

# 三菱电机AC伺服系统 MELSERVO-J5

共同创造前所未有的价值

MITSUBISHI ELECTRIC SERVO SYSTEM

# MELSERVO-J5



# GLOBAL IMPACT OF MITSUBISHI ELECTRIC



三菱电机秉承“Changes for the Better”的企业经营理念，一如既往地打造更美好的明天。

## *Changes for the Better*

“Changes for the Better”意味着三菱电机集团「以追求更高更好为目标不断进行改革」的企业姿态。我们集团成员的每一个人都共享持续向改革挑战的坚强意志与热情、为开拓『更美好的明天』做担保。

三菱电机的业务范围涵盖了各个领域。

### **能源、电力设备**

从发电机到大型显示器的多样化电机产品

### **电子元器件**

应用于电力设备、电子产品等领域的尖端的半导体元器件

### **家电**

空调、家庭娱乐系统等高信赖性的家电产品

### **信息通讯系统**

适用于商务和个人的装置、机器、系统

### **工业自动化产品**

基于e-F@ctory先进制造理念，以前沿的技术和丰富的控制、驱动、配电和加工机产品，提供节能增效综合解决方案



本公司的 AI 及 IoT 领域的进化发展，为包含自动化至信息系统的社会各方面带来了新的附加价值。创造改变传统机制的解决方案，推动全球变革，本公司的业绩得到认可，获得全球最具影响力的数字企业之一的评价，登上 2019 年福布斯全球“数字 100 强”榜。



# OVERVIEW

■ 概念	4
■ 产品线	10
■ 伺服系统	14
■ 伺服系统控制器	24
■ 嵌入式伺服系统控制器	58
■ MELSERVO-J5	66
■ 活用SSCNETⅢ/H资产	98
■ 三菱电机解决方案、三菱电机合作伙伴、三菱电机FA全球网站	104
■ 共通规格 (伺服电机与伺服放大器的组合等)	1-1
■ 伺服系统控制器产品规格	2-1
■ MELSERVO-J5产品规格	
伺服放大器	3-1
旋转型伺服电机	4-1
线性伺服电机	5-1
直驱电机	6-1
选件、周边设备	7-1
配电控制设备、电线选择示例	8-1
■ 注意事项	9-1





# 与MELSERVO-J5 共创全新的价值。 以整体驱动解决方案 开拓未来。

最大限度发挥设备、系统的性能。



## Progressiveness [先进性]



为了促进设备革新

- 设备先进化
- 程序标准化

## Connectivity [可连接性]



为了构建灵活系统

- 与连接设备的联动

## Usability [可操作性]



为了快速启动设备

- 工具的加强、联动
- 驱动设备的可操作性提高

## Maintainability [可维护性]



为了异常时的  
及早发现和诊断

- 预测性维护/预防性维护
- 事后维护

## Heritage [继承]



为了有效利用原有设备资产

- 与以往机型的兼容性



## MELSERVO-J5的整体驱动解决方案， 使客户的设备、系统性能得以最大限度地发挥

### Progressiveness [先进性]



#### 为了促进设备革新

以基本性能飞跃性提高的MELSERVO-J5与CC-Link IE TSN为核心的整体驱动解决方案,推进设备革新,有助于提高生产效率。

#### 设备先进化

- 高速/高精度/多轴
- 振动抑制
- 小型化/节能化

#### 程序标准化

- 符合IEC 61131-3
- 运动控制用FB
- 同步控制/凸轮控制

### Connectivity [可连接性]



#### 为了构建灵活系统

采用CC-Link IE TSN,实现与IoT的高度互联性。大幅扩大传感器等可连接的设备并加强联动,创造出以伺服系统为核心的新价值。

#### 与连接设备的联动

- CC-Link IE TSN
- 与TCP/IP设备的连接

### Usability [可操作性]



#### 为了快速启动设备

以追求开发效率化的直观且易用的产品,大幅减轻客户的作业负担。  
通过各工具的加强及联动,从系统设计到维护为止的所有场景下都可提高效率。

#### 工具的加强、联动

- 轻松编程
- 驱动系统容量选择软件、  
FA Integrated Selection Tool
- 与合作伙伴工具的联动

#### 驱动设备的可操作性提高

- 1个连接器/直插锁定
- 可选择单电缆/双电缆
- 伺服调整



## Maintainability [可维护性]



### 为了异常时的及早发现和诊断

通过异常时的及早发现和诊断,大幅减少设备的故障停机时间。  
通过多年积累的专业知识和驱动技术,实现预测性维护和有计划性的维护作业。

#### 预测性维护/预防性维护

- 机械诊断

#### 事后维护

- 伺服系统记录器

#### 零维护

- 无电池绝对位置编码器

## Heritage [继承]



### 为了有效利用原有设备资产

可实现不浪费原有设备,利用构建速度方面和成本方面的优势,充分继承客户的原有设计资产。不仅可与以往产品置换,还可以活用程序资产。

#### 与以往机型的兼容性

- 简易运动模式
- 支持SSCNET III/H的MR-J5-B **NEW**

# 全新构思创造的新一代伺服系统 通过提高生产率助力于削减TCO

一切致力于提高整体性能。

与以往产品相比, MELSERVO-J5系列伺服系统将设备的基本性能大幅提升。

实现高速高精度, 有助于提高客户设备的生产率。



运动模块



\*1. 使用RD78GH的情况下。



运动控制软件 SWM-G



\*2. 运动控制软件的最小运算周期因控制轴数、个人电脑性能的不同而异。

## CC-Link IE TSN

CC-Link IE TSN是一个通过循环通信, 在实施保证了实时性的控制的同时, 可使IT系统和信息通信并存的网络。可构建使用各种设备的灵活的系统, 由于具有优越的维护功能, 是最适于工厂整体的IIoT基础设施构建的网络。

\* TSN: Time Sensitive Networking  
\* IIoT: Industrial Internet of Things

CC-Link IE TSN

## 伺服系统控制器

除了MELSEC iQ-R/iQ-F系列的运动模块之外, 产品线还推出支持个人电脑的运动控制软件。

### 运动模块

MELSEC iQ-R系列运动模块采用多核处理器, 大幅提升基本性能。除了PLCopen® 运动控制FB模式以外, 还增加简易运动模式, 进一步提高性能。

### 运动控制软件

运动控制软件可在PC环境下实现基于软件的运动控制。



## 伺服放大器 MR-J5系列

MITSUBISHI ELECTRIC SERVO SYSTEM  
**MELSERVO-J5**

速度频率响应

**3.5**  
kHz

最小通信周期\*3

**31.25**  
μs

\*3. MR-J5-G/MR-J5D1-G4支持31.25 μs。



CC-Link IE TSN

**NEW**  
SSCNET III/H  
SERVO SYSTEM CONTROLLER NETWORK

MR-J5-G  
MR-J5W2-G  
MR-J5W3-G  
MR-J5D1-G4  
MR-J5D2-G4  
MR-J5D3-G4  
MR-J5-B  
MR-J5W2-B  
MR-J5W3-B



最大转速\*4

**10000**  
r/min

编码器

标配  
无电池  
绝对位置

编码器  
分辨率

**26**  
位

功能安全\*5

配备  
功能安全  
编码器

伺服电机

共**78**  
机型



旋转型伺服电机  
HK系列

176 × 176扁平型

预定发售

\*4. HK-MT\_V (增量编码器) 支持10000 r/min。  
\*5. HK\_WS支持功能安全。

### 伺服放大器

伺服放大器MELSERVO-J5系列为进一步优化了独家控制引擎的业界顶级水平的高性能伺服放大器。

使用多轴伺服放大器MR-J5W-G、MR-J5W-B与驱动器模块MR-J5D-G4有助于实现节省空间、节省接线。

#### 支持CC-Link IE TSN 伺服放大器

伺服放大器MR-J5-G/MR-J5D-G4支持CC-Link IE TSN, 可进行高速和高精度的运动控制。

#### 支持SSCNET III/H 伺服放大器

**NEW**

伺服放大器MR-J5-B支持SSCNET III/H, 可以有效利用既有的程序资产, 提升设备的性能。

### 旋转型伺服电机

HK系列为标配了26位分辨率无电池绝对位置编码器的伺服电机。

#### 无电池绝对位置编码器

采用本公司独创的多旋转检测方式, 因而无需使用保持绝对位置数据用的电池。

#### 1个连接器/直插锁定/单电缆

电机电源电缆/编码器电缆/电磁制动器电缆合为一体。使用直插锁定杆可轻松进行接线。

# 共同创造前所未有的价值

## CONTROLLER

可编程控制器



MELSEC iQ-R



MELSEC iQ-F

支持CC-Link IE TSN  
运动控制软件



SWM-G

支持CC-Link IE TSN  
运动模块



RD78G



RD78GH



FX5-SSC-G

## INTERFACE

CC-Link IE TSN

CC-Link IE TSN

## SERVO AMPLIFIER

支持CC-Link IE TSN  
伺服放大器



MR-J5-G

支持CC-Link IE TSN  
2轴伺服放大器



MR-J5W2-G

支持CC-Link IE TSN  
3轴伺服放大器



MR-J5W3-G

\* MR-J5-G和MR-J5D1-G4也支持CC-Link IE现场网络 Basic。

\* MR-J5-G-N1/MR-J5W2-G-N1/MR-J5W3-G-N1/MR-J5D1-G4-N1/MR-J5D2-G4-N1/MR-J5D3-G4-N1支持EtherCAT®。

## SERVO MOTOR

旋转型伺服电机



小容量、低惯性  
**HK-KT系列**  
容量: 0.05~2 kW



小容量、超低惯性  
**HK-MT系列**  
容量: 0.05~1 kW



中容量、中惯性  
**HK-ST系列**  
容量: 0.5~7 kW



中容量、超低惯性  
**HK-RT系列**  
容量: 1~7 kW

## SOLUTION

e-Factory

最大限度地利用三菱电机所培养的FA技术实力和连接FA与IT的协作技术,连接所有的机器和设备,通过分析和运用数据实现制造业整体的最优化。

与MELSERVO-J5共创全新的价值。  
以整体驱动解决方案开拓未来。





<p><b>显示器</b></p>  <p>GOT2000</p>	<p><b>可编程控制器</b></p>  <p>MELSEC iQ-R      MELSEC-Q</p>		<p><b>SOFTWARE</b></p> <p>MELSOFT GX Works3</p> <p>MELSOFT MT Works2</p> <p>MELSOFT MR Configurator2</p> <p>驱动系统容量选择软件 Motorizer</p>
<p><b>支持SSCNET III/H 运动控制器</b></p>  <p>RnMTCPU      Q17nDSCPU</p>		<p><b>支持SSCNET III/H 简易运动模块</b></p>  <p>RD77MS      QD77MS</p>	<p><b>定位模块</b></p>  <p>RD75P      QD75PN RD75D      QD75DN</p>

CC-Link IE TSN

SSCNET III/H

脉冲串/模拟电压



<p><b>支持CC-Link IE TSN 1/2/3轴驱动器模块</b></p>  <p>MR-J5D-G4</p>	<p><b>支持SSCNET III/H 伺服放大器</b></p> <p><b>NEW</b></p>  <p>MR-J5-B</p>	<p><b>支持SSCNET III/H 2轴伺服放大器</b></p> <p><b>NEW</b></p>  <p>MR-J5W2-B</p>	<p><b>支持SSCNET III/H 3轴伺服放大器</b></p> <p><b>NEW</b></p>  <p>MR-J5W3-B</p>	<p><b>支持通用接口 伺服放大器</b></p>  <p>MR-J5-A</p>
-------------------------------------------------------------------------------------------------------------------------------------------------	---------------------------------------------------------------------------------------------------------------------------------------------------------	-------------------------------------------------------------------------------------------------------------------------------------------------------------	--------------------------------------------------------------------------------------------------------------------------------------------------------------	---------------------------------------------------------------------------------------------------------------------------------

\* 400 V规格, 需要使用MR-CV\_4。



<p><b>线性伺服电机</b></p> <div style="display: flex; justify-content: space-around;"> <div data-bbox="207 1523 359 1657"> <p>带铁芯对置型 <b>LM-H3系列</b> 额定: 70~960 N</p> </div> <div data-bbox="422 1523 566 1657"> <p>带铁芯对置型 <b>LM-AJ系列</b> 额定: 68.1~446.8 N</p> </div> <div data-bbox="614 1523 798 1668"> <p>带铁芯对置型 (自冷/液冷) <b>LM-F系列</b> 额定: 300~1200 N (自冷) 额定: 600~2400 N (液冷)</p> </div> </div> <div style="display: flex; justify-content: space-around; margin-top: 10px;"> <div data-bbox="223 1680 343 1803"> <p>带铁芯抵消型 <b>LM-K2系列</b> 额定: 120~2400 N</p> </div> <div data-bbox="422 1680 566 1803"> <p>无铁芯 <b>LM-U2系列</b> 额定: 50~800 N</p> </div> <div data-bbox="614 1680 782 1803"> <p>无铁芯 <b>NEW</b> <b>LM-AU系列</b> 额定: 28~350 N</p> </div> </div>			<p><b>直驱电机</b></p> <div style="display: flex; justify-content: space-around;"> <div data-bbox="869 1568 1029 1780"> <p>薄型 法兰型 <b>TM-RG2M系列</b> 额定: 2.2~9 N·m</p> </div> <div data-bbox="1061 1568 1220 1780"> <p>薄型 平台型 <b>TM-RU2M系列</b> 额定: 2.2~9 N·m</p> </div> <div data-bbox="1252 1568 1412 1780"> <p>高刚性 <b>TM-RFM系列</b> 额定: 2~240 N·m</p> </div> </div>		
-------------------------------------------------------------------------------------------------------------------------------------------------------------------------------------------------------------------------------------------------------------------------------------------------------------------------------------------------------------------------------------------------------------------------------------------------------------------------------------------------------------------------------------------------------------------------------------------------------------------------------------------------------------------------------------------------------------------------------------------------------------------------------------------------------------	--	--	----------------------------------------------------------------------------------------------------------------------------------------------------------------------------------------------------------------------------------------------------------------------------------------------------------------------------------------------------------------------------------------	--	--



在FA领域拥有广泛产品力的三菱电机和参与三菱电机所推进的FA合作伙伴计划 (e-F@ctory Alliance) 的合作伙伴一起实现强有力的协作, 创造出超越想象的新形态商务模式和新一代的制造力。



## ■ 伺服系统控制器 (注3)

伺服系统控制器		最多控制轴数	特点
运动模块	 RD78G RD78GH RD78G: 4, 8, 16, 32, 64 RD78GH: 128, 256	MELSEC iQ-R系列 支持CC-Link IE TSN 运动模块 · 实现定位、同步、凸轮、速度、转矩等运动控制 · 最多连接站数 120站 <small>(注2)</small> · 最小运算周期 RD78G: 62.5 [μs], RD78GH: 31.25 [μs] · 占用插槽数 RD78G: 1, RD78GH: 2	
	 FX5-SSC-G FX5-40SSC-G: 4 FX5-80SSC-G: 8		MELSEC iQ-F系列 支持CC-Link IE TSN 运动模块 · 实现定位、同步、凸轮、速度、转矩等运动控制 · 最多连接站数 FX5-40SSC-G: 20站, FX5-80SSC-G: 24站 <small>(注2)</small> · 最小运算周期 500 [μs] · 连接台数 4台/FX5U或FX5UC
运动控制软件	 SWM-G 16, 32, 64, 128	PC用 支持CC-Link IE TSN 运动控制软件 <small>(注1)</small> · 实现定位、同步、凸轮、速度、转矩等运动控制 · 最多连接站数 128站 <small>(注2)</small> · 随附Real Time OS (RTX64) 可实现在Windows®环境下的实时动作 · 通过Visual C++®编程	

注) 1. PC及综合开发环境Visual Studio®由客户另行准备。  
2. 多轴伺服放大器MR-J5W2-G/MR-J5W3-G/MR-J5D2-G4/MR-J5D3-G4占用1站。  
3. 关于支持SSCNET II/H的伺服系统控制器, 请参照MELSEC iQ-R系列及MELSEC-Q系列的产品目录与手册。

## ■ 伺服放大器





●: 支持 ○: 预定支持(发售) -: 不支持

伺服放大器	控制轴数	电源规格 <small>(注2)</small>	额定输出 [kW] <small>(注1)</small>	指令接口				控制模式				支持的伺服电机													
				CC-Link IE TSN <small>(注4)</small>	EtherCAT® <small>(注3)</small>	SSCNET II/H	脉冲串	模拟电压	位置	速度	转矩	全闭环控制	HK-CT	HK-MT	HK-ST	HK-RT	LM-H3	LM-AJ	LM-F	LM-K2	LM-U2	LM-AU	TM-RG2M	TM-RU2M	TM-RFM
 MR-J5-G 1轴   MR-J5W-G 2轴 3轴   MR-J5D-G4 <small>(注5)</small> 1轴 2轴 3轴	AC200 V	0.1, 0.2, 0.4, 0.6, 0.75, 1, 2, 3.5, 5, 7	●	●	-	-	-	●	●	●	●	●	●	●	●	●	●	●	●	●	●	●	●	●	●
	AC400 V	0.6, 1, 2, 3.5	●	●	-	-	-	●	●	●	●	●	○	●	●	-	-	-	-	-	-	-	-	-	-
	AC200 V	0.2, 0.4, 0.75, 1	●	●	-	-	-	●	●	●	●	●	●	●	●	-	●	●	●	●	●	●	●	●	●
	AC200 V	0.2, 0.4	●	●	-	-	-	●	●	●	-	●	●	●	-	●	●	-	●	●	●	●	●	●	●
	AC400 V	1, 2, 3.5, 5, 7	●	●	-	-	-	●	●	●	●	●	○	●	●	-	-	-	-	-	-	-	-	-	-
	AC400 V	1, 2, 3.5, 5, 7	●	●	-	-	-	●	●	●	●	●	○	●	●	-	-	-	-	-	-	-	-	-	-
 MR-J5-B 1轴   MR-J5W-B 2轴 3轴	AC200 V	0.1, 0.2, 0.4, 0.6, 0.75, 1, 2, 3.5, 5, 7	-	-	●	-	-	●	●	●	●	●	●	●	●	●	●	●	●	●	●	●	●	●	●
	AC400 V	0.6, 1, 2, 3.5	-	-	●	-	-	●	●	●	●	●	○	●	●	-	-	-	-	-	-	-	-	-	-
	AC200 V	0.2, 0.4, 0.75, 1	-	-	●	-	-	●	●	●	●	●	●	●	●	-	-	●	●	-	●	●	●	●	●
	AC200 V	0.2, 0.4	-	-	●	-	-	●	●	●	-	●	●	●	-	●	●	-	●	●	-	●	●	●	●
 MR-J5-A 1轴	AC200 V	0.1, 0.2, 0.4, 0.6, 0.75, 1, 2, 3.5, 5, 7	-	-	-	●	●	●	●	●	●	●	●	●	●	●	●	●	●	●	●	●	●	●	●
	AC400 V	0.6, 1, 2, 3.5	-	-	-	●	●	●	●	●	●	●	○	●	●	-	-	-	-	-	-	-	-	-	-

注) 1. 伺服放大器的额定输出。关于支持的伺服电机, 请参照“伺服电机与伺服放大器的组合”。  
2. 电源规格AC200 V的伺服放大器也标准支持DC电源输入。  
3. EtherCAT®由MR-J5-G-N1/MR-J5W2-G-N1/MR-J5W3-G-N1/MR-J5D1-G4-N1/MR-J5D2-G4-N1/MR-J5D3-G4-N1支持。  
4. MR-J5-G和MR-J5D1-G4也支持CC-Link IE现场网络 Basic。  
5. 驱动器模块MR-J5D-G4需要使用电源再生转换器模块MR-CV\_4。







■ 旋转型伺服电机

●: 支持    —: 不支持

旋转型伺服电机系列		额定转速 [r/min] (注2)	额定输出 [kW] (注1)	附带电磁 制动器 (B)	附带 减速机(注4) (G1, G5, G7)	防护 等级 (注3)	置换 机型	特点	用途示例
小容量	HK-KT系列 	3000 (6700)	0.05, 0.1, 0.15, 0.2, 0.4, 0.6, 0.75, 1.0, 1.5, 2.0 0.4, 0.6, 0.75, 1.0, 1.5, 2.0	●	●	IP67	HG-KR HG-JR	低惯性 无电池绝对位置编码器 包括扁平型 采用1个连接器	皮带驱动 机器人 X-Y滑台 半导体生产设备
	HK-MT系列 	3000 (6700/ 10000)	0.05, 0.1, 0.15, 0.2, 0.4, 0.6, 0.75, 1.0	●	—	IP67	HG-MR	超低惯性 无电池绝对位置编码器 包括高速型(注5) 采用1个连接器	插入机 贴片机 超高频率搬运设备
中容量	HK-ST系列 	2000/ 3000 (4000/ 6700)	0.5, 0.75 (注6), 1.0, 1.75, 2.0, 3.0, 3.5, 5.0, 7.0 0.5, 1.0, 1.75, 2.0, 3.0, 3.5, 5.0, 7.0	●	●	IP67	HG-SR HG-JR	中惯性 无电池绝对位置编码器 包括2种类型的额定转速	搬运设备 电池生产设备 印刷机 食品包装
	HK-RT系列 	3000 (6700)	1.0, 1.5, 2.0, 3.5, 5.0, 7.0 1.0, 1.5, 2.0, 3.5, 5.0, 7.0	●	—	IP67	HG-RR	超低惯性 无电池绝对位置编码器 采用1个连接器(1~2 kW)	X-Y滑台 超高频率搬运设备

注) 1. [ ] 为400 V的情况。  
2. ( ) 内为最大转速, 转速因机型不同而异, 关于详细内容, 请参照“旋转型伺服电机规格”。  
3. 轴贯通部分除外, 附带减速机的伺服电机, 减速机部分的防护等级相当于IP44。  
4. G1为普通工业机械用减速机, G5, G7为高精度用减速机, HK-KT仅限200 V规格, 关于产品线的详细内容, 请参照“旋转型伺服电机规格”。  
5. 高速型(最大转速10000 r/min) 机型配备增量编码器。  
6. 将预定发售0.75 kW。

■ 线性伺服电机

线性伺服电机系列		最大速度 [m/s]	连续推力 [N]	最大推力 [N]	冷却方法	特点	用途示例
带芯	LM-H3系列 	3.0	70, 120, 240, 360, 480, 720, 960	175, 300, 600, 900, 1200, 1800, 2400	自冷	最适用于空间压缩配置的带芯机型。 设计小巧且能产生强大推力, 最大速度 达3 m/s, 实现设备高速化。	贴片机 晶圆清洗设备 液晶组装设备 设备间搬运
	LM-AJ系列 	2.0~6.5	68.1, 117.0, 136.2, 174.5, 223.4, 234.0, 348.9, 446.8	214.7, 369.0, 429.4, 550.2, 704.5, 738.1, 1100.4, 1409.1	自冷	安装高度低, 适用于X-Y滑台的带芯 机型。	半导体生产设备 液晶组装设备
	LM-F系列 	2.0	300, 600, 900, 1200 600, 1200, 1800, 2400	1800, 3600, 5400, 7200	自冷 液冷	兼顾小型化设计的带芯机型。通过 液冷方式可将连续推力增加一倍。	冲压送料机 NC机床 设备间搬运
	LM-K2系列 	2.0	120, 240, 360, 720, 1200, 1440, 2400	300, 600, 900, 1800, 3000, 3600, 6000	自冷	推力密度得到强化的带芯抵消机型。 通过磁吸力抵消结构实现低噪音及 线性导轨的长寿命化。	贴片机 晶圆清洗设备 液晶组装设备
无芯	LM-U2系列 	2.0	50, 75, 100, 150, 225, 400, 600, 800	150, 225, 300, 450, 675, 1600, 2400, 3200	自冷	无齿槽设计, 速度波动更小的无芯机 型。 因无磁吸力, 所以可有效延长线性导 轨使用寿命。	丝网印刷机 扫描曝光机 检测机 设备间搬运
	LM-AU系列 	2.0~4.5	28, 44, 57, 85, 88, 113, 132, 176, 264, 350	122, 274, 280, 411, 549, 561, 842, 970, 1684, 1764	自冷	无齿槽设计, 速度波动更小的无芯机 型。 因无磁吸力, 所以可有效延长线性导 轨使用寿命。	丝网印刷机 扫描曝光机 检测机 设备间搬运

■ 直驱电机

直驱电机系列		电机外径 [mm]	中空直径 [mm]	额定转速 [r/min]	最大转速 [r/min]	额定转矩 [N·m]	最大转矩 [N·m]	防护等级 (注1)	特点	用途示例
薄型	TM-RG2M/TM-RU2M 系列 	φ 130	φ 20	300	600	2.2	8.8	IP40	最适用于低速旋转、高转矩的 环境。 低噪音实现更流畅的驱动。 扁平薄型设计使机械可动部位 小型化, 以及低重心化带来更 好的稳定性。 可构建更简洁的系统结构。	半导体生产设备 液晶生产设备 机床
		φ 180	φ 47	300	600	4.5	13.5	IP40		
		φ 230	φ 62	300	600	9	27	IP40		
高刚性	TM-RFM系列 	φ 130	φ 20	200	500	2, 4, 6	6, 12, 18	IP42		
		φ 180	φ 47	200	500	6, 12, 18	18, 36, 54	IP42		
		φ 230	φ 62	200	500	12, 48, 72	36, 144, 216	IP42		
		φ 330	φ 104	100	200	40, 120, 240	120, 360, 720	IP42		

注) 1. 不包含旋转部位(输出轴)的间隙及连接器部位。

## 通过丰富的产品线,构建高性能伺服系统

100个设备就有100个驱动控制。

为了全面细致地满足所有需求,新一代伺服系统  
不仅备有伺服系统控制器、伺服放大器、伺服电机,  
还备有简易共直流母线单元、工程软件等丰富的组合产品线。  
我们将满足客户的每一个需求。

### 轻松编程







### 从控制器到编码器 通过与合作伙伴联动 灵活支持客户的系统构建

由iQ Platform独有的控制器、伺服驱动器、执行器、传感器等构成的伺服系统。通过与合作伙伴企业的联动进一步扩大可能性。(例如,配备以步进电机、直驱电机、视觉系统、软件为首的合作产品,以实现设备革新。)



## 一个网络

# CC-Link IE TSN

安全输入输出混合模块



变频器



### CC-Link IE TSN安全通信功能 即使同时使用安全控制通信、TCP/IP通信,也可保证周期恒定

CC-Link IE TSN可混合使用常规通信和安全通信。\*1  
由于可连接各种安全驱动设备,因此可在整个网络上使用安全监视功能(STO、SS1、SS2、SOS、SLS、SBC、SSM、SDI、SLI、SLT)。  
即使同时使用TCP/IP通信,也可保证循环通信的周期恒定性。  
不会对系统控制产生影响,可活用通用TCP/IP设备,构建灵活的IIoT系统。

\*1. 根据机器以及配置的不同,可能会有无法连接的情况发生。

伺服系统

伺服系统控制器

嵌入式伺服系统控制器

伺服放大器

伺服电机

活用资产  
资产  
活用 S S C N E T III / H



# 融合生产现场和IT系统的 开放式整合网络

## CC-Link IE TSN

CC-Link IE TSN是一个通过循环通信,在确保实时性控制的同时,可使IT系统和信息通信并存的网络。可使用各种设备构建灵活的系统,由于具有优越的维护功能,最适于构建工厂整体的IIoT基础设施。

\* TSN: Time Sensitive Networking  
\* IIoT: Industrial Internet of Things



### 与其他网络的并存

通过有效利用TSN技术,即使在IT系统中使用信息通信,也能确保控制通信的准时性。通过将较宽的带宽分配给CC-Link IE TSN通信和TCP/IP通信,在确保了CC-Link IE TSN的控制通信的实时性的同时,可将通用以太网通信设备整合至同一网络之中。

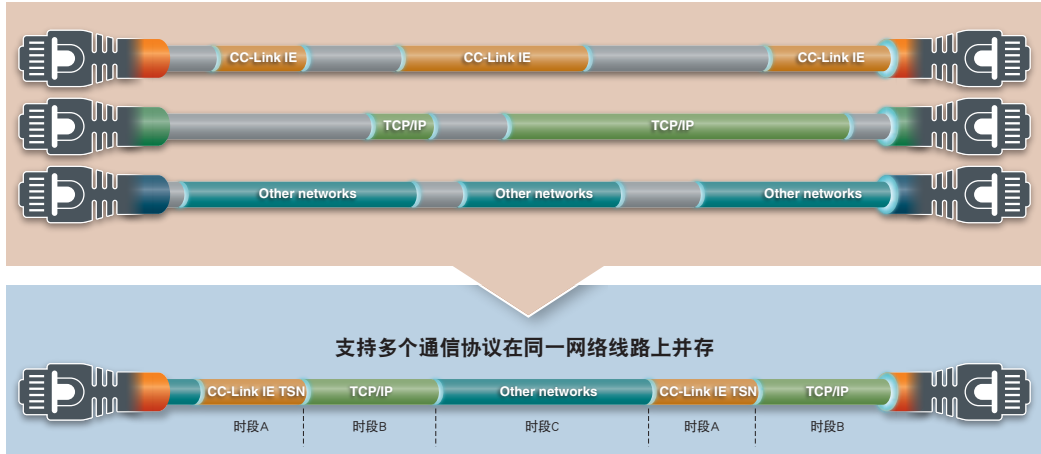

## 即使同时使用TCP/IP通信,也可保证周期恒定

即使同时使用TCP/IP通信,也可保证循环通信的周期恒定性。不会对系统控制产生影响,可活用通用TCP/IP设备,构建灵活的IIoT系统。  
\*根据机器以及配置的不同,可能会有无法连接的情况发生。

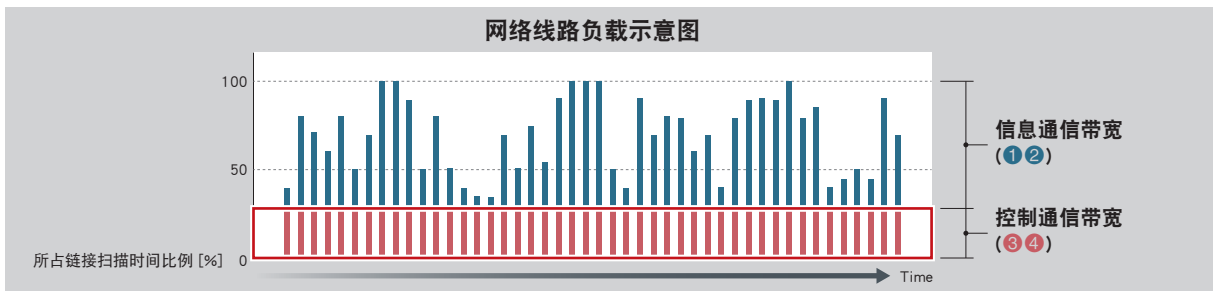
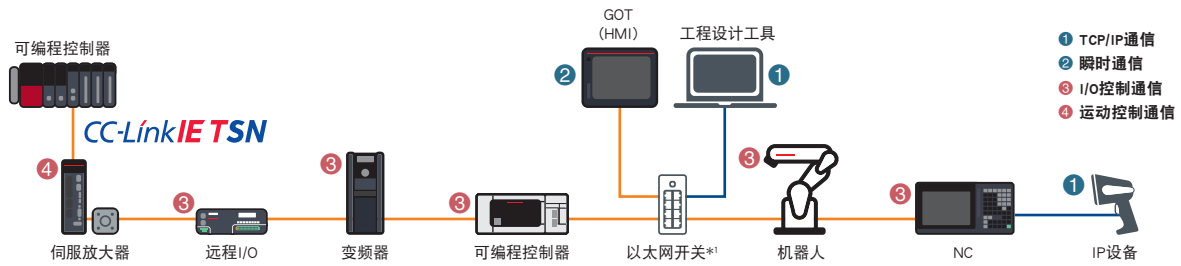

网络配置示例 (包括将来计划发布的功能和产品)

\*1. CC-Link协会认证的CC-Link IE TSN对应Class B交换式集线器。

## 网络的整合

以往的网络系统需要使用多个网络来实现生产现场的IT系统与控制系统之间的通信。  
CC-Link IE TSN是一个可整合不同网络的全方位的解决方案,并可通过灵活的拓扑结构,降低配线成本。

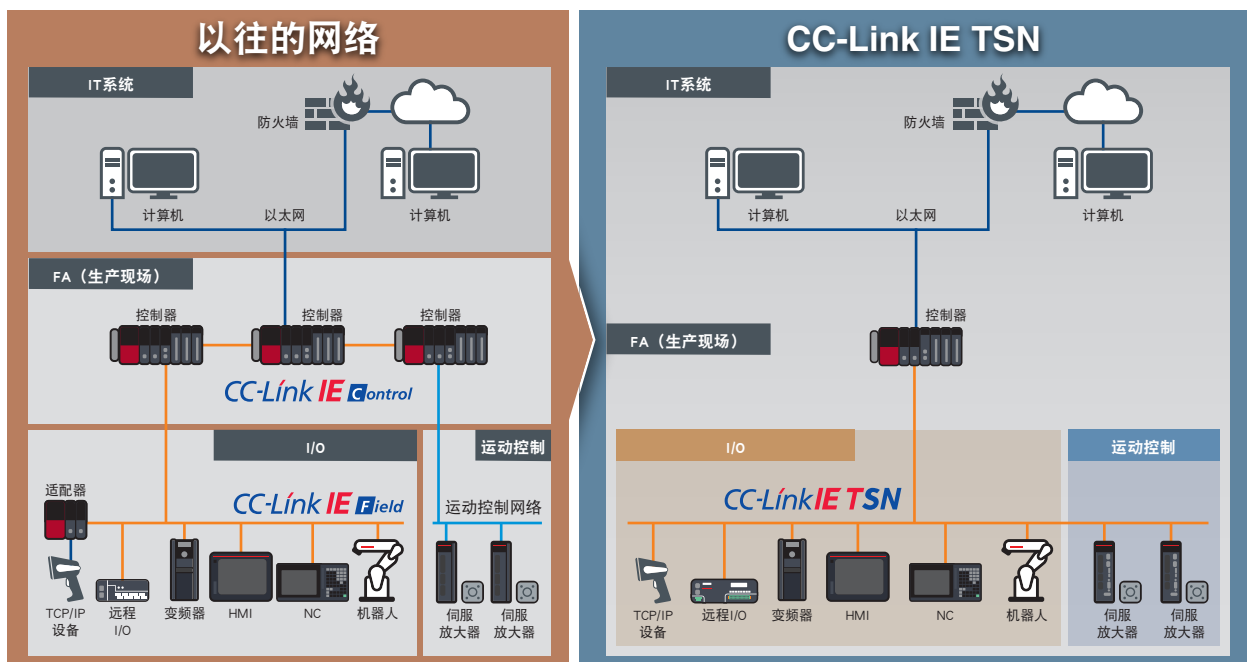

网络配置示例 (包括将来计划发布的功能和产品)

## 高速、高精度运动控制

CC-Link IE TSN在保持高速处理所需的运动控制性能的同时,还可以进行I/O控制等,有助于提高设备性能。

- 运动控制 (高速通讯)
- I/O控制 (低速通讯)\*1

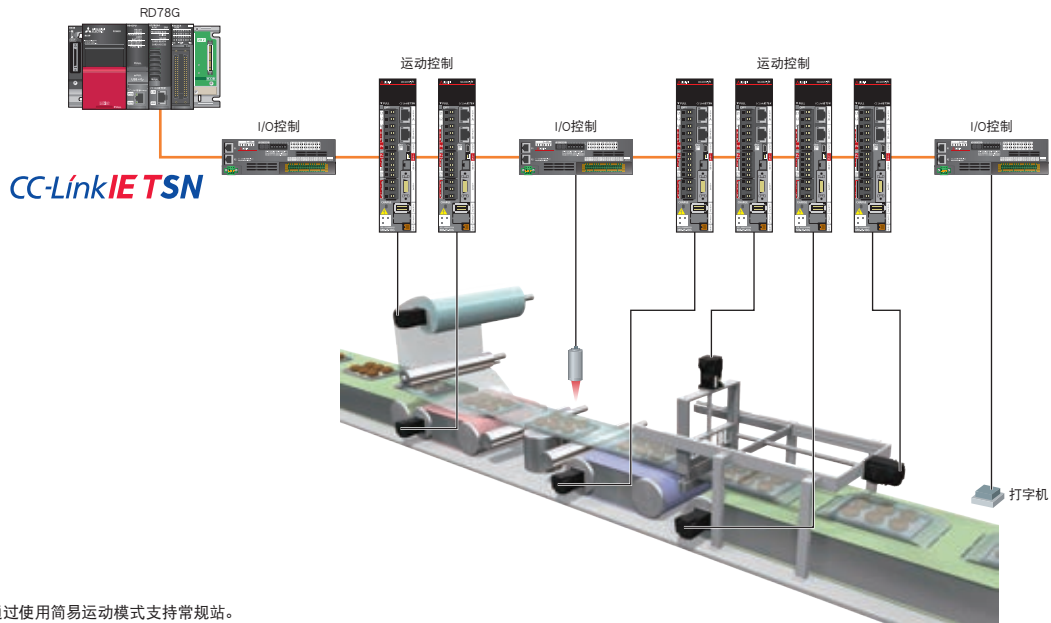

\*1. RD78G通过使用简易运动模式支持常规站。

## 时间同步

伺服放大器、运动模块、可编程控制器CPU共用同一时间。  
可按时间准确记录事件履历,因此更易于锁定发生错误时的原因。

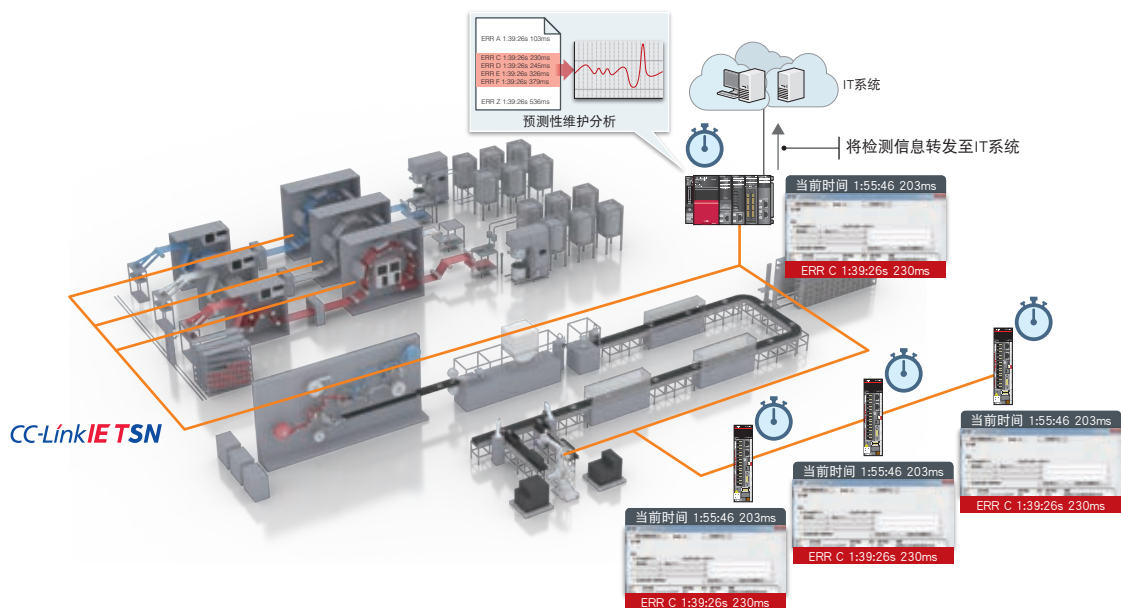



## 与TCP/IP设备的连接

可以混合使用经由CC-Link IE TSN的控制通信和TCP/IP的信息通信。  
支持CC-Link IE TSN的从站设备和TCP/IP设备可以连接在同一网络上,从而实现高灵活度的制造系统。  
TCP/IP设备必须连接在伺服放大器和输入输出模块之后。

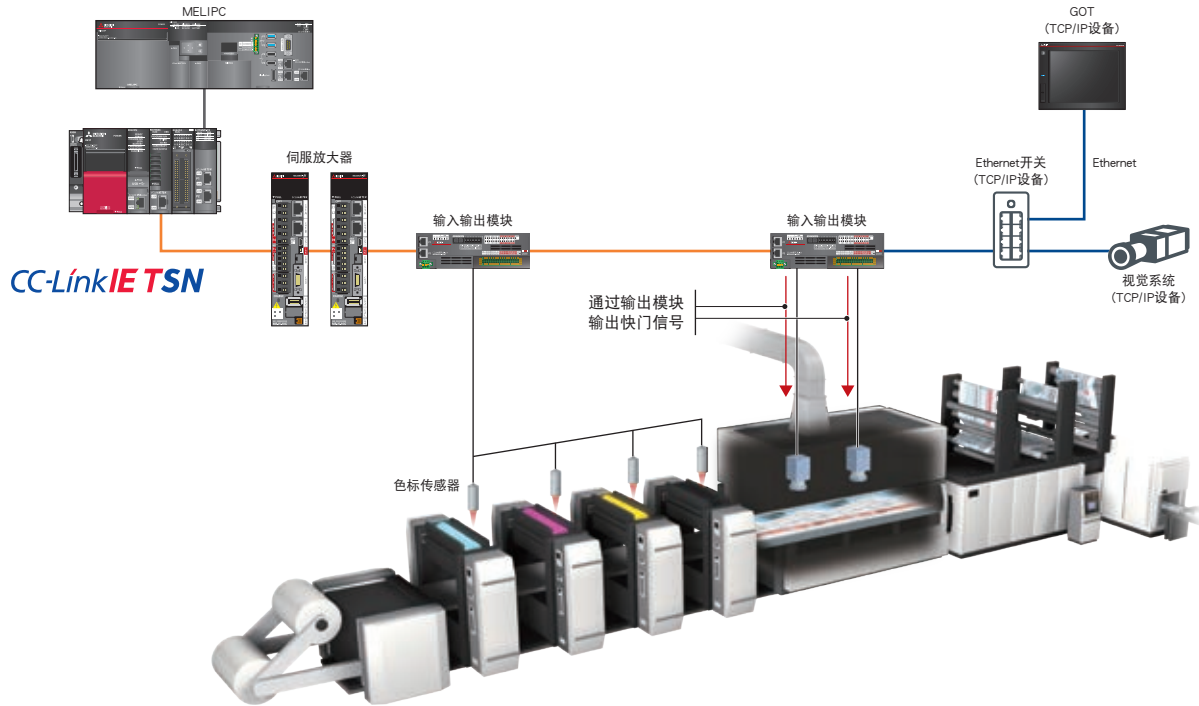

## 大容量数据通信

CC-Link IE TSN为1 Gbps的高速、大容量网络,可传输生产工序中的制造、质量、控制数据等大容量数据。  
可在不影响与伺服放大器通信的情况下,高速传输大容量的配方数据和可追溯数据。终端的Ethernet设备也能直接连接控制器。

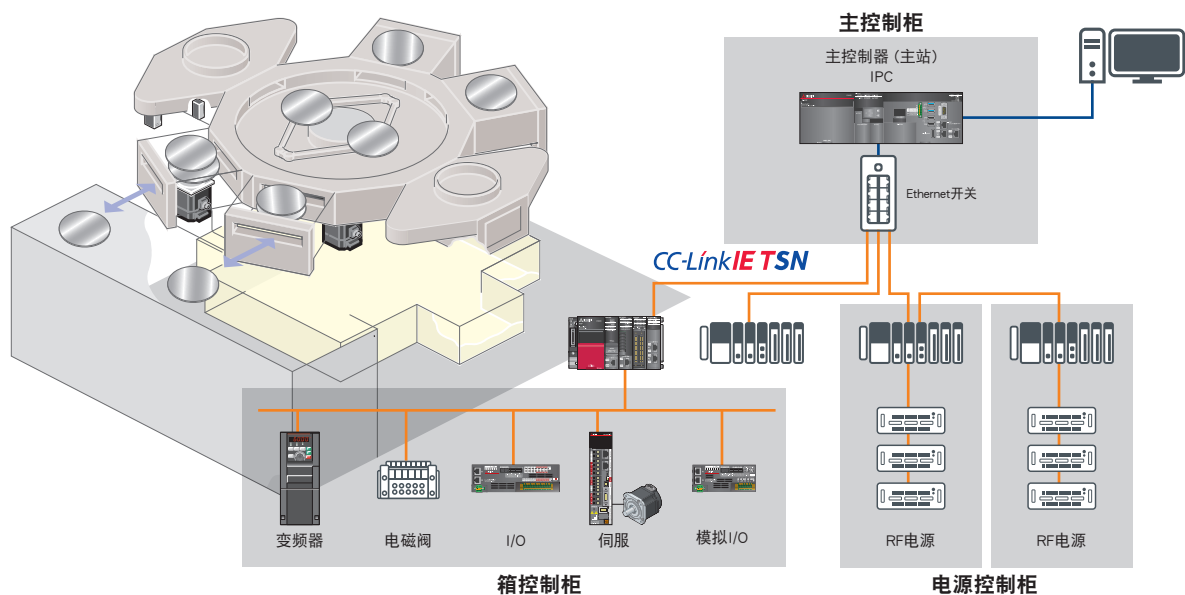

网络配置示例 (包括将来计划发布的功能和产品)

# 完善诊断功能,提高可维护性

在严峻的成本竞争中,提高生产线运转率成为了重要的因素。

MELSERVO-J5系列伺服系统具备防范于未然的预测性维护功能、以及可在发生故障时支持及早恢复的各种维护功能,以此来提高运转率,从而有助于缩短故障停机时间和提高生产率,保持生产的产品质量。

MELSERVO-J5系列的伺服放大器、伺服电机配备各种预测性维护、预防性维护功能。

## 预测性维护 (CBM)

预测性维护为事先检测设备的振动以及摩擦,在设备故障前更换部件的维护动作。

也称为视情维修 (CBM: Condition Based Maintenance)。

通过预测性维护可以避免系统停机并减少维护时间,从而提升设备的运转率并实现高生产率与高品质。

### 分析出振动与摩擦的变化,预测机械部件的寿命

#### [机械诊断功能]

机械诊断功能通过滚珠丝杠、皮带、齿轮等的摩擦和振动来检测老化程度。

自动生成警告判定值,自动检测异常,自动输出故障前兆警告。

可通过CC-Link IE TSN将判定结果转发至运动模块和IT系统,可用于系统整体的机械诊断和维护。



滚珠丝杠

希望检测  
滚珠丝杠的寿命

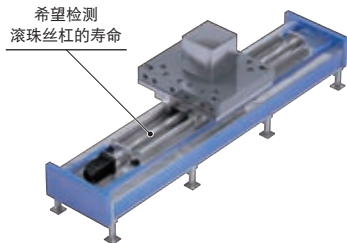

- 摩擦推断功能与摩擦故障预测
- 振动推断功能与振动故障预测



显示摩擦推断值

皮带

希望检测  
皮带的寿命

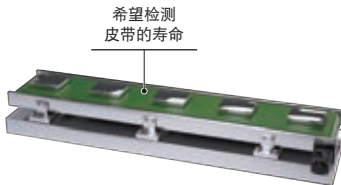

- 静摩擦故障预测
- 皮带张力下降预测

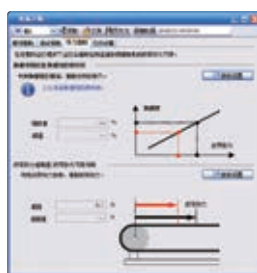

显示静摩擦推断值和皮带张力

齿轮

希望检测  
齿轮的磨损情况



- 齿隙推断功能
- 齿轮故障预测



显示齿隙推断值

## 预防性维护 (TBM) \*1

\*1. Time Based Maintenance的简称

### 机械诊断 (机械部件)

根据伺服电机的总移动量,推测设备故障。通过设定机械部件的额定寿命,通知更换时期。

#### ●机械总移动量故障预测

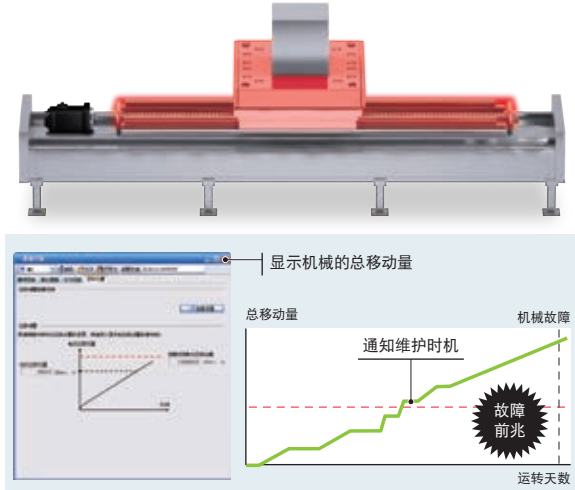

### 伺服放大器寿命诊断

显示通电时间累计、浪涌继电器ON/OFF次数,可确认各部件的标准寿命。

- 通电时间累计 (平滑电容器/冷却风扇寿命)
- 浪涌继电器ON/OFF次数 (浪涌继电器寿命)

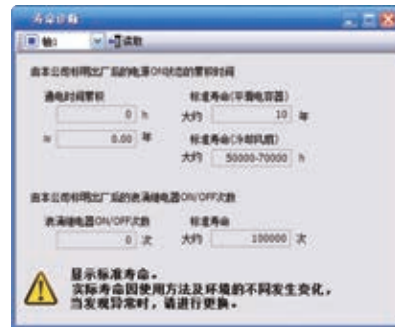

## 事后维护

### 记录伺服系统

运动模块 (RD78G/RD78GH) 的伺服系统记录器会在发生错误时,自动收集所有实际驱动轴的信息。伺服放大器的驱动记录器持续监视伺服放大器的状态,并记录报警发生前后一段时间的触发条件的状态变化。

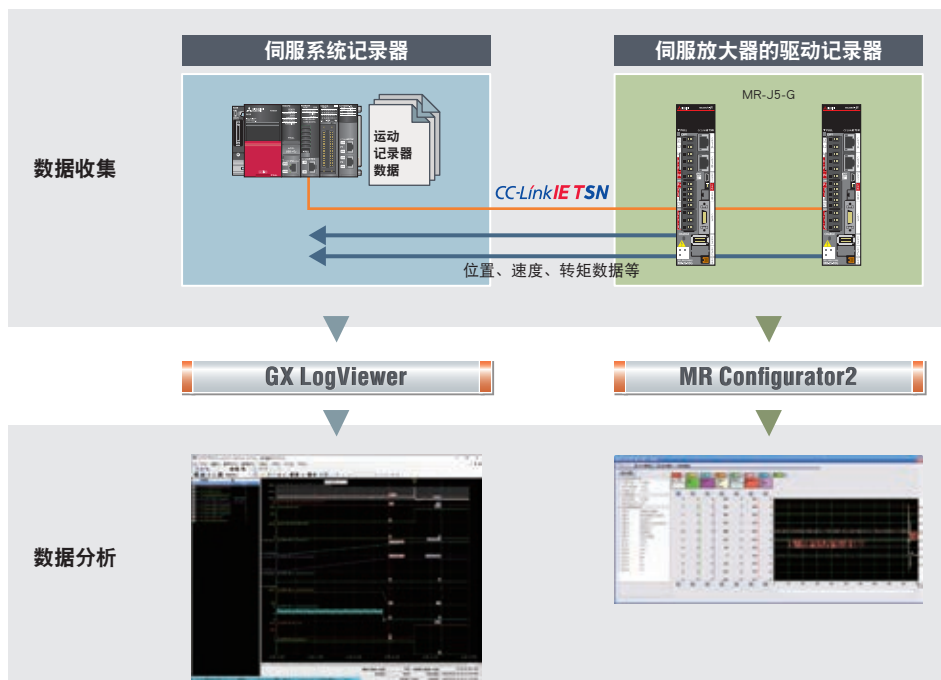



从系统设计到维护,统一的工程环境提供全方位支持

可编程控制器工程软件

# MELSOFT GX Works3

程序的开发主要依靠程序员。

特别是需要高级工程技术的伺服系统,需花费大量作业时间才能完成。

针对此类设计环境,可编程控制器工程软件“MELSOFT GX Works3”以直观的操作性进行更舒适、更有效率的革新。

## 充分发挥设备性能的工程环境

●从伺服放大器的容量选择到FB的编程、启动、维护,通过具有一贯性的工程技术构建舒适的设计环境。

### System Design

### Programming

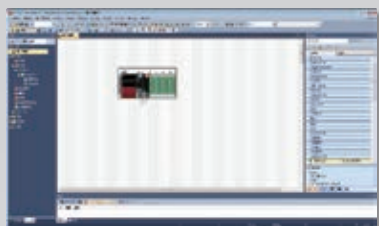

模块配置



网络配置



程序



e-Manual

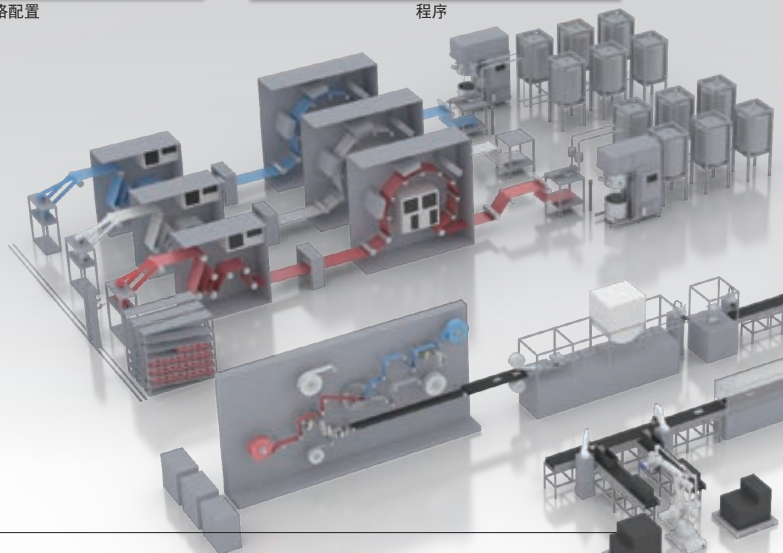

## 伺服放大器相关工具

[驱动系统容量选择软件Motorizer]

更新升级了容量选择工具,可灵活进行选择。

13种负载结构、多个候补结果、支持多轴选择,更便于使用。

[FA Integrated Selection Tool]

可以选择伺服放大器和伺服电机,以及编码器电缆等所需的选项。



驱动系统容量选择软件



FA Integrated Selection Tool

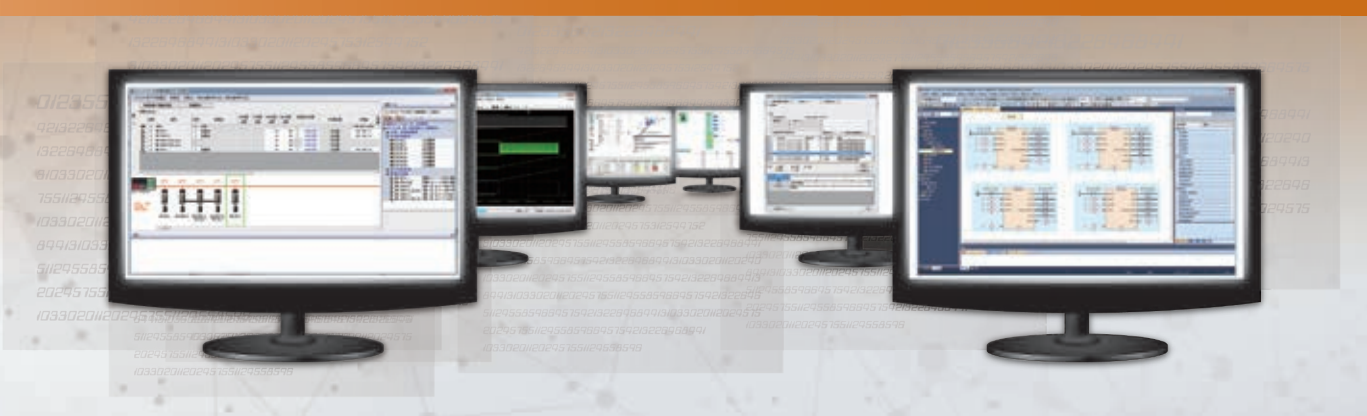

●从伺服放大器的参数到可编程控制器CPU的数据,均可在一个工程项目中进行创建。

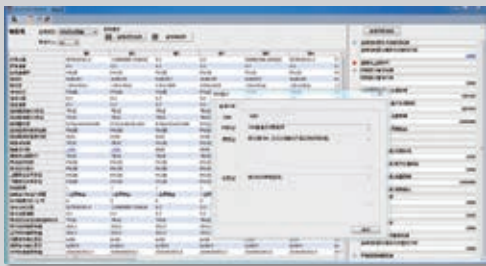

监视

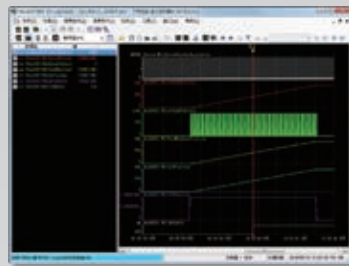

实时监视



伺服调整\*1



事件履历

\*1. 可由可编程控制器通过MR Configurator2进行伺服调整。

## 全球化

### [PLCopen® Motion Control FB]

PLCopen® Motion Control FB使接口标准化,因此程序编写者以外的人也能理解程序,从而减少设计和维护时间。



### [遵循国际标准IEC 61131-3]

遵循工程软件的国际标准IEC 61131-3,支持部件化、结构化编程。可使用ST和梯形图等编程语言。



### [多语言支持事业的全球化发展]

可轻松切换GX Works3的菜单和信息的显示语言,一个安装包可支持多种语言。支持日语、英语、中文。

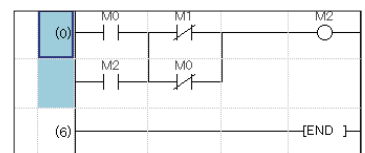

# 继承 简易运动模式 **Simple Motion**



简易运动模式继承既有设计资产,经由CC-Link IE TSN驱动伺服放大器。  
可以沿用既有工程,减少设计工时。

**CC-Link IE TSN**  
运动模块

**MELSEC iQ-R**  
**RD78G**

**MELSEC iQ-F**  
**FX5-SSC-G**



- 点位表方式
- 高级同步控制
- 数字示波器



## 简易运动模式的特点

- 定位控制通过点位表方式,高级同步控制通过同步参数设定,可以轻松运行。
- 可以经由CC-Link IE TSN连接远程设备,通过可编程控制器CPU编程。
- 通过使用数字示波器支援与运动运算周期同步的数据收集和波形显示。

### 通过简易运动模式编程示例

**程序**  
梯形图语言  
FBD/LD语言  
ST语言

**运动模块**  
简易运动模块设定

定位启动

No.	运行模式	控制方式	加速时间 No.	减速时间 No.	定位地址	指令速度
1	1: 连续	OB: INC直线2	0: 1000	0: 1000	200000.0 μm	20000.0 mm/min
2	0: 结束	OB: INC直线2	0: 1000	0: 1000	-200000.0 μm	10000.0 mm/min

运动控制

高级同步控制

## 产品线



**CC-Link IE TSN**  
**MELSEC iQ-R**  
RD78G4: 4轴  
RD78G8: 8轴  
RD78G16: 16轴



**CC-Link IE TSN**  
**MELSEC iQ-F**  
FX5-40SSC-G: 4轴  
FX5-80SSC-G: 8轴



先进性



# PLCopen<sup>®</sup>运动控制FB模式 PLCopen<sup>®</sup>

该模式采用PLCopen<sup>®</sup> Motion Control FB, 可进行部件化、结构化编程, 从而实现程序标准化。  
通过PLCopen<sup>®</sup> Motion Control FB、ST语言的编程、运动控制数据的记录等使用先进技术进行运动控制。

**CC-Link I E TSN**

运动模块

**MELSEC iQ-R**  
series

**RD78GH**

**RD78G**



ST语言

PLCopen<sup>®</sup>  
Motion Control FB

记录

高级同步控制FB  
(近期支持)

选择

## PLCopen<sup>®</sup>运动控制FB模式的特点

- 运动模块使用ST语言, 可编程控制器CPU使用梯形图、FBD/LD、ST语言进行编程。
- 可以使用国际标准规格的PLCopen<sup>®</sup> Motion Control FB库进行编程。
- 可以通过GX LogViewer使用记录数据解析运行状态, 提升调试效率。

### 通过可编程控制器CPU进行编程的示例

[单独编程的示例]

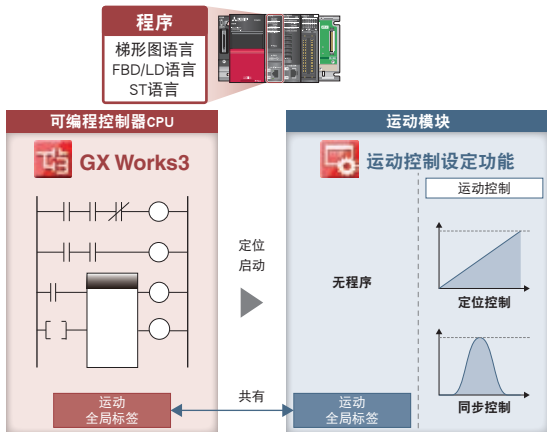

通过可编程控制器CPU进行编程, 减轻设计者的负担。

### 通过各模块进行编程的示例

[分散程序的示例]

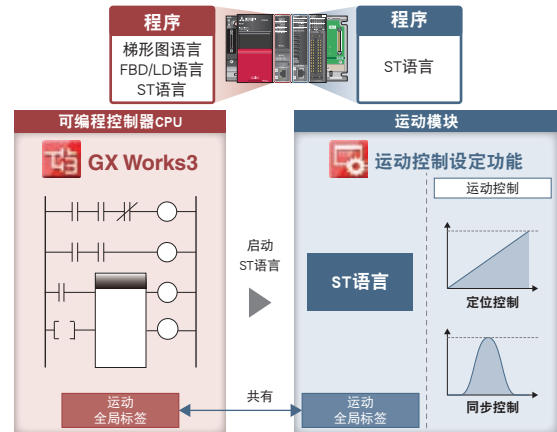

可通过运动模块进行运算处理、运动控制, 因此与可编程控制器CPU分散负荷。

## 产品线



**CC-Link I E TSN**  
**MELSEC iQ-R**  
series

RD78GHV: 128轴  
RD78GHV: 256轴



**CC-Link I E TSN**  
**MELSEC iQ-R**  
series

RD78G4: 4轴  
RD78G8: 8轴  
RD78G16: 16轴  
RD78G32: 32轴  
RD78G64: 64轴

支持简易运动模式  
继承既有优点,进一步提升性能

## 简易运动模式 Simple Motion

CC-Link IE TSN

运动模块

MELSEC iQ-R

RD78G

MELSEC iQ-F

FX5-SSC-G



与支持CC-Link IE TSN的伺服放大器组合,构建高性能伺服系统,有助于提升设备的性能。

- 可以经由CC-Link IE TSN连接远程I/O、变频器FR-A800-GN等,并通过CPU模块参照各模块的内容。
- 可连接支持TCP/IP设备,实现灵活的系统构建。
- 可以沿用既有简易运动模块的工程。

### 产品线

Simple Motion



MELSEC iQ-R

RD78G4  
RD78G8  
RD78G16

- 最多控制轴数:  
RD78G16 16轴/模块
- 最小运算周期\*1: 250 [μs]
- 连接伺服放大器

MR-J5-G MR-J5D-G4



MELSEC iQ-F

FX5-40SSC-G  
FX5-80SSC-G

- 最多控制轴数: FX5-40SSC-G: 4轴/模块、  
FX5-80SSC-G: 8轴/模块

- 最小运算周期\*1: 500 [μs]
- 最多连接台数\*2: 4台/系统

- 连接伺服放大器 MR-J5-G MR-J5D-G4

\*1. 最小运算周期根据机型以及控制轴数而异。  
\*2. 运动模块与FX5-CCLGN-MS (主站) 1台的合计。

### 沿用工程

可通过有效利用简易运动模块的工程,减少程序的开发工时与开发时间。

#### RD77MS→RD78G

在GX Works3导航窗口菜单上点击“模块更改”,可将简易运动模块的工程转换为运动模块的工程。  
转换之后设定网络、伺服放大器等参数。

#### QD77MS→RD78G

在GX Works3导航窗口菜单上点击“导入简单运动控制模块数据”,可沿用QD77MS的参数。  
沿用之后设定网络、伺服放大器等参数。

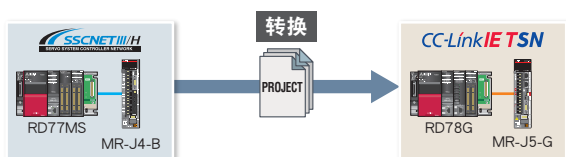

## 性能

Simple Motion

简易运动模式的运动模块，最小运算周期比以往产品大约快1.7倍~3.5倍，可以高速接收来自伺服放大器的数据、输入输出信号。有助于缩短节拍时间。

最小运算周期

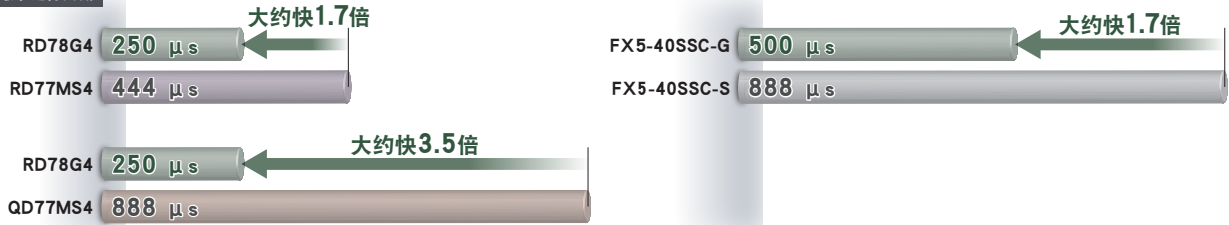

## 系统配置

Simple Motion

运动模块备有CC-Link IE TSN主站的功能。\*1

因为能作为网络的主站使用，所以能连接伺服放大器、远程I/O、支持TCP/IP通信设备等，实现构建高灵活度的系统。\*5

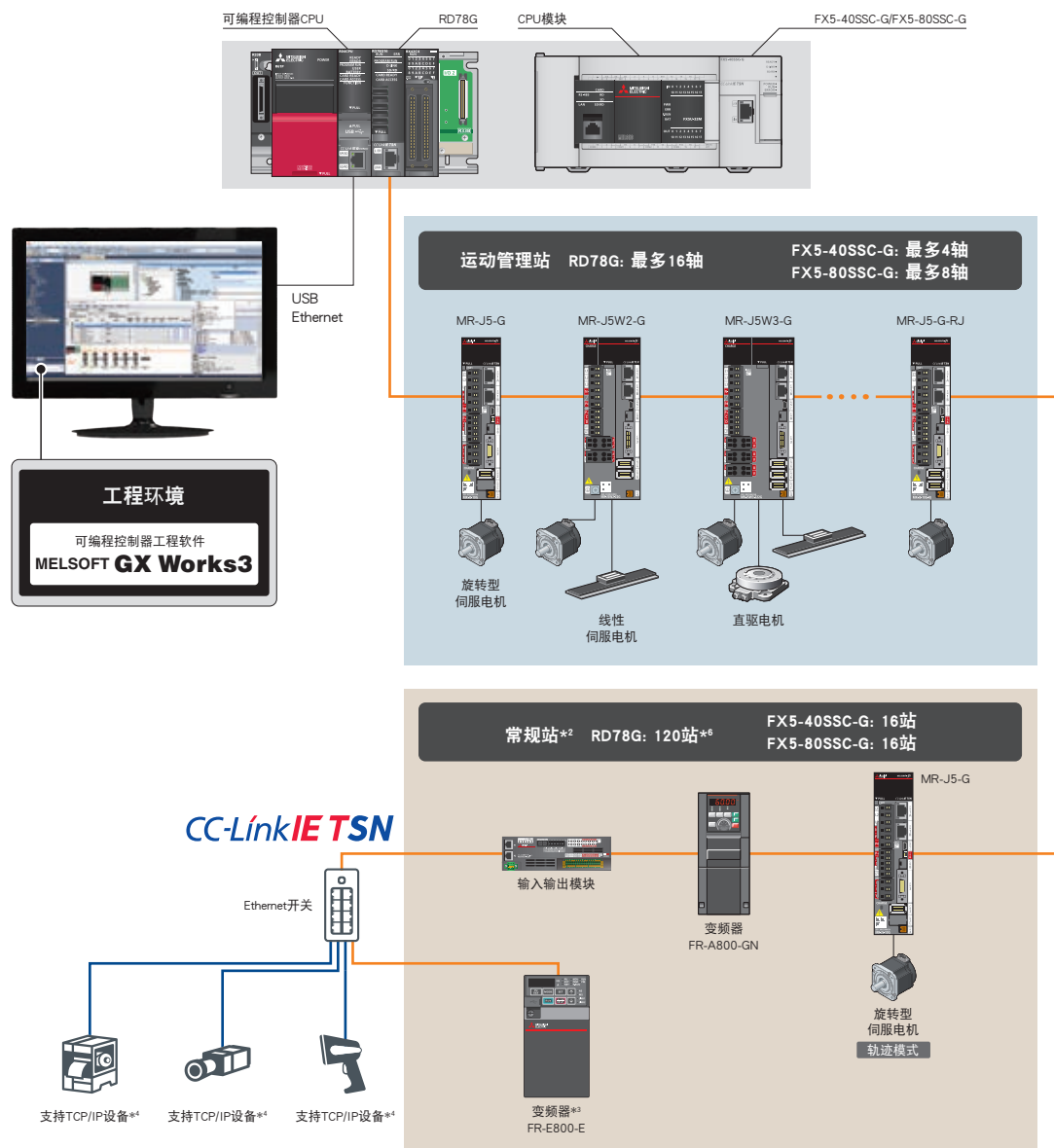

\*1. 不支持副主站。  
 \*2. 常规站为运动管理站以外的、连接CC-Link IE TSN的远程站。  
 \*3. 将FR-E800-E连接至RD78G时，请将CC-Link IE TSN的通信速度设定为100 Mbps。  
 \*4. 常规站不包含支持TCP/IP设备。  
 \*5. 同时使用CC-Link IE TSN Class B和CC-Link IE TSN Class A的设备时的注意事项，请参照手册。  
 \*6. RD78G可以连接120台设备（包含运动管理站和常规站）。  
 FX5-40SSC-G/FX5-80SSC-G可以连接的设备台数为常规站16台 + 控制轴数份台数。



## 定位控制

Simple Motion

通过点位表方式可以简单的进行定位控制。

- 直线插补、2轴圆弧插补、定长进给及连续轨迹等丰富的控制方式支持各种用途。
- 通过顺控程序设置定位地址、速度等,可以简单的进行自动运行。
- 具备M代码、跳过、速度更改、目标位置更改等充实的辅助功能。

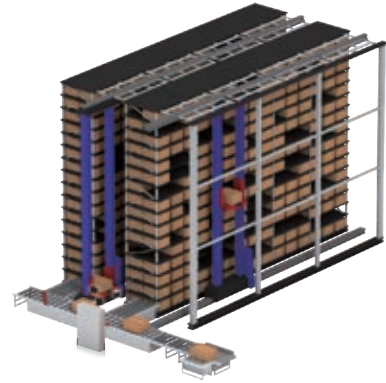

## 程序

通过从顺控程序启动点位表方式的定位数据,可以轻松实现定位控制。  
直线插补、2轴圆弧插补、定长进给及连续轨迹等丰富的控制方式适用于各种用途。

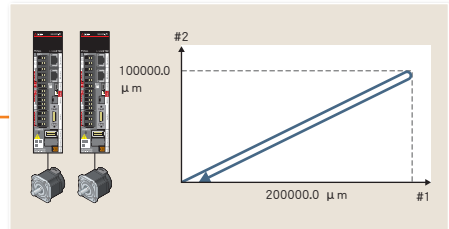
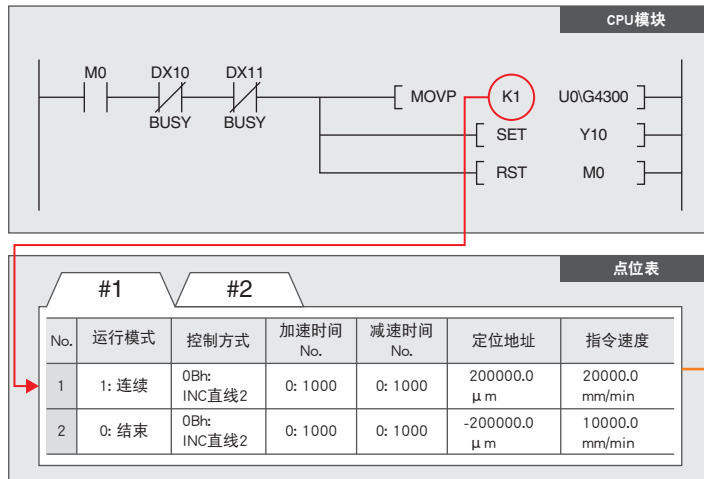

## 目标位置更改功能

移动中 (1轴直线控制) 的目标位置在任意时机更改的功能。在向下一个生产线移动中,通过视觉系统对产品进行检查,发现是瑕疵品时即将产品放入瑕疵品归纳中。

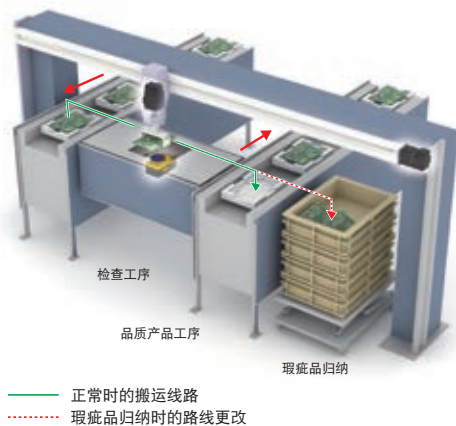

[时间图]

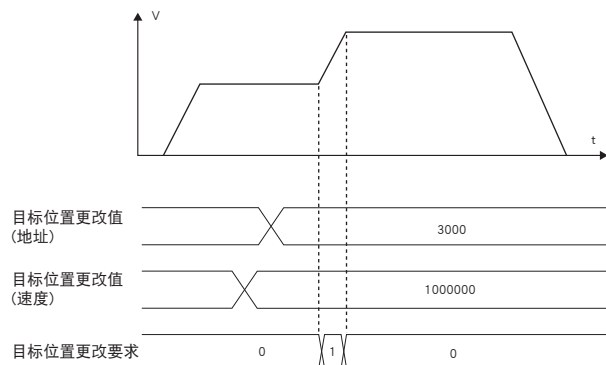

## 高级同步控制

Simple Motion

以软件替换齿轮、轴、离合器、变速机、凸轮等机械部件进行同步控制。

- 可以启动/停止各个轴的同步控制，同步控制轴和定位控制轴可以同时使用。
- 可以在输入轴设定指令生成轴、伺服输入轴、同步编码器轴。
- 输出轴为凸轮动作。凸轮动作中有直线动作、往复动作和进给动作。
- 可以经由伺服放大器MR-J5-G(-R.J)/MR-J5W2-G连接增量同步编码器\*1。

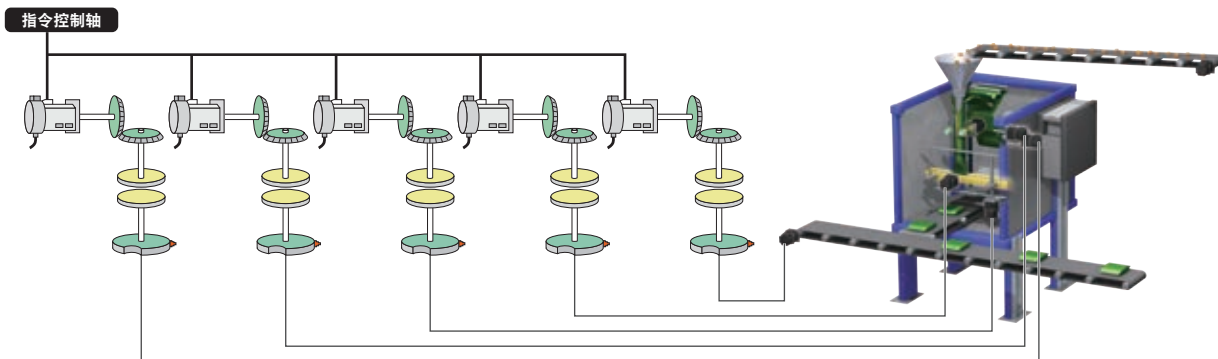

\*1. 构建绝对位置系统时，请使用-HK系列伺服电机的编码器。

### [指令生成轴]

指令生成轴是只生成指令的轴。与连接在伺服放大器上的轴相独立，可单独进行控制（未算作控制轴）。

## 参数设定

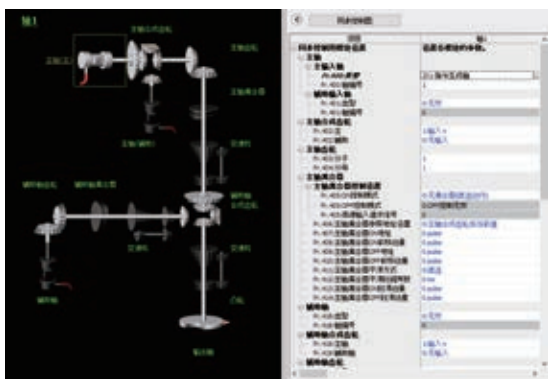

在同步控制参数设定输入轴、输出轴、齿轮、离合器等参数后，仅需将同步控制启动信号置为ON即可执行同步控制。

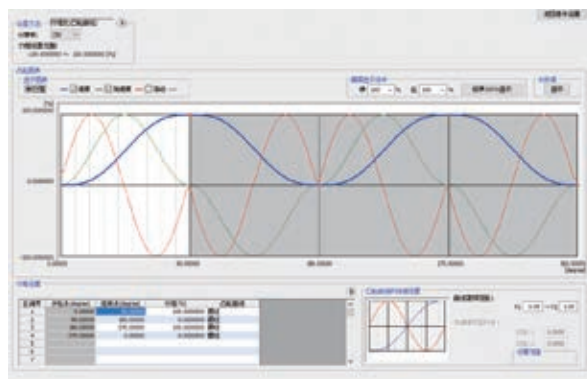

通过鼠标拖放凸轮数据曲线，曲线即随鼠标的位置而变化。

## 启动 / 停止

在每个输出轴上设定同步控制参数后，启动同步控制。

将同步控制启动信号置为ON后，同步控制参数将被分析并变为同步控制中。输出轴与输入轴的运行将会同步动作。

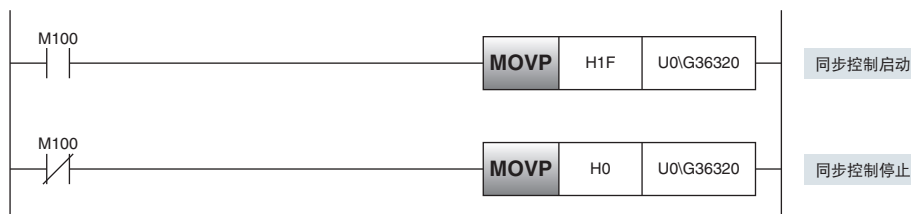

## 可根据用途选择的速度控制

Simple Motion

速度控制是按照指令速度将速度控制为恒定状态。

由于在速度控制过程中也进行当前位置管理，因此在恢复为位置控制后也可通过绝对位置坐标进行定位。

速度控制的种类分为包括位置环在内的速度控制和不包括位置环在内的速度控制。

### 不包括位置环在内的速度控制

- 伺服放大器的控制模式为速度控制模式。
- 速度控制即使在目标速度发生了变化时也能快速响应，即使负荷发生波动也能减小与目标速度的偏差。
- 适用于放卷/收卷等以恒定速度旋转的设备。

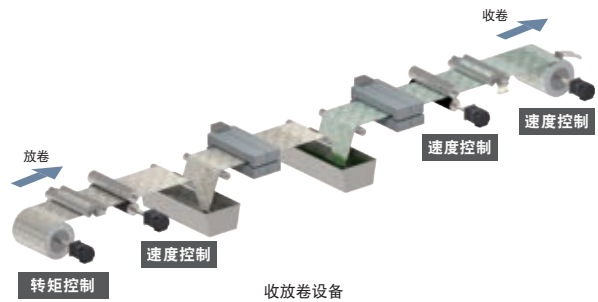

### 包括位置环在内的速度控制

- 伺服放大器的控制模式为位置控制模式。
- 适用于反复进行速度控制和位置控制的运行。

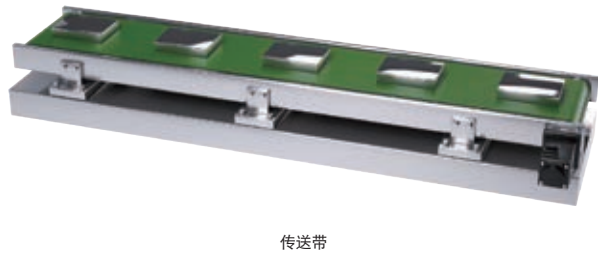

## 转矩控制

Simple Motion

### 转矩控制

转矩控制是按照指令转矩将转矩控制为恒定状态。

负荷轻时，速度上升达到速度限制值后，将切换为速度控制。



### 推压控制

推压控制为可在定位过程中切换为推压控制的控制。

- 由于在推压控制过程中也进行当前位置管理，因此即使切换至位置控制也可以顺利地进行定位。
- 无需停止伺服电机，将位置控制顺利切换至推压控制。

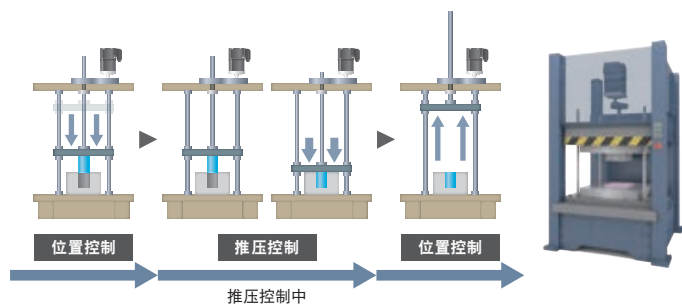



辅助功能

Simple Motion

模块间同步\*1 **NEW**

可以在同一基板上的多个运动模块之间使控制时机一致的功能。由于CPU与各I/O模块可以同步，因此各设备之间输入输出信号可以同步。

[使用模块间同步功能时的设备之间同步运行示例]

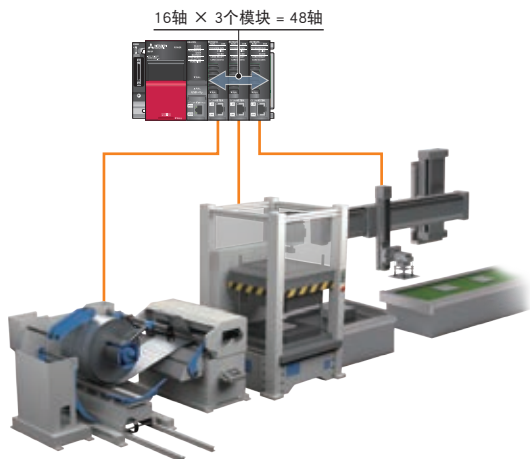

\*1. 为RD78G的功能。

自动恢复连接

当因数据链接异常而中断连接的远程站恢复正常时，自动地恢复连接网络并再次开始数据链接的功能。

对于无法关闭系统电源的生产线和设备，当发生异常时可以仅关闭对象设备电源来更换部件。

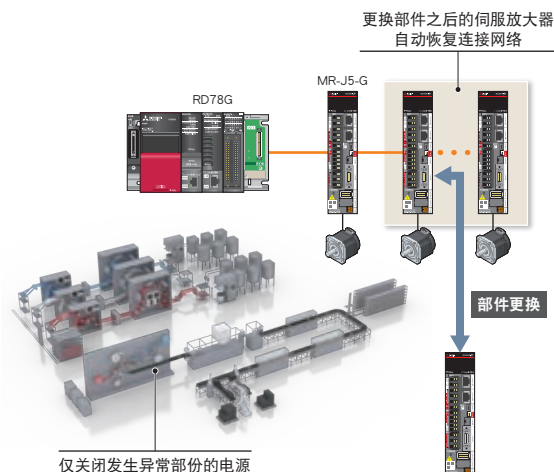

常规站的读出、写入

- 可将运动管理站以外的远程站作为常规站进行输入和输出。
- 可在主站与远程站之间进行一对一通信。
- 在可编程控制器CPU通过使用远程站的信号编程。

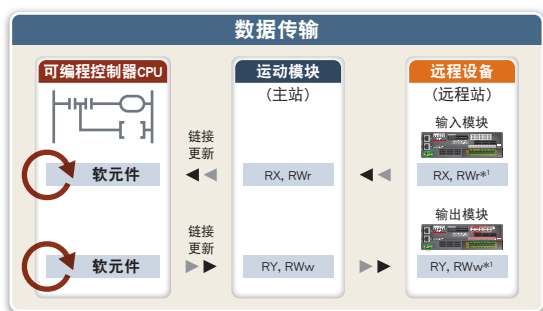

\*1. 是否有RX、RY，取决于所使用的远程设备。

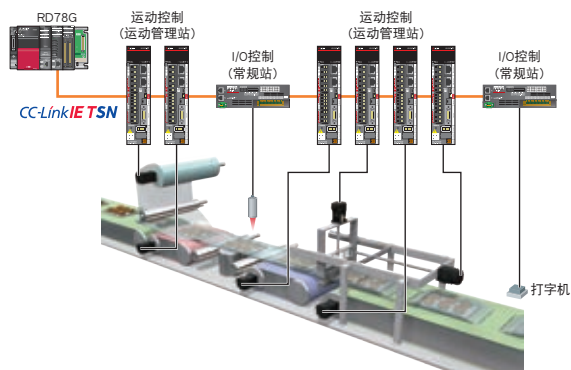

色标检测

在检测到对伺服放大器的触发输入信号时锁存任意数据的功能。根据锁存数据计算出补偿量，并用于补偿辅助轴。

支持1 μs的高精度色标检测。功能提升

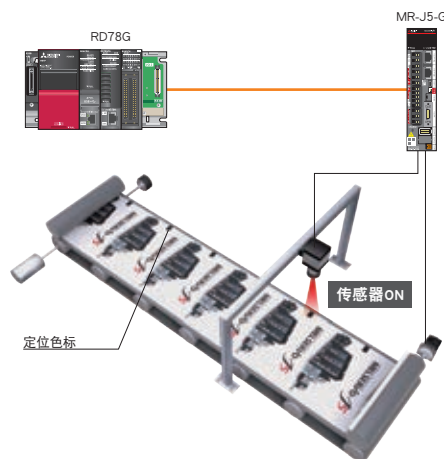

## CC-Link IE TSN安全通信功能

Simple Motion

CC-Link IE TSN可构建常规控制与安全控制相结合的系统。  
安全CPU检查通过安全远程I/O读取的安全信号,并将安全信号(STO等)输出到伺服放大器。  
因此,无需将安全信号直接接线至安全控制器或伺服放大器。  
CC-Link IE TSN安全通信为MELSEC iQ-R系列的功能。MELSEC iQ-F系列应使用伺服放大器的安全监视功能。

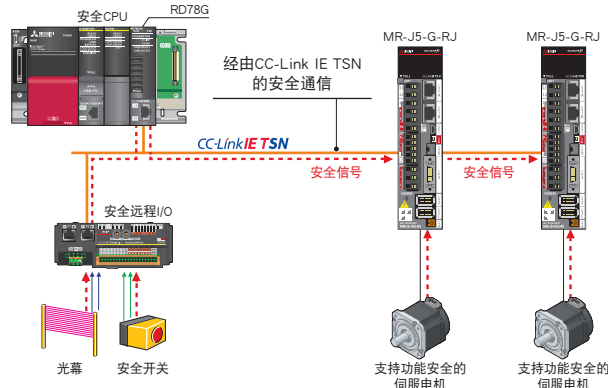

## 任意数据监视

Simple Motion

可以在运行中灵活地更改和监视伺服数据。  
通过CC-Link IE TSN所获取的伺服放大器和伺服电机的运行状态可以传输到IT系统,也可以传输与显示至用户所创建的GOT画面。

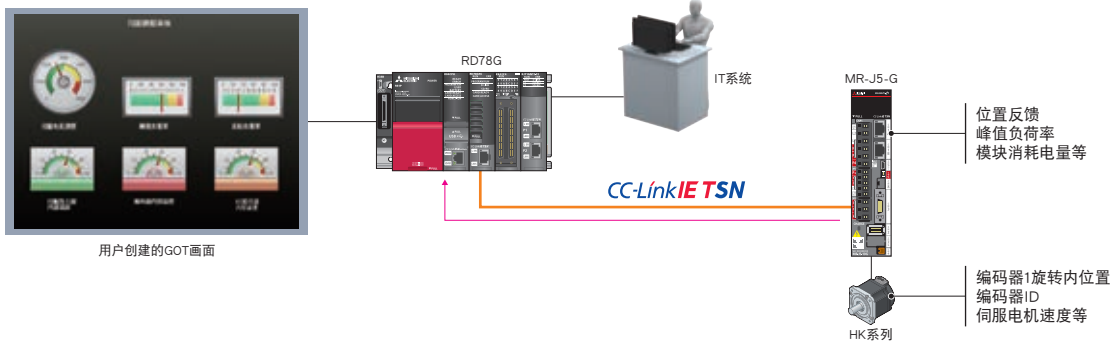

## 驱动器间通信\*1

NEW

Simple Motion

通过伺服放大器的驱动器间通信将主轴的转矩发送到跟随轴上,该转矩将作为指令使跟随轴动作。

\*1. 为RD78G的功能。

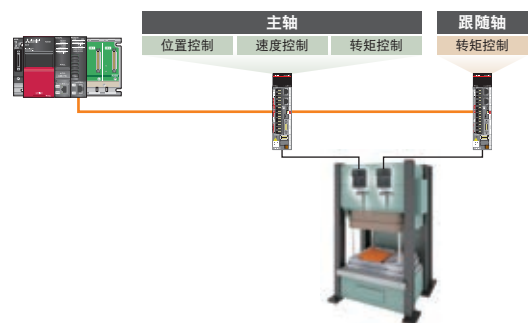

## 丰富的功能

Simple Motion

## JOG运行

JOG启动信号打开期间,可以向指定方向移动工件。  
在原点复位未完成时也可以执行。

## 停止功能

停止功能包含紧急停止、轴停止、伺服放大器的强制停止。

## 绝对位置系统

使指定轴的绝对位置复原的功能。  
在系统启动时进行原点复位,之后当再次接通系统电源时则无需再执行原点复位。

## 虚拟伺服放大器

即使不连接伺服放大器也可以进行虚拟(视为连接)运行。  
将虚拟伺服放大器轴作为同步控制的伺服输入轴使用,可以通过虚拟的输入指令进行同步控制。  
另外,可以将伺服放大器未连接的轴用于模拟动作使用。

## 行程限位功能

可以确定设备在物理上的可动范围。  
具有硬件行程限位功能和软件行程限位功能。

## 原点复位控制

进行定位控制时确定起点位置(=原点),向该起点进行定位的控制。

## 目标位置更改

移动中(1轴直线控制)的目标位置在任意时机更改的功能。

## 转矩限制功能

伺服电机中发生的转矩超出转矩限制值的情况下,将发生转矩限制在转矩限制值的范围内的功能。

## 加减速处理功能

加减速处理功能是将各运动控制的加减速调整为适合于设备的加减速曲线的功能。

## 事件履历

将出错信息及模块执行的操作作为事件保存到CPU模块或运动系统的功能。

## 超驰功能

对执行的所有控制以指定的比例(0~300%)进行指令速度更改的功能。



## One Software, Many Possibilities 1个软件具备多种可能性

可编程控制器工程软件

### GX Works3



GX Works3具备更容易创建工程 and 进行维护作业的功能。

通过活用GX Works3、容量选择、FA Integrated Selection Tool等工程技术工具,能应对从运动模块、伺服放大器、伺服电机的参数设定到维护保养的所有阶段。

#### GX Works3

支持可编程控制器的设计和维护保养的综合性软件。

#### 简易运动模块设定

支持运动模块从参数设定到调试、维护保养的软件。

#### 伺服设置软件 MR Configurator2

通过个人电脑可轻松进行调整、监视显示、诊断、参数写入/读取及试运行等操作。

通过该功能辅助工具,可充分发挥设备性能,例如:可实现设备调整、最优控制、缩短启动时间等。

#### 驱动系统容量选择软件 Motorizer

只需设定机器的构造和运行模式,即可选择出最合适的伺服电机、伺服放大器、再生选件。

#### FA Integrated Selection Tool

可以选择伺服放大器和伺服电机,以及编码器电缆等所需的选件。



工程环境

Simple Motion

通过活用GX Works3、容量选择、FA Integrated Selection Tool等工程技术工具,能应对从运动模块、伺服放大器、伺服电机的参数设定到维护保养的所有阶段。

系统设计

System Design

模块配置



网络配置

- 模块配置
- 网络配置
- 伺服放大器的数据设定
- 远程I/O的设定

编程 (定位)

Programming

定位数据设定



离线模拟

自动计算指令速度

- 以梯形图、SFC、FBD/LD语言编程
- 定位数据设定
- 离线模拟、自动计算指令速度

编程 (高级同步控制)

Programming

同步参数

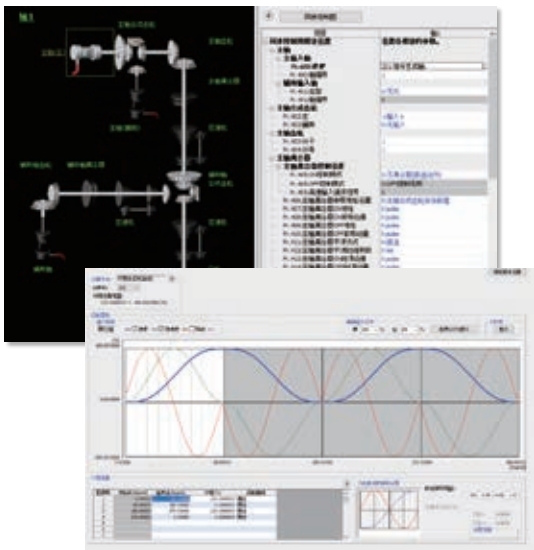

创建凸轮数据

- 同步控制参数
- 创建凸轮数据、凸轮数据一览

调试/维护

Debug

Maintenance

轴监视

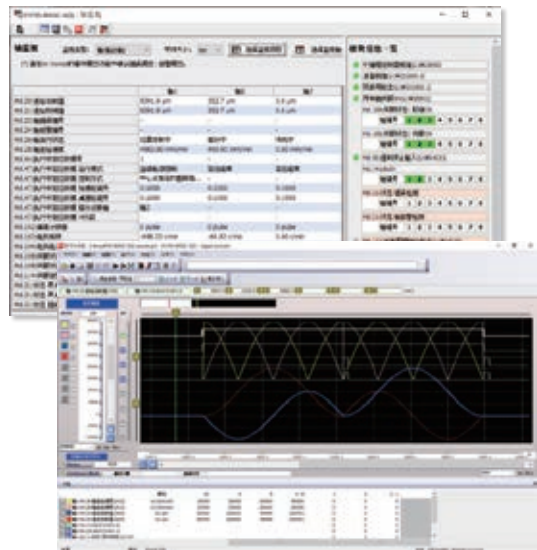

数字示波器

- 事件履历
- 当前值履历、启动履历、轴监视
- 伺服监视
- 数字示波器

伺服系统

伺服系统控制器

嵌入式伺服系统控制器

伺服放大器

伺服电机

活用 SSCNET III / H 资产

支持CC-Link IE TSN, 与客户共创新系统

## PLCopen®运动控制FB模式

CC-Link IE TSN  
运动模块

# RD78GH

# RD78G

PLCopen®



搭载多核处理器的运动模块支持CC-Link IE TSN, 能构建出更高速与更大规模的系统。

- 仅需通过FB输入定位数据, 即可轻松执行直线插补等。
- 通过一个网络连接伺服放大器、输入输出模块等, 可自由控制伺服系统。
- 从系统设计到维护, 统一的工程环境提供全方位支持。

### 产品线

PLCopen®



CC-Link IE TSN  
**MELSEC iQ-R**  
series

RD78GHV  
RD78GHW

- 最多控制轴数:  
RD78GHV 128轴/模块  
RD78GHW 256轴/模块
- 最小运算周期\*1: 31.25 [μs]
- ST语言的程序容量:  
内置ROM最大64 [MB] + SD存储卡
- 连接伺服放大器

MR-J5-G MR-J5D-G4



CC-Link IE TSN  
**MELSEC iQ-R**  
series

RD78G4 / RD78G8  
RD78G16 / RD78G32  
RD78G64

- 最多控制轴数:  
RD78G64 64轴/模块
- 最小运算周期\*1: 62.5 [μs]
- ST语言的程序容量:  
内置ROM最大16 [MB] + SD存储卡
- 连接伺服放大器

MR-J5-G MR-J5D-G4

配备四核处理器的高性能运动模块。通过运动模块中的编程, 可分散可编程控制器CPU的负荷, 从而同时实现轴数扩展与性能提升。

配备双核处理器的运动模块。可进行定位、同步、凸轮、速度、转矩等各种运动控制的控制器。可在运动模块中进行编程。

\*1. 最小运算周期根据机型以及控制轴数而异。



## 性能

PLCopen®

PLCopen®运动控制FB控制模式的运动模块RD78GH的性能约为以往的4~8倍。  
可以高速接收来自伺服放大器的数据、输入输出信号。有助于缩短节拍时间。

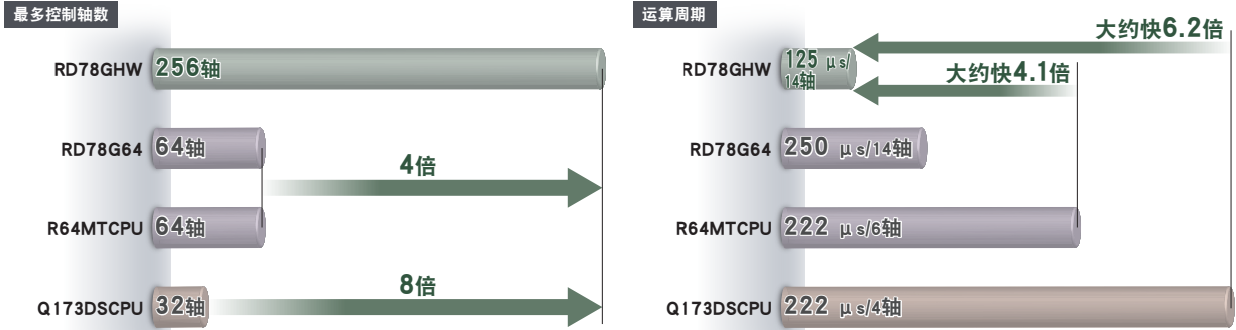

## 系统配置

PLCopen®

运动模块具备CC-Link IE TSN主站的功能。\*1  
不仅可以进行运动控制,还能作为网络主站使用,有效减少系统构建成本。

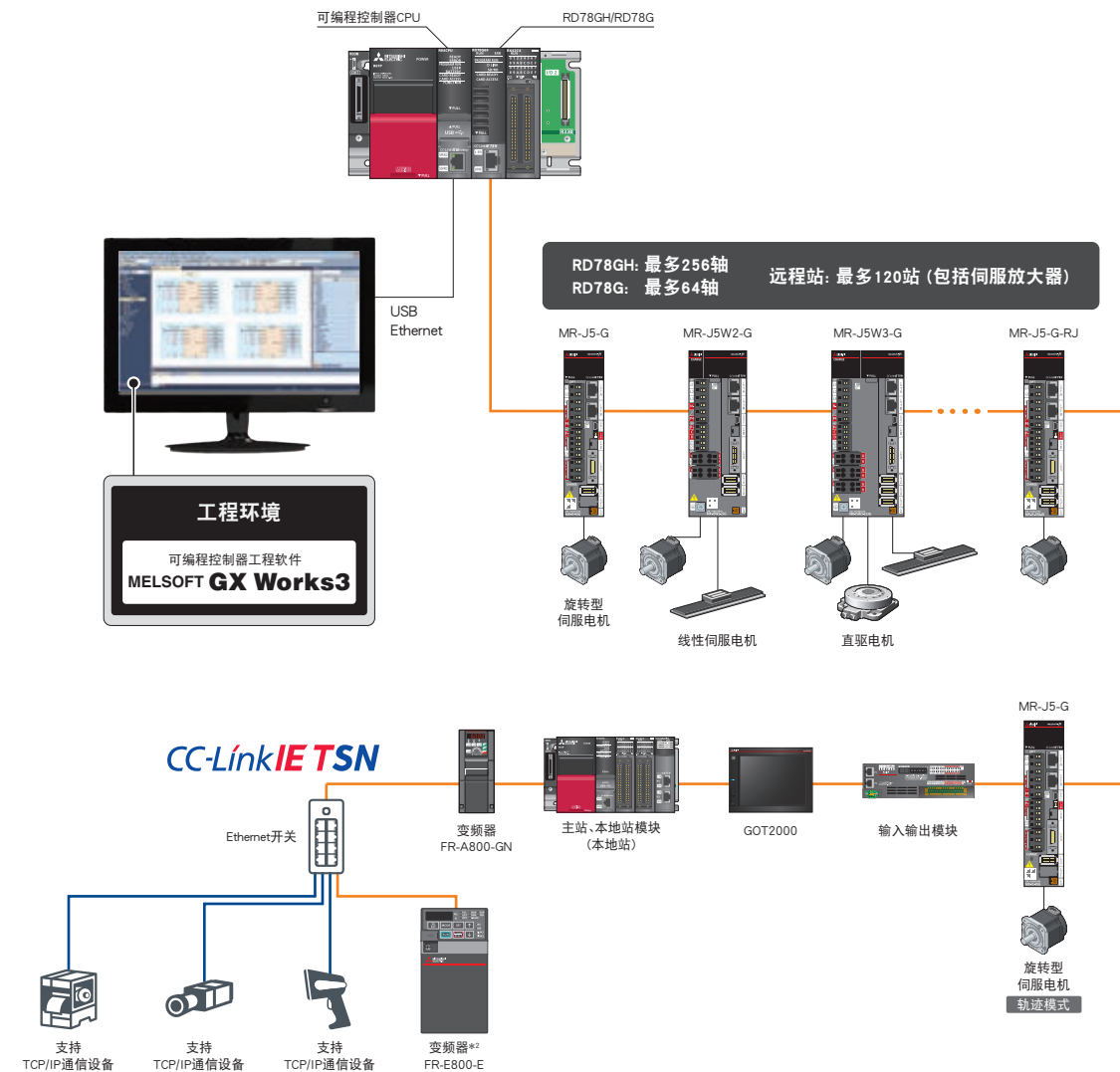

\*1. 不支持副主站。  
\*2. 将FR-E800-E连接至RD78G时,请将CC-Link IE TSN的通信速度设定为100 Mbps。

伺服系统

伺服系统控制器

嵌入式伺服系统控制器

伺服放大器

伺服电机

活用 SCS NET III / H 资产



## 模块间同步

PLCopen®

可以在同一基板上的多个运动模块之间使控制时机一致的功能。

- 由于CPU与各I/O模块可以同步,因此各设备之间输入输出信号可以同步。
- 通过运动模块与可编程控制器CPU分散负荷,即使扩展了轴数也可以保持性能。

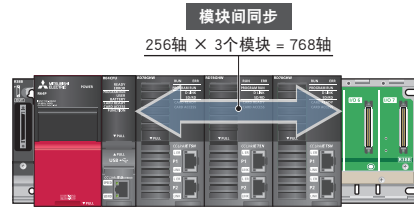

## 定位控制

PLCopen®

定位控制有单轴控制和多轴控制,可根据用途用于各种控制。

项目	控制分类	
单轴控制	定位	绝对值定位
		相对值定位
	原点复位	
	JOG运行	

项目	控制分类	
多轴控制	直线插补	绝对值直线插补
		相对值直线插补
	圆弧插补	绝对值圆弧插补
		相对值圆弧插补
多轴路径控制		

### 主要控制

#### 直线插补

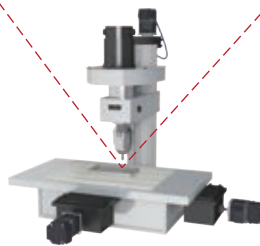
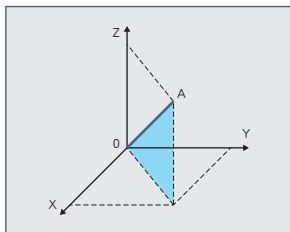

#### 圆弧插补

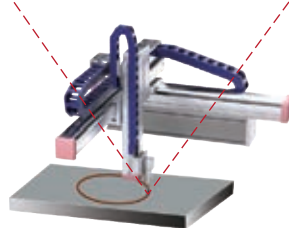
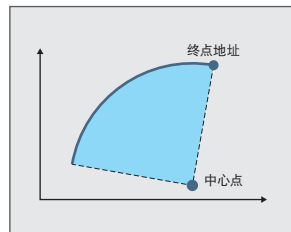

#### 多轴路径 \*1

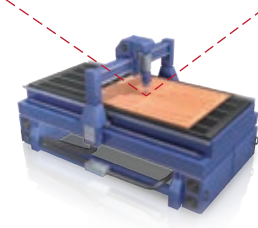
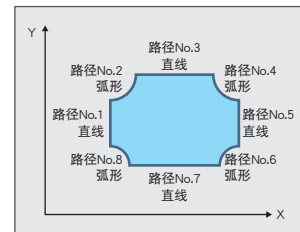

\*1. 由使用缓冲模式的定位支持。

## 加减速处理

PLCopen®

加减速处理有梯形加减速方式、变加速度方式、加减速时间恒定方式,可根据用途使用。

### 梯形加减速方式

加速度呈台阶式变化的加减速方式。

装有工件的设备急速加速后,受到撞击,工件大幅度前后摇晃。为了减少撞击和振动,有必要减小加速度,从而使达到目标速度的时间变长。

速度呈梯形波形。

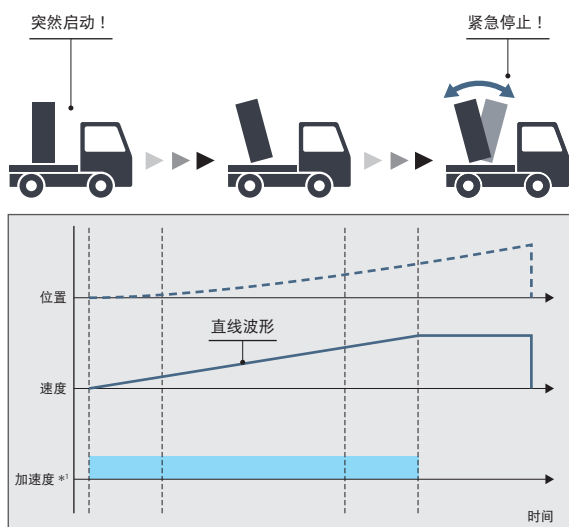

### 变加速度方式

缓慢加速,以防止设备摇晃,并在加速的过程中保持变加速度,当变为恒定速度时,恢复变加速度。如能顺利调整变加速度,即可实现平稳的加速,也可缩短达到目标速度前的时间。

变加速度相当于加速器。

速度呈S形曲线波形。

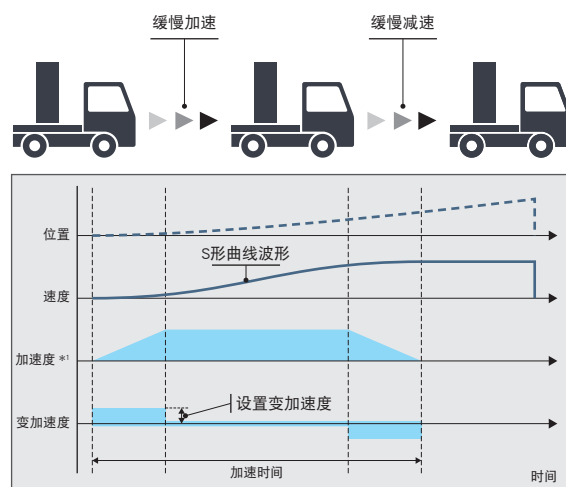

### 加减速时间恒定方式

无论指令速度如何,均输入指定的加减速时间进行加减速。

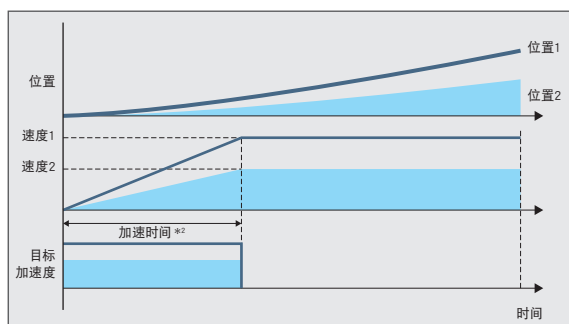

\*1. 输入加速度  
\*2. 输入加速时间

## 同步控制 PLCopen®

### 可自由选择组合的同步控制

同步控制使用FB来控制齿轮、轴、变速器、凸轮等机械部件。

- 能自由选择同步模块的连接个数和组合,从而可实现高效率的同步控制。
- 凸轮数据包括凸轮、旋切设备用凸轮的数据。
- 可自由切换凸轮编号,也可进行复杂的凸轮控制。
- 同步控制与一般的定位控制可共存。
- 可通过GX Works3或FB制作出旋切设备用凸轮。
- 可通过同步编码器实现同步控制。

#### [包装机的程序示例]

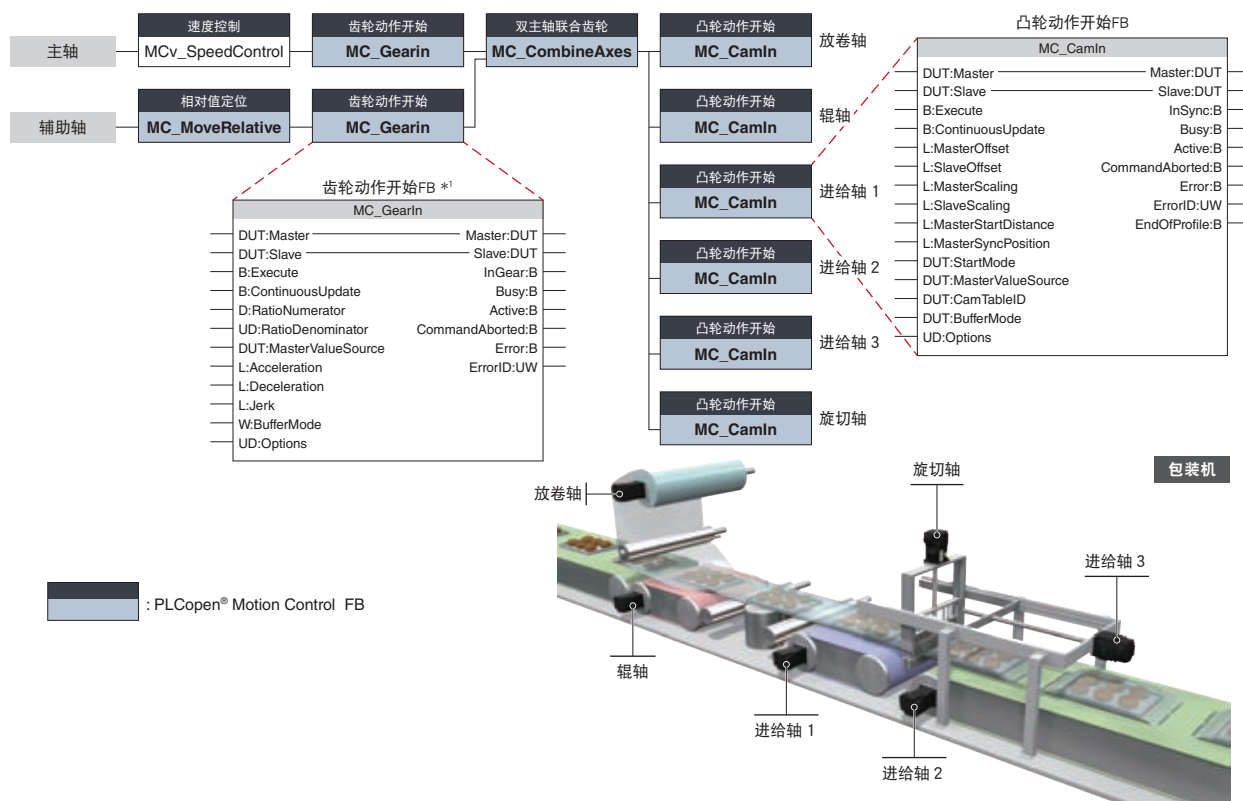

#### [时间图]

使这个程序的放卷轴至旋切轴的所有轴与主轴进行同步控制。  
这个程序通过旋切轴和进给轴3可进行运动切割。下图为此过程的时间图。

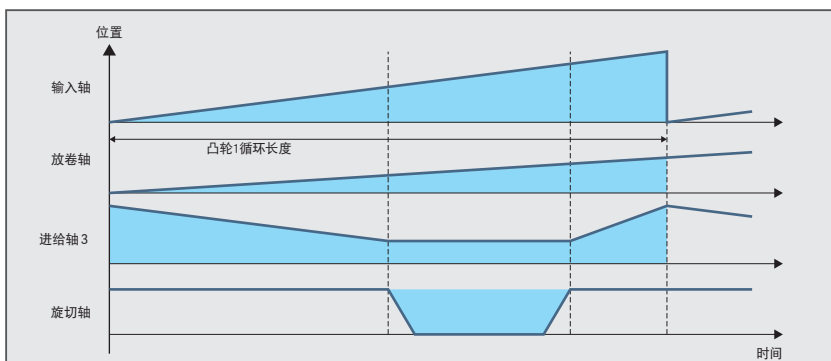

可通过图形化的界面设定高级同步控制FB

近期支持

除了使用PLCopen® Motion Control FB的程序以外,还可以执行使用高级同步控制用数据的程序。  
通过高级同步控制用数据(参数)设定辅助轴、齿轮、离合器、变速机后,只需启动同步控制即可执行高级同步控制。

- 可通过参数设定辅助轴、齿轮、离合器、变速机等。
- 所选的同步模块会突出显示,可在直观的画面确认。
- 只需创建凸轮数据并在参数中设定,即可实现指定的凸轮控制。

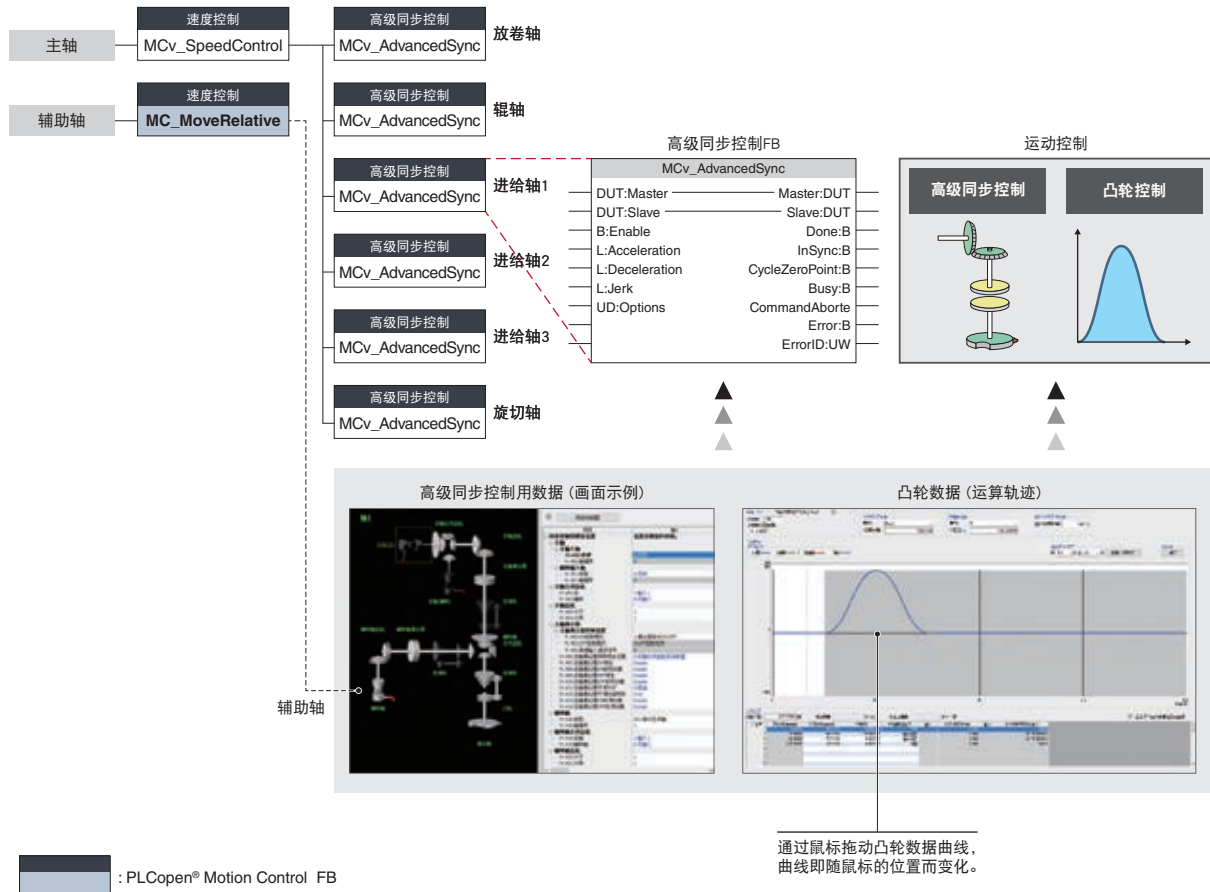

高级同步控制用数据

- 输入轴数据
- 同步参数(输出轴)
- 辅助轴数据
- 离合器数据
- 齿轮数据
- 变速机数据
- 凸轮数据(运算轨迹)
- 凸轮曲线类型



离合器

近期支持

通过离合器信号的ON/OFF,可以对从主轴输入/辅助轴输入至输出轴模块侧的指令脉冲进行传输/分开。

控制输出轴的运行/停止时使用此功能。

可以对主轴离合器及辅助轴离合器分别进行设定。

离合器ON控制模式	离合器OFF控制模式
无效(直接动作)	无效(OFF控制无效)
离合器指令上升沿	离合器指令上升沿
离合器指令下降沿	离合器指令下降沿
地址模式	地址模式
输入输出数据指定	输入输出数据指定

高级同步控制用数据(画面示例)

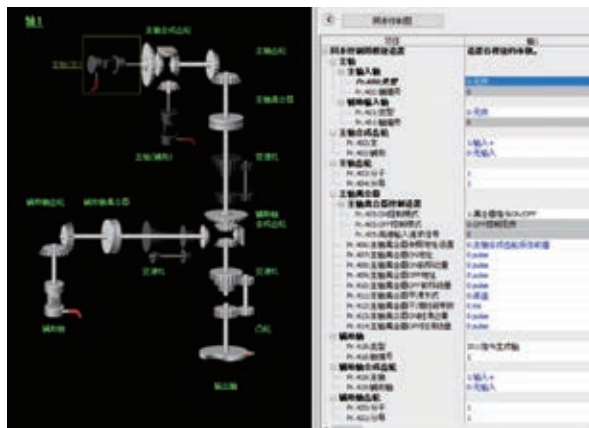

重新开始同步控制

近期支持

在同步控制中发生紧急停止等使同步位置关系偏离时,也可以从各轴的位置中算出同步位置的功能,从指定位置重新开始同步控制。

- ①在同步控制分析模式中,通过输入轴的凸轮轴1个循环的当前位置来更新输出轴(轴1、轴2、轴3)的凸轮指令当前位置
- ②输出轴向凸轮指令当前位置进行定位
- ③关闭同步控制分析模式,开启同步控制启动的轴,启动同步控制

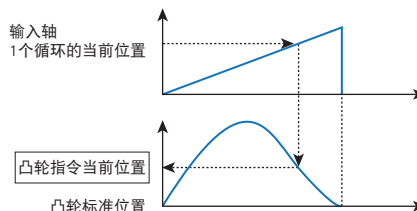

## 同步编码器

通过将同步编码器设为“实际编码器轴”并创建功能块 (FB), 运动模块可以轻松地执行同步控制。可以使用功能块 (MC\_GearIn) 或参数来调整指令脉冲数。

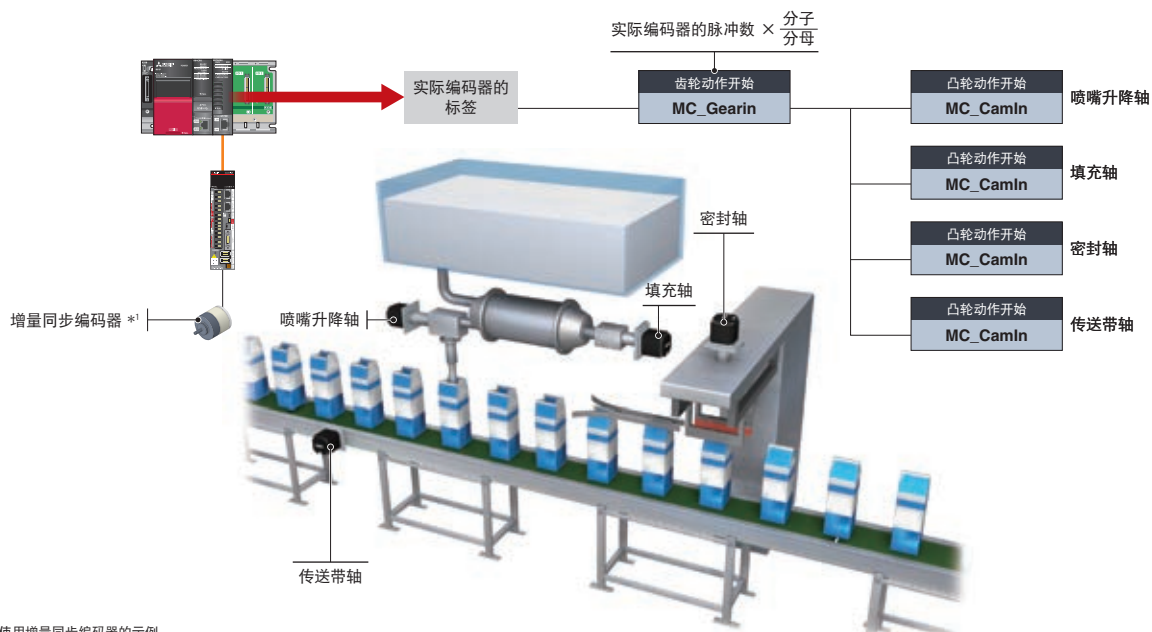

\*1. 为使用增量同步编码器的示例。  
如需构建绝对位置系统, 请使用-HK系列伺服电机的编码器。

## 凸轮控制

凸轮控制的过程中, 无需停止伺服电机, 即可将凸轮控制切换为定位控制以及切换凸轮编号。

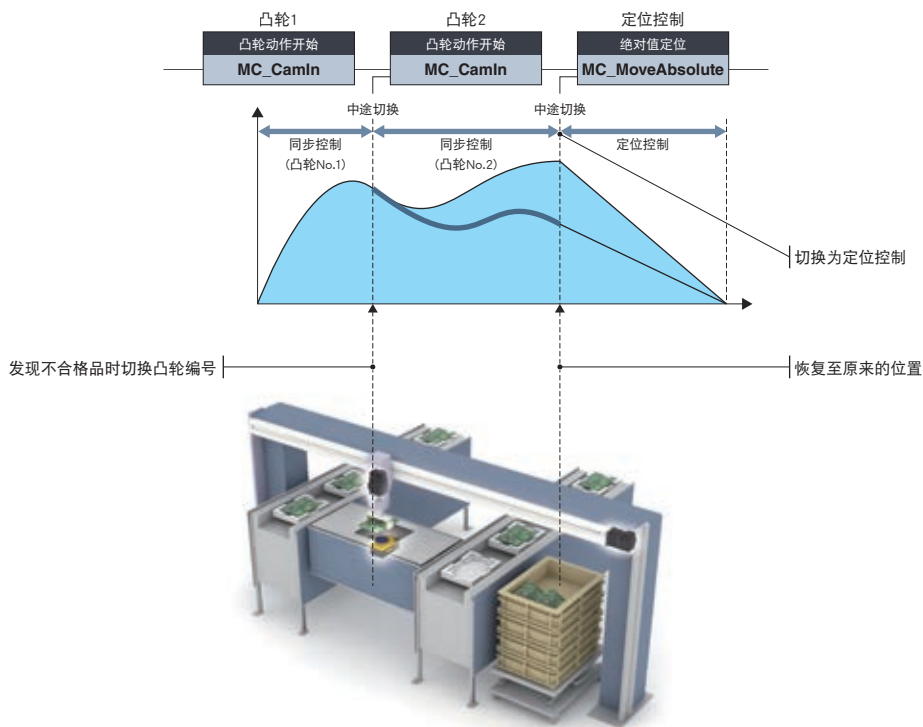

## 凸轮数据

PLCopen®

在凸轮控制中,通过创建与动作对应的运算轨迹数据\*1(凸轮数据)来控制输出轴。  
凸轮动作有直线动作、往返动作、进给动作,可根据用途选择。

\*1. 波形数据总称为运算轨迹数据,用于各种用途。

### 运算轨迹数据(凸轮数据)

#### 直线动作

进行直线动作。  
用于滚珠丝杠、旋转台等。

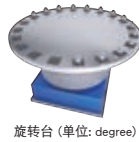
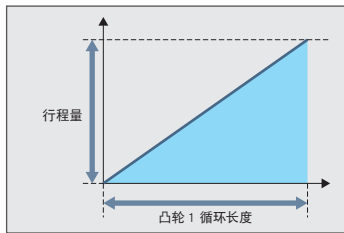

#### 往返动作

进行起点和终点处于同一位置的動作。  
机械类凸轮属于该类动作。

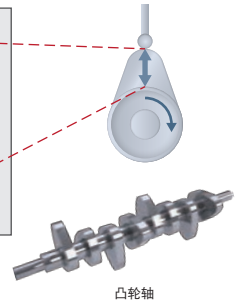
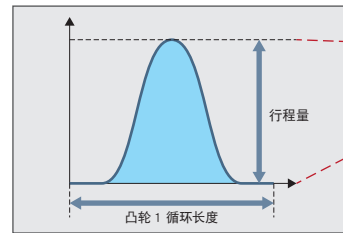

#### 进给动作

进行起点和终点处于不同位置的動作。  
用于传送固定量的动作和间歇动作。  
可将进给动作的终点设在任意位置。

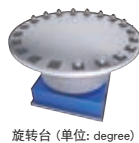
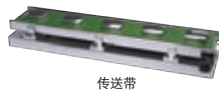
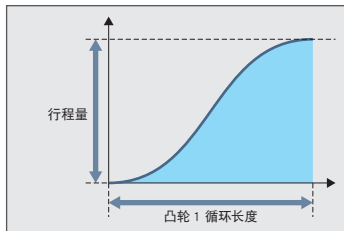

### 用途(应用示例)

#### [所有轴同步控制的设备]

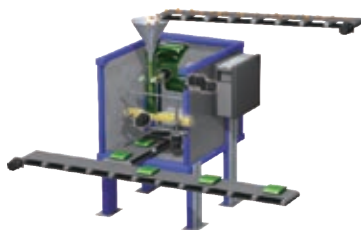

通过同步控制运行整个设备。

#### [部分轴同步控制的设备]

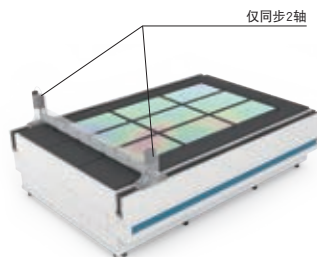

同步控制2轴进行移动的部件。  
可仅对2轴进行同步控制,对其他轴进行一般的定位控制。

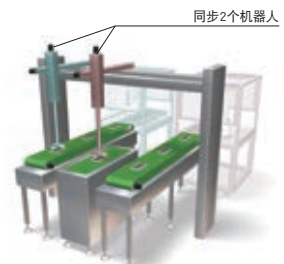

通过同步控制,可避免2个机器人的干扰,从而缩短循环时间。

## 运算轨迹数据 (凸轮数据)

PLCopen®

运算轨迹数据 (凸轮数据) 的创建有以下方式。

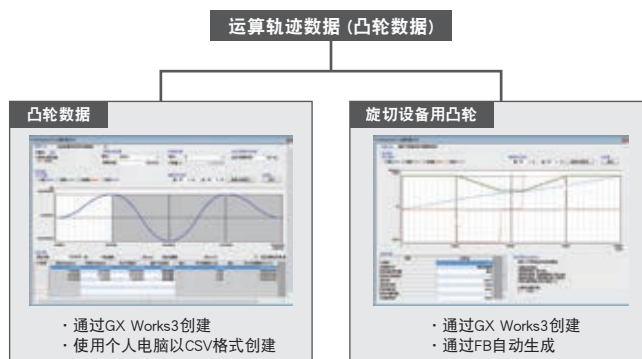

### 导入csv格式的运算轨迹数据 (凸轮数据) 后进行运行

可导入使用个人电脑生成的CSV格式的运算轨迹数据 (凸轮数据) 后进行运行。

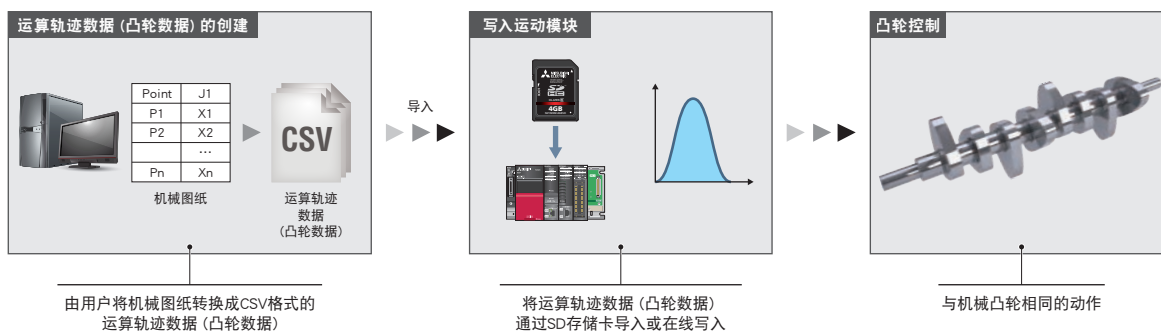

### 可轻松制作出旋切设备用凸轮

旋切设备用凸轮既可通过GX Works3创建也可通过FB自动生成。

- 仅需设定片材长度、片材同步宽度等, 之后启动FB即可创建运算轨迹数据 (凸轮数据)。
- 在通过GX Works3创建的方法中, 设定片材长度、片材同步宽度等即会自动进行创建。

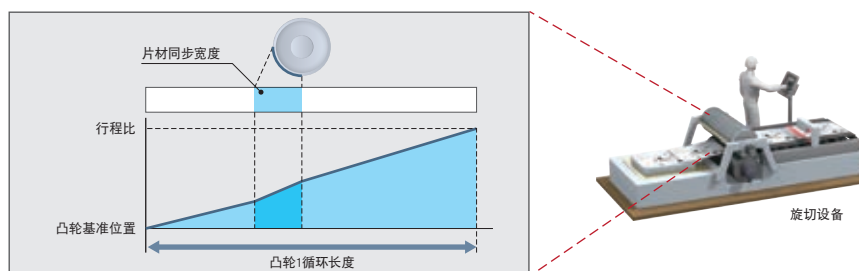



## 伺服放大器的控制模式

PLCopen®

伺服放大器的控制模式有,位置控制模式、速度控制模式、转矩控制模式。

### [控制模式]

- 位置控制模式: 准确移动至目标位置  
包括位置环在内的速度控制
- 速度控制模式: 以目标速度旋转  
不包括位置环在内的速度控制
- 转矩控制模式: 以目标转矩旋转

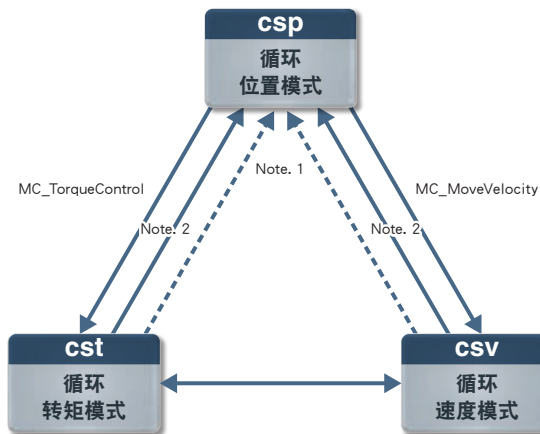

Note.1: 在停止完成或发生异常时转换  
Note.2: 在非MC\_MoveVelocity/MC\_TorqueControl指令退出/缓冲时转换

## 可根据用途选择的速度控制

PLCopen®

速度控制是按照指令速度将速度控制为恒定状态。

由于在速度控制过程中也进行当前位置管理,因此在恢复为位置控制后也可通过绝对位置坐标进行定位。

速度控制的种类分为包括位置环在内的速度控制和不包括位置环在内的速度控制。

### 不包括位置环在内的速度控制

- 伺服放大器的控制模式为速度控制模式。
- 速度控制即使在目标速度发生了变化时也能快速响应,即使负荷发生波动也能减小与目标速度的偏差。
- 适用于放卷/收卷等以恒定速度旋转的设备。

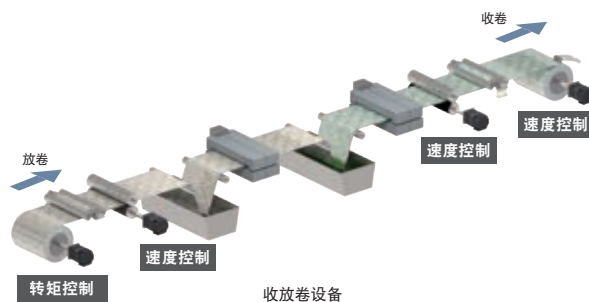

### 包括位置环在内的速度控制

- 伺服放大器的控制模式为位置控制模式。
- 适用于反复进行速度控制和位置控制的运行。

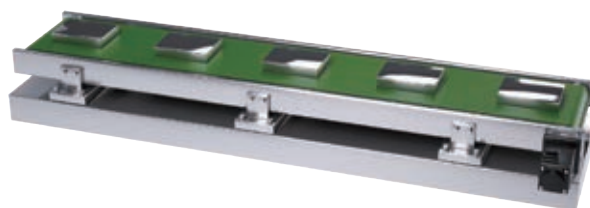

传送带

## 转矩控制

PLCopen®

### 转矩控制模式

转矩控制是按照指令转矩将转矩控制为恒定状态。  
负荷轻时,速度上升达到速度限制值后,将切换为速度控制。



### 用途 (应用示例)

#### [收放卷设备的放卷轴]

通过一定张力放卷使薄膜不产生皱折。转矩控制可对转矩指令逐次进行控制,可将张力保持在恒定的状态,适用于放卷轴。

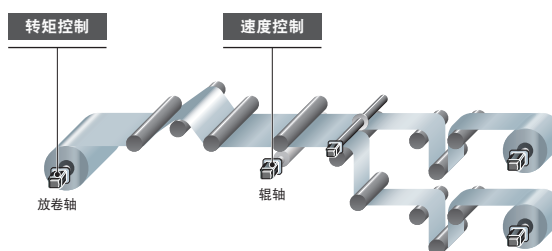

### 推压控制模式

推压控制模式为可在定位过程中切换为推压控制的控制模式。

- 由于在推压控制过程中也进行当前位置管理,因此即使切换至位置控制也可以顺利地进行定位。
- 无需停止伺服电机,将位置控制顺利切换至推压控制。

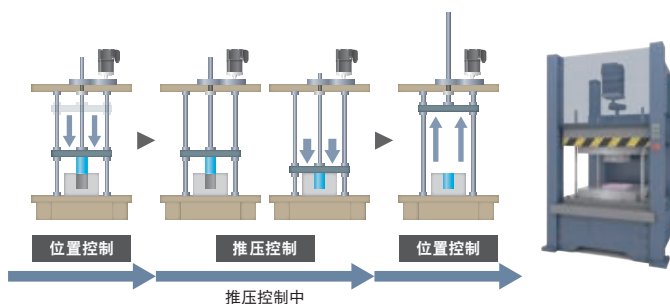

### 用途 (应用示例)

#### [推压控制的使用示例]

使用推压控制模式的设备可应用于贴合、压入、打孔、铆接等设备。

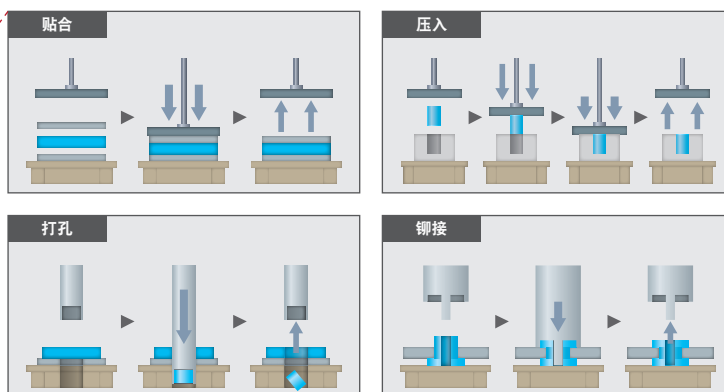
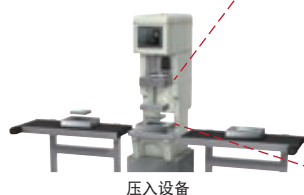

## 通过多种拓扑结构,构建灵活的系统

PLCopen®

支持线型、星型拓扑,可构建灵活的系统。

### [线型]

适用于高速高性能要求的系统构建。

由于可仅使用支持CC-Link IE TSN的从站设备进行构建,从而消除了网络分支,实现高速通信。

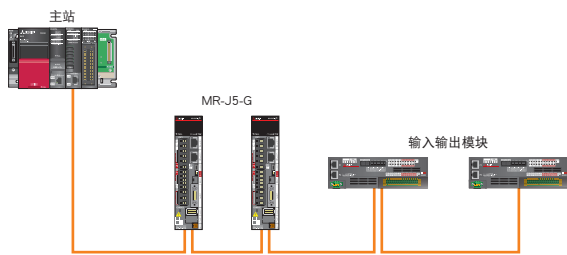

### [星型]

适用于灵活性要求高的系统构建。

可通过使用Ethernet开关,轻松实现从站设备的分散配置,更易于现场布局的变更和从站设备的更换等。

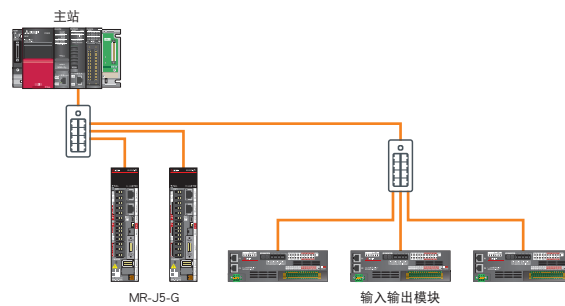

## 伺服系统记录器

PLCopen®

伺服系统记录器功能会在发生错误时,自动收集运动模块中所有实际驱动轴的信息。并可以将收集的指令值和反馈值结果用于故障排除。

- 无需通过程序即可收集伺服系统记录器的数据。
- 由于收集了全部轴的数据,当错误原因并非在于错误轴的时候更易于查明原因。

### [数据收集]

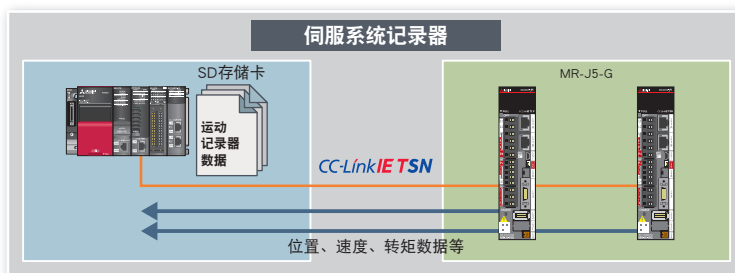
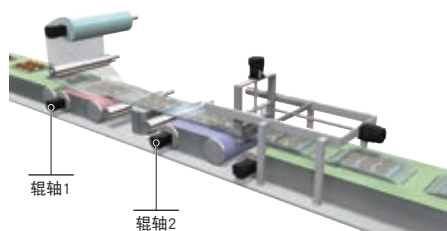

GX LogViewer

## GX LogViewer

功能提升

GX LogViewer可以显示收集的运动模块的数据。由于可以将发生错误前后的运行状态以波形显示,因此可以进行更详细的解析,有助于调查和分析原因。

### [特点]

- 图表化显示收集的数据和事件
- 通过自动调整功能及拖放操作可轻松调整图表

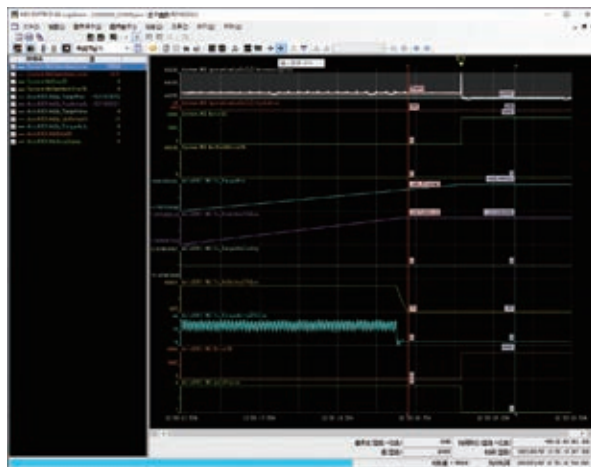

## 数据分析

通过分析运动模块和伺服放大器在发生错误前后的动作状态,找出错误发生的原因。

### [分析示例]

- ① 发生错误。
  - ② 发生错误前,虽然运动模块输出了位置指令,但速度和转矩仍降至0。
- 通过①和②的状态推测运行中发生动力线断线。

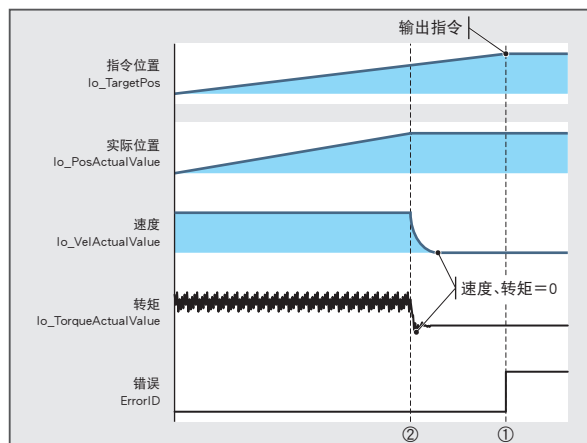



## 探针功能

PLCopen®

在检测到对伺服放大器的触发输入信号时锁存任意数据的功能。  
根据锁存数据计算出补偿量,并用于补偿辅助轴。  
支持1 μs的高精度探针。

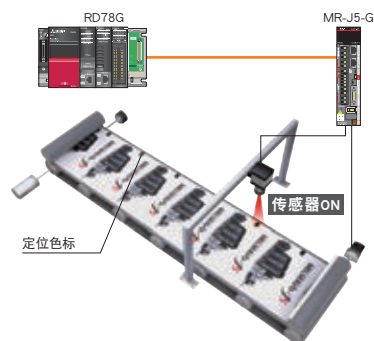

## 伺服数据监视

PLCopen®

可以在运行中灵活地更改和监视伺服数据。  
通过CC-Link IE TSN所获取的伺服放大器和伺服电机的运行状态可以传输到IT系统,也可以传输与显示至用户所创建的GOT画面。

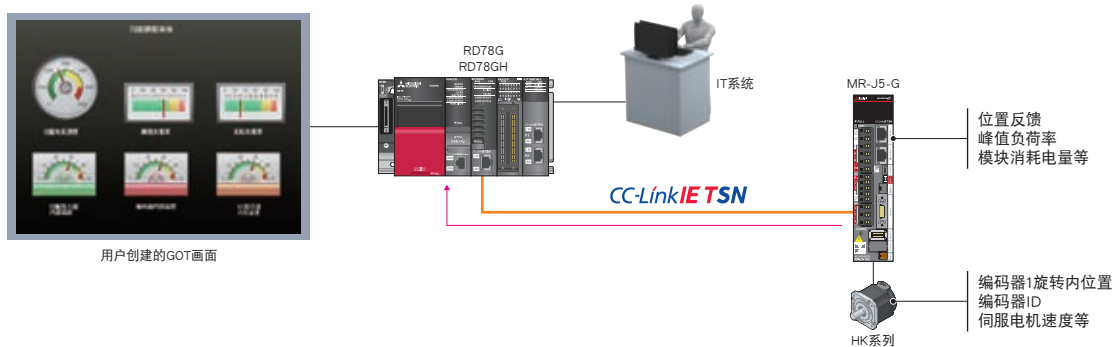

## CC-Link IE TSN安全通信功能

PLCopen®

CC-Link IE TSN可构建常规控制与安全控制相结合的系统。  
安全CPU检查通过安全远程I/O读取的安全信号,并将安全信号 (STO等) 输出到伺服放大器。  
因此,无需将安全信号直接接线至安全控制器或伺服放大器。  
CC-Link IE TSN安全通信功能为MELSEC iQ-R系列的功能。

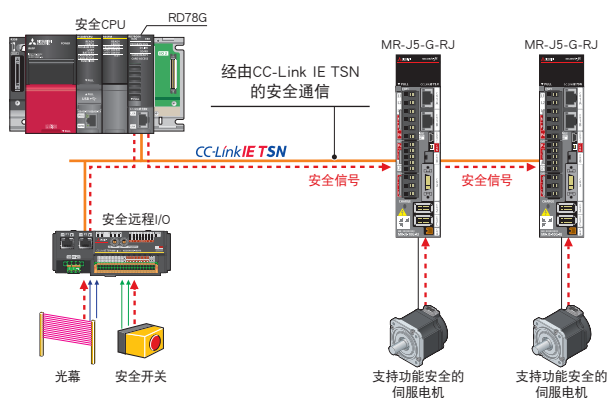

## 丰富的功能

PLCopen®

### JOG运行

使用MCv\_Jog (JOG运行), 在输入了正转/反转的JOG指令期间, 从运动系统对轴输出指令, 轴向指定方向执行动作。

### 停止功能

停止功能包含紧急停止、轴停止、轴组停止、伺服放大器的强制停止。

### 绝对位置系统

使指定轴的绝对位置复原的功能。  
在系统启动时进行原点复位, 之后当再次接通系统电源时则无需再执行原点复位。

### 轴仿真

即使不连接伺服放大器也可以进行虚拟 (视为连接) 运行。  
可以进行设备启动时的用户程序的调试及定位动作的验证。

### 行程限位功能

可以确定设备在物理上的可动范围。  
具有硬件行程限位功能和软件行程限位功能。

### 文件传送

根据指定的指令, 进行文件的操作及数据的备份/还原的功能。

### 目标位置更改

通过将缓冲模式指定为0: mcAborting, 中断 (取消) 执行中的FB立即执行下一个FB。  
根据缓冲模式类型, 动作有所不同。

### 转矩限制功能

伺服电机中发生的转矩超出转矩限制值的情况下, 将发生转矩限制在转矩限制值的范围内的功能。  
转矩限制值的更改有使用专用FB的方法及更改控制数据的方法。

### 加减速处理功能

加减速处理功能是将各运动控制的加减速调整为适合于设备的加减速曲线的功能。

### 事件履历

将出错信息及模块执行的操作作为事件保存到CPU模块或运动系统的功能。

### 超驰功能

设定对速度的系数, 进行更改目标速度的控制。  
超驰系数的更改有使用专用FB的方法及更改控制数据的方法。

## One Software, Many Possibilities 1个软件具备多种可能性

可编程控制器工程软件

### GX Works3



GX Works3具备更容易创建项目和进行维护作业的功能。  
通过GX Works3的运动控制设定,能应对从运动模块的参数设定到编程、调试、维护保养的所有阶段。

### 考虑了项目开发过程的开发环境

集各种功能于一身的GX Works3,不仅可以令项目创建变得更容易,也使开发过程具有统一性。

System Design

Programming

Debug

Maintenance

#### 系统设计

System Design

- 网络配置设定
- 网络配置的自动检测

#### 编程

Programming

- 使用ST语言轻松进行编程
- 无需考虑缓冲存储器 and 软元件分配的编程
- 轻松访问轴信息
- 运算轨迹数据 (凸轮数据)

#### 调试

Debug

- 轴监视、ST语言程序监视等各种监视功能
- 模拟器能在无实机的情况下进行调试程序动作
- GX LogViewer的实时监视

#### 维护

Maintenance

- 轴监视、事件履历等各种监视功能
- 安全密钥认证 **NEW**

## 网络配置设定

PLCopen®

### 【网络配置设定】

●通过拖放和图形般的画面显示,实现网络的直观设定环境。

### 【自动检测】

●点击[检测连接/切断的设备]按钮后,即可自动检测各从站设备的连接状况,生成CC-Link IE TSN配置并显示在画面上。



## 可轻松创建的运算轨迹数据 (凸轮数据)

PLCopen®

可轻松创建凸轮数据、旋切设备的运算轨迹数据 (凸轮数据)。

- 使用鼠标进行拖放移动后,曲线就会根据鼠标的位置而改变。
- 可在图表上确认行程、速度、加速度、变加速度的同时,进行设定。
- 在凸轮曲线类型中设定5次(调整)后,使区间连接处的速度变平滑。
- 设定片材长度、片材同步宽度等后,将自动生成旋切设备用运算轨迹数据 (凸轮数据)。
- 可在运算轨迹数据 (凸轮数据) 一览中确认已创建的数据。

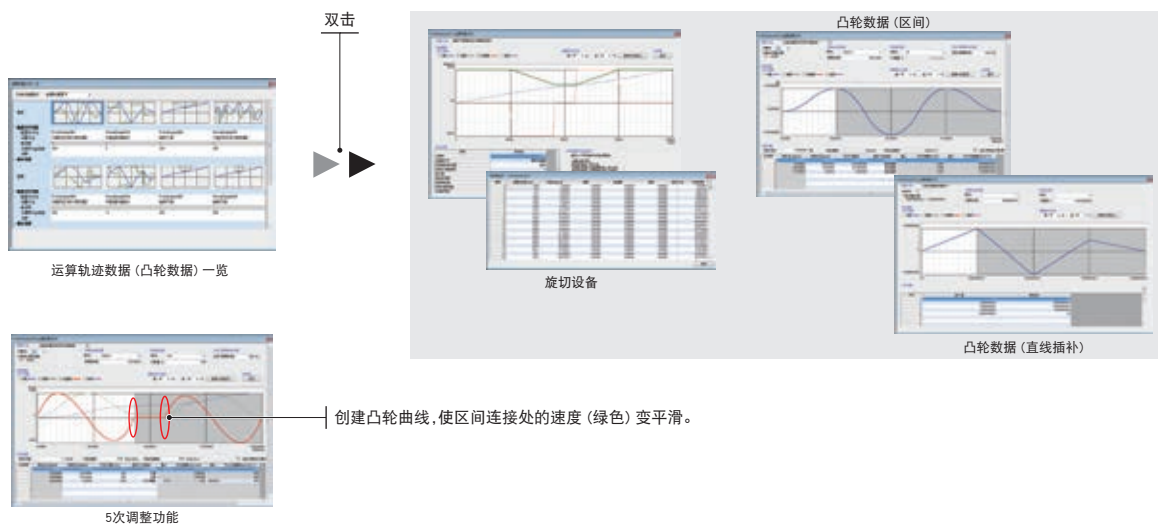



## 使用ST语言轻松进行编程

PLCopen®

- 通过结构化编程,可将每个程序功能模块化,提高可读性。
- 使用ST语言将程序部件化,从而提高程序资产的再次利用性。
- GX Works3的操作性统一,因此可以准确直观地进行操作。
- 通过完善库的产品线,可减少编程的工时。
- 通过拖放程序部件,可简化编程。
- 通过GX Works3的模拟器,能在无实机的情况下进行程序调试,实现缩短启动时间。

## 使用标签的编程

- 可以将通过运动模块控制的轴、输入输出信号等作为标签变量进行管理。能更方便的沿用程序,并提升作业效率。
- 运动模块添加的全局标签,可以在可编程控制器CPU的程序中使用。

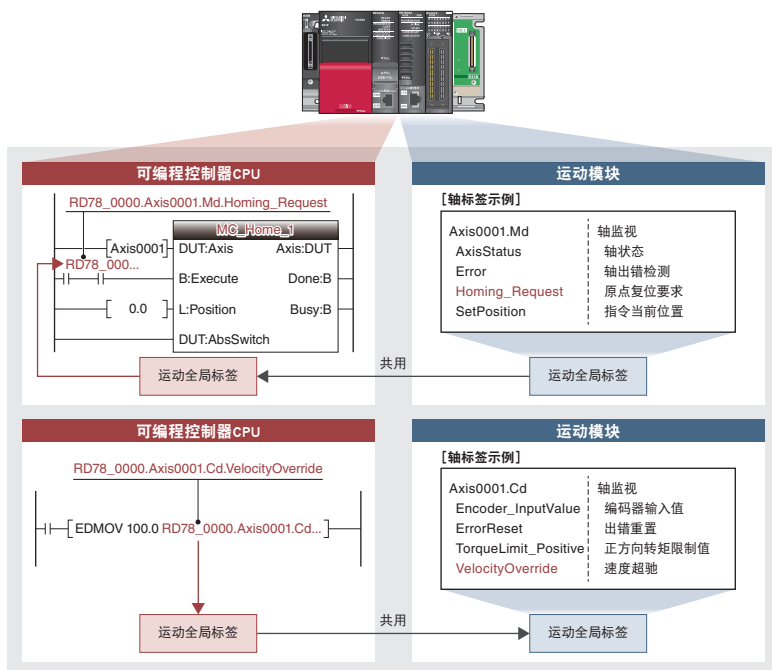

### [读取]

可以从可编程控制器CPU侧的程序,参考运动模块的轴标签。

### [写入]

可以通过可编程控制器CPU侧的程序,将数据写入至运动模块的轴标签。

## 轻松访问轴信息

- 在定位FB的轴指定中,轴标签变量也可用作自变量。
- 通过IntelliSense®功能,可减少编写ST程序时的编程错误。
- 使用变量名称进行访问,因此可读性得以改善。

### [ST编辑器]

```

24 //速度控制 (Mcv_SpeedControl) 初始设定
25 bExecute1 := TRUE; //使执行为真
26 bContinuousUpdate1 := FALSE; //持续更新
27 leVelocity1 := 10000000.0; //速度
28 leAcceleration1 := 50000000.0; //加速度
29 leDeceleration1 := 50000000.0; //减速度
30 leJerk1 := 50000000.0; // Jerk
31 iDirection1 := 1; //方向
32 iBufferMode1 := 0; //缓冲模式
33
34 //绝对定位
35 deOptions1 := AccelerationLimit LREAL 加速度限制值 //加速指定方法)
36 //绝对定位
37 bExecute2 := TRUE; //使执行为真
38 leVelocity2 := 10000000.0; //速度
39 leAcceleration2 := 50000000.0; //加速度
40 leDeceleration2 := 50000000.0; //减速度
41 leJerk2 := 5; // Jerk
42 iDirection2 := 1; //方向
43 iBufferMode2 := 0; //缓冲模式
44
45 deOptions2 := AccelerationLimit LREAL 加速度限制值 //加速指定方法)
46 //绝对定位
47

```

The code editor shows a list of variables and their data types, with IntelliSense providing suggestions and comments for each variable, such as 'AccelerationLimit LREAL 加速度限制值' and 'ActualPosition LREAL 实际位置'.

## 完善了波形显示的GX LogViewer

PLCopen®

GX LogViewer将可编程控制器、运动模块的图表数据一体化,数据分析和显示的联动变得更容易。  
GX LogViewer有两种功能,离线使用的数据记录功能与实时监视功能。

### 离线使用的数据记录功能

数据记录功能为根据通过工程技术工具写入的记录设定(触发条件和数据收集条件),以指定的间隔收集运动控制系统的数并将结果保存在数据记录文件中的功能。

在运动控制系统中,可同时执行最多10个设定的数据记录。

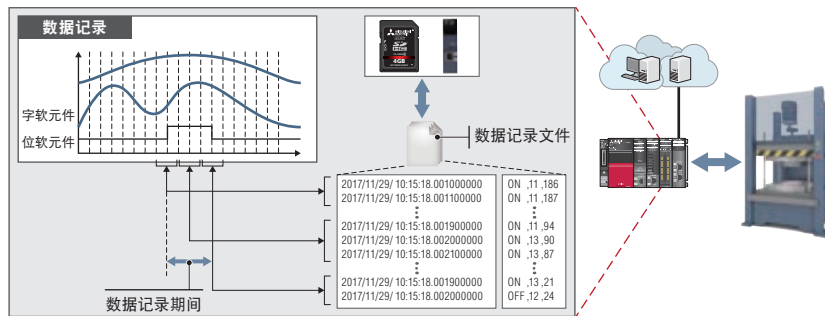

### 实时监视

可以实时显示最多32点的运动系统所收集的数据。

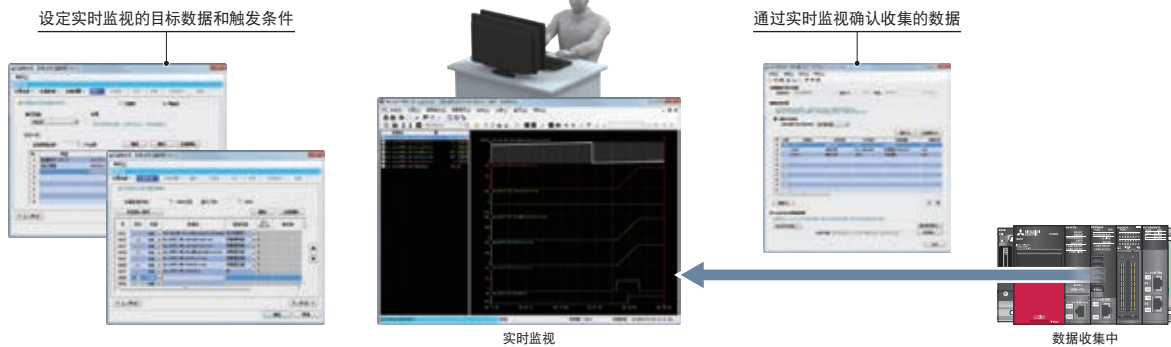

通过模拟事先验证程序、监视功能使故障排除更轻松

PLCopen®

系统模拟器可实现与可编程控制器、运动模块的程序联动的模拟。能在无实机的情况下进行程序调试,实现缩短启动时间。

轴监视根据设备可以自定义显示项目,提高调试效率。模拟时也可使用轴监视功能。

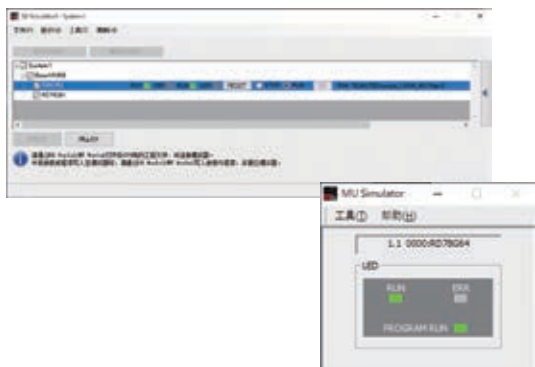

在事件履历显示中,可按时间序列来确认各模块所发生的错误和执行的操,从而有助于故障排除。

ST语言可在操作性统一的程序监视、监视窗口中进行调试。



ST语言程序监视



监视窗口

System Design

Programming

Debug

Maintenance

安全密钥认证功能 **NEW**

PLCopen®

采用安全密钥认证功能,对未注册安全密钥的个人电脑进行锁定,防止其打开程序。  
此外,未注册安全密钥的运动模块无法执行相关程序,可防止客户的技术被泄露。



伺服系统

伺服系统控制器

嵌入式伺服系统控制器

伺服放大器

伺服电机

资产  
活用 SSCNET III / H



## 以软件实现高精度运动控制

CC-Link IE TSN

运动控制软件

# SWM-G



仅需将运动软件安装至个人电脑环境下,即可实现进行运动控制、网络控制。

- 使用安装实时运行系统 (RTX64) 的个人电脑创建CC-Link IE TSN伺服系统。RTX64随附于SWM-G。
- 可以使用运动控制所需的API库,将定位、同步、凸轮、速度、转矩等运动控制应用于各种设备。
- 可以使用网络控制来连接和设定远程I/O等从站设备和支持TCP/IP通信设备。

### 产品线



从三菱电机FA全球网站下载



#### 运动控制软件 SWM-G

- SWM-G Engine
- SWM-G API
- Network API
- SWM-G Operating Station
- Real Time OS

购买USB密钥 (许可)

#### USB密钥

- 16轴版
- 64轴版
- 32轴版
- 128轴版

CC-Link IE TSN

运动控制软件\*1

## SWM-G

- 最多控制轴数: 128轴
- 编程: Visual C++®
- 最小运算周期\*2: 125 [μs]
- 连接伺服放大器

MR-J5-G MR-J5D-G4

### 运动控制软件用USB密钥

- MR-SWMG16-U: 16轴
- MR-SWMG32-U: 32轴
- MR-SWMG64-U: 64轴
- MR-SWMG128-U: 128轴

\*1. SWM-G Engine、SWM-G API、网络API、SWM-G Operating Station、Real Time OS (RTX64) 随附于运动控制软件。  
\*2. 最小运算周期因控制轴数、个人电脑性能不同而异。

### 支持广范围的多轴系统

- 广泛的产品线包含从16轴到128轴版本,支持各种规模的制造设备间的多轴同步控制。
- 通过将用户选择的工业用PC的CPU内核分配给SWM-G,可以实现高速实时控制,而不会受Windows®运行状况的影响。



### 缩短设备设计、启动时间

- 通过综合测试工具SWM-G Operating Station进行从设计到验证的过程,有助于削减TCO。
- 通过主站、远程站的通信设定与通信状态的确认,有助于减少设计工时。



### 通过使用MELIPC的维护解决方案

通过选择将MELIPC作为工业用PC使用,可以活用支持Edgecross软件实现维护解决方案。

#### [预测性维护、预防性维护]

- 使用运动控制软件的通信API,实现收集机械诊断功能等MR-J5-G的数据。
- 通过配备支持Edgecross软件的实时数据分析器的工业用PC实现数据解析。

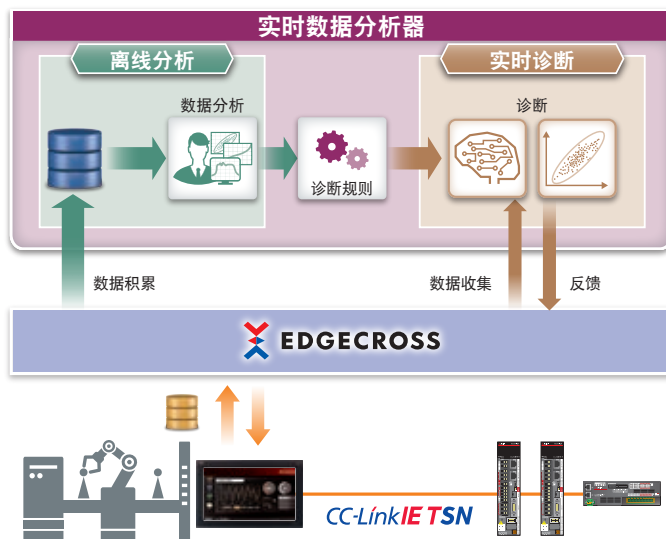

#### [事后维护]

- 通过IP通信获取MR-J5-G的驱动记录器数据,缩短故障排除时间。

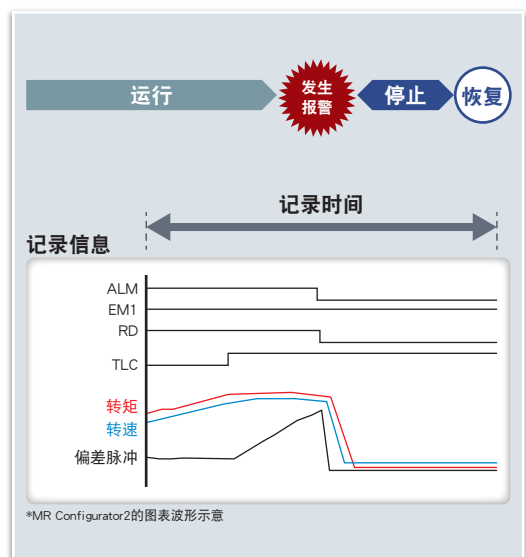

系统配置

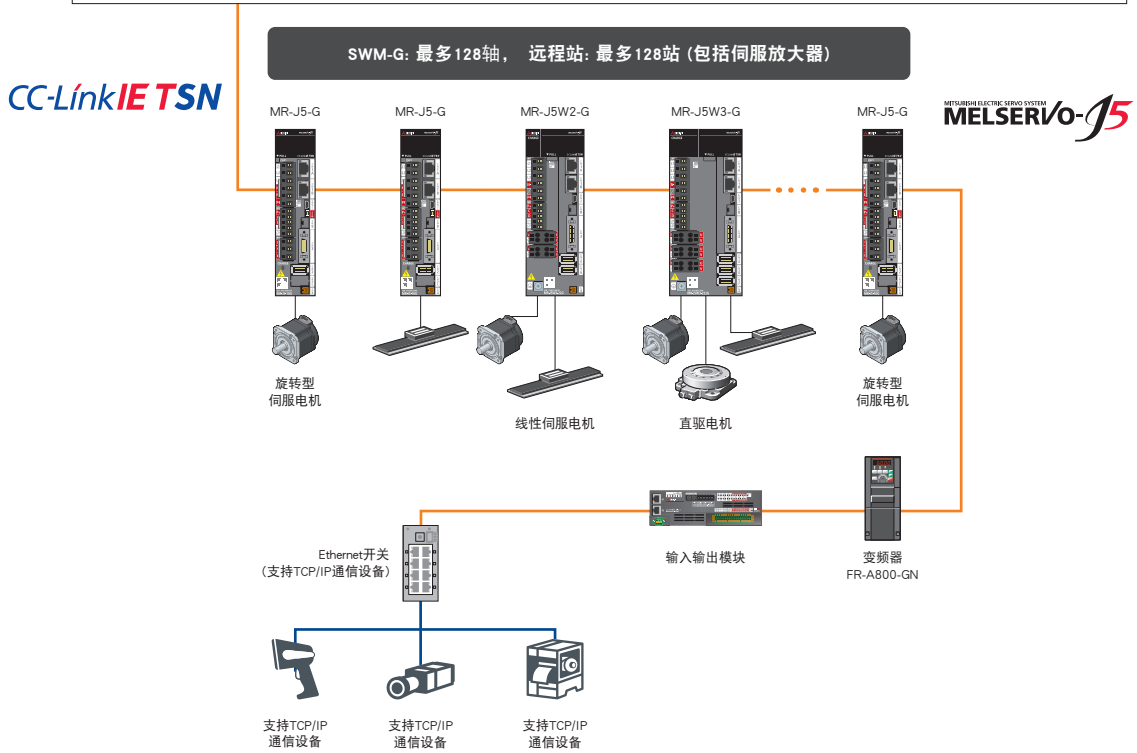
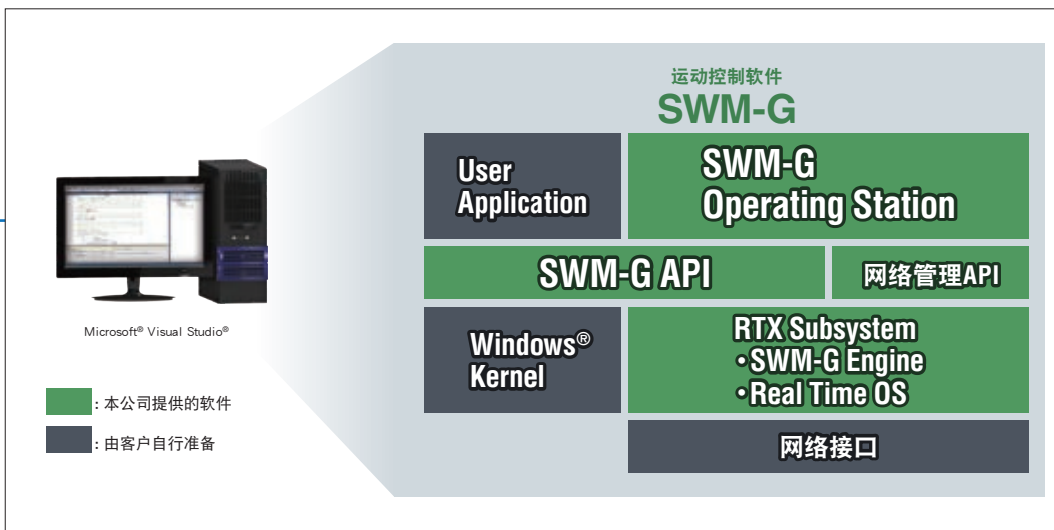
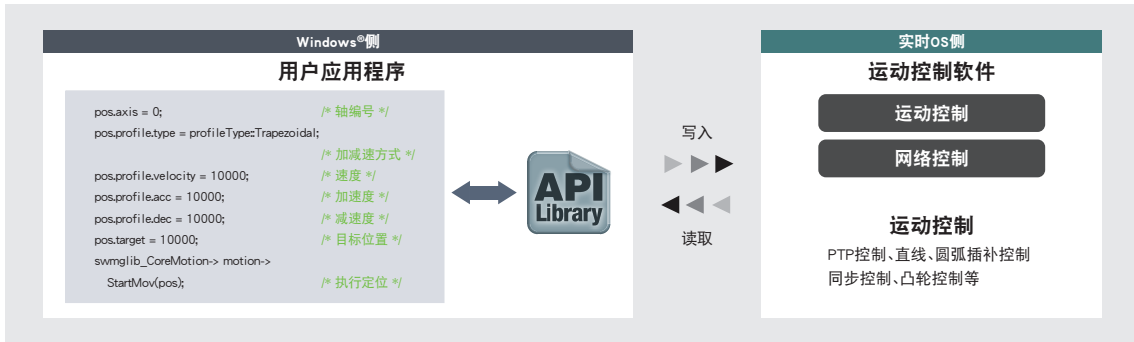

\*运动控制软件配备CC-Link IE TSN的主站功能。  
不支持副主站、本地站、多主站配置、恢复备份功能、常规站的数据通信功能、安全通信。

## 综合测试工具 SWM-G Operating Station



用于应用程序开发所需的参数设置、JOG运行和微动、定位运行等的测试运行。  
另外,可以通过显示功能显示各轴的状态和采样波形,活用于启动时机与运行模式的验证。

### SWM-G Operating Station

#### [通信监视]

- 显示主站的通信设定一览
- 通过显示系统状态确认通信状态

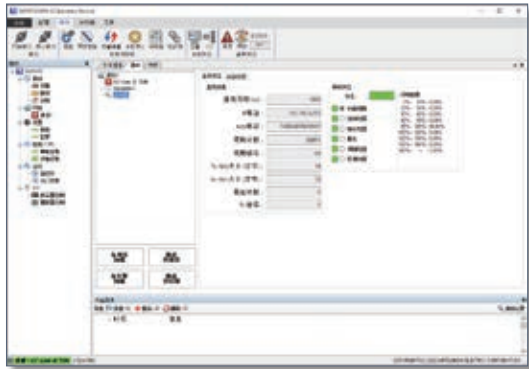

#### [单轴控制]

- 单轴控制的测试运行
- 配备试运行中常用的往复运行



## 多轴系统时的伺服放大器设定、调整



通过CC-Link IE TSN的TCP/IP通信混合功能,多轴系统也可以轻松地设定和调整伺服放大器。  
可通过组合综合测试工具,确认伺服放大器的通信状态并进行伺服调整。

- 支持MR-J5-G
- 通过多轴连接将多轴系统作为1个工程来管理
- 能在专用画面简单设定机械诊断功能



\* 运动控制软件不随附MR Configurator2。



## 定位控制

直线插补

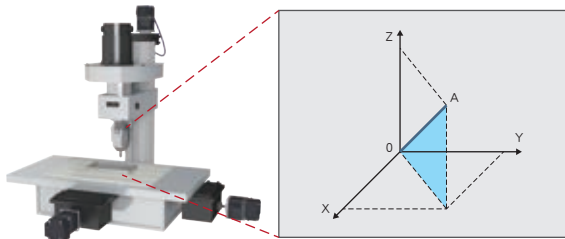

圆弧插补

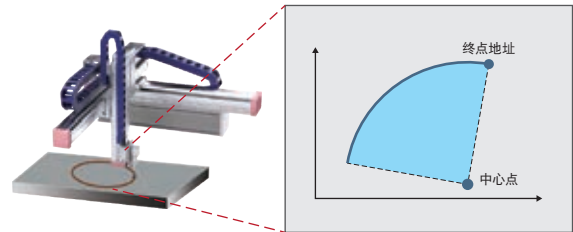

连续轨迹控制 (路径插补)

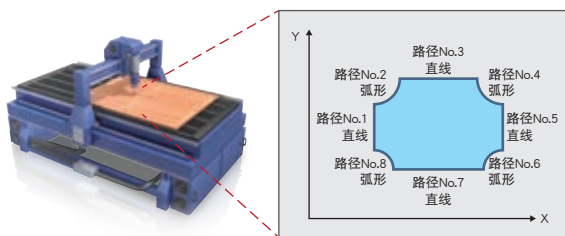

螺旋插补

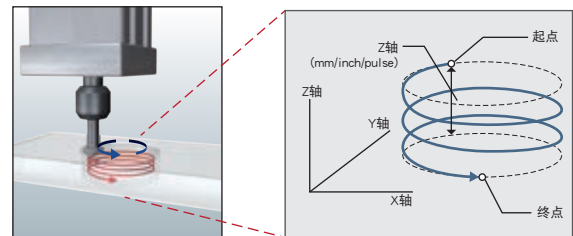

变加速度加减速方式

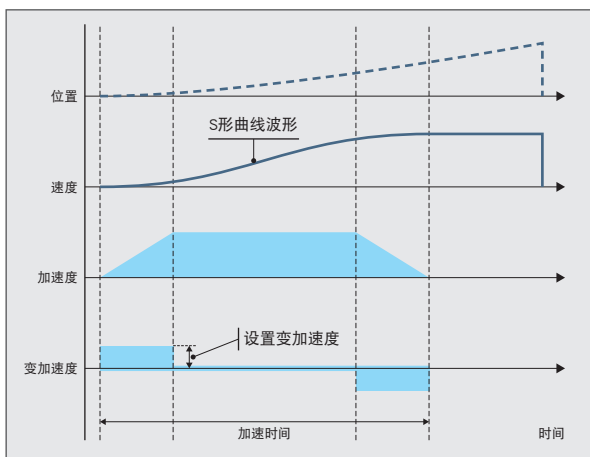

缓慢加速以防止设备摇晃,并在加速的过程中保持变加速度,当变为恒定速度时,恢复变加速度。如能顺利调整变加速度,即可在实现平稳加速同时缩短达到目标速度的时间。速度呈S形曲线波形。

触发运动

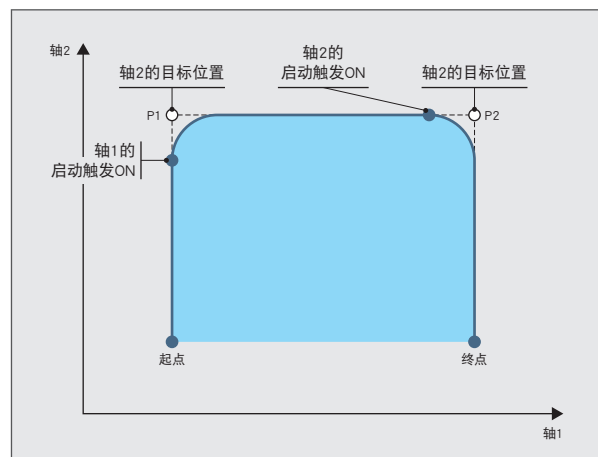

为将延迟执行运动命令,直到满足指定的触发条件为止。当轴2开始运行后,轴1将变为触发运动指令。当轴2运行中将触发ON后,轴1即开始运行。由于能通过控制器自动启动轴,实现缩短搬运设备节拍时间。



同步控制 (并联驱动)

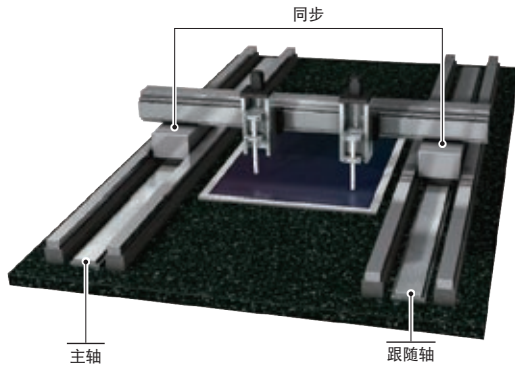

可以根据主轴的指令位置,对跟随轴进行同等量移动的并联驱动。

龙门原点复位

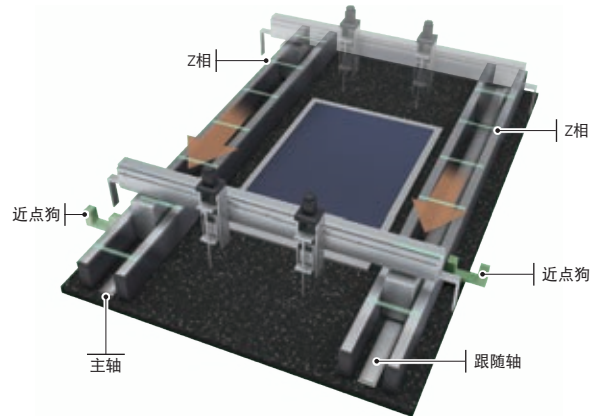

龙门原点复位会在通过主轴、跟随轴的近点狗后,停止于主轴的Z相。可以一次进行2轴以上的原点复位,还能支持龙门结构。

丰富的功能



热插拔 (断开/再连接)

此功能可在运行中更改拓扑,而无需请求系统停止通信。可以使用API库断开/重新连接网络。

伺服数据监视

可以经由CC-Link IE TSN获取伺服放大器的状态。取得伺服放大器MR-J5-G的机械诊断信息和编码器内部温度等信息,实现设备状态的可视化。

位置同步输出 (凸轮开关)

在满足特定的条件时启动输出信号。可作为限位开关的替代品使用。

探针 (色标检测)

可以在探针信号输入时,读取伺服电机的当前值。备有软件探针和硬件探针,可以根据用途来使用。

螺距误差补偿

补偿在轴的等间隔的指令位置所设定的量。滚珠丝杠能得到补偿,并且可以提升精度。

齿隙补偿

可以在轴改变移动方向时,补偿设定的量。滚珠丝杠的齿隙能得到补偿,并且可以提升设备的精度。

加减速方式

备有梯形、S形曲线、变加速度比、变加速度、抛物线、正弦曲线、加速时间指定梯形等,24种的加减速。可以根据用途来选择加减速方式。

## 使用API库进行编程



### 开发环境 \*1 (Microsoft® Visual Studio®)

在Microsoft® Visual Studio®的工程中,追加SWM-G API库创建用户程序。

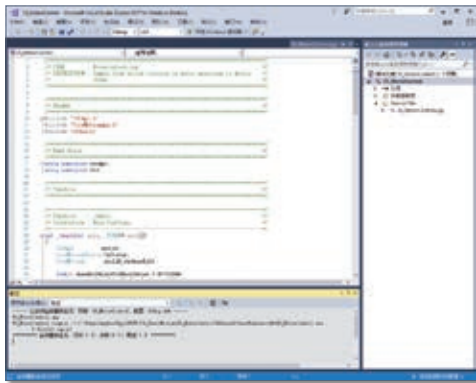

- C++, C#
- C语言的程序调试

\*1. 请用户准备Microsoft® Visual Studio®作为开发环境。

### 定位启动编程

用户程序

```
void sample()
{
    Motion::PosCommand pos;

    /* 位置指令数据设定 */
    pos.axis = 0; /* 轴=Axis0 */
    pos.profile.type = ProfileType::Trapezoidal; /* 加减速=梯形 */
    pos.profile.velocity = 10000.0; /* 速度=10000.0[U/s] */
    pos.profile.acc = 10000.0; /* 加速度=10000.0[U/s^2] */
    pos.profile.dec = 10000.0; /* 减速度=10000.0[U/s^2] */
    pos.target = 30000.0; /* 移动量=30000.0[U] */

    /* 相对定位控制开始 */
    err = sscLib_cm.motion->StartMov(&pos);
    if (err != ErrorCode::None) { /* 出错处理 */ }

    /* 等待定位完成 */
    sscLib_cm.motion->Wait(0);
}
```

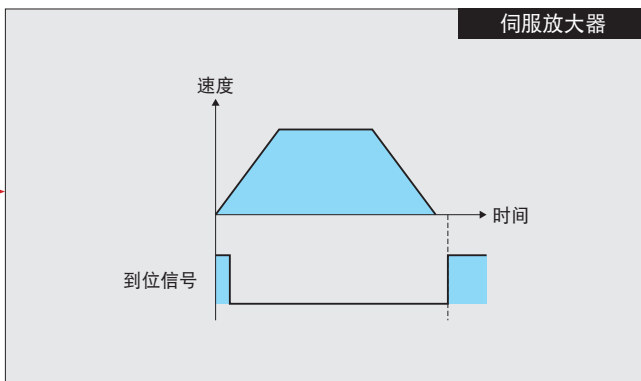

■ 触发定位的连续启动编程

```

void sample()
{
    Motion::PosCommand pos;
    Motion::TriggerPosCommand tpos;

    /* 位置指令数据设定(Axis0) */
    pos.axis = 0; /* 轴=Axis0 */
    pos.profile.type = ProfileType::Trapezoidal; /* 加减速=梯形 */
    pos.profile.velocity = 10000.0; /* 速度=10000.0[U/s] */
    pos.profile.acc = 10000.0; /* 加速度=10000.0[U/s^2] */
    pos.profile.dec = 10000.0; /* 减速度=10000.0[U/s^2] */
    pos.target = 30000.0; /* 移动量=30000.0[U] */

    /* 相对定位控制开始(Axis0) */
    err = sscLib_cm.motion->StartMov(&pos);
    if (err != ErrorCode::None) { /* 出错处理 */ }

    /* 触发位置指令数据设定(Axis1) */
    tpos.axis = 1; /* 轴=Axis1 */
    tpos.profile.type = ProfileType::Trapezoidal; /* 加减速=梯形 */
    tpos.profile.velocity = 10000.0; /* 速度=10000.0[U/s] */
    tpos.profile.acc = 10000.0; /* 加速度=10000.0[U/s^2] */
    tpos.profile.dec = 10000.0; /* 减速度=10000.0[U/s^2] */
    tpos.target = 20000.0; /* 移动量=20000.0[U] */
    tpos.trigger.triggerAxis = 0; /* 触发参照轴=Axis0 */
    tpos.trigger.triggerType = TriggerType::RemainingDistance; /* 触发条件=剩余距离 */
    tpos.trigger.triggerValue = 1500.0; /* 触发剩余距离=1500.0[U] */

    /* 触发相对位置定位开始(Axis1) */
    err = sscLib_cm.motion->StartMov(&tpos);
    if (err != ErrorCode::None) { /* 出错处理 */ }

    /* 等待定位完成 */
    sscLib_cm.motion->Wait(1);
}
    
```

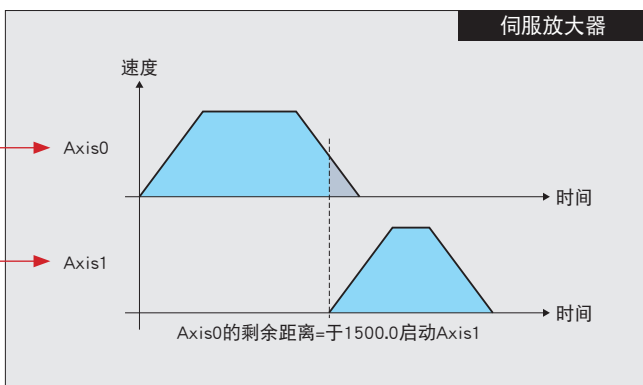

伺服系统

伺服系统控制器

嵌入式伺服系统控制器

伺服放大器

伺服电机

活用 SFCNET III / H 资产



随心所欲的先进性与继承性。

选择MELSERVO-J5, 为系统与设备创造全新的价值。

先进性



支持CC-Link IE TSN 伺服放大器 **MR-J5-G**

伺服放大器MR-J5-G/MR-J5W-G/MR-J5D-G4可与CC-Link IE TSN连接, 并可进行高速和高精度的运动控制。有助于大幅提升性能、功能, 实现设备革新。

**CC-Link IE TSN**  
伺服放大器

MITSUBISHI ELECTRIC SERVO SYSTEM  
**MELSERVO-J5**

**MR-J5-G(4)**

**MR-J5W-G**

**MR-J5D-G4**



最小通信周期\*1  
**31.25 μs**

通过网络  
实现功能安全

伺服系统记录器

支持CC-Link IE TSN的伺服放大器特点

- 实现最小通信周期31.25 μs, 并可进行高速和高精度的运动控制。
- 控制通信与信息通信可并存于同一个网络中, 实现灵活的系统构建。
- 通过1 Gbps的高速、大容量网络可进行配方数据等大容量数据传输。

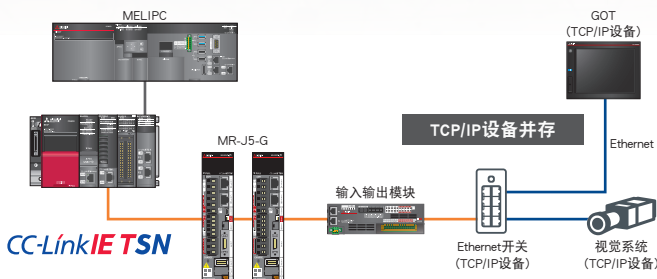

速度频率响应  
**3.5 kHz**

最小通信周期\*1  
**31.25 μs**

编码器  
标配  
无电池  
绝对位置

\*1. MR-J5-G/MR-J5D1-G4支持31.25 μs。

- 可经由CC-Link IE TSN实现安全通信。

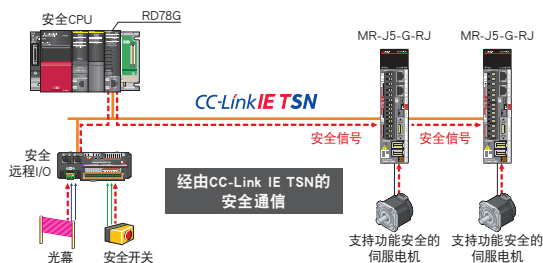

- MELSEC iQ-R系列 运动模块会在发生错误时收集伺服放大器的数据。



支持的伺服系统控制器

**MELSEC iQ-R**  
运动模块  
RD78GHV  
RD78GHW

**MELSEC iQ-R**  
运动模块  
RD78G4  
RD78G8  
RD78G16  
RD78G32  
RD78G64

**MELSEC iQ-F**  
运动模块  
FX5-40SSC-G  
FX5-80SSC-G

个人电脑嵌入式  
伺服系统控制器  
运动控制软件  
SWM-G



继承



## 支持SSCNET III/H 伺服放大器 MR-J5-B

**NEW**

伺服放大器MR-J5-B/MR-J5W-B可与SSCNET III/H连接,可有效利用既有的程序资产,提升设备性能。支持从MELSERVO-J4系列到MELSERVO-J5系列的置换。



伺服放大器

MITSUBISHI ELECTRIC SERVO SYSTEM  
**MELSERVO-J5**

**MR-J5-B(4)**  
**MR-J5W-B**



有效利用程序资产

光纤通信

伺服系统记录器

### 支持SSCNET III/H的伺服放大器特点

- 可有效利用运动控制器与简易运动模块的程序资产,构建MELSERVO-J5系列伺服系统。
- 可通过伺服放大器MR-J5-B提升设备的性能。

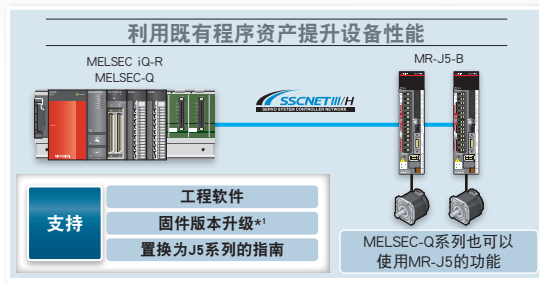
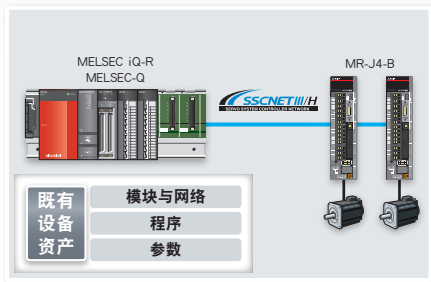

\*1. 将运动控制器的固件版本升级便可支持MR-J5-B。

速度频率响应

**3.5**  
kHz

编码器

标配  
无电池  
绝对位置

- 只要将伺服放大器的设置从MR-J4-B更改为MR-J5-B,即可转换参数。

工程软件  
MELSOFT MT Work2  
MELSOFT GX Work3/GX Work2

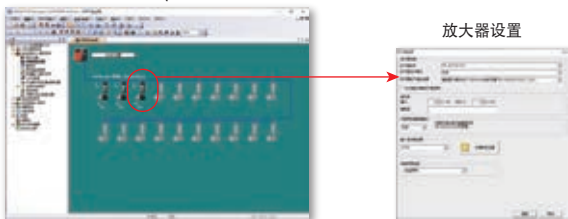

- MELSEC iQ-R系列 运动控制器会在发生错误时收集伺服放大器的数据。

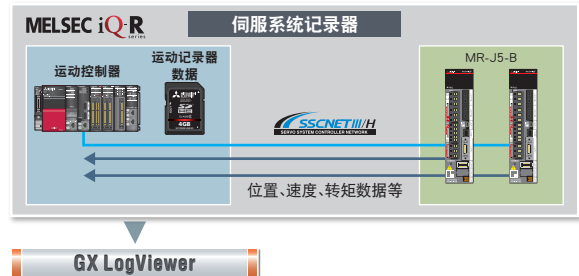

### 支持的伺服系统控制器

**MELSEC iQ-R**  
运动控制器  
R16MTCPU  
R32MTCPU  
R64MTCPU

**MELSEC iQ-R**  
简易运动模块  
RD77MS2  
RD77MS4  
RD77MS8  
RD77MS16

**MELSEC Q series**  
运动控制器  
Q172DSCPU  
Q173DSCPU

**MELSEC Q series**  
简易运动模块  
QD77MS2  
QD77MS4  
QD77MS16

伺服系统

伺服系统控制器

嵌入式伺服系统控制器

伺服放大器

伺服电机

活用 SSCNET III / H 资产

宽范围电机驱动、电机组合扩充等,灵活地驱动电机。

伺服放大器

mitsubishi electric servo system

MELSERVO-J5

耐环境温度  
最高可达 60 °C



可以更换冷却风扇

提高视觉辨识度

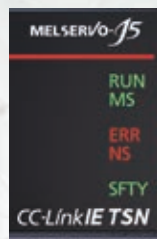

以不同颜色区分输入与输出



CC-Link IE TSN  
MR-J5-G(4)

基于Ethernet,支持高速、大容量通信(1 Gbps)的CC-Link IE TSN的伺服放大器。  
最小通信周期31.25 μs与速度频率响应3.5 kHz,支持先进运动控制。



CC-Link IE TSN  
MR-J5W2-G  
MR-J5W3-G

1个模块便可驱动2台/3台伺服电机的2轴/3轴型伺服放大器。更节能、节省空间、少布线。

产品线

■ 伺服放大器

●: 支持 ○: 预定支持(发售) —: 不支持

型号	电源规格 (注1)	指令接口 (注4)	全闭环控制 (注2)	支持的伺服电机		
				旋转型	线性 (注3)	直驱
MR-J5-G	AC200 V	CC-Link IE TSN EtherCAT® (注5)	●	●	●	●
	AC400 V		●	●	○	—
MR-J5W2-G	AC200 V		●	●	●	●
MR-J5W3-G			—	●	●	●
MR-J5D1-G4			●	●	—	—
MR-J5D2-G4			●	●	—	—
MR-J5D3-G4	AC400 V	—	●	—	—	
MR-J5-B	AC200 V	SSCNET III/H	●	●	●	●
	AC400 V		●	●	○	—
MR-J5W2-B	AC200 V		●	●	●	●
MR-J5W3-B	AC200 V	—	●	●	●	
MR-J5-A	AC200 V	脉冲串/模拟电压	●	●	●	●
	AC400 V		●	●	○	—

注) 1. 电源规格AC200 V的伺服放大器也标准支持DC电源输入。  
2. 支持2线式串行编码器。4线式串行及脉冲串接口(ABZ相差动输出类型)的编码器由MR-J5-G-RJ/MR-J5D1-G4/MR-J5-B-RJ/MR-J5-A-RJ伺服放大器支持。  
3. 仅支持2线式/4线式串行线性编码器。脉冲串接口(ABZ相差动输出类型)的线性编码器由MR-J5-G-RJ/MR-J5-B-RJ/MR-J5-A-RJ伺服放大器支持。  
4. MR-J5-G和MR-J5D1-G4也支持CC-Link IE现场网络 Basic。  
5. EtherCAT®由MR-J5-G-N1/MR-J5W2-G-N1/MR-J5W3-G-N1/MR-J5D1-G4-N1/MR-J5D2-G4-N1/MR-J5D3-G4-N1支持。



驱动器模块

模块宽度 60 mm \*1

标准支持功能安全

1轴驱动

2轴驱动

3轴驱动



\*1. 部分模块的宽度为75 mm。

**CC-Link I/TSN**  
**MR-J5D-G4**

分离了转换器部分的驱动器模块 (1轴/2轴/3轴)。与电源再生转换器MR-CV\_4组合,可以构建节能伺服系统。

**SSCNET III/H** **NEW**  
**MR-J5-B(4)**  
**MR-J5W2-B**  
**MR-J5W3-B**

支持光网SSCNET III/H的伺服放大器。最小通信周期0.222 ms,速度频率响应3.5 kHz。

**支持通用接口**  
**MR-J5-A(4)**

可通过脉冲串指令进行位置控制,通过模拟电压指令进行速度/转矩控制。支持最大指令脉冲频率 4 Mpulses/s。

■: 预定发售

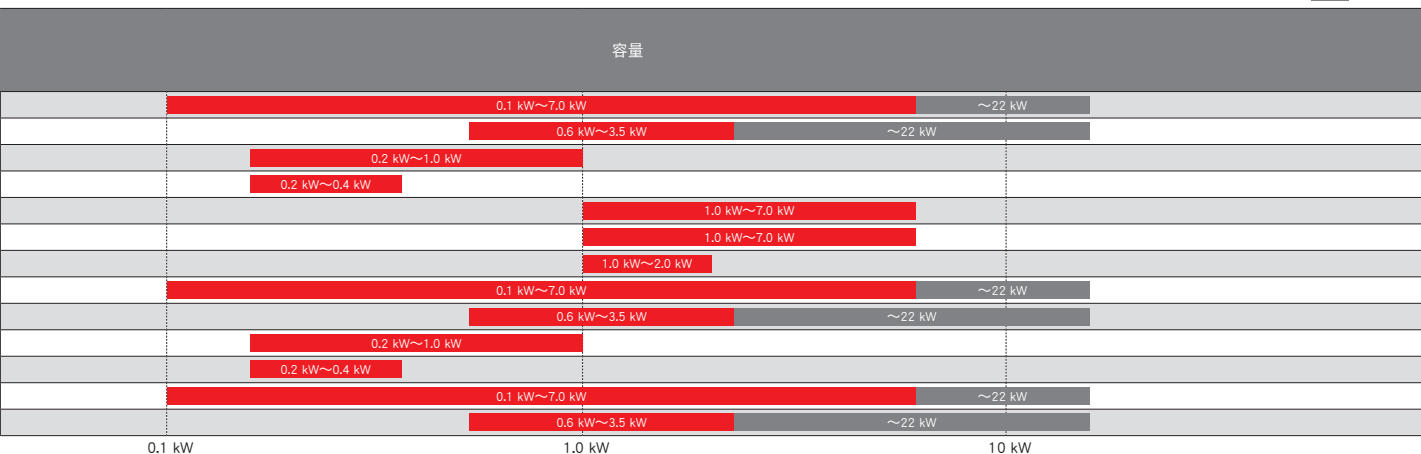



## 调整功能

可以根据设备的要求性能,选择最合适的调整方法。

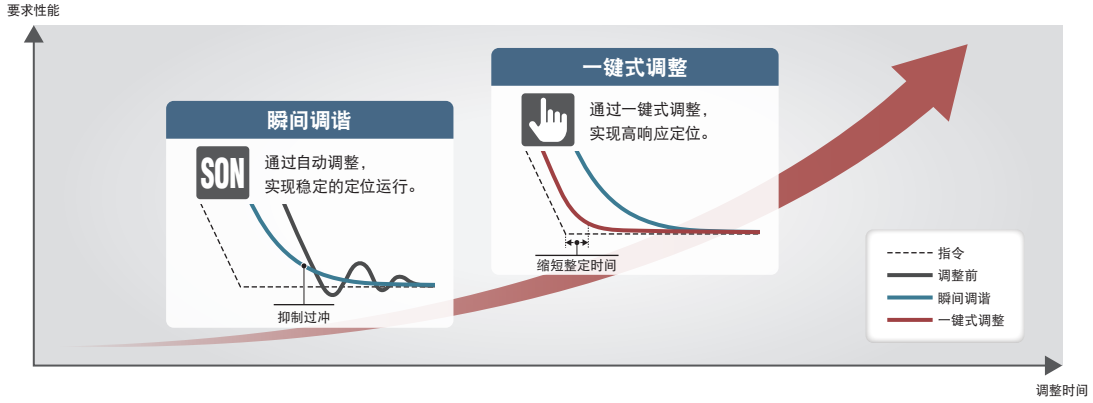

### 瞬间调谐

仅需伺服ON,即可使用瞬间调谐自动抑制振动及过冲。  
常规运行前自动施加振动,并在0.3秒内调整完控制增益和机械共振抑制滤波器后进行常规运行。

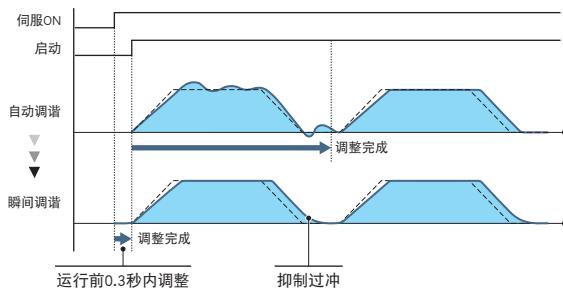

### 一键式调整

仅开启一键式调整功能,即可根据机械特性进行调整来缩短整定时间。  
包括机械共振抑制滤波、先进振动抑制控制 II、鲁棒滤波的伺服增益调整自动完成。加强过冲抑制、振动抑制控制,可进一步提高设备性能。

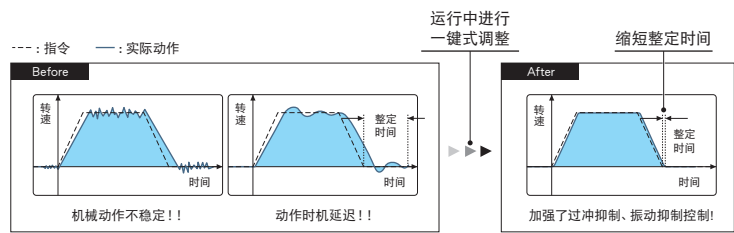

### 先进振动抑制控制 II

通过对应3惯性系设备的减振算法,可同时抑制2处低频振动。MR Configurator2实现便捷调整。  
有效抑制了吊臂前端或设备主体产生的约100 Hz以下、相对较低频率的残留振动。可有效缩短残留振动抑制所需的整定时间。

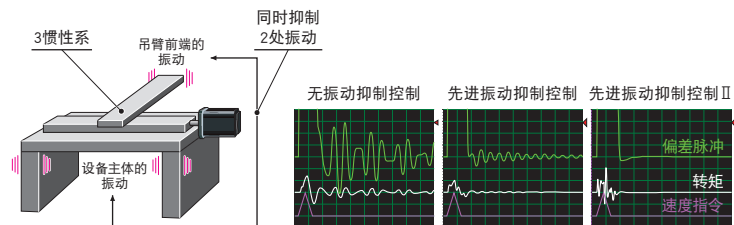

### 指令陷波滤波

由于指令陷波滤波的频率设定范围约为1 Hz~2000 Hz,因此可以与实际的机械振动频率更接近。

### 机械共振抑制滤波

适用频率范围扩展至10 Hz~8000 Hz。可使用的滤波器个数有5个,使设备的抗振性能得到了显著提升。机械共振频率可通过MR Configurator2中的机械分析功能进行确认。

## 节能、节省空间、节省接线 (200 V级)

### 简易共直流母线单元 MR-CM

通过直流共母线连接,可有效利用再生功率实现节能,并可削减塑壳断路器/电磁接触器的数量,从而节省空间和接线。  
 简易共直流母线单元MR-CM可连接的伺服放大器总容量为3 kW,最多可连接6台伺服放大器。  
 使用搭接接线用的菊链电源连接器,可简化母线、控制电路电源的接线作业。

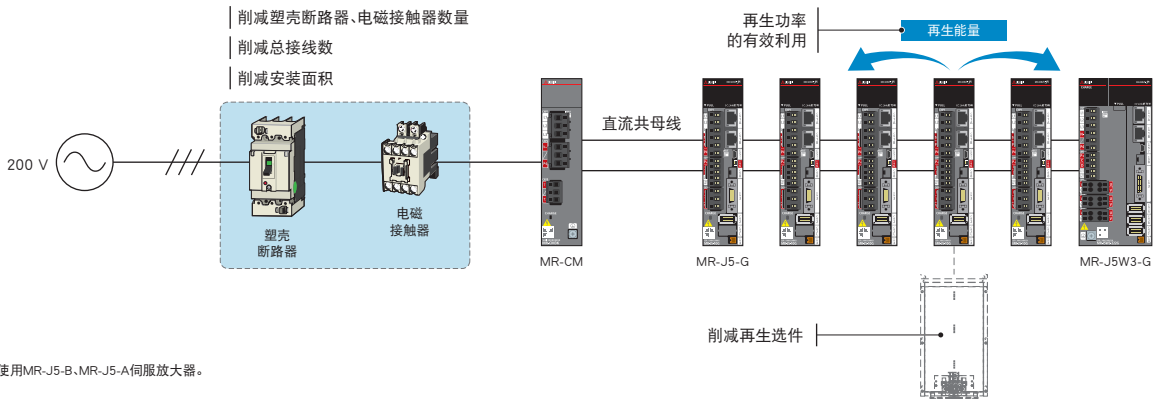

\* 也可使用MR-J5-B、MR-J5-A伺服放大器。

### 用途 (应用示例)

#### [垂直成型填充密封装袋机]

可将包装袋卷轴所产生的再生能量提供给搬运辊轴等使用。



#### [晶圆检测仪]

有助于节省在无室半导体生产设备的安装空间。

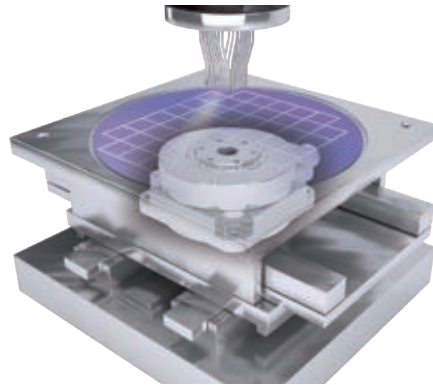

### 多轴伺服放大器

J5W2-G

J5W3-G

J5W2-B

J5W3-B

可通过一个模块驱动2台伺服电机的2轴伺服放大器及可通过一个模块驱动3台伺服电机的3轴伺服放大器,实现设备的节能化、小型化。另外,可自由组合使用旋转型、线性、直驱电机。

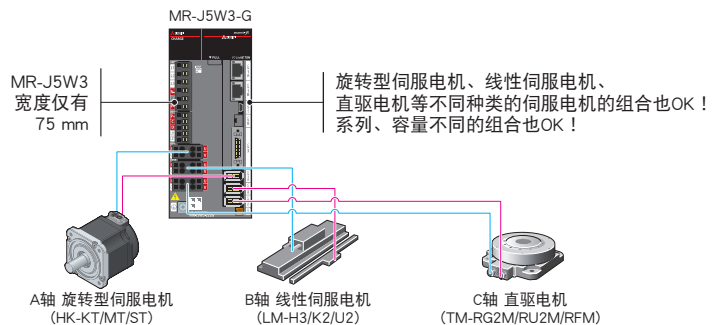

## 400 V规格 转换器分离型驱动器模块 MR-J5D-G4

- 400 V规格伺服放大器, 产品线中包括分离了转换器部分的驱动器模块MR-J5D-G4 (1轴/2轴/3轴)。
- 电源再生转换器MR-CV\_4与MR-J5D-G4组合, 可以构建节能、节省空间、节省接线的伺服系统。
- MR-J5D-G4支持CC-Link IE TSN安全通信, 可以实现无模块的功能安全。即使多轴配置时, 也可以仅通过网络电缆使用功能安全。

### 驱动器模块 MR-J5D-G4 特点

- 通过直流共母线连接实现节能、节省空间、节省接线
- MR-J5D2-G4 (2轴)/MR-J5D3-G4 (3轴), 进一步节省空间、节省接线
- MR-J5D1-G4/MR-J5D2-G4/MR-J5D3-G4标准支持安全监视功能, 通过CC-Link IE TSN的安全通信可对各轴分别进行STO等安全监视功能设定
- 冷却风扇实现模块化, 用户可轻松更换冷却风扇

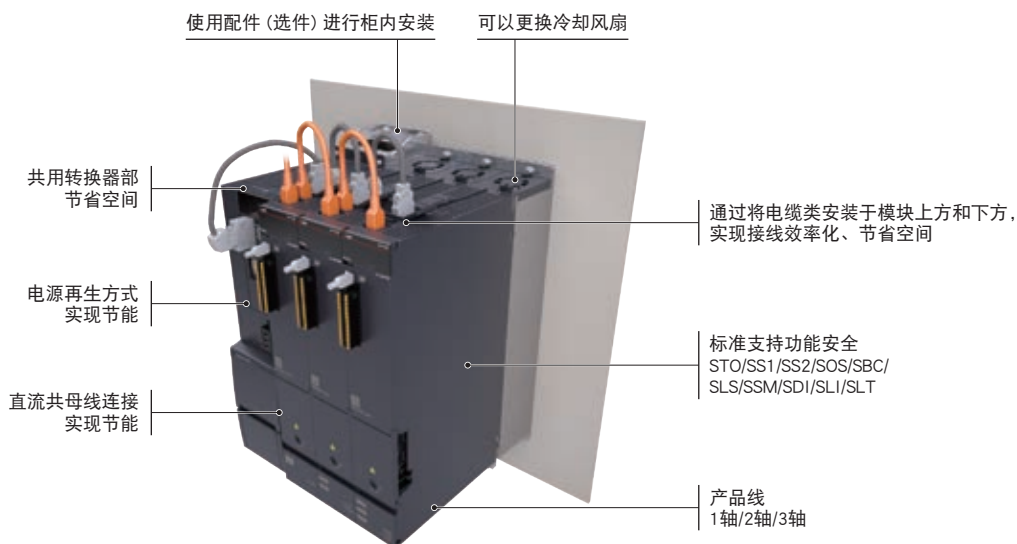

### 3轴驱动器模块实现节省空间 (更紧凑)

400 V规格3轴驱动器模块, 实现节省空间。  
例如, 驱动6轴时, 如果使用2个3轴驱动器模块代替6个1轴驱动器模块, 安装空间可以缩减200 mm的宽度。  
另外, 使用多轴驱动器模块还可以减少塑壳断路器、电磁接触器的台数。

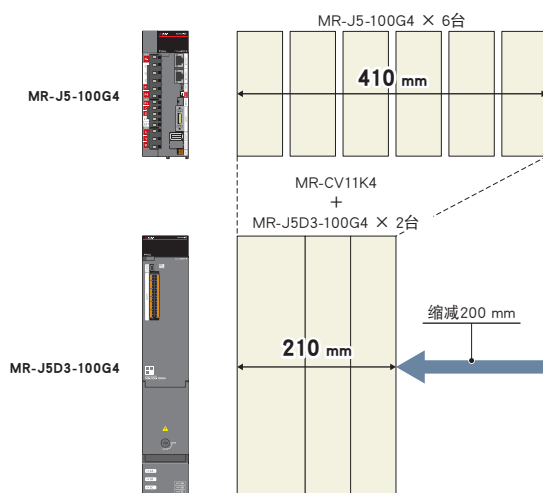

## 400 V级的节能系统

### 通过直流共母线连接和采用电源再生方式实现节能系统 J5D-G4

电源再生转换器模块MR-CV\_4与多台驱动器模块MR-J5D-G4通过直流共母线连接,可将某个轴的再生能量用作其他轴的电机驱动能量。电源再生转换器模块MR-CV\_4采用将再生能量返回到电源的电源再生方式。可用作其他系统的电量,因此有助于节能。并且,无需再生选件,因此可减少发热。

[直流共母线连接]

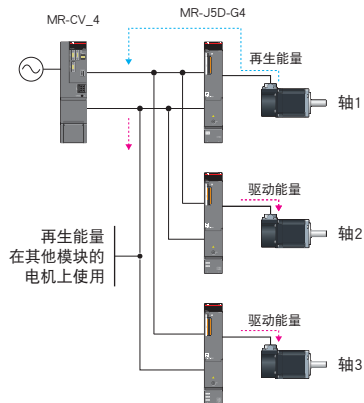

[电源再生方式]

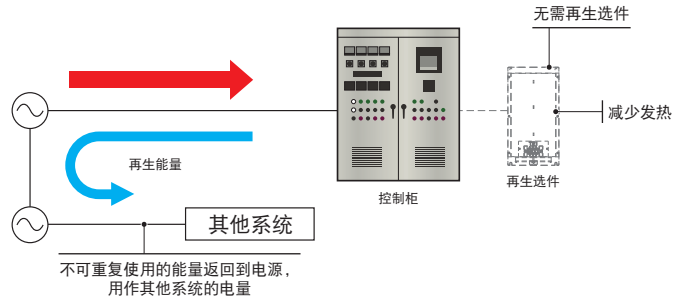

### 400 V伺服新提案!全新的伺服电机组合

可驱动50 W ~ 7 kW的HK-KT/HK-ST/HK-RT系列伺服电机,弹性化的组合促进产品的优化升级。关于可搭配的组合,请参照本产品目录的“伺服电机与伺服放大器的组合”。

最小法兰尺寸 40 × 40  
(0.05 kW ~)

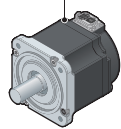

小容量/低惯性  
HK-KT系列

最小法兰尺寸 130 × 130  
(0.5 kW ~)

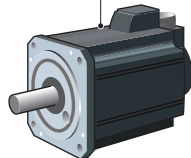

中容量/中惯性  
HK-ST系列

最小法兰尺寸 90 × 90  
(1 kW ~)

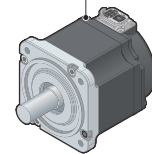

中容量/超低惯性  
HK-RT系列

电机法兰尺寸 [单位: mm]

#### 用途 (应用示例)

##### [印刷机]

最适用于采用部分驱动方式的轮转机。

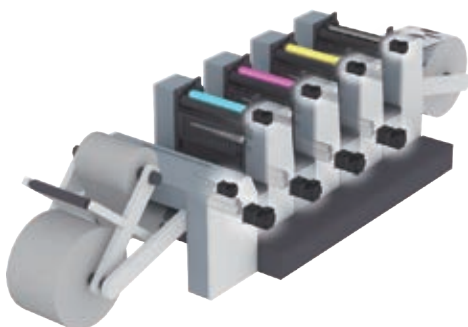

##### [分切机]

最适用于由放卷轴、辊轴、收卷轴构成的收放卷设备。

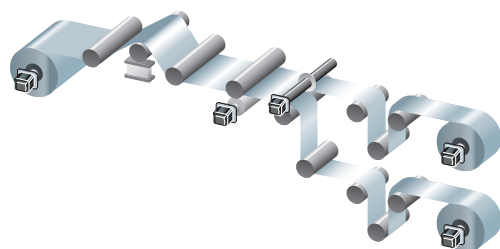



## 预测性维护



监视机械状态,通过伺服放大器预先检测机械故障前兆

Maisart为Mitsubishi Electric's AI creates the State-of-the-ART in technology 的简称。三菱电机的AI技术品牌旨在使所有设备更加智能。

### 机械诊断 (滚珠丝杠、线性导轨)

推断滚珠丝杠、线性导轨等的机械因素的摩擦和振动从而支持预测性维护。

- 摩擦推断功能与摩擦故障预测
- 振动推断功能与振动故障预测

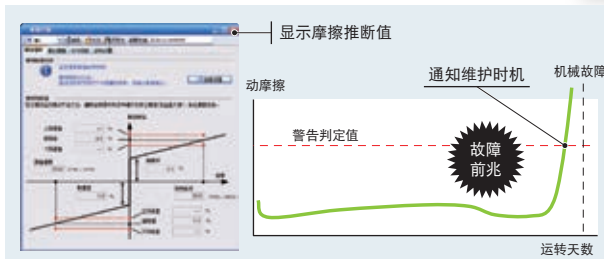
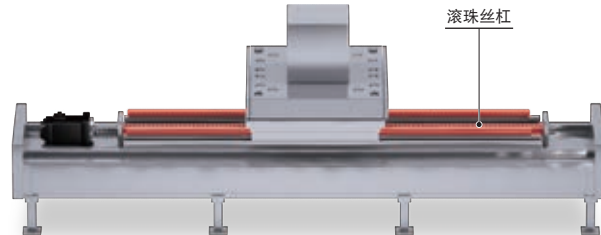

### 机械诊断 (皮带)

通过静摩擦故障预测和由皮带张力推断的张力下降预测,预先检测皮带老化。

- 静摩擦故障预测
- 皮带张力下降预测

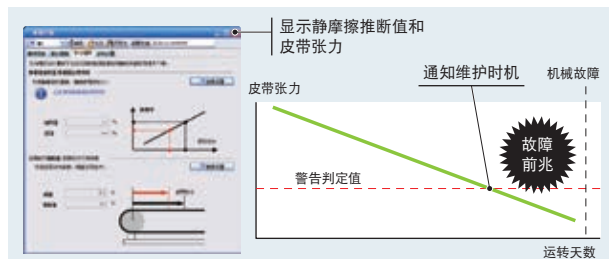

### 机械诊断 (齿轮)\*1

进行推断开始操作后,伺服放大器会自动生成指令来进行往返定位,从而推断齿轮的齿隙量。通过设定齿隙标称值预测齿轮故障。

- 齿隙推断功能
- 齿轮故障预测

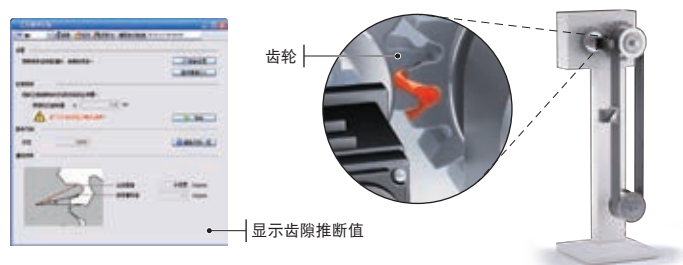

\*1. 常规运行时不进行诊断。

## 预防性维护

### 机械诊断 (机械部件)

根据伺服电机总移动量,推测设备故障。通过设定机械部件的额定寿命,通知更换时期。

- 机械总移动量故障预测

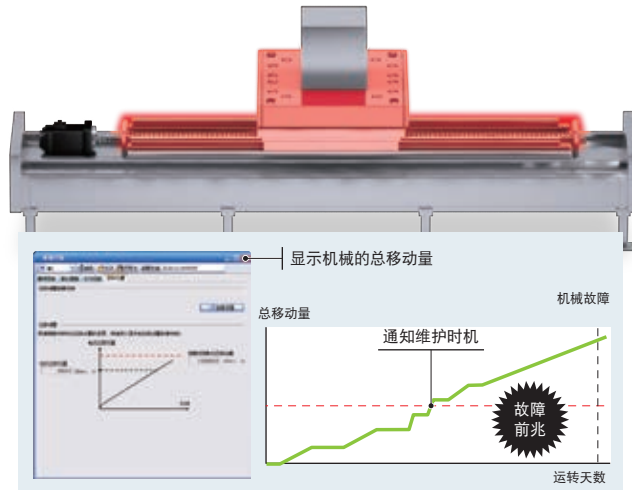

### 伺服放大器寿命诊断

显示通电时间累计、浪涌继电器ON/OFF次数,可确认各部件的标准寿命。

- 通电时间累计 (平滑电容器/冷却风扇寿命)
- 浪涌继电器ON/OFF次数 (浪涌继电器寿命)



## 事后维护

### 驱动记录器

持续监视伺服放大器的状态,并记录报警发生前后一段时间的触发条件的状态变化。使用MR Configurator2进行原因分析。除了过去发生的16个报警履历的波形和监视值,还增加了系统配置显示和伺服参数显示。此外,通过CC-Link IE TSN进行正常通信时,也会显示报警发生的时间。支持GX LogViewer格式文件输出。

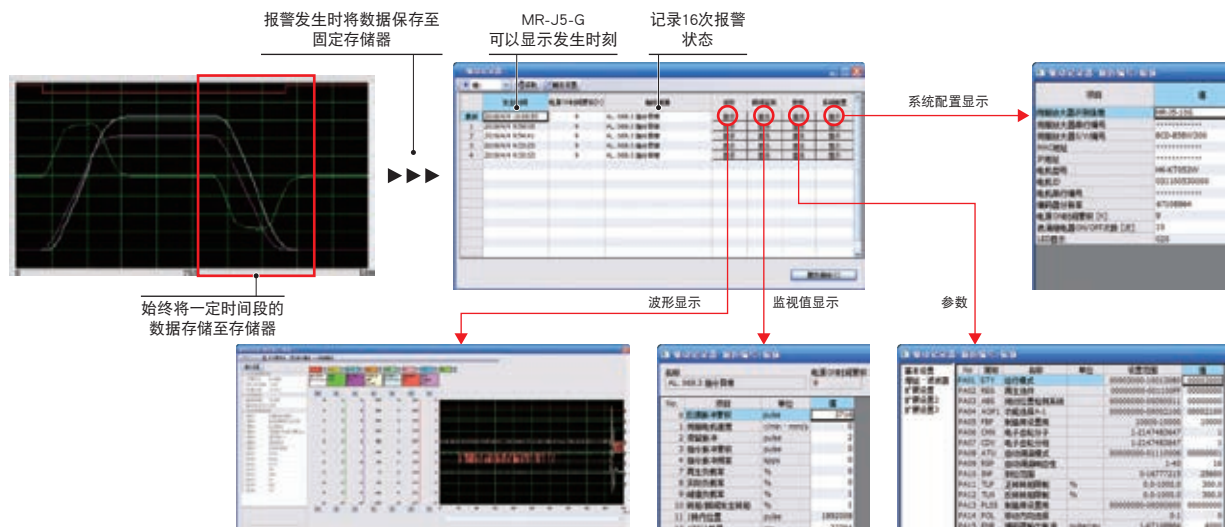

## 断线检测、电机错误接线检测、编码器通信诊断

### 断线检测

配备了检测伺服放大器的主电路电源缺相的输入缺相检测,与检测伺服电机电源缺相的输出缺相的功能。可与过载等报警相区分,缩短复位作业。

驱动器模块MR-J5D-G4仅支持输出缺相检测。

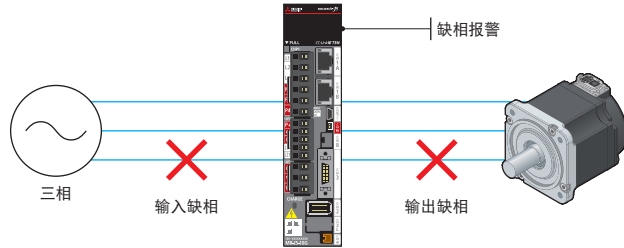

### 电机错误接线检测

J5W2-G

J5W3-G

检测出多轴伺服放大器MR-J5W2-G/MR-J5W3-G的A轴/B轴/C轴所连接的不同容量的伺服电机的错误接线,有助于保护伺服电机。

从连接的伺服电机的编码器取得容量信息,确认电机电源电缆连接的电机容量是否相符,若不相符时则发出报警。\*1

\*1. 电机容量相同时不检测。

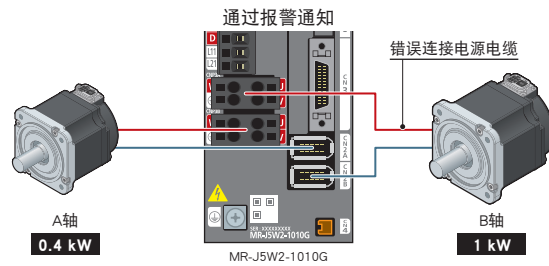

### 编码器通信诊断

可对伺服放大器内的编码器通信电路进行诊断。当编码器通信报警发生时,可用于区分编码器电缆断线等故障原因。

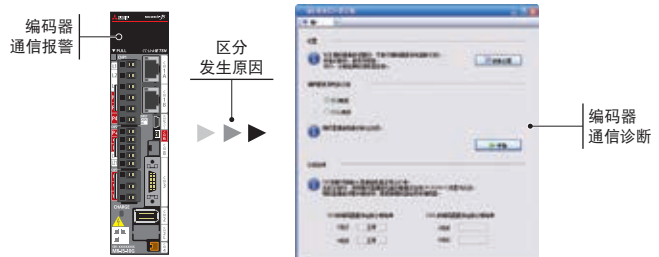

## 轨迹控制

### 超级跟踪控制

使用超级跟踪控制,不仅定速运行时的偏差脉冲基本为零,匀加减速时的偏差脉冲也基本为零。可以提升刚性设备的轨迹精度。

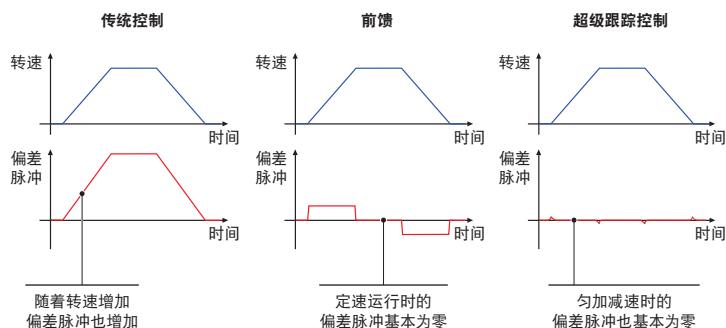

### 摩擦补偿

在XY滑台等的轨迹控制中,提高圆弧轨迹的精度。抑制因摩擦及扭曲等的影响造成伺服电机旋转方向反转时产生的象限突起现象。

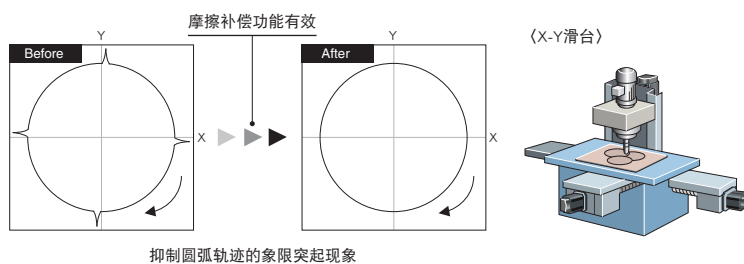

### 轨迹追踪型模型适应控制

通过选择轨迹追踪模式,可以减小往复运行中的轨迹误差。通常,执行定位控制时,通过模型适应控制进行调整,缩短整定时间。本功能则通过减小过冲,实现轨迹精度的提升,适合加工机床等对轨迹精度要求高的机械。

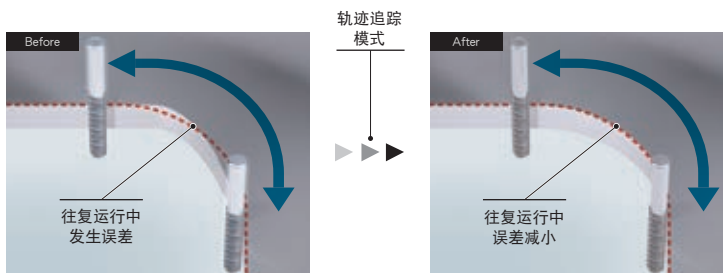



## 安全监视功能

### 内置安全功能, 扩充安全监视功能 J5-G-RJ J5D-G4

MR-J5-G-RJ/MR-J5D-G4内置安全控制部, 无需专用的模块即可支持安全监视功能。通过与支持功能安全的伺服电机HK-WS组合, 进一步提升安全性等级。

提供安全性等级SIL 2或SIL 3的安全监视功能STO/SS1/SS2/SOS/SBC/SLS/SSM/SDI/SLI/SLT。

支持功能安全的伺服电机可提供伺服放大器的安全监视功能所需的位置、速度。安全性等级为类别4 PL e, SIL 3。

此外, 可使用与标准伺服电机相同的编码器电缆。

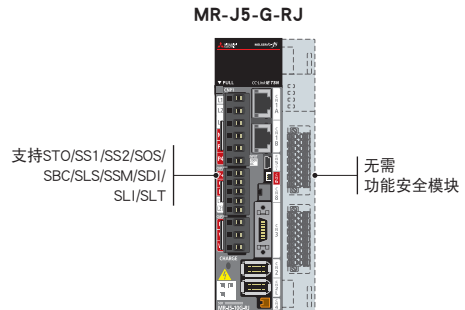

支持功能安全的伺服电机 HK-WS

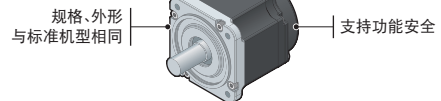

### 支持CC-Link IE TSN的安全通信功能 J5-G-RJ J5D-G4

CC-Link IE TSN可构建常规控制与安全控制相结合的系统。

与安全CPU R\_SFCPU-SET和运动模块RD78G组合使用时, MR-J5-G-RJ/MR-J5D-G4可以经由CC-Link IE TSN接收安全CPU的安全信号数据。因此, 无需将安全信号直接接线至伺服放大器。

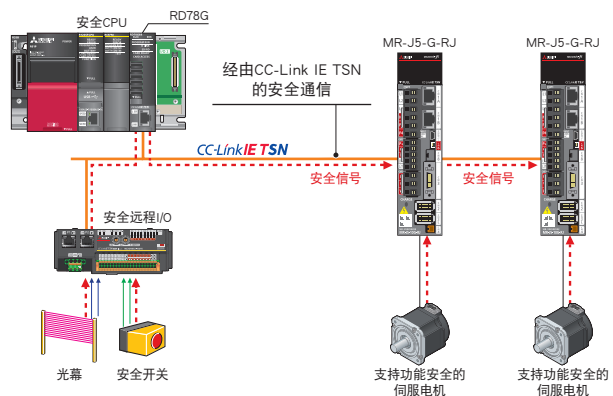

### 标准支持IEC/EN 61800-5-2的STO功能

标准支持STO (Safe torque off)。可轻松构建切断设备的伺服电机电源的安全系统。

- 无需关闭伺服放大器的控制电路电源, 可缩短重启时间。此外, 也无需再次原点复位。
- 无需配置防止伺服电机意外重启用的电磁接触器。<sup>\*1</sup>

伺服放大器型号	安全性等级
MR-J5-G/MR-J5-B/MR-J5-B-RJ/ MR-J5W2-B/MR-J5W3-B/ MR-J5-A/MR-J5-A-RJ	类别3 PL e, SIL 3
MR-J5-G-RJ/MR-J5W2-G/MR-J5W3-G/ MR-J5D-G4	类别4 PL e, SIL 3 <sup>*2</sup>

<sup>\*1</sup> 不需要满足STO要求的电磁接触器, 但作为推荐示例, 图示中装配有伺服报警时用切断主电路电源用的电磁接触器。  
<sup>\*2</sup> 该安全性等级要求使用支持类别4的安全可编程控制器等安全设备与伺服放大器进行STO接线。  
 右图所示 (开关直接与伺服放大器接线) 的安全性等级为类别3。关于安全监视功能的详细内容, 请参照“MR-J5 用户手册”。

#### <通过STO切断>

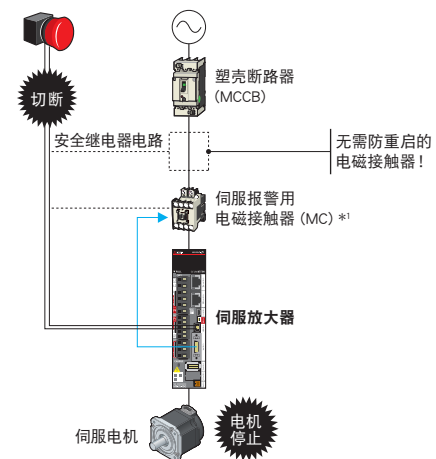

遵循IEC/EN 61800-5-2的安全监视功能

MR-J5-G-RJ/MR-J5D-G4支持安全监视功能STO/SS1/SS2/SOS/SBC/SLS/SSM/SDI/SLI/SLT。

关于可实现的安全监视功能以及安全性等级,根据伺服放大器与旋转型伺服电机(包括支持功能安全的伺服电机)/线性伺服电机/直驱电机组合的不同而异。详细内容请参照本产品目录的“共通规格 安全监视功能”。

<p><b>安全转矩取消 (STO)</b></p> <p>根据外部设备的输入信号,通过电子方式切断驱动伺服电机的能量供给。(2次侧输出切断) 相当于IEC/EN 60204-1的停止类别0。</p>	<p>速度 V 时间 STO (切断)</p> <p>请务必在伺服OFF状态下或伺服电机停止后再执行STO功能。</p>	<p><b>安全极限速度 (SLS)</b></p> <p>监视伺服电机未超出规定速度限制值的功能。当超出指定速度限制值时,通过STO切断伺服电机电源。</p>	<p>速度 V Vmax 时间 SLS</p>
<p><b>安全停止1 (SS1)</b></p> <p>根据外部设备的输入信号,伺服电机开始减速。经过了可确认已停止的指定时间之后,执行STO功能。 也支持基于电机减速率的减速监视。 相当于IEC/EN 60204-1的停止类别1。</p>	<p>速度 V 时间 SS1指令 SS1 STO (切断)</p>	<p><b>安全速度监控器 (SSM)</b></p> <p>当伺服电机速度在规定速度之内时,输出安全输出信号。</p>	<p>速度 Vmax 时间 SSM输出</p>
<p><b>安全停止2 (SS2)</b></p> <p>根据外部设备的输入信号,伺服电机开始减速。经过了可确认已停止的指定时间之后,执行SOS功能。 也支持基于电机减速率的减速监视。 相当于IEC/EN 60204-1的停止类别2。</p>	<p>速度 V 时间 SS2指令 SS2 SOS</p>	<p><b>安全方向 (SDI)</b></p> <p>监视伺服电机的移动方向为指定方向。当方向改变时,执行STO功能。</p>	<p>速度 V 时间 SDI</p>
<p><b>安全操作停止 (SOS)</b></p> <p>监视伺服电机的停止位置未超出规定范围。SOS功能中,伺服电机的电源仍处于供给状态。</p>	<p>位置 速度 S1 S2 V 时间 SOS</p>	<p><b>安全极限增量 (SLI)</b></p> <p>监视伺服电机的移动量未超出指定范围。当超出范围时,执行STO功能。</p>	<p>位置 S1 S2 时间 SLI</p>
<p><b>安全制动控制 (SBC)</b></p> <p>输出安全输出信号作为外部制动器控制用。</p>	<p>速度 V 时间 SBC输出</p>	<p><b>安全极限转矩 (SLT)</b></p> <p>监视伺服电机的转矩(或推力)未超出指定范围。当超出范围时,执行STO功能。</p>	<p>转矩 速度 Tmax V 时间 SLT</p>

功能动作区域

伺服系统

伺服系统控制器

嵌入式伺服系统控制器

伺服放大器

伺服电机

活用 S S C N E T III / H 资产

## 灵活的驱动系统,满足多种用途

### 全闭环控制

J5-G

J5W2-G

J5D1-G4

J5D2-G4

J5-B

J5W2-B

J5-A

MR-J5-G/MR-J5W2-G/MR-J5D1-G4/MR-J5D2-G4/  
MR-J5-B/MR-J5W2-B/MR-J5-A伺服放大器标准  
支持全闭环控制\*1。  
实现机械侧的高精度控制。

\*1. 支持2线式串行编码器。4线式串行及脉冲串接口（ABZ相差动输出类型）  
的编码器由MR-J5-G-RJ/MR-J5D1-G4/MR-J5-B-RJ/MR-J5-A-RJ支持。

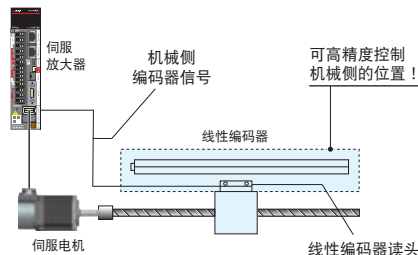

### 标尺测量功能

J5-G

J5W2-G

J5D1-G4

J5D2-G4

J5-B

J5W2-B

线性编码器或旋转编码器类标尺测量编码器与  
伺服放大器连接时,使用标尺测量功能可通过网  
络将标尺测量编码器的数据传送至控制器。  
使用标尺测量功能可使标尺测量编码器的接线  
更加灵活有弹性。

#### 支持标尺测量功能的伺服放大器

##### ● 支持CC-Link IE TSN

2线式: MR-J5-G/MR-J5-G-RJ/MR-J5W2-G/  
MR-J5D1-G4/MR-J5D2-G4  
4线式: MR-J5-G-RJ/MR-J5D1-G4

##### ● 支持SSCNET III/H

2线式: MR-J5-B/MR-J5-B-RJ/MR-J5W2-B  
4线式: MR-J5-B-RJ

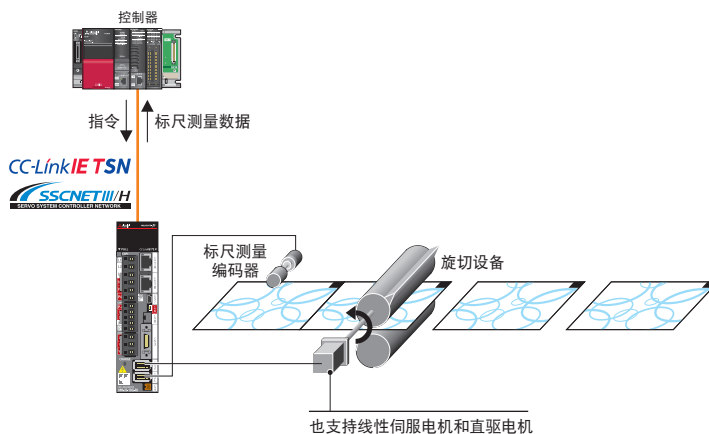

### 探针功能

J5-G

J5W2-G

J5W3-G

J5D-G4

检测工件位置的传感器等(探针)与伺服放大器  
连接时,使用探针功能可锁存(存储)探针所检  
测到的位置。  
控制器会读入锁存的数值,应用于工件的位置校准。  
探针的锁存精度为1 μs。

#### 支持探针功能的伺服放大器

##### ● 支持CC-Link IE TSN

MR-J5-G(-RJ)\*1/MR-J5W2-G/MR-J5W3-G/  
MR-J5D-G4

\*1. 请使用2021年6月以后生产的MR-J5-G。  
流通阶段可能出现新旧版本的产品同时存在的情况。  
如果需要使用探针功能,请咨询本公司营业窗口。

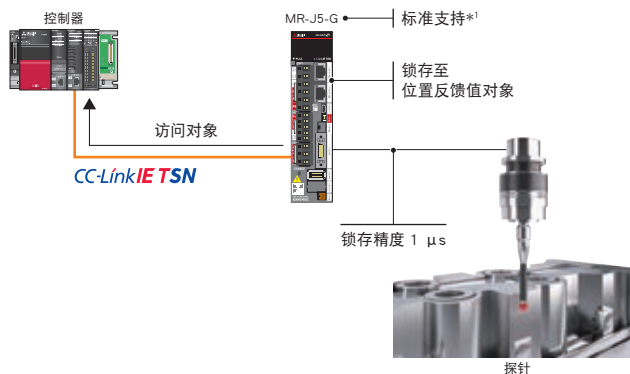

灵活的驱动系统,满足多种用途

通过RJ71GN11-T2 (支持CC-Link IE TSN) 进行定位

可以通过支持CANopen的主站、本地站模块RJ71GN11-T2控制伺服放大器。<sup>\*1</sup>

伺服放大器支持轨迹模式 (位置/速度<sup>\*2</sup>/转矩<sup>\*2</sup>) 和定位模式 (点位表) 两种方式。<sup>\*3</sup>

通过上述运行模式,无需定位模块就可以轻易构建定位系统。例如,轨迹位置模式中,在主站设定目标位置和目標速度等,只需开启启动信号,伺服放大器即可生成到达目标位置的指令,开始定位运行。

\*1. 运动模块RD78G/FX5-SSC-G也支持CANopen。

\*2. MR-J5W2-G/MR-J5W3-G/MR-J5D2-G4/MR-J5D3-G4不支持轨迹模式 (速度/转矩)。

\*3. 关于可控制的模式,请参照主站的规格。

[轨迹位置模式连续运行]

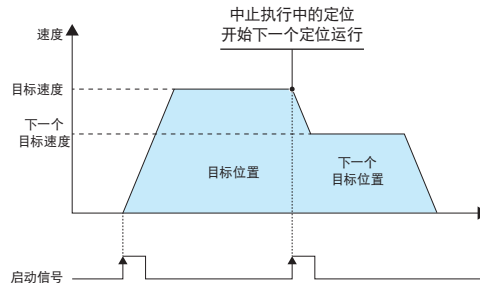

[定位模式连续运行 (点位表)]

点位表编号	位置数据	转速	加速时间常数	减速时间常数	停留	辅助功能	M代码
1	1000	2000	200	200	0	1	1
2	2000	1600	100	100	0	0	2
⋮	⋮	⋮	⋮	⋮	⋮	⋮	⋮
255	3000	3000	100	100	0	2	99

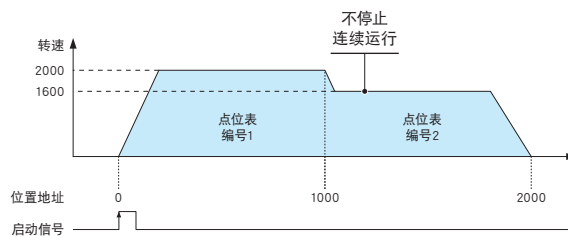

驱动器间通信功能

J5-G

J5D1-G4

J5-B

功能提升

MR-J5-G/J5D1-G4/MR-J5-B伺服放大器中,可通过驱动器间通信将主轴的转矩发送至其他轴 (可发送至多个轴),其他轴便以该转矩数据为指令,进行转矩控制运行。主轴向其他轴的转矩数据通信通过网络实施,因此无需额外的接线。

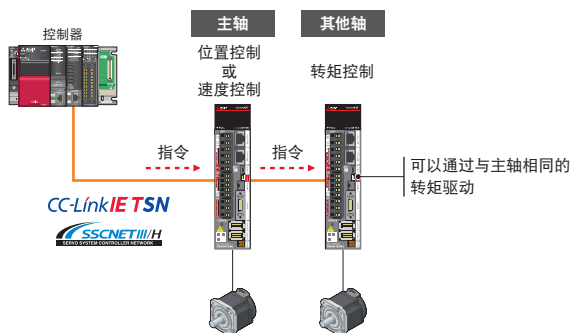

应用示例



对应SEMI F47

MELSERVO-J5伺服放大器符合SEMI F47标准<sup>\*1</sup>,适用于半导体、液晶制造设备。(SEMI F47不适用于单相AC200 V输入、DC输入及MR-J5D-G4。)

\*1. 本伺服放大器的控制电路电源可支持SEMI F47,但关于主电路电源的瞬时停电,根据电源阻抗及运行状况可能需要备份电容器。请务必在客户的设备中针对SEMI F47电源瞬时停电标准进行实机试验、详细确认。对伺服放大器的输入应使用三相电源。

## 指令接口

### CC-Link IE TSN J5-G J5W2-G J5W3-G J5D-G4

可以通过同步通信支持CC-Link IE TSN的控制器，按固定周期接收指令并驱动伺服电机。（位置/速度/转矩）

与运动模块及运动控制软件组合时，可通过高速与高精度的时间一致，实现轴/设备之间的正确同步动作。

支持CiA 402驱动轨迹，还有轨迹模式（位置/速度\*/转矩\*<sup>2</sup>）和定位模式（点位表）。

与支持轨迹模式的控制器组合时，可通过伺服放大器生成到达目标位置的位置指令，从而减轻控制器的负荷。

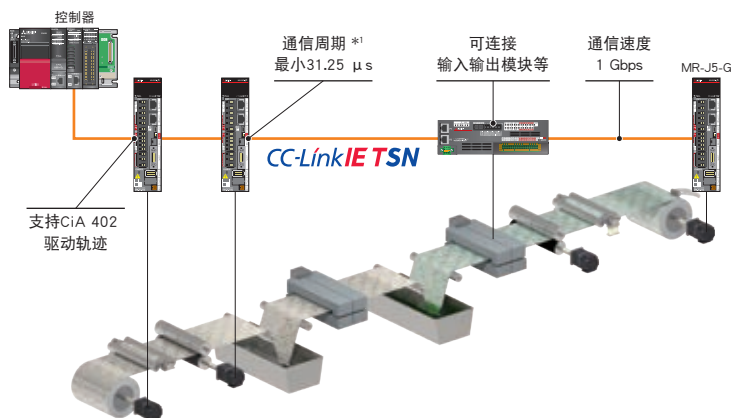

\*1. 通信周期31.25 μs为MR-J5-G/MR-J5D1-G4与RD78GH组合时的值。  
\*2. MR-J5W2-G/MR-J5W3-G/MR-J5D2-G4/MR-J5D3-G4不支持轨迹模式（速度/转矩）。

### SSCNET III/H J5-B J5W2-B J5W3-B

通过将既有系统的伺服放大器替换为MR-J5-B，可有效利用伺服系统控制器既有的程序资产，构建MELSERVO-J5系列的伺服系统。

通过工程软件与“Transition from MELSERVO-J4 Series to J5 Series Handbook”支持置换。

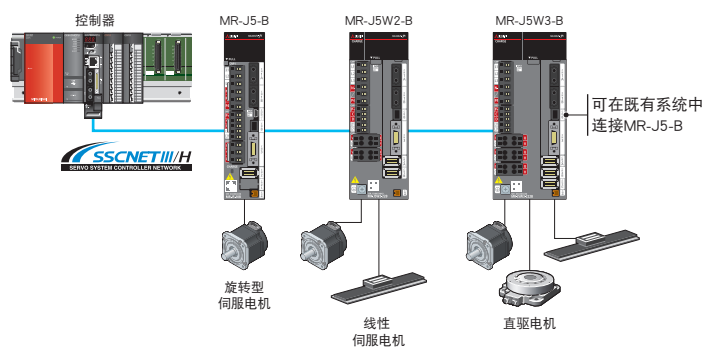

### CC-Link IE现场网络 Basic J5-G J5D1-G4

可通过FX5U CPU模块等支持CC-Link IE现场网络 Basic的主站控制MR-J5-G/MR-J5D1-G4伺服放大器。介由链接软元件，伺服放大器作为CANopen 软元件执行。

支持轨迹模式（位置/速度/转矩）和定位模式（点位表）两种方式。

由MR-J4-GF构建的既有系统可以连接MR-J5-G伺服放大器。

此外，MR-J5-G/MR-J5D1-G4支持线型连接。<sup>\*1</sup>

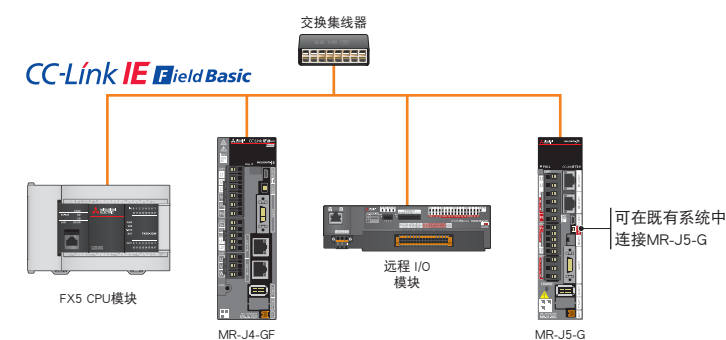

\*1. 使用不支持线型连接的机器时，为星型/线型连接。

### 通用接口 J5-A

作为指令接口配备脉冲串、模拟输入等。控制模式支持位置、速度和转矩控制，并可切换控制模式。集电极开路时支持漏型输入及源型输入。

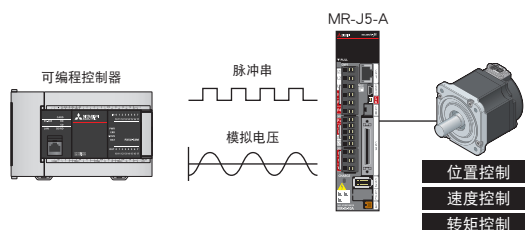



## 指令接口

**EtherCAT®** J5-G-N1 J5W2-G-N1 J5W3-G-N1 J5D-G4-N1

支持EtherCAT®的伺服放大器。

可在EtherCAT®系统中使用高性能的MR-J5伺服放大器。

MR-J5-G-N1\*<sup>3</sup>/MR-J5-G-RJN1/MR-J5W2-G-N1/MR-J5W3-G-N1/  
MR-J5D-G4-N1支持探针功能。(锁存精度 1 μs)

通信规格	CANopen over EtherCAT® (CoE)
驱动轨迹	CiA 402
通信周期 * <sup>1</sup>	125 μs, 250 μs, 500 μs, 1 ms, 2 ms, 4 ms, 8 ms
控制模式	Cyclic synchronous position mode (csp)
	Cyclic synchronous velocity mode (csv)
	Cyclic synchronous torque mode (cst)
	Profile position mode (pp)
	Profile velocity mode (pv)* <sup>2</sup>
	Profile torque mode (tq)* <sup>2</sup>
	Homing mode (hm)

\*1. 最小通信周期因机型不同而异。

\*2. MR-J5W2-G-N1/MR-J5W3-G-N1/MR-J5D2-G4-N1/MR-J5D3-G4-N1不支持控制模式 (pv/tq)。

\*3. 请使用2021年6月以后生产的MR-J5-G-N1。

流通阶段可能出现新旧版本的产品同时存在的情况, 如果需要使用探针功能, 请咨询本公司营业窗口。



伺服系统

伺服系统控制器

嵌入式伺服系统控制器

伺服放大器

伺服电机

资产 活用 SSCNET III / H

## 伺服设置软件 MR Configurator2

通过个人电脑可轻松进行调整、监视显示、诊断、参数写入/读取及试运行等操作。

通过该功能辅助工具,可充分发挥设备性能,例如:可实现设备调整、最优控制、缩短启动时间等。

### 参数设定与对接帮助

无需考虑参数编号和位数,可使用按功能显示的参数列表进行参数设定。此外,由于可以显示已设定的参数所对应的帮助,因此可在查看帮助的同时进行设定。对接帮助已实现e-Manual化,可确认最新版的使用手册。

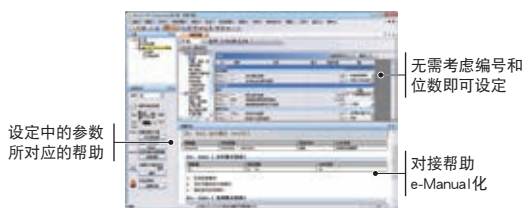

### 通过连接伺服放大器可以支持多轴

通过连接至伺服放大器,可以设置其他伺服放大器的参数或监视等。还支持通过以太网交换集线器或经由控制器的连接。

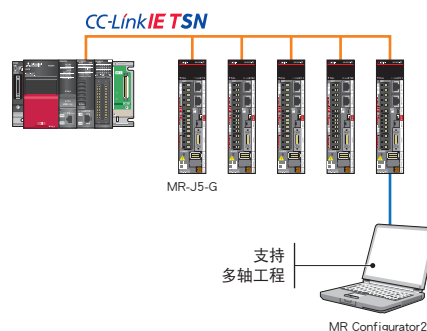

### 调谐功能

若希望在瞬间调谐或一键式调整后,通过手动设定追求更高性能时,可以在[调谐]画面中微调控制增益。



### 图表功能

可以获得模拟7ch、数字8ch的图表。通过波形显示单次检测中的各伺服状态,具备辅助启动、调整功能。具备多种快捷功能,如:多数据“覆盖”功能、显示图表履历的“履历选择”功能等。另外,可通过OR/AND条件将两种信号作为触发信号使用。

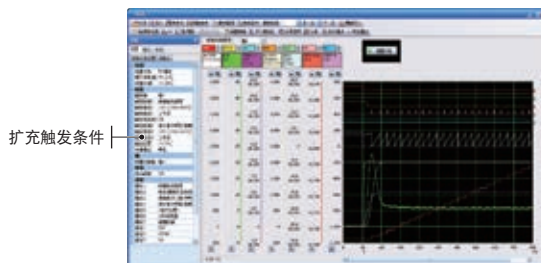

### 机械分析功能

可通过“开始”按钮自动对伺服电机施加振动,从而分析设备的频率特性(0.1 Hz~8 kHz)。支持机械共振抑制滤波等的设定。

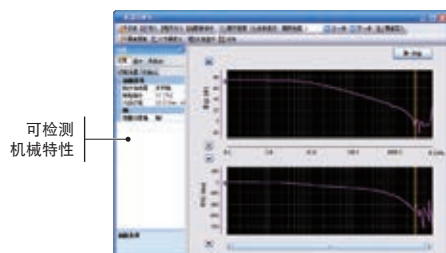

### 软件复位

伺服放大器中增加了软件复位功能。

可以在不关闭伺服放大器电源的状态下,更改开关设定或更改参数。



## 驱动系统容量选择软件 Motorizer

只需设定机器的构造和运行模式,即可选择最合适的伺服电机、伺服放大器、再生选件。  
可从多个候补的选择结果中选择最合适的组合,也支持多轴系统。



### 灵活支持负载结构

- 可从13种代表性负载结构中选择
- 可追加连轴器等传输结构
- 可任意设定负载结构的倾斜角

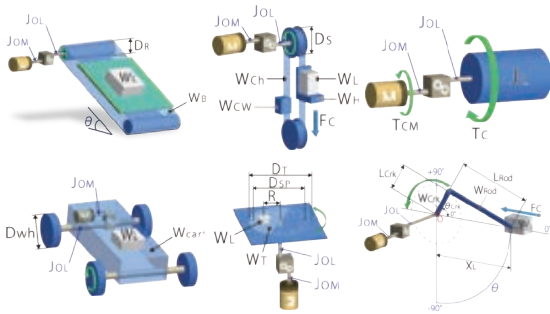

### 支持多轴选择

- 支持多轴伺服放大器和转换器
- 运行模式也可设定多轴
- 通过多轴系统选择再生选件

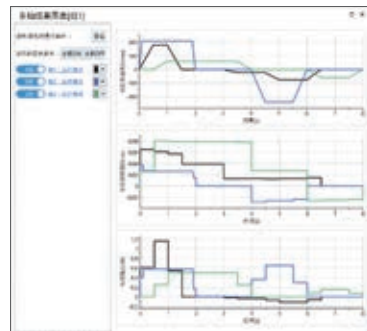

### 多个候选结果的选择

- 一览显示多个候选结果 (负载转动惯量比/峰值转矩等)
- 支持伺服放大器与伺服电机的组合扩充
- 可设定判定用阈值
- 显示多轴系统的节能效果

电机	电机容量(kW)	额定转矩	额定转速(r/min)	峰值转矩(kN·m)	峰值转速(r/min)	峰值转矩比	峰值转速比	电机轴出力(kW)
HE-KT15M30	0.150	MA-15-200/EA	0.200	116.7	2000	116.7	2000	11.67
HE-KT15M30	0.150	MA-15-200/EA	0.200	116.7	2000	116.7	2000	11.67
HE-KT15M30	0.150	MA-15-200/EA	0.200	116.7	2000	116.7	2000	11.67
HE-KT15M30	0.150	MA-15-200/EA	0.200	116.7	2000	116.7	2000	11.67

### 操作以视频说明

- 以视频说明操作和选择方法



## FA Integrated Selection Tool

FA Integrated Selection Tool为通过三菱电机FA全球网站选择FA设备的工具。可于单一工具中进行设备/整体系统的选择。可通过“Select by device”或“Select by network”选择可编程控制器、AC伺服等。可以选择编码器电缆等所需的选项,能够轻松地创建出系统配置图和所需购买清单,以防止订购时出错。

### 选型工具

#### FA Integrated Selection Tool



#### 选择控制器/伺服电机/伺服放大器

- 可以读入驱动系统容量选择软件 (Motorizer) 的选择结果

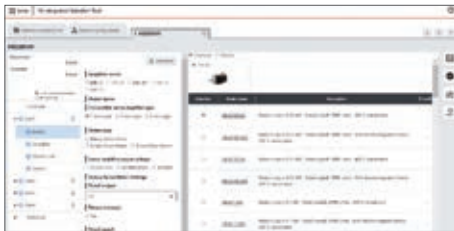

#### 选择选项

- 防止选择错误



#### 配置图

- 可以确认各轴配置



#### 购买清单

- 可将选择结果输出为Excel文件

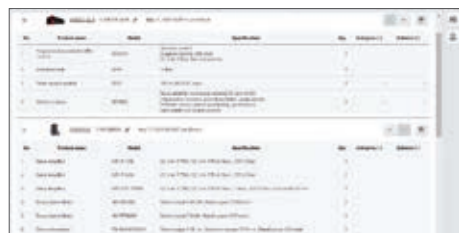

## e-Manual

MR-J5系列的用户手册支持e-Manual。可以链接至伺服电机以及控制器等用户手册。e-Manual是专为三菱电机FA设备用户所设计的电子版用户手册,将大量的用户手册整合为一,可以即时检索获得所需信息。目前对应语言: 日文/英文/中文

### 特点

- 将所需的用户手册整合为一个数据库
- 下载后即可在本机浏览
- 平板设备可以使用APP版e-Manual
- 可以即时下载最新版用户手册
- 可以跨手册搜索所需信息



控制器  
伺服放大器  
伺服电机  
之间可横跨查询

MEMO

伺服系统

伺服系统控制器

嵌入式伺服系统控制器

伺服放大器

伺服电机

活用 SSCNET III / H  
资产



扩充产品线。提供机器最合适的电机,构建智能工厂。

旋转型伺服电机

# HK Series

降低额定值时  
耐环境温度最高可达60 °C

扁平型

1个连接器

配备  
26位分辨率  
无电池  
绝对位置编码器

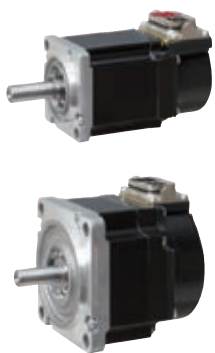

小容量、低惯性

## HK-KT Series

配备26位分辨率无电池绝对位置编码器。

额定转速3000 r/min,  
最大转速6700 r/min。\*1  
产品线中包括400 V与扁平型。  
支持1个连接器。

\*1. 转速因机型不同而异。



小容量、超低惯性

## HK-MT Series

配备26位分辨率无电池绝对位置编码器。

额定转速3000 r/min。  
产品线中包括最大转速10000 r/min  
的高速型。\*1  
支持1个连接器。

\*1. 高速型机型配备增量编码器。



中容量、中惯性

## HK-ST Series

配备26位分辨率无电池绝对位置编码器。

产品线中包括额定转速2000 r/min和  
3000 r/min两种类型。  
除了编码器电缆/电磁制动器电缆,  
电源电缆也支持直插锁定。

预定发售



中容量、超低惯性

## HK-RT Series

配备26位分辨率无电池绝对位置编码器。

额定转速3000 r/min,  
最大转速6700 r/min。\*1  
产品线中包括400 V。  
支持1个连接器。(1~2 kW)

\*1. 转速因机型不同而异。

## 产品线

标准配备无电池绝对位置编码器的旋转型伺服电机HK系列, 产品线包括小容量/低惯性HK-KT系列、小容量/超低惯性HK-MT系列、中容量/中惯性HK-ST系列、中容量/超低惯性HK-RT系列。

系列	特点	电机类型	伺服放大器电源	功率范围	备注	
HK-KT	低惯性	HK-KT_WJ	AC200 V	0.05 kW~2.0 kW	—	
			AC400 V	0.05 kW~0.15 kW		~ 2.0 kW
		HK-KT_4_WJ	AC200 V	0.2 kW~1.0 kW	—	
			AC400 V	0.4 kW~2.0 kW		—
HK-MT	超低惯性	HK-MT_WJ	AC200 V	0.05 kW~1.0 kW	—	
			AC400 V	0.05 kW~1.0 kW		—
HK-ST	中惯性	HK-ST_WJ	AC200 V	0.5 kW~7.0 kW	~ 11 kW	
			AC400 V	0.5 kW~11 kW	—	
		HK-ST_4_WJ	AC200 V	0.3 kW~4.2 kW	~ 5.5 kW	—
			AC400 V	0.5 kW~7.0 kW	~ 11 kW	
HK-RT	超低惯性	HK-RT_WJ	AC200 V	1.0 kW~7.0 kW	—	
			AC400 V	1.0 kW~7.0 kW		—
		HK-RT_4WJ	AC200 V	0.5 kW~3.5 kW	—	
			AC400 V	1.0 kW~7.0 kW		—

注) 电机类型包括200 V或400 V级的伺服电机。200 V的伺服放大器也可以驱动400 V的伺服电机。  
关于旋转型伺服电机的详细内容, 请参照“4 旋转型伺服电机”。

## 标准配备无电池绝对位置编码器

### 无需购买、更换、管理库存

无需更换电池及管理电池库存, 削减维护成本。  
标配支持, 因此也减少伺服电机备件。

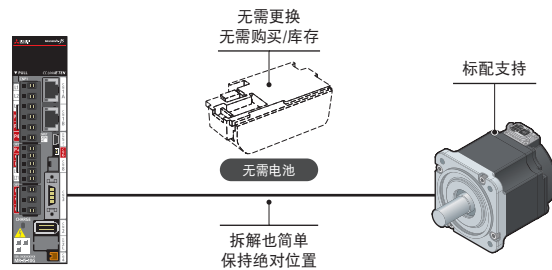

### 削减多轴系统中的接线

以往在多轴系统中, 伺服放大器间需要进行电池电缆的接线, 配备无电池绝对位置编码器后则无需进行电池电缆的接线。

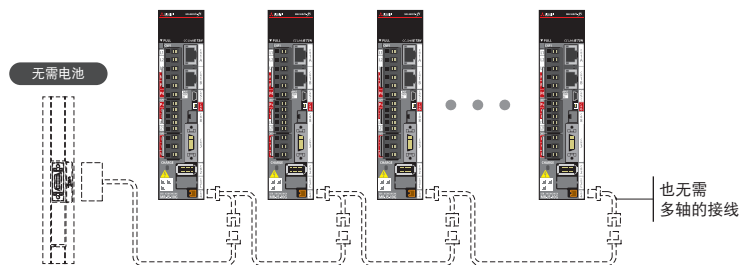

### 削减搬运作业的人力物力

即使拆解控制柜(伺服放大器)与机器(旋转型伺服电机), 位置数据也不会丢失, 因此搬运设备时的操作较简单。

此外, 运输时无需担心锂金属电池的海运、空运时的处理。

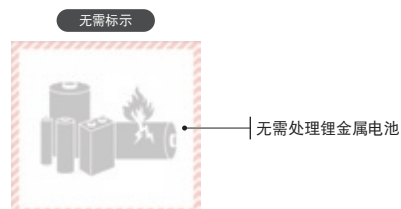

## 1个连接器/直插锁定/单电缆

### 1个连接器/直插锁定/单电缆

HK-KT

HK-MT

HK-RT

HK-KT/HK-MT/HK-RT\*1系列采用了1个连接器,可通过单电缆连接电机电源电缆/编码器电缆/电磁制动器电缆。  
通过无需紧固螺丝的直插锁定,改善接线作业。  
也支持双电缆和水平引出/垂直引出电缆。  
关于伺服电机用电缆的详细内容,请参照“选件、周边设备”。

\*1. HK-RT系列(1~2 kW)的情况。

#### 水平引出 直插锁定 单电缆

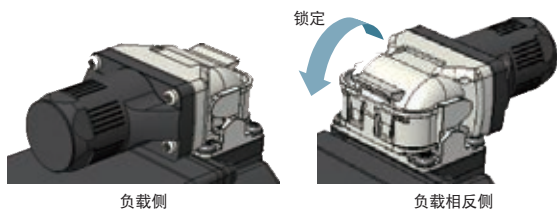

#### 垂直引出 直插锁定 单电缆



#### 水平引出 直插锁定 双电缆

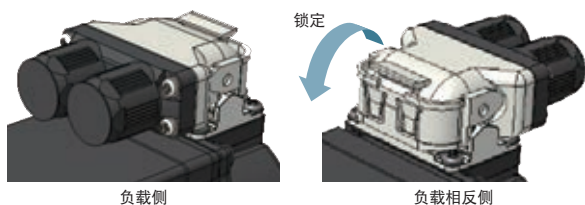

#### 垂直引出 直插锁定 双电缆



#### 直插锁定 单电缆连接示例

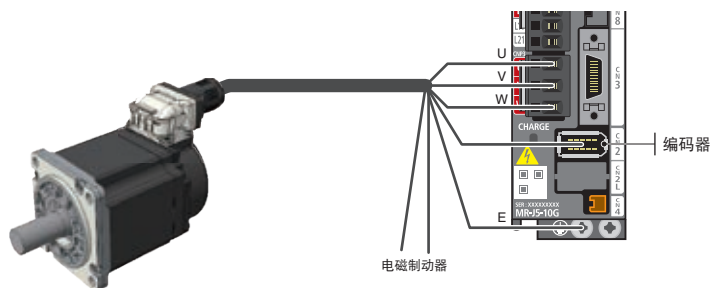

### 直插锁定

HK-ST

HK-RT

HK-ST/HK-RT\*1系列通过无需紧固螺丝的直插锁定,改善接线作业。  
支持直头型和弯头型。  
电源/编码器/电磁制动器,全部可以通过直插锁定连接。此外,也支持螺丝固定型的电缆。

\*1. HK-RT系列(3.5~7 kW)的情况。

#### 直插锁定型



## 扩充伺服放大器与伺服电机的组合

通过提升最大转矩、驱动宽范围电机等方式,扩充伺服电机组合,灵活地驱动伺服电机。  
关于组合的详细内容,请参照“旋转型伺服电机与伺服放大器的组合”。

### 变更伺服放大器提升最大转矩

通过变更所组合的伺服放大器,可增大最大转矩,有助于缩短节拍时间。

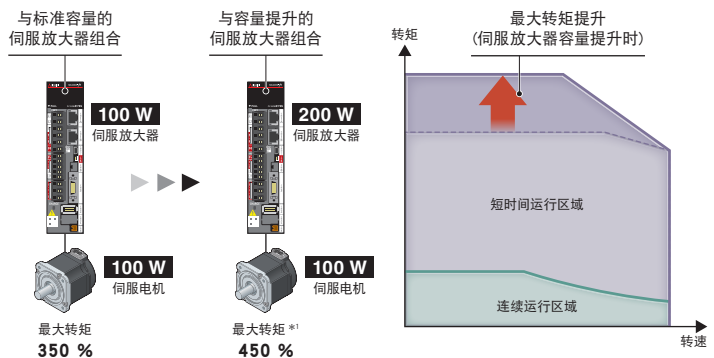

\*1. HK-KT13WJ伺服电机与200 W伺服放大器组合的情况

### 驱动小容量伺服电机

可驱动容量小于伺服放大器的伺服电机、削减伺服放大器的备件种类。

例如,400 W伺服放大器可组合50 W、100 W、150 W、200 W、400 W的伺服电机。

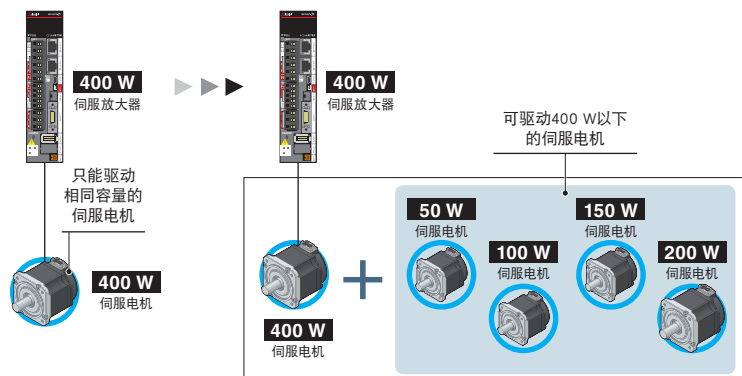

### 宽范围电机驱动

可以使用200 V的伺服放大器,驱动400 V级的伺服电机HK-KT\_4\_WJ/HK-ST\_4\_WJ。

在满足与200 V伺服放大器组合的转矩特性的情况下运行时,可减小伺服放大器的容量,有助于降低成本和削减安装空间。

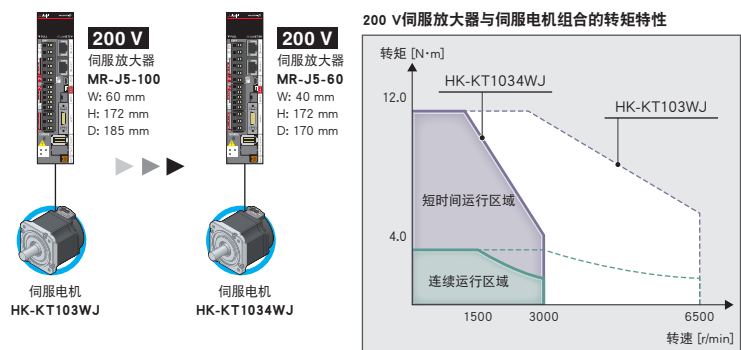

## 既配备无电池绝对位置编码器, 又实现电机小型化

标准配备无电池绝对位置编码器, 比以往HG-KR系列更加短小。另外, 新增扁平型电机。促进设备的小型化。

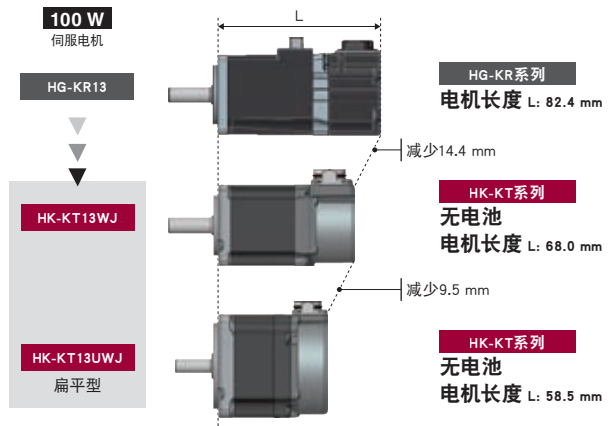

## 提升耐环境性能

防护等级IP67 \*1、耐环境温度最高60 °C \*2, 耐环境性能提升。

\*1. 与电缆等的防护等级不同时, 整体的防护等级取决于低的一方。  
\*2. 环境温度高的情况下使用时额定速度/转矩降低。

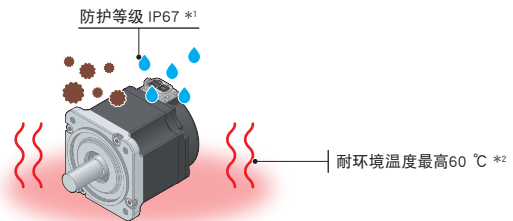

## 用途示例

<p>&lt;半导体、液晶、太阳能电池生产设备&gt;</p>	<p>&lt;贴片机、连接器&gt;</p>	<p>&lt;X-Y滑台&gt;</p>	<p>&lt;机械手&gt;</p>
<p>&lt;装载/卸载、给料机、滑块&gt;</p>	<p>&lt;食品设备 (填充机、搅拌机、计量设备等)&gt;</p>	<p>&lt;食品包装机&gt;</p>	<p>&lt;冲压机&gt;</p>



## 通过超低惯性伺服电机的高响应运行

产品线中包括2个系列,小容量、超低惯性HK-MT系列和中容量、超低惯性HK-RT系列。  
通过超低惯性伺服电机的高响应运行,实现缩短超高频搬运设备的节拍时间。

### 以高功率实现高速、小型化

中容量HK-RT系列 1~7 kW

与以往机型HG-RR103相比较 (容量为1 kW的情况)

( )为转矩提升组合

伺服电机型号	HG-RR103	HK-RT103WJ	
组合伺服放大器额定输出 [kW]	2.0	<b>1.0 (2.0)</b>	• 伺服放大器容量减少
法兰尺寸 [mm]	100	<b>90</b>	• 小型化 (减少10%)
额定转矩 [N·m]	3.2		
最大转矩 [N·m]	8.0	<b>8.0 (9.5)</b>	• 转矩提升 (118%UP)
最大转速 [r/min]	4500	<b>6700</b>	• 高速化 (148%UP)
转动惯量J [ $\times 10^{-4}$ kg·m <sup>2</sup> ]	1.50	<b>0.721</b>	• 低惯性化 (减少52%)
额定转矩时的功率 [kW/s]	67.4	<b>141</b>	• 高响应化 (209%UP)
总长度L [mm]	145.5	<b>118.9</b>	• 小型化 (减少26.6 mm)

与HK系列 低惯性HK-KT203WJ相比较 (容量为2 kW的情况)

( )为转矩提升组合

伺服电机型号	HK-KT203WJ	HK-RT203WJ	
法兰尺寸 [mm]	90		
额定转矩 [N·m]	6.4		
最大转矩 [N·m]	19.1 (25.5)	15.9 (19.1)	
最大转速 [r/min]	6000	<b>6700</b>	• 高速化 (111%UP)
转动惯量J [ $\times 10^{-4}$ kg·m <sup>2</sup> ]	5.65	<b>1.28</b>	• 低惯性化 (减少77%)
额定转矩时的功率 [kW/s]	71.7	<b>317</b>	• 高响应化 (442%UP)
总长度L [mm]	136.9	172.9	

### 实现最大转速10000 r/min

小容量HK-MT系列 0.05~1 kW

最适用于打包设备、搬运设备的高功率伺服电机。  
产品线中包含支持最大转速10000 r/min的机型\*1。  
有助于缩短节拍时间。

\*1. 高速型的型号中附带V, 配备增量编码器。

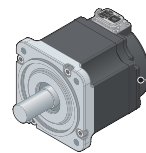

最大转速  
标准伺服电机: 6700 r/min  
高速伺服电机: 10000 r/min \*1

## HK-ST电机增加额定转速3000 r/min机型

中容量、中惯性HK-ST系列包括额定转速3000 r/min机型。  
HK-ST系列、增加了HK-KT63UWJ等机型的HK-KT系列 (小容量、低惯性), 都可以与以往机型HG-JR电机置换。  
(电机法兰尺寸 90 mm × 90 mm、130 mm × 130 mm)

最适用于追求高速、高精度的线性驱动系统。

线性伺服电机

# LM Series



## 产品线

提供6种产品系列,可根据用途进行选择。

▲ 推力

**带铁芯对置型 (自冷/液冷)**  
**LM-F系列**  
最大速度: 2 m/s  
额定推力: 300~1200 N (自冷)  
600~2400 N (液冷)  
最大推力: 1800~7200 N (自冷/液冷)  
通过液冷方式可将连续推力增加一倍。  
小型化带铁芯产品类型。



印刷机给纸设备  
NC机床

**无铁芯**  
**LM-U2系列**  
最大速度: 2 m/s  
额定推力: 50 N~800 N  
最大推力: 150 N~3200 N  
由于无需齿槽,因此速度偏差较小。  
无磁吸力,有效延长了线性导轨的使用寿命。



丝网印刷机  
扫描曝光机

**带铁芯对置型**  
**LM-H3系列**  
最大速度: 3 m/s  
额定推力: 70 N~960 N  
最大推力: 175 N~2400 N  
有助于实现节省空间的带铁芯型产品。  
具备高速、高加速度的特点。



设备间搬运

**带铁芯抵消型**  
**LM-K2系列**  
最大速度: 2 m/s  
额定推力: 120 N~2400 N  
最大推力: 300 N~6000 N  
通过磁吸力抵消构造,  
可有效延长线性导轨的使用寿命。低噪音化。

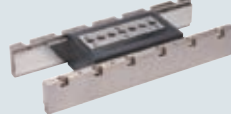

液晶组装设备  
半导体封装设备

**无铁芯**  
**LM-AU系列**  
最大速度: 2.0~4.5 m/s  
额定推力: 28 N~350 N  
最大推力: 122 N~1764 N  
由于无需齿槽,因此速度偏差较小。  
无磁吸力,有效延长了线性导轨的使用寿命。



传输速度要求高

**带铁芯对置型**  
**LM-AJ系列**  
最大速度: 2~6.5 m/s  
额定推力: 68.1 N~446.8 N  
最大推力: 214.7 N~1409.1 N  
安装高度低,适用于X-Y滑台的带芯机型。



定位要求高

## 线性伺服电机

### 基本性能

- 支持最大速度3 m/s (LM-H3系列)、6.5 m/s (LM-AJ系列)。
- 支持最大推力为150 N~7200 N。通过磁场分析及高密度线圈技术实现小型高推力。
- 提供6种产品系列: 带铁芯 (2个系列)、带铁芯液冷型、带铁芯抵消型、无铁芯 (2个系列)。
- 支持各种串行I/F编码器,分辨率最小可达1 nm。

- 通过使用CC-Link IE TSN构建高端系统 (如高精度双驱同步控制系统)。
- 标高2000 m以下、耐环境温度最高60 °C,耐环境性能提升。\*1,2

\*1. 在标高超过1000 m及环境温度高的情况下使用时额定速度/推力降低。  
\*2. LM-AJ系列/LM-AU系列的环境条件为标高1000 m以下、耐环境温度最高40 °C。

### 高性能化设备

#### 设备高性能化

- 通过高速化驱动部件,提高生产率。

#### 提升易用性

- 小型化、简易化结构部位、高刚性化设备。
- 实现设备的流畅、无噪音运行及清洁的系统。

#### 设备构造多样化

- 灵活的多端部构造及双驱构造。
- 长行程化的可动部件。

<与传统的“滚珠丝杠驱动系统”相比,具有更多优势>

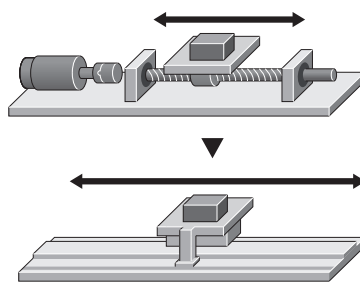

## 用途示例

最适用于追求高速、高精度的线性驱动系统。轻松实现双驱构造及多端部构造。

#### 双边驱动

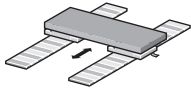

通过双驱构造,满足2轴间同步精度要求较高的大型设备的使用需求。

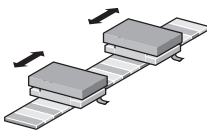

#### 多端部

通过多端部构造,可用单个指令分别控制2个可动部件 (一次侧线圈)。由于设备构造简单,因此最适用于需缩短节拍时间的设备。

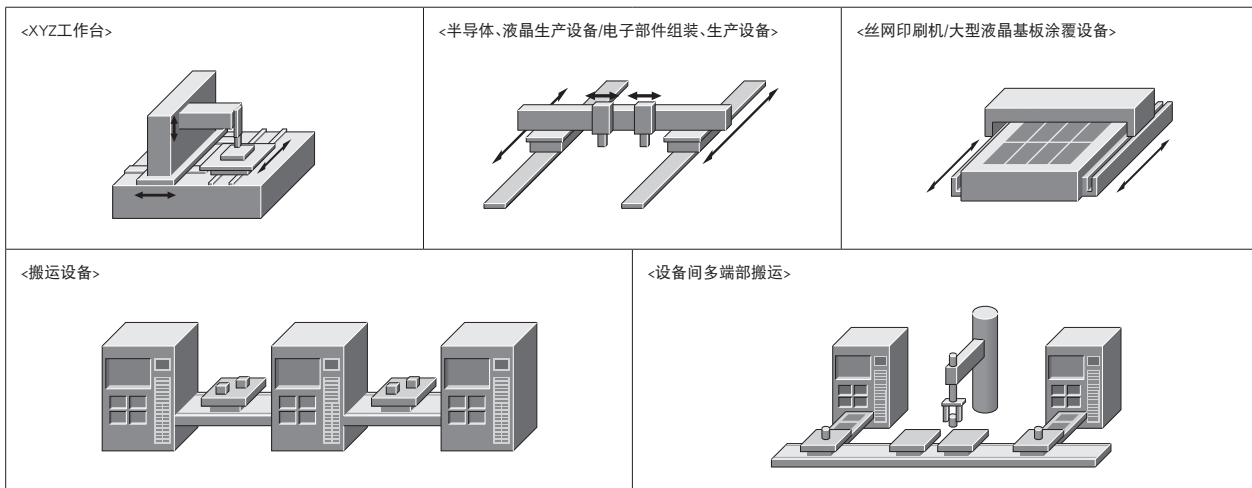

小型化、简练化的设备旋转部和驱动部。最适用于高精度控制。

直驱电机

# TM Series



**薄型法兰型**

## TM-RG2M Series

**薄型平台型**

## TM-RU2M Series

薄型系列进一步实现设备的小型化、轻量化。

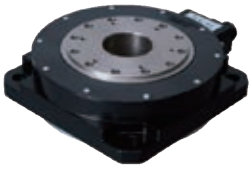

**高刚性**

## TM-RFM Series

通过高转矩性能可搬运高质量负载。

### 产品线

4种尺寸、18种机型。

系列	电机外径	转矩输出范围	
TM-RG2M TM-RU2M 薄型	φ 130 mm	2.2 N·m	8.8 N·m
	φ 180 mm	4.5 N·m	13.5 N·m
	φ 230 mm	9 N·m	27 N·m
TM-RFM 高刚性	φ 130 mm	2 N·m~6 N·m	6 N·m~18 N·m
	φ 180 mm	6 N·m~18 N·m	18 N·m~54 N·m
	φ 230 mm	12 N·m~72 N·m	36 N·m~216 N·m
	φ 330 mm	40 N·m~240 N·m	120 N·m~720 N·m

1 N·m                                  10 N·m                                  100 N·m                                  1000 N·m

Legend: ■ 额定转矩 (Rated Torque), ■ 最大转矩 (Maximum Torque)

注) 请使用2019年6月以后生产的直驱电机。

## 直驱电机

## 基本性能

## 集结最新技术,实现高性能化

通过最新的磁性设计技术及线圈技术,实现高转矩密度。另外,通过大幅减少转矩波动实现流畅旋转。

## 采用高分辨率ABS编码器

配备100万~400万 pulses/rev的高分辨率绝对位置编码器。实现设备的高精度化。

## 提升耐环境性能

标高2000 m以下、耐环境温度最高60℃,耐环境性能提升。\*1

\*1. 在标高超过1000 m及环境温度高的情况下使用时额定速度/转矩降低。

## 小型化、扁平型化

通过高端构造设计技术,实现小型化、扁平型化。可缩小设备安装空间,降低重心。

中空直径为 $\phi 20\text{ mm}\sim 104\text{ mm}$ 

通过采用长直径轴承或编码器,扩大中空直径。可在中空部位安装电缆或空气配管。

## 高性能化设备

## 设备高性能化

- 最适用于低速旋转、高转矩运行。
- 直接连接至驱动部位,实现高精度定位。

## 提升易用性

- 低噪音、平滑驱动。
- 无需维护,节省人力物力。
- 摩擦时不会产生粉尘,可保持干净的系统环境。
- 降低齿隙引起的损耗。
- 无需传输结构,减少了部件数量。

## 设备构造多样化

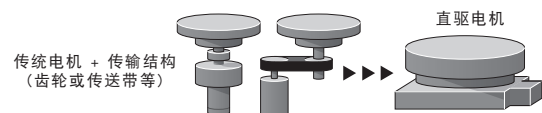

- 简练化、小型化、高刚性化设备部件。
- 通过扁平化、低重心化,有效提高稳定性。
- 由于设备为中空构造,因此可在中空部位安装电缆、配管。

<由于直驱电机中无传输结构,因此可消除弯曲或扭曲现象。>

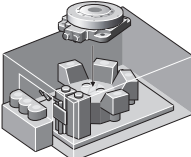

## 用途示例

最适用于低速旋转、高转矩运行。

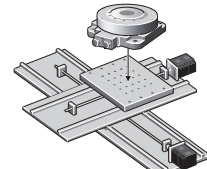
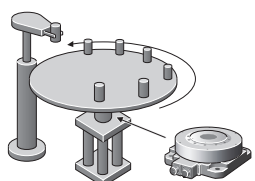
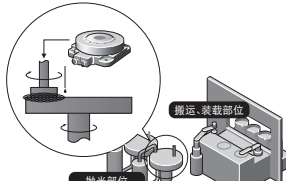
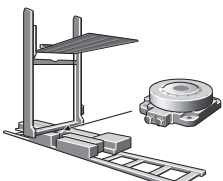
<p>&lt;涂布、镀气设备&gt;</p> 	<p>&lt;液晶、半导体的旋转式清洗设备&gt;</p> 	<p>&lt;液晶、半导体的检查设备 (XYθ工作台)&gt;</p> 
<p>&lt;机床的回转工作台&gt;</p> 	<p>&lt;研磨设备的旋转轴&gt;</p> 	<p>&lt;搬运设备的旋转轴&gt;</p> 



继承



支持SSCNET III/H  
继承既有优点,进一步提升性能

MELSEC iQ-R series MELSEC Q series

MITSUBISHI ELECTRIC SERVO SYSTEM MELSERVO-J5



可实现不浪费原有设备,利用构建速度方面和成本方面的优势,充分继承客户的原有设计资产。不仅可与以往产品置换,还可以活用程序资产。

### 支持SSCNET III/H 伺服系统

- 可以有效利用伺服系统控制器的原有设计资产构建系统。  
通过工程软件更改机型时,伺服参数将自动转换。
- MELSEC iQ-R系列运动控制器配备伺服系统记录器,可以调查故障的原因。 **NEW**

### 活用MELSERVO-J5系列的功能

- 配备瞬间调谐、机械诊断、伺服电机组组合的扩充等MELSERVO-J5系列的新功能。
- 可以使用标配无电池绝对位置编码器的伺服电机。

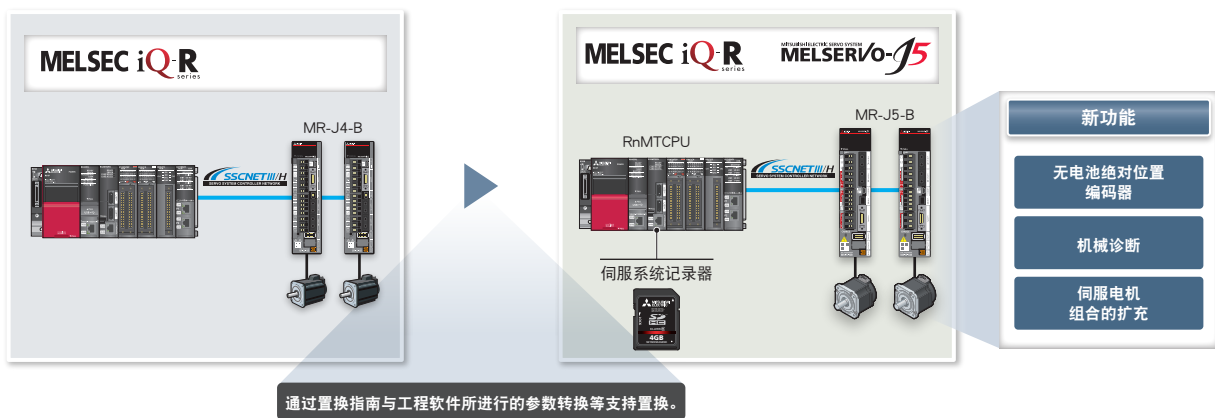

## 事后维护

### 伺服系统记录器

NEW

RnMTCPU

伺服系统记录器功能会在发生错误时,自动收集运动控制器中所有实际驱动轴的信息。并可以将收集的指令值和反馈值结果用于故障排除。

- 无需通过程序即可收集伺服系统的数据。
- 由于收集了全部轴的数据,当错误原因并非在于错误轴的时候更易于查明原因。

#### [数据收集]

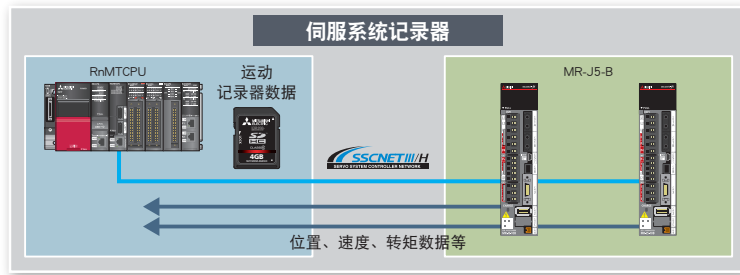
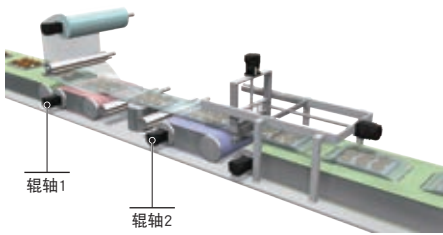

GX LogViewer

### GX LogViewer

GX LogViewer可以显示收集的运动控制器的数据。由于可以将发生错误前后的运行状态以波形显示,因此可以进行更详细的解析,有助于调查和分析原因。

#### [特点]

- 图表化显示收集的数据和事件
- 通过自动调整功能及拖放操作可轻松调整图表

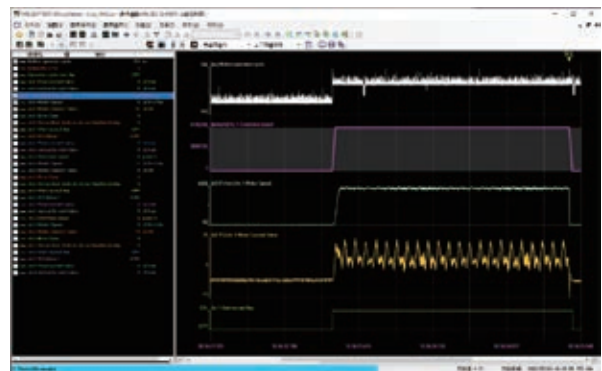

### 数据分析

通过分析运动控制器和伺服放大器在发生错误前后的动作状态,找出错误发生的原因。

#### [分析示例]

- ① 发生错误。
  - ② 发生错误前,虽然运动控制器输出了位置指令,但速度和转矩仍降至0。
- 通过①和②的状态推测运行中发生动力线断线。

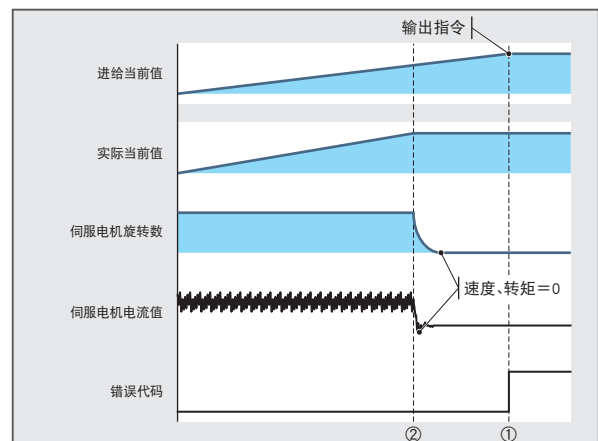

## 支持SSCNET III/H 伺服系统控制器

### MELSEC-Q系列 简易运动模块 QD77MS

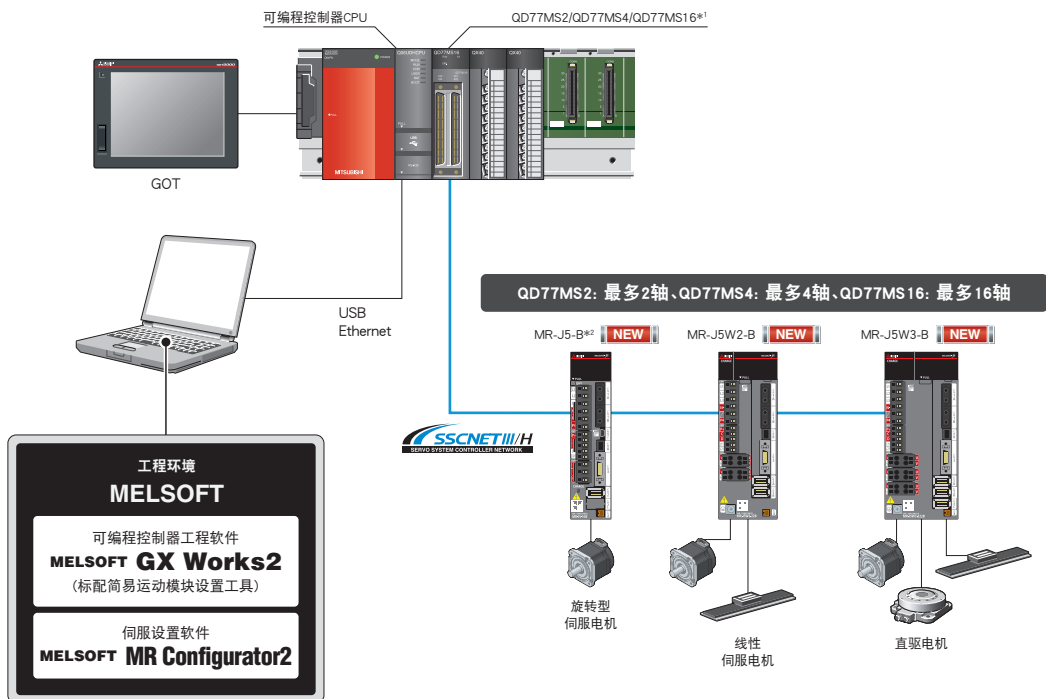

\*1. 进行插补控制或同步控制等,需要让多个轴在机械侧实现高精度同步的情况下,应使用相同伺服系列的伺服放大器构建系统。  
\*2. 如通过驱动器间通信功能使用MR-J5-B,则所有组合使用的主轴及跟随轴也都应使用MR-J5-B。

#### [程序资产的继承]

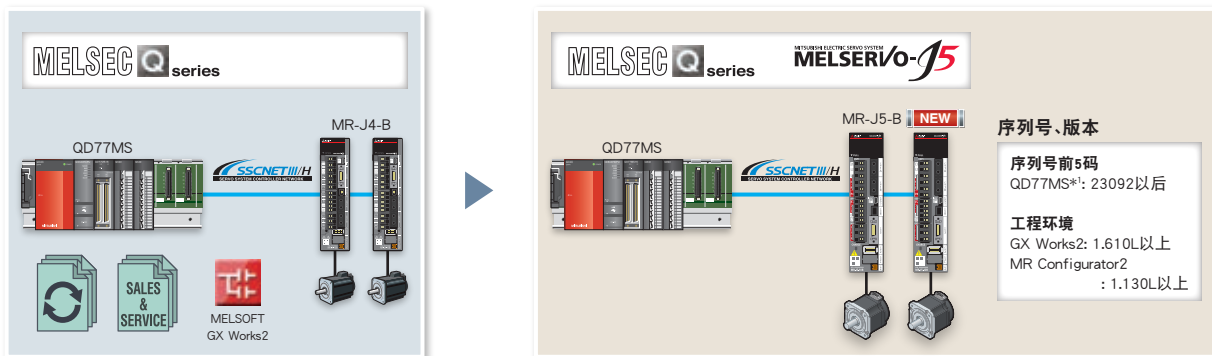

\*1. 不支持固件版本升级,因此需使用符合上述序列号的模块。



Transition from MELSERVO-J4 Series to J5 Series Handbook

- 本指南说明将使用MR-J4-B的SSCNET III/H系统替换为MR-J5-B的流程。
- 本指南说明替换时必须修正的项目以及不同系列同时存在的限制事项。



Addition of Combinations of HG Series Servo Motors and MR-J5 Series AC Servo Amplifiers

可在不更改与MR-J4系列的伺服放大器所组合使用的现有设备的伺服电机的情况下,活用MR-J5的新功能,提升设备的性能及功能。  
关于详细内容,请咨询营业窗口。



从MELSERVO-J4系列机型更改为J5系列机型

- 更改机型时,伺服参数将自动转换。
- 程序中已读取、更改过的伺服参数将无法更改,因此应加以修正。

MELSEC-Q系列 运动控制器Q172DSCPU/Q173DSCPU

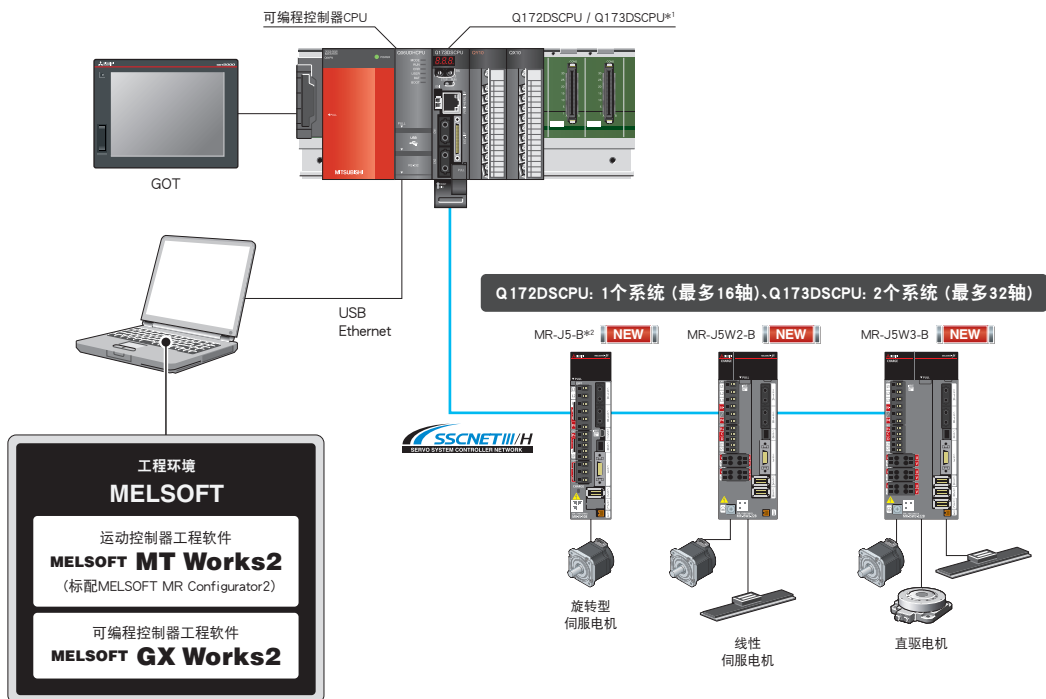

\*1. 进行插补控制或同步控制等,需要让多个轴在机械侧实现高精度同步的情况下,应使用相同伺服系列的伺服放大器构建系统。  
\*2. 如通过驱动器间通信功能使用MR-J5-B,则所有组合使用的主轴及跟随轴也都应使用MR-J5-B。

[程序资产的继承]

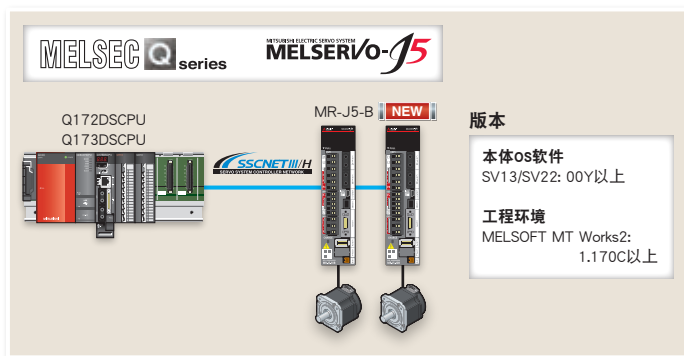
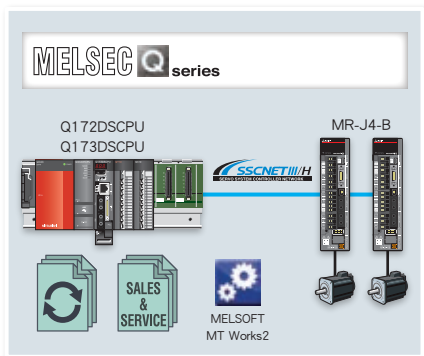

Transition from MELSERVO-J4 Series to J5 Series Handbook

- 本指南说明将使用MR-J4-B的SSCNET III/H系统替换为MR-J5-B的流程。
- 本指南说明替换时必须修正的项目以及不同系列同时存在的限制事项。



Addition of Combinations of HG Series Servo Motors and MR-J5 Series AC Servo Amplifiers

可在不更改与MR-J4系列的伺服放大器所组合使用的现有设备的伺服电机的情况下,活用MR-J5的新功能,提升设备的性能及功能。  
关于详细内容,请咨询营业窗口。



从MELSERVO-J4系列机型更改为J5系列机型

- 更改机型时,伺服参数将自动转换。
- 程序中已读取、更改过的伺服参数将无法更改,因此应加以修正。

MELSEC iQ-R系列 简易运动模块 RD77MS

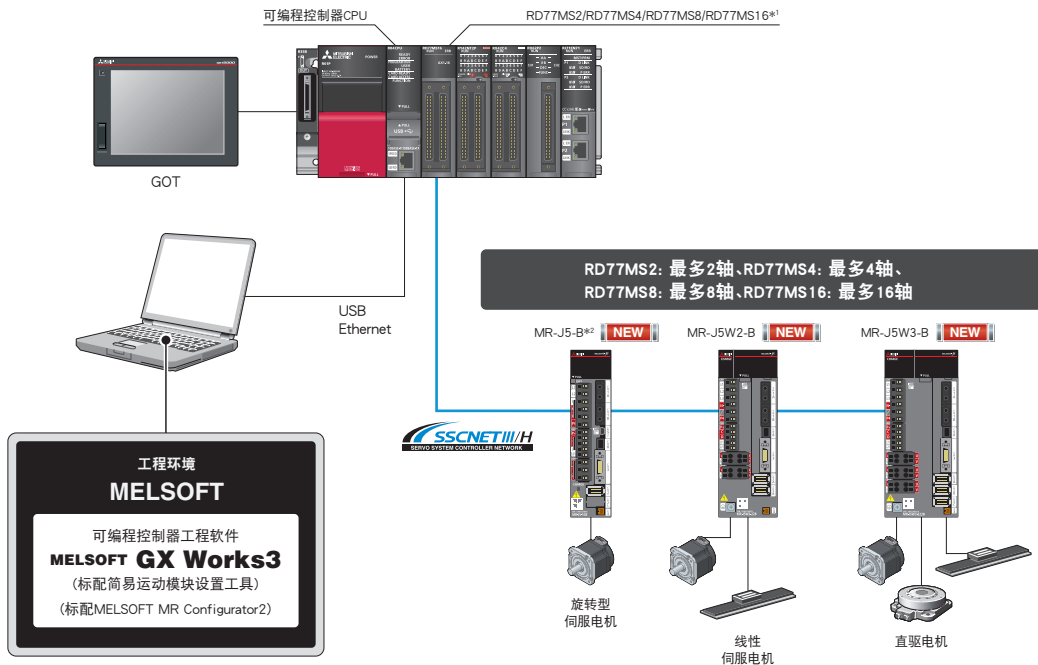

\*1. 进行插补控制或同步控制等,需要让多个轴在机械侧实现高精度同步的情况下,应使用相同伺服系列的伺服放大器构建系统。  
\*2. 如通过驱动器间通信功能使用MR-J5-B,则所有组合使用的主轴及跟随轴也都应使用MR-J5-B。

[程序资产的继承]

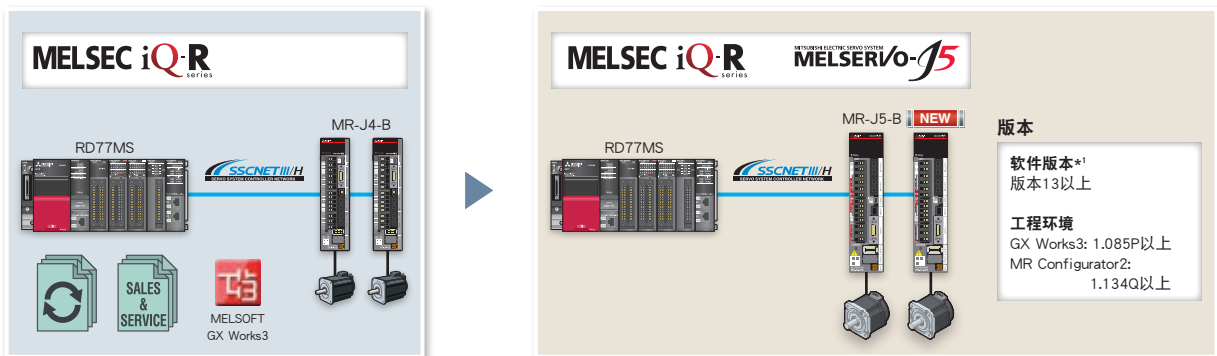

\*1. 不支持固件版本升级,因此需使用符合上述软件版本的模块。



Transition from MELSERVO-J4 Series to J5 Series Handbook

- 本指南说明将使用MR-J4-B的SSCNET III/H系统替换为MR-J5-B的流程。
- 本指南说明替换时必须修正的项目以及不同系列同时存在的限制事项。



Addition of Combinations of HG Series Servo Motors and MR-J5 Series AC Servo Amplifiers

可在不更改与MR-J4系列的伺服放大器所组合使用的现有设备的伺服电机的情况下,活用MR-J5的新功能,提升设备的性能及功能。  
关于详细内容,请咨询营业窗口。

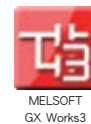

从MELSERVO-J4系列机型更改为J5系列机型

- 更改机型时,伺服参数将自动转换。
- 程序中已读取、更改过的伺服参数将无法更改,因此应加以修正。



MELSEC iQ-R系列 运动控制器 R16MTCPU/R32MTCPU/R64MTCPU

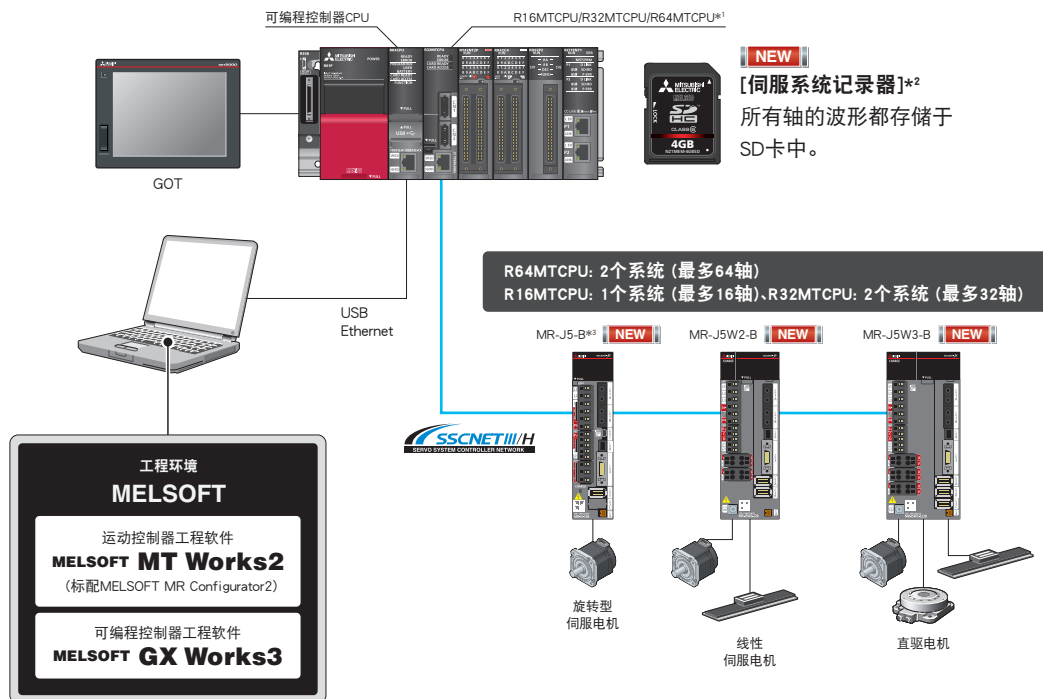

\*1. 进行插补控制或同步控制等,需要让多个轴在机械侧实现高精度同步的情况下,应使用相同伺服系列的伺服放大器构建系统。  
\*2. 若要同时使用伺服系统记录器和数字示波器功能,请使用2022年7月以后出厂的机型。  
\*3. 如通过驱动器间通信功能使用MR-J5-B,则所有组合使用的主轴及跟随轴也都应使用MR-J5-B。

[程序资产的继承]

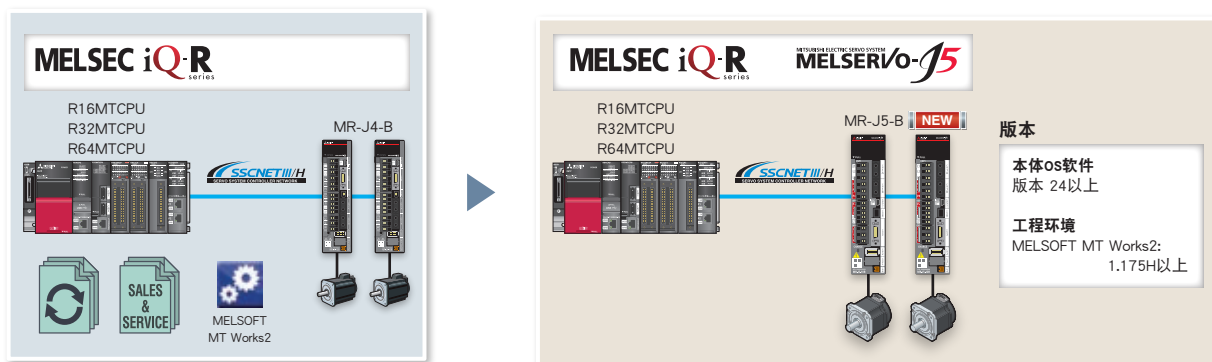

Transition from MELSERVO-J4 Series to J5 Series Handbook

- 本指南说明将使用MR-J4-B的SSCNET III/H系统替换为MR-J5-B的流程。
- 本指南说明替换时必须修正的项目以及不同系列同时存在的限制事项。



Addition of Combinations of HG Series Servo Motors and MR-J5 Series AC Servo Amplifiers

可在不更改与MR-J4系列的伺服放大器所组合使用的现有设备的伺服电机的情况下,活用MR-J5的新功能,提升设备的性能及功能。  
关于详细内容,请咨询营业窗口。



从MELSERVO-J4系列机型更改为J5系列机型

- 更改机型时,伺服参数将自动转换。
- 程序中已读取、更改过的伺服参数将无法更改,因此应加以修正。

三菱电机解决方案

e-F@ctory 解决方案

FA整合解决方案“e-F@ctory”，通过工厂整体的无缝信息连接，提高生产力，实现维护和运营成本的削减。通过活用FA技术和IT技术，支持工厂生产的改善，优化供应链，提供削减总成本的解决方案。

在当今的生产现场，为了实现新一代的智能工厂，需要有一个高速且大容量的网络，该网络在能够进行生产设备和预防性维护所需数据等的信息通信的同时，还需能够进行高实时性要求的控制通信。e-F@ctory，通过活用CC-Link IE TSN，可整合FA系统和IT系统，为削减开发、生产和维护各阶段的总成本做出贡献。

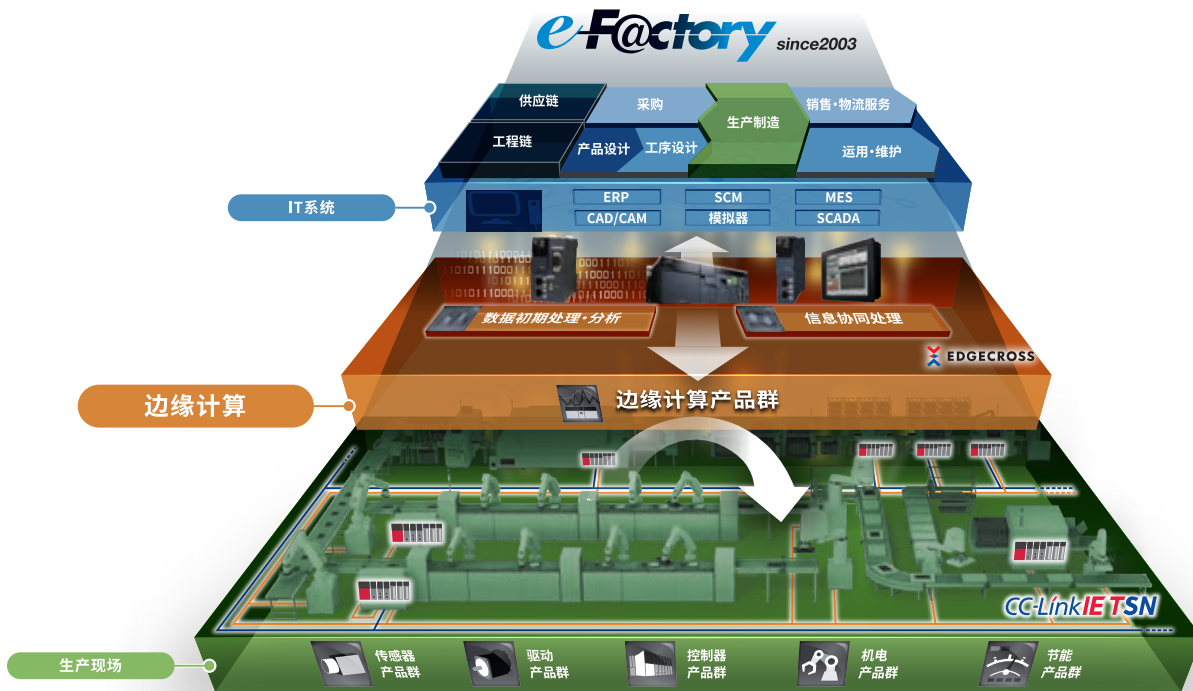

CC-Link IE TSN

- 融合IT系统
- 高速、时间同步
- 开放性
- 整合网络

MELSEC iQ-R

GOT2000

MELSEC iQ-F

MITSUBISHI ELECTRIC SYSTEMS

MELSERVO-J5

MELFA FR

FREQROL-A800/E800

MITSUBISHI ELECTRIC

CNC C80

SMART FACTORY

提高生产力

提高质量

灵活性

提高可维护性

三菱电机合作伙伴

e-F@ctory Alliance

e-F@ctory Alliance,三菱电机FA合作伙伴联盟,旨在连携各合作伙伴,包括提供同三菱电机FA设备有良好兼容性的软件、机械供应商,以及灵活运用FA设备进行系统构建的系统集成商,通过强有力的合作,从而为客户提供最佳解决方案。



## 三菱电机FA全球网站

“三菱电机FA全球网站”全面登载了产品信息、FA设备相关的各种信息,全力支持全球所有三菱电机FA设备用户。

### 全球网站与支持各国家语言的网站

三菱电机FA全球网站  
[www.MitsubishiElectric.com/fa](http://www.MitsubishiElectric.com/fa)

Worldwide



支持各国家语言的网站



全球网站

### 快速、准确地获取所需信息, e-Manual

e-Manual是为三菱电机FA设备用户度身定做的手册,可快速搜索所需的信息。

- 自动更新手册最新版本,轻松下载最新手册
- 可进行跨文档搜索所需的信息
- 使用平板电脑版本随处搜索信息



### FA Integrated Selection Tool

FA Integrated Selection Tool选择控制器、伺服电机、伺服放大器 and 再生选件后,可以选出配套使用的选件(如编码器电缆、电源电缆等)。

选择结果可以存储为Excel文件并用于制作购买清单。



FA Integrated Selection Tool

# 1

## 共通规格

旋转型伺服电机与伺服放大器的组合 .....	1-2
旋转型伺服电机与驱动器模块的组合 .....	1-6
线性伺服电机与伺服放大器的组合 .....	1-7
直驱电机与伺服放大器的组合 .....	1-9
安全监视功能 .....	1-10
环境条件 .....	1-12
日本国外标准、法令的对应 .....	1-14



# 共通规格

## 旋转型伺服电机与伺服放大器的组合 (注1)

通过与容量大的伺服放大器组合,可以增大转矩。(注2)

转矩特性因组合情况不同而异。请参照各旋转型伺服电机的规格表。

### 1轴伺服放大器 (200 V)

○: 标准转矩 ◎: 转矩提升

旋转型伺服电机 (注2)			伺服放大器 MR-J5_ (200 V)								
			10G/B/A	20G/B/A	40G/B/A	60G/B/A	70G/B/A	100G/B/A	200G/B/A	350G/B/A	
HK-KT_WJ	40 × 40	HK-KT053WJ	○	◎	◎	-	-	-	-	-	
		HK-KT13WJ	○	◎	◎	-	-	-	-	-	
		HK-KT1M3WJ	-	○	◎	◎	-	-	-	-	
	60 × 60	HK-KT13UWJ	○	◎	◎	-	-	-	-	-	
		HK-KT23WJ	-	○	◎	◎	-	-	-	-	
		HK-KT43WJ	-	-	○	○	◎	-	-	-	
		HK-KT63WJ	-	-	-	-	○	○	◎	-	
	80 × 80	HK-KT23UWJ	-	○	◎	◎	-	-	-	-	
		HK-KT43UWJ	-	-	○	○	◎	-	-	-	
		HK-KT7M3WJ	-	-	-	-	○	○	◎	-	
		HK-KT103WJ	-	-	-	-	-	○	◎	◎	
	90 × 90	HK-KT63UWJ	-	-	-	○	◎	◎	-	-	
		HK-KT7M3UWJ	-	-	-	-	○	○	◎	-	
		HK-KT103UWJ	-	-	-	-	-	○	◎	◎	
		HK-KT153WJ	-	-	-	-	-	-	○	◎	
HK-KT203WJ		-	-	-	-	-	-	○	◎		
		HK-KT202WJ	-	-	-	-	-	○	◎		
HK-KT_4_WJ	60 × 60	HK-KT434WJ	-	○	◎	◎	-	-	-	-	
		HK-KT634WJ	-	-	○	○	◎	-	-	-	
	80 × 80	HK-KT7M34WJ	-	-	○	○	◎	-	-	-	
		HK-KT1034WJ	-	-	-	○	◎	◎	-	-	
	90 × 90	HK-KT1534WJ	-	-	-	-	○	○	◎	-	
		HK-KT2034WJ	-	-	-	-	-	○	◎	◎	
		HK-KT2024WJ	-	-	-	-	○	○	○		
HK-MT_WJ (注3)	40 × 40	HK-MT053WJ	○	◎	◎	-	-	-	-	-	
		HK-MT13WJ	○	◎	◎	-	-	-	-	-	
		HK-MT1M3WJ	-	○	◎	-	-	-	-	-	
	60 × 60	HK-MT23WJ	-	○	◎	-	-	-	-	-	
		HK-MT43WJ	-	-	○	-	◎	-	-	-	
		HK-MT63WJ	-	-	-	-	○	-	◎	-	
	80 × 80	HK-MT7M3WJ	-	-	-	-	○	-	◎	-	
HK-MT103WJ		-	-	-	-	-	○	◎	-		
HK-MT_VWJ (注3)	40 × 40	HK-MT053VWJ	○	◎	◎	-	-	-	-	-	
		HK-MT13VWJ	○	◎	◎	-	-	-	-	-	
		HK-MT1M3VWJ	-	○	◎	-	-	-	-	-	
	60 × 60	HK-MT23VWJ	-	○	◎	-	-	-	-	-	
		HK-MT43VWJ	-	-	-	○	◎	-	-	-	
		HK-MT63VWJ	-	-	-	-	○	-	◎	-	
	80 × 80	HK-MT7M3VWJ	-	-	-	-	○	-	◎	-	
				HK-MT103VWJ	-	-	-	-	-	○	◎

注) 1. 伺服电机与特殊规格的伺服放大器的组合,和伺服电机与标准伺服放大器的组合相同。请参照额定输出相同的伺服放大器。

2. 附带减速机的伺服电机、附带电磁制动器的伺服电机、支持功能安全的伺服电机与伺服放大器的组合,与本表中记载的组合相同。但是,附带减速机的伺服电机的情况下,带有◎标记的组合不会增大转矩。

3. 请使用固件版本为C2以上的伺服放大器。如使用固件版本为C2以前的伺服放大器,将发生报警。

### 旋转型伺服电机与伺服放大器的组合 (注1)

通过与容量大的伺服放大器组合,可以增大转矩。(注2)

转矩特性因组合情况不同而异。请参照各旋转型伺服电机的规格表。

#### 1轴伺服放大器 (200 V)

○: 标准转矩 ◎: 转矩提升

旋转型伺服电机 (注2)			伺服放大器 MR-J5_ (200 V)							
			40G/B/A	60G/B/A	70G/B/A	100G/B/A	200G/B/A	350G/B/A	500G/B/A	700G/B/A
HK-ST_WJ (注3)	130 × 130	HK-ST52WJ	-	○	◎	◎	-	-	-	-
		HK-ST102WJ	-	-	-	○	◎	◎	-	-
		HK-ST172WJ	-	-	-	-	○	○	-	-
		HK-ST202AWJ	-	-	-	-	○	◎	-	-
		HK-ST302WJ	-	-	-	-	-	○	◎ (注4)	-
		HK-ST353WJ	-	-	-	-	-	○	◎	-
		HK-ST503WJ	-	-	-	-	-	-	○	◎
	176 × 176	HK-ST7M2UWJ (预定发售)	-	-	○	○	◎	-	-	-
		HK-ST172UWJ (预定发售)	-	-	-	-	○	◎	-	-
		HK-ST202WJ	-	-	-	-	○	◎	-	-
		HK-ST352WJ	-	-	-	-	-	○	◎ (注4)	-
		HK-ST502WJ	-	-	-	-	-	-	○	◎
		HK-ST702WJ	-	-	-	-	-	-	-	○
	HK-ST_4_WJ	130 × 130	HK-ST524WJ	○	○	○	-	-	-	-
HK-ST1024WJ			-	○	◎	◎	-	-	-	
HK-ST1724WJ			-	-	-	○	○	○	-	
HK-ST2024AWJ			-	-	-	○	○	○	-	
176 × 176		HK-ST3024WJ	-	-	-	-	○	○	-	
		HK-ST2024WJ	-	-	-	-	○	○	-	
		HK-ST3524WJ	-	-	-	-	○	◎	-	
		HK-ST5024WJ	-	-	-	-	-	○	◎ (注4)	
HK-RT_WJ	90 × 90	HK-RT103WJ	-	-	-	○ (注5)	◎	-	-	
		HK-RT153WJ	-	-	-	-	○	-	◎	
		HK-RT203WJ	-	-	-	-	○	◎	-	
	130 × 130	HK-RT353WJ	-	-	-	-	-	○	◎	
		HK-RT503WJ	-	-	-	-	-	-	○	◎
		HK-RT703WJ	-	-	-	-	-	-	-	○

- 注) 1. 伺服电机与特殊规格的伺服放大器的组合,和伺服电机与标准伺服放大器的组合相同。请参照额定输出相同的伺服放大器。  
 2. 附带减速机的伺服电机、附带电磁制动器的伺服电机、支持功能安全的伺服电机与伺服放大器的组合,与本表中记载的组合相同。但是,附带减速机的伺服电机的情况下,带有◎标记的组合不会增大转矩。  
 3. 附带减速机的伺服电机HK-ST152G\_与伺服放大器的组合,和HK-ST172WJ相同。  
 4. 请使用2020年12月以后生产的旋转型伺服电机。如果连接上述年月之前生产的旋转型伺服电机,将发生报警。关于生产时期的确认方法,请参照“旋转型伺服电机 用户手册(对应MR-J5)”。  
 5. 相较于以往产品组合(HG-RR103与MR-J4-200\_)动态制动器的时间常数较长。若需要相当于以往产品组合的时间常数,请组合HK-RT103WJ与MR-J5-200\_。关于惯性移动距离的计算方法,请参照“MR-J5 用户手册”。

## 共通规格

### 旋转型伺服电机与伺服放大器的组合 (注1)

通过与容量大的伺服放大器组合,可以增大转矩。(注2)

转矩特性因组合情况不同而异。请参照各旋转型伺服电机的规格表。

#### 1轴伺服放大器 (400 V)

○: 标准转矩 ◎: 转矩提升

旋转型伺服电机 (注2)		伺服放大器 MR-J5_ (400 V)				
		60G4/B4/A4	100G4/B4/A4	200G4/B4/A4	350G4/B4/A4	
HK-KT_WJ	40 × 40	HK-KT053WJ	○ (注3)	◎ (注3)	-	-
		HK-KT13WJ	○ (注3)	◎ (注3)	-	-
		HK-KT1M3WJ	○ (注3)	◎ (注3)	-	-
HK-KT_4_WJ	60 × 60	HK-KT434WJ	○ (注3)	◎ (注3)	◎ (注3)	-
		HK-KT634WJ	-	○ (注3)	◎ (注3)	◎ (注3)
	80 × 80	HK-KT7M34WJ	-	○ (注3)	◎ (注3)	◎ (注3)
		HK-KT1034WJ	-	○ (注3)	◎ (注3)	◎ (注3)
	90 × 90	HK-KT634UWJ	○	◎	◎	-
		HK-KT1034UWJ	-	○	◎	◎
		HK-KT1534WJ	-	-	○ (注3)	◎ (注3)
		HK-KT2034WJ	-	-	○ (注3)	◎ (注3)
HK-ST_4_WJ (注5)	130 × 130	HK-ST524WJ	○ (注4)	◎ (注4)	◎ (注4)	-
		HK-ST1024WJ	-	○ (注4)	◎ (注4)	◎ (注4)
		HK-ST1724WJ	-	-	○ (注4)	○ (注4)
		HK-ST2024AWJ	-	-	○ (注4)	◎ (注4)
		HK-ST3024WJ	-	-	-	○ (注4)
	HK-ST3534WJ	-	-	-	○	
176 × 176	HK-ST2024WJ	-	-	○ (注4)	◎ (注4)	
	HK-ST3524WJ	-	-	-	○ (注4)	
HK-RT_4WJ	90 × 90	HK-RT1034WJ	-	○	◎	-
		HK-RT1534WJ	-	-	○	-
		HK-RT2034WJ	-	-	○	◎
	130 × 130	HK-RT3534WJ	-	-	-	○

- 注) 1. 伺服电机与特殊规格的伺服放大器的组合,和伺服电机与标准伺服放大器的组合相同。请参照额定输出相同的伺服放大器。  
 2. 附带减速机的伺服电机、附带电磁制动器的伺服电机、支持功能安全的伺服电机与伺服放大器的组合,与本表中记载的组合相同。但是,附带减速机的伺服电机的情况下,带有◎标记的组合不会增大转矩。  
 3. 请使用2020年9月以后生产的旋转型伺服电机。如果连接上述年月之前生产的旋转型伺服电机,将发生报警。关于生产时期的确认方法,请参照“旋转型伺服电机 用户手册(对应MR-J5)”。  
 4. 请使用2020年12月以后生产的旋转型伺服电机。如果连接上述年月之前生产的旋转型伺服电机,将发生报警。关于生产时期的确认方法,请参照“旋转型伺服电机 用户手册(对应MR-J5)”。  
 5. 附带减速机的伺服电机HK-ST1524G\_与伺服放大器的组合,和HK-ST1724WJ相同。

### 旋转型伺服电机与伺服放大器的组合 <sup>(注1)</sup>

通过与容量大的伺服放大器组合,可以增大转矩。<sup>(注2)</sup>

转矩特性因组合情况不同而异。请参照各旋转型伺服电机的规格表。

若为对应多轴伺服放大器的伺服电机,则系列和容量不同的组合,或旋转型伺服电机、线性伺服电机及直驱电机并存的组合均有可能。

### 多轴伺服放大器 (200 V)

○: 标准转矩 ◎: 转矩提升

旋转型伺服电机 <sup>(注2)</sup>			伺服放大器 MR-J5W2- <u>  </u>				伺服放大器 MR-J5W3- <u>  </u>	
			22G/B	44G/B	77G/B	1010G/B	222G/B	444G/B
HK-KT_WJ	40 × 40	HK-KT053WJ	◎	◎	-	-	◎	◎
		HK-KT13WJ	◎	◎	-	-	◎	◎
		HK-KT1M3WJ	○	◎	-	-	○	◎
	60 × 60	HK-KT13UWJ	◎	◎	-	-	◎	◎
		HK-KT23WJ	○	◎	-	-	○	◎
		HK-KT43WJ	-	○	◎	◎	-	○
	80 × 80	HK-KT63WJ	-	-	○	○	-	-
		HK-KT23UWJ	○	◎	-	-	○	◎
		HK-KT43UWJ	-	○	◎	◎	-	○
	90 × 90	HK-KT7M3WJ	-	-	○	○	-	-
		HK-KT103WJ	-	-	-	○	-	-
		HK-KT63UWJ	-	-	◎	◎	-	-
HK-KT7M3UWJ		-	-	○	○	-	-	
HK-KT_4_WJ	60 × 60	HK-KT103UWJ	-	-	-	○	-	
		HK-KT434WJ	○	◎	-	-	○	◎
	80 × 80	HK-KT634WJ	-	○	◎	◎	-	○
		HK-KT7M34WJ	-	○	◎	◎	-	○
	90 × 90	HK-KT1034WJ	-	-	◎	◎	-	-
		HK-KT1534WJ	-	-	○	○	-	-
HK-MT_WJ <sup>(注3)</sup>	40 × 40	HK-KT2034WJ	-	-	-	○	-	
		HK-KT2024WJ	-	-	-	○	-	
		HK-MT053WJ	◎	◎	-	-	◎	◎
	60 × 60	HK-MT13WJ	◎	◎	-	-	◎	◎
		HK-MT1M3WJ	○	◎	-	-	○	◎
		HK-MT23WJ	○	◎	-	-	○	◎
	80 × 80	HK-MT43WJ	-	○	◎	◎	-	○
		HK-MT63WJ	-	-	○	○	-	-
		HK-MT7M3WJ	-	-	○	○	-	-
		HK-MT103WJ	-	-	-	○	-	-
HK-MT_VWJ <sup>(注3)</sup>	40 × 40	HK-MT053VWJ	◎	◎	-	-	◎	◎
		HK-MT13VWJ	◎	◎	-	-	◎	◎
		HK-MT1M3VWJ	○	◎	-	-	○	◎
	60 × 60	HK-MT23VWJ	○	◎	-	-	○	◎
		HK-MT43VWJ	-	-	◎	◎	-	-
	80 × 80	HK-MT63VWJ	-	-	○	○	-	-
		HK-MT7M3VWJ	-	-	○	○	-	-
HK-ST_WJ	130 × 130	HK-ST52WJ	-	-	◎	◎	-	-
		HK-ST102WJ	-	-	-	○	-	-
HK-ST_4_WJ	130 × 130	HK-ST7M2UWJ (预定发售)	-	-	○	○	-	-
		HK-ST524WJ	-	○	○	-	-	○
		HK-ST1024WJ	-	-	◎	◎	-	-
		HK-ST1724WJ	-	-	-	○	-	-
HK-ST2024AWJ	-	-	-	○	-	-		
HK-RT_WJ	90 × 90	HK-RT103WJ	-	-	-	○	-	

注) 1. 伺服电机与特殊规格的伺服放大器的组合,和伺服电机与标准伺服放大器的组合相同。请参照额定输出相同的伺服放大器。  
 2. 附带减速机的伺服电机、附带电磁制动器的伺服电机、支持功能安全的伺服电机与伺服放大器的组合,与本表中记载的组合相同。但是,附带减速机的伺服电机的情况下,带有◎标记的组合不会增大转矩。  
 3. 请使用固件版本为C2以上的伺服放大器。如使用固件版本为C2以前的伺服放大器,将发生报警。

# 共通规格

## 旋转型伺服电机与驱动器模块的组合 (注1)

通过与容量大的驱动器模块组合,可以增大转矩。(注2)

转矩特性因组合情况不同而异。请参照各旋转型伺服电机的规格表。

若为对应多轴驱动器模块的伺服电机,则系列和容量不同的组合也有可能。

### 驱动器模块 (400 V)

○: 标准转矩 ◎: 转矩提升

旋转型伺服电机 (注2)			驱动器模块 MR-J5D1_					驱动器模块 MR-J5D2_					驱动器模块 MR-J5D3_	
			100G4	200G4	350G4	500G4	700G4	100G4	200G4	350G4	500G4	700G4	100G4	200G4
HK-KT_WJ	40 × 40	HK-KT053WJ	◎ (注3)	-	-	-	-	◎ (注3)	-	-	-	-	◎ (注3)	-
		HK-KT13WJ	◎ (注3)	-	-	-	-	◎ (注3)	-	-	-	-	◎ (注3)	-
		HK-KT1M3WJ	◎ (注3)	-	-	-	-	◎ (注3)	-	-	-	-	◎ (注3)	-
HK-KT_4_WJ	60 × 60	HK-KT434WJ	◎ (注3)	◎ (注3)	-	-	-	◎ (注3)	◎ (注3)	-	-	-	◎ (注3)	◎ (注3)
		HK-KT634WJ	○ (注3)	◎ (注3)	◎ (注3)	-	-	○ (注3)	◎ (注3)	◎ (注3)	-	-	○ (注3)	◎ (注3)
	80 × 80	HK-KT7M34WJ	○ (注3)	◎ (注3)	◎ (注3)	-	-	○ (注3)	◎ (注3)	◎ (注3)	-	-	○ (注3)	◎ (注3)
		HK-KT1034WJ	○ (注3)	◎ (注3)	◎ (注3)	-	-	○ (注3)	◎ (注3)	◎ (注3)	-	-	○ (注3)	◎ (注3)
	90 × 90	HK-KT634UWJ	◎	◎	-	-	-	◎	◎	-	-	-	◎	◎
		HK-KT1034UWJ	○	◎	◎	-	-	○	◎	◎	-	-	○	◎
		HK-KT1534WJ	-	○ (注3)	◎ (注3)	-	-	-	○ (注3)	◎ (注3)	-	-	-	○ (注3)
		HK-KT2034WJ	-	○ (注3)	◎ (注3)	-	-	-	○ (注3)	◎ (注3)	-	-	-	○ (注3)
		HK-KT2024WJ	-	○ (注3)	◎ (注3)	-	-	-	○ (注3)	◎ (注3)	-	-	○ (注3)	
HK-ST_4_WJ (注6)	130 × 130	HK-ST524WJ	◎ (注4)	◎ (注4)	-	-	-	◎ (注4)	◎ (注4)	-	-	-	◎ (注4)	◎ (注4)
		HK-ST1024WJ	○ (注4)	◎ (注4)	◎ (注4)	-	-	○ (注4)	◎ (注4)	◎ (注4)	-	-	○ (注4)	◎ (注4)
		HK-ST1724WJ	-	○ (注4)	○ (注4)	○ (注5)	-	-	○ (注4)	○ (注4)	○ (注5)	-	-	○ (注4)
		HK-ST2024AWJ	-	○ (注4)	◎ (注4)	◎ (注5)	-	-	○ (注4)	◎ (注4)	◎ (注5)	-	-	○ (注4)
		HK-ST3024WJ	-	-	○ (注4)	◎ (注5)	◎ (注5)	-	-	○ (注4)	◎ (注5)	◎ (注5)	-	-
		HK-ST3534WJ	-	-	○	◎	-	-	-	○	◎	-	-	-
			HK-ST5034WJ	-	-	-	○	◎	-	-	○	◎	-	-
	176 × 176	HK-ST2024WJ	-	○ (注4)	◎ (注4)	◎ (注5)	-	-	○ (注4)	◎ (注4)	◎ (注5)	-	-	○ (注4)
		HK-ST3524WJ	-	-	○ (注4)	◎ (注5)	◎ (注5)	-	-	○ (注4)	◎ (注5)	◎ (注5)	-	-
		HK-ST5024WJ	-	-	-	○ (注5)	◎ (注5)	-	-	-	○ (注5)	◎ (注5)	-	-
HK-ST7024WJ		-	-	-	-	○ (注5)	-	-	-	-	○ (注5)	-	-	
HK-RT_4WJ	90 × 90	HK-RT1034WJ	○	◎	-	-	-	○	◎	-	-	-	○	◎
		HK-RT1534WJ	-	○	-	◎	-	-	○	-	◎	-	-	○
		HK-RT2034WJ	-	○	◎	-	-	-	○	◎	-	-	-	○
	130 × 130	HK-RT3534WJ	-	-	○	◎	-	-	-	○	◎	-	-	-
		HK-RT5034WJ	-	-	-	○	◎	-	-	-	○	◎	-	-
		HK-RT7034WJ	-	-	-	-	○	-	-	-	-	○	-	-

- 注) 1. 伺服电机与特殊规格的驱动器模块的组合,和伺服电机与标准驱动器模块的组合相同。请参照额定输出相同的驱动器模块。  
 2. 附带减速机的伺服电机、附带电磁制动器的伺服电机、支持功能安全的伺服电机与驱动器模块的组合,与本表中记载的组合相同。但是,附带减速机的伺服电机的情况下,带有◎标记的组合不会增大转矩。  
 3. 请使用2020年9月以后生产的旋转型伺服电机。如果连接上述年月之前生产的旋转型伺服电机,将发生报警。关于生产时期的确认方法,请参照“旋转型伺服电机 用户手册(对应MR-J5)”。  
 4. 请使用2020年12月以后生产的旋转型伺服电机。如果连接上述年月之前生产的旋转型伺服电机,将发生报警。关于生产时期的确认方法,请参照“旋转型伺服电机 用户手册(对应MR-J5)”。  
 5. 请使用2021年4月以后生产的旋转型伺服电机。如果连接上述年月之前生产的旋转型伺服电机,将发生报警。关于生产时期的确认方法,请参照“旋转型伺服电机 用户手册(对应MR-J5)”。  
 6. 附带减速机的伺服电机HK-ST1524G\_与驱动器模块的组合,和HK-ST1724WJ相同。



线性伺服电机与伺服放大器的组合 (注1)

1轴伺服放大器

○: 标准推力

线性伺服电机			伺服放大器 MR-J5_									
	一次侧 (线圈)	二次侧 (磁铁)	20G/B/A	40G/B/A	60G/B/A	70G/B/A	100G/B/A	200G/B/A	350G/B/A	500G/B/A	700G/B/A	
LM-H3系列	LM-H3P2A-07P-BSS0	LM-H3S20-288-BSS0	-	○	-	-	-	-	-	-	-	
		LM-H3S20-384-BSS0	-	-	-	-	-	-	-	-	-	
		LM-H3S20-480-BSS0	-	-	-	-	-	-	-	-	-	
		LM-H3S20-768-BSS0	-	-	-	-	-	-	-	-	-	
	LM-H3P3A-12P-CSS0	LM-H3S30-288-CSS0	-	○	-	-	-	-	-	-	-	-
		LM-H3S30-384-CSS0	-	-	-	○	-	-	-	-	-	-
		LM-H3S30-480-CSS0	-	-	-	○	-	-	-	-	-	-
		LM-H3S30-768-CSS0	-	-	-	-	-	○	-	-	-	-
LM-H3P7A-24P-ASS0	LM-H3S70-288-ASS0	-	-	-	○	-	-	-	-	-	-	
	LM-H3S70-384-ASS0	-	-	-	-	-	○	-	-	-	-	
	LM-H3S70-480-ASS0	-	-	-	-	-	○	-	-	-	-	
	LM-H3S70-768-ASS0	-	-	-	-	-	-	○	-	-	-	
LM-AJ系列 (注2)	LM-AJP1B-07K-JSS0	LM-AJS10-080-JSS0	-	○	-	-	-	-	-	-	-	
		LM-AJS10-200-JSS0	-	-	-	○	-	-	-	-	-	
	LM-AJP1D-14K-JSS0	LM-AJS10-400-JSS0	-	-	-	○	-	-	-	-	-	
		LM-AJS20-080-JSS0	-	○	-	-	-	-	-	-	-	
	LM-AJP2B-12S-JSS0	LM-AJS20-200-JSS0	-	-	-	○	-	-	-	-	-	
		LM-AJS20-400-JSS0	-	-	-	○	-	-	-	-	-	
	LM-AJP3B-17N-JSS0	LM-AJS30-080-JSS0	-	○	-	-	-	-	-	-	-	
		LM-AJS30-200-JSS0	-	-	-	○	-	-	-	-	-	
LM-AJP3D-35R-JSS0	LM-AJS30-400-JSS0	-	-	-	○	-	-	-	-	-		
	LM-AJS40-080-JSS0	-	○	-	-	-	-	-	-	-		
LM-AJP4B-22M-JSS0	LM-AJS40-200-JSS0	-	-	-	○	-	-	-	-	-		
	LM-AJS40-400-JSS0	-	-	-	○	-	-	-	-	-		
LM-F系列	LM-FP2B-06M-1SS0	LM-FS20-480-1SS0	-	-	-	-	-	○	-	-	-	
	LM-FP2D-12M-1SS0	LM-FS20-576-1SS0	-	-	-	-	-	-	-	○	-	
	LM-FP2F-18M-1SS0	LM-FS20-768-1SS0	-	-	-	-	-	-	-	-	○	
	LM-FP4B-12M-1SS0	LM-FS40-480-1SS0	-	-	-	-	-	-	-	○	-	
LM-FP4D-24M-1SS0	LM-FS40-576-1SS0	-	-	-	-	-	-	-	-	○		
LM-K2系列	LM-K2P1A-01M-2SS1	LM-K2S10-288-2SS1	-	○	-	-	-	-	-	-	-	
		LM-K2S10-384-2SS1	-	-	-	-	-	-	-	-	-	
	LM-K2P1C-03M-2SS1	LM-K2S10-480-2SS1	-	-	-	-	-	○	-	-	-	
		LM-K2S10-768-2SS1	-	-	-	-	-	-	-	-	-	
	LM-K2P2A-02M-1SS1	LM-K2S20-288-1SS1	-	-	-	○	-	-	-	-	-	
		LM-K2S20-384-1SS1	-	-	-	-	-	-	○	-	-	
LM-K2P2C-07M-1SS1	LM-K2S20-480-1SS1	-	-	-	-	-	-	-	○	-		
	LM-K2S20-768-1SS1	-	-	-	-	-	-	-	-	○		
LM-K2P3C-14M-1SS1	LM-K2S30-288-1SS1	-	-	-	-	-	-	○	-	-		
	LM-K2S30-384-1SS1	-	-	-	-	-	-	-	○	-		
LM-K2P3E-24M-1SS1	LM-K2S30-480-1SS1	-	-	-	-	-	-	-	-	○		
	LM-K2S30-768-1SS1	-	-	-	-	-	-	-	-	-		
LM-U2系列	LM-U2PAB-05M-0SS0	LM-U2SA0-240-0SS0	○	-	-	-	-	-	-	-	-	
	LM-U2PAD-10M-0SS0	LM-U2SA0-300-0SS0	-	○	-	-	-	-	-	-	-	
	LM-U2PAF-15M-0SS0	LM-U2SA0-420-0SS0	-	○	-	-	-	-	-	-	-	
	LM-U2PBB-07M-1SS0	LM-U2SB0-240-1SS1	○	-	-	-	-	-	-	-	-	
	LM-U2PBD-15M-1SS0	LM-U2SB0-300-1SS1	-	-	○	-	-	-	-	-	-	
	LM-U2PBF-22M-1SS0	LM-U2SB0-420-1SS1	-	-	-	○	-	-	-	-	-	
	LM-U2P2B-40M-2SS0	LM-U2S20-300-2SS1	-	-	-	-	-	○	-	-	-	
	LM-U2P2C-60M-2SS0	LM-U2S20-480-2SS1	-	-	-	-	-	-	○	-	-	
LM-U2P2D-80M-2SS0	LM-U2S20-768-2SS1	-	-	-	-	-	-	-	○	-		
LM-AU系列 (注2,3)	LM-AUP3A-03V-JSS0	LM-AUS30-120-JSS0	-	○	-	-	-	-	-	-	-	
	LM-AUP3B-06V-JSS0	LM-AUS30-180-JSS0	-	○	-	-	-	-	-	-	-	
	LM-AUP3C-09V-JSS0	LM-AUS30-240-JSS0	-	○	-	-	-	-	-	-	-	
	LM-AUP3D-11R-JSS0	LM-AUS30-300-JSS0	-	○	-	-	-	-	-	-	-	
	LM-AUP4A-04R-JSS0	LM-AUS30-600-JSS0	-	○	-	-	-	-	-	-	-	
	LM-AUP4B-09R-JSS0	LM-AUS40-120-JSS0	-	-	-	○	-	-	-	-	-	
	LM-AUP4C-13P-JSS0	LM-AUS40-180-JSS0	-	-	-	○	-	-	-	-	-	
	LM-AUP4D-18M-JSS0	LM-AUS40-240-JSS0	-	-	-	○	-	-	-	-	-	
	LM-AUP4F-26P-JSS0	LM-AUS40-300-JSS0	-	-	-	○	-	-	-	-	-	
	LM-AUP4H-35M-JSS0	LM-AUS40-600-JSS0	-	-	-	-	-	○	-	-	-	

注) 1. 伺服电机与特殊规格的伺服放大器的组合, 和伺服电机与标准伺服放大器的组合相同。请参照额定输出相同的伺服放大器。  
 2. 不支持MR-J5-B。  
 3. 请使用固件版本为D0以上的伺服放大器。如使用固件版本为D0以前的伺服放大器, 将发生报警。

共通规格

伺服系统控制器

伺服放大器

旋转型伺服电机

线性伺服电机

直驱电机

周边设备

配电控制设备、  
电线选择示例

注意事项

# 共通规格

## 线性伺服电机与伺服放大器的组合 (注1)

若为对应多轴伺服放大器的伺服电机,则系列和容量不同的组合,或旋转型伺服电机、线性伺服电机及直驱电机并存的组合均有可能。

### 多轴伺服放大器

○: 标准推力

线性伺服电机			伺服放大器 MR-J5W2- <u>  </u>				伺服放大器 MR-J5W3- <u>  </u>	
	一次侧 (线圈)	二次侧 (磁铁)	22G/B	44G/B	77G/B	1010G/B	222G/B	444G/B
LM-H3 系列	LM-H3P2A-07P-BSS0	LM-H3S20-288-BSS0 LM-H3S20-384-BSS0 LM-H3S20-480-BSS0 LM-H3S20-768-BSS0	-	○	○	○	-	○
	LM-H3P3A-12P-CSS0	LM-H3S30-288-CSS0	-	○	○	○	-	○
	LM-H3P3B-24P-CSS0	LM-H3S30-384-CSS0	-	-	○	○	-	-
	LM-H3P3C-36P-CSS0	LM-H3S30-480-CSS0	-	-	○	○	-	-
	LM-H3P7A-24P-ASS0	LM-H3S70-288-ASS0 LM-H3S70-384-ASS0 LM-H3S70-480-ASS0 LM-H3S70-768-ASS0	-	-	○	○	-	-
LM-AJ 系列 (注2)	LM-AJP1B-07K-JSS0	LM-AJS10-080-JSS0	-	○	○	○	-	○
	LM-AJP1D-14K-JSS0	LM-AJS10-200-JSS0 LM-AJS10-400-JSS0	-	-	○	○	-	-
	LM-AJP2B-12S-JSS0	LM-AJS20-080-JSS0	-	○	○	○	-	○
	LM-AJP2D-23T-JSS0	LM-AJS20-200-JSS0 LM-AJS20-400-JSS0	-	-	○	○	-	-
	LM-AJP3B-17N-JSS0	LM-AJS30-080-JSS0	-	○	○	○	-	○
	LM-AJP3D-35R-JSS0	LM-AJS30-200-JSS0 LM-AJS30-400-JSS0	-	-	○	○	-	-
	LM-AJP4B-22M-JSS0	LM-AJS40-080-JSS0	-	○	○	○	-	○
	LM-AJP4D-45N-JSS0	LM-AJS40-200-JSS0 LM-AJS40-400-JSS0	-	-	○	○	-	-
LM-K2 系列	LM-K2P1A-01M-2SS1	LM-K2S10-288-2SS1 LM-K2S10-384-2SS1 LM-K2S10-480-2SS1 LM-K2S10-768-2SS1	-	○	○	○	-	○
	LM-K2P2A-02M-1SS1	LM-K2S20-288-1SS1 LM-K2S20-384-1SS1 LM-K2S20-480-1SS1 LM-K2S20-768-1SS1	-	-	○	○	-	-
LM-U2 系列	LM-U2PAB-05M-0SS0	LM-U2SA0-240-0SS0	○	○	-	-	○	○
	LM-U2PAD-10M-0SS0	LM-U2SA0-300-0SS0	-	○	○	○	-	○
	LM-U2PAF-15M-0SS0	LM-U2SA0-420-0SS0	-	○	○	○	-	○
	LM-U2PBB-07M-1SS0	LM-U2SB0-240-1SS1	○	○	-	-	○	○
	LM-U2PBD-15M-1SS0	LM-U2SB0-300-1SS1	-	-	○	○	-	-
	LM-U2PBF-22M-1SS0	LM-U2SB0-420-1SS1	-	-	○	○	-	-
LM-AU 系列 (注2,3)	LM-AUP3A-03V-JSS0	LM-AUS30-120-JSS0	-	○	○	○	-	○
	LM-AUP3B-06V-JSS0	LM-AUS30-180-JSS0	-	○	○	○	-	○
	LM-AUP3C-09V-JSS0	LM-AUS30-240-JSS0	-	○	○	○	-	○
	LM-AUP3D-11R-JSS0	LM-AUS30-300-JSS0	-	○	○	○	-	○
	LM-AUP4A-04R-JSS0	LM-AUS40-120-JSS0	-	-	○	○	-	-
	LM-AUP4B-09R-JSS0	LM-AUS40-180-JSS0	-	-	○	○	-	-
	LM-AUP4C-13P-JSS0	LM-AUS40-240-JSS0	-	-	○	○	-	-
	LM-AUP4D-18M-JSS0	LM-AUS40-300-JSS0 LM-AUS40-600-JSS0	-	-	○	○	-	-

注) 1. 伺服电机与特殊规格的伺服放大器的组合,和伺服电机与标准伺服放大器的组合相同。请参照额定输出相同的伺服放大器。

2. 不支持MR-J5W\_B。

3. 请使用固件版本为D0以上的伺服放大器。如使用固件版本为D0以前的伺服放大器,将发生报警。

### 直驱电机与伺服放大器的组合 (注1)

通过与容量大的伺服放大器组合,可以增大转矩。

转矩特性因组合情况不同而异。请参照各直驱电机的规格表。

若为对应多轴伺服放大器的伺服电机,则系列和容量不同的组合,或旋转型伺服电机、线性伺服电机及直驱电机并存的组合均有可能。

#### 1轴伺服放大器

○: 标准转矩 ◎: 转矩提升

直驱电机 <small>(注2)</small>		伺服放大器 MR-J5- <u>  </u>						
		20G/B/A	40G/B/A	60G/B/A	70G/B/A	100G/B/A	350G/B/A	500G/B/A
TM-RG2M/ TM-RU2M 系列	TM-RG2M002C30 TM-RU2M002C30	○	-	-	-	-	-	-
	TM-RG2M004E30 TM-RU2M004E30	○	◎	-	-	-	-	-
	TM-RG2M009G30 TM-RU2M009G30	-	○	-	-	-	-	-
	TM-RFM002C20	○	-	-	-	-	-	-
TM-RFM 系列	TM-RFM004C20	-	○	-	-	-	-	-
	TM-RFM006C20	-	-	○	-	-	-	-
	TM-RFM006E20	-	-	○	-	-	-	-
	TM-RFM012E20	-	-	-	○	-	-	-
	TM-RFM018E20	-	-	-	-	○	-	-
	TM-RFM012G20	-	-	-	○	-	-	-
	TM-RFM048G20	-	-	-	-	-	○	-
	TM-RFM072G20	-	-	-	-	-	○	-
	TM-RFM040J10	-	-	-	○	-	-	-
	TM-RFM120J10	-	-	-	-	-	○	-
	TM-RFM240J10	-	-	-	-	-	-	○

#### 多轴伺服放大器

○: 标准转矩 ◎: 转矩提升

直驱电机 <small>(注2)</small>		伺服放大器 MR-J5W2- <u>  </u>				伺服放大器 MR-J5W3- <u>  </u>	
		22G/B	44G/B	77G/B	1010G/B	222G/B	444G/B
TM-RG2M/ TM-RU2M 系列	TM-RG2M002C30 TM-RU2M002C30	○	○	-	-	○	○
	TM-RG2M004E30 TM-RU2M004E30	○	◎	-	-	○	◎
	TM-RG2M009G30 TM-RU2M009G30	-	○	○	○	-	○
	TM-RFM002C20	○	○	-	-	○	○
TM-RFM 系列	TM-RFM004C20	-	○	○	○	-	○
	TM-RFM006C20	-	-	○	○	-	-
	TM-RFM006E20	-	-	○	○	-	-
	TM-RFM012E20	-	-	○	○	-	-
	TM-RFM018E20	-	-	-	○	-	-
	TM-RFM012G20	-	-	○	○	-	-
	TM-RFM040J10	-	-	○	○	-	-

注) 1. 伺服电机与特殊规格的伺服放大器的组合,和伺服电机与标准伺服放大器的组合相同。请参照额定输出相同的伺服放大器。

2. 与MR-J5伺服放大器连接时,请使用2019年6月以后生产的直驱电机。如果连接上述年月之前生产的直驱电机,将发生报警。关于生产时期的确认方法,请参照“直驱电机 用户手册”。

# 共通规格

## 安全监视功能<sup>(注1)</sup>

### 伺服放大器规格

#### ●MR-J5-G(4)(-N1)/MR-J5-B(4)/MR-J5-B(4)-RJ/MR-J5W\_-B/MR-J5-A(4)/MR-J5-A(4)-RJ

安全性能	遵循标准	EN ISO 13849-1:2015 类别3 PL e, IEC 61508 SIL 3, EN 62061 SIL CL 3, EN 61800-5-2
	平均危险侧故障时间预测 (MTTFd)	MTTFd ≥ 100 [年] (314a)
	诊断范围 (DC)	DC = 中 (Medium), 97.6 %
	危险侧故障的平均概率 (PFH)	PFH = 6.4 × 10 <sup>-9</sup> [1/h]
	运行时间 (T <sub>M</sub> ) <sup>(注3)</sup>	T <sub>M</sub> = 20 [年]

#### ●MR-J5-G(4)-RJ(N1)/MR-J5W\_-G(-N1)/MR-J5D\_-G4(-N1)

安全性能	遵循标准 <sup>(注2)</sup>	EN ISO 13849-1:2015 类别4 PL e, IEC 61508 SIL 3, EN 62061 SIL CL 3, EN 61800-5-2
	平均危险侧故障时间预测 (MTTFd)	MTTFd ≥ 100 [年] (750a)
	诊断范围 (DC)	DC = 中 (Medium), 96.5 %
	危险侧故障的平均概率 (PFH)	PFH = 3 × 10 <sup>-9</sup> [1/h]
	运行时间 (T <sub>M</sub> ) <sup>(注3)</sup>	T <sub>M</sub> = 20 [年]

## 功能规格

安全监视功能 <sup>(注2)</sup>	STO	切断响应时间 (STO输入OFF → 切断电源)	8 ms以下 (使用输入软元件时) 60 ms以下 (使用网络时) <sup>(注4, 5, 8)</sup>
	SS1	减速延迟时间	0 ms~60000 ms (功能安全参数设定)
	SS2	减速延迟时间	0 ms~60000 ms (功能安全参数设定)
	SOS	监视位置	0 rev~1000 rev (功能安全参数设定)
	SBC	切断响应时间	8 ms以下 (使用输入软元件时) 60 ms以下 (使用网络时) <sup>(注4, 5, 8)</sup>
	SLS1/2/3/4	监视速度	0 r/min (mm/s)~10000 r/min (mm/s) (功能安全参数设定) <sup>(注6)</sup>
	SSM	监视速度	0 r/min (mm/s)~10000 r/min (mm/s) (功能安全参数设定)
	SDI	方向监视延迟时间	0 ms~60000 ms (功能安全参数设定)
	SLI	监视位置	0 rev~1000 rev (功能安全参数设定)
	SLT	监视转矩	-1000.0 %~1000.0 % (功能安全参数设定)
输入输出功能	输入软元件	输入点数	1点 × 2系统
		双重化输入的不一致允许时间	0 ms~60000 ms (功能安全参数设定)
		噪声去除滤波	1.000 ms~32.000 ms (功能安全参数设定)
		测试脉冲OFF时间 <sup>(注7)</sup>	1 Hz~25 Hz
	输出软元件	输出点数	1点 × 2系统
		测试脉冲OFF时间 <sup>(注7)</sup>	0.500 ms~2.000 ms (功能安全参数设定)
安全通信功能		测试脉冲间隔 <sup>(注7)</sup>	1 s以下
	安全通信功能	响应时间	250 ms <sup>(注9)</sup>
		发送间隔监视时间	16.0 ms~1000.0 ms (功能安全参数设定) (使用网络时) <sup>(注8)</sup>
安全通信延迟时间		60 ms以下 (使用网络时) <sup>(注4, 8)</sup>	

- 注) 1. 可实现的安全监视功能以及安全性等级, 根据伺服放大器或驱动器模块与伺服电机组合以及伺服放大器固件版本的不同而异。请参照“安全监视功能对应一览表”。
2. DI/O连接 (CN8) 时, 应由测试脉冲诊断确认是否符合类别4 PL e, SIL 3。
3. 虽然在安全监视功能的运行时间内无需特殊的功能确认测试, 但在IEC 61800-5-2:2016中, 安全性等级为类别3 PL e, SIL 3时, 建议至少每3个月对系统进行一次测试。
4. 发送间隔监视时间为32.0 ms以下的情况。
5. MR-J5-G(4)-RJ及MR-J5D1-G4的情况下, 连接通信周期为125 μs以上。MR-J5D2-G4及MR-J5D3-G4的情况下, 连接通信周期为500 μs以上。
6. 可个别设定安全监视速度。
7. 测试脉冲是按固定周期瞬时关闭发送至伺服放大器或驱动器模块的信号后, 外部电路进行自我诊断的信号。
8. 使用经由网络连接的安全监视功能时的规格。
9. 发送间隔监视时间为64.0 ms以下的情况。

## 安全监视功能 (注10)

### 安全监视功能对应一览表

可实现的安全监视功能以及安全性等级,根据伺服放大器或驱动器模块与伺服电机组合的不同而异。请参照下表。

伺服放大器 型号 <small>(注11)</small>	功能实现 方法 (接线对象)	伺服电机类型	安全监视功能 (IEC/EN 61800-5-2)											
			STO	SS1		SS2 <small>(注3)</small>		SOS <small>(注3)</small>	SBC	SLS <small>(注3)</small>	SSM <small>(注3)</small>	SDI <small>(注3)</small>	SLI <small>(注3)</small>	SLT
				SS1-t	SS1-r <small>(注3)</small>	SS2-t、 SS2-r								
MR-J5-G(4) MR-J5-B(4)(-RJ) MR-J5W2-B MR-J5W3-B MR-J5-A(4)(-RJ)	DI/O连接 (CN8)	支持功能安全的伺服电机 旋转型伺服电机 线性伺服电机 直驱电机	Cat. 3 PL e, SIL 3	- <small>(注8)</small>	-	-	-	-	-	-	-	-	-	-
MR-J5-G(4)-RJ MR-J5D1-G4 MR-J5D2-G4 <small>(注9)</small>	DI/O连接 <small>(注2、6)</small> (CN8)	支持功能安全的伺服电机	Cat. 4 PL e, SIL 3	Cat. 4 PL e, SIL 3	Cat. 4 PL e, SIL 3	Cat. 4 PL e, SIL 3	Cat. 4 PL e, SIL 3	Cat. 4 PL e, SIL 3	Cat. 4 PL e, SIL 3	Cat. 4 PL e, SIL 3	Cat. 4 PL e, SIL 3	Cat. 4 PL e, SIL 3	Cat. 4 PL e, SIL 3	Cat. 3 PL d, SIL 2
		旋转型伺服电机 线性伺服电机 直驱电机	Cat. 4 PL e, SIL 3	Cat. 4 PL e, SIL 3	Cat. 3 PL d, SIL 2	-	-	Cat. 4 PL e, SIL 3	Cat. 3 PL d, SIL 2	Cat. 3 PL d, SIL 2	Cat. 3 PL d, SIL 2	Cat. 3 PL d, SIL 2	-	Cat. 3 PL d, SIL 2
MR-J5D3-G4 <small>(注9)</small>	网络连接 <small>(注1、5、7、12、13)</small> (CN1A/ CN1B)	支持功能安全的伺服电机	Cat. 4 PL e, SIL 3	Cat. 4 PL e, SIL 3	Cat. 4 PL e, SIL 3	Cat. 4 PL e, SIL 3	Cat. 4 PL e, SIL 3	Cat. 4 PL e, SIL 3	Cat. 4 PL e, SIL 3	Cat. 4 PL e, SIL 3	Cat. 4 PL e, SIL 3	Cat. 4 PL e, SIL 3	Cat. 4 PL e, SIL 3	Cat. 3 PL d, SIL 2
		旋转型伺服电机 线性伺服电机 直驱电机	Cat. 4 PL e, SIL 3	Cat. 4 PL e, SIL 3	Cat. 3 PL d, SIL 2	-	-	Cat. 4 PL e, SIL 3	Cat. 3 PL d, SIL 2	Cat. 3 PL d, SIL 2	Cat. 3 PL d, SIL 2	Cat. 3 PL d, SIL 2	-	Cat. 3 PL d, SIL 2
MR-J5W2-G <small>(注4、9)</small> MR-J5W3-G <small>(注4、9)</small>	DI/O连接 <small>(注2、6)</small> (CN8)	支持功能安全的伺服电机 旋转型伺服电机 线性伺服电机 直驱电机	Cat. 4 PL e, SIL 3	Cat. 4 PL e, SIL 3	-	-	-	-	Cat. 4 PL e, SIL 3	-	-	-	-	-
MR-J5-G(4)-N1	DI/O连接 (CN8)	支持功能安全的伺服电机 旋转型伺服电机 线性伺服电机 直驱电机	Cat. 3 PL e, SIL 3	- <small>(注8)</small>	-	-	-	-	-	-	-	-	-	-
MR-J5-G(4)-RJN1 MR-J5D1-G4-N1 MR-J5D2-G4-N1 <small>(注9)</small> MR-J5D3-G4-N1 <small>(注9)</small> MR-J5W2-G-N1 <small>(注9)</small> MR-J5W3-G-N1 <small>(注9)</small>	DI/O连接 <small>(注2、6)</small> (CN8)	支持功能安全的伺服电机 旋转型伺服电机 线性伺服电机 直驱电机	Cat. 4 PL e, SIL 3	Cat. 4 PL e, SIL 3	-	-	-	-	Cat. 4 PL e, SIL 3	-	-	-	-	-

- 注) 1. 请与固件版本20以上的安全CPU (R\_SFCPU) 组合。  
 2. 表内的安全性等级为通过支持类别4 PL e, SIL 3的安全CPU或安全控制器进行安全监视功能控制的情况。紧急停止开关、安全开关、使能开关等直接连接伺服放大器时,安全性等级为类别3 PL d, SIL 2。  
 3. 全闭环控制系统不支持SS1-r、SS2、SOS、SLS、SSM、SDI以及SLI。  
 4. 安全监视功能支持2019年11月以后制造的MR-J5W\_G。  
 5. MR-J5-G(4)-RJ及MR-J5D1-G4的情况下,连接通信周期为125 μs以上。MR-J5D2-G4及MR-J5D3-G4的情况下,连接通信周期为500 μs以上。  
 6. DI/O连接 (CN8) 时,应由测试脉冲诊断确认是否符合类别4 PL e, SIL 3。  
 7. 通过CC-Link IE现场网络 Basic使用时,无法使用经由网络连接的安全监视功能。  
 8. 将安全逻辑模块MR-J3-D05与伺服放大器组合,即可以支持SS1-t。关于详细内容,请参照本产品目录的p. 7-46。  
 9. 可以设定各轴的STO。  
 10. 200 V级伺服放大器的情况下,请使用固件版本B2以上的伺服放大器。  
 11. 无法连接功能安全模块 (MR-D30)。  
 12. 通过CC-Link IE TSN Class A使用时,无法使用经由网络连接的安全监视功能。  
 13. 使用驱动器间通信功能时,无法使用经由网络连接的安全监视功能。



## 共通规格

### 环境条件

#### 运动模块

项目	运行	储存
环境温度	0 °C~55 °C 0 °C~60 °C (使用高温对应基本模块时) <sup>(注2)</sup>	-25 °C~75 °C (无冻结)
环境湿度	5 %RH~95 %RH (无结露)	
周围环境	室内 (无阳光直射), 无腐蚀性气体、易燃气体、油雾、灰尘	
标高	2000 m以下	
耐振动	有间断振动时 (X、Y、Z各方向): 5 Hz~8.4 Hz, 位移振幅3.5 mm 8.4 Hz~150 Hz, 加速度振幅9.8 m/s <sup>2</sup> 有连续振动时: 5 Hz~8.4 Hz, 位移振幅1.75 mm 8.4 Hz~150 Hz, 加速度振幅4.9 m/s <sup>2</sup>	

#### 伺服放大器/驱动器模块/简易共直流母线单元

项目	运行	运输	储存
环境温度	0 °C~60 °C (无冻结) 等级3K3 (IEC 60721-3-3)	-25 °C~70 °C (无冻结) 等级2K12 (IEC 60721-3-2)	-25 °C~70 °C (无冻结) 等级1K4 (IEC 60721-3-1)
环境湿度	5 %RH~95 %RH (无结露)		
周围环境	室内 (无阳光直射), 无腐蚀性气体、易燃气体、油雾、灰尘		
标高/气压	标高: 2000 m以下 <sup>(注1)</sup>	通过陆地、海上或700 hPa以上加压的飞机机舱内进行运输。	气压: 700 hPa~1060 hPa (标高: 相当于-400 m~3000 m)
耐振动	有间断振动时: 10 Hz~57 Hz, 位移振幅0.075 mm 57 Hz~150 Hz, 加速度振幅9.8 m/s <sup>2</sup> 等级3M1 (IEC 60721-3-3) 有连续振动时 (X、Y、Z各方向): 10 Hz~55 Hz, 加速度振幅5.9 m/s <sup>2</sup>	2 Hz~9 Hz, 位移振幅 (0-P) 7.5 mm 9 Hz~200 Hz, 加速度振幅20 m/s <sup>2</sup> 等级2M3 (IEC 60721-3-2)	2 Hz~9 Hz, 位移振幅 (0-P) 1.5 mm 9 Hz~200 Hz, 加速度振幅5 m/s <sup>2</sup> 等级1M2 (IEC 60721-3-1)

#### 电源再生转换器模块

项目	运行	运输	储存
环境温度	0 °C~55 °C (无冻结) 等级3K3 (IEC 60721-3-3)	-20 °C~65 °C (无冻结) 等级2K12 (IEC 60721-3-2)	-20 °C~65 °C (无冻结) 等级1K4 (IEC 60721-3-1)
环境湿度	5 %RH~90 %RH (无结露)		
周围环境	室内 (无阳光直射), 无腐蚀性气体、易燃气体、油雾、灰尘		
标高	2000 m以下 <sup>(注1)</sup>		1000 m以下
耐振动	有间断振动时: 10 Hz~57 Hz, 振幅0.075 mm 57 Hz~150 Hz, 加速度振幅9.8 m/s <sup>2</sup> (IEC 60068-2-6的Test Fc) 有连续振动时 (X、Y、Z各方向): 10 Hz~55 Hz, 加速度振幅5.9 m/s <sup>2</sup>	2 Hz~9 Hz, 位移振幅 (0-P) 7.5 mm 9 Hz~200 Hz, 加速度振幅20 m/s <sup>2</sup> 等级2M3 (IEC 60721-3-2)	2 Hz~9 Hz, 位移振幅 (0-P) 1.5 mm 9 Hz~200 Hz, 加速度振幅5 m/s <sup>2</sup> 等级1M2 (IEC 60721-3-1)

注) 1. 关于在标高超过1000 m且在2000 m以下使用时的限制事项, 请参照各伺服放大器、驱动器模块及电源再生转换器模块的用户手册。  
2. 仅RD78G支持高温对应基本模块。

## 环境条件

### 旋转型伺服电机

项目	运行	储存
环境温度	0 °C~60 °C (无冻结) <sup>(注2)</sup>	-15 °C~70 °C (无冻结)
环境湿度	10 %RH~90 %RH (无结露)	
周围环境 <sup>(注1)</sup>	室内 (无阳光直射), 无腐蚀性气体、易燃气体、油雾、灰尘, 无强磁场的场所	
标高	2000 m以下 <sup>(注3)</sup>	
外部磁场	10 mT以下	
耐振动	请参照各旋转型伺服电机规格。	

### 线性伺服电机 (LM-H3系列/LM-F系列/LM-K2系列/LM-U2系列)

项目	运行	储存
环境温度	0 °C~60 °C (无冻结) <sup>(注2)</sup>	-15 °C~70 °C (无冻结)
环境湿度	10 %RH~80 %RH (无结露)	10 %RH~90 %RH (无结露)
周围环境 <sup>(注1)</sup>	室内 (无阳光直射), 无腐蚀性气体、易燃气体、油雾、灰尘	
标高	2000 m以下 <sup>(注5)</sup>	
耐振动	请参照各线性伺服电机规格。	

### 线性伺服电机 (LM-AJ系列/LM-AU系列)

项目	运行	储存
环境温度	0 °C~40 °C (无冻结)	-15 °C~70 °C (无冻结)
环境湿度	10 %RH~80 %RH (无结露)	10 %RH~90 %RH (无结露)
周围环境 <sup>(注1)</sup>	室内 (无阳光直射), 无腐蚀性气体、易燃气体、油雾、灰尘	
标高	1000 m以下	
耐振动	请参照各线性伺服电机规格。	

### 直驱电机

项目	运行	储存
环境温度	0 °C~60 °C (无冻结) <sup>(注2)</sup>	-15 °C~70 °C (无冻结)
环境湿度	10 %RH~80 %RH (无结露)	10 %RH~90 %RH (无结露)
周围环境 <sup>(注1,4)</sup>	室内 (无阳光直射), 无腐蚀性气体、易燃气体、油雾、灰尘	
标高	2000 m以下 <sup>(注3)</sup>	
耐振动	请参照各直驱电机规格。	

- 注) 1. 请勿在暴露于油雾或淋到油、水的环境下使用伺服电机。  
 2. 关于环境温度的限制事项, 请参照各伺服电机的用户手册。  
 3. 关于在标高超过1000 m且在2000 m以下使用时的降额条件, 请参照各伺服电机的用户手册。  
 4. 请勿在直驱电机的附近放置磁铁等会产生磁力的物体。不得已而需要放置时, 应采取设置遮盖板等对策屏蔽磁力。  
 5. 关于在标高超过1000 m且在2000 m以下使用时的限制事项, 请参照“线性伺服电机 用户手册 (LM-H3/LM-U2/LM-F/LM-K2篇)”。

## 共通规格

### 日本国外标准、法令的对应

所记载的日本国外标准、法令的对应为本产品目录制作时的信息。

#### 运动模块



欧洲/英国	欧洲 低电压指令/英国 电气设备 (安全) 法规	-
	欧洲 电磁兼容性指令/英国 电磁兼容性法规	EN/BS EN IEC 61131-2
	欧洲 机械指令/英国 机械 (安全) 供应条例	-
	欧洲 RoHS指令/英国 关于在电子电气设备中限制使用某些有害物质法规	EN/BS EN 63000
北美	UL标准	UL 61010-1, UL 61010-2-201
	CSA标准	CSA C22.2 No. 61010-1, CSA C22.2 No. 61010-2-201
中国	中华人民共和国国家标准 (GB)	GB/T15969.2
	电子信息产品污染控制管理办法 (中国版RoHS)	第十三条 (在产品说明书等中注明有害物质及其含量) 第十四条 (标注环保使用期限)
	中国强制性产品认证	不适用
韩国	韩国 无线电波法/电气通讯基本法	KN 61131-2

#### 伺服放大器/驱动器模块



欧洲/英国	欧洲 低电压指令/英国 电气设备 (安全) 法规	EN/BS EN 61800-5-1
	欧洲 电磁兼容性指令/英国 电磁兼容性法规	EN/BS EN IEC 61800-3 类别 C2/C3 第二类环境
	欧洲 机械指令/英国 机械 (安全) 供应条例	EN/BS EN ISO 13849-1:2015 类别3/4 PL e, EN/BS EN 62061 SIL CL 3, EN/BS EN 61800-5-2
	欧洲 RoHS指令/英国 关于在电子电气设备中限制使用某些有害物质法规	EN/BS EN IEC 63000
北美	UL标准	UL 61800-5-1
	CSA标准	CSA C22.2 No. 274
中国	中华人民共和国国家标准 (GB)	GB 12668.501, GB 12668.3
	电子信息产品污染控制管理办法 (中国版RoHS)	第十三条 (在产品说明书等中注明有害物质及其含量) 第十四条 (标注环保使用期限)
	中国强制性产品认证	不适用
韩国	韩国 无线电波法/电气通讯基本法	KN 61800-3 (KS C 9800-3)

#### 旋转型伺服电机



欧洲/英国	欧洲 低电压指令/英国 电气设备 (安全) 法规	EN 60034-1
	欧洲 电磁兼容性指令/英国 电磁兼容性法规	EN 61800-3 类别 C3
	欧洲 机械指令/英国 机械 (安全) 供应条例	- (注1)
	欧洲 RoHS指令/英国 关于在电子电气设备中限制使用某些有害物质法规	EN IEC 63000
北美	UL标准	UL 1004-1, UL 1004-6
	CSA标准	CSA C22.2 No. 100
中国	中华人民共和国国家标准 (GB)	GB/T 755
	电子信息产品污染控制管理办法 (中国版RoHS)	第十三条 (在产品说明书等中注明有害物质及其含量) 第十四条 (标注环保使用期限)
	中国强制性产品认证	不适用
韩国	韩国 无线电波法/电气通讯基本法	不适用

注) 1. 支持功能安全的伺服电机的编码器对应EN ISO 13849-1:2015 类别4 PL e, IEC 61508-1~3:2010 (SIL 3), IEC 62061:2021 (maximum SIL 3)。

## 日本国外标准、法令的对应

所记载的日本国外标准、法令的对应为本产品目录制作时的信息。

### 线性伺服电机 (LM-H3系列/LM-F系列/LM-K2系列/LM-U2系列)



欧洲/英国	欧洲 低电压指令/英国 电气设备 (安全) 法规	DIN VDE 0580
	欧洲 电磁兼容性指令/英国 电磁兼容性法规	-
	欧洲 机械指令/英国 机械 (安全) 供应条例	-
	欧洲 RoHS指令/英国 关于在电子电气设备中限制使用某些有害物质法规	EN IEC 63000
北美	UL标准	UL 1004-6
	CSA标准	CSA C22.2 No. 100
中国	中华人民共和国国家标准 (GB)	无相应的GB编号
	电子信息产品污染控制管理办法 (中国版RoHS)	第十三条 (在产品说明书等中注明有害物质及其含量) 第十四条 (标注环保使用期限)
	中国强制性产品认证	不适用
韩国	韩国 无线电波法/电气通讯基本法	不适用

### 线性伺服电机 (LM-AJ系列/LM-AU系列)



欧洲/英国	欧洲 低电压指令/英国 电气设备 (安全) 法规	DIN VDE 0580
	欧洲 电磁兼容性指令/英国 电磁兼容性法规	-
	欧洲 机械指令/英国 机械 (安全) 供应条例	-
	欧洲 RoHS指令/英国 关于在电子电气设备中限制使用某些有害物质法规	EN IEC 63000
中国	中华人民共和国国家标准 (GB)	无相应的GB编号
	电子信息产品污染控制管理办法 (中国版RoHS)	第十三条 (在产品说明书等中注明有害物质及其含量) 第十四条 (标注环保使用期限)
	中国强制性产品认证	不适用

### 直驱电机



欧洲/英国	欧洲 低电压指令/英国 电气设备 (安全) 法规	EN 60034-1
	欧洲 电磁兼容性指令/英国 电磁兼容性法规	EN 61800-3 类别 C3
	欧洲 机械指令/英国 机械 (安全) 供应条例	-
	欧洲 RoHS指令/英国 关于在电子电气设备中限制使用某些有害物质法规	EN IEC 63000
北美	UL标准	UL 1004-1, UL 1004-6
	CSA标准	CSA C22.2 No. 100
中国	中华人民共和国国家标准 (GB)	GB/T 755
	电子信息产品污染控制管理办法 (中国版RoHS)	第十三条 (在产品说明书等中注明有害物质及其含量) 第十四条 (标注环保使用期限)
	中国强制性产品认证	不适用
韩国	韩国 无线电波法/电气通讯基本法	不适用

MEMO



# 2

## 伺服系统控制器

运动模块.....	2-2
工程软件.....	2-12
运动控制软件.....	2-13

# 伺服系统控制器

## 运动模块RD78G (简易运动模式)

### 控制规格

黑体字: 不同点

项目	规格			与以往机型 (简易运动模块) 的比较	
	RD78G4	RD78G8	RD78G16	RD77MS	QD77MS
最多控制轴数	[轴] 4	8	16	2, 4, 8, 16	2, 4, 16 (QD77MS2和QD77MS4 使用4轴的缓冲存储器分配)
指令接口	CC-Link IE TSN			SSCNET III/H	
伺服放大器	MR-J5-G, MR-J5W2-G, MR-J5W3-G, MR-J5D1-G4, MR-J5D2-G4, MR-J5D3-G4			MR-J5-B, MR-J5W2-B, MR-J5W3-B, MR-J4-B, MR-J4W2-B, MR-J4W3-B	
运算周期 (运算周期设定)	[μs] <b>250, 500, 1000, 2000, 4000</b>			444, 888, 1777, 3555	888, 1777
插补功能	直线插补 (最多4轴)、2轴圆弧插补、螺旋插补				直线插补 (最多4轴)、 2轴圆弧插补
控制方式	定位控制、轨迹控制 (直线、圆弧、螺旋插补 <sup>(注1)</sup> ) 皆可设定、速度控制、速度和转矩控制、同步控制、推压控制				
加减速处理	梯形加减速、S形曲线加减速				
补偿功能	齿隙补偿、电子齿轮、近旁通过				
同步控制	同步编码器输入、指令生成轴、凸轮、相位补偿			同步编码器输入、凸轮、 相位补偿	同步编码器输入、 指令生成轴、凸轮、 相位补偿
凸轮控制	凸轮登录数 <sup>(注2)</sup>	最多256个			
	凸轮数据形式	行程比数据形式、坐标数据形式			
	凸轮自动生成	旋切设备用凸轮自动生成			
定位控制方式	点位表方式				
控制单位	mm, inch, degree, pulse				
定位数据数	600个数据 (定位数据No. 1~600)/轴 <b>(在MELSOFT GX Works3上、 顺控程序上 (No. 1~600) 设定。)</b>			600个数据 (定位数据No. 1~600)/轴 (在MELSOFT GX Works3上、 顺控程序上 (No. 1~100) 设定)	600个数据 (定位数据No. 1~600)/轴 (在MELSOFT GX Works2上、 顺控程序上 (QD77MS16 (No. 1~100), QD77MS2/QD77MS4 (No. 1~600)) 设定)
备份	参数、定位数据、块启动数据可以通过闪存ROM保存 (无需电池)				
原点复位	<b>驱动器原点复位式</b> <sup>(注3)</sup>			近点狗式、计数式1、 计数式2、数据设置式、 栅尺原点信号检测式、 驱动器原点复位式 <sup>(注3)</sup>	近点狗式、计数式1、 计数式2、数据设置式、 栅尺原点信号检测式
定位控制	直线插补控制 (最多4轴 <sup>(注4)</sup> 、(合成速度、标准轴速度))、定长进给控制 (最多4轴)、2轴圆弧插补控制 (辅助点指定、中心点指定)、螺旋插补控制、速度控制 (最多4轴)、速度/位置切换控制 (INC模式、ABS模式)、位置/速度切换控制、当前值更改 (定位数据指定、当前值更改用启动编号指定) NOP命令、JUMP命令 (附带条件、无条件)、LOOP、LEND、块启动、条件启动、等待启动、同时启动、重复启动				
手动控制	JOG运行	有			
	微动运行	有			
	手动脉冲器运行	可以连接1台 (增量式)、 单位倍数: 1~10000倍、 <b>经由CPU (缓冲存储器)</b>		可以连接1台 (增量式)、 单位倍数: 1~10000倍、 <b>内置接口</b>	
速度和转矩控制	不含位置环的速度控制、转矩控制、推压控制				
绝对位置系统	<b>有</b>			通过伺服放大器中安装电池来支持	
同步编码器运行功能	伺服放大器的控制轴数份 (经由伺服放大器、经由CPU)			最大4CH <b>内置接口</b> 、经由CPU (缓冲存储器) 经由伺服放大器	
速度限制	速度限制值、JOG速度限制值				
转矩限制功能	转矩限制值同一指定、转矩限制值个别指定				
紧急停止	经由缓冲存储器、具有有效/无效的切换功能			<b>内置接口</b> 、经由缓冲存储器、 具有有效/无效的切换功能	
软件行程限位功能	进给当前值的可动范围检测、进给机械值的可动范围检测				
硬件行程限位功能	有				
速度更改	有				
超驰功能	<b>0~300 %</b>				1~300 %
加减速处理更改	有				
转矩限制值更改	有				
目标位置更改	目标位置的地址、向目标位置的移动速度可以更改				
M代码输出功能	WITH模式/AFTER模式				
其他功能	步进功能	减速单位步进、数据No. 单位步进			
	跳过功能	经由CPU、经由外部指令信号			

运动模块RD78G (简易运动模式)

控制规格

黑体字: 不同点

项目	规格			与以往机型 (简易运动模块) 的比较	
	RD78G4	RD78G8	RD78G16	RD77MS	QD77MS
参数初始化功能	有				
外部输入信号设定功能	经由CPU、经由伺服放大器			内置接口、经由CPU (缓冲存储器) 经由伺服放大器	
色标检测功能	常时检测模式、指定次数模式、环形缓冲模式				
	色标检测信号	伺服放大器的控制轴数份			20
	色标检测设定	16设定			16设定 (QD77MS4/QD77MS2: 4点)
任意数据监视功能	最多4点/轴				
功能安全	安全通信 (网络连接)、伺服放大器的DI/O连接			伺服放大器的DI/O连接	
驱动器间通信	有				
模块间同步	有				
自动恢复连接	有			SSCNET通信的切断/再启动功能	
数字示波器功能	位数据16CH <sup>(注5)</sup> 、字数据16CH <sup>(注5)</sup>			QD77MS16: 位数据16CH <sup>(注5)</sup> 、 字数据16CH <sup>(注5)</sup> QD77MS4/QD77MS2: 位数据8CH、 字数据4CH	

- 注) 1. 为RD78G, RD77MS的功能。  
 2. 凸轮登录数依存存储器容量、凸轮分辨率、坐标数而变化。  
 3. 使用驱动器 (伺服放大器) 中设定的原点复位方式。  
 4. 4轴直线插补控制只有标准轴速度有效。  
 5. 至字8CH, 位8CH的数据可以通过实时波形显示。

共通规格

伺服系统控制器

伺服放大器

旋转型伺服电机

线性伺服电机

直驱电机

周边设备  
选项、

配电控制设备、  
电线选择示例

注意事项

# 伺服系统控制器

## 运动模块FX5-40SSC-G/FX5-80SSC-G (简易运动模式)

### 控制规格

黑体字: 不同点

项目	规格		与以往机型 (简易运动模块) 的比较	
	FX5-40SSC-G	FX5-80SSC-G	FX5-40SSC-S	FX5-80SSC-S
最多控制轴数	[轴] 4	8	4	8
指令接口	CC-Link IE TSN		SSCNET III/H	
伺服放大器	MR-J5-G, MR-J5W2-G, MR-J5W3-G, MR-J5D1-G4, MR-J5D2-G4, MR-J5D3-G4		MR-J4-B, MR-J4W2-B, MR-J4W3-B	
运算周期 (运算周期设定)	[μs] 500, 1000, 2000, 4000		888, 1777	
插补功能	直线插补 (最多4轴)、2轴圆弧插补			
控制方式	定位控制、轨迹控制 (直线、圆弧皆可设定)、速度控制、速度和转矩控制、同步控制、推压控制			
加减速处理	梯形加减速、S形曲线加减速			
补偿功能	齿隙补偿、电子齿轮、近旁通过			
同步控制	同步编码器输入、指令生成轴、凸轮、相位补偿			
凸轮控制	凸轮登录数 (注1)	<b>最多128个</b>	最多64个	最多128个
	凸轮数据形式	行程比数据形式、坐标数据形式		
	凸轮自动生成	旋切设备用凸轮自动生成		
定位控制方式	点位表方式			
控制单位	mm, inch, degree, pulse			
定位数据数	600个数据 (定位数据No. 1~600)/轴 (可在MELSOFT GX Works3上、顺控程序上 (No. 1~100) 设定)			
备份	参数、定位数据、块启动数据可以通过闪存ROM保存 (无需电池)			
原点复位	<b>驱动器原点复位式 (注2)</b>		近点狗式、计数式1、计数式2、数据设置式、栅尺原点信号检测式、驱动器原点复位式 (注2)	
定位控制	直线插补控制 (最多4轴 (注3)、(合成速度、标准轴速度))、定长进给控制 (最多4轴)、 2轴圆弧插补控制 (辅助点指定、中心点指定)、速度控制 (最多4轴)、 速度/位置切换控制 (INC模式、ABS模式)、位置/速度切换控制 (INC模式)、 当前值更改 (定位数据指定、当前值更改启用启动编号指定) NOP命令、JUMP命令 (附带条件、无条件)、LOOP、LEND、 块启动、条件启动、等待启动、同时启动、重复启动			
手动控制	JOG运行	有		
	微动运行	有		
	手动脉冲器运行	可以连接1台 (增量式)、 单位倍数: 1~10000倍、 <b>经由CPU (缓冲存储器)</b>	可以连接1台 (增量式)、 单位倍数: 1~10000倍、 <b>内置接口</b>	
速度和转矩控制	不含位置环的速度控制、转矩控制、推压控制			
绝对位置系统	<b>有</b>		通过伺服放大器中安装电池来支持	
同步编码器运行功能	4台 (经由伺服放大器、经由CPU)		4台 ( <b>内置接口</b> 、经由伺服放大器、经由CPU)	
速度限制	速度限制值、JOG速度限制值			
转矩限制功能	转矩限制值同一指定、转矩限制值个别指定			
紧急停止	经由缓冲存储器、具有有效/无效的切换功能			
软件行程限位功能	进给当前值的可动范围检测、进给机械值的可动范围检测			
硬件行程限位功能	有			
速度更改	有			
超驰功能	<b>0~300 %</b>		1~300 %	
加减速处理更改	有			
转矩限制值更改	有			
目标位置更改	目标位置的地址、向目标位置的移动速度可以更改			
M代码输出功能	WITH模式/AFTER模式			
其他功能	步进功能	减速单位步进、数据No. 单位步进		
	跳过功能	经由CPU、经由外部指令信号		
参数初始化功能	有			
外部输入信号设定功能	经由CPU、经由伺服放大器			
色标检测功能	常时检测模式、指定次数模式、环形缓冲模式			
	色标检测信号	<b>伺服放大器的控制轴数份</b>		最多4点
	色标检测设定	16设定		
任意数据监视功能	最多4点/轴			
功能安全	<b>伺服放大器的DI/O连接 (注4)</b>		-	
驱动器间通信	-		有	
自动恢复连接	<b>有</b>		SSCNET通信的切断/再启动功能	
数字示波器功能	位数据16CH、字数据16CH (注5)			

- 注) 1. 凸轮登录数依存储器容量、凸轮分辨率、坐标数而变化。  
 2. 使用驱动器 (伺服放大器) 中设定的原点复位方式。  
 3. 4轴直线插补控制只有标准轴速度有效。  
 4. 可以组合对应版本1.001以后的运动模块与安全扩展模块。  
 5. 至字8CH, 位8CH的数据可以通过实时波形显示。

### 运动模块 (RD78G(H)/FX5-40SSC-G/FX5-80SSC-G) 同步控制规格

#### 同步控制

项目	可设定数				
	RD78G4	RD78G8	RD78G16	FX5-40SSC-G	FX5-80SSC-G
伺服输入轴 [轴/模块]	4	8	16	4	8
同步编码器输入轴 [轴/模块]	4	8	16	4	4
指令生成轴 [轴/模块]	4	8	16	4	8
主轴合成齿轮 [个/输出轴]	1				
主轴核心输入轴 [个/输出轴]	1				
主轴辅助输入轴 [个/输出轴]	1				
主轴齿轮 [个/输出轴]	1				
主轴离合器 [个/输出轴]	1				
辅助轴 [个/输出轴]	1				
辅助轴齿轮 [个/输出轴]	1				
辅助轴离合器 [个/输出轴]	1				
辅助轴合成齿轮 [个/输出轴]	1				
变速器 [个/输出轴]	1				
输出轴 (凸轮轴) [轴/模块]	4	8	16	4	8

#### 凸轮控制

项目		规格									
		RD78G4	RD78G8	RD78G16	FX5-40SSC-G	FX5-80SSC-G					
存储器容量	凸轮保存范围	256 k字节			128 k字节						
	凸轮展开范围	1 M字节									
最多登录数		256个			128个						
注释		各凸轮数据最多32个字 (半角)									
凸轮数据	行程比数据形式	最多凸轮登录数	凸轮分辨率	256	512	1024	2048	4096	8192	16384	32768
			RD78G	256	128	64	32	16	8	4	2
			FX5-SSC-G	128	64	32	16	8	4	2	-
			行程比	-214.7483648~214.7483647 [%]							
	坐标数据形式	最多凸轮登录数	凸轮分辨率	128	256	512	1024	2048	4096	8192	16384
			RD78G	256	128	64	32	16	8	4	2
FX5-SSC-G			128	64	32	16	8	4	2	-	
		坐标数据	输入值: 0~2147483647 输出值: -2147483648~2147483647								
凸轮自动生成		旋切设备用凸轮									



# 伺服系统控制器

## 运动模块RD78GH/RD78G (PLCopen®运动控制FB模式)

### 控制规格

项目		规格
		运动模块
		RD78GH
		RD78G
最多控制轴数		RD78GHV: 128轴 RD78GHW: 256轴 RD78G4: 4轴 RD78G8: 8轴 RD78G16: 16轴 RD78G32: 32轴 RD78G64: 64轴
最多连接站数		120站
指令接口		CC-Link IE TSN
伺服放大器		MR-J5-G, MR-J5W2-G, MR-J5W3-G, MR-J5D1-G4, MR-J5D2-G4, MR-J5D3-G4
运算周期 (运算周期设定) <sup>(注1)</sup>	[μs]	31.25, 62.5, 125, 250, 500, 1000, 2000, 4000, 8000 62.5, 125, 250, 500, 1000, 2000, 4000, 8000
轴		实际驱动轴、虚拟驱动轴、实际编码器轴、虚拟编码器轴、虚拟连接轴
	轴群组	0: 未设定 1~: 设定轴群组No.
	实际驱动轴	伺服放大器
	实际编码器轴	经由伺服放大器
插补功能		直线插补 (2~4轴)、2轴圆弧插补
控制方式		定位控制、直接控制
加减速处理		梯形加减速、变加速度方式、加减速时间恒定方式
补偿功能		驱动器单位转换
同步控制	模块	主轴、凸轮、齿轮
	主轴	实际驱动轴、虚拟驱动轴、实际编码器轴、虚拟编码器轴、虚拟连接轴
运算轨迹 (凸轮数据)	凸轮数据	凸轮数据、旋切设备用凸轮
	运动控制FB (凸轮自动生成)	旋切设备用凸轮
控制单位		客户可设定任意单位字符串、小数点位 (mm、inch、degree、pulse为提供的单位)
程序语言		可编程控制器CPU: 梯形图、FBD/LD语言、ST语言 运动模块: ST语言
备份		参数、程序可以保存在闪存ROM (无电池)
启动停止		启动、停止、再启动、缓冲模式、紧急停止
原点复位	原点复位方式	驱动器式原点复位 (使用驱动器侧已设定的原点复位方式)
定位控制	直线控制	直线插补 (2~4轴)
	2轴圆弧插补	边界点指定、中心点指定、半径指定
手动控制		JOG运行
直接控制	速度控制	不含位置环的速度控制、包含位置环的速度控制
	转矩控制	转矩控制、推压控制
绝对位置系统		有 (无电池)
控制限制功能	速度限制	速度指令范围
	转矩限制	正方向转矩限制值、负方向转矩限制值
	紧急停止	有效/无效的切换
	软件行程限位	指令当前位置、进给机械位置的可动范围检测
	硬件行程限位	有
更改控制内容的功能	指令速度更改	有
	当前值更改	有
	加减速处理更改	加减速度、加减速时间
	转矩限制值更改	有
	目标位置更改	目标位置更改、移动距离更改
其他功能	超驰	有
	履历数据	事件履历、位置数据记录
	记录	数据记录、实时监视
	轴仿真	有
	探针 (色标检测)	有
	伺服数据监视	循环传送、瞬时传送
	伺服系统记录器	有
	安全通信	有
	模块间同步	有

注) 1. 根据运算周期不同,控制轴数有所不同。

## 运动模块RD78GH/RD78G (PLCopen®运动控制FB模式)

### 程序规格

项目	RD78GH	RD78G
程序容量	内置ROM最大64 [MB] + SD存储卡	内置ROM最大16 [MB] + SD存储卡
程序容量存储	最大160 [MB]	最大96 [MB]
变量存储	可设定ST语言的程序容量、标签存储容量	
数据	相当于程序容量	
最大文件数	程序	512个文件 (每个文件可定义1个程序)
	FB/FUN	128个文件 (每个文件可定义64个FB/FUN)
	全局标签	1个文件 (每个可定义16384000个标签)
代码大小/1个程序	取决于程序存储	

### 同步控制规格

FB	名称
MC_CamIn	凸轮动作开始
MC_GearIn	齿轮动作开始
MC_CombineAxes	双主轴联合齿轮
MCv_ChangeCycle	1循环当前值更改

\* 可使用的功能块 (FB) 数量取决于程序容量。

### 运算轨迹 (凸轮) 规格

项目	RD78GH	RD78G
存储器容量	内置ROM最大64 [MB] + SD存储卡	内置ROM最大16 [MB] + SD存储卡
登录数	最多60000 (其中可在工程技术工具设定的数量为1024)	
凸轮数据	种类	凸轮数据、旋切设备
	插补方式	对区间分别指定、直线插补、样条插补
	轨迹ID	1~60000
	分辨率	8~65535 (任意的分辨率)
	1循环长度的设定单位	mm, inch, pulse, degree
	行程量的单位	%, mm, inch, pulse, degree
凸轮自动生成	旋切设备用凸轮	

# 伺服系统控制器

## 运动模块RD78GH/RD78G (PLCopen®运动控制FB模式)

### 功能块 (FB) 一览表

种类	名称	内容
MCFB (动作系)	MC_CamIn	凸轮动作开始
	MC_CombineAxes	双主轴联合齿轮
	MC_GearIn	齿轮动作开始
	MC_GroupStop	群组强制停止
	MC_Home	原点复位
	MC_MoveAbsolute	绝对值定位
	MC_MoveRelative	相对值定位
	MC_MoveVelocity	速度控制
	MC_Stop	强制停止
	MC_TorqueControl	转矩控制
	MCv_BacklashCompensationFilter	齿隙补偿
	MCv_DirectionFilter	旋转方向限制滤波
	MCv_Jog	JOG运行
	MCv_MoveCircularInterpolateAbsolute	绝对值圆弧插补控制
	MCv_MoveCircularInterpolateRelative	相对值圆弧插补控制
	MCv_MoveLinearInterpolateAbsolute	绝对值直线插补控制
	MCv_MoveLinearInterpolateRelative	相对值直线插补控制
	MCv_SmoothingFilter	平滑滤波
	MCv_SpeedControl	速度控制 (含位置环)
	MCv_SpeedLimitFilter	速度限制滤波
MCFB (管理系)	MC_CamTableSelect	凸轮表选择
	MC_GroupDisable	轴群组无效
	MC_GroupEnable	轴群组有效
	MC_GroupReset	轴群组出错重置
	MC_GroupSetOverride	轴群组超驰值设定
	MC_Power	可运行
	MC_Reset	轴出错重置
	MC_SetOverride	超驰值设置
	MC_SetPosition	当前位置变更
	MC_TouchProbe	探针有效
	MC_AbortTrigger	探针无效
	MC_ReadParameter	参数读取
	MC_WriteParameter	参数写入
	MCv_AllPower	全轴运行可能
	MCv_ChangeCycle	1循环当前值更改
	MCv_MotionErrorReset	运动出错重置
	MCv_SetTorqueLimit	转矩限制值
常规FB	MCv_ReadProfileData	轨迹读取
	MCv_WriteProfileData	轨迹写入

### 运动模块 (PLCopen®运动控制FB模式/简易运动模式)

#### CC-Link IE TSN网络

项目	运动模块			
	PLCopen®运动控制FB模式	简易运动模式		
	RD78GH/RD78G	RD78G	FX5-40SSC-G	FX5-80SSC-G
通信速度	[bps]	1 G/100 M		
一个网络的最多连接站数		121台 (包含主站)	21台 (包含主站、运动管理站4台)	25台 (包含主站、运动管理站8台)
连接电缆		Ethernet电缆 (5e类以上,带双层屏蔽、STP) 直通电缆		
最长站间距离	[m]	100		
最多网络数		239		
拓扑结构		线型、星型、线型 + 星型		
通信方式		时间分割方式		
最大瞬时传送容量		1920字节		
每个网络的最大链接点数				
RX/Ry		16K点	8K点	
RWr/RWw		8K点	1K点	
每个站的最大链接点数				
RX/Ry		16K点	8K点	
RWr/RWw		8K点	1K点	
安全通信				
每台的最大安全连接数		120个连接	-	
每个安全连接的最大安全链接点数		8字 (输入8字、输出8字)	-	

#### [连接时的注意事项]

请在Class B的远程站之后连接Class A的远程站。

#### CC-Link IE TSN Class

CC-Link IE TSN根据设备(节点)以及开关的功能和性能设置了CC-Link IE TSN Class。CC-Link IE TSN Class中有A和B两种。关于各产品的CC-Link IE TSN Class, 请通过CC-Link协会的主页, 或各产品的样本以及手册等进行确认。此外, 根据使用产品的CC-Link IE TSN Class, 使用的功能和系统配置有所不同。例如: 构建高速的运动控制系统时, 就需要对应CC-Link IE TSN Class B产品。但要注意, 同时使用Class A和Class B的设备等时, 关于系统构建的详情, 请通过主站产品的手册等进行确认。

#### 系统配置

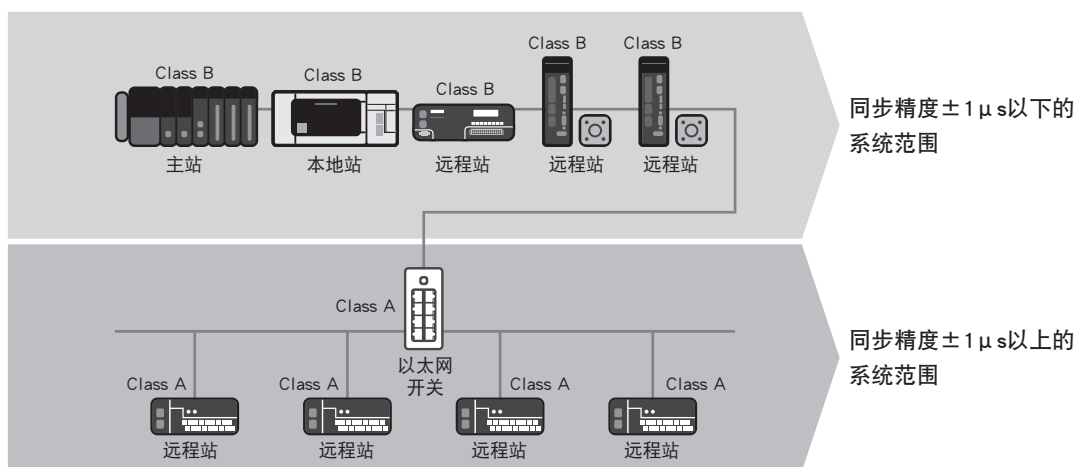

- 根据连接设备和开关的CC-Link IE TSN Class的不同组合, 系统的同步精度会有不同
- 实现高精度同步  $\pm 1 \mu s$  以下的系统时, 请选择Class B的设备
- 在对Class B的设备进行星型配线时, 请使用对应Class B的以太网开关
- 在高精度同步  $\pm 1 \mu s$  以下的系统中使用Class A时, 请将Class A的设备连接于从Class B的设备开始分支的位置。关于系统构建的详情, 请通过主站产品的手册等进行确认
- 我公司拥有支持Class B/A两类的块型远程模块产品

# 伺服系统控制器

## 运动模块

### 模块规格 RD78GH/RD78G

项目	RD78GH	RD78G
最多控制轴数	RD78GHV: 128轴 RD78GHW: 256轴	RD78G4: 4轴 RD78G8: 8轴 RD78G16: 16轴 RD78G32: 32轴 RD78G64: 64轴
最多连接站数	121台 (包含主站)	
伺服放大器连接方式	CC-Link IE TSN	
CC-Link IE TSN Class	B	
最长站间距离	[m] 100	
外围设备接口	经由CPU模块 (USB、Ethernet)	
扩展存储器	SD存储卡	
CC-Link IE TSN端口数	2个端口	1个端口
输入输出占有点数	48点 (I/O分配: 空槽插槽16点 + 32点)	32点
模块占用插槽数	2个插槽	1个插槽
DC5 V内部消耗电流	[A] 2.33	1.93
质量	[kg] 0.44	0.26
外形尺寸	[mm] 106.0 (H) × 56.0 (W) × 110.0 (D)	106.0 (H) × 27.8 (W) × 110.0 (D)

### 模块规格 FX5-40SSC-G/FX5-80SSC-G

项目	FX5-40SSC-G	FX5-80SSC-G
最多控制轴数	4轴	8轴
最多连接站数	21台 (包含主站、运动管理站4台)	25台 (包含主站、运动管理站8台)
伺服放大器连接方式	CC-Link IE TSN	
CC-Link IE TSN Class	B	
最长站间距离	[m] 100	
DC24 V外部消耗电流	[A] 0.24	
质量	[kg] 0.3	
外型尺寸	[mm] 90 (H) × 50 (W) × 83 (D)	
适用CPU (注1)	FX5U、FX5UC (注2)	

- 注) 1. 能与运动模块连接的CPU模块的版本为“1.230以后”。  
能够更新至版本1.230的CPU模块的制造编号为“17X\*\*\*\*以后”。  
FX5UC-32MT/DS-TS以及FX5UC-32MT/DSS-TS的制造编号为“178\*\*\*\*以后”。  
2. 若需连接FX5UC CPU模块,需要FX5-CNV-IFC。

## ■ 介绍品

### 手动脉冲发生器

本公司实施运作确认的手动脉冲发生器。详细请咨询各厂商。

产品名称	型号	内容	厂商
手动脉冲发生器 (注1)	RE46A2C02B	1次旋转的脉冲数: 25 pulses/rev (4倍频后100 pulses/rev)	Tokyo Sokuteikizai Co., Ltd.

- 注) 1. 手动脉冲发生器连接CPU模块、高速脉冲输入输出模块。详细内容请参照用户手册,以及各产品的手册。



运动模块

外形尺寸图

●RD78G4/RD78G8/RD78G16/  
RD78G32/RD78G64

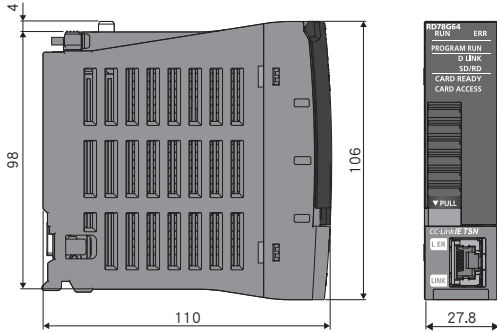

[单位: mm]

●RD78GHV/RD78GHW

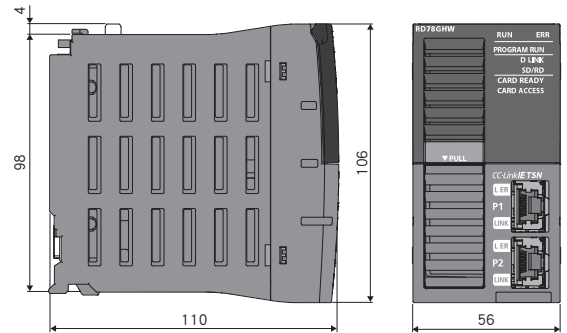

[单位: mm]

外形尺寸图

●FX5-40SSC-G

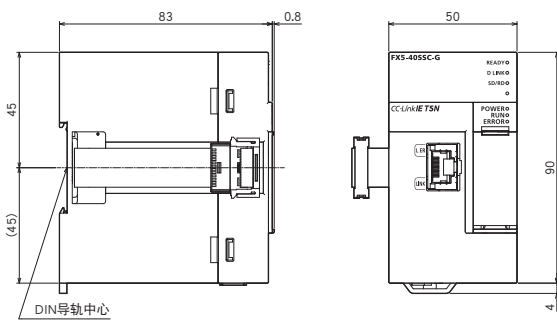

●FX5-80SSC-G

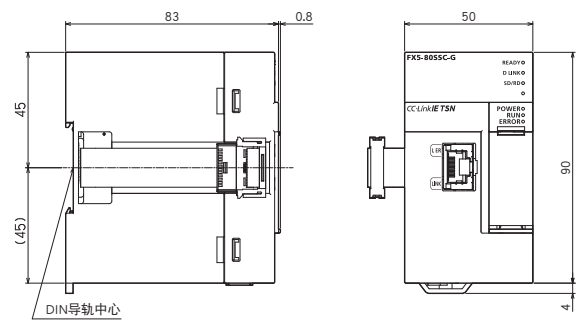

[单位: mm]

安装

●RD78G4/RD78G8/RD78G16/RD78G32/RD78G64  
RD78GHV/RD78GHW

表示控制柜的面板及配线槽部分的位置。

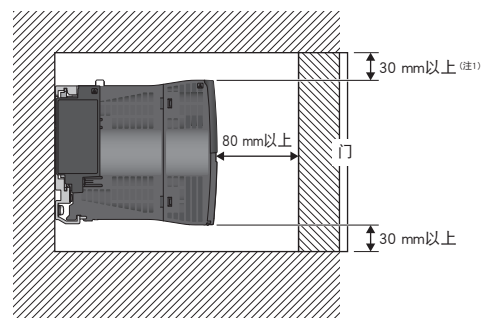
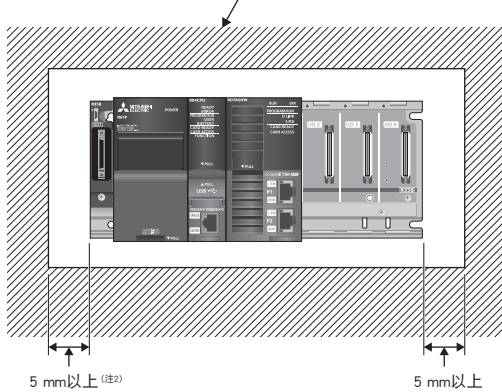

注) 1. 配线槽的高度在50 mm以下时为30 mm以上,其他情况时为40 mm以上。  
2. 不取下电源模块装卸增设电缆时为20 mm以上。

共通规格

伺服系统控制器

伺服放大器

旋转型伺服电机

线性伺服电机

直驱电机

周边设备

配电控制设备、  
电线选择示例

注意事项

# 伺服系统控制器

## 工程软件

### MELSOFT GX Works3运行环境<sup>(注1)</sup>

项目	内容
OS	Microsoft® Windows® 11 (Home, Pro, Enterprise, Education) (64位) Microsoft® Windows® 10 (Home, Pro, Enterprise, Education, IoT Enterprise 2016 LTSC <sup>(注2)</sup> ) (64位/32位) Microsoft® Windows® 8.1 (64位/32位), Microsoft® Windows® 8.1 (Pro, Enterprise) (64位/32位) Microsoft® Windows® 8 (Pro, Enterprise) (64位/32位) Microsoft® Windows® 7 (Home Premium, Professional, Ultimate, Enterprise) (64位/32位)
个人电脑本体	可运行Windows®的个人电脑
CPU	推荐Intel® Core™ 2 Duo处理器2 GHz以上 <sup>(注3)</sup>
必要的存储器	推荐2 GB以上 (64位版) <sup>(注4)</sup> 推荐1 GB以上 (32位版) <sup>(注4)</sup>
硬盘可用空间	安装时: HD的可用空间22 GB以上 运行时: 虚拟存储器的可用空间512 MB以上
磁盘驱动器	支持DVD-ROM磁盘驱动器
显示器	分辨率1024 × 768 点以上

- 注) 1. 运行环境的注意事项和限制条件, 请参照安装步骤说明书。  
2. 仅支持64位版。  
3. 通过Windows® 11使用时, 需要双核以上兼容64位的处理器或System on a Chip (SoC)。  
4. 通过Windows® 11使用时, 推荐4 GB以上。

## 工程软件一览

项目	型号	内容	
MELSOFT GX Works3	SW1DND-GXW3-C	<ul style="list-style-type: none"> <li>· 可编程控制器工程软件 [MELSOFT GX Works3<sup>(注2)</sup>、GX Works2、GX Developer、PX Developer]</li> <li>· MITSUBISHI ELECTRIC FA Library</li> </ul>	DVD-ROM版
MELSOFT iQ Works	SW2DND-IQWK-C	FA工程软件 <sup>(注1)</sup> <ul style="list-style-type: none"> <li>· 系统管理软件[MELSOFT Navigator]</li> <li>· 可编程控制器工程软件 [MELSOFT GX Works3<sup>(注2)</sup>、GX Works2、GX Developer、PX Developer]</li> <li>· 运动控制器工程软件[MELSOFT MT Works2]</li> <li>· 显示器画面创建软件[MELSOFT GT Works3]</li> <li>· 机器人编程软件[MELSOFT RT ToolBox3<sup>(注3)</sup>]</li> <li>· 变频器安装软件[MELSOFT FR Configurator2]</li> <li>· MITSUBISHI ELECTRIC FA Library</li> </ul>	DVD-ROM版

- 注) 1. 各软件的对应机型, 请参照各产品手册。  
2. MELSOFT GX Works3中, 菜单等显示语言支持日语、英语、简体中文, 可以切换使用。  
3. 使用iQ Works的产品ID时, 已安装RT ToolBox3 mini (简易版)。若需要使用RT ToolBox3 (附带模拟功能) 时, 请购入RT ToolBox3的产品ID。

## 运动控制软件SWM-G

### 控制规格

项目	规格	
最多控制轴数 <sup>(注1)</sup>	16轴、32轴、64轴、128轴	
指令接口	CC-Link IE TSN	
伺服放大器	MR-J5-G, MR-J5W2-G, MR-J5W3-G, MR-J5D1-G4, MR-J5D2-G4, MR-J5D3-G4	
通信周期 (运算周期设定)	[μs] 125, 250, 500, 1000, 2000, 4000, 8000	
网络	CC-Link IE TSN	
CC-Link IE TSN Class	B	
通信规格	热插拔、SDO通信、TCP/IP通信混合	
开发环境	Microsoft® Visual Studio® 2017, 2019 API库支持语言: C/C++, .NET (C#, VB.NET, etc)	
功能	控制方式	位置、速度、转矩
	定位	最多同时128轴 (绝对值指令、相对值指令), 重写
	加减速处理	梯形、S形曲线、加加速度比、抛物线、正弦曲线、加速时间梯形 (合计24类型)
	插补	2~4轴直线插补、2轴圆弧插补、3轴圆弧插补、3轴螺旋插补、PVT
	连续轨迹	直线和圆弧的组合、样条插补、预读速度自动控制、带旋转台的直线/圆弧连续轨迹
	JOG运行	有
	实时控制	事件、触发运动、位置同步输出
	同步控制	简单同步、同步齿轮比、同步相位偏移、同步补偿、同步的动态建立/取消、多组 (最多64组) 的1轴对多轴同步 (同步群组)
	电子凸轮	可以定义8系统的凸轮曲线、每通信周期的凸轮曲线、相位操作、离合器
	原点复位 <sup>(注2)</sup>	Z相、原点传感器、限位传感器、限位近旁传感器、外部输入信号、机械端等、龙门轴原点复位
	I/O大小	输入8000字节、输出8000字节
补偿功能	齿隙、螺距误差、平面应变 (直线度)	
辅助功能	探针、记录	

注) 1. 根据运动控制软件用USB密钥不同而异。  
2. 不支持伺服放大器的原点复位模式。

### CC-Link IE TSN网络

项目	规格
通信速度	[bps] 1 G/100 M <sup>(注3)</sup>
一个网络的最多连接站数	128站
连接电缆	Ethernet电缆 (5e类以上, 带双层屏蔽、STP)、直通电缆
最长站间距离	[m] 100
拓扑结构 <sup>(注4)</sup>	线型、星型、线型 + 星型
通信方式	时间分割方式
最大瞬时传送容量	1920字节

注) 3. 1 Gbps设备与100 Mbps设备不能混和连接。  
4. 通过星型结构连接Class B的设备时, 请使用Class B的Ethernet开关。

### 运行环境

项目	规格
个人电脑	可运行Microsoft® Windows®的个人电脑
OS	Microsoft® Windows® 10 (Home, Pro, Enterprise, Education, IoT Enterprise LTSC <sup>(注5)</sup> ) 64位
CPU	推荐Intel® Atom™ (2 GHz, 2Core) 以上
必要的存储器	4 GB以上
硬盘可用空间	安装时: 5 GB以上
网络接口 (推荐Network Interface Card)	Intel® I210 (Vendor ID: 0x8086, Device ID: 0X1533) Intel® I350 (Vendor ID: 0x8086, Device ID: 0X1521) Intel® I211-AT (Vendor ID: 0x8086, Device ID: 0X1539)

注) 5. 推荐Windows® 10 IoT Enterprise LTSC

### 产品一览

产品名称	型号	用途
运动控制软件 <sup>(注6)</sup>	SW1DNN-SWMG-M	· SWM-G Engine · SWM-G Operating Station · Network API · SWM-G API · Real Time OS (RTX64)
运动控制软件用 USB密钥	MR-SWMG16-U	最多控制轴数16轴、USB密钥 (许可)
	MR-SWMG32-U	最多控制轴数32轴、USB密钥 (许可)
	MR-SWMG64-U	最多控制轴数64轴、USB密钥 (许可)
	MR-SWMG128-U	最多控制轴数128轴、USB密钥 (许可)

注) 6. 可以从三菱电机FA全球网站下载、安装。

# 伺服系统控制器

## API库

可以通过API库轻松地访问运动软件。  
无需在意硬件即可轻松编程。

### ■主要的API库一览

等级	函数	功能
SSCApi等级	StartEngine	SWM-G引擎开始。
	StopEngine	SWM-G引擎停止。
	CreateDevice	制作连接SWM-G引擎与接口的软元件。
	CloseDevice	关闭软元件。
	StartCommunication	开始与伺服网络通信。
	StopCommunication	停止与伺服网络通信。
CoreMotion等级	GetStatus	从SWM-G引擎读取当前的系统状态。
AxisControl等级	SetServoOn	进行伺服ON或OFF。
	SetAxisCommandMode	设定轴的指令模式。
	GetAxisCommandMode	获取轴的指令模式。
	GetPosCommand	获取轴的指令位置。
	GetPosFeedback	获取轴的反馈位置。
	GetVelCommand	获取轴的指令速度。
	GetVelFeedback	获取轴的反馈速度。
Config等级	SetParam	设定系统参数。
	GetParam	获取系统参数。
	SetAxisParam	设定轴参数。
	GetAxisParam	获取轴参数。
	Export	将系统参数与轴参数导出为xml文件。
Import	从xml文件导入系统参数与轴参数。	
Home等级	StartHome	开始原点复位。
	SetCommandPos	将轴的指令位置设定为指定的值。
Motion等级	StartPos	绝对位置的定位控制开始。
	StartMov	相对位置的定位控制开始。
	StartLinearIntplPos	绝对位置的直线插补控制开始。
	StartLinearIntplMov	相对位置的直线插补控制开始。
	StartCircularIntplPos	绝对位置的圆弧插补控制开始。
	StartCircularIntplMov	相对位置的圆弧插补控制开始。
	StartHelicalIntplPos	绝对位置的螺旋插补控制开始。
	StartHelicalIntplMov	相对位置的螺旋插补控制开始。
	StartJog	JOG运行开始。
	Stop	将轴减速停止。
	ExecQuickStop	将轴以Quick Stop Dec参数减速停止。
	ExecTimedStop	将轴以指定的时间减速停止。
	Wait	执行阻塞的待机指令。
	Pause	暂停位置控制。
	Resume	恢复暂停的位置控制。
	OverridePos	在定位控制中将目标位置改写为绝对位置。
	OverrideMov	在定位控制中将目标位置改写为相对位置。
OverrideProfile	将定位控制中、JOG运行中、速度控制中改写为速度(曲线)模式。	
StopJogAtPos	在JOG运行中使轴减速并停止在指定的位置。	

等级	函数	功能
Sync等级	SetSyncMasterSlave	建立主轴与跟随轴的同步控制。
	ResolveSync	解除与指定的跟随轴同步控制。
Velocity等级	StartVel	速度控制开始。
	Stop	速度控制停止。
Torque等级	StartTrq	转矩控制开始。
	StopTrq	转矩控制停止。
AdvMotion等级	CreatePathIntplBuffer	将路径插补的缓冲存储器分配给轴。
	FreePathIntplBuffer	释放路径插补的缓冲存储器。
	StartPathIntplPos	绝对位置路径插补控制开始。
	StartPathIntplMov	相对位置路径插补控制开始。
	StartPathIntpl3DPos	绝对位置3D路径插补控制开始。
	StartPathIntpl3DMov	相对位置3D路径插补控制开始。
AdvSync等级	StartECAM	E-CAM控制开始。
	StopECAM	E-CAM控制停止。
Event等级	SetEvent	设定事件。
	SetSoftwareTouchProbe	设定软件探针通道的参数。
	GetSoftwareTouchProbeStatus	获取软件探针的参数与当前状态。
	SetHardwareTouchProbe	设定硬件探针的参数。
	GetHardwareTouchProbeStatus	获取硬件探针的参数与当前状态。
	StartPSO	位置同步输出通道开始。
Io等级	SetOutBit	设定输出位的值。
	SetOutByte	设定输出字节的值。
	SetOutAnalogDataShort	设定2字节的输出数据。
	GetInBit	获取输入位的值。
	GetInByte	获取输入字节的值。
	GetInAnalogDataShort	获取2字节的输入数据。
UserMemory等级	SetMBit	设定用户存储位的值。
	SetMByte	设定用户存储字节的值。
	SetMAnalogDataShort	设定2字节的用户存储数据。
	GetMBit	获取用户存储位的值。
	GetMByte	获取用户存储字节的值。
	GetMAnalogDataShort	获取2字节的用户存储数据。
Log等级	StartLog	开始收集日志的数据。
	StopLog	停止收集日志的数据。
	SetLog	指定根据日志动作收集的数据。
CCLink等级	StartHotconnect	热插拔开始。
	SdoDownload	下载指定远程站的SDO数据。
	SdoUpload	上传指定远程站的SDO数据。
	SetAxisMode	设定指定远程站的轴的控制模式。
	StartAxisHM	开始指定远程站的轴的HM模式控制。
	SlmpSendBySlaveId	将SLMP传送到指定的远程站。



MEMO



# 3 伺服放大器

型号构成.....	3-2
MR-J5-G_ 与周边设备的连接.....	3-6
MR-J5-G_ 规格.....	3-7
MR-J5-G_ 标准连接示例.....	3-9
功能安全输入输出信号用连接器 (CN8) 的连接示例.....	3-10
主电路/控制电路电源的连接示例.....	3-11
伺服电机的连接示例 (MR-J5-G(-N1)/MR-J5-B/MR-J5-A的情况下).....	3-13
外部编码器连接规格.....	3-19
伺服电机的连接示例 (MR-J5-G-RJ/MR-J5-G-RJN1/MR-J5-B-RJ/MR-J5-A-RJ的情况下).....	3-20
MR-J5-G_ 外形尺寸图.....	3-25
MR-J5W_ G_ 与周边设备的连接.....	3-29
MR-J5W_ G_ 规格.....	3-30
MR-J5W_ G_ 标准连接示例.....	3-32
主电路/控制电路电源的连接示例.....	3-34
伺服电机的连接示例.....	3-35
外部编码器连接规格.....	3-36
MR-J5W_ G_ 外形尺寸图.....	3-42
MR-J5D_ 与周边设备的连接.....	3-44
MR-J5D_ 规格.....	3-45
MR-J5D_ 标准连接示例.....	3-48
主电路/控制电路电源的连接示例.....	3-51
伺服电机的连接示例.....	3-52
外部编码器连接规格.....	3-53
MR-J5D_ 外形尺寸图.....	3-57
定位功能.....	3-61
限制事项.....	3-63
MR-J5-B_ 与周边设备的连接.....	3-64
MR-J5-B_ 规格.....	3-65
MR-J5-B_ 标准连接示例.....	3-67
MR-J5-B_ 外形尺寸图.....	3-68
MR-J5W_ B 与周边设备的连接.....	3-72
MR-J5W_ B 规格.....	3-73
MR-J5W_ B 标准连接示例.....	3-75
MR-J5W_ B 外形尺寸图.....	3-77
MR-J5-A_ 与周边设备的连接.....	3-79
MR-J5-A_ 规格.....	3-80
MR-J5-A_ 标准连接示例.....	3-83
MR-J5-A_ 外形尺寸图.....	3-86
MR-CM3K 规格.....	3-90
MR-CM3K 连接示例.....	3-91
MR-CM3K 外形尺寸图.....	3-92
MR-CV_ 规格.....	3-93
MR-CV_ 外形尺寸图.....	3-94
转换器模块、伺服放大器及驱动器模块的选择.....	3-96

**G** MR-J5-G(-N1) **G-RJ** MR-J5-G-RJ(N1) **WG** MR-J5W2-G(-N1)/MR-J5W3-G(-N1)

**DG** MR-J5D1-G4(-N1)/MR-J5D2-G4(-N1)/MR-J5D3-G4(-N1)

**B** MR-J5-B **B-RJ** MR-J5-B-RJ **WB** MR-J5W2-B/MR-J5W3-B **A** MR-J5-A **A-RJ** MR-J5-A-RJ

\* 本章所记载的“伺服放大器”，还包含驱动器模块和转换器模块的组合。

# 伺服放大器

## 1轴伺服放大器型号构成 (注1)

**G**   **G-RJ**

### MR-J5-10G -

三菱电机  
AC伺服放大器  
MELSERVO-J5  
系列

符号	接口
G	支持网络

符号	额定输出 [kW]
10	0.1
20	0.2
40	0.4
60	0.6
70	0.75
100	1
200	2
350	3.5
500	5
700	7

符号	电源
无	三相AC200 V 单相AC200 V 或DC输入
4	三相AC400 V

符号	特殊规格 <small>(注2、4)</small>
无	支持CC-Link IE TSN 标准品
RJ	支持CC-Link IE TSN, 支持全闭环控制4线式/ 机械侧编码器ABZ相输入, 安全监视功能
ED	MR-J5- G_ 去除动态制动器的产品 <small>(注3)</small>
RU	MR-J5- G_-RJ 去除动态制动器的产品 <small>(注3)</small>
N1	支持EtherCAT® 标准品
RJN1	支持EtherCAT®, 支持全闭环控制4线式/ 机械侧编码器ABZ相输入, 安全监视功能
EDN1	MR-J5- G_-N1 去除动态制动器的产品 <small>(注3)</small>
RUN1	MR-J5- G_-RJN1 去除动态制动器的产品 <small>(注3)</small>

### MR-J5-10B -

**B**   **B-RJ**

三菱电机  
AC伺服放大器  
MELSERVO-J5  
系列

符号	接口
B	SSCNET III/H

符号	额定输出 [kW]
10	0.1
20	0.2
40	0.4
60	0.6
70	0.75
100	1
200	2
350	3.5
500	5
700	7

符号	电源
无	三相AC200 V 单相AC200 V 或DC输入
4	三相AC400 V

符号	特殊规格
无	标准品
RJ	支持全闭环控制4线式/ 机械侧编码器ABZ相输入
ED	MR-J5- B_ 去除动态制动器的产品 <small>(注3)</small>
RU	MR-J5- B_-RJ 去除动态制动器的产品 <small>(注3)</small>

注1) 此处对型号的内容进行说明,并非所有符号的组合都存在。

2. 关于支持各功能的伺服放大器的固件版本,请参照“MR-J5 用户手册”。

3. 7 kW以下的伺服放大器中去除了内置动态制动器的类型。使用去除动态制动器的伺服放大器时,当发生报警时或电源断开时,伺服电机将自由运行停止,不会紧急停止。请采取措施确保设备整体的安全性。另外,使用特定的伺服电机时如果发生报警,则电子式动态制动器有可能动作。可通过设定伺服参数解除电子式动态制动器。关于详细内容,请参照“MR-J5用户手册”。

4. 关于各功能的通信周期的限制,请参照本产品目录的“限制事项”。

1轴伺服放大器型号构成 (注1)

A A-RJ

MR - J 5 - 1 0 A -

三菱电机  
AC伺服放大器  
MELSERVO-J5  
系列

符号	接口
A	通用

符号	额定输出 [kW]
10	0.1
20	0.2
40	0.4
60	0.6
70	0.75
100	1
200	2
350	3.5
500	5
700	7

符号	电源
无	三相AC200 V 单相AC200 V 或DC输入
4	三相AC400 V

符号	特殊规格 (注2)
无	标准品
RJ	支持全闭环控制4线式/ 机械侧编码器ABZ相输入/ 高分辨率模拟输入
ED	MR-J5-_A_ 去除动态制动器的产品 (注3)
RU	MR-J5-_A_-RJ 去除动态制动器的产品 (注3)

共通规格

伺服系统控制器

伺服放大器

旋转型伺服电机

线性伺服电机

直驱电机

周边设备、  
选件、

配电控制设备、  
电线选择示例

注意事项

注) 1. 此处对型号的内容进行说明,并非所有符号的组合都存在。  
 2. 关于支持各功能的伺服放大器的固件版本,请参照“MR-J5 用户手册”。  
 3. 7 kW以下的伺服放大器中去除了内置动态制动器的类型。使用去除动态制动器的伺服放大器时,当发生报警时或电源断开时,伺服电机将自由运行停止,不会紧急停止。请采取措施确保设备整体的安全性。另外,使用特定的伺服电机时如果发生报警,则电子式动态制动器有可能动作。可通过设定伺服参数解除电子式动态制动器。关于详细内容,请参照“MR-J5用户手册”。

# 伺服放大器

## 多轴伺服放大器型号构成 (注1)

WG

MR - J 5 W 2 - 2 2 G -

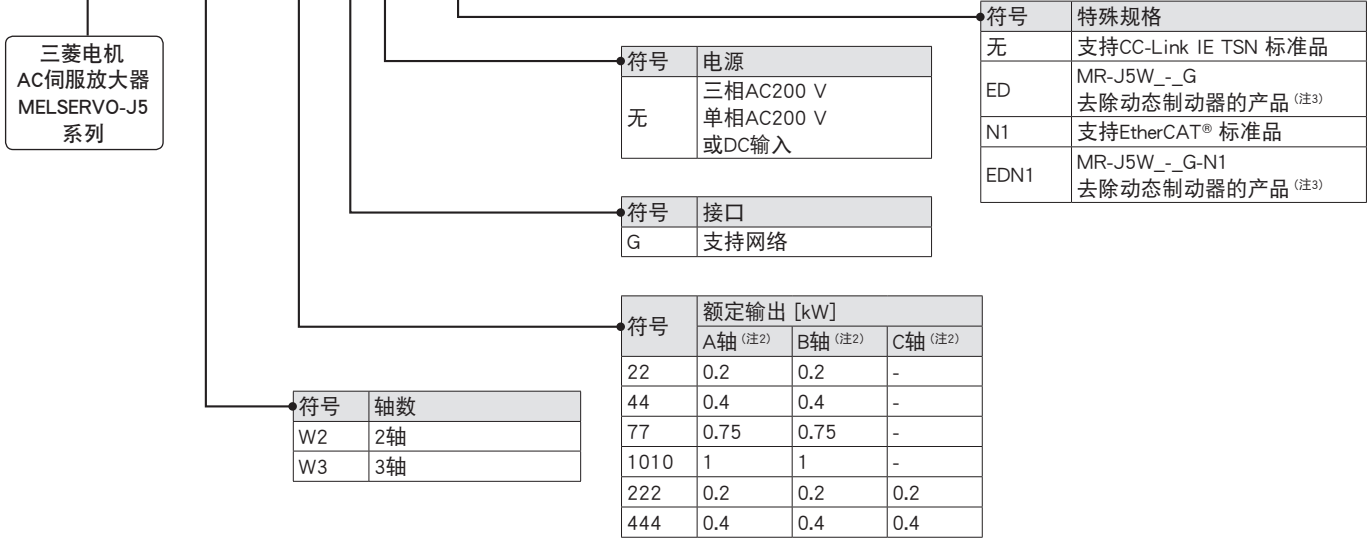

MR - J 5 W 2 - 2 2 B -

WB

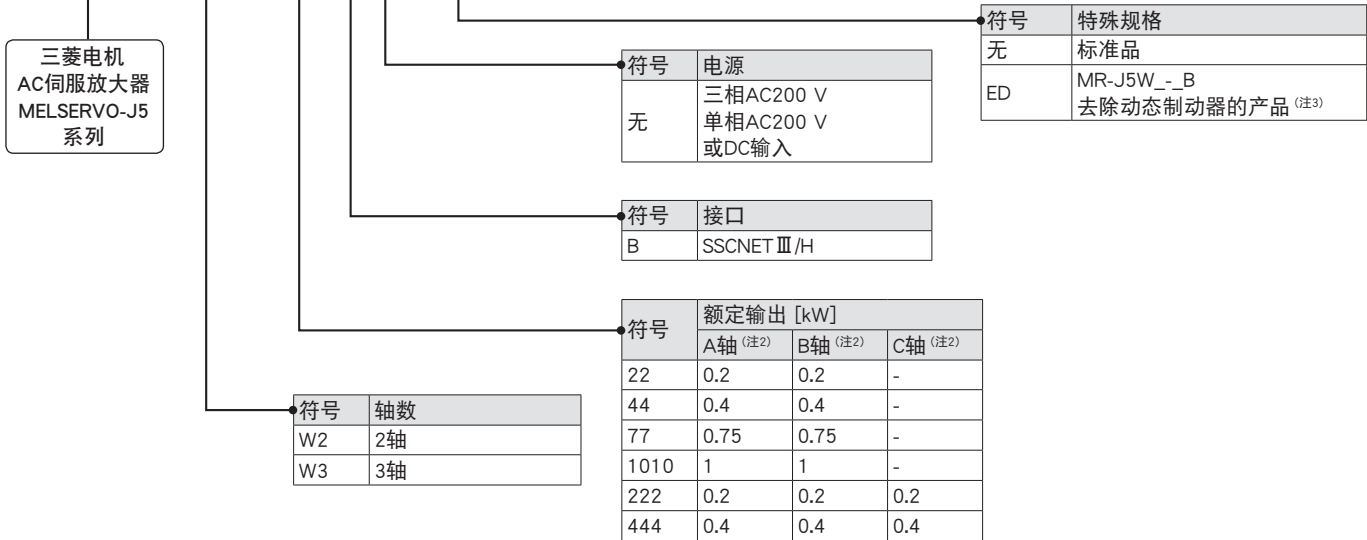

注) 1. 此处对型号的内容进行说明,并非所有符号的组合都存在。  
 2. A轴、B轴、C轴表示多轴伺服放大器的轴名称。C轴表示3轴伺服放大器的情况。  
 3. 伺服放大器中去除了内置动态制动器的类型。使用去除动态制动器的伺服放大器时,当发生报警时或电源断开时,伺服电机将自由运行停止,不会紧急停止。请采取措施确保设备整体的安全性。另外,使用特定的伺服电机时如果发生报警,则电子式动态制动器有可能动作。可通过设定伺服参数解除电子式动态制动器。关于详细内容,请参照“MR-J5用户手册”。



驱动器模块型号构成 <sup>(注1)</sup>

MR - J5D1 - 100G4 -

三菱电机  
AC伺服放大器  
MELSERVO-J5  
系列

驱动器模块需要  
转换器模块 (MR-CV\_4)。

符号	轴数
D1	1轴
D2	2轴
D3	3轴

符号	电源
4	三相AC400 V

符号	接口
G	支持网络

符号	额定输出 [kW]		
	A轴 <sup>(注4)</sup>	B轴 <sup>(注4)</sup>	C轴 <sup>(注4)</sup>
100	1	1	1
200	2	2	2
350	3.5	3.5	-
500	5	5	-
700	7	7	-

符号	特殊规格
无	支持CC-Link IE TSN 标准品 <sup>(注3)</sup>
ED	MR-J5D_-G4 去除动态制动器的产品 <sup>(注2)</sup>
N1	支持EtherCAT® 标准品 <sup>(注3)</sup>
EDN1	MR-J5D_-G4-N1 去除动态制动器的产品 <sup>(注2)</sup>

简易共直流母线单元型号构成

G G-RJ WG B B-RJ WB A A-RJ

MR - CM3K

符号	电源
无	三相AC200 V

符号	额定输出 [kW]
3K	3

电源再生转换器模块型号构成

MR - CV11K4

符号	电源
4	三相AC400 V

符号	容量 [kW]
11K	11
18K	18
30K	30
37K	37
45K	45
55K	55
75K	75

注) 1. 此处对型号的内容进行说明。并非所有符号的组合都存在。  
 2. 驱动器模块中去除了内置动态制动器的类型。使用去除动态制动器的驱动器模块时,当发生报警时或电源断开时,伺服电机将自由运行停止,不会紧急停止。请采取措施确保设备整体的安全性。另外,使用特定的伺服电机时如果发生报警,则电子式动态制动器有可能动作。可通过设定伺服参数解除电子式动态制动器。关于详细内容,请参照“MR-J5D 用户手册”。  
 3. MR-J5D1-G4(-N1) 标准支持全闭环控制4线式输入和机械侧编码器ABZ相输入。  
 4. A轴、B轴、C轴表示多轴驱动器模块的轴名称。B轴表示2轴驱动器模块和3轴驱动器模块的情况。C轴表示3轴驱动器模块的情况。

DG

共通规格

伺服系统控制器

伺服放大器

旋转型伺服电机

线性伺服电机

直驱电机

DG

周边设备、选件、

配电控制设备、  
电线选择示例

注意事项

# 伺服放大器

## MR-J5-G\_ 与周边设备的连接 (注1)

G G-RJ

MR-J5-G\_与周边设备的连接如下所示。备有连接器类、电缆类、选件类等必要的设备,以便购买后可轻松地安装,并可立刻使用。

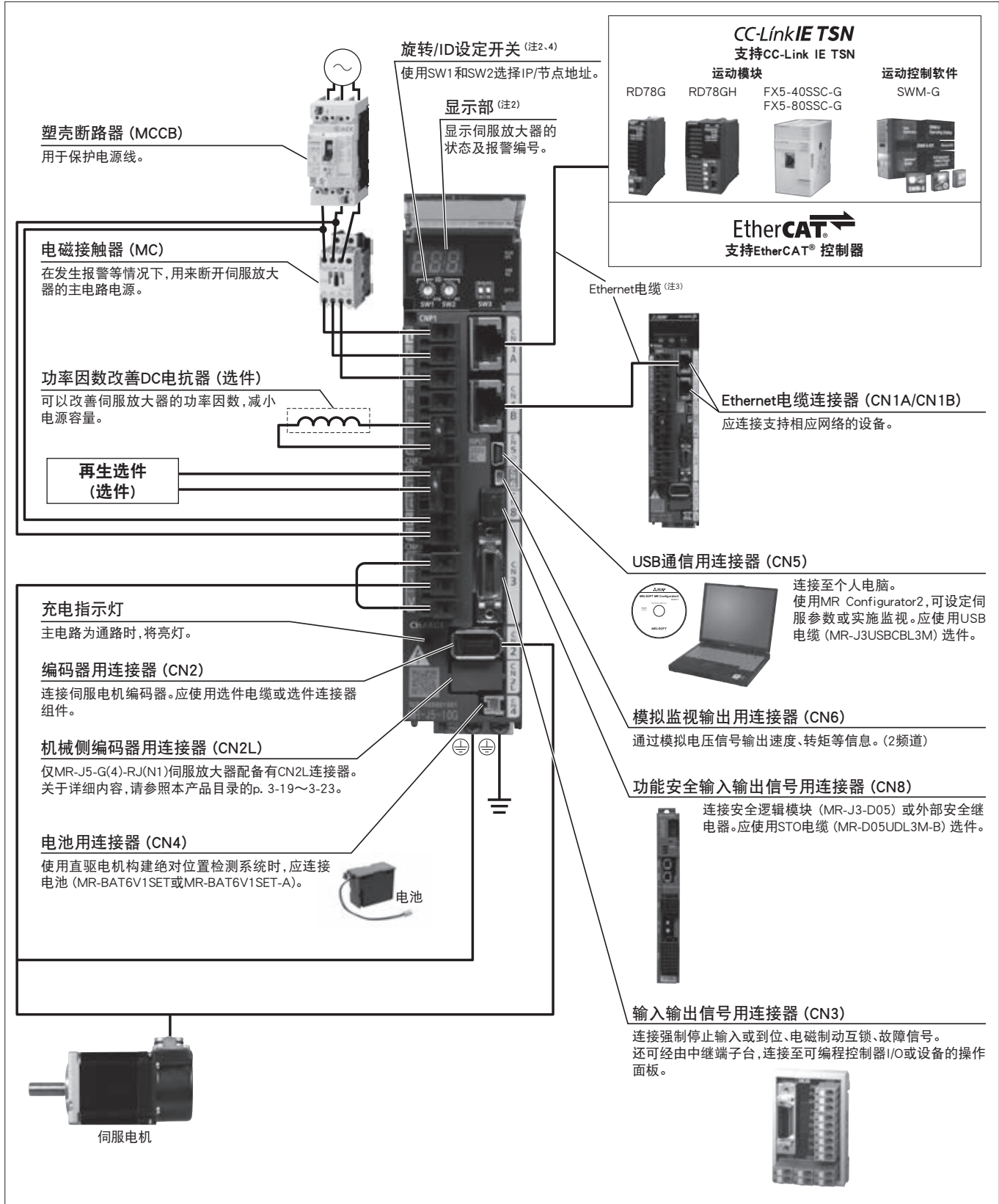

注) 1. MR-J5-350G(4)-(RJ(N1))以下伺服放大器的连接示例。关于实际的连接,请参照“MR-J5 用户手册”。  
2. 显示部外盖打开状态下的照片。  
3. 关于Ethernet电缆的规格,请参照本产品目录p. 7-29的“Ethernet电缆规格”。  
4. 图为MR-J5-10G的示例。

MR-J5-G\_ (支持网络) 规格 (200 V)

G G-RJ

伺服放大器型号 MR-J5-(-RJ)(N1))		10G	20G	40G	60G	70G	100G	200G	350G	500G	700G	
输出	电压	三相AC0 V~240 V										
	额定电流 [A]	1.3	1.8	2.8	3.2	5.8	6.0	11.0	17.0	28.0	37.0	
主电路电源输入	电压、频率 <sup>(注1)</sup>	AC输入时	三相或单相AC200 V~240 V, 50 Hz/60 Hz				三相或单相AC200 V~240 V, 50 Hz/60 Hz <sup>(注7)</sup>			三相AC200 V~240 V, 50 Hz/60 Hz		
		DC输入时 <sup>(注8)</sup>	DC283 V~340 V									
	额定电流 <sup>(注6)</sup> [A]	0.9	1.5	2.6	3.2	3.8	5.0	10.5	16.0	21.7	28.9	
	允许电压波动	AC输入时	三相或单相AC170 V~264 V				三相或单相AC170 V~264 V <sup>(注7)</sup>			三相AC170 V~264 V		
		DC输入时 <sup>(注8)</sup>	DC241 V~374 V									
允许频率波动	±5 %以内											
控制电路电源输入	电压、频率	AC输入时	单相AC200 V~240 V, 50 Hz/60 Hz									
		DC输入时 <sup>(注8)</sup>	DC283 V~340 V									
	额定电流 [A]	0.2									0.3	
	允许电压波动	AC输入时	单相AC170 V~264 V									
		DC输入时 <sup>(注8)</sup>	DC241 V~374 V									
允许频率波动	±5 %以内											
消耗功率 [W]	30											
接口用电源	DC24 V ± 10 % (所需电流量: 0.3 A (包括CN8连接器信号))											
控制方式	正弦波PWM控制、电流控制方式											
伺服放大器内置再生电阻器的允许再生功率 <sup>(注2、3)</sup> [W]	-	10			30		100		130		170	
动态制动器 <sup>(注4)</sup>	内置											
CC-Link IE TSN Class B <sup>(注13)</sup> (MR-J5-G(-RJ))	通信周期 <sup>(注10、12)</sup>	31.25 μs, 62.5 μs, 125 μs, 250 μs, 500 μs, 1 ms, 2 ms, 4 ms, 8 ms										
	协议版本	1.0/2.0 <sup>(注5)</sup>										
CC-Link IE TSN Class A <sup>(注5、13、14)</sup> (MR-J5-G(-RJ))	通信周期 <sup>(注10)</sup>	500 μs~500 ms										
	协议版本	2.0										
EtherCAT® (MR-J5-G(-RJ)N1)	通信周期 <sup>(注10、12)</sup>	125 μs, 250 μs, 500 μs, 1 ms, 2 ms, 4 ms, 8 ms										
CC-Link IE现场网络 Basic <sup>(注5、14)</sup> (MR-J5-G(-RJ))	支持											
通信功能	USB	连接个人电脑等 (支持MR Configurator2)										
编码器输出脉冲	支持 (ABZ相脉冲)											
模拟监视	2频道											
定位模式 <sup>(注5、12)</sup>	点位表方式											
全闭环控制 <sup>(注5、12)</sup>	MR-J5-G(-N1)	2线式通信方式										
	MR-J5-G-RJ(N1)	2线式/4线式通信方式										
机械侧编码器接口	MR-J5-G(-N1)	三菱电机高速串行通信										
	MR-J5-G-RJ(N1)	三菱电机高速串行通信/ABZ相差动输入信号										
伺服功能	先进振动抑制控制Ⅱ、自适应滤波器Ⅱ、鲁棒滤波器、瞬间调谐、自动调谐、一键式调整、Tough Drive功能、驱动记录功能、机械诊断功能 (包含故障预测)、功率监视功能、摩擦补偿功能 <sup>(注5、12)</sup> 、超级跟踪控制 <sup>(注5)</sup> 、推压控制模式 <sup>(注5、12、15)</sup> 、驱动器间通信功能 <sup>(注5、12、15)</sup>											
保护功能	过电流断路、再生过电压断路、过载断路 (电子过电流保护)、伺服电机过热保护、编码器异常保护、再生异常保护、欠电压保护、瞬时停电保护、过速保护、误差过大保护、磁极检测保护、线性伺服控制异常保护											
安全监视功能/安全性能	请参照本产品目录p. 1-10、1-11的“安全监视功能”。											
构造 (防护等级)	自冷、开放 (IP20)					强冷、开放 (IP20)			强冷、开放 (IP20) <sup>(注9)</sup>			
紧贴安装	三相电源输入	可以 <sup>(注11)</sup>										
	单相电源输入	可以 <sup>(注11)</sup>					不可以		-			
质量 [kg]	0.8		1.0		1.4		2.2		3.7		6.2	

注) 1. 组合的旋转型伺服电机及直驱电机的额定输出和额定转速,以及线性伺服电机的连续推力和最大速度为所记载的电源电压、频率下的数值。  
 2. 各系统不同,适合的再生选件也各不相同,因此请使用驱动系统容量选择软件Motorizer,选择最合适的再生选件。  
 3. 关于使用再生选件时的允许再生功率 [W],请参照本产品目录的“再生选件”。  
 4. 关于使用动态制动器时的允许负载转动惯量比及允许负载质量比,请参照“MR-J5 用户手册”。  
 5. 关于支持本功能的伺服放大器的固件版本,请参照“MR-J5 用户手册”。  
 6. 以三相电源使用时的电流值。  
 7. 与超过750 W的伺服电机组合并使用单相电源时,应在实际负载率75 %以下使用。  
 8. 关于DC输入时的电源系统电路的连接示例,请参照“MR-J5 用户手册”。  
 9. 连接器部分除外。  
 10. 通信周期取决于控制器的规格及连接从站台数。  
 11. 紧贴安装时,应确保环境温度处于0℃~45℃范围内或在实际负载率75 %以下使用设备。  
 12. 关于通信周期的限制,请参照本产品目录的“限制事项”。  
 13. 通信速度可选择1 Gbps/100 Mbps.选择100 Mbps时的最小通信周期为500 μs。  
 14. 关于本网络的限制事项,请参照“MR-J5 用户手册”。  
 15. MR-J5-G(-RJ)N1不支持本功能。

共通规格

伺服系统控制器

伺服放大器

旋转型伺服电机

线性伺服电机

直驱电机

周边设备

配电控制设备、  
电线选择示例

注意事项

# 伺服放大器

## MR-J5-G\_ (支持网络) 规格 (400 V)

G G-RJ

伺服放大器型号 MR-J5-_(-(RJ)(N1))		60G4	100G4	200G4	350G4
输出	电压	三相AC0 V~480 V			
	额定电流 [A]	1.6	2.8	5.5	8.6
主电路电源输入	电压、频率 <sup>(注1)</sup> AC输入时	三相AC380 V~480 V, 50 Hz/60 Hz			
	额定电流 [A]	1.4	2.5	5.1	7.9
	允许电压波动 AC输入时	三相AC323 V~528 V			
	允许频率波动	±5 %以内			
控制电路电源输入	电压、频率 AC输入时	单相AC380 V~480 V, 50 Hz/60 Hz			
	额定电流 [A]	0.1			
	允许电压波动 AC输入时	单相AC323 V~528 V			
	允许频率波动	±5 %以内			
	消耗功率 [W]	30			
接口用电源		DC24 V ± 10 % (所需电容量: 0.3 A (包括CN8连接器信号))			
控制方式		正弦波PWM控制、电流控制方式			
伺服放大器内置再生电阻器的允许再生功率 <sup>(注2、3)</sup> [W]		15	15	100	120
动态制动器 <sup>(注4)</sup>		内置			
CC-Link IE TSN Class B <sup>(注7)</sup> (MR-J5-G4-(RJ))	通信周期 <sup>(注5、6)</sup>	31.25 μs, 62.5 μs, 125 μs, 250 μs, 500 μs, 1 ms, 2 ms, 4 ms, 8 ms			
	协议版本	1.0/2.0 <sup>(注9)</sup>			
CC-Link IE TSN Class A <sup>(注7、8、9)</sup> (MR-J5-G4-(RJ))	通信周期 <sup>(注5)</sup>	500 μs~500 ms			
	协议版本	2.0			
EtherCAT® (MR-J5-G4-(RJ)N1)	通信周期 <sup>(注5、6)</sup>	125 μs, 250 μs, 500 μs, 1 ms, 2 ms, 4 ms, 8 ms			
CC-Link IE现场网络 Basic <sup>(注8、9)</sup> (MR-J5-G4-(RJ))		支持			
通信功能	USB	连接个人电脑等 (支持MR Configurator2)			
编码器输出脉冲		支持 (ABZ相脉冲)			
模拟监视		2频道			
定位模式 <sup>(注6、9)</sup>		点位表方式			
全闭环控制 <sup>(注6)</sup>	MR-J5-G4(-N1)	2线式通信方式			
	MR-J5-G4-RJ(N1)	2线式/4线式通信方式			
机械侧编码器接口	MR-J5-G4(-N1)	三菱电机高速串行通信			
	MR-J5-G4-RJ(N1)	三菱电机高速串行通信/ABZ相差动输入信号			
伺服功能		先进振动抑制控制Ⅱ、自适应滤波器Ⅱ、鲁棒滤波器、瞬间调谐、自动调谐、一键式调整、Tough Drive功能、驱动记录功能、机械诊断功能 (包含故障预测)、功率监视功能、摩擦补偿功能、标尺测量功能 <sup>(注6)</sup> 、超级跟踪控制、推压控制模式 <sup>(注6、10)</sup> 、驱动器间通信功能 <sup>(注6、9、10)</sup>			
保护功能		过电流断路、再生过电压断路、过载断路 (电子过电流保护)、伺服电机过热保护、编码器异常保护、再生异常保护、欠电压保护、瞬时停电保护、超速保护、误差过大保护、磁极检测保护、线性伺服控制异常保护			
安全监视功能/安全性能		请参照本产品目录p. 1-10、1-11的“安全监视功能”。			
构造 (防护等级)		自冷、开放 (IP20)		强冷、开放 (IP20)	
紧贴安装		不可以			
质量 [kg]		1.6		2.2	2.3

- 注) 1. 组合的旋转型伺服电机的额定输出和额定转速为所记载的电源电压、频率下的数值。  
 2. 各系统不同, 适合的再生选件也各不相同, 因此请使用驱动系统容量选择软件Motorizer, 选择最合适的再生选件。  
 3. 关于使用再生选件时的允许再生功率 [W], 请参照本产品目录的“再生选件”。  
 4. 关于使用动态制动器时的允许负载转动惯量比, 请参照“MR-J5 用户手册”。  
 5. 通信周期取决于控制器的规格及连接从站台数。  
 6. 关于通信周期的限制, 请参照本产品目录的“限制事项”。  
 7. 通信速度可选择1 Gbps/100 Mbps。选择100 Mbps时的最小通信周期为500 μs。  
 8. 关于本网络的限制事项, 请参照“MR-J5 用户手册”。  
 9. 关于支持本功能的伺服放大器的固件版本, 请参照“MR-J5 用户手册”。  
 10. MR-J5-G4-(RJ)N1不支持本功能。

MR-J5-G\_ 标准连接示例

G G-RJ

共通规格

伺服系统控制器

伺服放大器

旋转型伺服电机

线性伺服电机

直驱电机

周边设备

配电控制设备、  
电线选择示例

注意事项

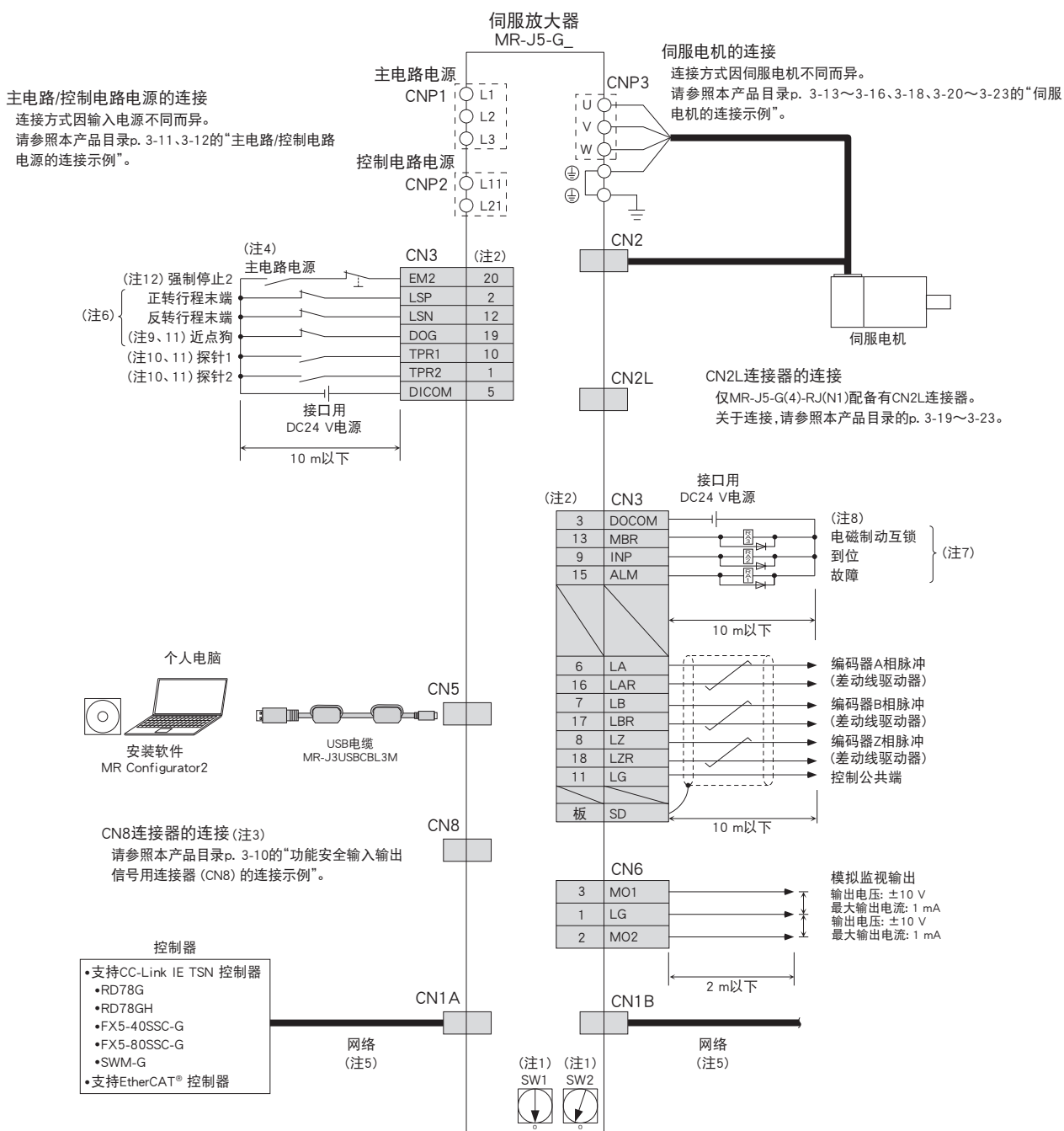

- 注) 1. 通过组合ID设定开关或旋转开关 (SW1及SW2),可在1~254的范围内设定节点地址或IP地址的第4个字段。但是,可连接的从站数取决于控制器的规格。  
2. 漏型接线的情况。也可进行源型接线。  
3. 不使用功能安全 (STO功能) 时,应安装伺服放大器自带的短路连接器。  
4. 为防止伺服放大器发生意外重启,应将电路设计为当关闭主电路电源后EM2 (强制停止2) 也关闭。  
5. 使用交换集线器对CC-Link IE TSN (同步通信功能) 进行分支时,请使用CC-Link协会推荐的交换集线器 (Class B)。也可使用交换集线器 (Class A),但对拓扑结构有限制。关于详细内容,请参照各控制器的用户手册。  
6. 这些引脚可以通过 [Pr. PD03]、[Pr. PD04] 和 [Pr. PD05] 变更软元件。  
7. 这些引脚可以通过 [Pr. PD07]、[Pr. PD08] 和 [Pr. PD09] 变更软元件。  
8. 使用线性伺服电机或直驱电机时,要在外部设置制动机构时应使用MBR (电磁制动互锁)。  
9. 在MR-J5-G(4)-RJ(N1)的情况下,该软元件可通过 [Pr. PD05] 变更为TPR3 (探针3)。设定为TPR3时,接线时应与TPR1 (探针1) 和TPR2 (探针2) 相同,使用A触点连接。  
10. MR-J5-G(4)-RJ(N1)的情况,请使用固件版本为C0以后、且于2021年6月以后生产的伺服放大器。伺服放大器在流通阶段可能出现新旧版本同时存在的情况,如考虑使用探针功能,请咨询营业窗口。  
11. 关于探针功能的通信周期的限制,请参照本产品目录的“限制事项”。  
12. 为伺服放大器的强制停止。需对整个系统进行紧急停止操作时,应在控制器侧进行。



实际接线及使用时,请务必细读“用户手册”。应在确保充分了解设备的相关知识、安全信息及注意事项后,再进行使用。



# 伺服放大器

## 功能安全输入输出信号用连接器 (CN8) 的连接示例

G G-RJ WG DG B B-RJ WB A A-RJ

下列连接示例为MR-J5-G的STO功能的情况。实际接线及使用,请务必细读“MR-J5 用户手册”或“MR-J5D 用户手册”。

### ●连接安全门的情况下

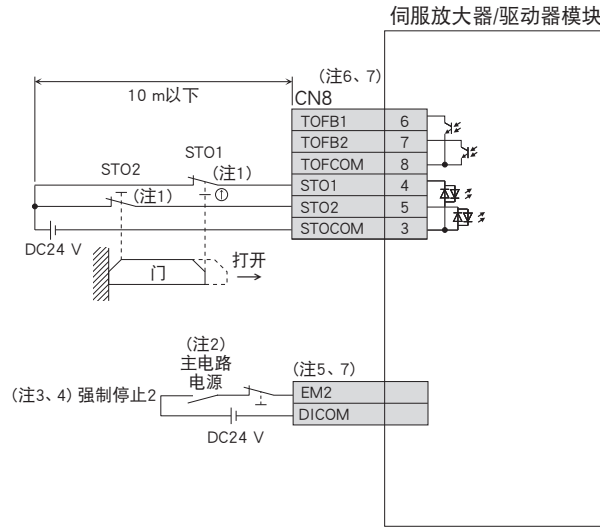

### ●连接MR-J3-D05的情况下

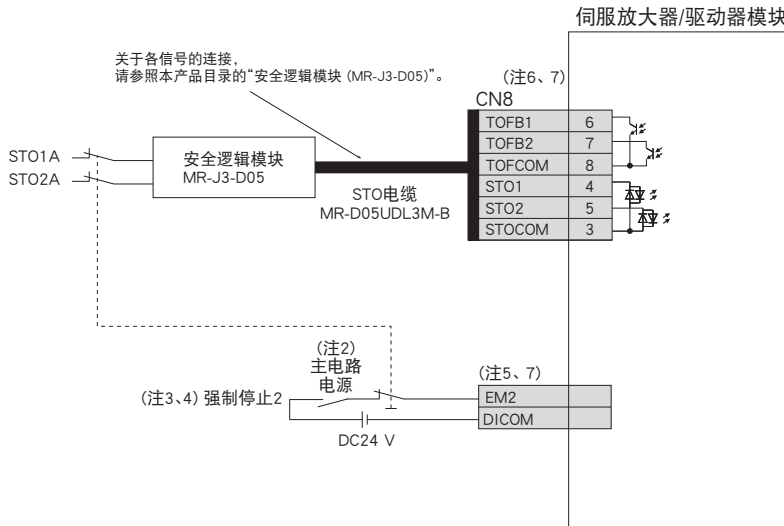

1. 使用STO功能时,应同时关闭STO1和STO2。应在伺服OFF状态下伺服电机停止后关闭STO1和STO2,或在关闭EM2(强制停止2)且强制停止减速后,在伺服电机停止后再关闭STO1和STO2。
2. 为防止伺服放大器发生意外重启,应将电路设计为当关闭主电路电源后EM2(强制停止2)也关闭。
3. 若控制器侧不具备紧急停止功能,则应设定强制停止2开关(B触点)。
4. 运行时,应打开EM2(强制停止2)功能。
5. 不同伺服放大器的连接器及各信号的引脚编号各不相同。请参照本产品目录的各伺服放大器的标准连接示例。
6. MR-J5-G(4)-RJ(N1)、MR-J5W\_G(-N1)、MR-J5D\_的情况下,CN8的输入输出信号名称与记载的名称(STO1、TOFB1等)不同。关于详细内容,请参照“MR-J5 用户手册”或“MR-J5D 用户手册”。
7. 源型接线的情况。也可进行漏型接线。



实际接线及使用,请务必细读“用户手册”。应在确保充分了解设备的相关知识、安全信息及注意事项后,再进行使用。

主电路/控制电路电源的连接示例 (注6)

G G-RJ B B-RJ A A-RJ

●三相200 V,  
通过AC电源驱动主电路电源的ON/OFF时

●三相200 V,  
通过DC电源驱动主电路电源的ON/OFF时

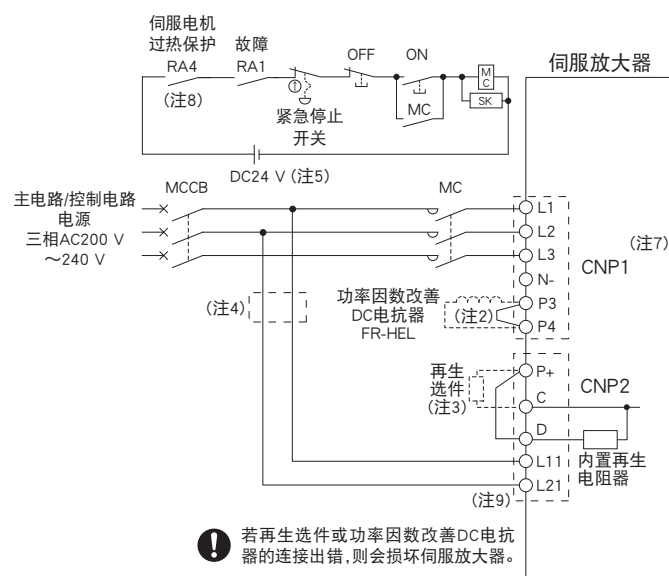
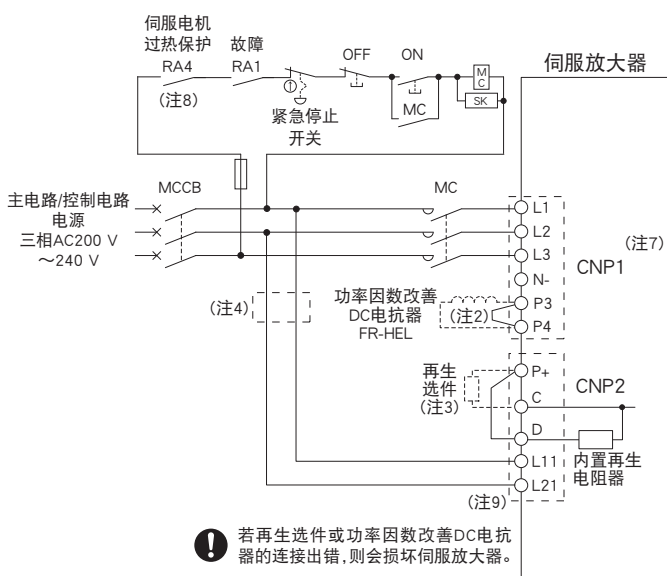

❗ 若再生选件或功率因数改善DC电抗器的连接出错,则会损坏伺服放大器。

❗ 若再生选件或功率因数改善DC电抗器的连接出错,则会损坏伺服放大器。

●单相200 V,  
通过AC电源驱动主电路电源的ON/OFF时

●单相200 V,  
通过DC电源驱动主电路电源的ON/OFF时

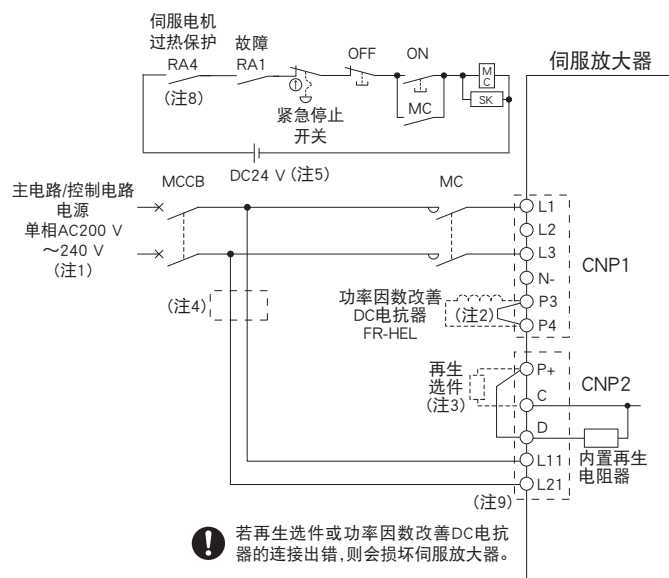
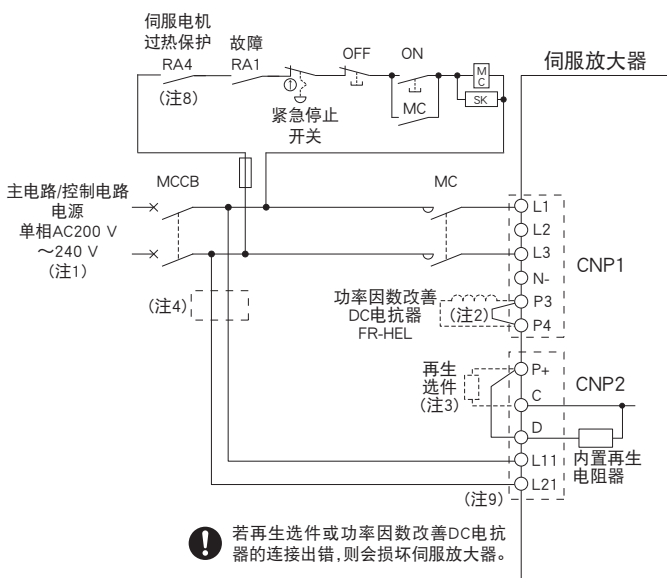

❗ 若再生选件或功率因数改善DC电抗器的连接出错,则会损坏伺服放大器。

❗ 若再生选件或功率因数改善DC电抗器的连接出错,则会损坏伺服放大器。

- 注) 1. 连接至单相AC200 V~240 V电源时,仅连接L1、L3,请勿连接L2。  
 2. 使用功率因数改善DC电抗器或简易共直流母线单元时,应断开P3与P4之间的短路栅。  
 3. 在外部连接再生选件时,应断开P+和D之间的短路栅。  
 4. 当L11及L21所使用的电线尺寸比L1、L2及L3所使用的电线尺寸小时,应使用塑壳断路器或熔丝。关于详细内容,请参照“MR-J5 用户手册”。  
 5. 电磁接触器用DC电源不可与接口用DC24 V电源共用。请使用电磁接触器专用的电源。  
 6. 关于DC输入时的电源系统电路的连接示例,请参照“MR-J5 用户手册”。  
 7. MR-J5-500 和MR-J5-700 伺服放大器的CNP1连接器分为CNP1A (L1/L2/L3) 和CNP1B (N1/P3/P4) 两个连接器。  
 8. 连接附带热保护器的线性伺服电机时,应添加与线性伺服电机的热保护器输出联动的触点。  
 9. 即便使用不间断电源设备 (UPS) 或隔离变压器将控制电路电源与主电路电源分离,也请勿在L11和L21之间接地。

❗ 实际接线及使用,请务必细读“用户手册”。应在确保充分了解设备的相关知识、安全信息及注意事项后,再进行使用。

共通规格

伺服系统控制器

伺服放大器

旋转型伺服电机

线性伺服电机

直驱电机

周边设备

配电控制设备、  
电线选择示例

注意事项

# 伺服放大器

## 主电路/控制电路电源的连接示例

●三相400 V,  
通过AC电源驱动主电路电源的ON/OFF时

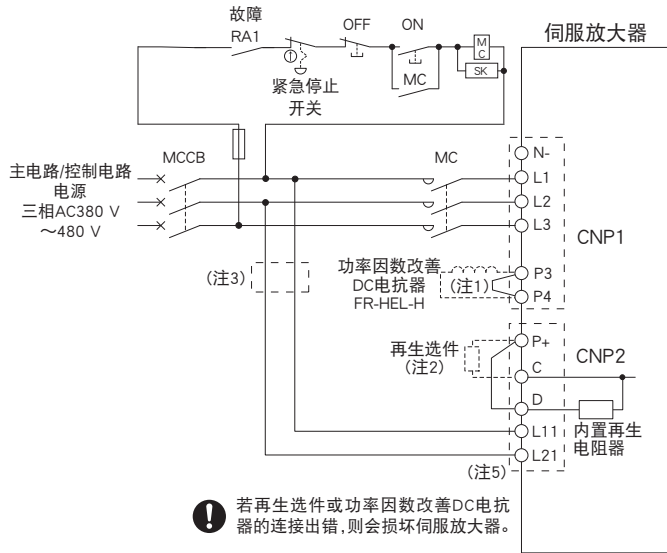

## G G-RJ B B-RJ A A-RJ

●三相400 V,  
通过DC电源驱动主电路电源的ON/OFF时

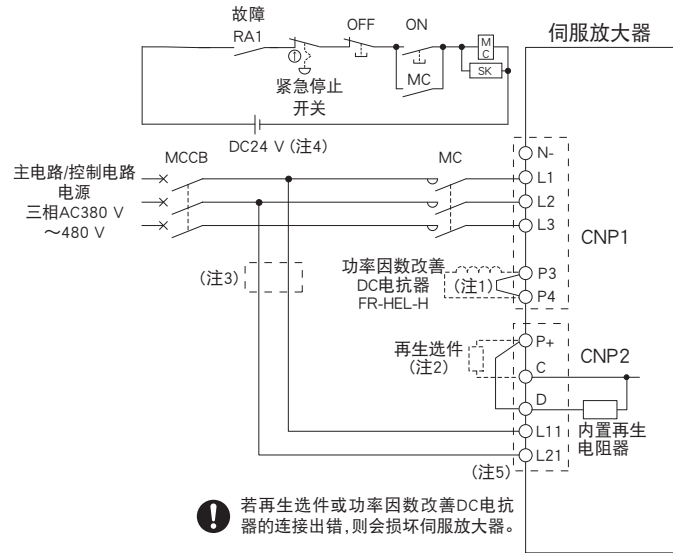

- 注1. 使用功率因数改善DC电抗器时,应断开P3与P4之间的短路栅。
- 注2. 在外部连接再生选件时,应断开P+和D之间的短路栅。
- 注3. 当L11及L21所使用的电线尺寸比L1、L2及L3所使用的电线尺寸小时,应使用塑壳断路器或熔丝。关于详细内容,请参照“MR-J5 用户手册”。
- 注4. 电磁接触器用DC电源不可与接口用DC24 V电源共用。请使用电磁接触器专用的电源。
- 注5. 即便使用不间断电源设备 (UPS) 或隔离变压器将控制电路电源与主电路电源分离,也请勿在L11和L21之间接地。



实际接线及使用,请务必细读“用户手册”。应在确保充分了解设备的相关知识、安全信息及注意事项后,再进行使用。

伺服电机的连接示例 (旋转型伺服电机)

MR-J5-G(4)(-N1)/MR-J5-B(4)/MR-J5-A(4)的半闭环控制系统

●HK-KT系列/HK-MT系列/HK-RT (1.0 kW~2.0 kW) 系列的情况下

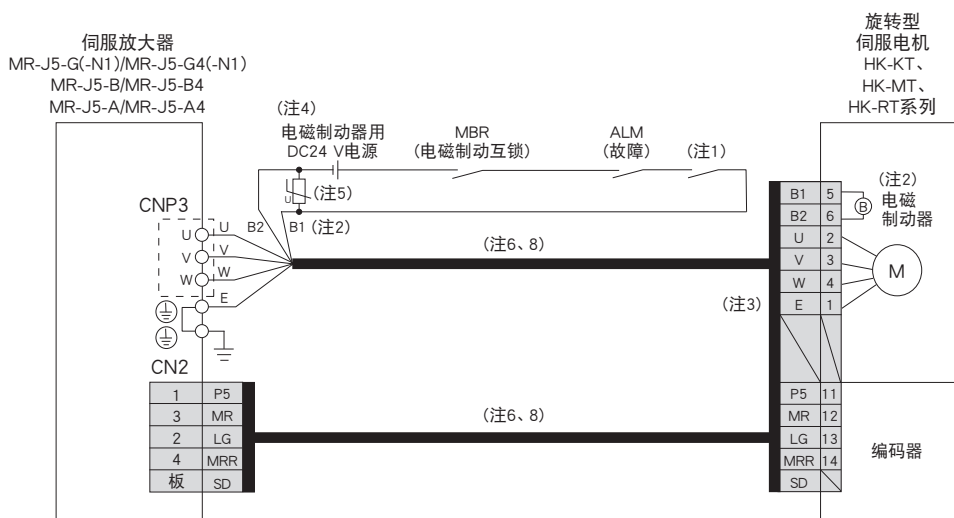

●HK-ST系列/HK-RT (3.5 kW~7.0 kW) 系列的情况下

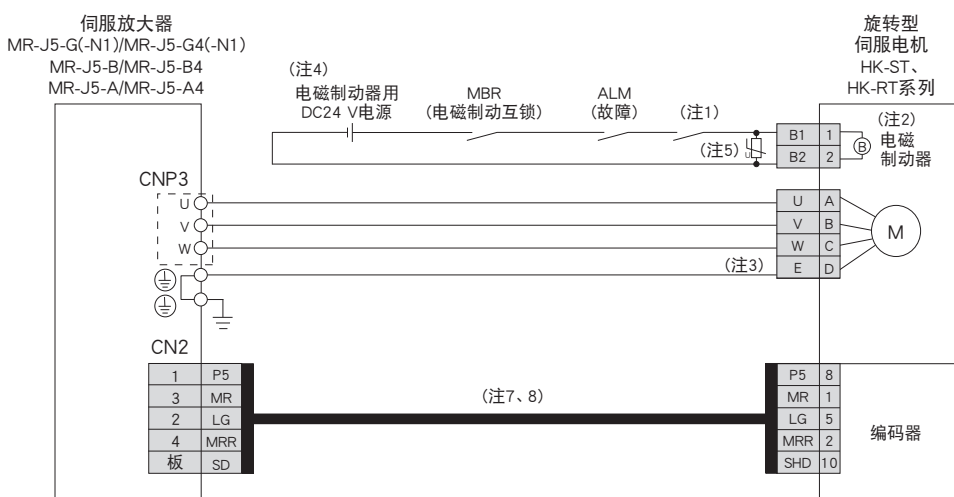

- 注) 1. 应将电路设计成与紧急停止开关联动以断开电路。  
 2. 带电磁制动器的伺服电机的情况。电磁制动器端子无极性。  
 3. 伺服电机的接地应经由伺服放大器中继,并从控制柜的保护接地 (PE) 端子处连接至地面。  
 4. 电磁制动器用DC电源不可与接口用DC24 V电源共用。请使用电磁制动器专用的电源。  
 5. B1与B2之间应安装浪涌吸收器。  
 6. 使用双电缆类型选件的情况。也有单电缆类型。  
 7. 有配套的编码器电缆选件可供选择。  
 8. 关于电缆的制作,请参照“旋转型伺服电机 用户手册 (对应MR-J5)”。



实际接线及使用,请务必细读“用户手册”。应在确保充分了解设备的相关知识、安全信息及注意事项后,再进行使用。

## 伺服电机的连接示例 (旋转型伺服电机)

G B A

### MR-J5-G(4)(-N1)/MR-J5-B(4)/MR-J5-A(4)的全闭环控制系统

●HK-KT系列/HK-MT系列/HK-RT (1.0 kW~2.0 kW) 系列的情况下

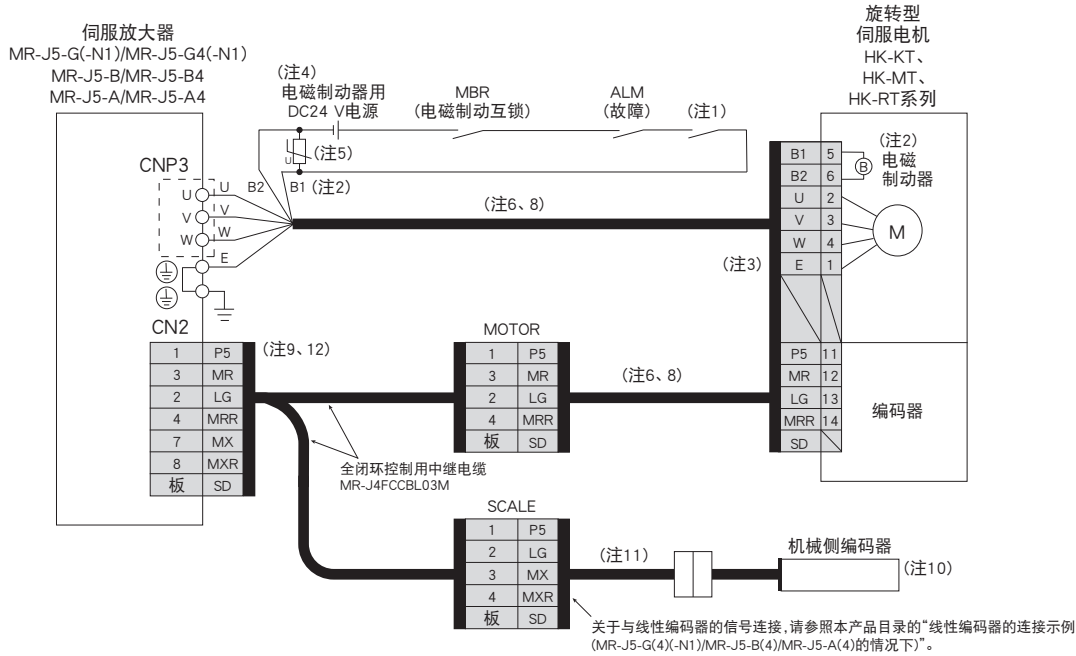

●HK-ST系列/HK-RT (3.5 kW~7.0 kW) 系列的情况下

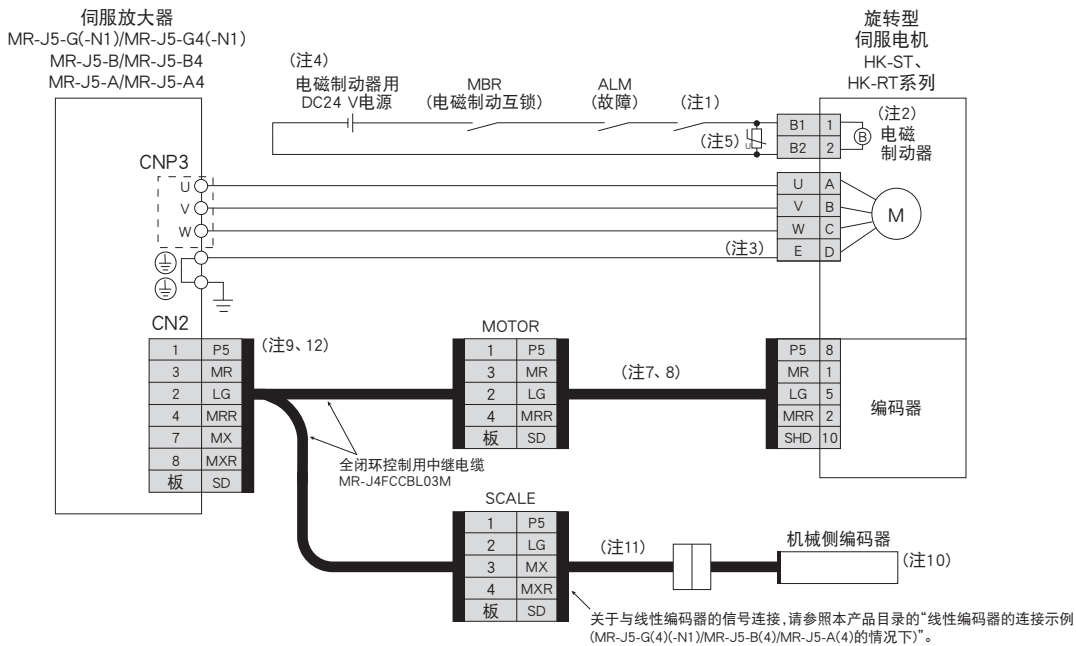

- 注1) 应将电路设计成与紧急停止开关联动以断开电路。
- 注2) 带电磁制动器的伺服电机的情况。电磁制动器端子无极性。
- 注3) 伺服电机的接地应由伺服放大器中继,并从控制柜的保护接地(PE)端子处连接至地面。
- 注4) 电磁制动器用DC电源不可与接口用DC24 V电源共用。请使用电磁制动器专用的电源。
- 注5) B1与B2之间应安装浪涌吸收器。
- 注6) 使用双电缆类型选件的情况。也有单电缆类型。
- 注7) 有配套的编码器电缆选件可供选择。
- 注8) 关于电缆的制作,请参照“旋转型伺服电机 用户手册(对应MR-J5)”。
- 注9) 在全闭环控制下,机械侧编码器及伺服电机编码器仅支持2线式通信方式。无法使用4线式。
- 注10) 关于线性编码器,请参照本产品目录的“线性编码器一览”。关于使用旋转编码器的全闭环控制,请参照“MR-J5 用户手册”。
- 注11) 不同的机械侧编码器,需要的编码器电缆有所不同,因此请参照“MR-J5 用户手册”及“旋转型伺服电机 用户手册(对应MR-J5)”。
- 注12) 通过MR-J5-G(4)(-N1)/MR-J5-B(4)/MR-J5-A(4)构建全闭环控制系统时,CN2连接器应连接MR-J4FCCBL03M中继电缆或使用MR-J3THMCN2连接器组件制作的中继电缆。



实际接线及使用时,请务必细读“用户手册”。应在确保充分了解设备的相关知识、安全信息及注意事项后,再进行使用。



伺服电机的连接示例 (线性伺服电机)

G B A

MR-J5-G(-N1)/MR-J5-B/MR-J5-A的线性伺服系统

●LM-H3系列/LM-F系列/LM-K2系列/LM-U2系列的情况下

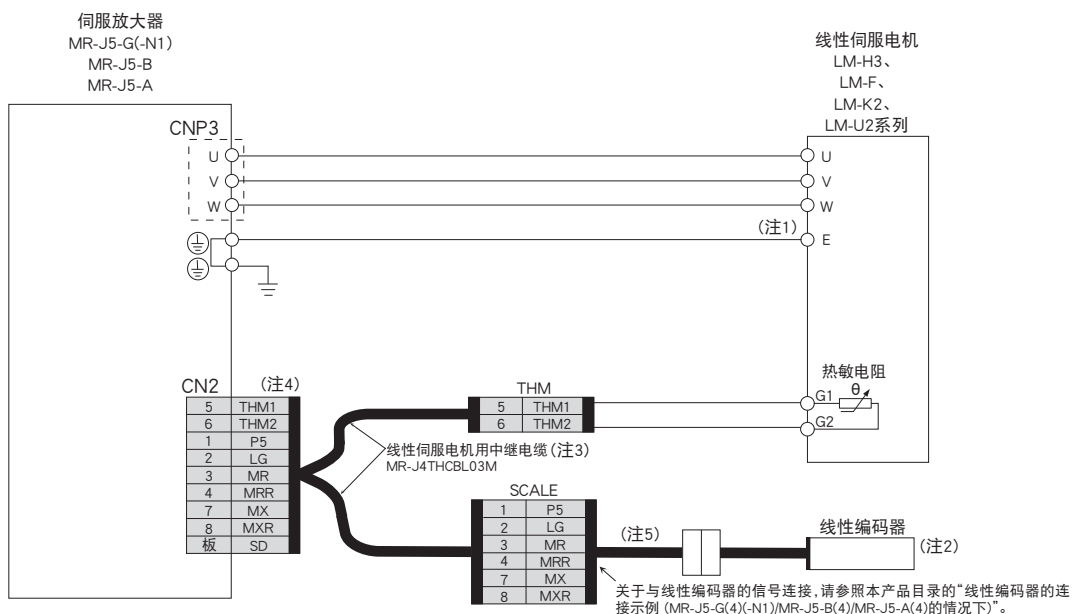

- 注) 1. 伺服电机的接地应经由伺服放大器中继,并从控制柜的保护接地 (PE) 端子处连接至地面。
- 2. 关于线性编码器,请参照本产品目录的“线性编码器一览”。
- 3. 线性伺服电机用中继电缆 (MR-J4THCBL03M) 支持2线式及4线式的线性编码器。
- 4. MR-J5-G(-N1)/MR-J5-B/MR-J5-A中使用线性伺服电机时,CN2连接器应连接MR-J4THCBL03M中继电缆或使用MR-J3THMCN2连接器组件制作的中继电缆。
- 5. 使用的电缆因线性编码器不同而异。关于详细内容,请参照“MR-J5 合作商编码器 用户手册”。

**!** 实际接线及使用时,请务必细读“用户手册”。应在确保充分了解设备的相关知识、安全信息及注意事项后,再进行使用。

共通规格

伺服系统控制器

伺服放大器

旋转型伺服电机

线性伺服电机

直驱电机

周边设备、选件

配电控制设备、电线选择示例

注意事项

## 伺服电机的连接示例 (线性伺服电机)

### MR-J5-G(-N1)/MR-J5-A的线性伺服系统

#### ●LM-AJ系列的情况下

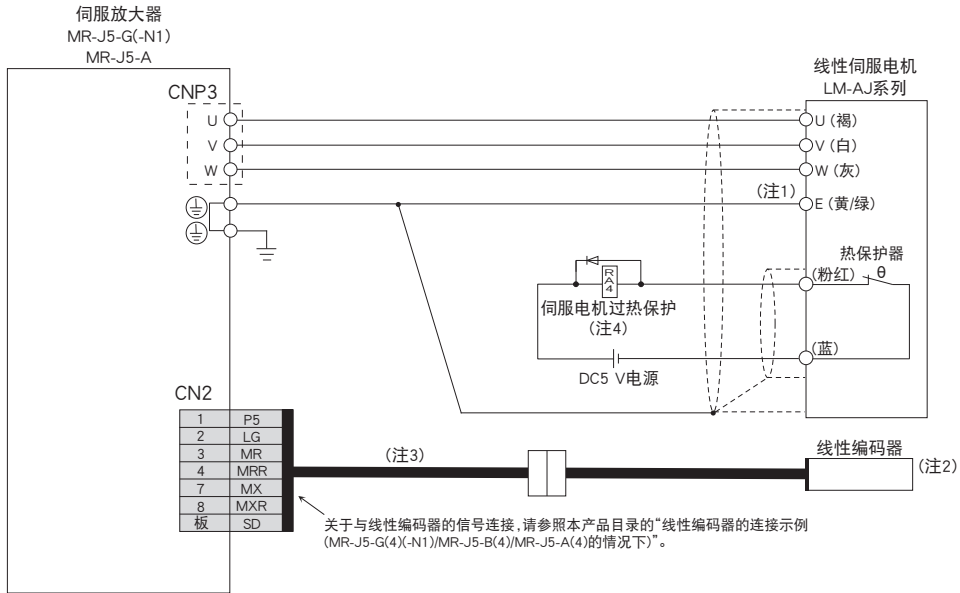

#### ●LM-AU系列的情况下

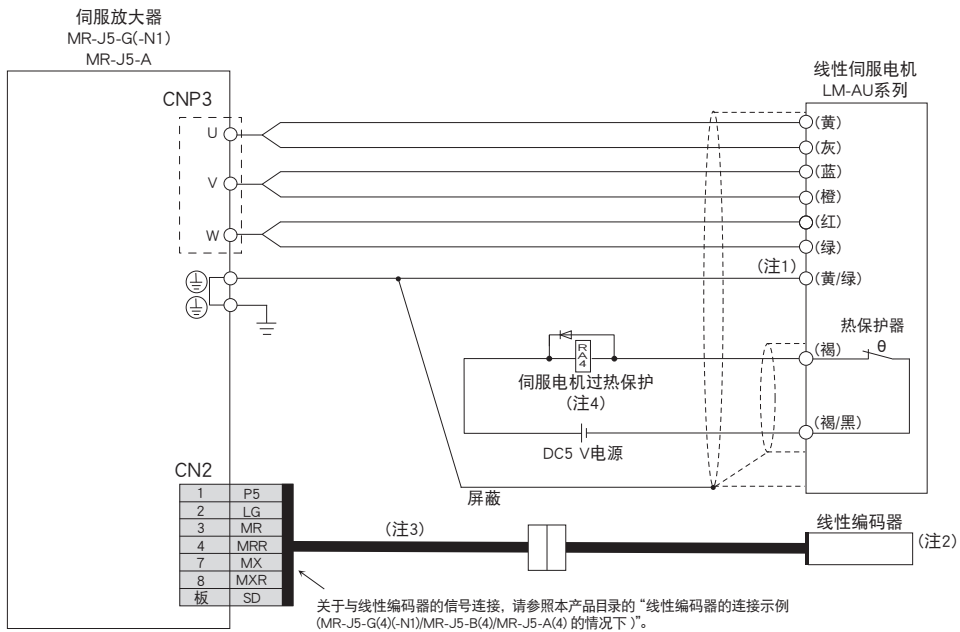

- 注) 1. 伺服电机的接地应经由伺服放大器中继, 并从控制柜的保护接地 (PE) 端子处连接至地面。  
 2. 关于线性编码器, 请参照本产品目录的“线性编码器一览”。  
 3. 使用的电缆因线性编码器不同而异。关于详细内容, 请参照“MR-J5 合作商编码器 用户手册”。  
 4. 应构建热保护器因过热而开放时切断主电路电源的继电器电路。另外, 应使用通电电流为1000 mA以下的继电器。如果使用机械继电器, 应使用通电电流为50 mA~1000 mA的继电器。



实际接线及使用时, 请务必细读“用户手册”。应在确保充分了解设备的相关知识、安全信息及注意事项后, 再进行使用。

线性编码器的连接示例 (MR-J5-G(4)(-N1)/MR-J5-B(4)/MR-J5-A(4)的情况下)

G B A

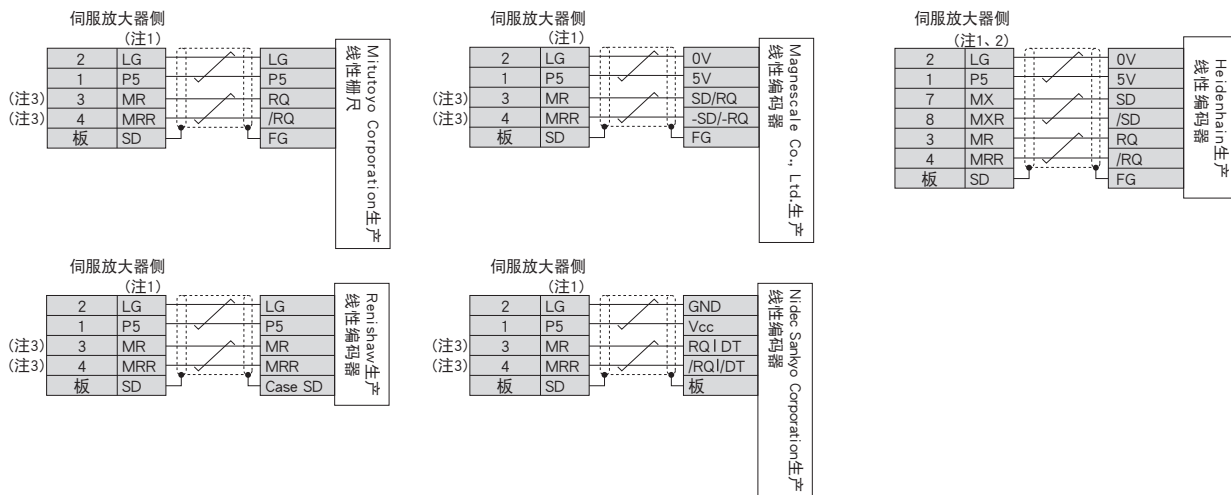

- 注) 1. 关于LG以及P5的配对数,请参照“MR-J5 合作商编码器 用户手册”。  
 2. 通过旋转型伺服电机构建全闭环控制系统时,机械侧编码器及伺服电机编码器仅支持2线式通信方式。无法使用4线式。  
 3. 在全闭环控制下,伺服放大器侧连接器的MR、MRR连接至MR-J4FCCBL03M的SCALE连接器的MX、MXR。



实际接线及使用,请务必细读“用户手册”。应在确保充分了解设备的相关知识、安全信息及注意事项后,再进行使用。

共通规格

伺服系统控制器

伺服放大器

旋转型伺服电机

线性伺服电机

直驱电机

周边设备、选项、

配电控制设备、电线选择示例

注意事项

# 伺服放大器

## 伺服电机的连接示例 (直驱电机)

G G-RJ B B-RJ A A-RJ

●TM-RG2M系列/TM-RU2M系列/TM-RFM系列 (增量系统) 的情况下

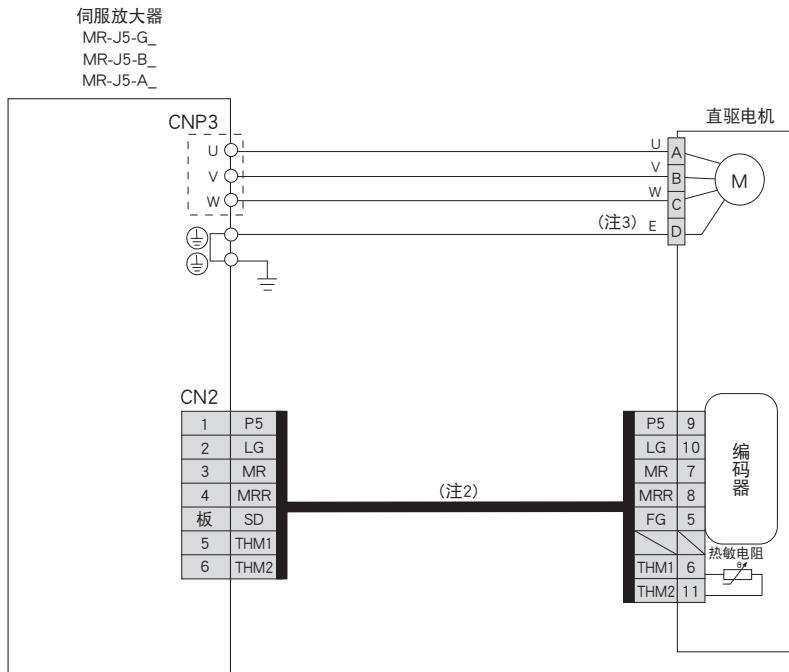

●TM-RG2M系列/TM-RU2M系列/TM-RFM系列 (绝对位置检测系统) 的情况下

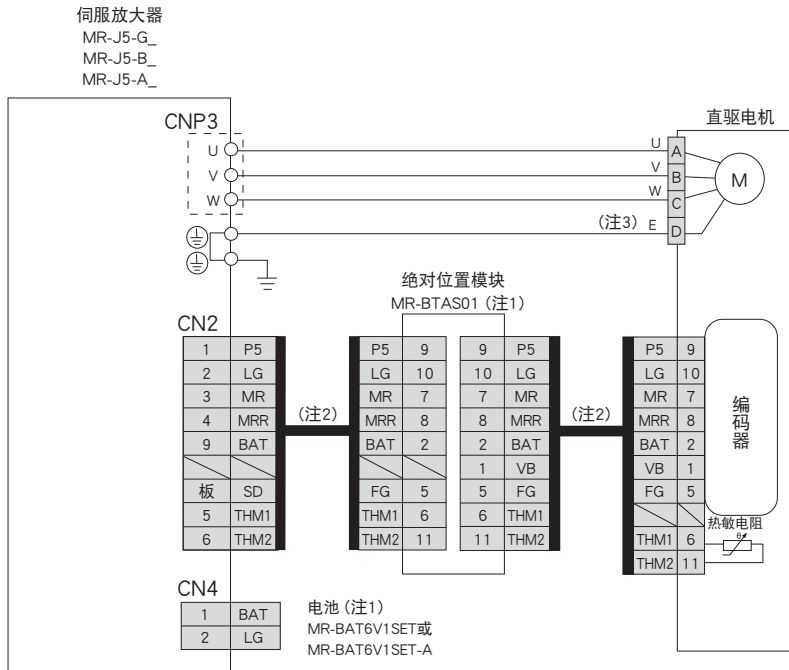

- 注) 1. 绝对位置检测系统时,需要绝对位置模块 (MR-BTAS01) 及电池 (MR-BAT6V1SET或MR-BAT6V1SET-A) 选项。关于绝对位置检测系统的详细内容,请参照“MR-J5 用户手册”及“直驱电机 用户手册”。
2. 请客户自行制作编码器电缆。关于编码器电缆的制作,请参照“直驱电机 用户手册”。
3. 伺服电机的接地应该由伺服放大器中继,并从控制柜的保护接地 (PE) 端子处连接至地面。



实际接线及使用时,请务必细读“用户手册”。应在确保充分了解设备的相关知识、安全信息及注意事项后,再进行使用。

外部编码器连接规格

G G-RJ B B-RJ A A-RJ

各系统对应的编码器通信方式以及连接机械侧编码器的伺服放大器连接器如下表。

运行模式	外部编码器通信方式	外部编码器用连接器			
		MR-J5-G(4)(-N1)/ MR-J5-B(4)	MR-J5-G(4)-RJ(N1)/ MR-J5-B(4)-RJ	MR-J5-A(4)	MR-J5-A(4)-RJ
线性伺服系统 (注3)	2线式	CN2 (注1)	CN2 (注1)	CN2 (注1)	CN2 (注1)
	4线式				
	ABZ相差动输出方式		CN2L (注2)		CN2L (注2)
全闭环控制系统 (注6、7)	2线式	CN2 (注4、5)	CN2L	CN2 (注4、5)	CN2L
	4线式				
	ABZ相差动输出方式				
标尺测量功能 (注6、7)	2线式	CN2 (注4、5)	CN2L		
	4线式				
	ABZ相差动输出方式				

- 注) 1. 需要MR-J4THCBL03M中继电缆。  
 2. 热敏电阻应连接至CN2。  
 3. 关于支持线性伺服电机的伺服放大器,请参照本产品目录的“线性伺服电机与伺服放大器的组合”。  
 4. 需要MR-J4FCCBL03M中继电缆。  
 5. 伺服电机编码器的通信方式为4线式时,无法使用MR-J5-G(4)(-N1)/MR-J5-B(4)/MR-J5-A(4)。请使用MR-J5-G(4)-RJ/MR-J5-G(4)-RJN1/MR-J5-B(4)-RJ/MR-J5-A(4)-RJ。  
 6. 关于通信周期的限制,请参照本产品目录的“限制事项”。  
 7. 关于支持本功能的伺服放大器的固件版本,请参照“MR-J5 用户手册”。

共通规格

伺服系统控制器

伺服放大器

旋转型伺服电机

线性伺服电机

直驱电机

周边设备、  
选件、

配电控制设备、  
电线选择示例

注意事项

## 伺服电机的连接示例 (旋转型伺服电机)

G-RJ B-RJ A-RJ

### MR-J5-G(4)-RJ/MR-J5-G(4)-RJN1/MR-J5-B(4)-RJ/MR-J5-A(4)-RJ的全闭环控制系统

●HK-KT系列/HK-MT系列/HK-RT (1.0 kW~2.0 kW) 系列的情况下

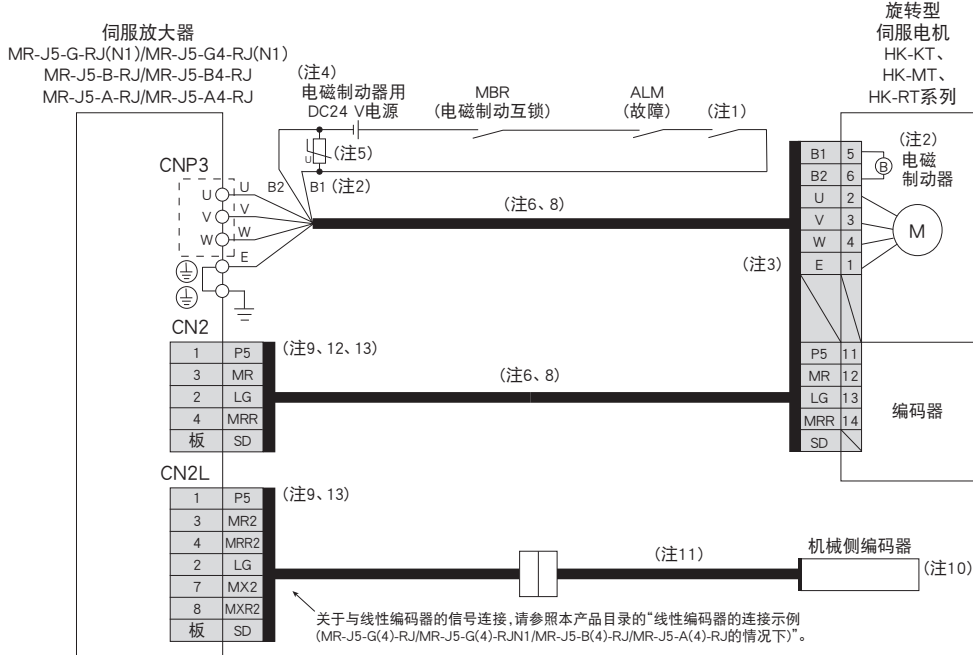

●HK-ST系列/HK-RT (3.5 kW~7.0 kW) 系列的情况下

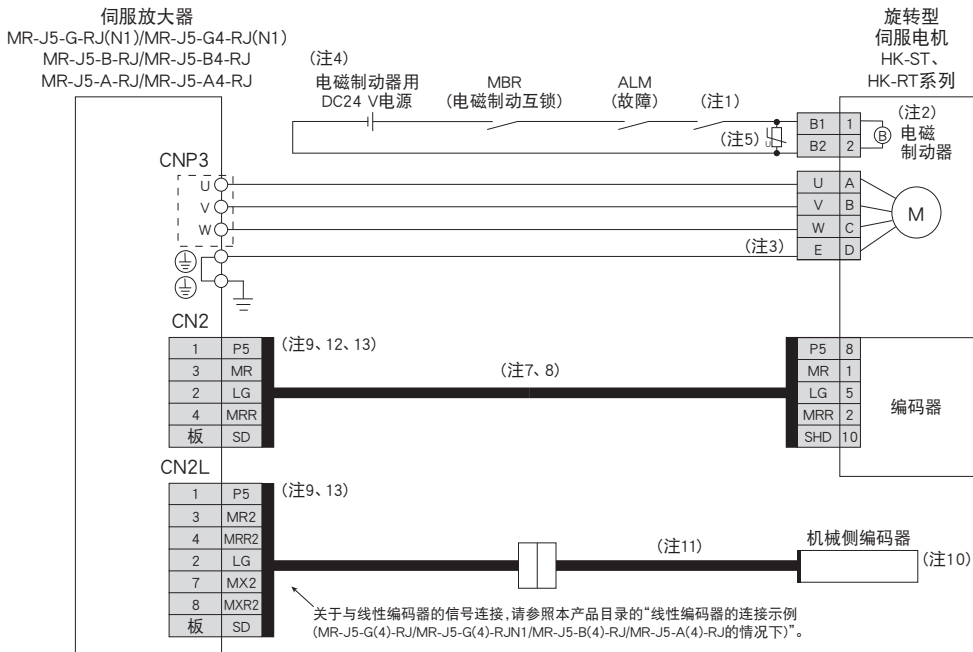

- 注) 1. 应将电路设计成与紧急停止开关联动以断开电路。  
 2. 带电磁制动器的伺服电机的情况, 电磁制动器端子无极性。  
 3. 伺服电机的接地应经由伺服放大器中继, 并从控制柜的保护接地 (PE) 端子处连接至地面。  
 4. 电磁制动器用DC电源不可与接口用DC24 V电源共用。请使用电磁制动器专用的电源。  
 5. B1与B2之间应安装浪涌吸收器。  
 6. 使用双电缆类型选件的情况。也有单电缆类型。  
 7. 有配套的编码器电缆选件可供选择。  
 8. 关于电缆的制作, 请参照“旋转型伺服电机 用户手册 (对应MR-J5)”。  
 9. 机械侧编码器及伺服电机编码器支持2线式及4线式通信方式。  
 10. 关于线性编码器, 请参照本产品目录的“线性编码器一览”。关于使用旋转编码器的全闭环控制, 请参照“MR-J5 用户手册”。  
 11. 不同的机械侧编码器, 需要的编码器电缆有所不同, 因此请参照“MR-J5 用户手册”及“旋转型伺服电机 用户手册 (对应MR-J5)”。  
 12. 该伺服电机编码器的接线为2线式通信方式的情况。  
 13. 通过MR-J5-G(4)-RJ/MR-J5-G(4)-RJN1/MR-J5-B(4)-RJ/MR-J5-A(4)-RJ构建全闭环控制系统时, CN2连接器应连接伺服电机编码器, CN2L连接器应连接机械侧编码器。无法使用MR-J4FCCBL03M中继电缆或使用MR-J3THMCN2连接器组件制作的中继电缆。



实际接线及使用, 请务必细读“用户手册”。应在确保充分了解设备的相关知识、安全信息及注意事项后, 再进行使用。



伺服电机的连接示例 (线性伺服电机: LM-H3系列/LM-F系列/LM-K2系列/LM-U2系列)

G-RJ B-RJ A-RJ

MR-J5-G-RJ/MR-J5-G-RJN1/MR-J5-B-RJ/MR-J5-A-RJ的线性伺服系统

●与串行线性编码器连接时

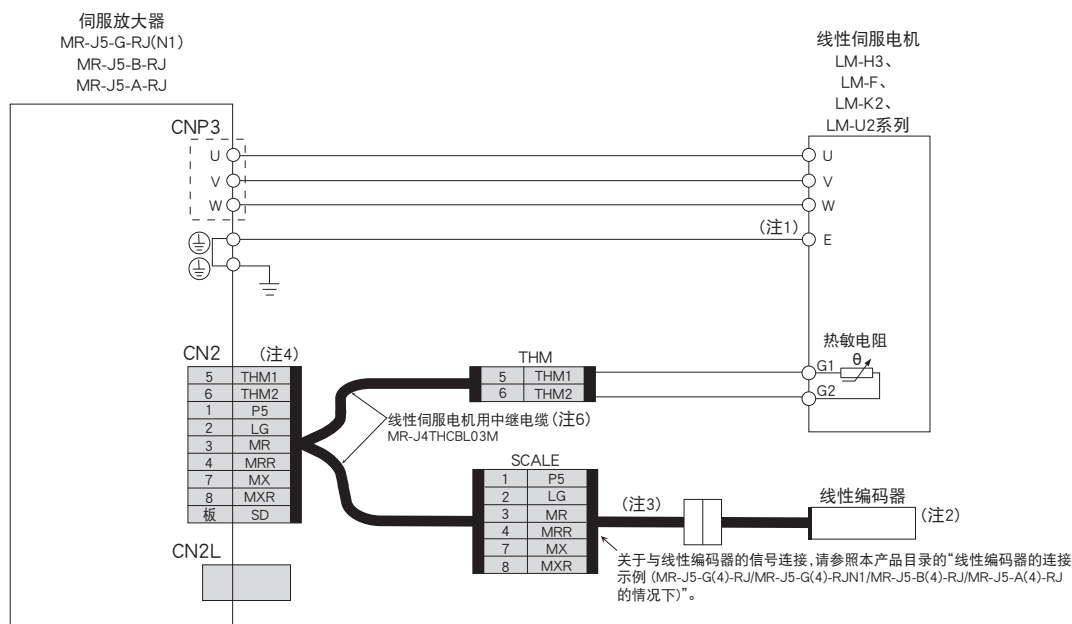

●与ABZ相差动输出线性编码器连接时

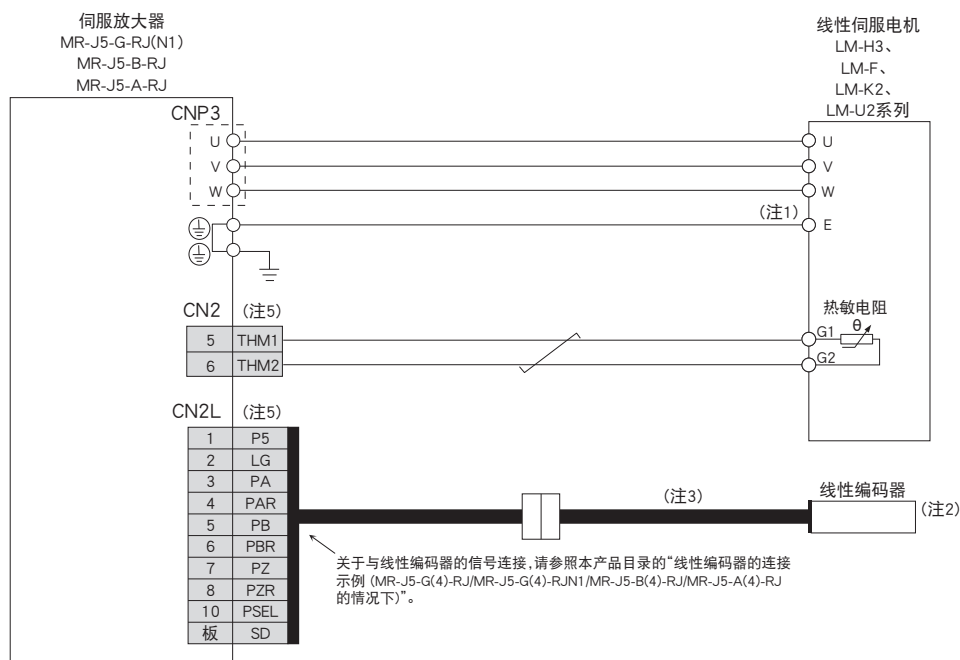

- 注) 1. 伺服电机的接地应由伺服放大器中继, 并从控制柜的保护接地 (PE) 端子处连接至地面。  
 2. 关于线性编码器, 请参照本产品目录的“线性编码器一览”。  
 3. 使用的电缆因线性编码器不同而异。关于详细内容, 请参照“MR-J5 合作商编码器 用户手册”。  
 4. 在使用MR-J5-G-RJ/MR-J5-G-RJN1/MR-J5-B-RJ/MR-J5-A-RJ的线性伺服系统中使用串行线性编码器时, CN2连接器上应连接MR-J4THCBL03M中继电缆或使用MR-J3THMCN2连接器组件制作的中继电缆。  
 5. 在使用MR-J5-G-RJ/MR-J5-G-RJN1/MR-J5-B-RJ/MR-J5-A-RJ的线性伺服系统中使用ABZ相差动输出线性编码器时, CN2连接器上应连接热敏电阻, CN2L连接器上应连接线性编码器。  
 6. 无法使用MR-J4THCBL03M中继电缆及使用MR-J3THMCN2连接器组件制作的中继电缆。  
 7. 线性伺服电机用中继电缆 (MR-J4THCBL03M) 支持2线式及4线式的线性编码器。



实际接线及使用, 请务必细读“用户手册”。应在确保充分了解设备的相关知识、安全信息及注意事项后, 再进行使用。

共通规格

伺服系统控制器

伺服放大器

旋转型伺服电机

线性伺服电机

直驱电机

周边设备

配电控制设备、  
电线选择示例

注意事项

## 伺服电机的连接示例 (线性伺服电机: LM-AJ系列)

G-RJ A-RJ

### MR-J5-G-RJ/MR-J5-G-RJN1/MR-J5-A-RJ的线性伺服系统

#### ●与串行线性编码器连接时

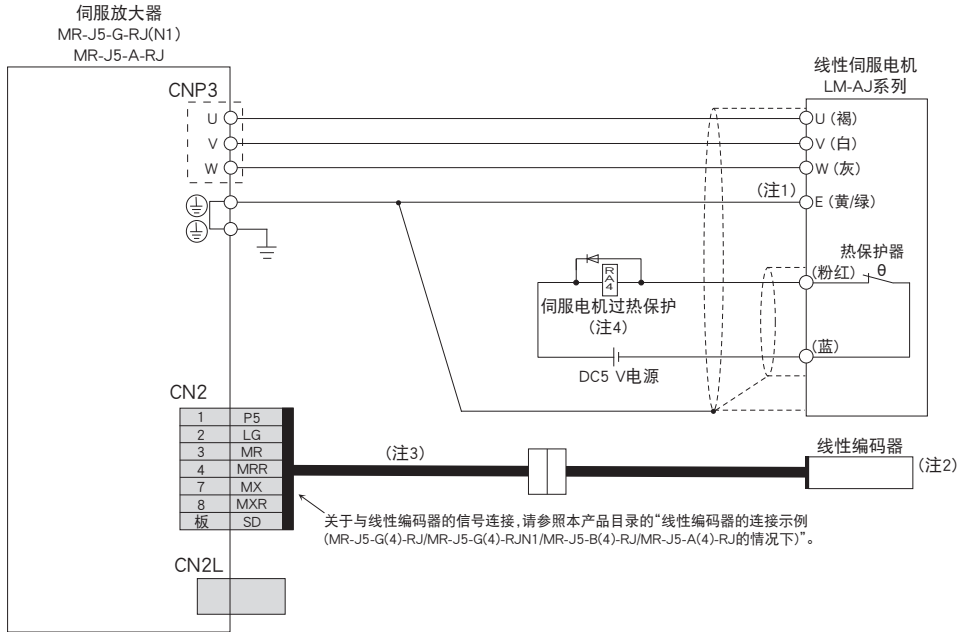

#### ●与ABZ相差动输出线性编码器连接时

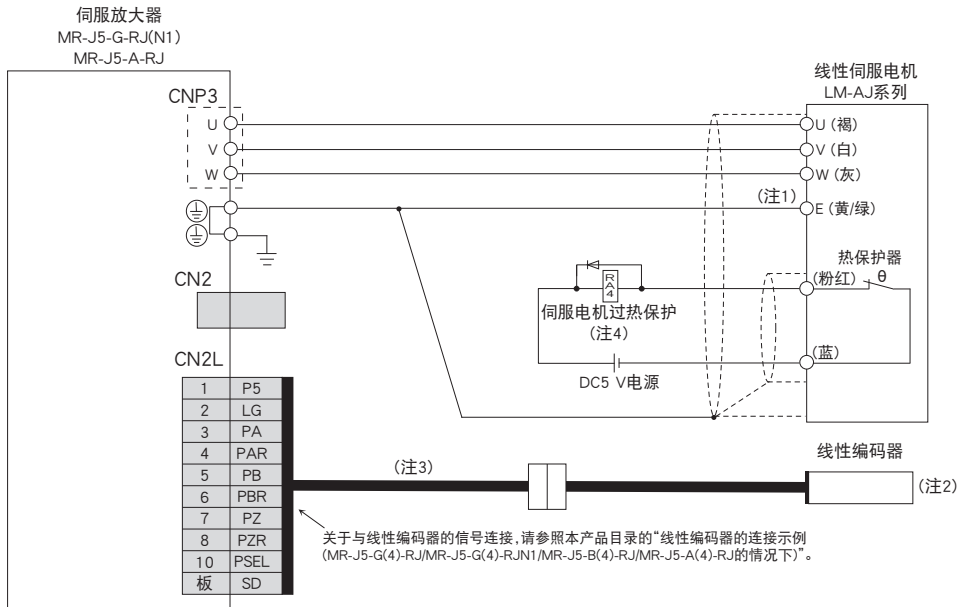

- 注1) 伺服电机的接地应该由伺服放大器中继, 并从控制柜的保护接地 (PE) 端子处连接至地面。
- 注2) 关于线性编码器, 请参照本产品目录的“线性编码器一览”。
- 注3) 使用的电缆因线性编码器不同而异。关于详细内容, 请参照“MR-J5 合作商编码器 用户手册”。
- 注4) 应构建热保护器因过热而开放时切断主电路电源的继电器电路。另外, 应使用通电电流为1000 mA以下的继电器。如果使用机械继电器, 应使用通电电流为50 mA~1000 mA的继电器。



实际接线及使用时, 请务必细读“用户手册”。应在确保充分了解设备的相关知识、安全信息及注意事项后, 再进行使用。

### 伺服电机的连接示例 (线性伺服电机: LM-AU系列)

#### MR-J5-G-RJ/MR-J5-G-RJN1/MR-J5-A-RJ的线性伺服系统

##### ●与串行线性编码器连接时

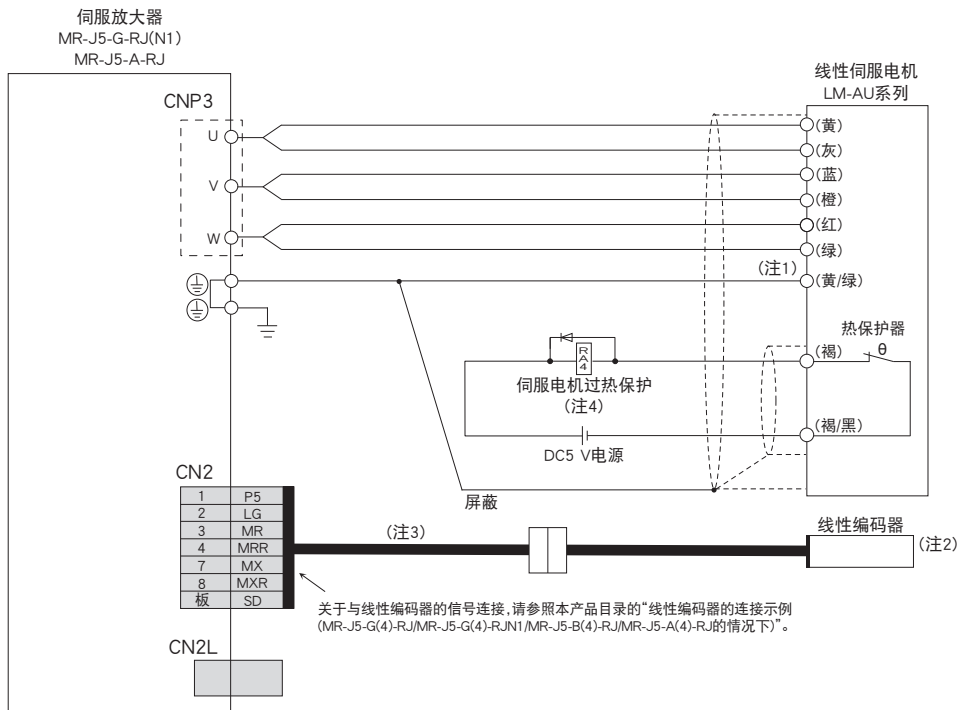

##### ●与ABZ相差动输出线性编码器连接时

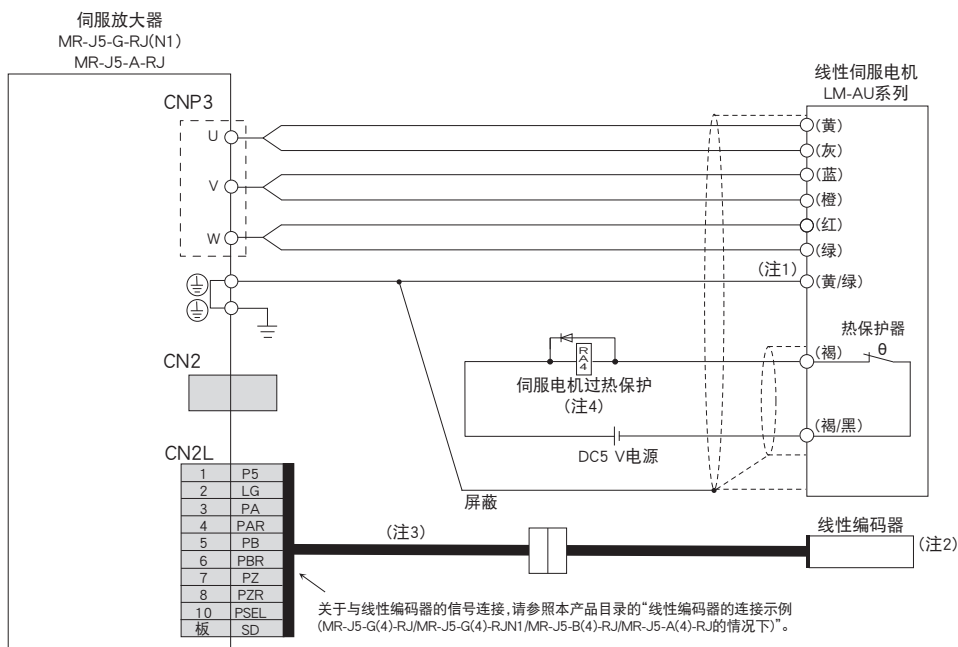

- 注) 1. 伺服电机的接地应由伺服放大器中继,并从控制柜的保护接地 (PE) 端子处连接至地面。  
 2. 关于线性编码器,请参照本产品目录的“线性编码器一览”。  
 3. 使用的电缆因线性编码器不同而异。关于详细内容,请参照“MR-J5 合作商编码器 用户手册”。  
 4. 应构建热保护器因过热而开放时切断主电路电源的继电器电路。另外,应使用通电电流为1000 mA以下的继电器。  
 如果使用机械继电器,应使用通电电流为50 mA~1000 mA的继电器。



实际接线及使用,请务必细读“用户手册”。应在确保充分了解设备的相关知识、安全信息及注意事项后,再进行使用。

# 伺服放大器

## 线性编码器的连接示例 (MR-J5-G(4)-RJ/MR-J5-G(4)-RJN1/MR-J5-B(4)-RJ/MR-J5-A(4)-RJ的情况下)

G-RJ B-RJ A-RJ

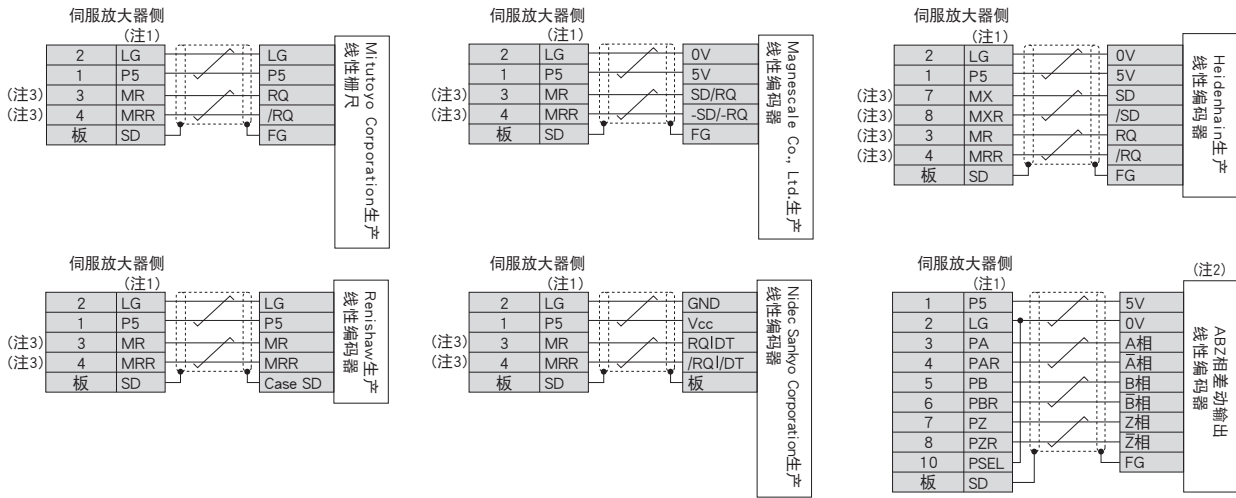

- 注) 1. 关于LG以及P5的配对数,请参照“MR-J5 合作商编码器 用户手册”。  
 2. 编码器的消耗电流若超过350 mA,则应通过外部电源供电。  
 3. 全闭环控制时,CN2L连接器的3号引脚、4号引脚、7号引脚及8号引脚的信号如下。  
 3号引脚: MR2  
 4号引脚: MRR2  
 7号引脚: MX2  
 8号引脚: MXR2



实际接线及使用时,请务必细读“用户手册”。应在确保充分了解设备的相关知识、安全信息及注意事项后,再进行使用。

MR-J5-G\_ 外形尺寸图

- MR-J5-10G(-N1), MR-J5-10G-RJ(N1)
- MR-J5-20G(-N1), MR-J5-20G-RJ(N1)
- MR-J5-40G(-N1), MR-J5-40G-RJ(N1)

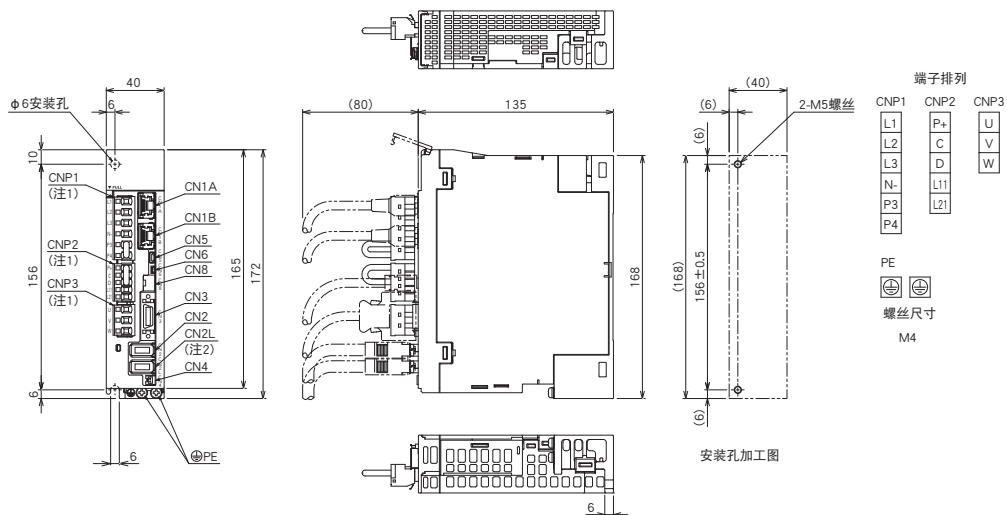

[单位: mm]

- MR-J5-60G(-N1), MR-J5-60G-RJ(N1)

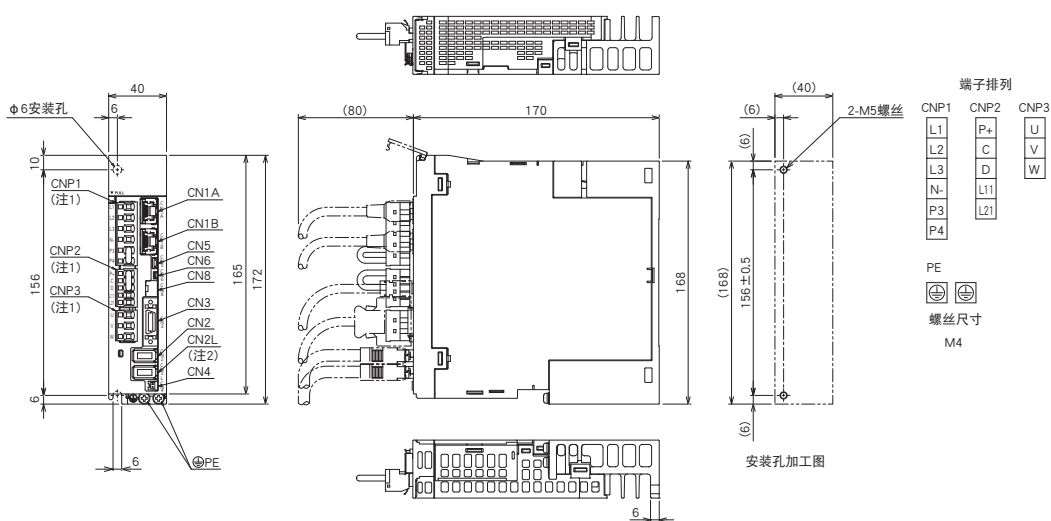

[单位: mm]

注) 1. 伺服放大器上带有CNP1连接器、CNP2连接器、CNP3连接器。  
2. MR-J5-G(-N1)伺服放大器上没有CN2L连接器。

# 伺服放大器

## MR-J5-G\_ 外形尺寸图

G G-RJ

- MR-J5-70G(-N1), MR-J5-70G-RJ(N1)
- MR-J5-100G(-N1), MR-J5-100G-RJ(N1)

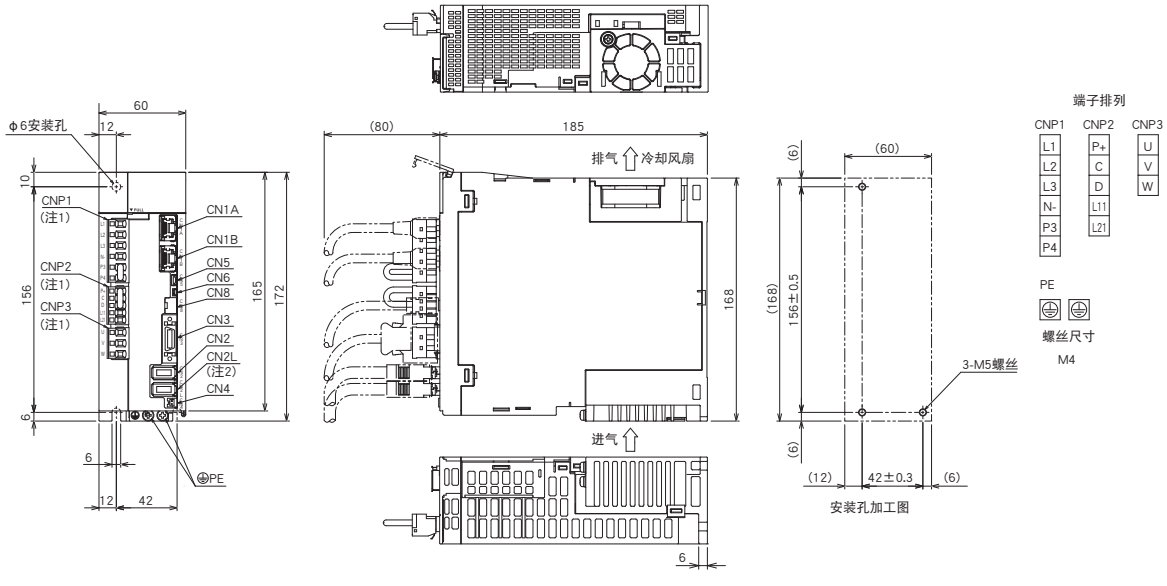

[单位: mm]

- MR-J5-200G(-N1), MR-J5-200G-RJ(N1) (注3)
- MR-J5-350G(-N1), MR-J5-350G-RJ(N1) (注3)

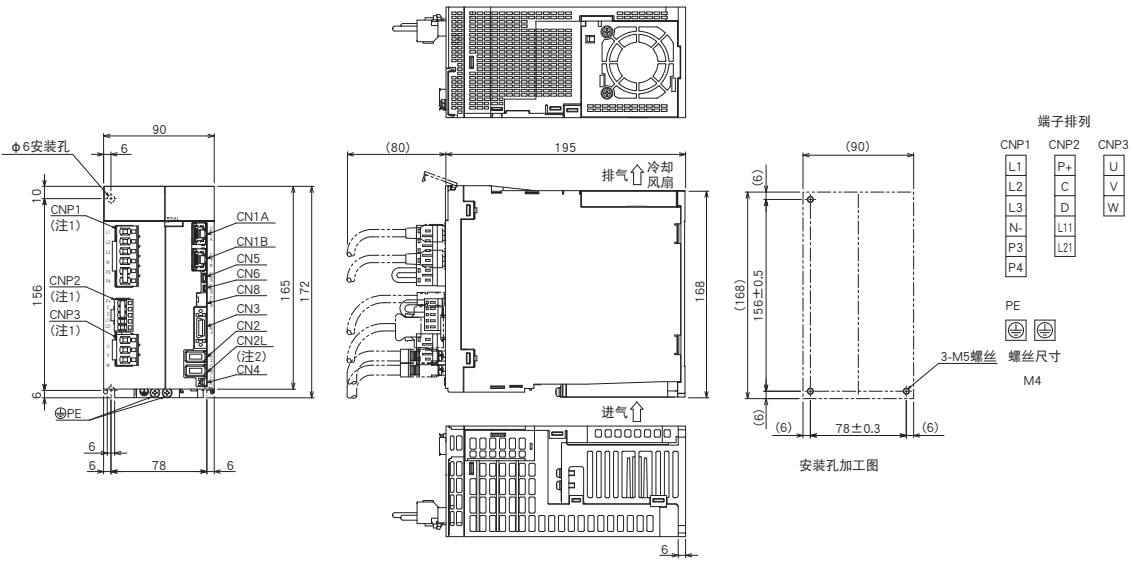

[单位: mm]

- 注) 1. 伺服放大器上带有CNP1连接器、CNP2连接器、CNP3连接器。  
 2. MR-J5-G(-N1) 伺服放大器上没有CN2L连接器。  
 3. 2022年8月以后生产的伺服放大器的风扇模块使用两颗螺丝固定。关于详细内容,请参照“Mitsubishi Electric AC Servo System Sales and Service No.22-02E”。



MR-J5-G\_ 外形尺寸图

●MR-J5-500G(-N1), MR-J5-500G-RJ(N1)

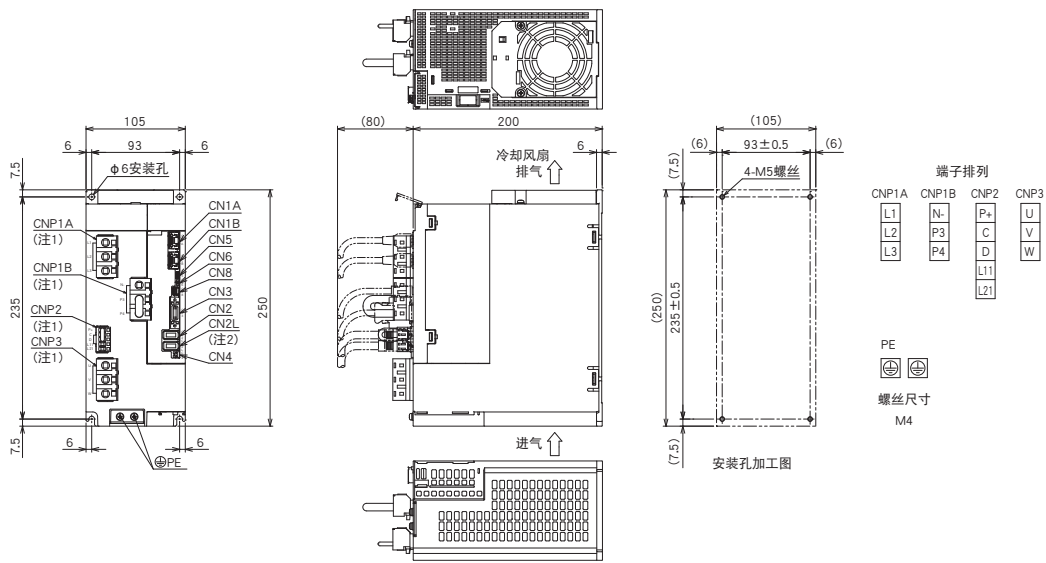

[单位: mm]

●MR-J5-700G(-N1), MR-J5-700G-RJ(N1)

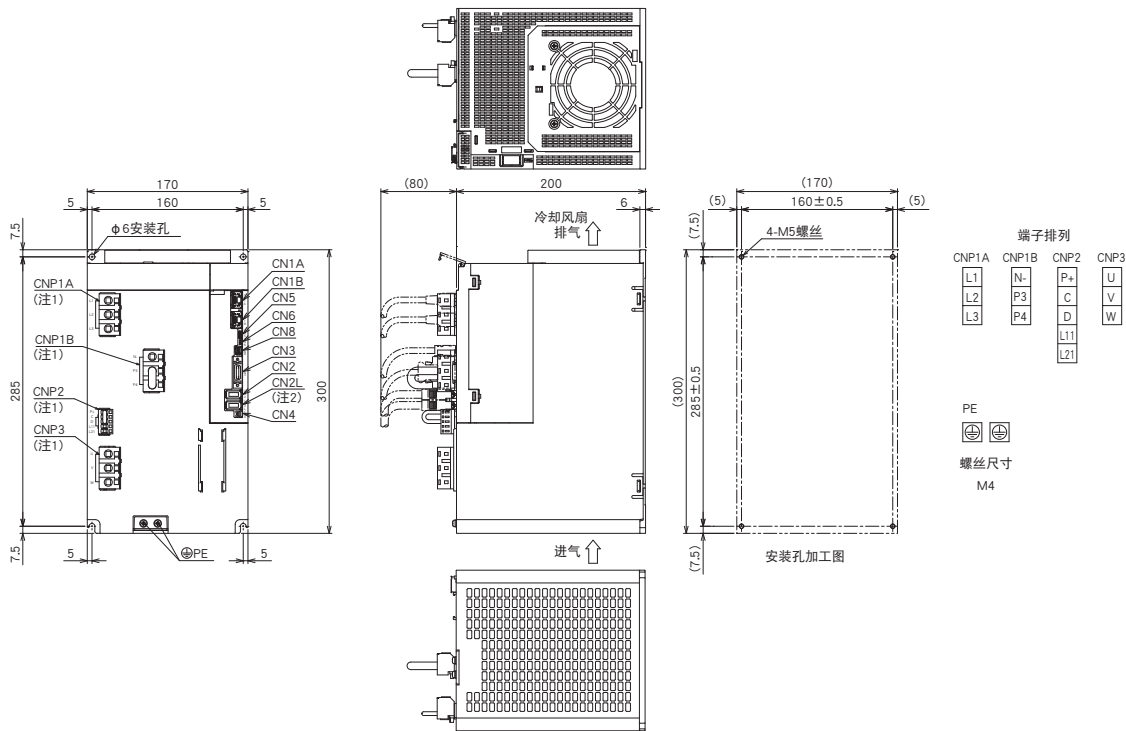

[单位: mm]

- 注) 1. 伺服放大器上带有CNP1A连接器、CNP1B连接器、CNP2连接器、CNP3连接器。  
2. MR-J5-G(-N1) 伺服放大器上没有CN2连接器。

共通规格

伺服系统控制器

伺服放大器

旋转型伺服电机

线性伺服电机

直驱电机

周边设备

配电控制设备、  
电线选择示例

注意事项

# 伺服放大器

## MR-J5-G\_ 外形尺寸图

G G-RJ

- MR-J5-60G4(-N1), MR-J5-60G4-RJ(N1)
- MR-J5-100G4(-N1), MR-J5-100G4-RJ(N1)

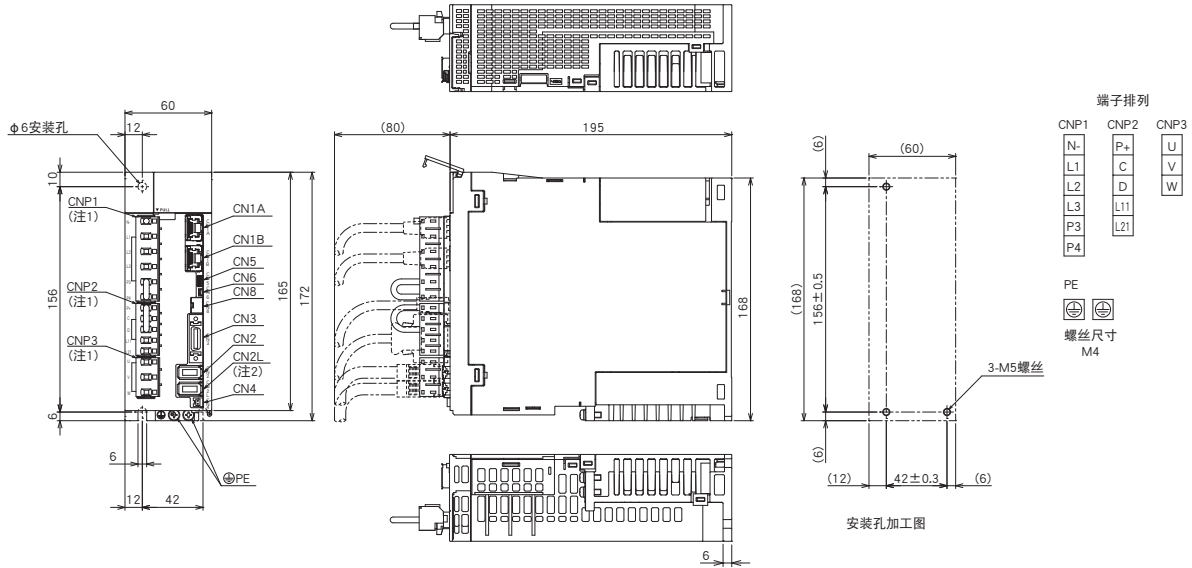

[单位: mm]

- MR-J5-200G4(-N1), MR-J5-200G4-RJ(N1) (注3)
- MR-J5-350G4(-N1), MR-J5-350G4-RJ(N1) (注3)

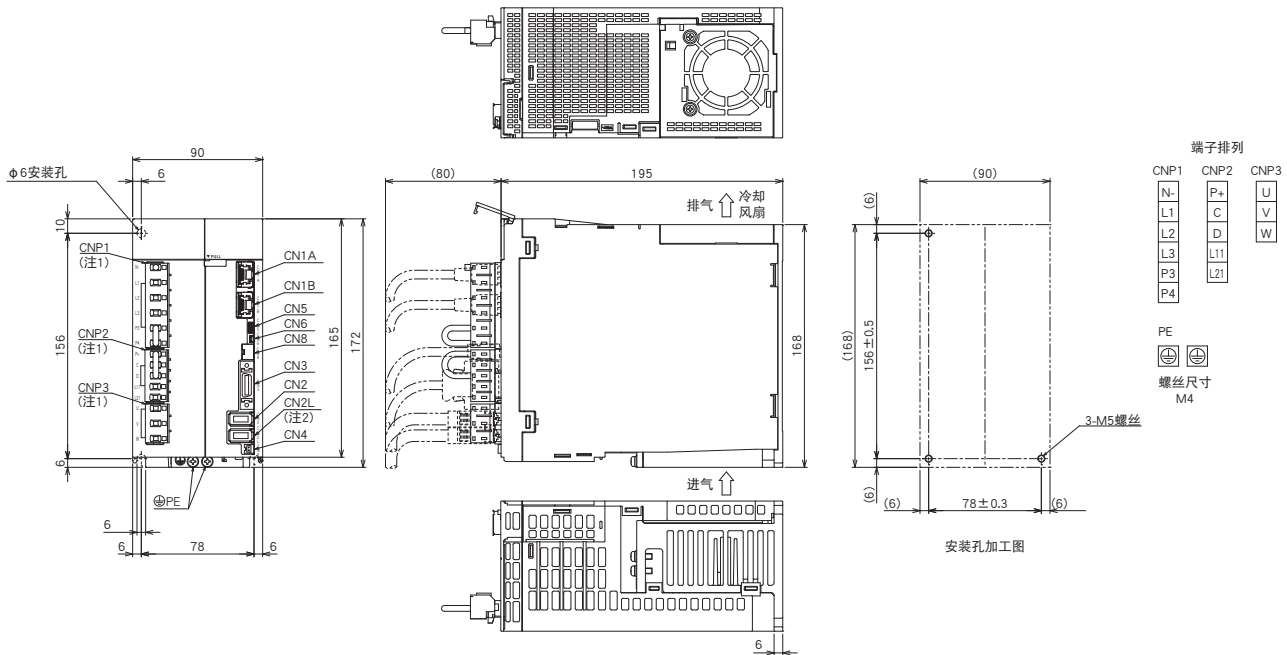

[单位: mm]

- 注) 1. 伺服放大器上带有CNP1连接器、CNP2连接器、CNP3连接器。  
 2. MR-J5-G4(-N1) 伺服放大器上没有CN2L连接器。  
 3. 2022年8月以后生产的伺服放大器的风扇模块使用两颗螺丝固定。关于详细内容, 请参照“Mitsubishi Electric AC Servo System Sales and Service No.22-02E”。

## MR-J5W\_G\_ 与周边设备的连接 (注1)

MR-J5W\_G\_ 与周边设备的连接如下所示。备有连接器类、电缆类、选件类等必要的设备,以便购买后可轻松地安装,并可立刻使用。

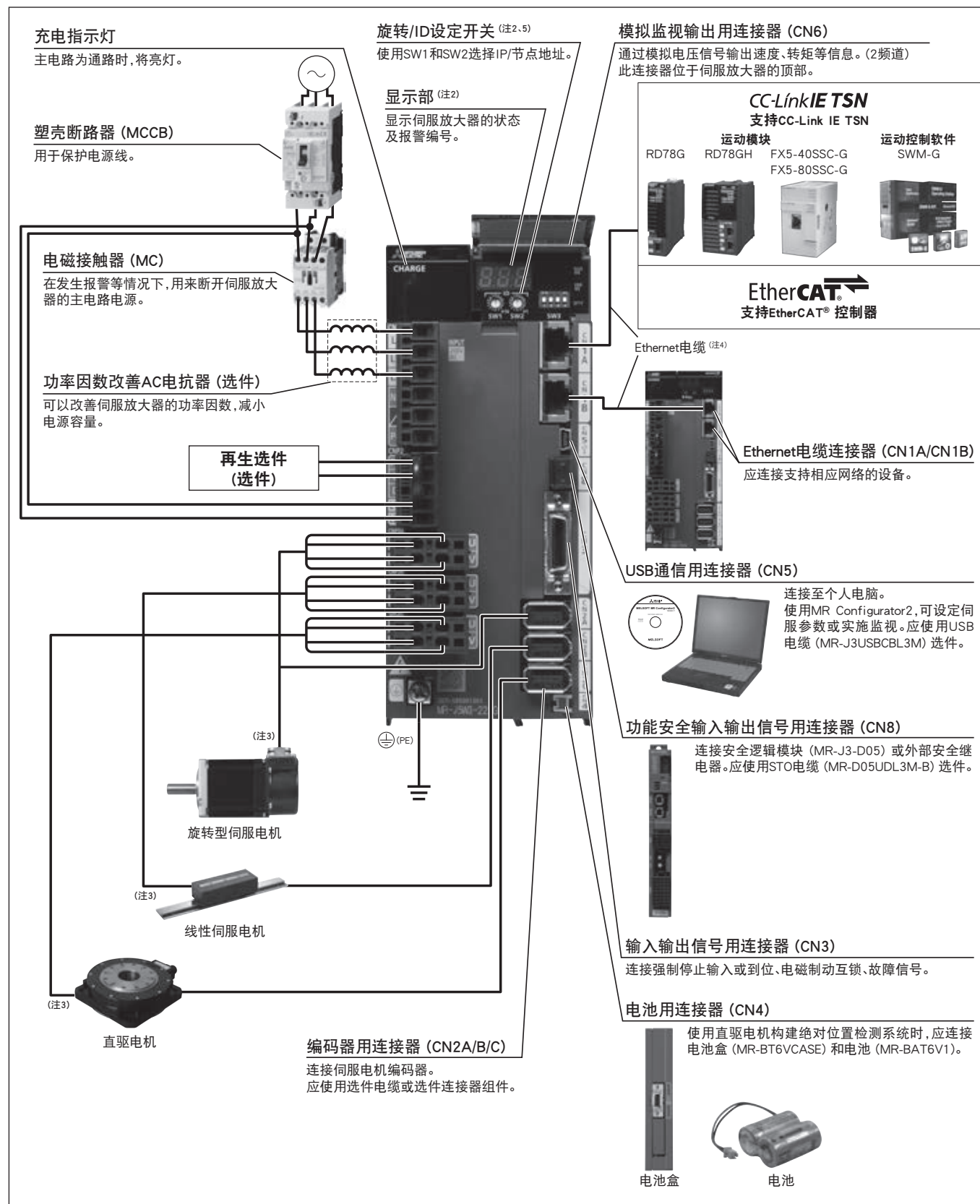

注) 1. MR-J5W3-222G(-N1) 时的连接示例。MR-J5W2-G(-N1) 上没有CNP3C及CN2C连接器。关于各多轴伺服放大器的实际的连接,请参照“MR-J5 用户手册”。  
2. 显示部外盖打开状态下的照片。  
3. 伺服电机的接地应经由伺服放大器中继,并从控制柜的保护接地 (PE) 端子处连接至地面。  
4. 关于Ethernet电缆的规格,请参照本产品目录p. 7-29的“Ethernet电缆规格”。  
5. 图为MR-J5W3-222G的示例。

共通规格

伺服系统控制器

伺服放大器

旋转型伺服电机

线性伺服电机

直驱电机

周边设备

配电控制设备、  
电缆选择示例

注意事项

# 伺服放大器

## MR-J5W2-G(-N1) (2轴 支持网络) 规格

WG

伺服放大器型号 MR-J5W2-_(N1)		22G	44G	77G	1010G	
输出	电压	三相AC0 V~240 V				
	额定电流 (各轴) [A]	1.8	2.8	5.8	6.0	
主电路电源输入	电压、频率 <sup>(注1)</sup>	AC输入时	三相或单相AC200 V~240 V, 50 Hz/60 Hz			三相AC200 V~240 V, 50 Hz/60 Hz
		DC输入时 <sup>(注8)</sup>	DC283 V~340 V			
	额定电流 <sup>(注6)</sup> [A]	2.9	5.2	7.5	9.8	
	允许电压波动	AC输入时	三相或单相AC170 V~264 V			三相AC170 V~264 V
		DC输入时 <sup>(注8)</sup>	DC241 V~374 V			
允许频率波动	±5 %以内					
控制电路电源输入	电压、频率	AC输入时	单相AC200 V~240 V, 50 Hz/60 Hz			
		DC输入时 <sup>(注8)</sup>	DC283 V~340 V			
	额定电流 [A]	0.4				
	允许电压波动	AC输入时	单相AC170 V~264 V			
		DC输入时 <sup>(注8)</sup>	DC241 V~374 V			
允许频率波动	±5 %以内					
消耗功率 [W]	55					
接口用电源	DC24 V ± 10 % (所需电流容量: 0.35 A (包括CN8连接器信号))					
控制方式	正弦波PWM控制、电流控制方式					
伺服放大器内置再生电阻器的允许再生功率 <sup>(注2、3)</sup> [W]	20			100		
动态制动器 <sup>(注4)</sup>	内置					
CC-Link IE TSN Class B <sup>(注9)</sup> (MR-J5W2-G)	通信周期 <sup>(注5、12)</sup>	62.5 μs, 125 μs, 250 μs, 500 μs, 1 ms, 2 ms, 4 ms, 8 ms				
	协议版本	1.0/2.0 <sup>(注11)</sup>				
CC-Link IE TSN Class A <sup>(注9、11、13)</sup> (MR-J5W2-G)	通信周期 <sup>(注5)</sup>	500 μs~500 ms				
	协议版本	2.0				
EtherCAT® (MR-J5W2-G-N1)	通信周期 <sup>(注5、12)</sup>	250 μs, 500 μs, 1 ms, 2 ms, 4 ms, 8 ms				
CC-Link IE现场网络 Basic	不支持					
通信功能	USB	连接个人电脑等 (支持MR Configurator2)				
编码器输出脉冲	支持 (AB相脉冲) <sup>(注12)</sup>					
模拟监视	2频道					
定位模式 <sup>(注11、12)</sup>	点位表方式					
全闭环控制 <sup>(注11、12)</sup>	2线式通信方式					
机械侧编码器接口 <sup>(注10)</sup>	三菱电机高速串行通信					
伺服功能	先进振动抑制控制Ⅱ、自适应滤波器Ⅱ、鲁棒滤波器、瞬间调谐、自动调谐、一键式调整、Tough Drive功能、驱动记录功能、机械诊断功能 (包含故障预测)、功率监视功能、摩擦补偿功能、标尺测量功能 <sup>(注11、12)</sup> 、超级跟踪控制 <sup>(注11)</sup> 、推压控制模式 <sup>(注11、14)</sup>					
保护功能	过电流断路、再生过电压断路、过载断路 (电子过电流保护)、伺服电机过热保护、编码器异常保护、再生异常保护、欠电压保护、瞬时停电保护、超速保护、误差过大保护、磁极检测保护、线性伺服控制异常保护					
安全监视功能/安全性能	请参照本产品目录p. 1-10、1-11的“安全监视功能”。					
构造 (防护等级)	自冷、开放 (IP20)	强冷、开放 (IP20)				
紧贴安装	可以 <sup>(注7)</sup>					
质量 [kg]	1.5			1.9		

注) 1. 组合的旋转型伺服电机及直驱电机的额定输出和额定转速,以及线性伺服电机的连续推力和最大速度为所记载的电源电压、频率下的数值。

2. 各系统不同,适合的再生选件也各不相同,因此请使用驱动系统容量选择软件Motorizer,选择最合适的再生选件。

3. 关于使用再生选件时的允许再生功率 [W],请参照本产品目录的“再生选件”。

4. 关于使用动态制动器时的允许负载转动惯量比及允许负载质量比,请参照“MR-J5 用户手册”。

5. 通信周期取决于控制器的规格及连接从站台数。

6. 以三相电源使用时的电流值。

7. 紧贴安装时,应确保环境温度处于0℃~45℃范围内或在实际负载率75%以下使用设备。

8. 关于DC输入时的电源系统电路的连接示例,请参照“MR-J5 用户手册”。

9. 通信速度可选择1 Gbps/100 Mbps。选择100 Mbps时的最小通信周期为500 μs。

10. 不支持脉冲串接口 (ABZ相差动输出类型)。

11. 关于支持本功能的伺服放大器的固件版本,请参照“MR-J5 用户手册”。

12. 关于通信周期的限制,请参照本产品目录的“限制事项”。

13. 关于本网络的限制事项,请参照“MR-J5 用户手册”。

14. MR-J5W\_G-N1不支持本功能。

MR-J5W3-G(-N1) (3轴 支持网络) 规格

WG

伺服放大器型号 MR-J5W3_(-N1)		222G	444G
输出	电压	三相AC0 V~240 V	
	额定电流 (各轴) [A]	1.8	2.8
主电路电源输入	电压、频率 (注1)	AC输入时	三相或单相AC200 V~240 V, 50 Hz/60 Hz
		DC输入时 (注8)	DC283 V~340 V
	额定电流 (注6) [A]	4.3	7.8
	允许电压波动	AC输入时	三相或单相AC170 V~264 V
		DC输入时 (注8)	DC241 V~374 V
允许频率波动	±5 %以内		
控制电路电源输入	电压、频率	AC输入时	单相AC200 V~240 V, 50 Hz/60 Hz
		DC输入时 (注8)	DC283 V~340 V
	额定电流 [A]	0.4	
	允许电压波动	AC输入时	单相AC170 V~264 V
		DC输入时 (注8)	DC241 V~374 V
	允许频率波动	±5 %以内	
消耗功率 [W]	55		
接口用电源	DC24 V ± 10 % (所需电流量: 0.45 A (包括CN8连接器信号))		
控制方式	正弦波PWM控制、电流控制方式		
伺服放大器内置再生电阻器的允许再生功率 (注2、3) [W]	30		
动态制动器 (注4)	内置		
CC-Link IE TSN Class B (注9) (MR-J5W3-G)	通信周期 (注5、11)	125 μs, 250 μs, 500 μs, 1 ms, 2 ms, 4 ms, 8 ms	
	协议版本	1.0/2.0 (注10)	
CC-Link IE TSN Class A (注9、10、13) (MR-J5W3-G)	通信周期 (注5)	500 μs~500 ms	
	协议版本	2.0	
EtherCAT® (MR-J5W3-G-N1)	通信周期 (注5、11)	250 μs, 500 μs, 1 ms, 2 ms, 4 ms, 8 ms	
通信功能	USB	连接个人电脑等 (支持MR Configurator2)	
CC-Link IE现场网络 Basic	不支持		
编码器输出脉冲	MR-J5W3-G	仅支持A轴和B轴 (AB相脉冲) (注11、12)	
	MR-J5W3-G-N1	不支持	
模拟监视	2频道		
定位模式 (注10、11)	点位表方式		
全闭环控制	不支持		
伺服功能	先进振动抑制控制Ⅱ、自适应滤波器Ⅱ、鲁棒滤波器、瞬间调谐、自动调谐、一键式调整、Tough Drive功能、驱动记录功能、机械诊断功能 (包含故障预测)、功率监视功能、摩擦补偿功能、超级跟踪控制 (注10)、推压控制模式 (注10、14)		
保护功能	过电流断路、再生过电压断路、过载断路 (电子过电流保护)、伺服电机过热保护、编码器异常保护、再生异常保护、欠电压保护、瞬时停电保护、过速保护、误差过大保护、磁极检测保护、线性伺服控制异常保护		
安全监视功能/安全性能	请参照本产品目录p. 1-10、1-11的“安全监视功能”。		
构造 (防护等级)	强冷、开放 (IP20)		
紧贴安装	可以 (注7)		
质量 [kg]	1.8		

注) 1. 组合的旋转型伺服电机及直驱电机的额定输出和额定转速,以及线性伺服电机的连续推力和最大速度为所记载的电源电压、频率下的数值。  
 2. 各系统不同,适合的再生选件也各不相同,因此请使用驱动系统容量选择软件Motorizer,选择最合适的再生选件。  
 3. 关于使用再生选件时的允许再生功率 [W],请参照本产品目录的“再生选件”。  
 4. 关于使用动态制动器时的允许负载转动惯量比及允许负载质量比,请参照“MR-J5 用户手册”。  
 5. 通信周期取决于控制器的规格及连接从站台数。  
 6. 以三相电源使用时的电流值。  
 7. 紧贴安装时,应确保环境温度处于0 °C~45 °C范围内或在实际负载率75 %以下使用设备。  
 8. 关于DC输入时的电源系统电路的连接示例,请参照“MR-J5 用户手册”。  
 9. 通信速度可选择1 Gbps/100 Mbps。选择100 Mbps时的最小通信周期为500 μs。  
 10. 关于支持本功能的伺服放大器的固件版本,请参照“MR-J5 用户手册”。  
 11. 关于通信周期的限制,请参照本产品目录的“限制事项”。  
 12. 指令单位选择功能 (指令单位/s) 或探针功能有效时,不输出编码器输出脉冲。  
 13. 关于本网络的限制事项,请参照“MR-J5 用户手册”。  
 14. MR-J5W\_-G-N1不支持本功能。

共通规格

伺服系统控制器

伺服放大器

旋转型伺服电机

线性伺服电机

直驱电机

周边设备、选件

配电控制设备、电线选择示例

注意事项

## MR-J5W2-G(-N1) 标准连接示例

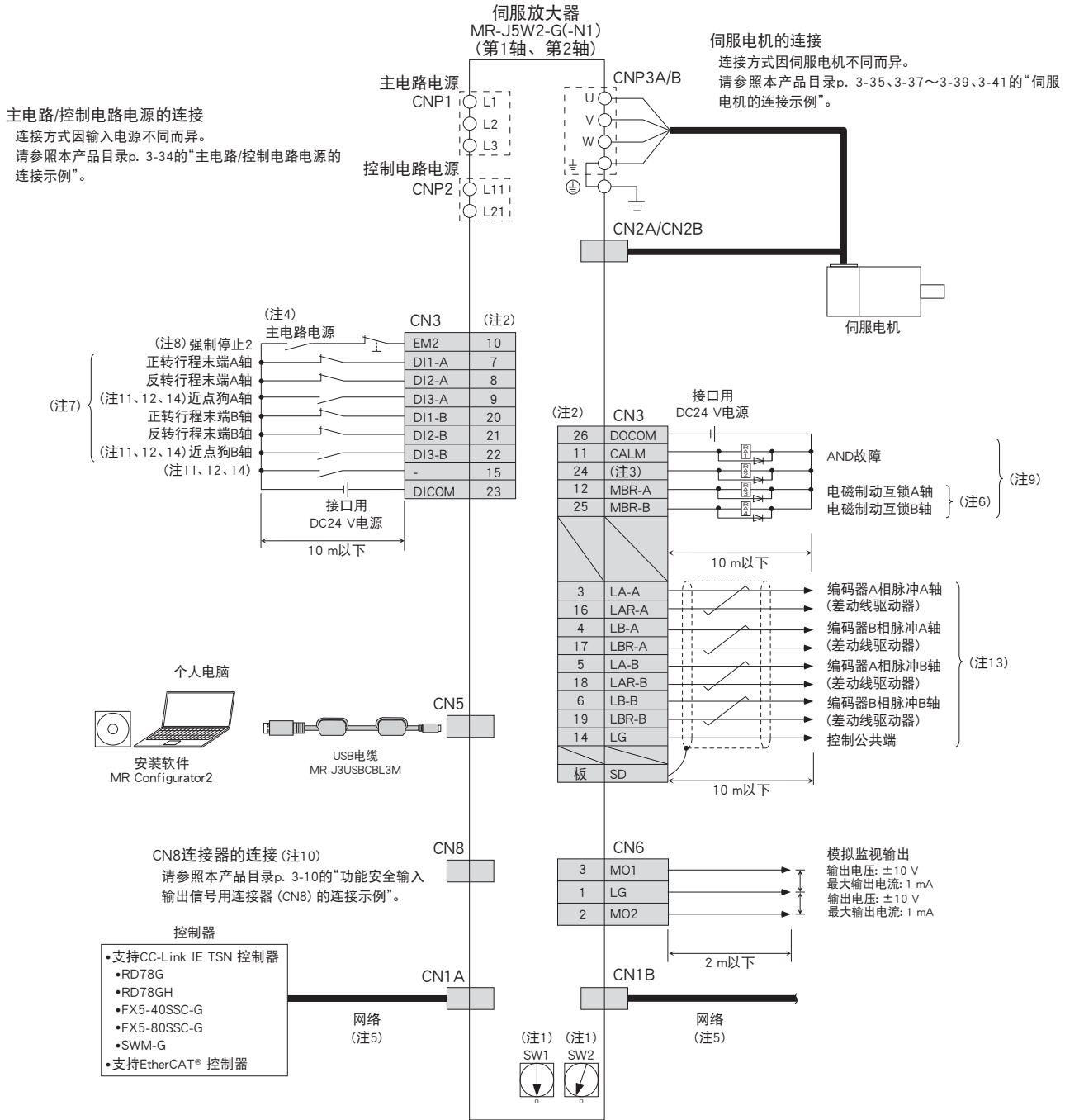
WG

- 注) 1. 通过组合 ID 设定开关或旋转开关 (SW1 及 SW2), 可在 1~254 的范围内设定节点地址或 IP 地址的第四个字段。但是, 可连接的从站数取决于控制器的规格。  
2. 漏型接线的情况。也可进行源型接线。  
3. 初始状态下将 CINP (AND 到位) 分配给该引脚。该引脚可通过 [Pr. PD08] 更改软元件。  
4. 为防止伺服放大器发生意外重启, 应将电路设计为当关闭主电路电源后 EM2 (强制停止 2) 也关闭。  
5. 使用交换集线器对 CC-Link IE TSN (同步通信功能) 进行分支时, 请使用 CC-Link 协会推荐的交换集线器 (Class B)。也可使用交换集线器 (Class A), 但对拓扑结构有限制。关于详细内容, 请参照各控制器的用户手册。  
6. 使用线性伺服电机或直驱电机时, 要在外部设置制动机构时应使用 MBR (电磁制动互锁)。  
7. 这些引脚可以通过 [Pr. PD03]、[Pr. PD04] 和 [Pr. PD05] 变更软元件。  
8. 为伺服放大器的强制停止 (2 轴共享)。需对整个系统进行紧急停止操作时, 应在控制器侧进行。  
9. 这些引脚可以通过 [Pr. PD07] 和 [Pr. PD09] 变更软元件。  
10. 不使用功能安全 (STO 功能) 时, 应安装伺服放大器自带的短路连接器。  
11. 这些软元件可以通过 [Pr. PD05] 和 [Pr. PD51] 变更为 TPR1 (探针 1)、TPR2 (探针 2)、TPR3 (探针 3)。  
12. 关于支持探针功能的伺服放大器的固件版本, 请参照“MR-J5 用户手册”。  
13. 关于通信周期的限制, 请参照本产品目录的“限制事项”。  
14. 关于探针功能的通信周期的限制, 请参照本产品目录的“限制事项”。



实际接线及使用时, 请务必细读“用户手册”。应在确保充分了解设备的相关知识、安全信息及注意事项后, 再进行使用。



MR-J5W3-G(-N1) 标准连接示例

WG

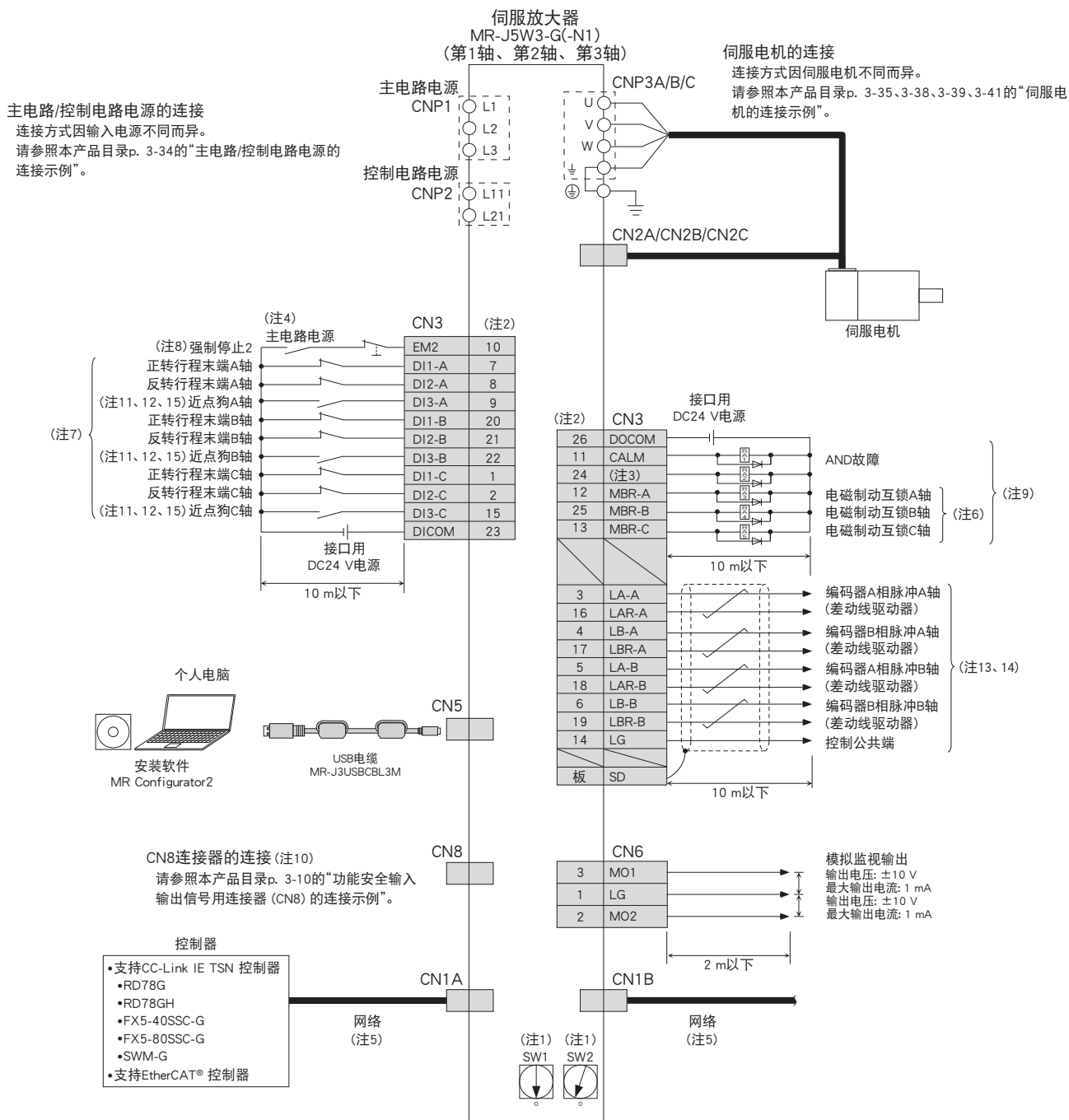

- 注) 1. 通过组合ID设定开关或旋转开关(SW1及SW2),可在1~254的范围内设定节点地址或IP地址的第4个字段。但是,可连接的从站数取决于控制器的规格。  
2. 漏型接线的情况。也可进行源型接线。  
3. 初始状态下将CINP(AND到位)分配给该引脚。该引脚可通过[Pr. PD08]更改软元件。  
4. 为防止伺服放大器发生意外重启,应将电路设计为当关闭主电路电源后EM2(强制停止2)也关闭。  
5. 使用交换集线器对CC-Link IE TSN(同步通信功能)进行分支时,请使用CC-Link协会推荐的交换集线器(Class B)。也可使用交换集线器(Class A),但对拓扑结构有限制。关于详细内容,请参照各控制器的用户手册。  
6. 使用线性伺服电机或直驱电机时,要在外部设置制动机构时应使用MBR(电磁制动互锁)。  
7. 这些引脚可以通过[Pr. PD03],[Pr. PD04]和[Pr. PD05]变更软元件。  
8. 为伺服放大器的强制停止(3轴共享)。需对整个系统进行紧急停止操作时,应在控制器侧进行。  
9. 这些引脚可以通过[Pr. PD07]和[Pr. PD09]变更软元件。  
10. 不使用功能安全(STO功能)时,应安装伺服放大器附带的短路连接器。  
11. 这些软元件可以通过[Pr. PD05]变更为TPR1(探针1)、TPR2(探针2)、TPR3(探针3)。  
12. 关于支持探针功能的伺服放大器的固件版本,请参照“MR-J5 用户手册”。  
13. 关于是否可以使用编码器输出脉冲,请参照本产品目录的“MR-J5W3-G(-N1)(3轴支持网络)规格”。  
14. 关于通信周期的限制,请参照本产品目录的“限制事项”。  
15. 关于探针功能的通信周期的限制,请参照本产品目录的“限制事项”。



实际接线及使用时,请务必细读“用户手册”。应在确保充分了解设备的相关知识、安全信息及注意事项后,再进行使用。

共通规格

伺服系统控制器

伺服放大器

旋转型伺服电机

线性伺服电机

直驱电机

周边设备

配电控制设备、  
电线选择示例

注意事项

## 主电路/控制电路电源的连接示例 (注6)

WG WB

### ●三相200 V, 通过AC电源驱动主电路电源的ON/OFF时

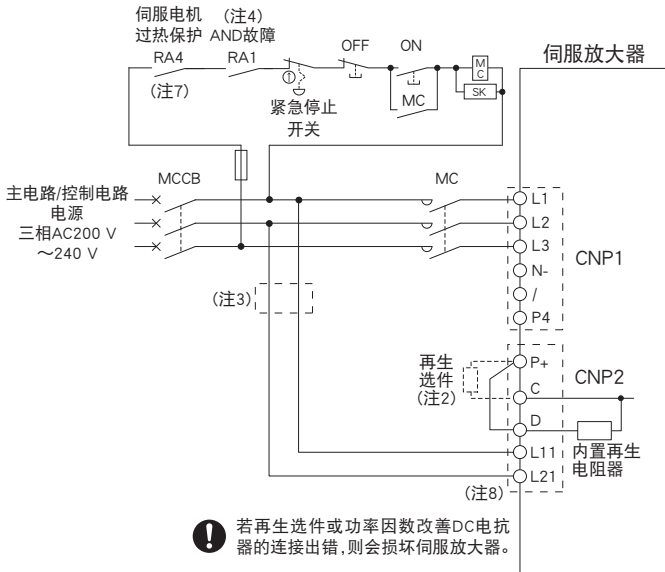

### ●三相200 V, 通过DC电源驱动主电路电源的ON/OFF时

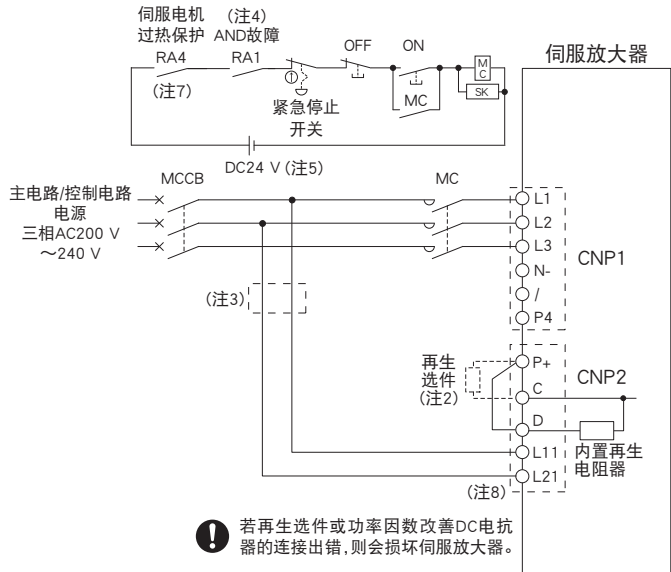

### ●单相200 V, 通过AC电源驱动主电路电源的ON/OFF时

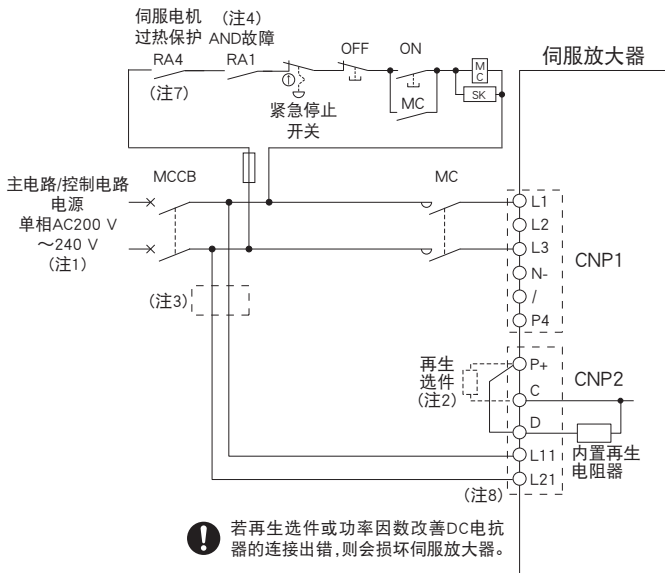

### ●单相200 V, 通过DC电源驱动主电路电源的ON/OFF时

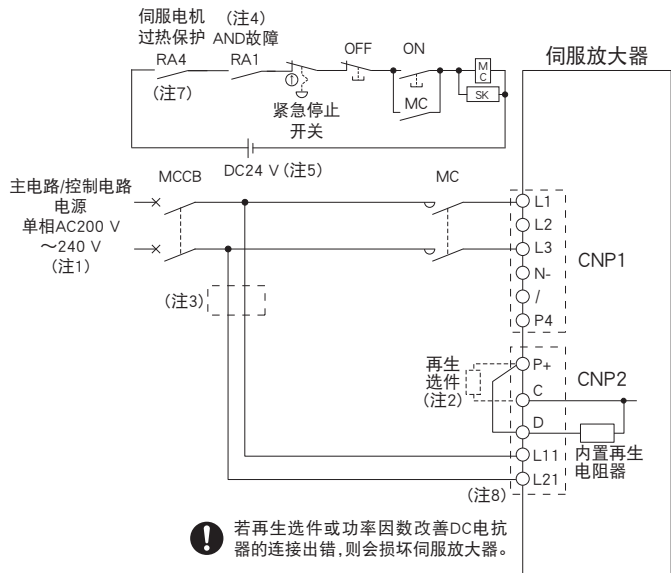

- 注) 1. 连接至单相AC200 V~240 V电源时,仅连接L1、L3,请勿连接L2。  
 2. 在外部连接再生选件时,应断开P+和D之间的短路栅。  
 3. 当L11及L21所使用的电线尺寸比L1、L2及L3所使用的电线尺寸小时,应使用塑壳断路器或熔丝。关于详细内容,请参照“MR-J5 用户手册”。  
 4. CALM (AND故障) 的功能可通过控制器进行如下选择。  
 1) 在任意一轴中发生报警时开放。  
 2) 在全部轴中都发生报警时开放。  
 5. 电磁接触器用DC电源不可与接口用DC24 V电源共用。请使用电磁接触器专用的电源。  
 6. 关于DC输入时的电源系统电路的连接示例,请参照“MR-J5 用户手册”。  
 7. 连接附带热保护器的线性伺服电机时,应添加与线性伺服电机的热保护器输出联动的触点。  
 8. 即使使用不间断电源设备 (UPS) 或隔离变压器将控制电路电源与主电路电源分离,也请勿在L11和L21之间接地。



实际接线及使用,请务必细读“用户手册”。应在确保充分了解设备的相关知识、安全信息及注意事项后,再进行使用。

### 伺服电机的连接示例 (旋转型伺服电机)

#### MR-J5W\_的半闭环控制系统

●HK-KT系列/HK-MT系列/HK-RT (1.0 kW~2.0 kW) 系列的情况下

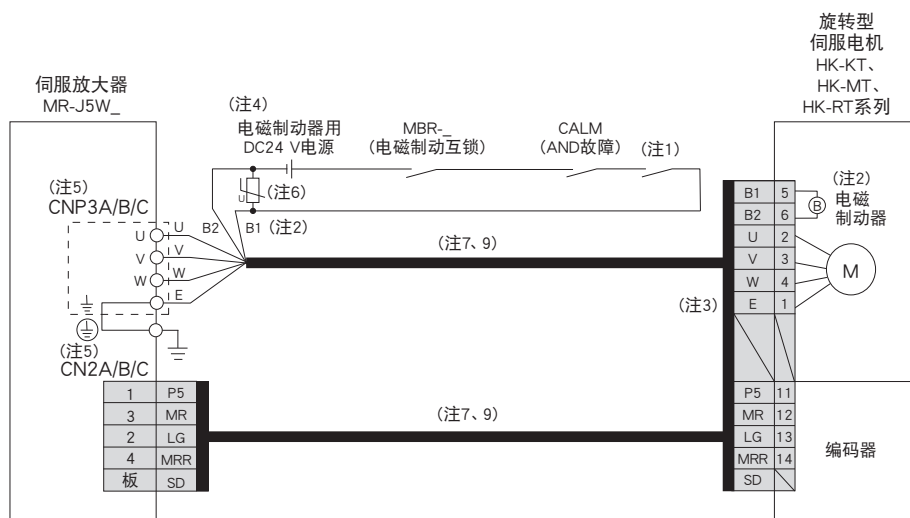

●HK-ST系列的情况下

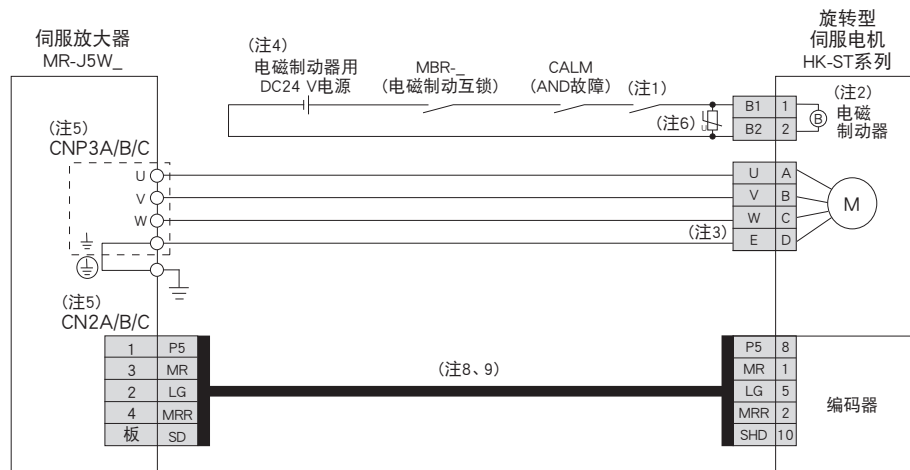

- 注) 1. 应将电路设计成与紧急停止开关联动以断开电路。  
 2. 带电磁制动器的伺服电机的情况。电磁制动器端子无极性。  
 3. 伺服电机的接地应经由伺服放大器中继,并从控制柜的保护接地(PE)端子处连接至地面。  
 4. 电磁制动器用DC电源不可与接口用DC24 V电源共用。请使用电磁制动器专用的电源。  
 5. CNP3C和CN2C为MR-J5W3\_伺服放大器上的连接器。  
 6. B1与B2之间应安装浪涌吸收器。  
 7. 使用双电缆类型选件的情况。也有单电缆类型。  
 8. 有配套的编码器电缆选件可供选择。  
 9. 关于电缆的制作,请参照“旋转型伺服电机 用户手册(对应MR-J5)”。



实际接线及使用时,请务必细读“用户手册”。应在确保充分了解设备的相关知识、安全信息及注意事项后,再进行使用。

## 外部编码器连接规格

WG

WB

各系统对应的编码器通信方式以及连接机械侧编码器的伺服放大器连接器如下表。

运行模式	外部编码器通信方式	外部编码器用连接器	
		MR-J5W2-G(-N1)/MR-J5W2-B	MR-J5W3-G(-N1)/MR-J5W3-B
线性伺服系统 (注3)	2线式	CN2A (注1)	CN2A (注1)
	4线式	CN2B (注1)	CN2B (注1) CN2C (注1)
全闭环控制系统 (注2、5)	2线式	CN2A (注4、6) CN2B (注4、6)	
标尺测量功能 (注2、5)	2线式	CN2A (注4、6) CN2B (注4、6)	

- 注) 1. 需要MR-J4THCBL03M中继电缆。  
 2. 关于支持本功能的伺服放大器的固件版本,请参照“MR-J5 用户手册”。  
 3. 关于支持线性伺服电机的伺服放大器,请参照本产品目录的“线性伺服电机与伺服放大器的组合”。  
 4. 需要MR-J4FCCBL03M中继电缆。  
 5. 关于通信周期的限制,请参照本产品目录的“限制事项”。  
 6. 伺服电机编码器的通信方式为4线式时,无法使用MR-J5W2-G(-N1)/MR-J5W2-B。请使用MR-J5-G(4)-RJ(N1)/MR-J5-B(4)-RJ。

## 伺服电机的连接示例 (旋转型伺服电机)

### MR-J5W2-\_的全闭环控制系统

●HK-KT系列/HK-MT系列/HK-RT (1.0 kW~2.0 kW) 系列的情况下

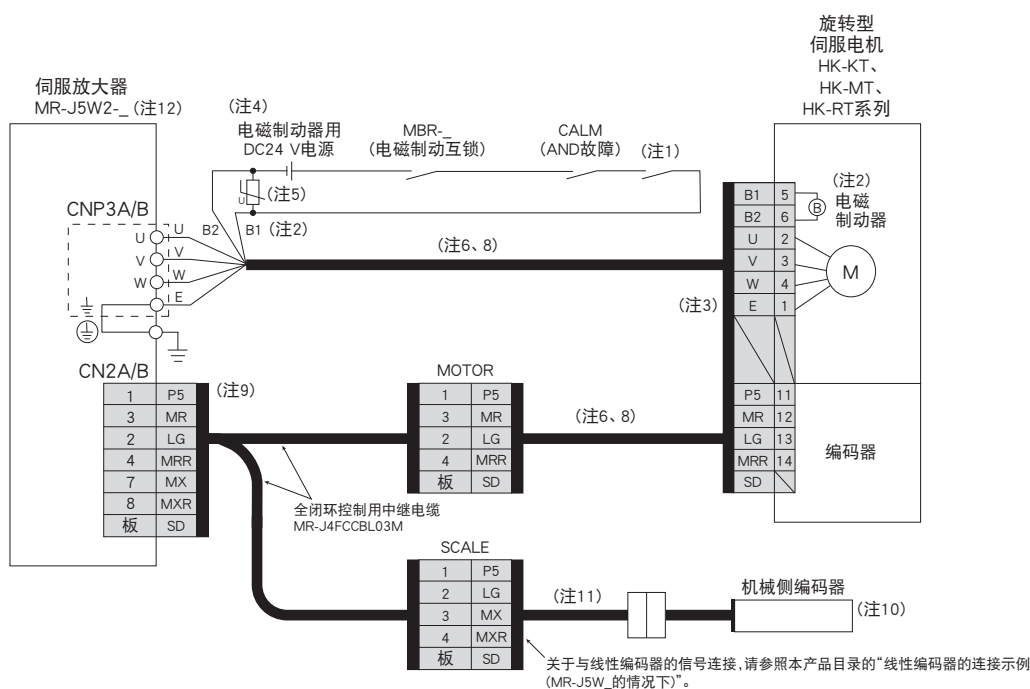

●HK-ST系列的情况下

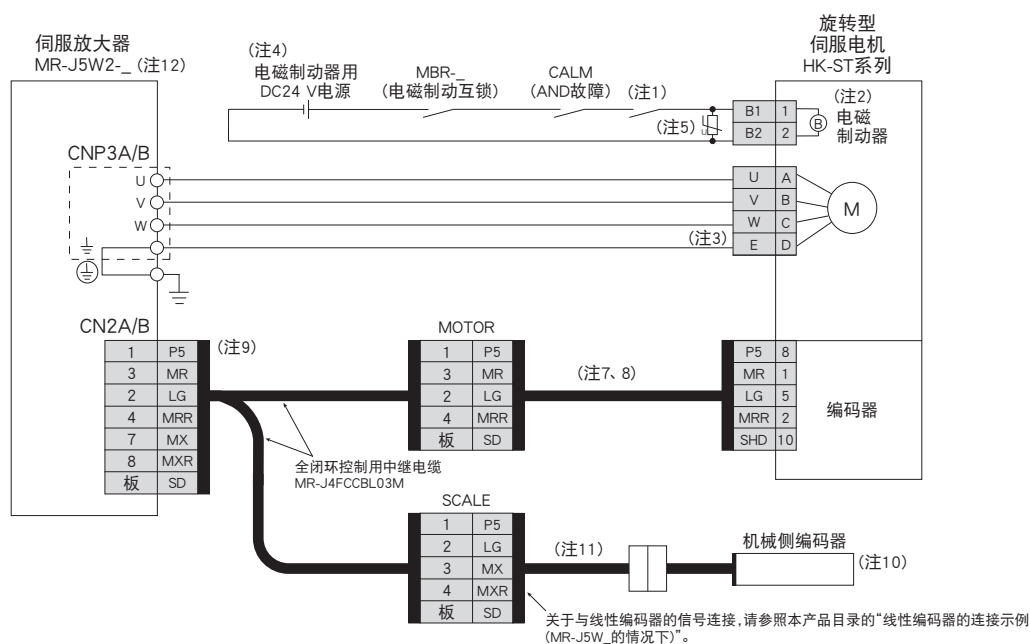

- 注) 1. 应将电路设计成与紧急停止开关联动以断开电路。
- 2. 带电磁制动器的伺服电机的情况。电磁制动器端子无极性。
- 3. 伺服电机的接地应经由伺服放大器中继,并从控制柜的保护接地(PE)端子处连接至地面。
- 4. 电磁制动器用DC电源不可与接口用DC24 V电源共用。请使用电磁制动器专用的电源。
- 5. B1与B2之间应安装浪涌吸收器。
- 6. 使用双电缆类型选件的情况。也有单电缆类型。
- 7. 有配套的编码器电缆选件可供选择。
- 8. 关于电缆的制作,请参照“旋转型伺服电机 用户手册(对应MR-J5)”。
- 9. 在全闭环控制下,机械侧编码器及伺服电机编码器仅支持2线式通信方式。无法使用4线式。
- 10. 关于线性编码器,请参照本产品目录的“线性编码器一览”。关于使用旋转编码器的全闭环控制,请参照“MR-J5 用户手册”。
- 11. 不同的机械侧编码器,需要的编码器电缆有所不同,因此请参照“MR-J5 用户手册”及“旋转型伺服电机 用户手册(对应MR-J5)”。
- 12. MR-J5W3-\_不支持全闭环控制。



实际接线及使用,请务必细读“用户手册”。应在确保充分了解设备的相关知识、安全信息及注意事项后,再进行使用。

## 伺服电机的连接示例 (线性伺服电机)

### MR-J5W\_的线性伺服系统

●LM-H3系列/LM-K2系列/LM-U2系列的情况下

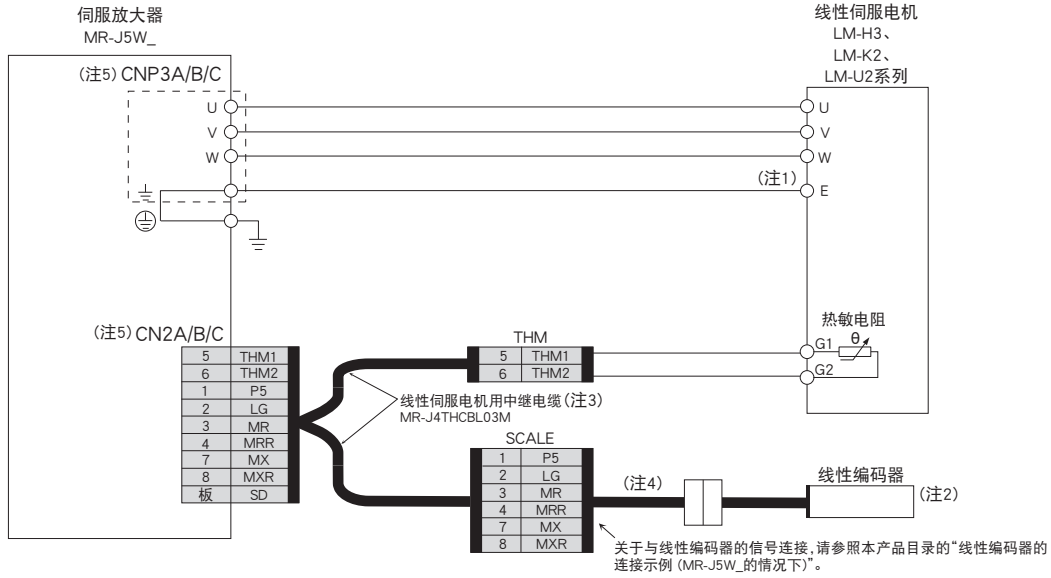

- 注) 1. 伺服电机的接地应经由伺服放大器中继, 并从控制柜的保护接地 (PE) 端子处连接至地面。  
 2. 关于线性编码器, 请参照本产品目录的“线性编码器一览”。  
 3. 线性伺服电机用中继电缆 (MR-J4THCBL03M) 支持2线式及4线式的线性编码器。  
 4. 使用的电缆因线性编码器不同而异。关于详细内容, 请参照“MR-J5 合作商编码器 用户手册”。  
 5. CNP3C和CN2C为MR-J5W3\_伺服放大器上的连接器。



实际接线及使用时, 请务必细读“用户手册”。应在确保充分了解设备的相关知识、安全信息及注意事项后, 再进行使用。



### 伺服电机的连接示例 (线性伺服电机)

#### MR-J5W\_的线性伺服系统

##### ●LM-AJ系列的情况下

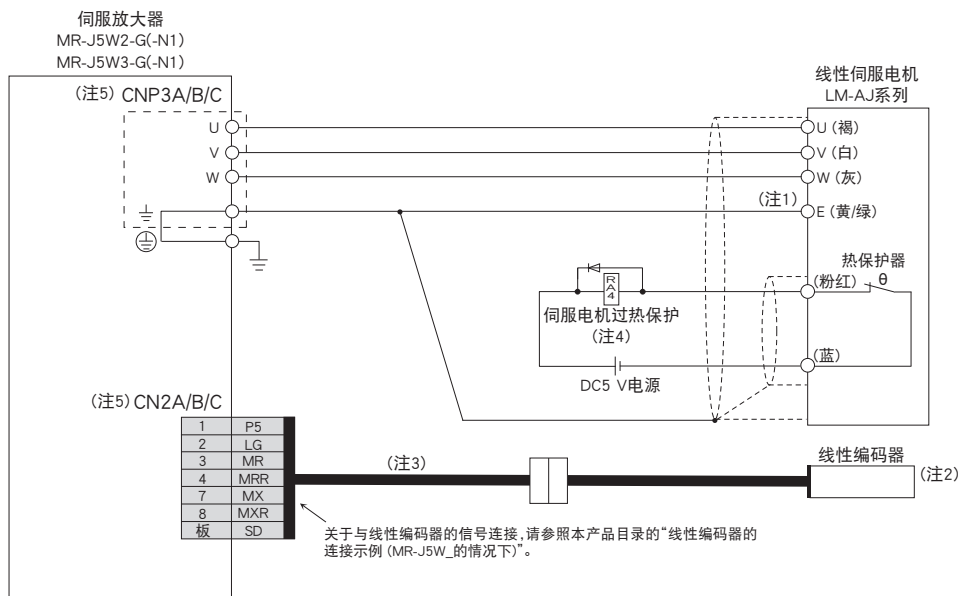

##### ●LM-AU系列的情况下

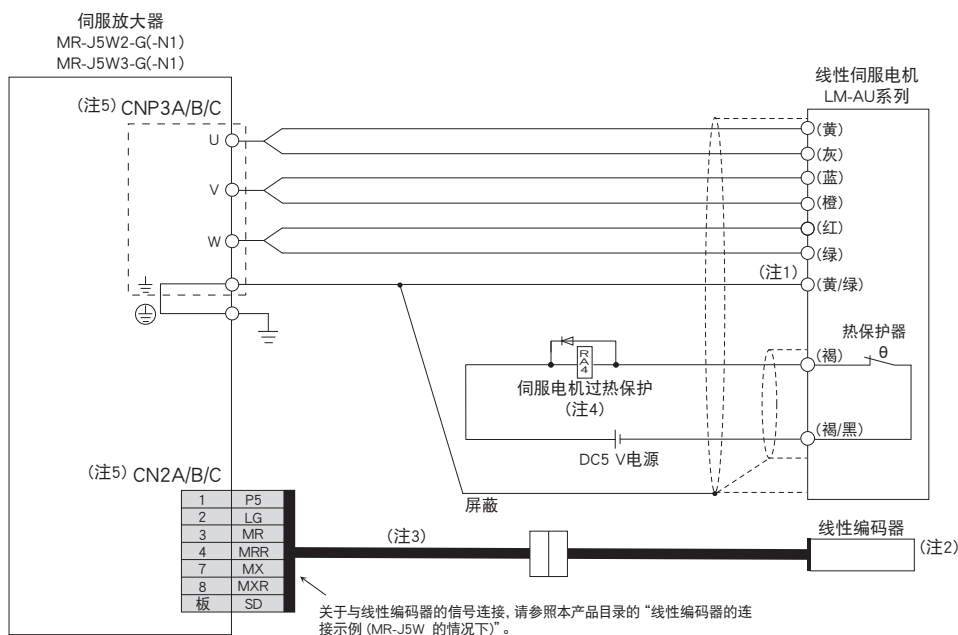

- 注) 1. 伺服电机的接地应经由伺服放大器中继,并从控制柜的保护接地(PE)端子处连接至地面。  
 2. 关于线性编码器,请参照本产品目录的“线性编码器一览”。  
 3. 使用的电缆因线性编码器不同而异。关于详细内容,请参照“MR-J5 合作商编码器 用户手册”。  
 4. 应构建热保护器因过热而开放时切断主电路电源的继电器电路。另外,应使用通电流为1000 mA以下的继电器。如果使用机械继电器,应使用通电流为50 mA~1000 mA的继电器。  
 5. CNP3C和CN2C为MR-J5W3\_伺服放大器上的连接器。



实际接线及使用时,请务必细读“用户手册”。应在确保充分了解设备的相关知识、安全信息及注意事项后,再进行使用。

# 伺服放大器

## 线性编码器的连接示例 (MR-J5W\_的情况下)

WG WB

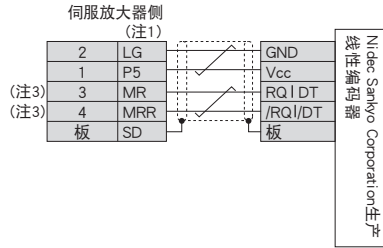
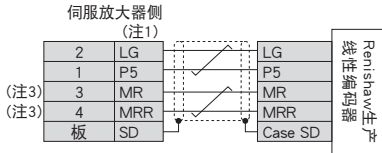
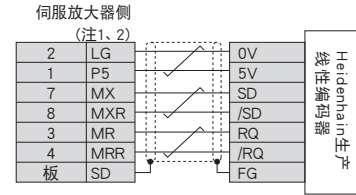
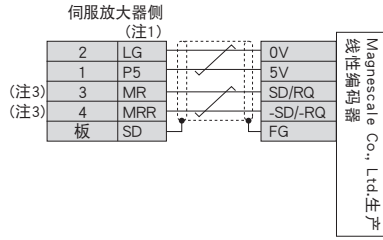
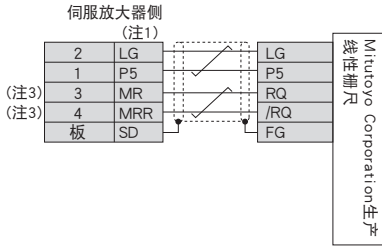

- 注) 1. 关于LG以及P5的配对数,请参照“MR-J5 合作商编码器 用户手册”。
2. 在全闭环控制下,机械侧编码器及伺服电机编码器仅支持2线式通信方式。无法使用4线式。
3. 在全闭环控制下,伺服放大器侧连接器的MR、MRR连接至MR-J4FCCBL03M的SCALE连接器的MX、MXR。



实际接线及使用时,请务必细读“用户手册”。应在确保充分了解设备的相关知识、安全信息及注意事项后,再进行使用。

### 伺服电机的连接示例 (直驱电机)

●TM-RG2M系列/TM-RU2M系列/TM-RFM系列 (增量系统) 的情况下

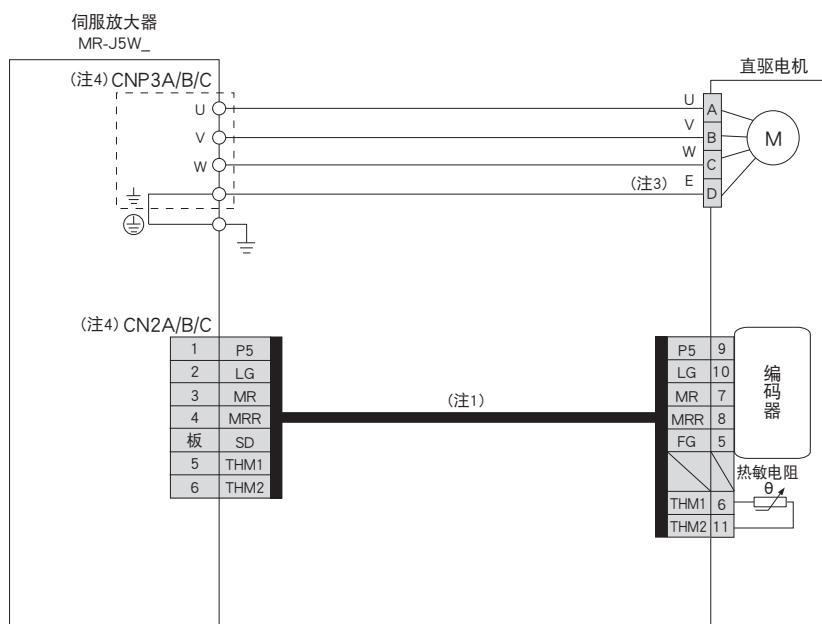

●TM-RG2M系列/TM-RU2M系列/TM-RFM系列 (绝对位置检测系统) 的情况下

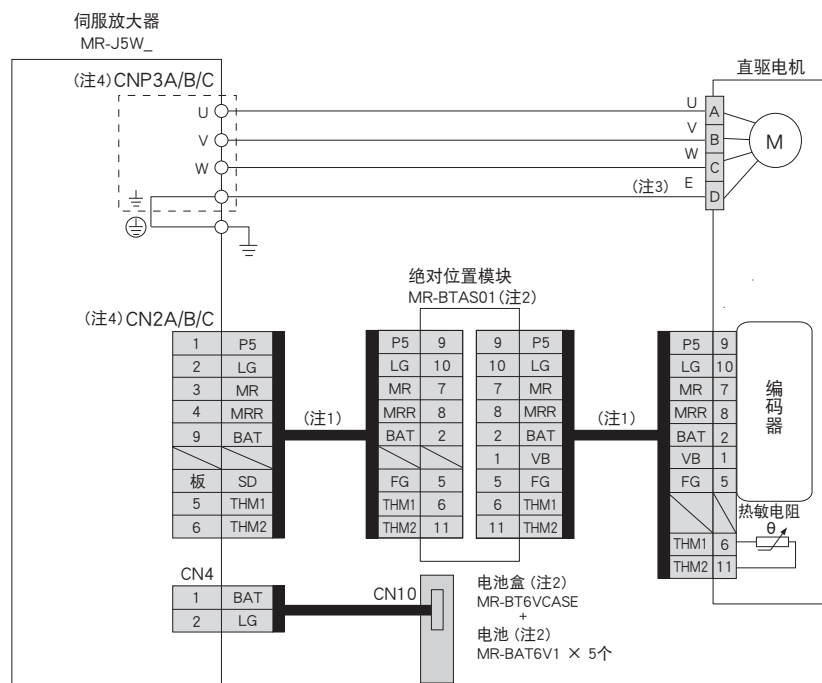

- 注) 1. 请客户自行制作编码器电缆。关于编码器电缆的制作,请参照“直驱电机 用户手册”。
2. 绝对位置检测系统时,需要绝对位置模块 (MR-BTAS01)、电池盒 (MR-BT6VCASE) 及电池 (MR-BAT6V1) 选件。关于绝对位置检测系统的详细内容,请参照“MR-J5 用户手册”及“直驱电机 用户手册”。
3. 伺服电机的接地应由伺服放大器中继,并从控制柜的保护接地 (PE) 端子处连接至地面。
4. CNP3C和CN2C为MR-J5W3\_伺服放大器上的连接器。



实际接线及使用,请务必细读“用户手册”。应在确保充分了解设备的相关知识、安全信息及注意事项后,再进行使用。

# 伺服放大器

## MR-J5W2-G(-N1) 外形尺寸图

- MR-J5W2-22G(-N1)
- MR-J5W2-44G(-N1)

WG

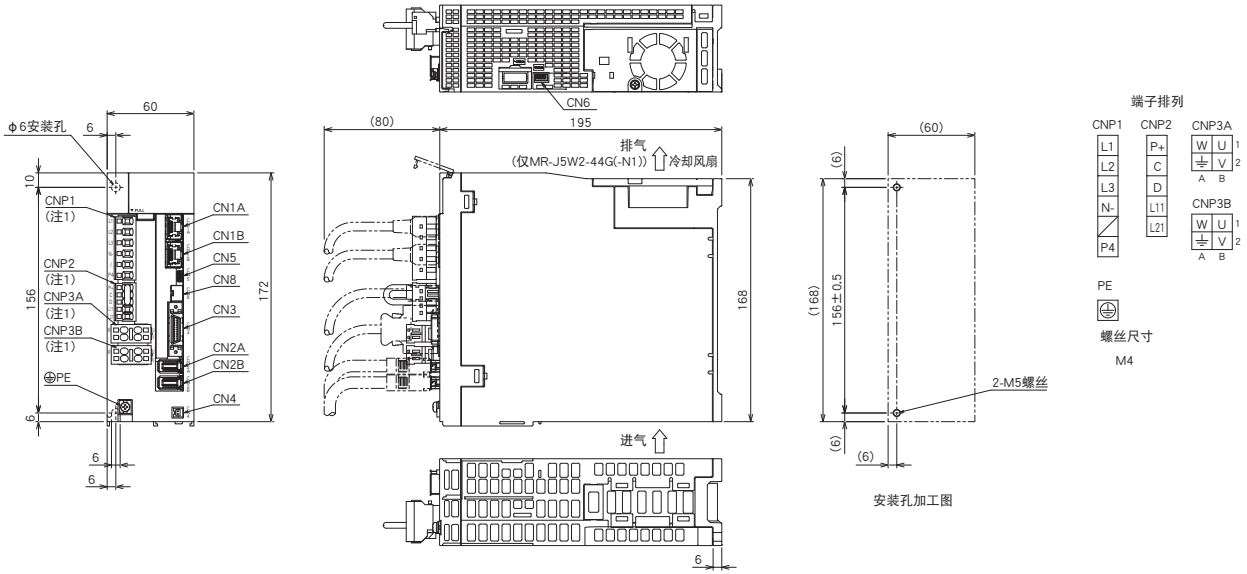

[单位: mm]

- MR-J5W2-77G(-N1)
- MR-J5W2-1010G(-N1)

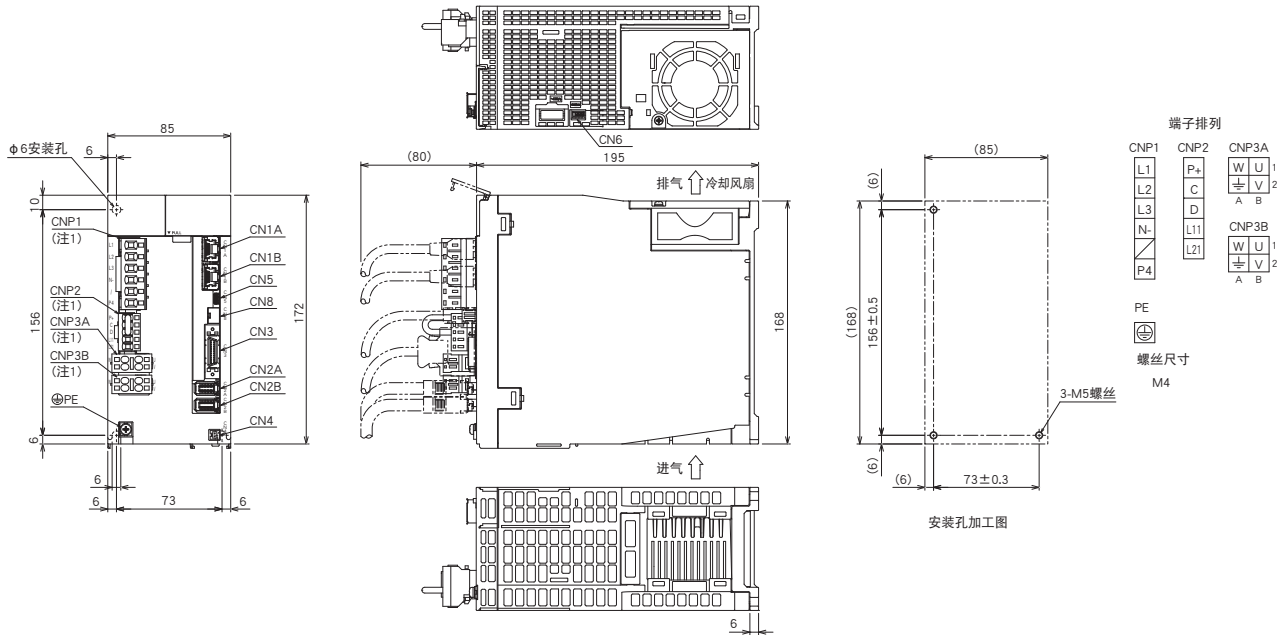

[单位: mm]

注) 1. 伺服放大器上带有CNP1连接器、CNP2连接器、CNP3A连接器、CNP3B连接器。

MR-J5W3-G(-N1) 外形尺寸图

- MR-J5W3-222G(-N1)
- MR-J5W3-444G(-N1)

WG

共通规格

伺服系统控制器

伺服放大器

旋转型伺服电机

线性伺服电机

直驱电机

周边设备

配电控制设备、  
电线选择示例

注意事项

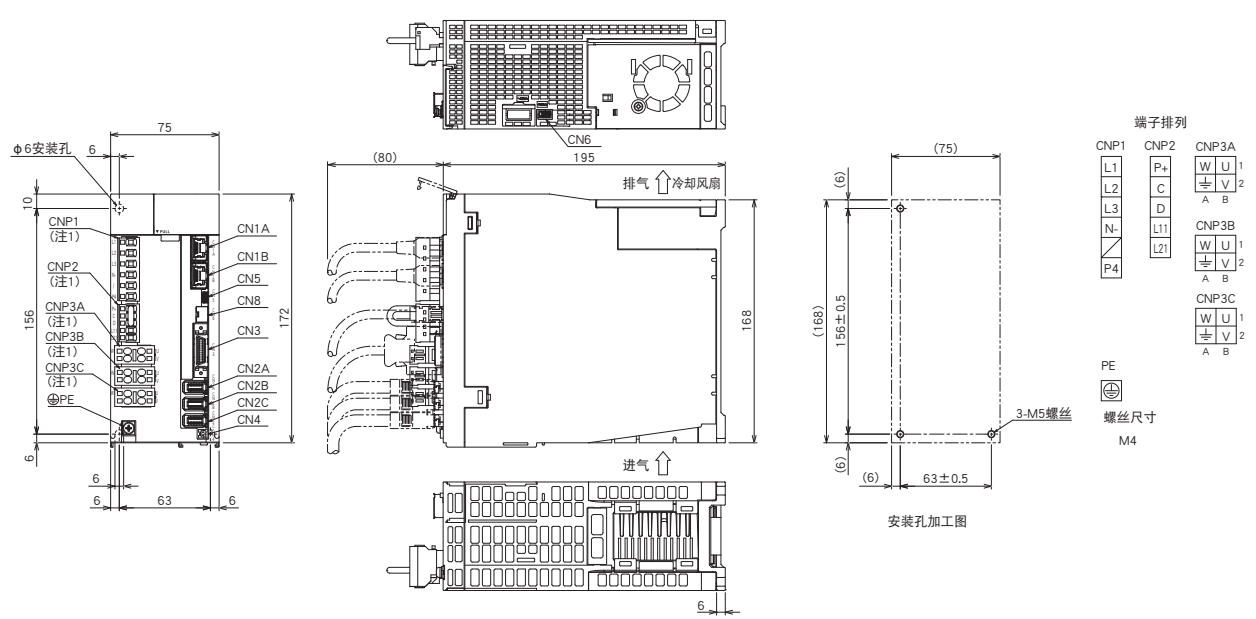

[单位: mm]

注) 1. 伺服放大器上带有CNP1连接器、CNP2连接器、CNP3A连接器、CNP3B连接器、CNP3C连接器。

## MR-J5D\_ 与周边设备的连接 (注1)

MR-J5D\_与周边设备的连接如下所示。备有连接器类、电缆类、选件类等必要的设备,以便购买后可轻松地安装,并可立刻使用。

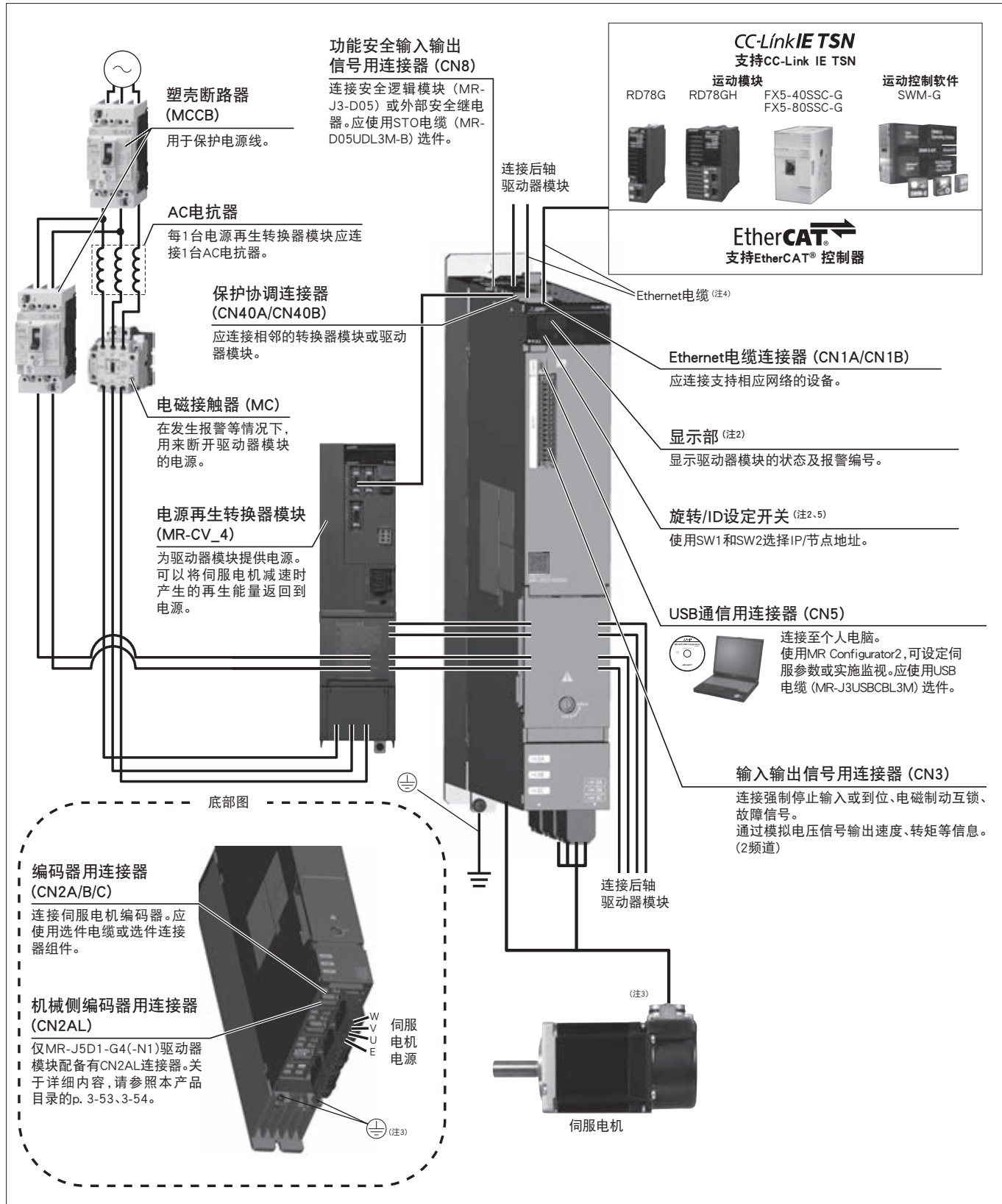

注) 1. MR-J5D3-200G4(-N1)时的连接示例。关于各驱动器模块的实际的连接,请参照“MR-J5D 用户手册”。  
2. 显示部外盖关闭状态下的图片。  
3. 伺服电机的接地应经由驱动器模块中继电器,并从控制柜的保护接地(PE)端子处连接至地面。  
4. 关于Ethernet电缆的规格,请参照本产品目录p. 7-29的“Ethernet电缆规格”。  
5. 图为MR-J5D3-200G4的示例。



MR-J5D1-G4(-N1) (1轴 支持网络) 规格 (400 V)

DG

驱动器模块型号 MR-J5D1-(-N1)		100G4	200G4	350G4	500G4	700G4
对应转换器模块型号		MR-CV_4 (注8)				
输出	电压	三相AC0 V~480 V				
	额定电流 [A]	3.0	5.5	8.6	14.0	17.0
主电路电源输入		驱动器模块的主电路电源由电源再生转换器模块提供。				
控制电路电源输入	电压、频率	AC输入时	单相AC380 V~480 V, 50 Hz/60 Hz			
	额定电流 [A]		0.2			
	允许电压波动	AC输入时	单相AC323 V~528 V			
	允许频率波动		±5 %以内			
	消耗功率 [W]		40			
接口用电源		DC24 V ± 10 % (所需电流量: 0.3 A (包括CN8连接器信号))				
控制方式		正弦波PWM控制、电流控制方式				
动态制动器 (注2)		内置				
CC-Link IE TSN Class B (注5) (MR-J5D1-G4)	通信周期 (注3、4)	31.25 μs, 62.5 μs, 125 μs, 250 μs, 500 μs, 1 ms, 2 ms, 4 ms, 8 ms				
	协议版本	1.0/2.0 (注6)				
CC-Link IE TSN Class A (注5、6、7) (MR-J5D1-G4)	通信周期 (注3)	500 μs~500 ms				
	协议版本	2.0				
EtherCAT® (MR-J5D1-G4-N1)	通信周期 (注3、4)	125 μs, 250 μs, 500 μs, 1 ms, 2 ms, 4 ms, 8 ms				
CC-Link IE现场网络 Basic (注7) (MR-J5D1-G4)		支持				
通信功能	USB	连接个人电脑等 (支持MR Configurator2)				
编码器输出脉冲		支持 (ABZ相脉冲)				
模拟监视		2频道				
定位模式 (注4)		点位表方式				
全闭环控制 (注4)		2线式/4线式通信方式				
机械侧编码器接口		三菱电机高速串行通信/ABZ相差动输入信号				
伺服功能		先进振动抑制控制II、自适应滤波器II、鲁棒滤波器、瞬间调谐、自动调谐、一键式调整、Tough Drive功能、驱动记录功能、机械诊断功能 (包含故障预测)、功率监视功能、摩擦补偿功能、标尺测量功能 (注4)、超级跟踪控制、推压控制模式 (注4、9)、驱动器间通信功能 (注4、6、9)				
保护功能		过电流断路、过载断路 (电子过电流保护)、伺服电机过热保护、编码器异常保护、欠电压保护、瞬时停电保护、过速保护、误差过大保护、磁极检测保护、线性伺服控制异常保护				
安全监视功能/安全性能		请参照本产品目录p. 1-10、1-11的“安全监视功能”。				
构造 (防护等级)		自冷、开放 (IP20) (注1)			强冷、开放 (IP20) (注1)	
质量 [kg]		5.5			4.6	

- 注) 1. 支持IP20需要使用侧面保护盖 (选件)。  
 2. 关于使用动态制动器时的允许负载转动惯量比,请参照“MR-J5D 用户手册”。  
 3. 通信周期取决于控制器的规格及连接从站台数。  
 4. 关于通信周期的限制,请参照本产品目录的“限制事项”。  
 5. 通信速度可选择1 Gbps/100 Mbps。选择100 Mbps时的最小通信周期为500 μs。  
 6. 关于支持本功能的伺服放大器的固件版本,请参照“MR-J5D 用户手册”。  
 7. 关于本网络的限制事项,请参照“MR-J5D 用户手册”。  
 8. 电源再生转换器模块MR-CV\_4需要使用安装配件。根据使用的电源再生转换器模块,可能需要使用安装配件。关于详细内容,请参照本产品目录的“安装配件”。  
 9. MR-J5D\_G4-N1不支持本功能。

共通规格

伺服系统控制器

伺服放大器

旋转型伺服电机

线性伺服电机

直驱电机

周边设备、选件

配电控制设备、电线选择示例

注意事项

# 伺服放大器

## MR-J5D2-G4(-N1) (2轴 支持网络) 规格 (400 V)

DG

驱动器模块型号 MR-J5D2-_(N1)		100G4	200G4	350G4	500G4	700G4
对应转换器模块型号		MR-CV_4 (注2)				
输出	电压	三相AC0 V~480 V				
	额定电流 (各轴) [A]	3.0	5.5	8.6	14.0	17.0
主电路电源输入		驱动器模块的主电路电源由电源再生转换器模块提供。				
控制电路电源输入	电压、频率	AC输入时	单相AC380 V~480 V, 50 Hz/60 Hz			
	额定电流 [A]	0.2				
	允许电压波动	AC输入时	单相AC323 V~528 V			
	允许频率波动	±5 %以内				
	消耗功率 [W]	40				
接口用电源		DC24 V ± 10 % (所需电流容量: 0.35 A (包括CN8连接器信号))				
控制方式		正弦波PWM控制、电流控制方式				
动态制动器 (注4)		内置				
CC-Link IE TSN Class B (注7) (MR-J5D2-G4)	通信周期 (注5,6)	62.5 μs, 125 μs, 250 μs, 500 μs, 1 ms, 2 ms, 4 ms, 8 ms				
	协议版本	1.0/2.0 (注10)				
CC-Link IE TSN Class A (注7,9,10) (MR-J5D2-G4)	通信周期 (注5)	500 μs~500 ms				
	协议版本	2.0				
EtherCAT® (MR-J5D2-G4-N1)	通信周期 (注5,6)	250 μs, 500 μs, 1 ms, 2 ms, 4 ms, 8 ms				
CC-Link IE现场网络 Basic		不支持				
通信功能	USB	连接个人电脑等 (支持MR Configurator2)				
编码器输出脉冲		支持 (AB相脉冲) (注6,8)				
模拟监视		2频道				
定位模式 (注6)		点位表方式				
全闭环控制 (注6)		2线式通信方式				
机械侧编码器接口 (注3)		三菱电机高速串行通信				
伺服功能		先进振动抑制控制II、自适应滤波器II、鲁棒滤波器、瞬间调谐、自动调谐、一键式调整、Tough Drive功能、驱动记录功能、机械诊断功能 (包含故障预测)、功率监视功能、摩擦补偿功能、标尺测量功能 (注6)、超级跟踪控制、推压控制模式 (注6,11)				
保护功能		过电流断路、过载断路 (电子过电流保护)、伺服电机过热保护、编码器异常保护、欠电压保护、瞬时停电保护、过速保护、误差过大保护、磁极检测保护、线性伺服控制异常保护				
安全监视功能/安全性能		请参照本产品目录p. 1-10、1-11的“安全监视功能”。				
构造 (防护等级)		自冷、开放 (IP20) (注1) 强冷、开放 (IP20) (注1)				
质量 [kg]		5.7	5.6	6.2		

- 注) 1. 支持IP20需要使用侧面保护盖 (选件)。  
 2. 电源再生转换器模块MR-CV\_4需要使用安装配件。根据使用的电源再生转换器模块,可能需要使用安装配件。关于详细内容,请参照本产品目录的“安装配件”。  
 3. 不支持脉冲串接口 (ABZ相差动输出类型)。  
 4. 关于使用动态制动器时的允许负载转动惯量比,请参照“MR-J5D 用户手册”。  
 5. 通信周期取决于控制器的规格及连接从站台数。  
 6. 关于通信周期的限制,请参照本产品目录的“限制事项”。  
 7. 通信速度可选择1 Gbps/100 Mbps。选择100 Mbps时的最小通信周期为500 μs。  
 8. 安全监视功能 (网络连接) 有效时,不输出编码器输出脉冲。  
 9. 关于支持本功能的伺服放大器的固件版本,请参照“MR-J5D 用户手册”。  
 10. 关于本网络的限制事项,请参照“MR-J5D 用户手册”。  
 11. MR-J5D\_-G4-N1不支持本功能。

MR-J5D3-G4(-N1) (3轴 支持网络) 规格 (400 V)

DG

驱动器模块型号 MR-J5D3-(-N1)		100G4	200G4
对应转换器模块型号		MR-CV_4 (注3)	
输出	电压	三相AC0 V~480 V	
	额定电流 (各轴) [A]	3.0	5.5
主电路电源输入		驱动器模块的主电路电源由电源再生转换器模块提供。	
控制电路电源输入	电压、频率	AC输入时	单相AC380 V~480 V, 50 Hz/60 Hz
	额定电流 [A]		0.2
	允许电压波动	AC输入时	单相AC323 V~528 V
	允许频率波动		±5 %以内
	消耗功率 [W]		40
接口用电源		DC24 V ± 10 % (所需电流量: 0.45 A (包括CN8连接器信号))	
控制方式		正弦波PWM控制、电流控制方式	
动态制动器 (注4)		内置	
CC-Link IE TSN Class B (注2) (MR-J5D3-G4)	通信周期 (注5、6)	250 μs, 500 μs, 1 ms, 2 ms, 4 ms, 8 ms	
	协议版本	1.0/2.0 (注9)	
CC-Link IE TSN Class A (注2、8、9) (MR-J5D3-G4)	通信周期 (注5)	500 μs~500 ms	
	协议版本	2.0	
EtherCAT® (MR-J5D3-G4-N1)	通信周期 (注5、6)	250 μs, 500 μs, 1 ms, 2 ms, 4 ms, 8 ms	
CC-Link IE现场网络 Basic		不支持	
通信功能	USB	连接个人电脑等 (支持MR Configurator2)	
编码器输出脉冲	MR-J5D3-G4	仅A轴和B轴支持 (AB相脉冲) (注6、7)	
	MR-J5D3-G4-N1	不支持	
模拟监视		2频道	
定位模式 (注6)		点位表方式	
全闭环控制		不支持	
伺服功能		先进振动抑制控制II、自适应滤波器II、鲁棒滤波器、瞬间调谐、自动调谐、一键式调整、Tough Drive功能、驱动记录功能、机械诊断功能 (包含故障预测)、功率监视功能、摩擦补偿功能、超级跟踪控制、推压控制模式 (注6、10)	
保护功能		过电流断路、过载断路 (电子过电流保护)、伺服电机过热保护、编码器异常保护、欠电压保护、瞬时停电保护、过速保护、误差过大保护、磁极检测保护、线性伺服控制异常保护	
安全监视功能/安全性能		请参照本产品目录p. 1-10、1-11的“安全监视功能”。	
构造 (防护等级)		自冷、开放 (IP20) (注1)	强冷、开放 (IP20) (注1)
质量 [kg]		5.9	5.8

- 注) 1. 支持IP20需要使用侧面保护盖 (选件)。  
 2. 通信速度可选择1 Gbps/100 Mbps。选择100 Mbps时的最小通信周期为500 μs。  
 3. 电源再生转换器模块MR-CV\_4需要使用安装配件。根据使用的电源再生转换器模块,可能需要使用安装配件。关于详细内容,请参照本产品目录的“安装配件”。  
 4. 关于使用动态制动器时的允许负载转动惯量比,请参照“MR-J5D 用户手册”。  
 5. 通信周期取决于控制器的规格及连接从站数。  
 6. 关于通信周期的限制,请参照本产品目录的“限制事项”。  
 7. 指令单位选择功能 (指令单位/s)、安全监视功能 (网络连接) 或探针功能有效时,不输出编码器输出脉冲。  
 8. 关于支持本功能的伺服放大器的固件版本,请参照“MR-J5D 用户手册”。  
 9. 关于本网络的限制事项,请参照“MR-J5D 用户手册”。  
 10. MR-J5D\_G4-N1不支持本功能。

共通规格

伺服系统控制器

伺服放大器

旋转型伺服电机

线性伺服电机

直驱电机

周边设备  
选件、

配电控制设备、  
电线选择示例

注意事项

## MR-J5D1-G4(-N1) 标准连接示例

DG

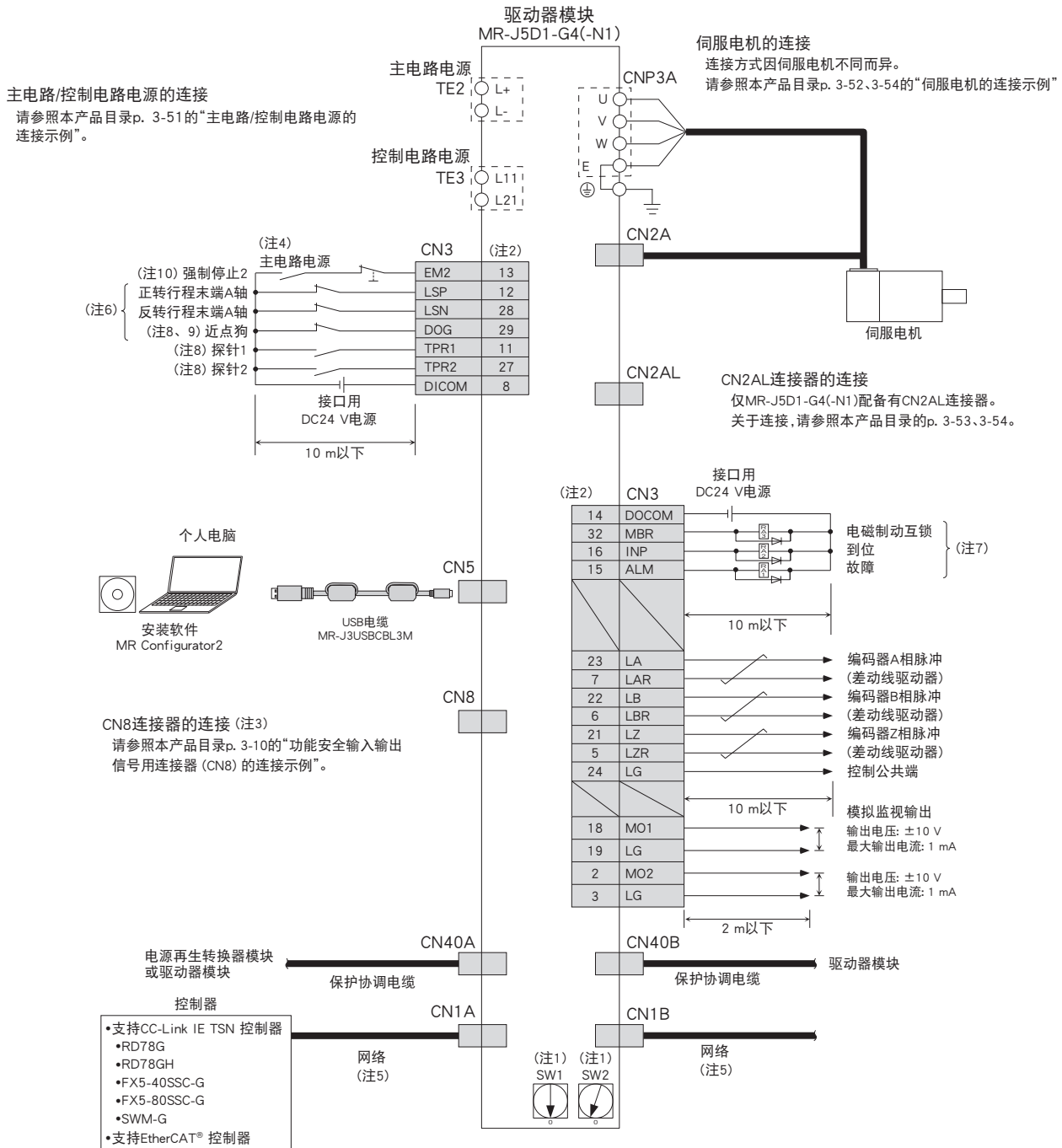

- 注) 1. 通过组合ID设定开关或旋转开关 (SW1及SW2),可在1~254的范围内设定节点地址或IP地址的第四个字段。但是,可连接的从站数取决于控制器的规格。  
2. 漏型接线的情况。也可进行源型接线。  
3. 不使用功能安全 (STO功能) 时,应安装驱动器模块附带的短路连接器。  
4. 为防止驱动器模块发生意外重启,应将电路设计为当关闭主电路电源后EM2 (强制停止2) 也关闭。  
5. 使用交换集线器对CC-Link IE TSN (同步通信功能) 进行分支时,请使用CC-Link协会推荐的交换集线器 (Class B)。也可使用交换集线器 (Class A),但对拓扑结构有限制。关于详细内容,请参照各控制器的用户手册。  
6. 这些引脚可以通过 [Pr. PD03]、[Pr. PD04] 和 [Pr. PD05] 变更软元件。  
7. 这些引脚可以通过 [Pr. PD07]、[Pr. PD08] 和 [Pr. PD09] 变更软元件。  
8. 关于探针功能的通信周期的限制,请参照本产品目录的“限制事项”。  
9. 该软元件可通过 [Pr. PD05] 变更为TPR3 (探针3)。设定为TPR3时,接线时应与TPR1 (探针1) 和TPR2 (探针2) 相同,使用A触点连接。  
10. 为驱动器模块的强制停止。需对整个系统进行紧急停止操作时,应在控制器侧进行。



实际接线及使用时,请务必细读“用户手册”。应在确保充分了解设备的相关知识、安全信息及注意事项后,再进行使用。

MR-J5D2-G4(-N1) 标准连接示例

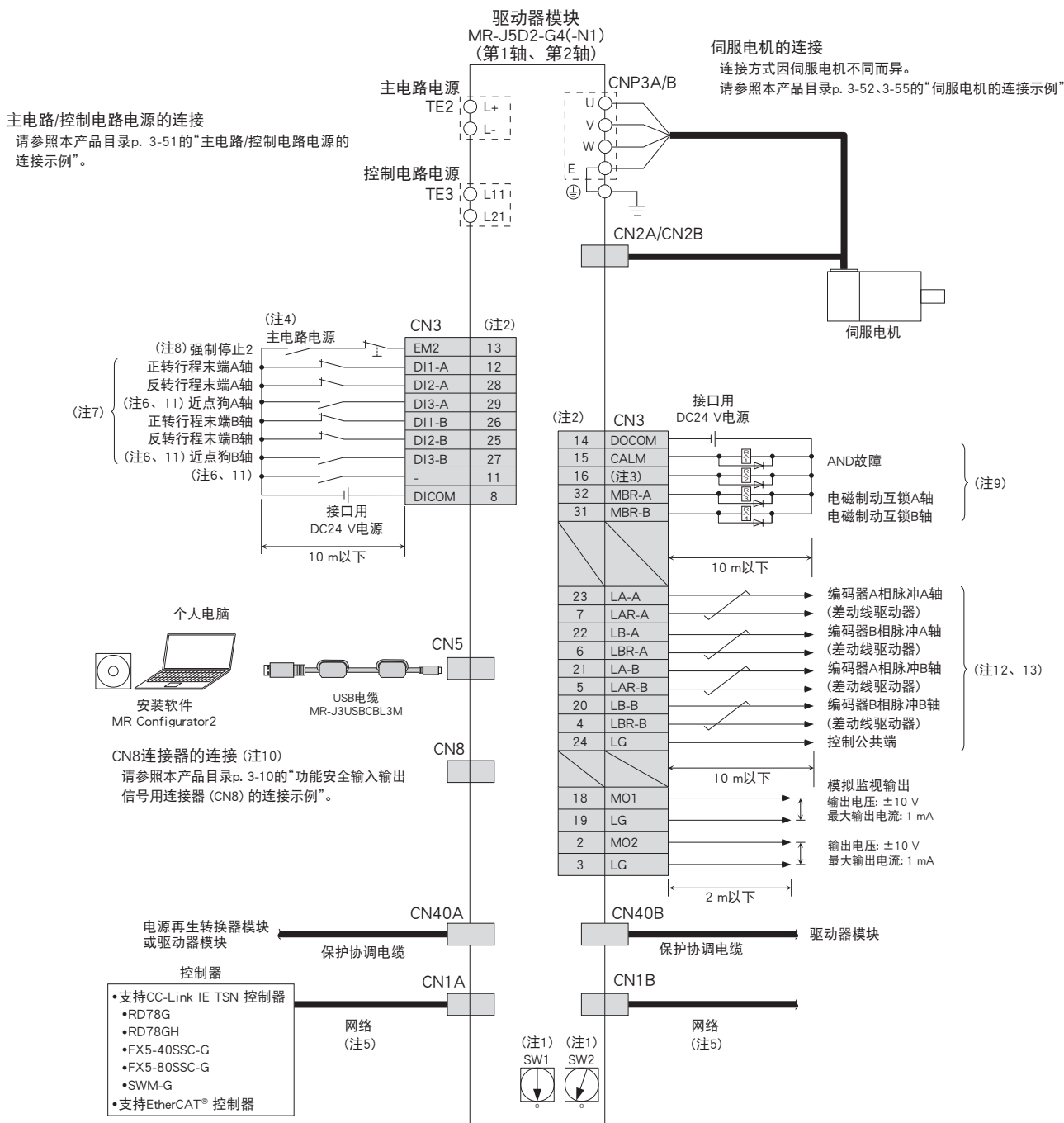

- 注) 1. 通过组合ID设定开关或旋转开关 (SW1及SW2),可在1~254的范围内设定节点地址或IP地址的第4个字段。但是,可连接的从站数取决于控制器的规格。  
2. 漏型接线的情况,也可进行源型接线。  
3. 初始状态下将CINP (AND到位) 分配给该引脚。该引脚可通过 [Pr. PD08] 更改软元件。  
4. 为防止驱动器模块发生意外重启,应将电路设计为当关闭主电路电源后EM2 (强制停止2) 也关闭。  
5. 使用交换集线器对CC-Link IE TSN (同步通信功能) 进行分支时,请使用CC-Link协会推荐的交换集线器 (Class B)。也可使用交换集线器 (Class A),但对拓扑结构有限制。关于详细内容,请参照各控制器的用户手册。  
6. 关于探针功能的通信周期的限制,请参照本产品目录的“限制事项”。  
7. 这些引脚可以通过 [Pr. PD03]、[Pr. PD04] 和 [Pr. PD05] 变更软元件。  
8. 为驱动器模块的强制停止 (2轴共享)。需对整个系统进行紧急停止操作时,应在控制器侧进行。  
9. 这些引脚可以通过 [Pr. PD07] 和 [Pr. PD09] 变更软元件。  
10. 不使用功能安全 (STO功能) 时,应安装驱动器模块附带的短路连接器。  
11. 这些软元件可以通过 [Pr. PD05] 和 [Pr. PD51] 变更为TPR1 (探针1)、TPR2 (探针2)、TPR3 (探针3)。  
12. 关于通信周期的限制,请参照本产品目录的“限制事项”。  
13. 关于是否可以使用编码器输出脉冲,请参照本产品目录的“MR-J5D2-G4(-N1) (2轴 支持网络) 规格 (400 V)”。



实际接线及使用,请务必细读“用户手册”。应在确保充分了解设备的相关知识、安全信息及注意事项后,再进行使用。

共通规格

伺服系统控制器

伺服放大器

旋转型伺服电机

线性伺服电机

直驱电机

周边设备、附件

配电控制设备、电线选择示例

注意事项

## MR-J5D3-G4(-N1) 标准连接示例

DG

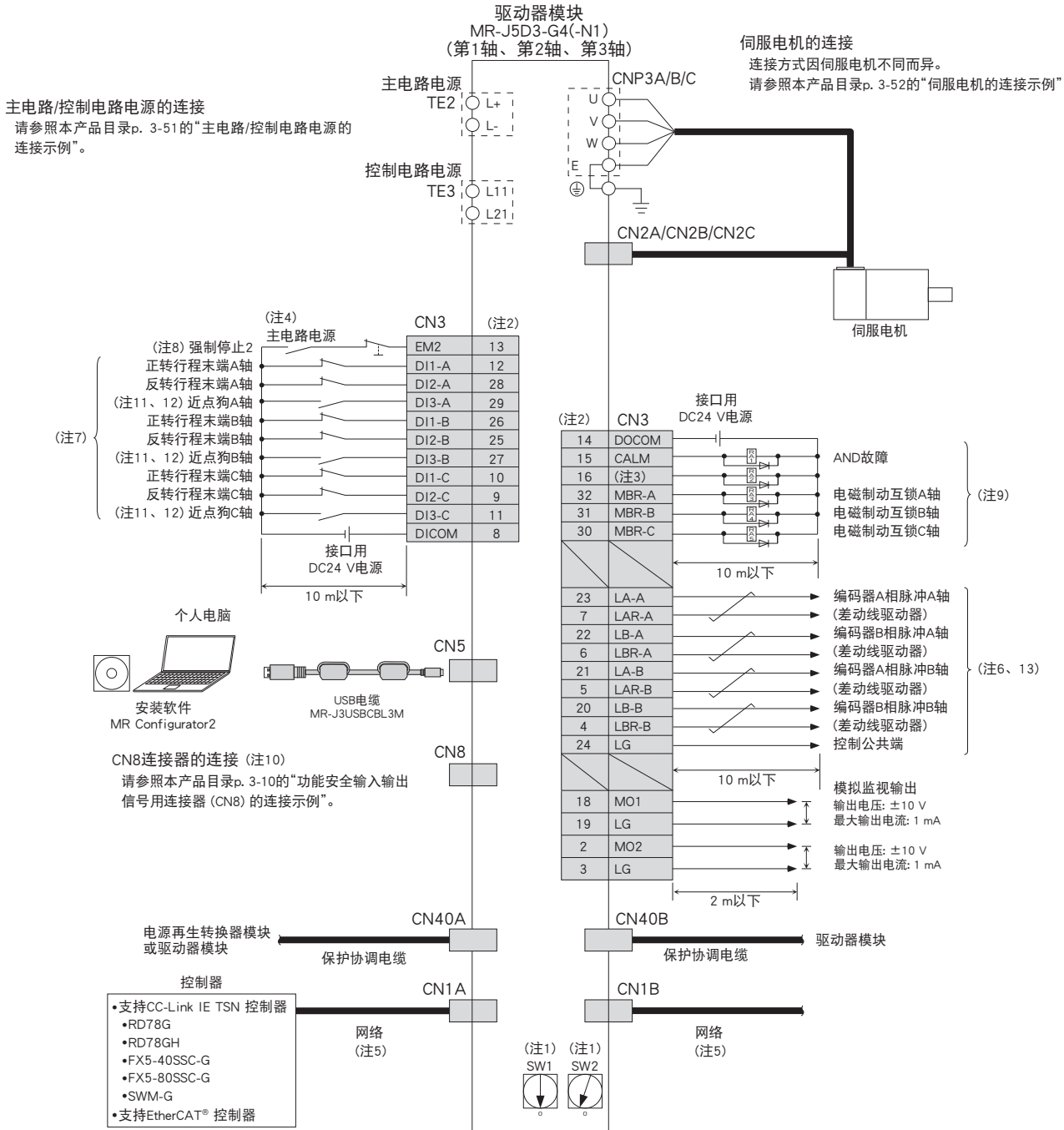

- 通过组合ID设定开关或旋转开关 (SW1及SW2),可在1~254的范围内设定节点地址或IP地址的第四个字段。但是,可连接的从站数取决于控制器的规格。
- 漏型接线的情况。也可进行源型接线。
- 初始状态下将CINP (AND到位) 分配给该引脚。该引脚可通过 [Pr. PD08] 更改软元件。
- 为防止驱动器模块发生意外重启,应将电路设计为当关闭主电路电源后EM2 (强制停止2) 也关闭。
- 使用交换集线器对CC-Link IE TSN (同步通信功能) 进行分支时,请使用CC-Link协会推荐的交换集线器 (Class B)。也可使用交换集线器 (Class A),但对拓扑结构有限制。关于详细内容,请参照各控制器的用户手册。
- 关于通信周期的限制,请参照本产品目录的“限制事项”。
- 这些引脚可以通过 [Pr. PD03]、[Pr. PD04] 和 [Pr. PD05] 变更软元件。
- 为驱动器模块的强制停止 (3轴共享)。需对整个系统进行紧急停止操作时,应在控制器侧进行。
- 这些引脚可以通过 [Pr. PD07] 和 [Pr. PD09] 变更软元件。
- 不使用功能安全 (STO功能) 时,应安装驱动器模块附带的短路连接器。
- 这些软元件可以通过 [Pr. PD05] 变更为TPR1 (探针1)、TPR2 (探针2)、TPR3 (探针3)。
- 关于探针功能的通信周期的限制,请参照本产品目录的“限制事项”。
- 关于是否可以使用编码器输出脉冲,请参照本产品目录的“MR-J5D3-G4(-N1) (3轴 支持网络) 规格”。



实际接线及使用时,请务必细读“用户手册”。应在确保充分了解设备的相关知识、安全信息及注意事项后,再进行使用。



主电路/控制电路电源的连接示例 (注11)

●MR-CV\_与MR-J5D\_连接的情况下

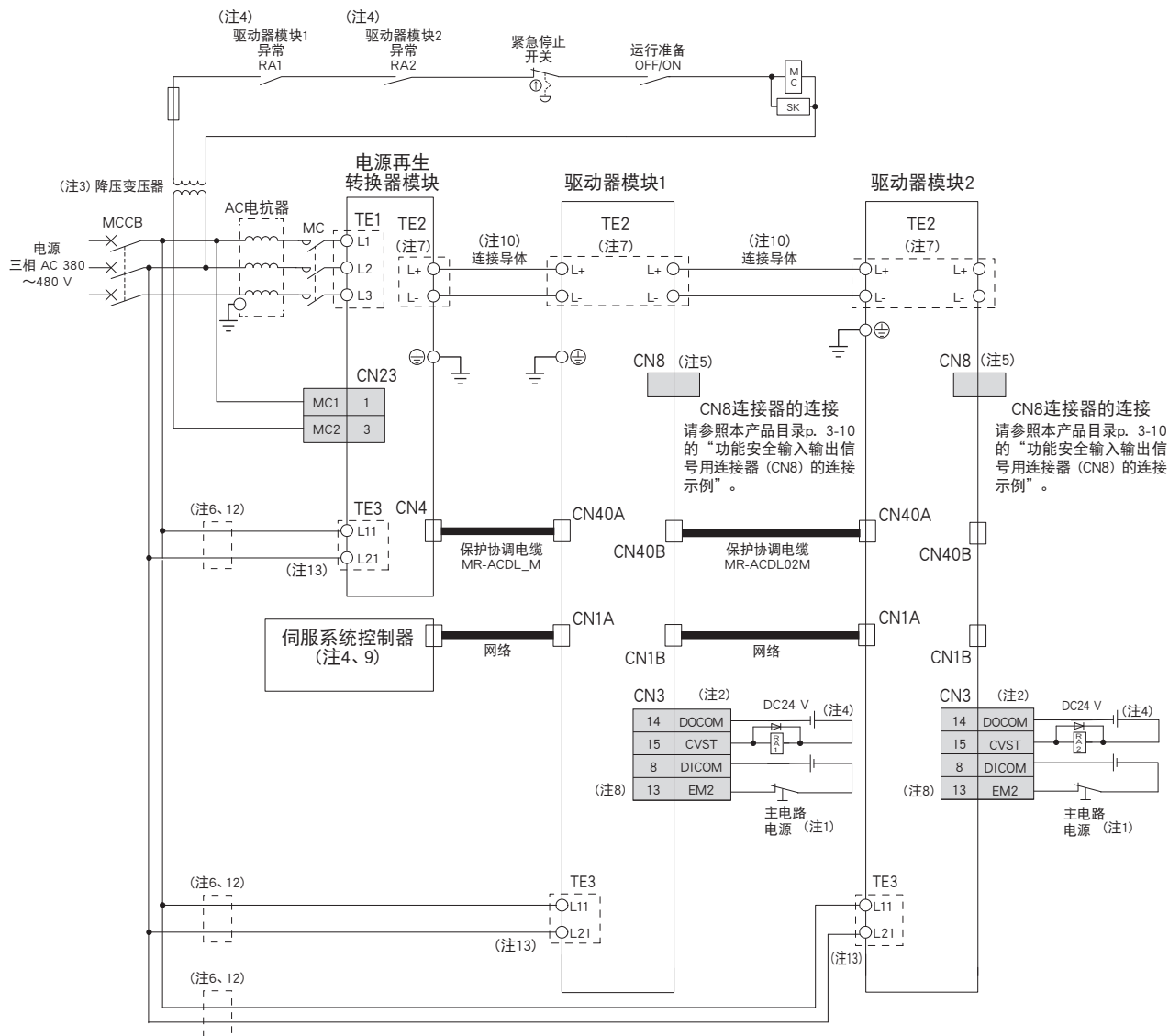

- 注) 1. 为防止驱动器模块发生意外重启,应将电路设计为当关闭主电路电源后EM2 (强制停止2) 也关闭。  
 2. 漏型接线的情况,也可进行源型接线。  
 3. 电源再生转换器模块为400 V级且电磁接触器的线圈电压为200 V级时,需要降压变压器。  
 4. 应构建连接多台驱动器模块时,一旦任意轴上发生报警,伺服系统控制器会停止全部轴的顺控程序和切断主电路电源的顺控程序。  
 5. 不使用功能安全 (STO功能) 时,应安装驱动器模块自带的短路连接器。  
 6. 应安装用于保护分支电路的过电流保护装置 (塑壳断路器、熔丝等)。  
 7. 根据电源再生转换器模块及驱动器模块的容量不同,端子有所不同。请参照本产品目录的“MR-CV\_外形尺寸图”和“MR-J5D\_外形尺寸图”。  
 8. 使用EM2 (强制停止2),通过强制停止减速来停止全部轴的伺服电机时,需要进行参数设定。关于详细内容,请参照“MR-J5 用户手册”。  
 9. 关于伺服系统控制器的紧急停止输入,请参照各控制器的用户手册。  
 10. 根据电源再生转换器模块及驱动器模块的组合不同,使用的连接导体有所不同。关于详细内容,请参照本产品目录的“连接导体”。  
 11. 电磁接触器驱动输出有效时的连接示例。  
 12. 控制电路电源 (L11/L21) 可以搭接接线。关于详细内容,请参照“MR-J5D 用户手册”。  
 13. 即便使用不间断电源设备 (UPS) 或隔离变压器将控制电路电源与主电路电源分离,也请勿在L11和L21之间接地。



实际接线及使用,请务必细读“用户手册”。应在确保充分了解设备的相关知识、安全信息及注意事项后,再进行使用。

## 伺服电机的连接示例 (旋转型伺服电机)

### MR-J5D\_的半闭环控制系统

●HK-KT系列/HK-RT (1.0 kW~2.0 kW) 系列的情况下

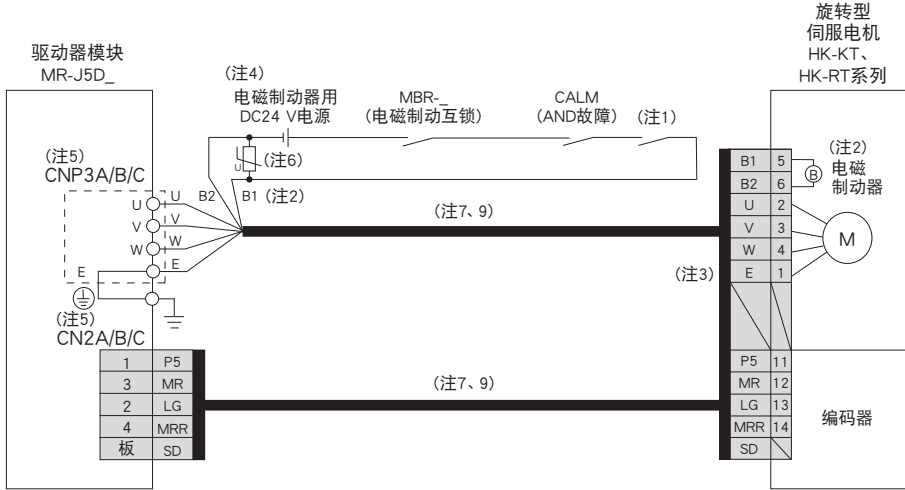

●HK-ST系列/HK-RT (3.5 kW~7.0 kW) 系列的情况下

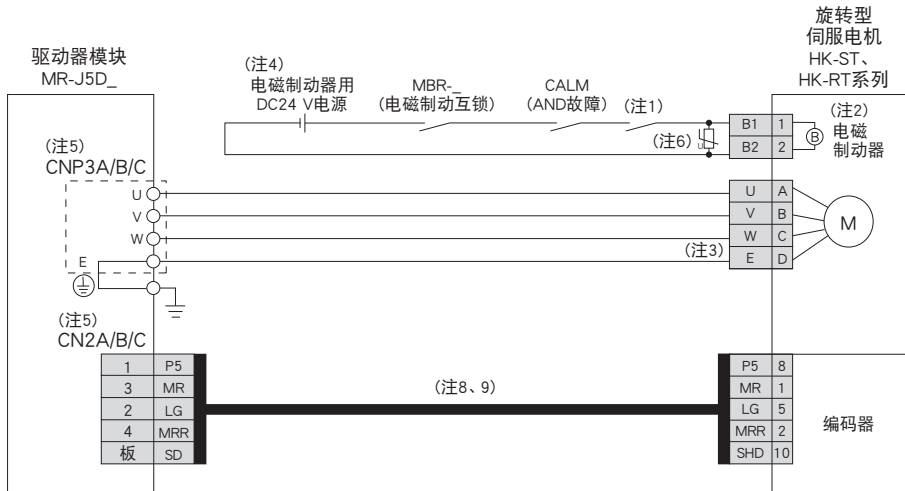

- 注) 1. 应将电路设计成与紧急停止开关联动以断开电路。  
 2. 带电磁制动器的伺服电机的情况。电磁制动器端子无极性。  
 3. 伺服电机的接地应经由驱动器模块中继,并从控制柜的保护接地(PE)端子处连接至地面。  
 4. 电磁制动器用DC24V电源不可与接口用DC24V电源共用。请使用电磁制动器专用的电源。  
 5. CNP3B、CN2B为MR-J5D2-G4(-N1)和MR-J5D3-G4(-N1)驱动器模块上的连接器。CNP3C、CN2C为MR-J5D3-G4(-N1)驱动器模块上的连接器。  
 6. B1与B2之间应安装浪涌吸收器。  
 7. 使用双电缆类型选件的情况。也有单电缆类型。  
 8. 有配套的编码器电缆选件可供选择。  
 9. 关于电缆的制作,请参照“旋转型伺服电机 用户手册(对应MR-J5)”。



实际接线及使用,请务必细读“用户手册”。应在确保充分了解设备的相关知识、安全信息及注意事项后,再进行使用。

## 外部编码器连接规格

DG

各系统对应的编码器通信方式以及连接机械侧编码器的驱动器模块连接器如下表。

运行模式	外部编码器通信方式	外部编码器用连接器		
		MR-J5D1-G4(-N1)	MR-J5D2-G4(-N1)	MR-J5D3-G4(-N1)
全闭环控制系统 (注3)	2线式	CN2AL	CN2A (注1、2)	
	4线式		CN2B (注1、2)	
	ABZ相差动输出方式			
标尺测量功能 (注3)	2线式	CN2AL	CN2A (注1、2)	
	4线式		CN2B (注1、2)	
	ABZ相差动输出方式			

- 注) 1. 需要MR-J4FCCBL03M中继电缆。  
 2. 伺服电机编码器的通信方式为4线式时,无法使用MR-J5D2-G4(-N1)。请使用MR-J5D1-G4(-N1)。  
 3. 关于通信周期的限制,请参照本产品目录的“限制事项”。

共通规格

伺服系统控制器

伺服放大器

旋转型伺服电机

线性伺服电机

直驱电机

周边设备、  
选件、

配电控制设备、  
电线选择示例

注意事项

伺服电机的连接示例 (旋转型伺服电机)

MR-J5D1-G4(-N1)的全闭环控制系统

●HK-KT系列/HK-RT (1.0 kW~2.0 kW) 系列的情况下

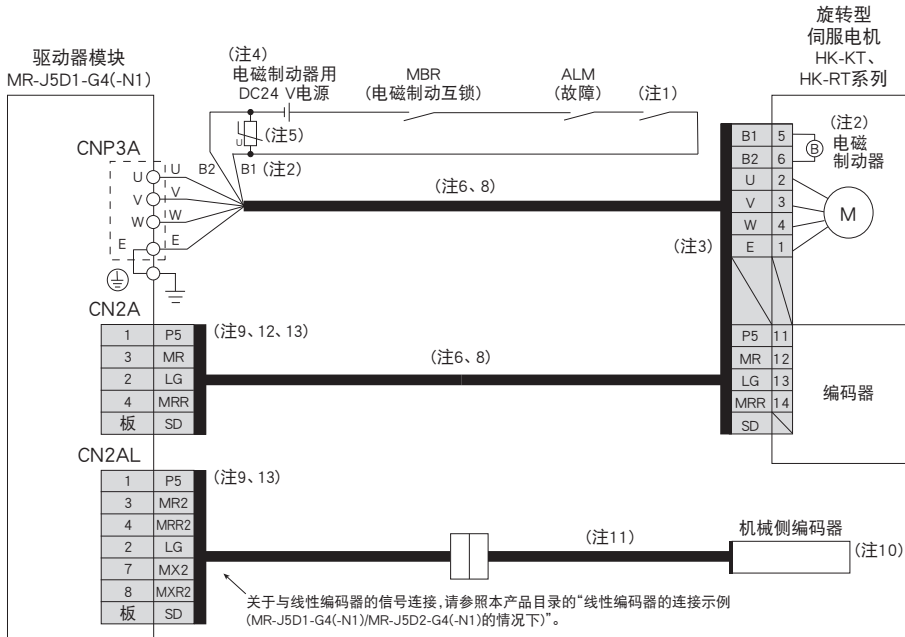

●HK-ST系列/HK-RT (3.5 kW~7.0 kW) 系列的情况下

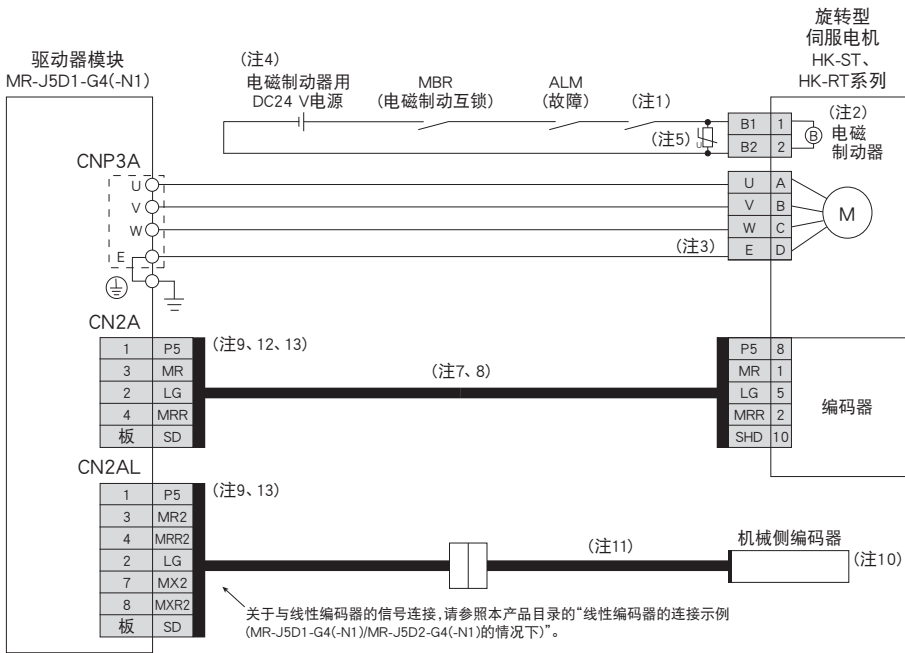

- 注) 1. 应将电路设计成与紧急停止开关联动以断开电路。  
 2. 带电磁制动器的伺服电机的情况,电磁制动器端子无极性。  
 3. 伺服电机的接地应经由驱动器模块中继,并从控制柜的保护接地(PE)端子处连接至地面。  
 4. 电磁制动器用DC电源不可与接口用DC24 V电源共用,请使用电磁制动器专用的电源。  
 5. B1与B2之间应安装浪涌吸收器。  
 6. 使用双电缆类型选件的情况,也有单电缆类型。  
 7. 有配套的编码器电缆选件可供选择。  
 8. 关于电缆的制作,请参照“旋转型伺服电机 用户手册(对应MR-J5)”。  
 9. 机械侧编码器及伺服电机编码器支持2线式及4线式通信方式。  
 10. 关于线性编码器,请参照本产品目录的“线性编码器一览”。关于使用旋转编码器的全闭环控制,请参照“MR-J5D 用户手册”。  
 11. 不同的机械侧编码器,需要的编码器电缆有所不同,因此请参照“MR-J5D 用户手册”及“旋转型伺服电机 用户手册(对应MR-J5)”。  
 12. 该伺服电机编码器的接线为2线式通信方式的情况。  
 13. 通过MR-J5D1-G4(-N1)构建全闭环控制系统时,CN2A连接器应连接伺服电机编码器,CN2AL连接器应连接机械侧编码器。无法使用MR-J4FCCBL03M中继电缆或使用MR-J3THMCN2连接器组件制作的中继电缆。



实际接线及使用,请务必细读“用户手册”。应在确保充分了解设备的相关知识、安全信息及注意事项后,再进行使用。

伺服电机的连接示例 (旋转型伺服电机)

MR-J5D2-G4(-N1)的全闭环控制系统

●HK-KT系列/HK-RT (1.0 kW~2.0 kW) 系列的情况下

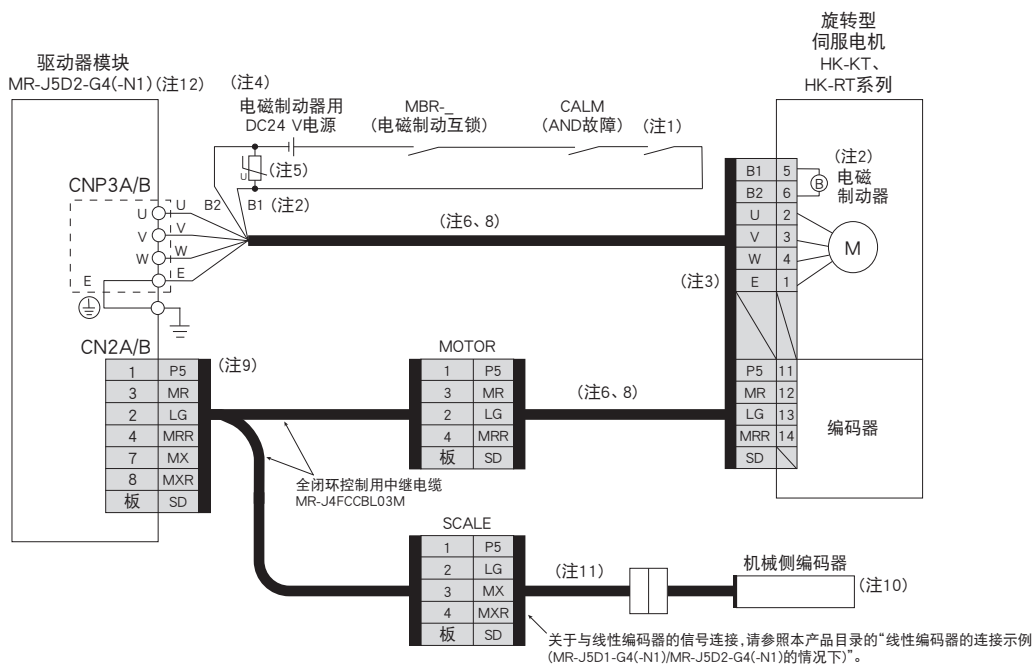

●HK-ST系列/HK-RT (3.5 kW~7.0 kW) 系列的情况下

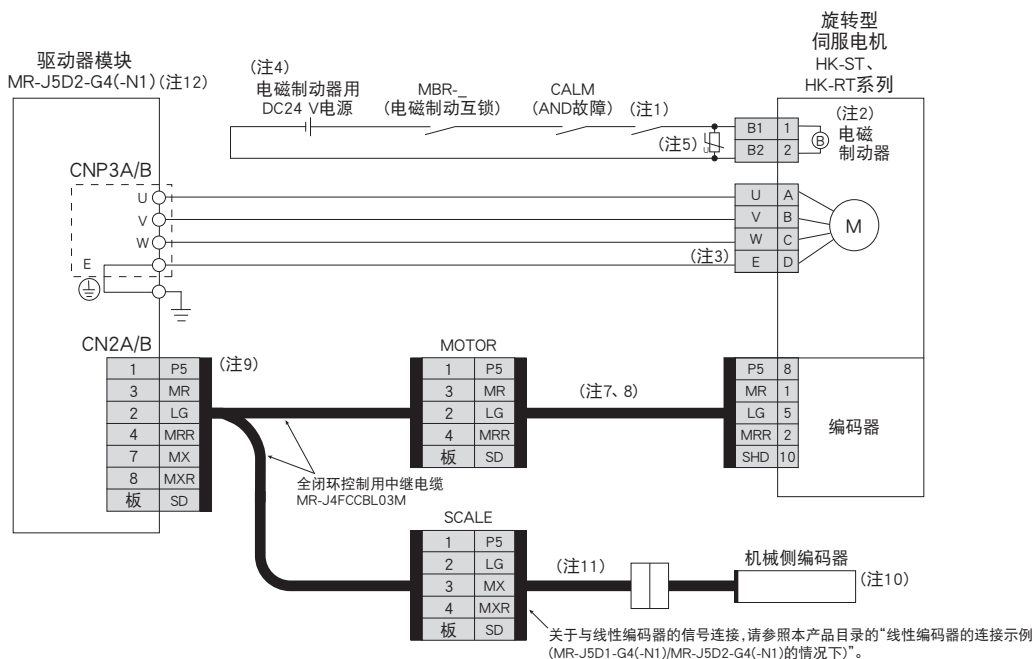

- 注) 1. 应将电路设计成与紧急停止开关联动以断开电路。  
 2. 带电磁制动器的伺服电机的情况。电磁制动器端子无极性。  
 3. 伺服电机的接地应经由驱动器模块中继, 并从控制柜的保护接地 (PE) 端子处连接至地面。  
 4. 电磁制动器用DC电源不可与接口用DC24 V电源共用。请使用电磁制动器专用的电源。  
 5. B1与B2之间应安装浪涌吸收器。  
 6. 使用双电缆类型选件的情况。也有单电缆类型。  
 7. 有配套的编码器电缆选件可供选择。  
 8. 关于电缆的制作, 请参照“旋转型伺服电机 用户手册 (对应MR-J5)”。  
 9. 在全闭环控制下, 机械侧编码器及伺服电机编码器仅支持2线式通信方式。无法使用4线式。  
 10. 关于线性编码器, 请参照本产品目录的“线性编码器一览”。关于使用旋转编码器的全闭环控制, 请参照“MR-J5D 用户手册”。  
 11. 不同的机械侧编码器, 需要的编码器电缆有所不同, 因此请参照“MR-J5D 用户手册”及“旋转型伺服电机 用户手册 (对应MR-J5)”。  
 12. MR-J5D3-G4(-N1)不支持全闭环控制。



实际接线及使用, 请务必细读“用户手册”。应在确保充分了解设备的相关知识、安全信息及注意事项后, 再进行使用。

## 线性编码器的连接示例 (MR-J5D1-G4(-N1)/MR-J5D2-G4(-N1)的情况下)

DG

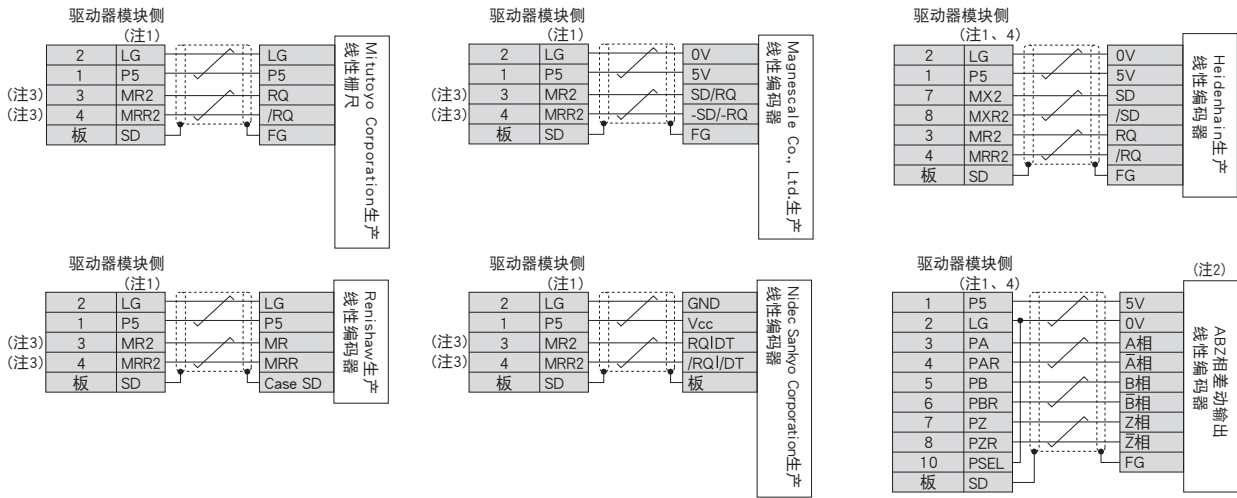

- 注) 1. 关于LG以及P5的配对数,请参照“MR-J5 合作商编码器 用户手册”。  
 2. 编码器的消耗电流若超过350 mA,则应通过外部电源供电。  
 3. 通过MR-J5D2-G4构建全闭环控制系统时,驱动器模块侧连接器的MR、MRR连接至MR-J4FCCBL03M的SCALE连接器的MX、MXR。  
 4. MR-J5D1-G4(-N1)的情况下。



实际接线及使用,请务必细读“用户手册”。应在确保充分了解设备的相关知识、安全信息及注意事项后,再进行使用。



MR-J5D\_外形尺寸图

- MR-J5D1-100G4(-N1)
- MR-J5D1-200G4(-N1)
- MR-J5D1-350G4(-N1)

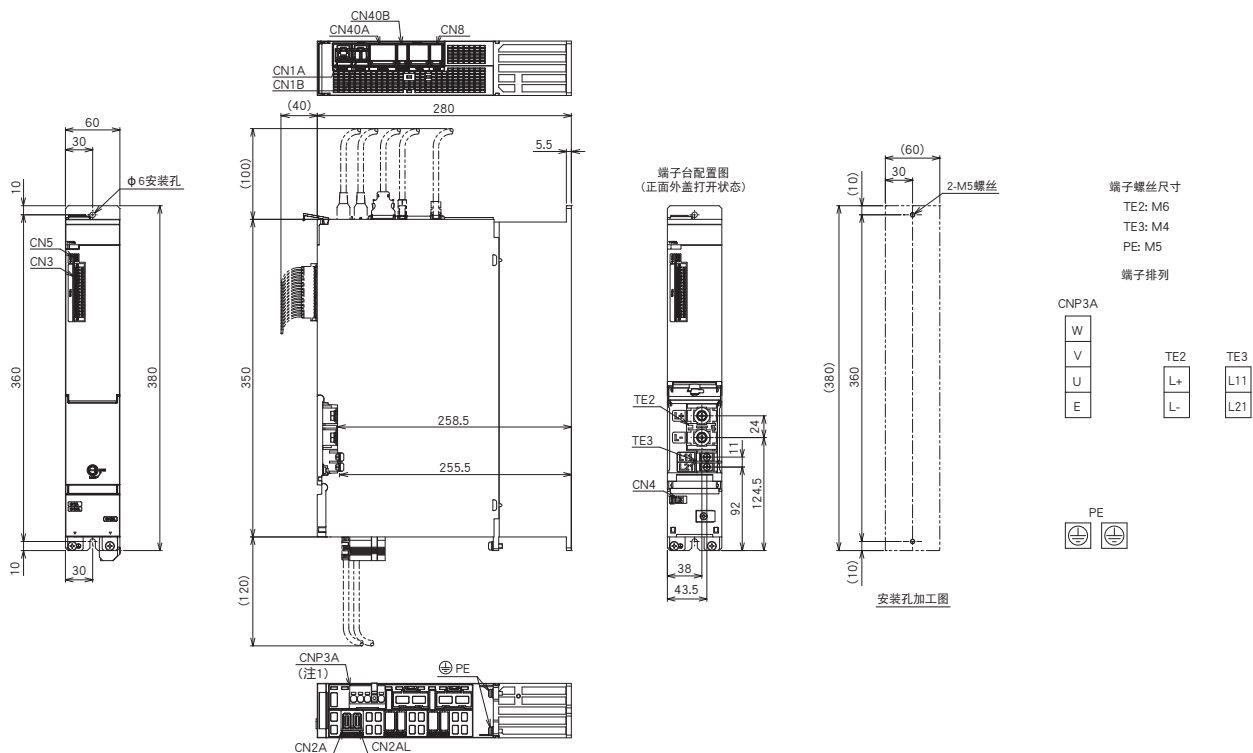

- MR-J5D1-500G4(-N1)
- MR-J5D1-700G4(-N1)

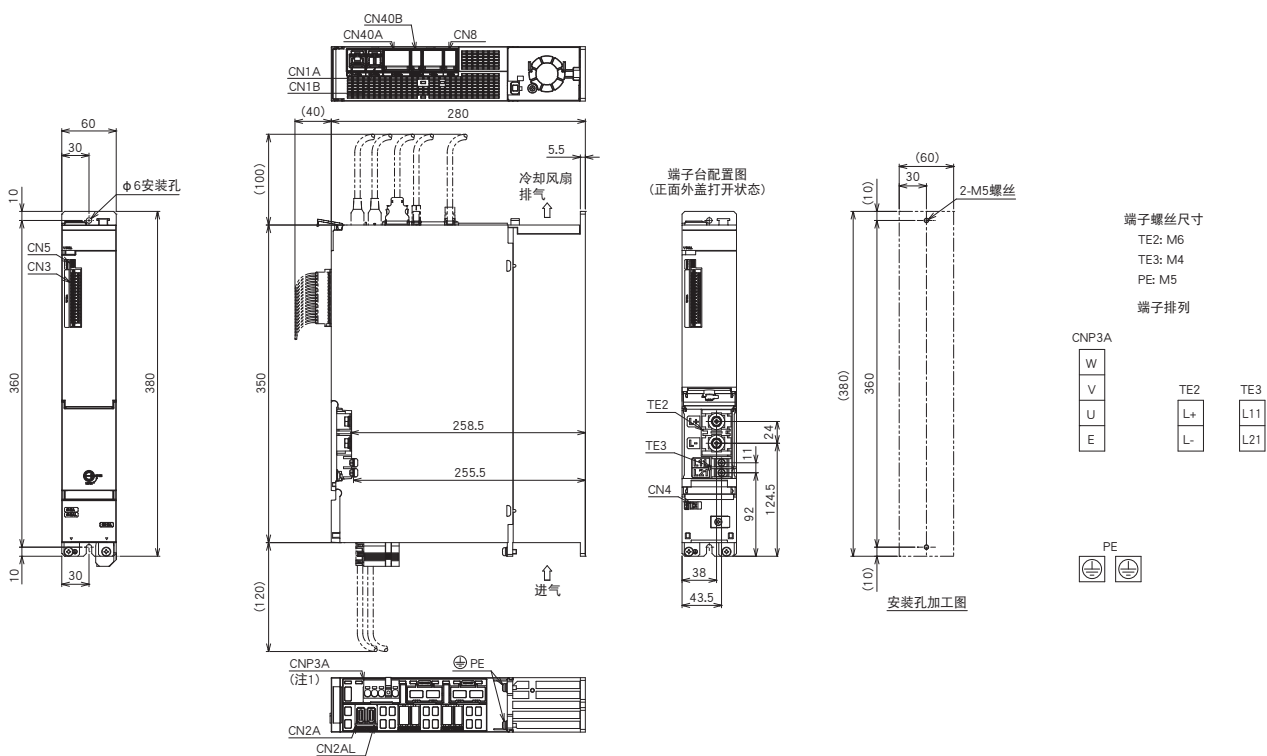

注) 1. 驱动器模块上带有CNP3A连接器。

# 伺服放大器

DG

## MR-J5D\_外形尺寸图

### ●MR-J5D2-100G4(-N1)

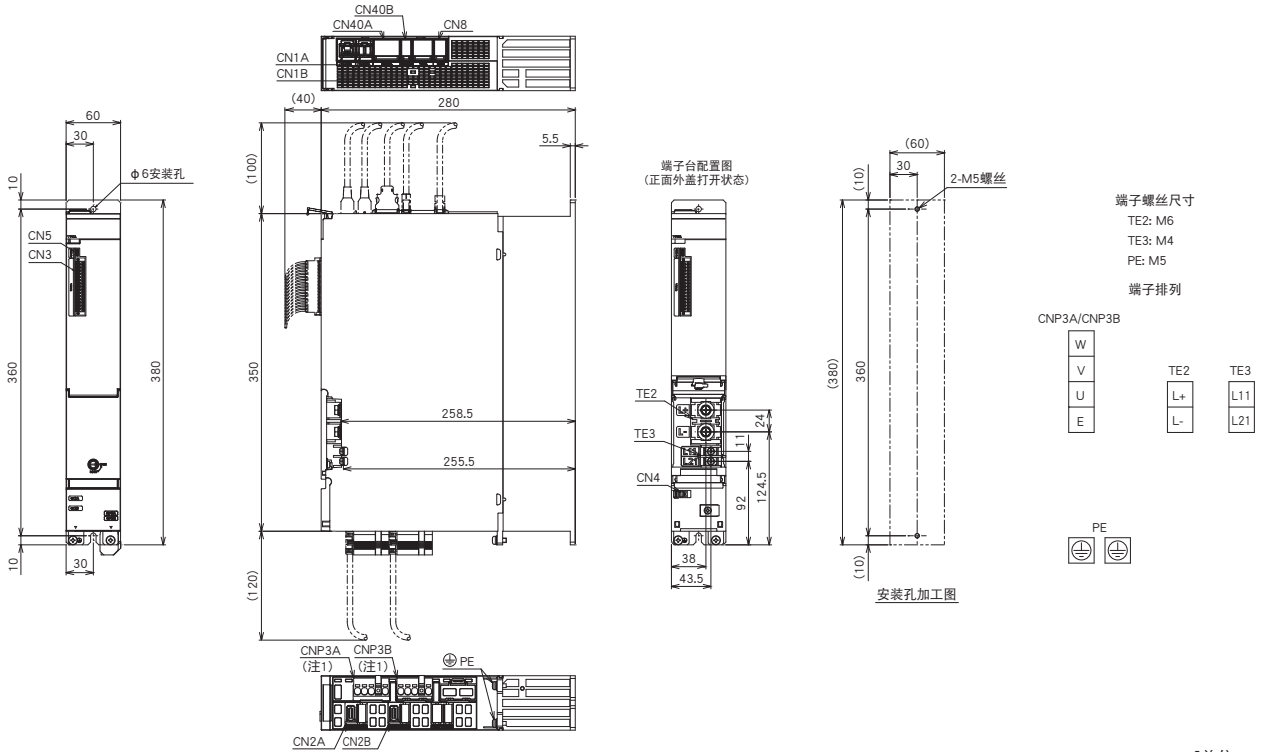

### ●MR-J5D2-200G4(-N1)

### ●MR-J5D2-350G4(-N1)

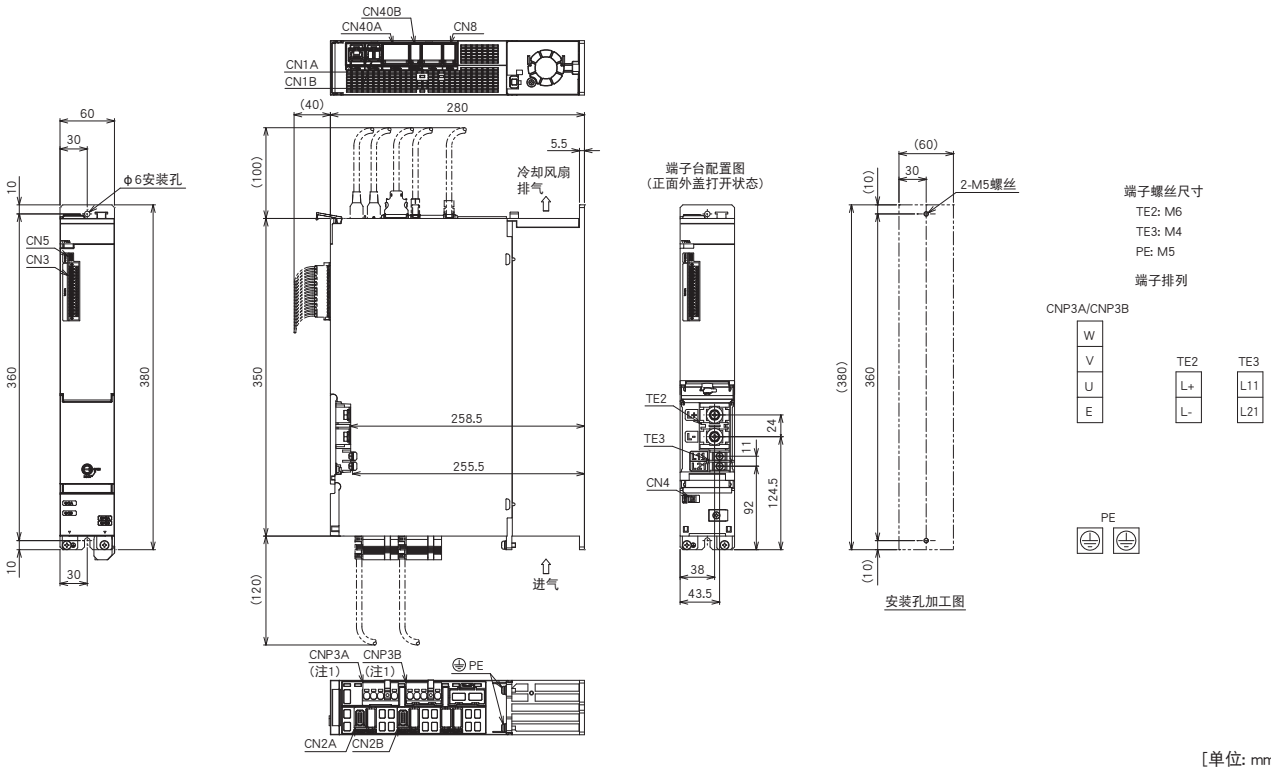

注) 1. 驱动器模块上带有CNP3A连接器、CNP3B连接器。

MR-J5D\_外形尺寸图

●MR-J5D2-500G4(-N1)

●MR-J5D2-700G4(-N1)

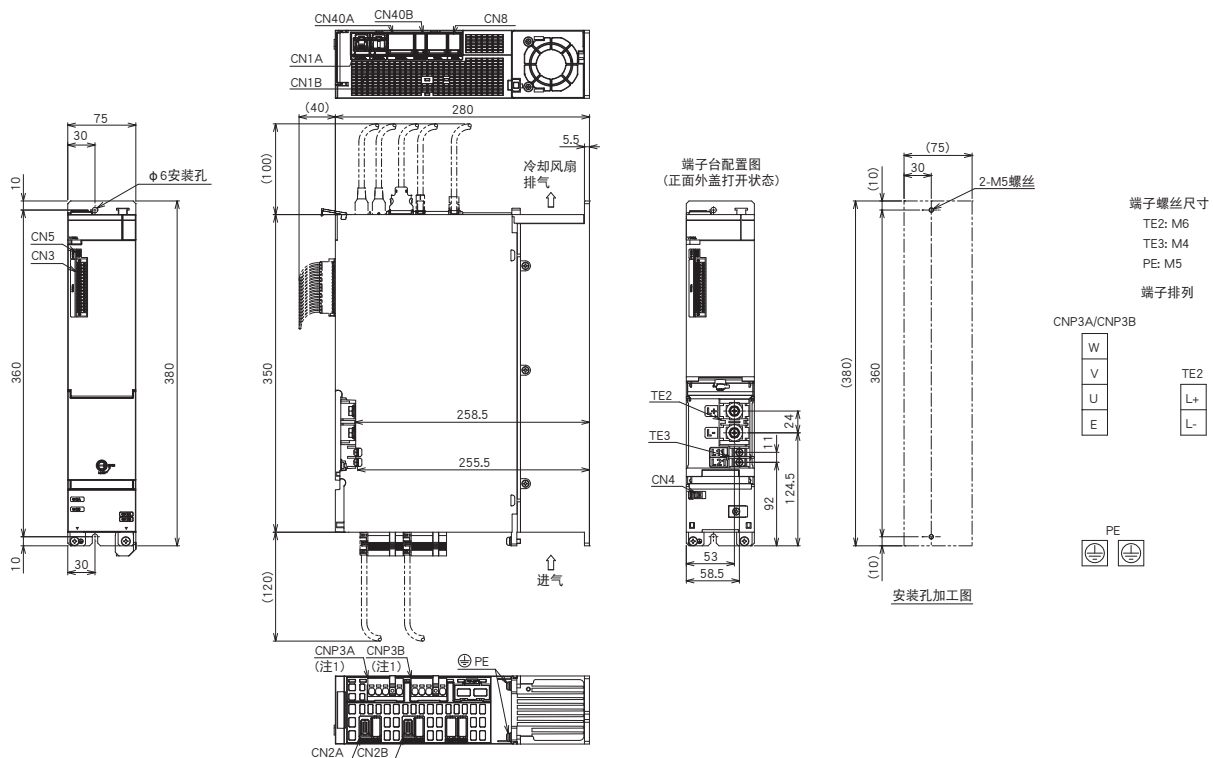

●MR-J5D3-100G4(-N1)

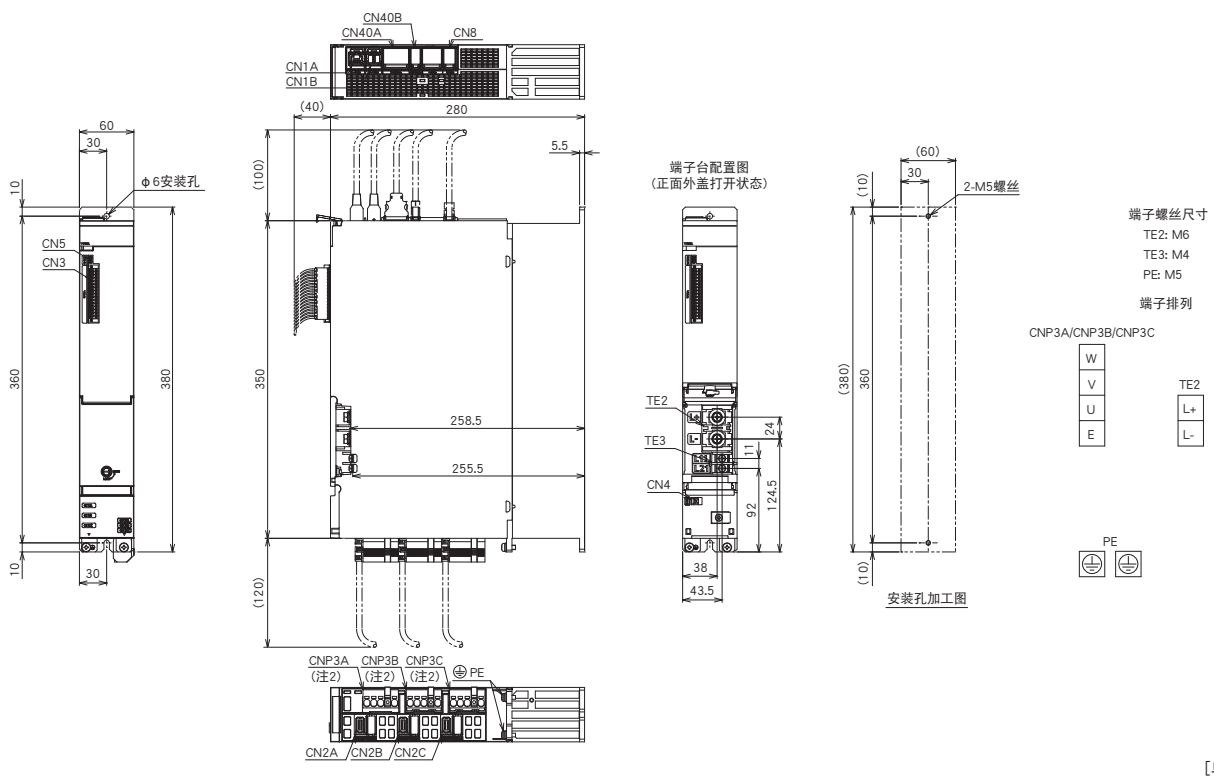

注) 1. 驱动器模块上带有CNP3A连接器、CNP3B连接器。  
2. 驱动器模块上带有CNP3A连接器、CNP3B连接器、CNP3C连接器。

# 伺服放大器

## MR-J5D\_外形尺寸图

●MR-J5D3-200G4(-N1)

DG

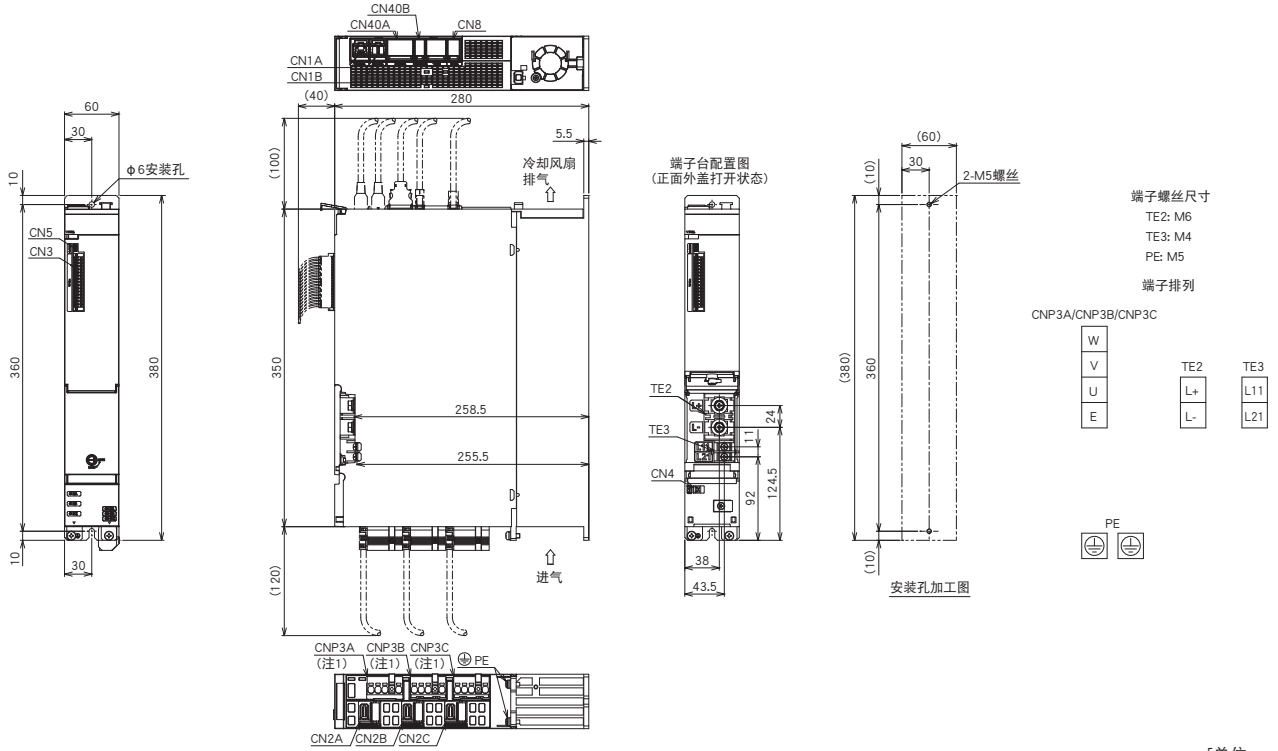

注) 1. 驱动器模块上带有CNP3A连接器、CNP3B连接器、CNP3C连接器。

MR-J5-G\_/MR-J5W\_-G\_/MR-J5D\_定位功能: 点位表方式

G G-RJ WG DG

预先将位置数据、速度数据在点位表上设定。  
通过指令接口的信号选择点位表编号并执行定位运行。

项目		内容
指令接口		对象字典
操作规格		通过指定位点表编号进行定位 (255点)
系统		带符号绝对值指令方式
位置指令输入	绝对值指令方式	点位表设定 1点的进给长度设定范围: -2147483648~2147483647 [ $\mu\text{m}$ ], -214748.3648~214748.3647 [inch], -2147483648~2147483647 [pulse], -360.000~360.000 [degree]
速度指令输入		在点位表上设定伺服电机速度 在点位表上设定加减速时间常数/加减速速度 在 [Pr. PT51] 设定S形加减速时间常数 可选择速度单位 ([r/min], 指令单位/s) 可选择加减速单位 ([ms], 指令单位/s <sup>2</sup> )
转矩限制		通过伺服参数设定或对象字典进行设定
点位表模式 (pt)	1次定位运行	点位表编号输入方式 基于位置指令及速度指令执行1次定位运行。
	连续定位运行	速度变更运行 (2~255速)/ 连续定位运行 (2~255点)/ 启动时选择的点位表的连续运行/ 点位表编号1的连续运行
JOG运行模式 (jg)	JOG运行	基于速度指令,以网络通信功能进行寸进运行。
原点复位模式 (hm) <sup>(注1)</sup>		近点狗式 (后端检测 Z相基准)、推压式 (推压位置基准)、 计数式 (前端检测 Z相基准)、近点狗式 (后端检测 后端基准)、 计数式 (前端检测 前端基准)、近点狗框架型、近点狗式前Z相基准、 近点狗式前端基准、无近点狗Z相基准、 Homing on negative limit switch and index pulse (方式1)、 Homing on positive limit switch and index pulse (方式2)、 Homing on positive home switch and index pulse (方式3, 4)、 Homing on negative home switch and index pulse (方式5, 6)、 Homing on home switch and index pulse (方式7, 8, 9, 10, 11, 12, 13, 14)、 Homing without index pulse (方式17, 18, 19, 20, 21, 22, 23, 24, 27, 28)、 Homing on index pulse (方式33, 34)、 Homing on current position (方式35, 37)
定位运行上的功能		绝对位置检测/外部限位开关/软件限位/ 定位至原点的功能等

注) 1. 关于支持方式9, 10, 13, 14, 17, 18的伺服放大器的固件版本,请参照“MR-J5 用户手册”。

共通规格

伺服系统控制器

伺服放大器

旋转型伺服电机

线性伺服电机

直驱电机

周边设备、选件、

配线控制设备、配线选择示例

注意事项

# 伺服放大器

## MR-J5-G\_/MR-J5W\_-G\_/MR-J5D\_定位功能: 点位表方式

G G-RJ WG DG

绝对值指令方式: 移动至以原点为基准的地址 (绝对值)。

项目	设定范围	内容
点位表编号	1~255	指定设定目标位置、伺服电机速度、加速时间常数/加速度、减速时间常数/减速度、停留辅助功能以及设定M代码的点位表。
目标位置 <sup>(注1)</sup> (位置数据)	-2147483.648~2147483.647 [mm] -214748.3648~214748.3647 [inch] -360.000~360.000 [degree] -2147483648~2147483647 [pulse]	设定移动量。 (1) 作为绝对位置指令方式使用时 设定目标地址 (绝对值)。 (2) 作为相对位置指令方式使用时 设定移动量。带“-”符号则为反转指令。
伺服电机速度 <sup>(注2)</sup>	0~最大速度 [r/min] 0~2147483.647 [mm/s] 0~214748.3647 [inch/s] 0~2147483.647 [degree/s] 0~2147483647 [pulse/s]	设定执行定位时的伺服电机的指令速度。
加速度	0~2147483.647 [mm/s <sup>2</sup> ] 0~214748.3647 [inch/s <sup>2</sup> ] 0~2147483.647 [degree/s <sup>2</sup> ] 0~2147483647 [pulse/s <sup>2</sup> ]	设定到达伺服电机速度为止的加速度。 (加速时间 [s] = 伺服电机速度 / 加速度)
加速时间常数	0~20000 [ms]	设定到达伺服电机的额定速度为止的时间。
减速度	0~2147483.647 [mm/s <sup>2</sup> ] 0~214748.3647 [inch/s <sup>2</sup> ] 0~2147483.647 [degree/s <sup>2</sup> ] 0~2147483647 [pulse/s <sup>2</sup> ]	设定从事先设定的伺服电机速度到停止为止的减速度。 (减速时间 [s] = 伺服电机速度 / 减速度)
减速时间常数	0~20000 [ms]	设定从伺服电机的额定速度到停止为止的时间。
停留	0~20000 [ms]	设定停留。 设定停留时, 选择的点位表位置指令结束。经过了设定的停留之后, 开始执行下一个点位表的位置指令。 辅助功能设定为0或2时, 停留功能无效。 辅助功能设定为1、3、8、9、10或11后, 停留 = 0时进行连续运行。
辅助功能	0~3、8~11	设定辅助功能。 (1) 作为绝对位置指令方式使用时 0: 执行所选择的单个点位表的自动运行。 1: 执行下一个点位表的自动运行。 8: 执行启动时选择的点位表的自动运行。 9: 执行点位表编号1的自动运行。 (2) 作为相对位置指令方式使用时 2: 执行所选择的单个点位表的自动运行。 3: 执行下一个点位表的自动运行。 10: 执行启动时选择的点位表的自动运行。 11: 执行点位表编号1的自动运行。
M代码	0~255	设定定位结束时输出的代码。

注) 1. 单位可通过 [Pr. PT01] 变更为mm/inch/degree/pulse。  
2. 使用旋转型伺服电机及直驱电机时为r/min, 使用线性伺服电机时为mm/s。

### 点位表数据设定示例

< 点位表示例 >

点位表编号	目标位置 (位置数据)	伺服电机 转速 [r/min]	加速时间常数 [ms]	减速时间常数 [ms]	停留 [ms]	辅助功能	M代码
1	1000	2000	200	200	0	1	1
2	2000	1600	100	100	0	0	2
:	:	:	:	:	:	:	:
255	3000	3000	100	100	0	2	99

< 动作 >

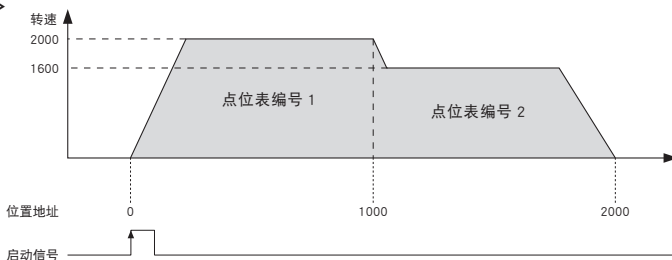



限制事项

G G-RJ WG DG

表中功能对应的伺服放大器、驱动器模块的通信周期的限制如下所示。

通信周期

●MR-J5-G(4)/MR-J5-G(4)-RJ/MR-J5W\_-G/MR-J5D\_-G4

分类	功能	通信周期 (最小)						
		MR-J5-G(4) (注1)	MR-J5-G(4)-RJ (注1)	MR-J5W2-G (注1)	MR-J5W3-G	MR-J5D1-G4	MR-J5D2-G4	MR-J5D3-G4
控制模式	轨迹位置模式 (pp)	250 μs	250 μs	500 μs	500 μs	250 μs	500 μs	500 μs
	轨迹速度模式 (pv)	250 μs	250 μs	-	-	250 μs	-	-
	轨迹转矩模式 (tq)	250 μs	250 μs	-	-	250 μs	-	-
	推压控制模式 (ct)	62.5 μs	62.5 μs	无限制	无限制	62.5 μs	无限制	无限制
	定位模式 (点位表方式)	250 μs	250 μs	500 μs	500 μs	250 μs	500 μs	500 μs
网络	驱动器间通信功能	125 μs (注3)	125 μs (注3)	-	-	125 μs (注3)	-	-
位置检测	全闭环控制	125 μs	125 μs	250 μs	-	125 μs	250 μs	-
	标尺测量功能	125 μs	125 μs	250 μs	-	125 μs	250 μs	-
I/O、监视	ABZ相输出	无限制	无限制	125 μs	250 μs	无限制	125 μs	无限制
	探针功能	62.5 μs	62.5 μs	250 μs	250 μs	62.5 μs	250 μs	无限制
功能安全	安全监视功能 (注2)	-	125 μs	125 μs	无限制	125 μs	125 μs	无限制
	安全监视功能 (网络连接) (注2)	-	125 μs	-	-	125 μs	500 μs	500 μs
	安全监视功能 (使用支持功能安全的伺服电机的位置、速度监视) (注2)	-	125 μs	-	-	125 μs	500 μs	500 μs
单位	指令单位选择功能 (指令单位/s) (注2)	125 μs	125 μs	250 μs	250 μs	125 μs	250 μs	无限制
	指令单位选择功能 (degree单位) (注2)	250 μs	250 μs	500 μs	500 μs	250 μs	500 μs	500 μs

●MR-J5-G(4)-N1/MR-J5-G(4)-RJN1/MR-J5W\_-G-N1/MR-J5D\_-G4-N1

分类	功能	通信周期 (最小)						
		MR-J5-G(4)-N1	MR-J5-G(4)-RJN1	MR-J5W2-G-N1	MR-J5W3-G-N1	MR-J5D1-G4-N1	MR-J5D2-G4-N1	MR-J5D3-G4-N1
控制模式	轨迹位置模式 (pp)	250 μs	250 μs	500 μs	500 μs	250 μs	500 μs	500 μs
	轨迹速度模式 (pv)	250 μs	250 μs	-	-	250 μs	-	-
	轨迹转矩模式 (tq)	250 μs	250 μs	-	-	250 μs	-	-
	定位模式 (点位表方式)	250 μs	250 μs	500 μs	500 μs	250 μs	500 μs	500 μs
单位	指令单位选择功能 (degree单位) (注2)	250 μs	250 μs	500 μs	500 μs	250 μs	500 μs	500 μs

- 注) 1. 以62.5 μs以下的通信周期进行连接时,伺服放大器应使用A6以上的固件版本。  
 2. 关于详细内容,请参照“MR-J5 用户手册”。  
 3. 使用驱动器间通信功能时,应在网络通信周期为125 μs或250 μs的情况下使用。

共通规格

伺服系统控制器

伺服放大器

旋转型伺服电机

线性伺服电机

直驱电机

周边设备、选项、

配电控制设备、  
电线选择示例

注意事项

# 伺服放大器

## MR-J5-B\_ 与周边设备的连接 (注1)

B

B-RJ

MR-J5-B\_与周边设备的连接如下所示。备有连接器类、电缆类、选件类等必要的设备,以便购买后可轻松地安装,并可立刻使用。

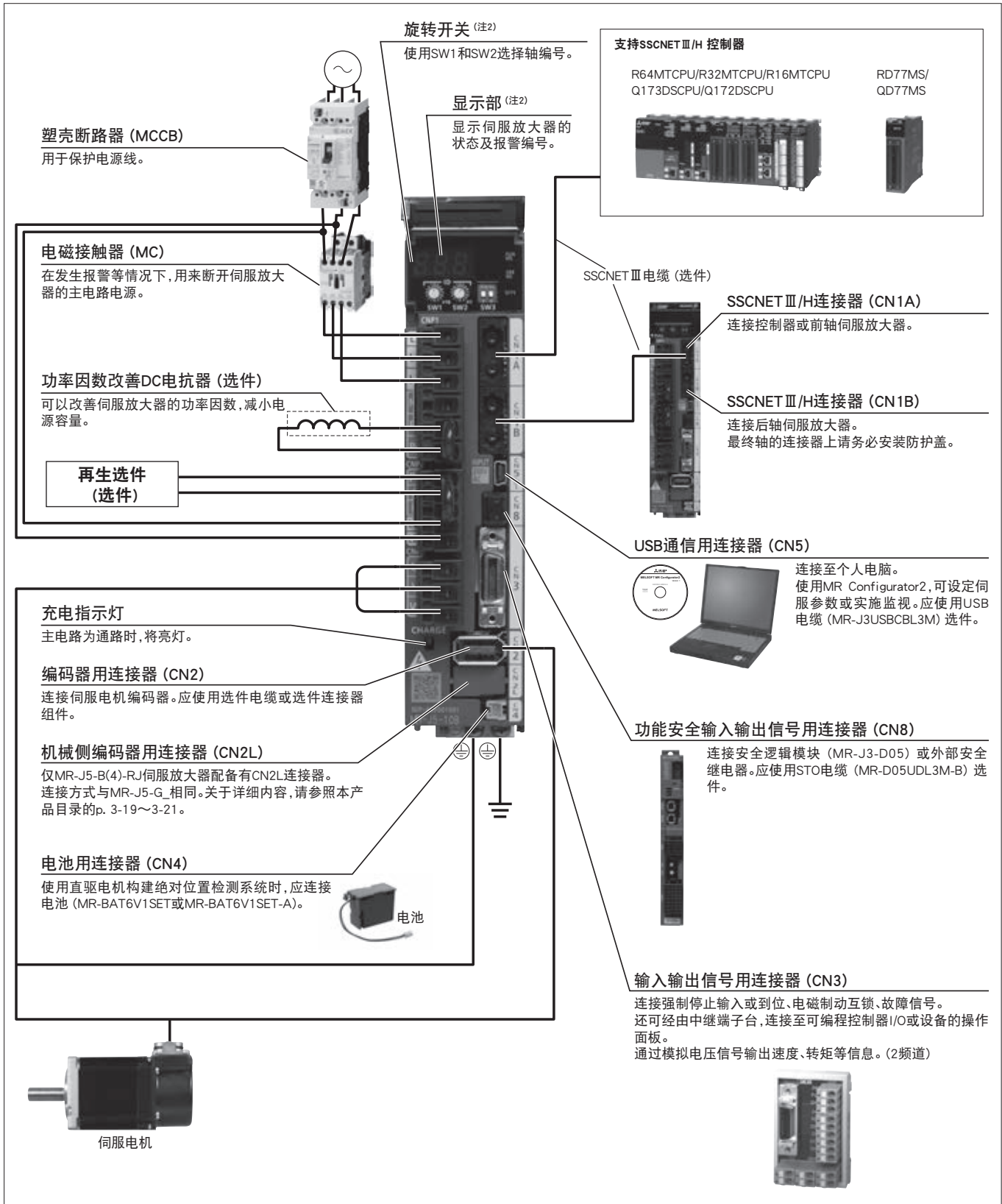

注) 1. MR-J5-350B(4)-(R-J)以下伺服放大器的连接示例。关于实际的连接,请参照“MR-J5 用户手册”。  
2. 显示部外盖打开状态下的照片。

MR-J5-B\_ (SSCNET III/H) 规格 (200 V)

B B-RJ

伺服放大器型号 MR-J5_(-RJ)		10B	20B	40B	60B	70B	100B	200B	350B	500B	700B	
输出	电压	三相AC0 V~240 V										
	额定电流 [A]	1.3	1.8	2.8	3.2	5.8	6.0	11.0	17.0	28.0	37.0	
主电路电源输入	电压、频率 <sup>(注1)</sup>	AC输入时	三相或单相AC200 V~240 V, 50 Hz/60 Hz				三相或单相AC200 V~240 V, 50 Hz/60 Hz <sup>(注7)</sup>		三相AC200 V~240 V, 50 Hz/60 Hz			
		DC输入时 <sup>(注8)</sup>	DC283 V~340 V									
	额定电流 <sup>(注6)</sup> [A]	0.9	1.5	2.6	3.2	3.8	5.0	10.5	16.0	21.7	28.9	
	允许电压波动	AC输入时	三相或单相AC170 V~264 V				三相或单相AC170 V~264 V <sup>(注7)</sup>		三相AC170 V~264 V			
		DC输入时 <sup>(注8)</sup>	DC241 V~374 V									
允许频率波动	±5 %以内											
控制电路电源输入	电压、频率	AC输入时	单相AC200 V~240 V, 50 Hz/60 Hz									
		DC输入时 <sup>(注8)</sup>	DC283 V~340 V									
	额定电流 [A]	0.2									0.3	
	允许电压波动	AC输入时	单相AC170 V~264 V									
		DC输入时 <sup>(注8)</sup>	DC241 V~374 V									
允许频率波动	±5 %以内											
消耗功率 [W]	30											
接口用电源	DC24 V ± 10 % (所需电流量: 0.3 A (包括CN8连接器信号))											
控制方式	正弦波PWM控制、电流控制方式											
伺服放大器内置再生电阻器的允许再生功率 <sup>(注2、3)</sup> [W]	-	10			30		100		130	170		
动态制动器 <sup>(注4)</sup>	内置											
SSCNET III/H	通信周期 <sup>(注10)</sup>	0.222 ms, 0.444 ms, 0.888 ms										
通信功能	USB	连接个人电脑等 (支持MR Configurator2)										
编码器输出脉冲	支持 (ABZ相脉冲)											
模拟监视	2频道											
全闭环控制	MR-J5-B	2线式通信方式										
	MR-J5-B-RJ	2线式/4线式通信方式										
机械侧编码器接口	MR-J5-B	三菱电机高速串行通信										
	MR-J5-B-RJ	三菱电机高速串行通信/ABZ相差动输入信号										
伺服功能	先进振动抑制控制II、自适应滤波器II、鲁棒滤波器、瞬间调谐、自动调谐、一键式调整、Tough Drive功能、驱动记录功能、机械诊断功能 (包含故障预测)、功率监视功能、摩擦补偿功能、标尺测量功能、超级跟踪控制、推压控制模式、驱动器间通信功能											
保护功能	过电流断路、再生过电压断路、过载断路 (电子过电流保护)、伺服电机过热保护、编码器异常保护、再生异常保护、欠电压保护、瞬时停电保护、过速保护、误差过大保护、磁极检测保护、线性伺服控制异常保护											
安全监视功能/安全性能	请参照本产品目录p. 1-10、1-11的“安全监视功能”。											
构造 (防护等级)	自冷、开放 (IP20)					强冷、开放 (IP20)			强冷、开放 (IP20) <sup>(注9)</sup>			
紧贴安装	三相电源输入	可以 <sup>(注5)</sup>					不可以			-		
	单相电源输入	可以 <sup>(注5)</sup>					-			-		
质量 [kg]	0.8		1.0	1.4		2.2		3.7	6.2			

注) 1. 组合的旋转型伺服电机及直驱电机的额定输出和额定转速,以及线性伺服电机的连续推力和最大速度为所记载的电源电压、频率下的数值。  
 2. 各系统不同,适合的再生选项也各不相同,因此请使用驱动系统容量选择软件Motorizer,选择最合适的再生选项。  
 3. 关于使用再生选项时的允许再生功率 [W],请参照本产品目录的“再生选项”。  
 4. 关于使用动态制动器时的允许负载转动惯量比及允许负载质量比,请参照“MR-J5 用户手册”。  
 5. 紧贴安装时,应确保环境温度处于0℃~45℃范围内或在实际负载率75%以下使用设备。  
 6. 以三相电源使用时的电流值。  
 7. 与超过750 W的伺服电机组合并使用单相电源时,应在实际负载率75%以下使用。  
 8. 关于DC输入时的电源系统电路的连接示例,请参照“MR-J5 用户手册”。  
 9. 连接器部分除外。  
 10. 通信周期取决于控制器的规格及连接轴数。

共通规格

伺服系统控制器

伺服放大器

旋转型伺服电机

线性伺服电机

直驱电机

周边设备

配电控制设备、电线选择示例

注意事项

# 伺服放大器

## MR-J5-B\_ (SSCNET III/H) 规格 (400 V)

**B** **B-RJ**

伺服放大器型号 MR-J5_(-RJ)		60B4	100B4	200B4	350B4
输出	电压	三相AC0 V~480 V			
	额定电流 [A]	1.6	2.8	5.5	8.6
主电路电源输入	电压、频率 <sup>(注1)</sup> AC输入时	三相AC380 V~480 V, 50 Hz/60 Hz			
	额定电流 [A]	1.4	2.5	5.1	7.9
	允许电压波动 AC输入时	三相AC323 V~528 V			
	允许频率波动	±5 %以内			
控制电路电源输入	电压、频率 AC输入时	单相AC380 V~480 V, 50 Hz/60 Hz			
	额定电流 [A]	0.1			
	允许电压波动 AC输入时	单相AC323 V~528 V			
	允许频率波动	±5 %以内			
	消耗功率 [W]	30			
接口用电源		DC24 V ± 10 % (所需电流量: 0.3 A (包括CN8连接器信号))			
控制方式		正弦波PWM控制、电流控制方式			
伺服放大器内置再生电阻器的允许再生功率 <sup>(注2、3)</sup> [W]		15	15	100	120
动态制动器 <sup>(注4)</sup>		内置			
SSCNET III/H	通信周期 <sup>(注5)</sup>	0.222 ms, 0.444 ms, 0.888 ms			
通信功能	USB	连接个人电脑等 (支持MR Configurator2)			
编码器输出脉冲		支持 (ABZ相脉冲)			
模拟监视		2频道			
全闭环控制	MR-J5-B4	2线式通信方式			
	MR-J5-B4-RJ	2线式/4线式通信方式			
机械侧编码器接口	MR-J5-B4	三菱电机高速串行通信			
	MR-J5-B4-RJ	三菱电机高速串行通信/ABZ相差动输入信号			
伺服功能		先进振动抑制控制II、自适应滤波器II、鲁棒滤波器、瞬间调谐、自动调谐、一键式调整、Tough Drive功能、驱动记录功能、机械诊断功能 (包含故障预测)、功率监视功能、摩擦补偿功能、标尺测量功能、超级跟踪控制、推压控制模式、驱动器间通信功能			
保护功能		过电流断路、再生过电压断路、过载断路 (电子过电流保护)、伺服电机过热保护、编码器异常保护、再生异常保护、欠电压保护、瞬时停电保护、超速保护、误差过大保护、磁极检测保护、线性伺服控制异常保护			
安全监视功能/安全性能		请参照本产品目录p. 1-10、1-11的“安全监视功能”。			
构造 (防护等级)		自冷、开放 (IP20)		强冷、开放 (IP20)	
紧贴安装		不可以			
质量 [kg]		1.6		2.2	2.3

- 注) 1. 组合的旋转型伺服电机的额定输出和额定转速为所记载的电源电压、频率下的数值。  
 2. 各系统不同, 适合的再生选件也各不相同, 因此请使用驱动系统容量选择软件Motorizer, 选择最合适的再生选件。  
 3. 关于使用再生选件时的允许再生功率 [W], 请参照本产品目录的“再生选件”。  
 4. 关于使用动态制动器时的允许负载转动惯量比, 请参照“MR-J5 用户手册”。  
 5. 通信周期取决于控制器的规格及连接轴数。

MR-J5-B\_标准连接示例

B B-RJ

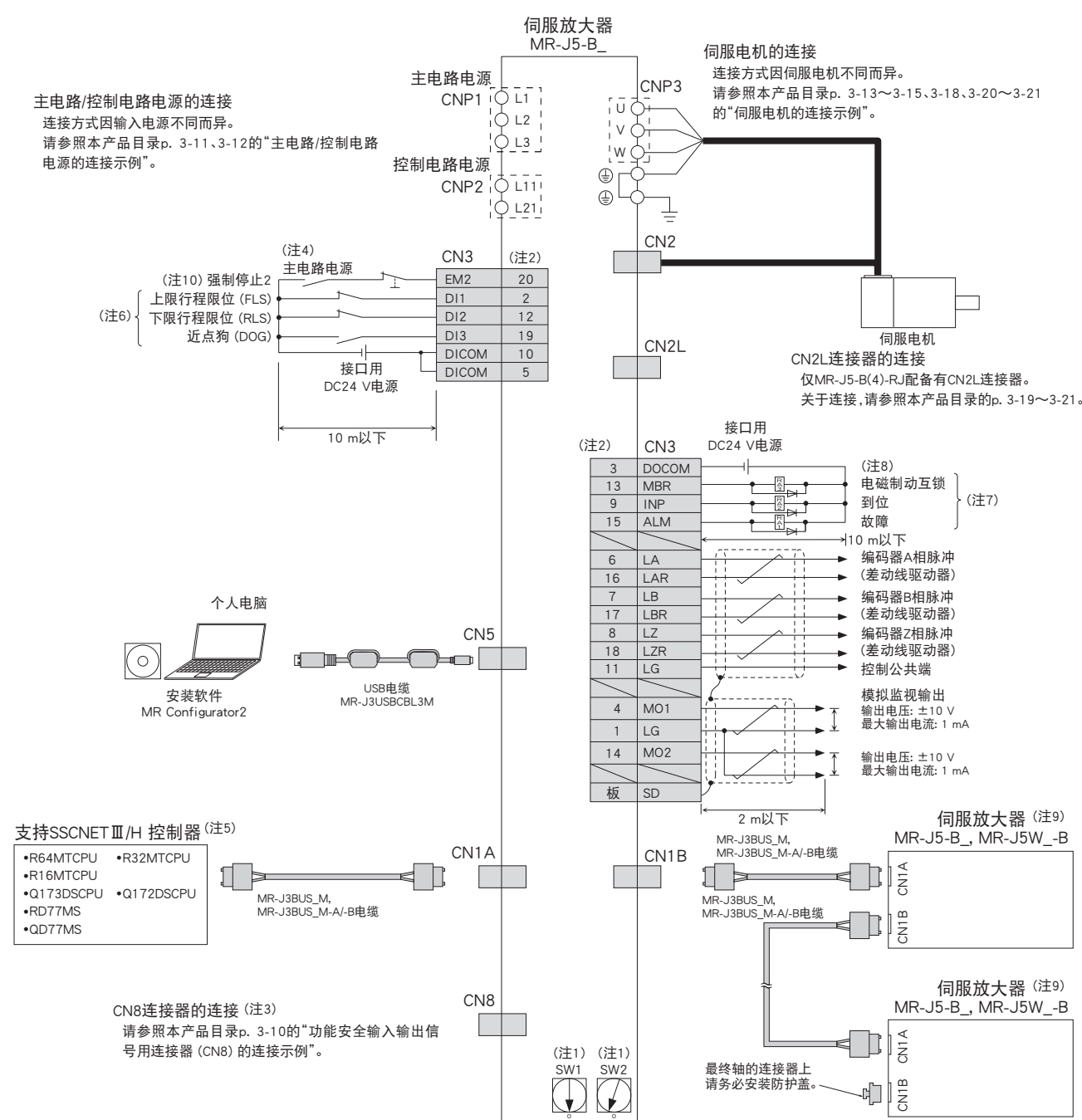

共通规格

伺服系统控制器

伺服放大器

旋转型伺服电机

线性伺服电机

直驱电机

周边设备

配电控制设备、  
电线选择示例

注意事项

**!** 实际接线及使用,请务必细读“用户手册”。应在确保充分了解设备的相关知识、安全信息及注意事项后,再进行使用。

# 伺服放大器

## MR-J5-B\_ 外形尺寸图

**B**   **B-RJ**

- MR-J5-10B, MR-J5-10B-RJ
- MR-J5-20B, MR-J5-20B-RJ
- MR-J5-40B, MR-J5-40B-RJ

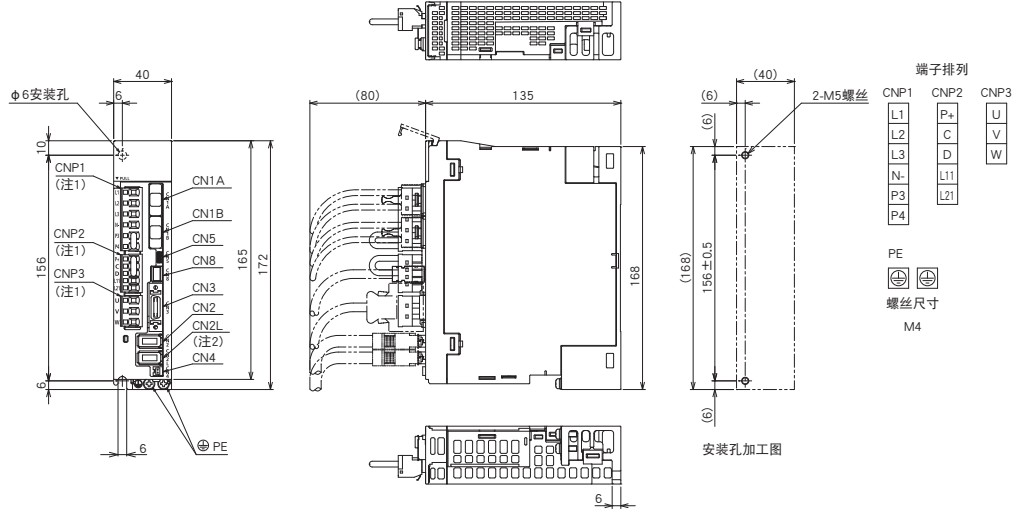

[单位: mm]

- MR-J5-60B, MR-J5-60B-RJ

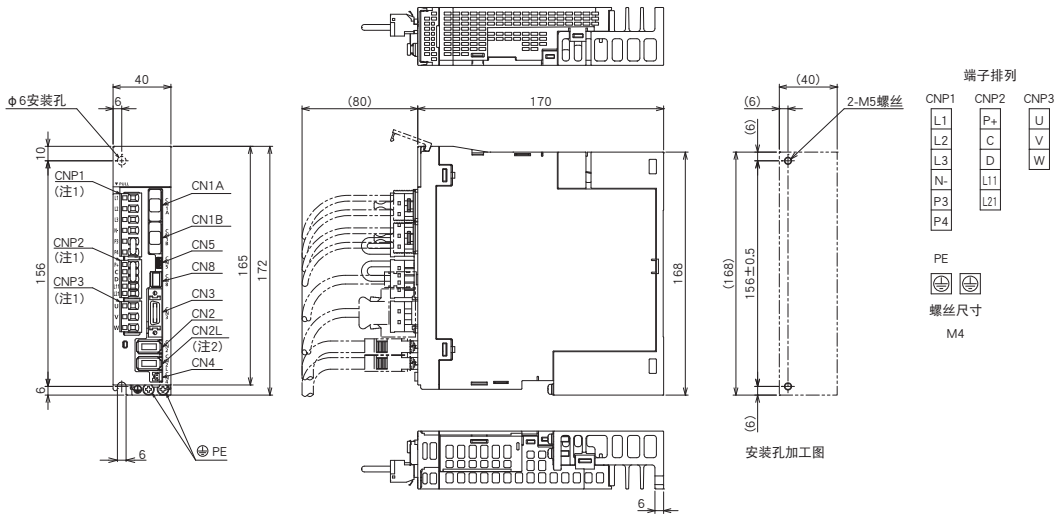

[单位: mm]

- 注) 1. 伺服放大器上带有CNP1连接器、CNP2连接器、CNP3连接器。  
2. MR-J5-B伺服放大器上没有CN2L连接器。



MR-J5-B\_ 外形尺寸图

- MR-J5-70B, MR-J5-70B-RJ
- MR-J5-100B, MR-J5-100B-RJ

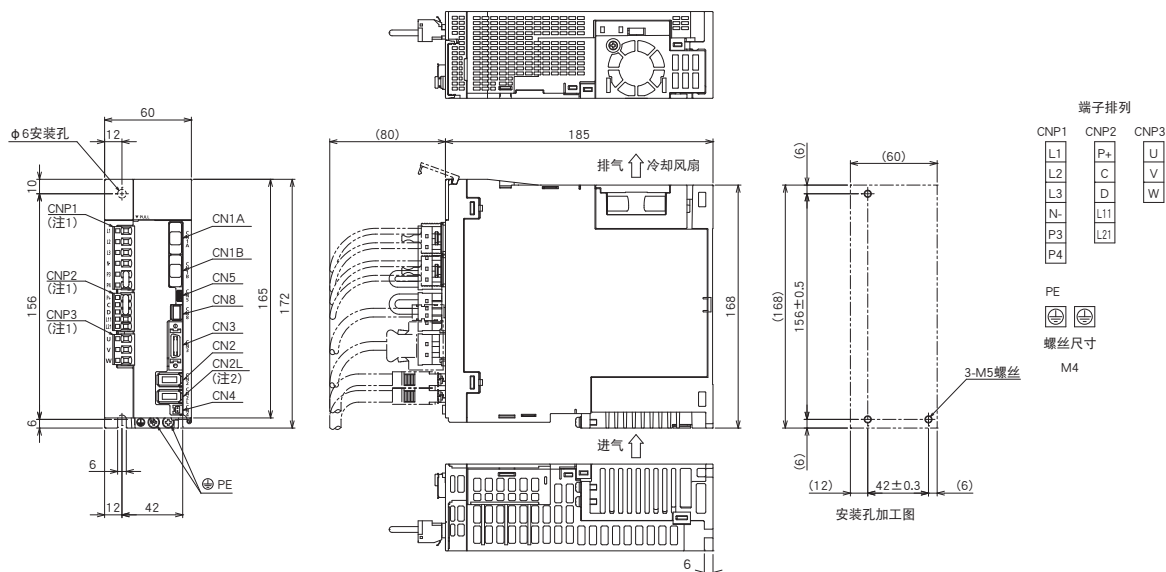

[单位: mm]

- MR-J5-200B, MR-J5-200B-RJ (注3)
- MR-J5-350B, MR-J5-350B-RJ (注3)

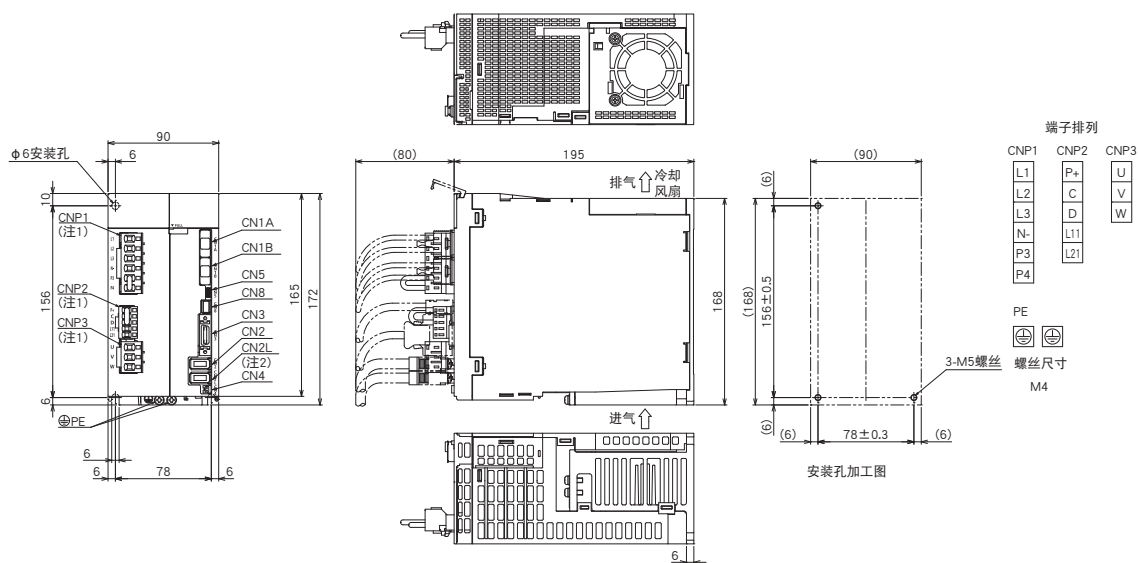

[单位: mm]

- 注) 1. 伺服放大器上带有CNP1连接器、CNP2连接器、CNP3连接器。  
 2. MR-J5-B伺服放大器上没有CN2L连接器。  
 3. 2022年8月以后生产的伺服放大器的风扇模块使用两颗螺丝固定。关于详细内容,请参照“Mitsubishi Electric AC Servo System Sales and Service No.22-02E”。

# 伺服放大器

## MR-J5-B\_ 外形尺寸图

**B**   **B-RJ**

### ●MR-J5-500B, MR-J5-500B-RJ

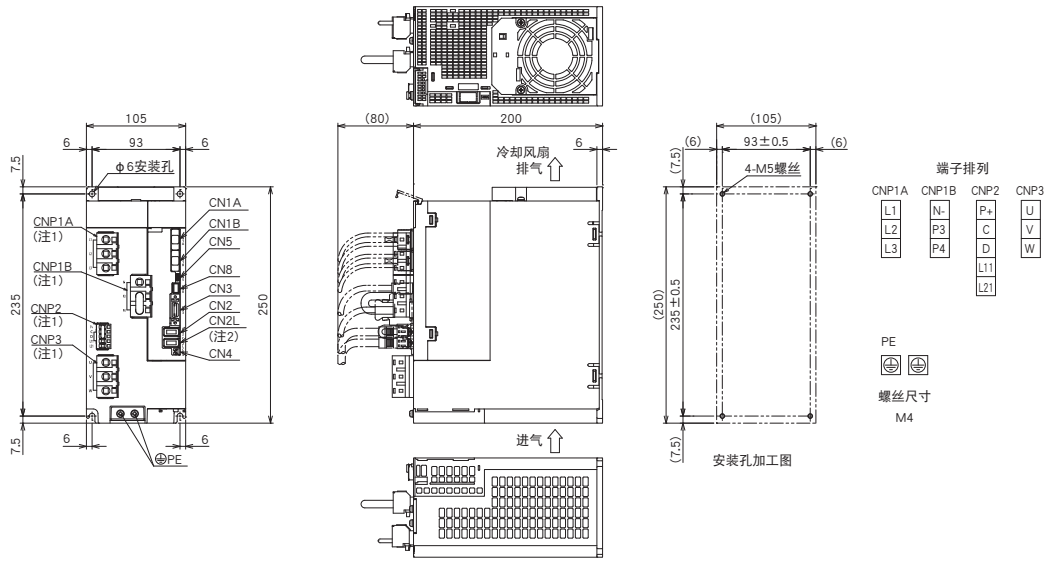

[单位: mm]

### ●MR-J5-700B, MR-J5-700B-RJ

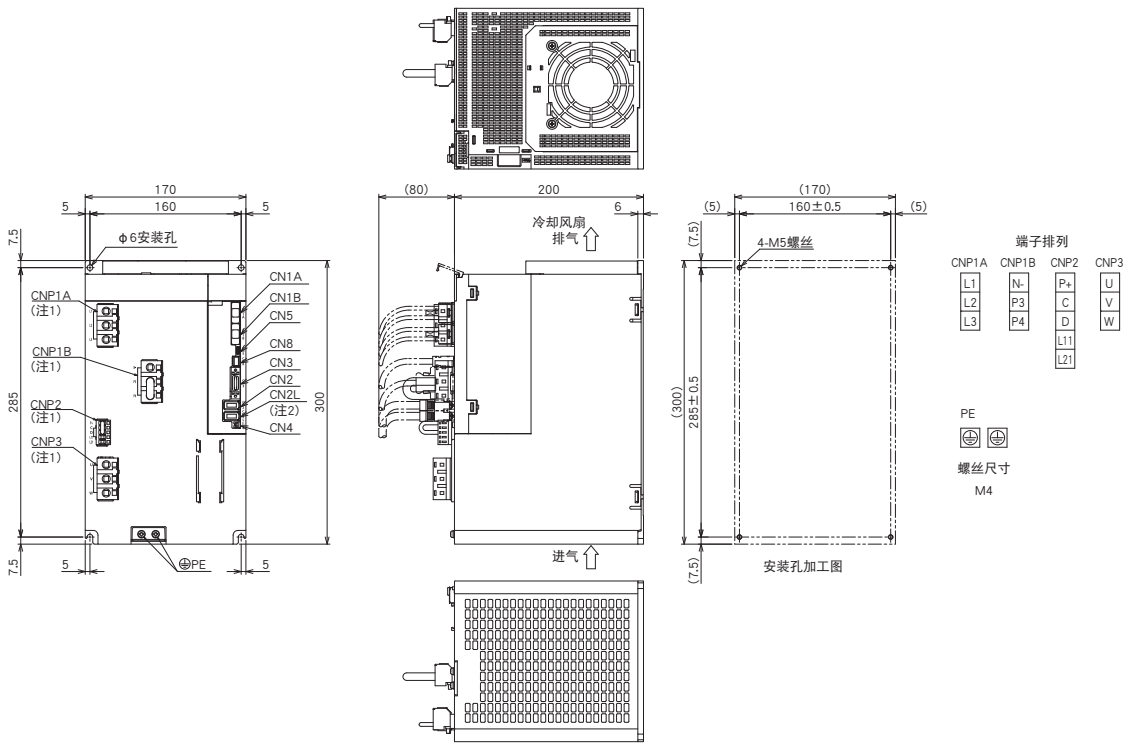

[单位: mm]

- 注) 1. 伺服放大器上带有CNP1A连接器、CNP1B连接器、CNP2连接器、CNP3连接器。  
2. MR-J5-B伺服放大器上没有CN2L连接器。

MR-J5-B\_ 外形尺寸图

- MR-J5-60B4, MR-J5-60B4-RJ
- MR-J5-100B4, MR-J5-100B4-RJ

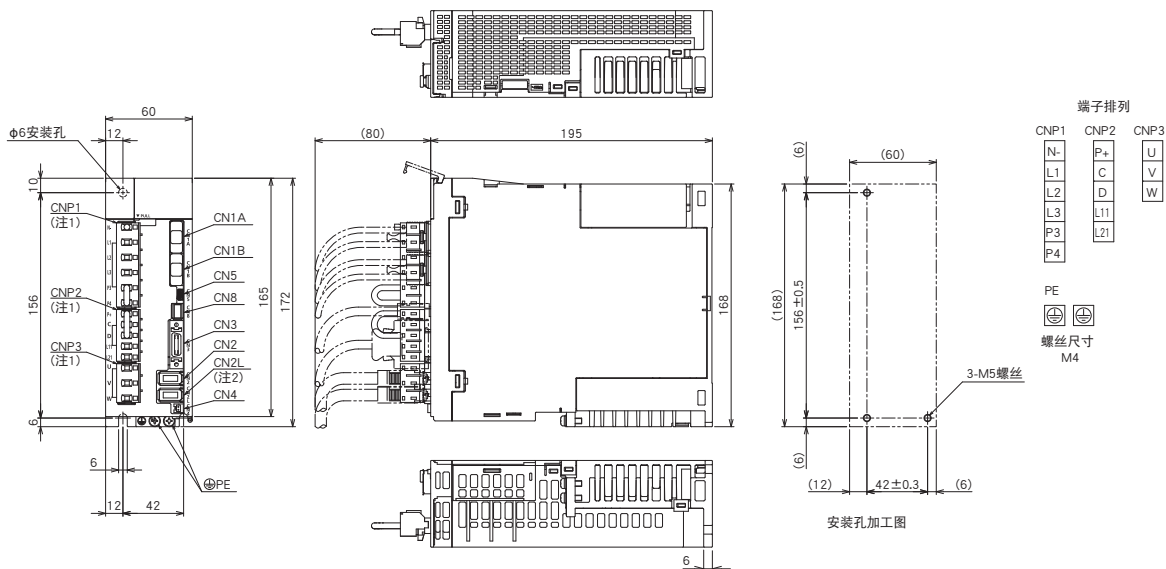

[单位: mm]

- MR-J5-200B4, MR-J5-200B4-RJ (注3)
- MR-J5-350B4, MR-J5-350B4-RJ (注3)

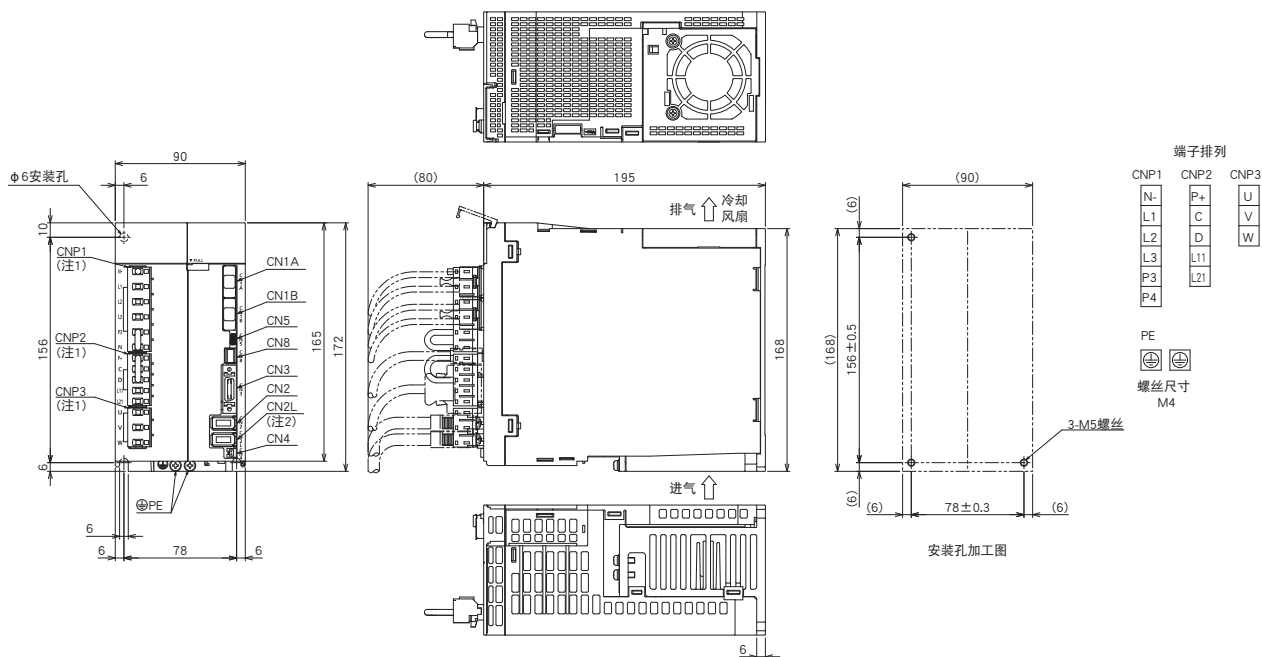

[单位: mm]

注) 1. 伺服放大器上带有CNP1连接器、CNP2连接器、CNP3连接器。  
 2. MR-J5-B4伺服放大器上没有CN2L连接器。  
 3. 2022年8月以后生产的伺服放大器的风扇模块使用两颗螺丝固定。关于详细内容,请参照“Mitsubishi Electric AC Servo System Sales and Service No.22-02E”。

# 伺服放大器

## MR-J5W\_B与周边设备的连接 (注1)

WB

MR-J5W\_B与周边设备的连接如下所示。备有连接器类、电缆类、选件类等必要的设备,以便购买后可轻松地安装,并可立刻使用。

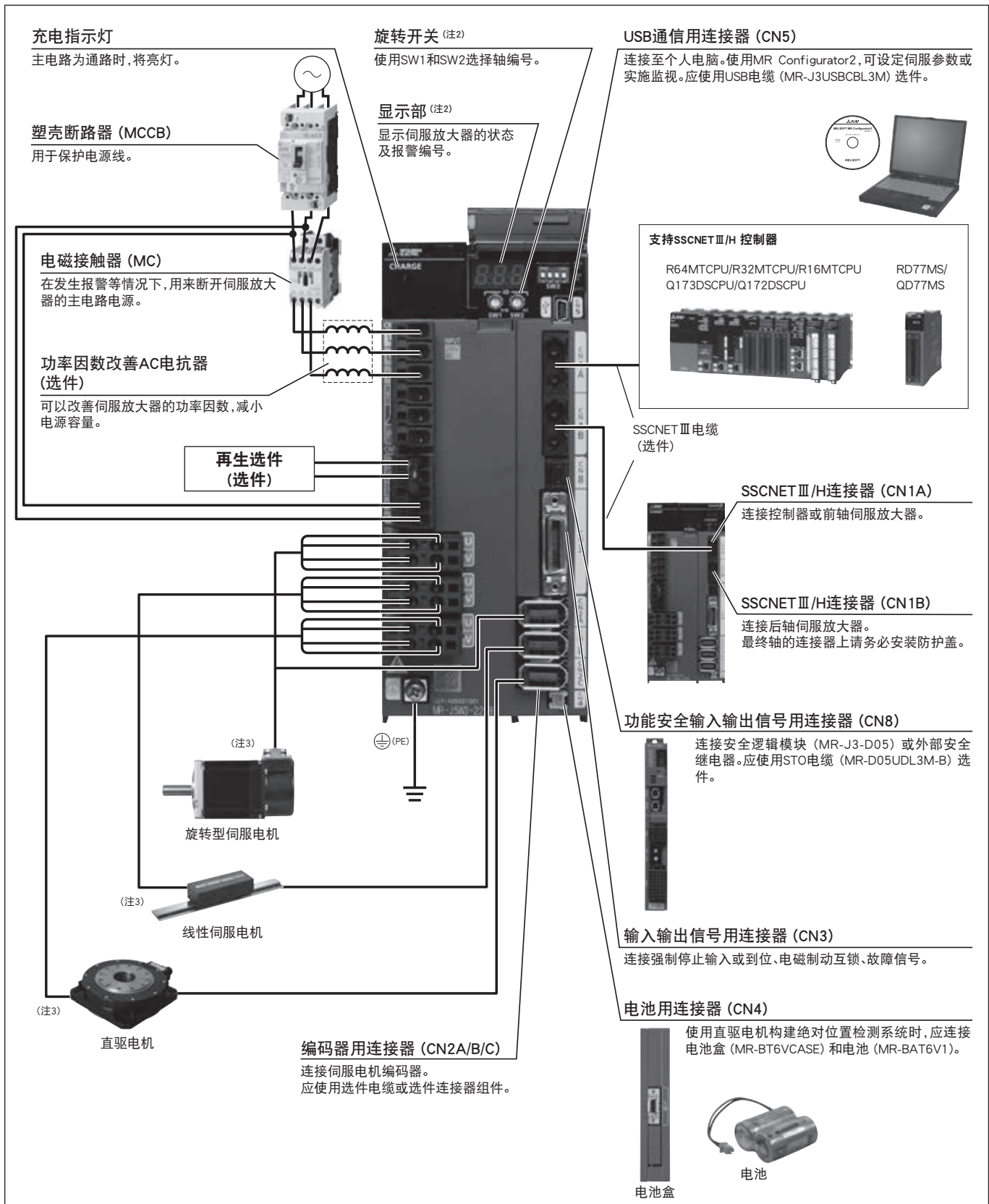

注) 1. MR-J5W3-222B时的连接示例。MR-J5W2-B上没有CNP3C及CN2C连接器。关于各多轴伺服放大器的实际的连接,请参照“MR-J5 用户手册”。

2. 显示部外盖打开状态下的照片。

3. 伺服电机的接地应该由伺服放大器中继,并从控制柜的保护接地 (PE) 端子处连接至地面。

MR-J5W2-B (2轴 SSCNETⅢ/H) 规格

WB

伺服放大器型号 MR-J5W2- <u>    </u>		22B	44B	77B	1010B
输出	电压	三相AC0 V~240 V			
	额定电流 (各轴) [A]	1.8	2.8	5.8	6.0
主电路电源输入	电压、频率 <sup>(注1)</sup>	AC输入时	三相或单相AC200 V~240 V, 50 Hz/60 Hz		
		DC输入时 <sup>(注8)</sup>	DC283 V~340 V		
	额定电流 <sup>(注6)</sup> [A]	2.9	5.2	7.5	9.8
	允许电压波动	AC输入时	三相或单相AC170 V~264 V		
		DC输入时 <sup>(注8)</sup>	DC241 V~374 V		
允许频率波动	±5 %以内				
控制电路电源输入	电压、频率	AC输入时	单相AC200 V~240 V, 50 Hz/60 Hz		
		DC输入时 <sup>(注8)</sup>	DC283 V~340 V		
	额定电流 [A]	0.4			
	允许电压波动	AC输入时	单相AC170 V~264 V		
		DC输入时 <sup>(注8)</sup>	DC241 V~374 V		
允许频率波动	±5 %以内				
消耗功率 [W]	55				
接口用电源	DC24 V ± 10 % (所需电流容量: 0.35 A (包括CN8连接器信号))				
控制方式	正弦波PWM控制、电流控制方式				
伺服放大器内置再生电阻器的允许再生功率 <sup>(注2、3)</sup> [W]	20			100	
动态制动器 <sup>(注4)</sup>	内置				
SSCNETⅢ/H	通信周期 <sup>(注5)</sup>	0.222 ms, 0.444 ms, 0.888 ms			
通信功能	USB	连接个人电脑等 (支持MR Configurator2)			
编码器输出脉冲	支持 (AB相脉冲)				
模拟监视	不支持				
全闭环控制	2线式通信方式				
机械侧编码器接口 <sup>(注9)</sup>	三菱电机高速串行通信				
伺服功能	先进振动抑制控制Ⅱ、自适应滤波器Ⅱ、鲁棒滤波器、瞬间调谐、自动调谐、一键式调整、Tough Drive功能、驱动记录功能、机械诊断功能 (包含故障预测)、功率监视功能、摩擦补偿功能、标尺测量功能、超级跟踪控制、推压控制模式				
保护功能	过电流断路、再生过电压断路、过载断路 (电子过电流保护)、伺服电机过热保护、编码器异常保护、再生异常保护、欠电压保护、瞬时停电保护、过速保护、误差过大保护、磁极检测保护、线性伺服控制异常保护				
安全监视功能/安全性能	请参照本产品目录p. 1-10、1-11的“安全监视功能”。				
构造 (防护等级)	自冷、开放 (IP20)		强冷、开放 (IP20)		
紧贴安装	可以 <sup>(注7)</sup>				
质量 [kg]	1.5			1.9	

- 注) 1. 组合的旋转型伺服电机及直驱电机的额定输出和额定转速,以及线性伺服电机的连续推力和最大速度为所记载的电源电压、频率下的数值。  
 2. 各系统不同,适合的再生选件也各不相同,因此请使用驱动系统容量选择软件Motorizer,选择最合适的再生选件。  
 3. 关于使用再生选件时的允许再生功率 [W],请参照本产品目录的“再生选件”。  
 4. 关于使用动态制动器时的允许负载转动惯量比及允许负载质量比,请参照“MR-J5 用户手册”。  
 5. 通信周期取决于控制器的规格及连接轴数。  
 6. 以三相电源使用时的电流值。  
 7. 紧贴安装时,应确保环境温度处于0℃~45℃范围内或在实际负载率75%以下使用设备。  
 8. 关于DC输入时的电源系统电路的连接示例,请参照“MR-J5 用户手册”。  
 9. 不支持脉冲串接口 (ABZ相差动输出类型)。

共通规格

伺服系统控制器

伺服放大器

旋转型伺服电机

线性伺服电机

直驱电机

周边设备

配电控制设备、  
电线选择示例

注意事项

# 伺服放大器

## MR-J5W3-B (3轴 SSCNET III/H) 规格

WB

伺服放大器型号 MR-J5W3- <u>    </u>		222B	444B	
输出	电压	三相AC0 V~240 V		
	额定电流 (各轴) [A]	1.8	2.8	
主电路 电源输入	电压、频率 <sup>(注1)</sup>	AC输入时	三相或单相AC200 V~240 V, 50 Hz/60 Hz	
		DC输入时 <sup>(注8)</sup>	DC283 V~340 V	
	额定电流 <sup>(注6)</sup> [A]	4.3	7.8	
	允许电压波动	AC输入时	三相或单相AC170 V~264 V	
		DC输入时 <sup>(注8)</sup>	DC241 V~374 V	
允许频率波动	±5 %以内			
控制电路 电源输入	电压、频率	AC输入时	单相AC200 V~240 V, 50 Hz/60 Hz	
		DC输入时 <sup>(注8)</sup>	DC283 V~340 V	
	额定电流 [A]	0.4		
	允许电压波动	AC输入时	单相AC170 V~264 V	
		DC输入时 <sup>(注8)</sup>	DC241 V~374 V	
	允许频率波动	±5 %以内		
消耗功率 [W]	55			
接口用电源	DC24 V ± 10 % (所需电容量: 0.45 A (包括CN8连接器信号))			
控制方式	正弦波PWM控制、电流控制方式			
伺服放大器内置再生电阻器的 允许再生功率 <sup>(注2、3)</sup> [W]	30			
动态制动器 <sup>(注4)</sup>	内置			
SSCNET III/H	通信周期 <sup>(注5)</sup>	0.222 ms, 0.444 ms, 0.888 ms		
通信功能	USB	连接个人电脑等 (支持MR Configurator2)		
编码器输出脉冲	仅支持A轴和B轴 (AB相脉冲)			
模拟监视	不支持			
全闭环控制	不支持			
伺服功能	先进振动抑制控制II、自适应滤波器II、鲁棒滤波器、瞬间调谐、自动调谐、一键式调整、Tough Drive功能、驱动记录功能、机械诊断功能 (包含故障预测)、功率监视功能、摩擦补偿功能、超级跟踪控制、推压控制模式			
保护功能	过电流断路、再生过电压断路、过载断路 (电子过电流保护)、伺服电机过热保护、编码器异常保护、再生异常保护、欠电压保护、瞬时停电保护、超速保护、误差过大保护、磁极检测保护、线性伺服控制异常保护			
安全监视功能/安全性能	请参照本产品目录p. 1-10、1-11的“安全监视功能”。			
构造 (防护等级)	强冷、开放 (IP20)			
紧贴安装	可以 <sup>(注7)</sup>			
质量 [kg]	1.8			

- 注) 1. 组合的旋转型伺服电机及直驱电机的额定输出和额定转速,以及线性伺服电机的连续推力和最大速度为所记载的电源电压、频率下的数值。  
 2. 各系统不同,适合的再生选件也各不相同,因此请使用驱动系统容量选择软件Motorizer,选择最合适的再生选件。  
 3. 关于使用再生选件时的允许再生功率 [W],请参照本产品目录的“再生选件”。  
 4. 关于使用动态制动器时的允许负载转动惯量比及允许负载质量比,请参照“MR-J5 用户手册”。  
 5. 通信周期取决于控制器的规格及连接轴数。  
 6. 以三相电源使用时的电流值。  
 7. 紧贴安装时,应确保环境温度处于0 °C~45 °C范围内或在实际负载率75 %以下使用设备。  
 8. 关于DC输入时的电源系统电路的连接示例,请参照“MR-J5 用户手册”。



MR-J5W2-B 标准连接示例

WB

共通规格

伺服系统控制器

伺服放大器

旋转型伺服电机

线性伺服电机

直驱电机

周边设备

配电控制设备、  
电线选择示例

注意事项

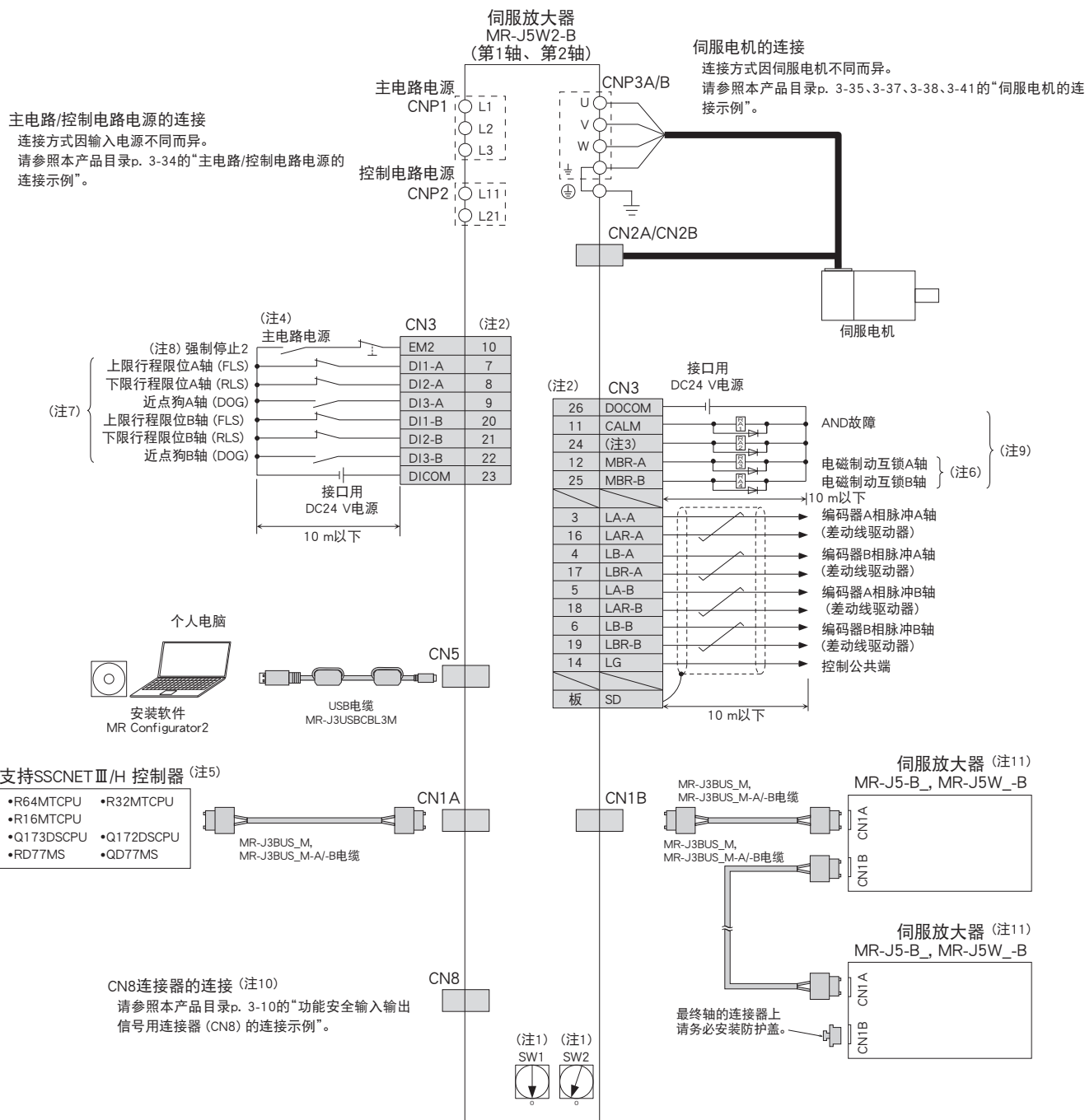

- 注1) 通过组合旋转开关 (SW1及SW2) 最多可设定64轴。但是,可连接轴数取决于控制器的规格。
- 注2) 漏型接线的情况。也可进行源型接线。
- 注3) 初始状态下将CINP (AND到位) 分配给该引脚。该引脚可通过[Pr. PD08]更改软元件。
- 注4) 为防止伺服放大器发生意外重启,应将电路设计为当关闭主电路电源后EM2 (强制停止2) 也关闭。
- 注5) 关于控制器的设定等详细内容,请参照各控制器的手册。
- 注6) 使用线性伺服电机或直驱电机时,要在外部设置制动机构时应使用MBR (电磁制动互锁)。
- 注7) 这些信号可通过设定控制器分配软元件。关于设定方法,请参照各控制器的手册。
- 注8) 为伺服放大器的强制停止 (2轴共享)。需对整个系统进行紧急停止操作时,应在控制器侧进行。
- 注9) 这些引脚可以通过 [Pr. PD07] 和 [Pr. PD09] 变更软元件。
- 注10) 不使用功能安全 (STO功能) 时,应安装伺服放大器附带的短路连接器。
- 注11) 省略了第3轴以后的接线。



实际接线及使用,请务必细读“用户手册”。应在确保充分了解设备的相关知识、安全信息及注意事项后,再进行使用。

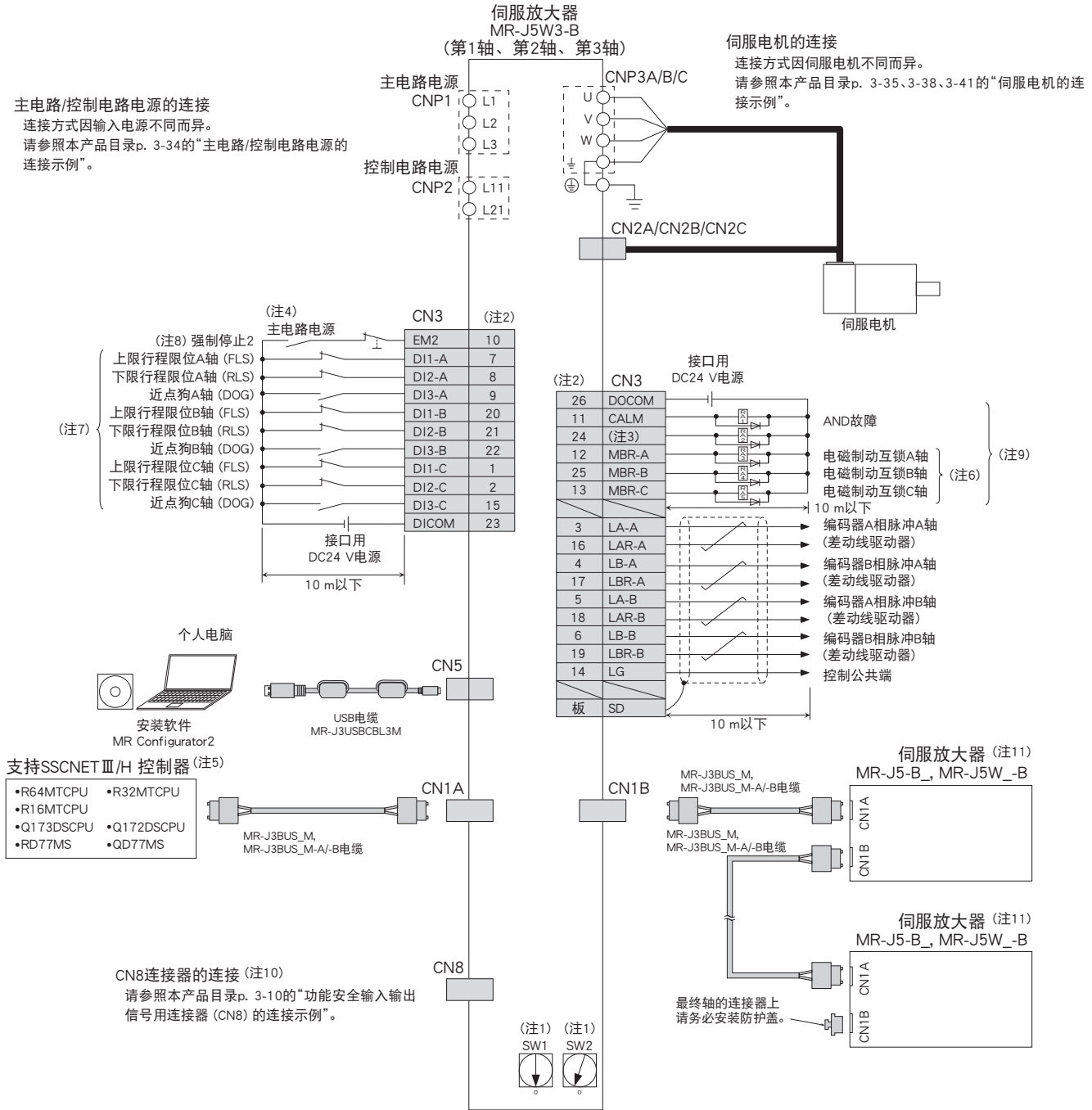

- 注) 1. 通过组合旋转开关 (SW1及SW2) 最多可设定64轴。但是,可连接轴数取决于控制器的规格。  
2. 漏型接线的情况。也可进行源型接线。  
3. 初始状态下将CINP (AND到位) 分配给该引脚。该引脚可通过[Pr. PD08]更改软元件。  
4. 为防止伺服放大器发生意外重启,应将电路设计为当关闭主电路电源后EM2 (强制停止2) 也关闭。  
5. 关于控制器的设定等详细内容,请参照各控制器的手册。  
6. 使用线性伺服电机或直驱电机时,要在外部设置制动机构时应使用MBR (电磁制动互锁)。  
7. 这些信号可通过设定控制器分配软元件。关于设定方法,请参照各控制器的手册。  
8. 为伺服放大器的强制停止 (3轴共享)。需对整个系统进行紧急停止操作时,应在控制器侧进行。  
9. 这些引脚可以通过 [Pr. PD07] 和 [Pr. PD09] 变更软元件。  
10. 不使用功能安全 (STO功能) 时,应安装伺服放大器附带的短路连接器。  
11. 省略了第4轴以后的接线。



实际接线及使用时,请务必细读“用户手册”。应在确保充分了解设备的相关知识、安全信息及注意事项后,再进行使用。

MR-J5W2-B 外形尺寸图

●MR-J5W2-22B

●MR-J5W2-44B

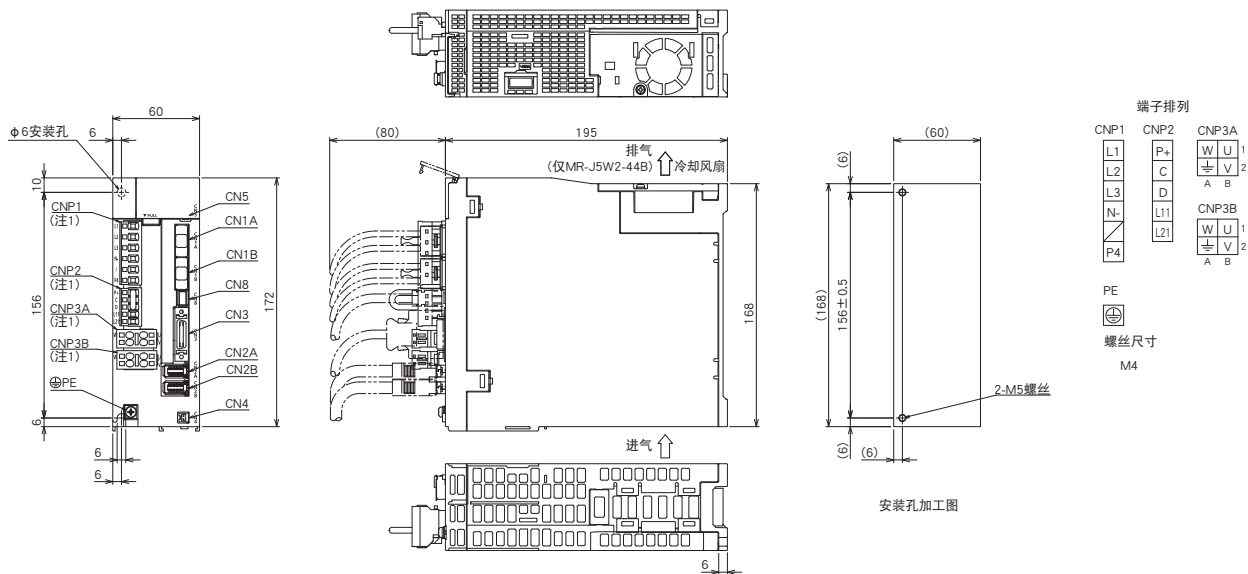

[单位: mm]

●MR-J5W2-77B

●MR-J5W2-1010B

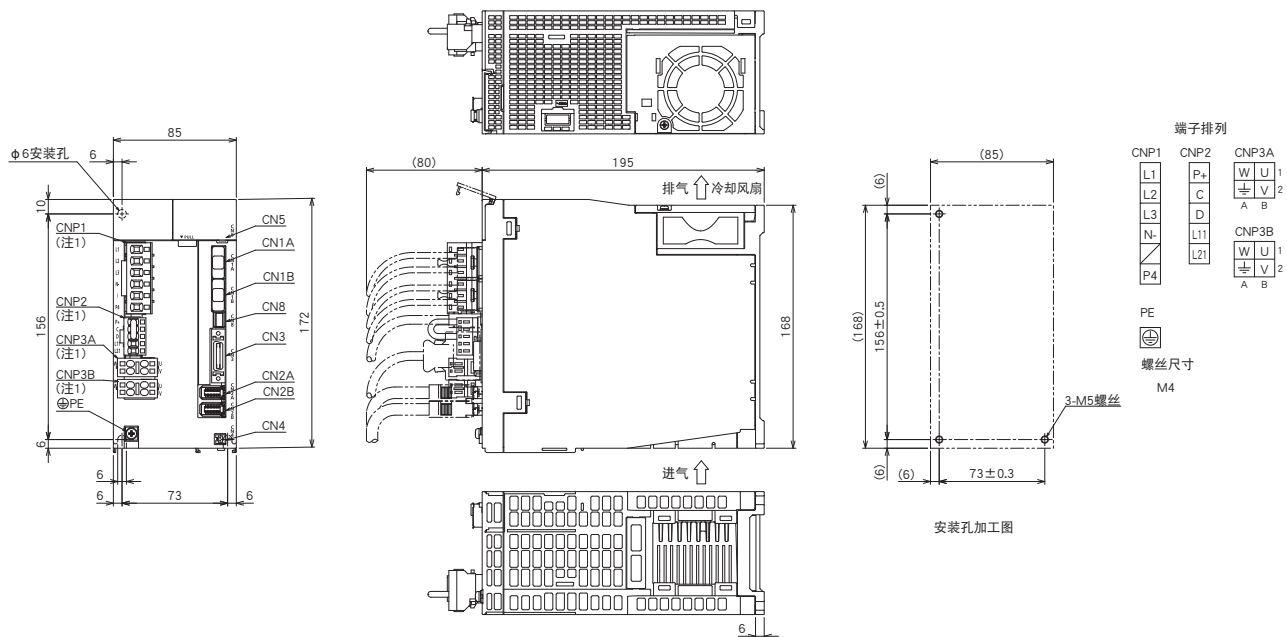

[单位: mm]

注) 1. 伺服放大器上带有CNP1连接器、CNP2连接器、CNP3A连接器、CNP3B连接器。

# 伺服放大器

## MR-J5W3-B 外形尺寸图

●MR-J5W3-222B

●MR-J5W3-444B

WB

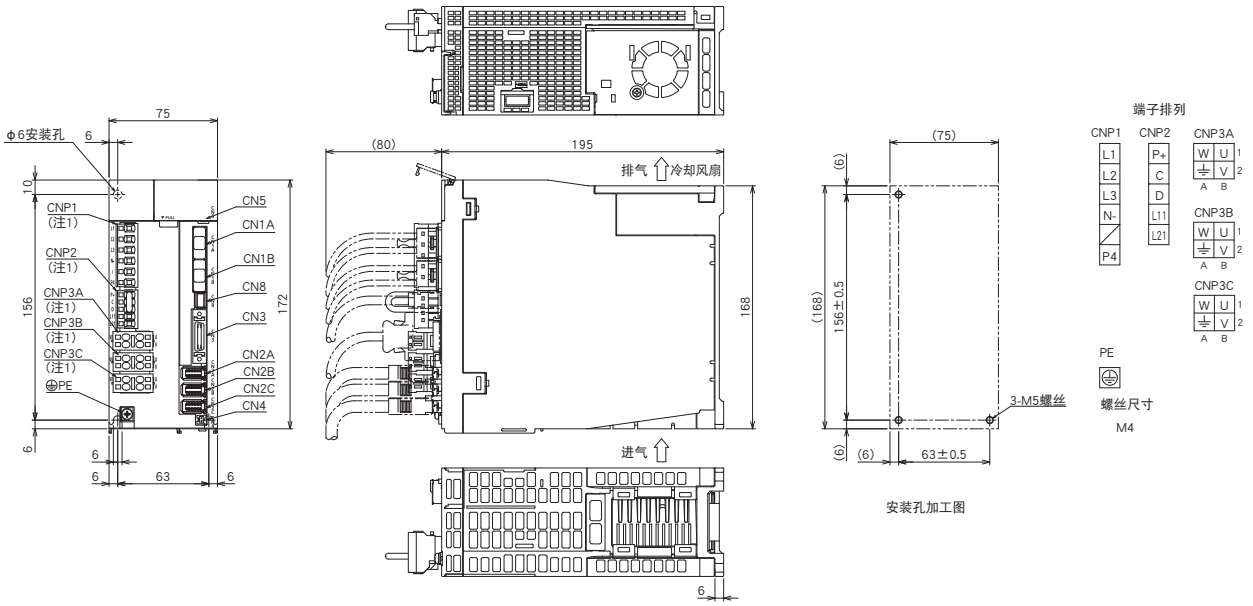

[单位: mm]

注) 1. 伺服放大器上带有CNP1连接器、CNP2连接器、CNP3A连接器、CNP3B连接器、CNP3C连接器。

## MR-J5-A\_ 与周边设备的连接 (注1)

MR-J5-A\_与周边设备的连接如下所示。备有连接器类、电缆类、选件类等必要的设备,以便购买后可轻松地安装,并可立刻使用。

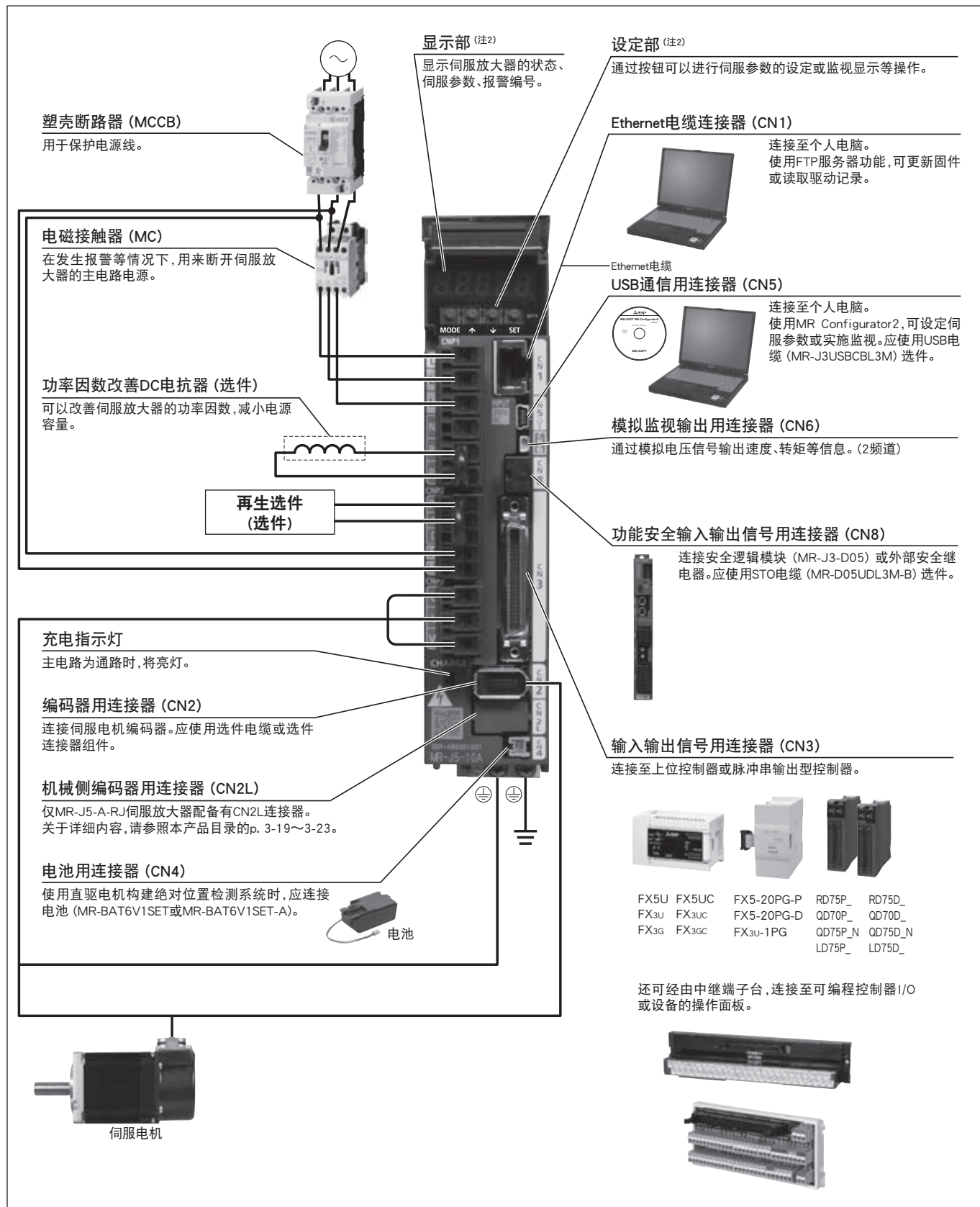

注) 1. MR-J5-350A(4)(-RJ)以下伺服放大器的连接示例。关于实际的连接,请参照“MR-J5 用户手册”。  
2. 显示部外盖打开状态下的照片。

# 伺服放大器

## MR-J5-A\_ (通用接口) 规格 (200 V)

**A**   **A-RJ**

伺服放大器型号 MR-J5-_( -RJ)		10A	20A	40A	60A	70A	100A	200A	350A	500A	700A		
输出	电压	三相AC0 V~240 V											
	额定电流 [A]	1.3	1.8	2.8	3.2	5.8	6.0	11.0	17.0	28.0	37.0		
主电路电源输入	电压、频率 (注1)	AC输入时	三相或单相AC200 V~240 V, 50 Hz/60 Hz					三相或单相AC200 V~240 V, 50 Hz/60 Hz (注7)		三相AC200 V~240 V, 50 Hz/60 Hz			
		DC输入时 (注8)	DC283 V~340 V										
	额定电流 (注6) [A]	0.9	1.5	2.6	3.2	3.8	5.0	10.5	16.0	21.7	28.9		
	允许电压波动	AC输入时	三相或单相AC170 V~264 V					三相或单相AC170 V~264 V (注7)		三相AC170 V~264 V			
		DC输入时 (注8)	DC241 V~374 V										
允许频率波动	±5 %以内												
控制电路电源输入	电压、频率	AC输入时	单相AC200 V~240 V, 50 Hz/60 Hz										
		DC输入时 (注8)	DC283 V~340 V										
	额定电流 [A]	0.2									0.3		
	允许电压波动	AC输入时	单相AC170 V~264 V										
		DC输入时 (注8)	DC241 V~374 V										
允许频率波动	±5 %以内												
消耗功率 [W]	30												
接口用电源	DC24 V ± 10 % (所需电容量: 0.5 A (包括CN8连接器信号))												
控制方式	正弦波PWM控制、电流控制方式												
伺服放大器内置再生电阻器的允许再生功率 (注2、3) [W]	-	10		30		100		130		170			
动态制动器 (注4)	内置												
通信功能	USB	连接个人电脑等 (支持MR Configurator2)											
	RS-422/RS-485	最多32轴的1:n通信											
编码器输出脉冲	支持 (ABZ相脉冲)												
模拟监视	2频道												
位置控制模式	最大输入脉冲频率	4 Mpulses/s (差动接收器时)、200 kpulses/s (集电极开路时)											
	定位反馈脉冲	编码器分辨率 (伺服电机每转的分辨率): 26位											
	指令脉冲倍率	电子齿轮A/B倍 A = 1~2147483647、B = 1~2147483647、1/10 < A/B < 64000											
	定位到位范围设定	0 pulse~±16777215 pulses (指令脉冲单位)											
	误差过大	±3圈											
转矩限制	通过伺服参数设定或外部模拟输入设定 (DC0 V~+10 V/最大转矩)												
速度控制模式	速度控制范围	模拟速度指令 1:2000、内部速度指令 1:5000											
	模拟速度指令输入	DC0 V~±10 V/额定转速 (10 V下的转速可在 [Pr. PC12] 中进行变更)											
	速度波动率	±0.01 %以下 (负载波动: 0 %~100 %)、0 % (电源波动: ±10 %) ±0.2 %以下 (环境温度: 25 °C ± 10 °C) 仅限模拟速度指令时											
转矩限制	通过伺服参数设定或外部模拟输入设定 (DC0 V~+10 V/最大转矩)												
转矩控制模式	模拟转矩指令输入	DC0 V~±8 V/最大转矩 (输入阻抗: 10 kΩ~12 kΩ)											
	速度限制	通过伺服参数设定或外部模拟输入设定 (DC0 V~±10 V/额定转速)											
全闭环控制 (注5)	MR-J5-A	2线式通信方式											
	MR-J5-A-RJ	2线式/4线式通信方式											
机械侧编码器接口	MR-J5-A	三菱电机高速串行通信											
	MR-J5-A-RJ	三菱电机高速串行通信/ABZ相差动输入信号											
伺服功能	先进振动抑制控制Ⅱ、自适应滤波器Ⅱ、鲁棒滤波器、瞬间调谐、自动调谐、一键式调整、Tough Drive功能、驱动记录功能、机械诊断功能 (包含故障预测)、功率监视功能、摩擦补偿功能、超级跟踪控制 (注5)												
保护功能	过电流断路、再生过电压断路、过载断路 (电子过电流保护)、伺服电机过热保护、编码器异常保护、再生异常保护、欠电压保护、瞬时停电保护、过速保护、误差过大保护、磁极检测保护、线性伺服控制异常保护												
安全监视功能/安全性能	请参照本产品目录p. 1-10、1-11的“安全监视功能”。												
构造 (防护等级)	自冷、开放 (IP20)					强冷、开放 (IP20)			强冷、开放 (IP20) (注9)				
紧贴安装	三相电源输入	可以 (注10)											
	单相电源输入	可以 (注10)					不可以			-			
质量 [kg]	0.8		1.0	1.4		2.2		3.7		6.2			



A A-RJ

共通规格

伺服系统控制器

伺服放大器

旋转型伺服电机

线性伺服电机

直驱电机

周边设备、  
选件、

配电控制设备、  
电线选择示例

注意事项

### MR-J5-A\_ (通用接口) 规格 (200 V)

- 注) 1. 组合的旋转型伺服电机及直驱电机的额定输出和额定转速,以及线性伺服电机的连续推力和最大速度为所记载的电源电压、频率下的数值。  
 2. 各系统不同,适合的再生选件也各不相同,因此请使用驱动系统容量选择软件Motorizer,选择最合适的再生选件。  
 3. 关于使用再生选件时的允许再生功率[W],请参照本产品目录的“再生选件”。  
 4. 关于使用动态制动器时的允许负载转动惯量比及允许负载质量比,请参照“MR-J5 用户手册”。  
 5. 关于支持本功能的伺服放大器的固件版本,请参照“MR-J5 用户手册”。  
 6. 以三相电源使用时的电流值。  
 7. 与超过750 W的伺服电机组合并使用单相电源时,应在实际负载率75 %以下使用。  
 8. 关于DC输入时的电源系统电路的连接示例,请参照“MR-J5 用户手册”。  
 9. 连接器部分除外。  
 10. 紧贴安装时,应确保环境温度处于0 °C~45 °C范围内或在实际负载率75 %以下使用设备。

# 伺服放大器

## MR-J5-A\_ (通用接口) 规格 (400 V)

**A**
**A-RJ**

伺服放大器型号 MR-J5-_( -RJ)		60A4	100A4	200A4	350A4
输出	电压	三相AC0 V~480 V			
	额定电流 [A]	1.6	2.8	5.5	8.6
主电路 电源输入	电压、频率 <sup>(注1)</sup> AC输入时	三相AC380 V~480 V, 50 Hz/60 Hz			
	额定电流 [A]	1.4	2.5	5.1	7.9
	允许电压波动 AC输入时	三相AC323 V~528 V			
	允许频率波动	±5 %以内			
控制电路 电源输入	电压、频率 AC输入时	单相AC380 V~480 V, 50 Hz/60 Hz			
	额定电流 [A]	0.1			
	允许电压波动 AC输入时	单相AC323 V~528 V			
	允许频率波动	±5 %以内			
	消耗功率 [W]	30			
接口用电源		DC24 V ± 10 % (所需电流量: 0.5 A (包括CN8连接器信号))			
控制方式		正弦波PWM控制、电流控制方式			
伺服放大器内置再生电阻器的 允许再生功率 <sup>(注2、3)</sup> [W]		15	15	100	120
动态制动器 <sup>(注4)</sup>		内置			
通信功能	USB	连接个人电脑等 (支持MR Configurator2)			
	RS-422/RS-485	最多32轴的1:n通信			
编码器输出脉冲		支持 (ABZ相脉冲)			
模拟监视		2频道			
位置控制 模式	最大输入脉冲频率	4 Mpulses/s (差动接收器时)、200 kpulses/s (集电极开路时)			
	定位反馈脉冲	编码器分辨率 (伺服电机每转的分辨率): 26位			
	指令脉冲倍率	电子齿轮A/B倍 A = 1~2147483647、B = 1~2147483647、1/10 < A/B < 64000			
	定位到位范围设定	0 pulse~±16777215 pulses (指令脉冲单位)			
	误差过大	±3圈			
速度控制 模式	转矩限制	通过伺服参数设定或外部模拟输入设定 (DC0 V~+10 V/最大转矩)			
	速度控制范围	模拟速度指令 1:2000、内部速度指令 1:5000			
	模拟速度指令输入	DC0 V~±10 V/额定转速 (10 V下的转速可在 [Pr. PC12] 中进行变更)			
	速度波动率	±0.01 %以下 (负载波动: 0 %~100 %)、0 % (电源波动: ±10 %) ±0.2 %以下 (环境温度: 25 °C ± 10 °C) 仅限模拟速度指令时			
转矩控制 模式	转矩限制	通过伺服参数设定或外部模拟输入设定 (DC0 V~+10 V/最大转矩)			
	模拟转矩指令输入	DC0 V~±8 V/最大转矩 (输入阻抗: 10 kΩ~12 kΩ)			
全闭环控制	速度限制	通过伺服参数设定或外部模拟输入设定 (DC0 V~±10 V/额定转速)			
	MR-J5-A4	2线式通信方式			
机械侧编码器接口	MR-J5-A4-RJ	2线式/4线式通信方式			
	MR-J5-A4	三菱电机高速串行通信			
伺服功能	MR-J5-A4-RJ	三菱电机高速串行通信/ABZ相差动输入信号			
	先进振动抑制控制Ⅱ、自适应滤波器Ⅱ、鲁棒滤波器、瞬间调谐、自动调谐、一键式调整、Tough Drive功能、驱动记录功能、机械诊断功能 (包含故障预测)、功率监视功能、摩擦补偿功能、超级跟踪控制				
保护功能		过电流短路、再生过电压短路、过载短路 (电子过电流保护)、伺服电机过热保护、编码器异常保护、再生异常保护、欠电压保护、瞬时停电保护、过速保护、误差过大保护、磁极检测保护、线性伺服控制异常保护			
安全监视功能/安全性能		请参照本产品目录p. 1-10、1-11的“安全监视功能”。			
构造 (防护等级)		自冷、开放 (IP20)		强冷、开放 (IP20)	
紧贴安装		不可以			
质量 [kg]		1.6		2.2	2.3

注) 1. 组合的旋转型伺服电机的额定输出和额定转速为所记载的电源电压、频率下的数值。

2. 各系统不同, 适合的再生选件也各不相同, 因此请使用驱动系统容量选择软件Motorizer, 选择最合适的再生选件。

3. 关于使用再生选件时的允许再生功率 [W], 请参照本产品目录的“再生选件”。

4. 关于使用动态制动器时的允许负载转动惯量比, 请参照“MR-J5 用户手册”。

MR-J5-A\_ 标准连接示例: 位置控制运行  
与RD75D连接的情况下

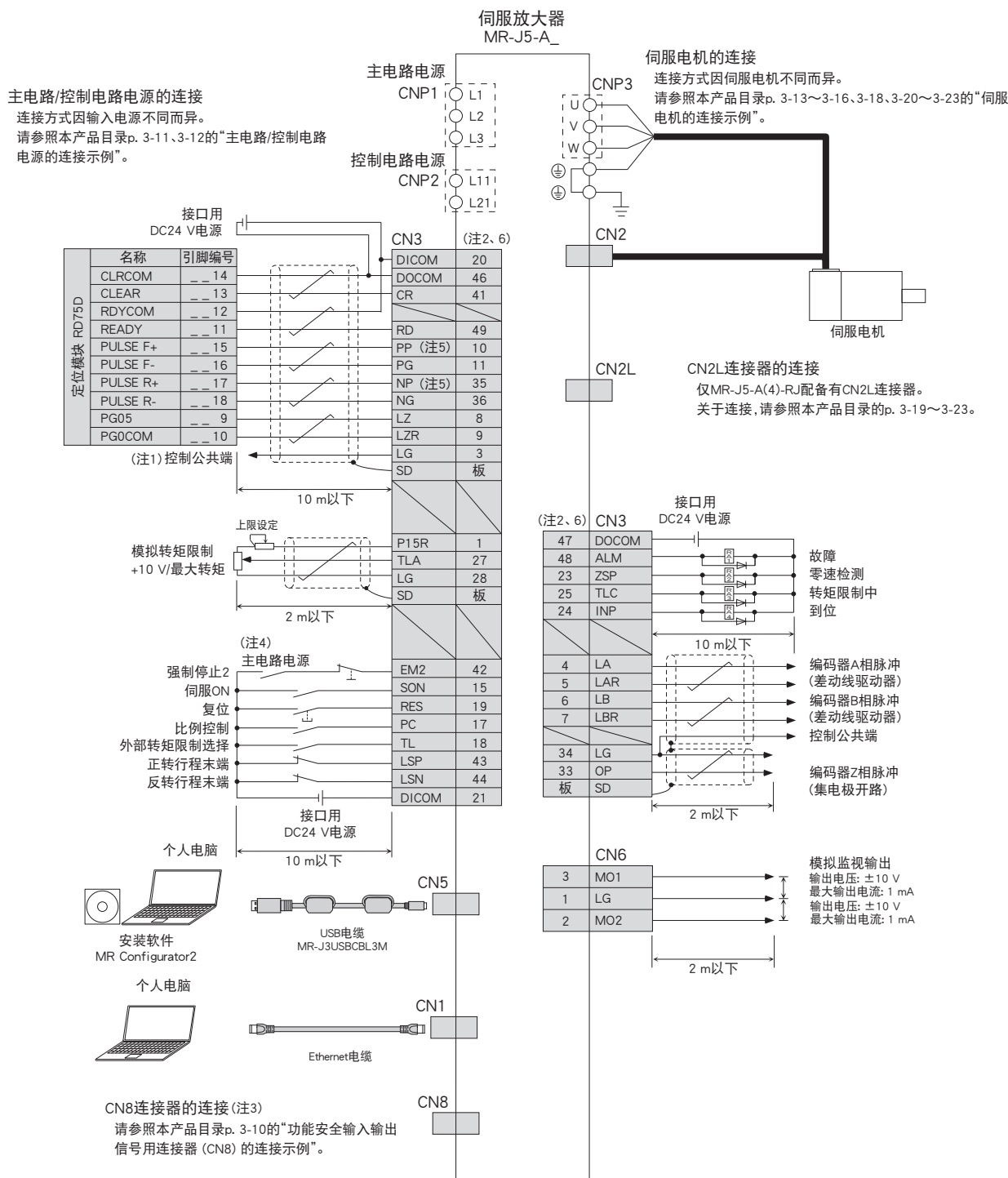

- 注) 1. 使用RD75D时不需要进行本连接。但是根据所使用的控制器情况,为了提高抗噪声能力时,推荐将LG与控制公共端端子间进行连接。  
2. 漏型接线的情况。也可进行源型接线。  
3. 不使用功能安全(STO功能)时,应安装伺服放大器自带的短路连接器。  
4. 为防止伺服放大器发生意外重启,应将电路设计为当关闭主电路电源后EM2(强制停止2)也关闭。  
5. 脉冲串输入也支持集电极开路方式的漏型输入及源型输入。在源型输入中使用时,使用PP2及NP2端子。关于详细内容,请参照“MR-J5 用户手册”。  
6. 在伺服放大器的内部连接有相同名称的信号。



实际接线及使用,请务必细读“用户手册”。应在确保充分了解设备的相关知识、安全信息及注意事项后,再进行使用。

# 伺服放大器

## MR-J5-A\_ 标准连接示例: 速度控制运行

A A-RJ

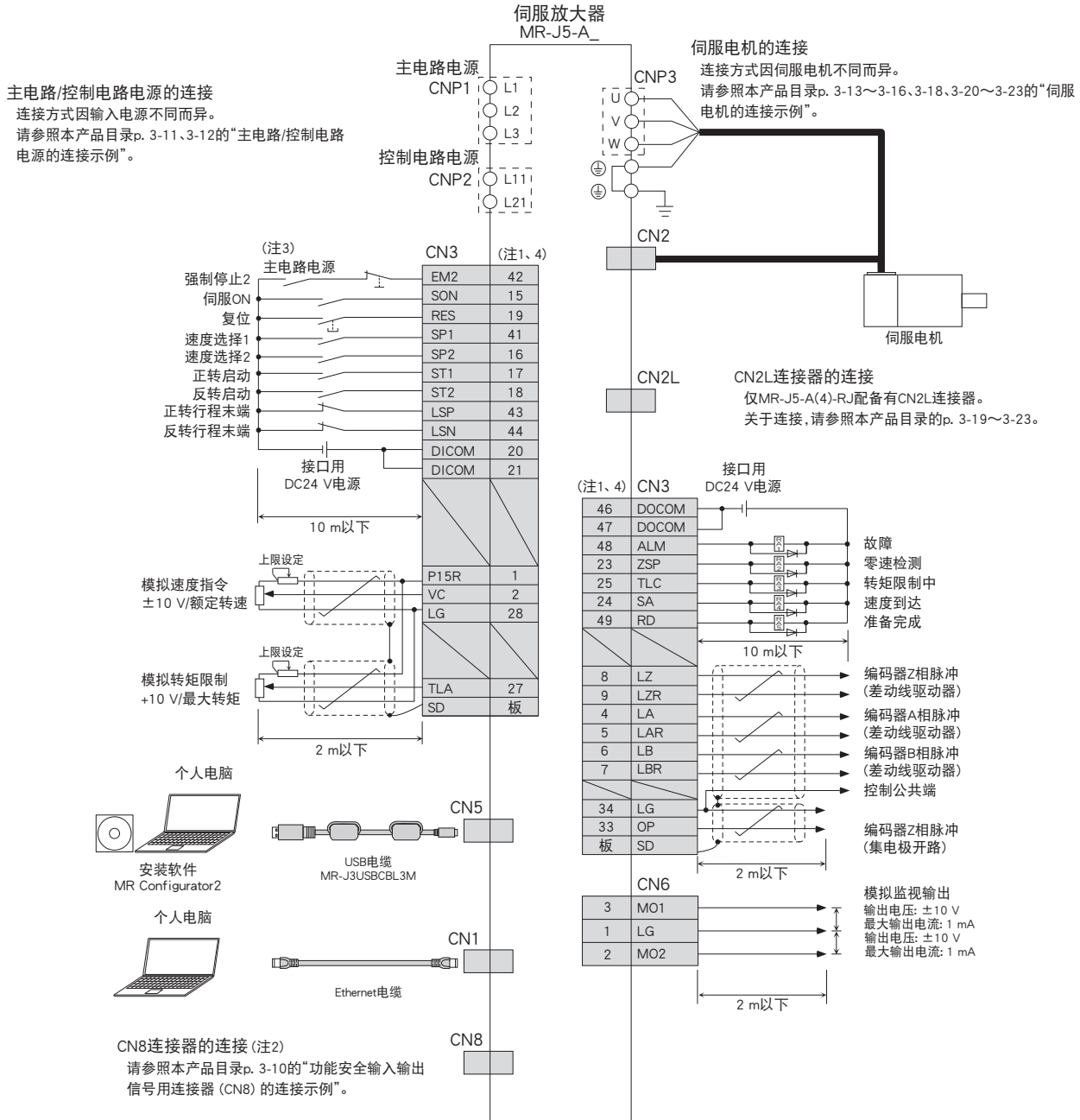

- 注) 1. 漏型接线的情况。也可进行源型接线。  
2. 不使用功能安全 (STO功能) 时, 应安装伺服放大器自带的短路连接器。  
3. 为防止伺服放大器发生意外重启, 应将电路设计为当关闭主电路电源后EM2 (强制停止2) 也关闭。  
4. 在伺服放大器的内部连接有相同名称的信号。



实际接线及使用, 请务必细读“用户手册”。应在确保充分了解设备的相关知识、安全信息及注意事项后, 再进行使用。

MR-J5-A\_ 标准连接示例: 转矩控制运行

A A-RJ

主电路/控制电路电源的连接  
连接方式因输入电源不同而异。  
请参照本产品目录p. 3-11、3-12的“主电路/控制电路电源的连接示例”。

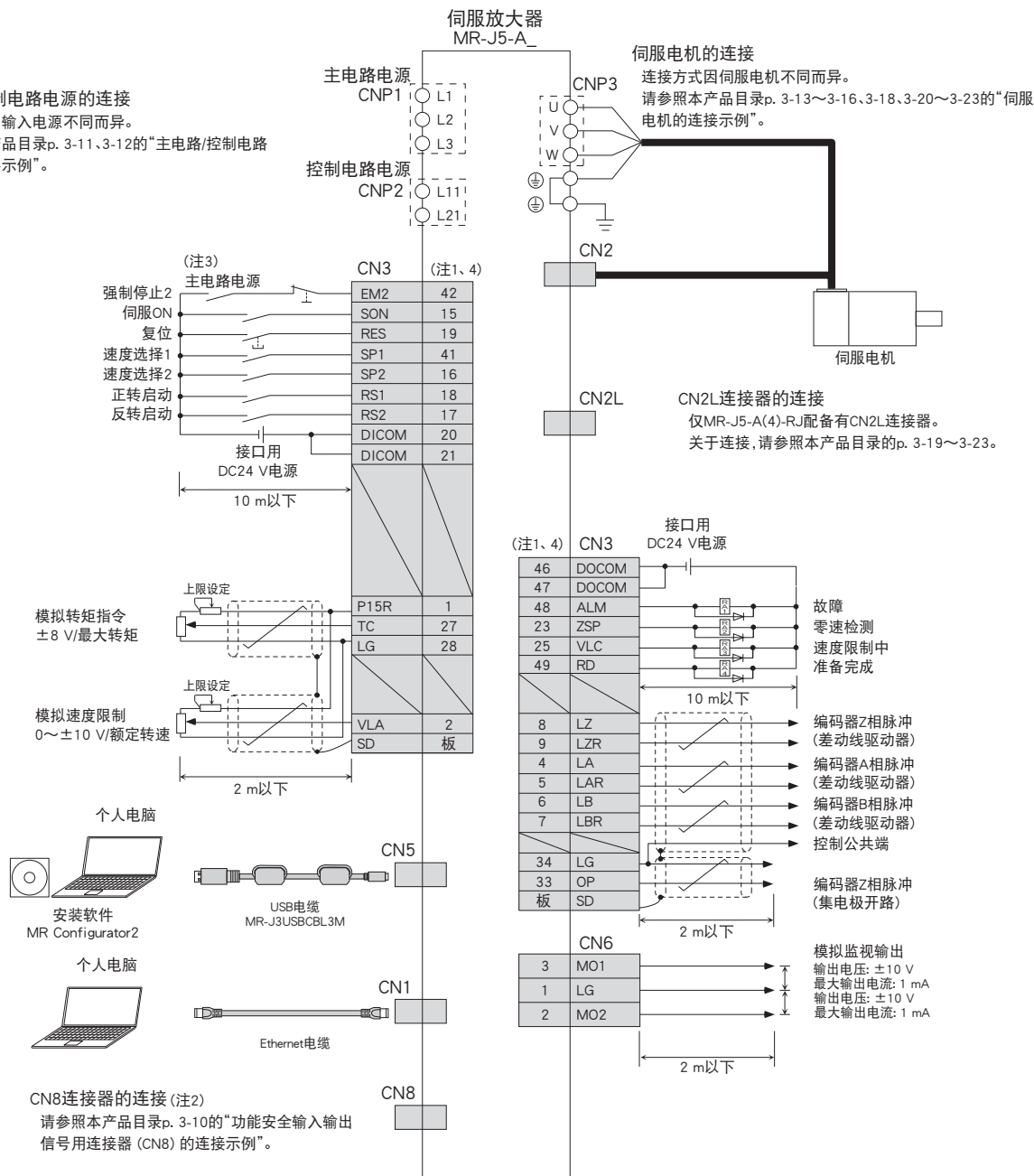

- 注) 1. 漏型接线的情况,也可进行源型接线。  
2. 不使用功能安全 (STO功能) 时,应安装伺服放大器自带的短路连接器。  
3. 为防止伺服放大器发生意外重启,应将电路设计为当关闭主电路电源后EM2 (强制停止2) 也关闭。  
4. 在伺服放大器的内部连接有相同名称的信号。

**!** 实际接线及使用,请务必细读“用户手册”。应在确保充分了解设备的相关知识、安全信息及注意事项后,再进行使用。

共通规格

伺服系统控制器

伺服放大器

旋转型伺服电机

线性伺服电机

直驱电机

周边设备

配电控制设备、  
电线选择示例

注意事项

# 伺服放大器

## MR-J5-A\_ 外形尺寸图

A A-RJ

- MR-J5-10A, MR-J5-10A-RJ
- MR-J5-20A, MR-J5-20A-RJ
- MR-J5-40A, MR-J5-40A-RJ

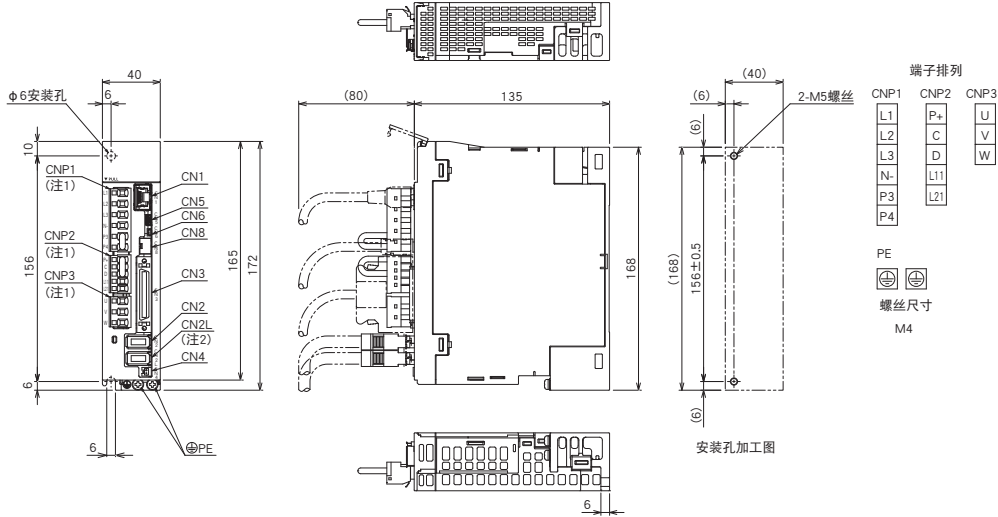

[单位: mm]

- MR-J5-60A, MR-J5-60A-RJ

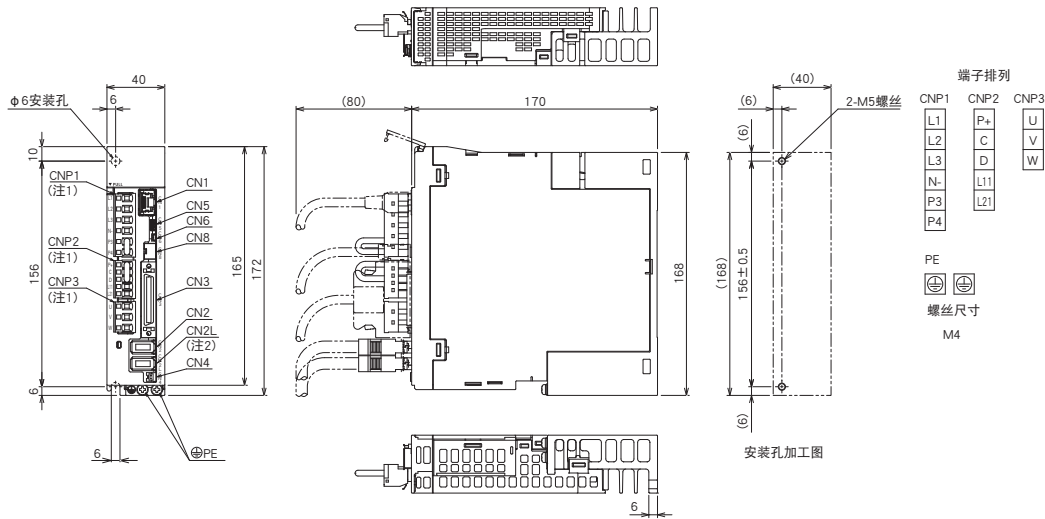

[单位: mm]

- 注) 1. 伺服放大器上带有CNP1连接器、CNP2连接器、CNP3连接器。  
 2. MR-J5-A伺服放大器上没有CN2L连接器。



MR-J5-A\_ 外形尺寸图

- MR-J5-70A, MR-J5-70A-RJ
- MR-J5-100A, MR-J5-100A-RJ

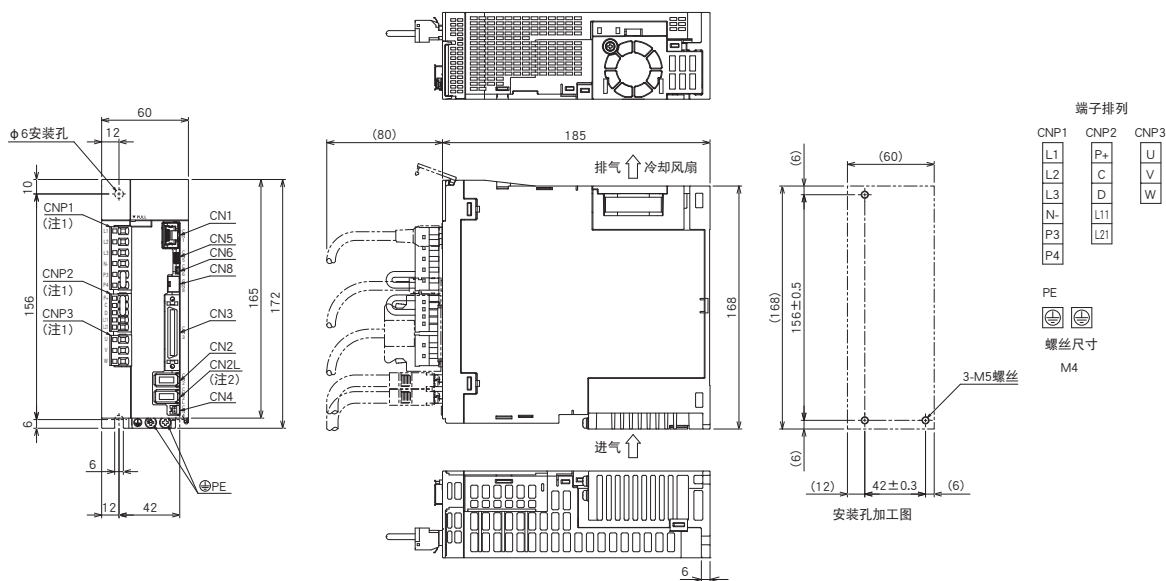

[单位: mm]

- MR-J5-200A, MR-J5-200A-RJ (注3)
- MR-J5-350A, MR-J5-350A-RJ (注3)

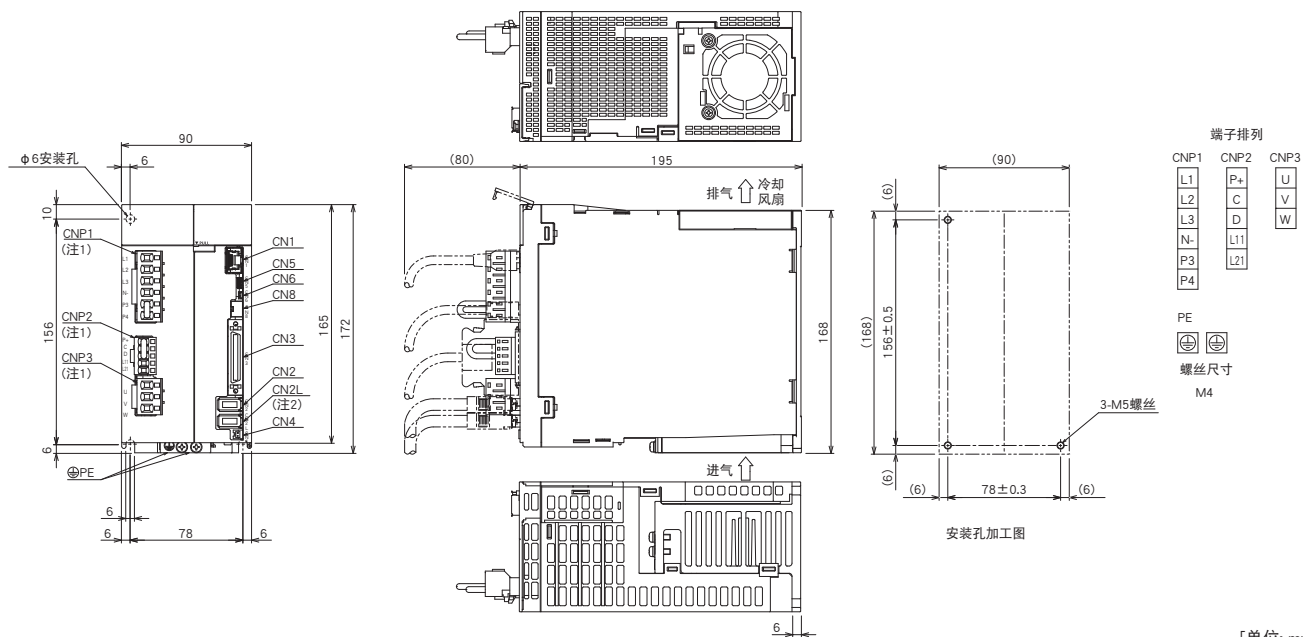

[单位: mm]

注) 1. 伺服放大器上带有CNP1连接器、CNP2连接器、CNP3连接器。  
 2. MR-J5-A伺服放大器上没有CN2L连接器。  
 3. 2022年8月以后生产的伺服放大器的风扇模块使用两颗螺丝固定。关于详细内容,请参照“Mitsubishi Electric AC Servo System Sales and Service No.22-02E”。

# 伺服放大器

## MR-J5-A\_ 外形尺寸图

A A-RJ

### ●MR-J5-500A, MR-J5-500A-RJ

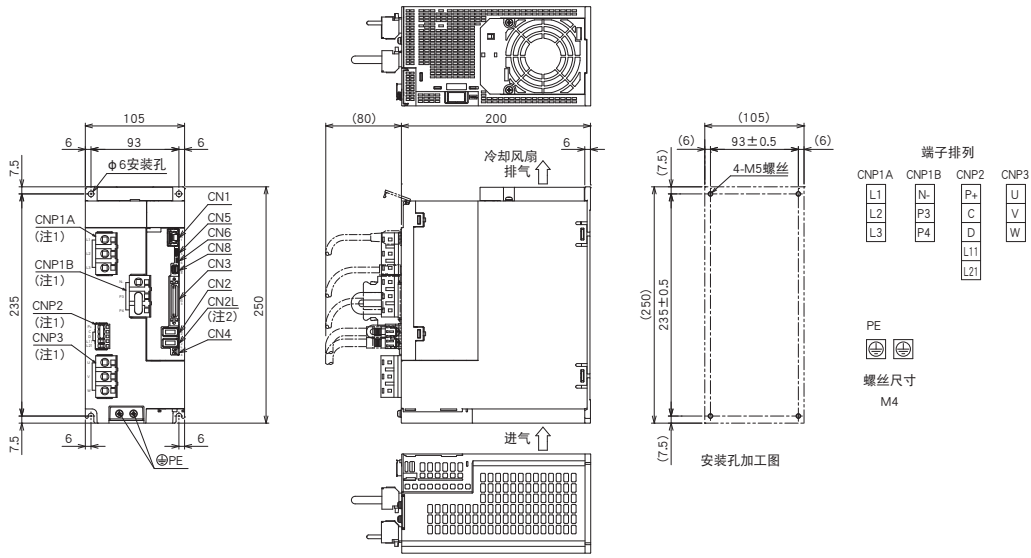

[单位: mm]

### ●MR-J5-700A, MR-J5-700A-RJ

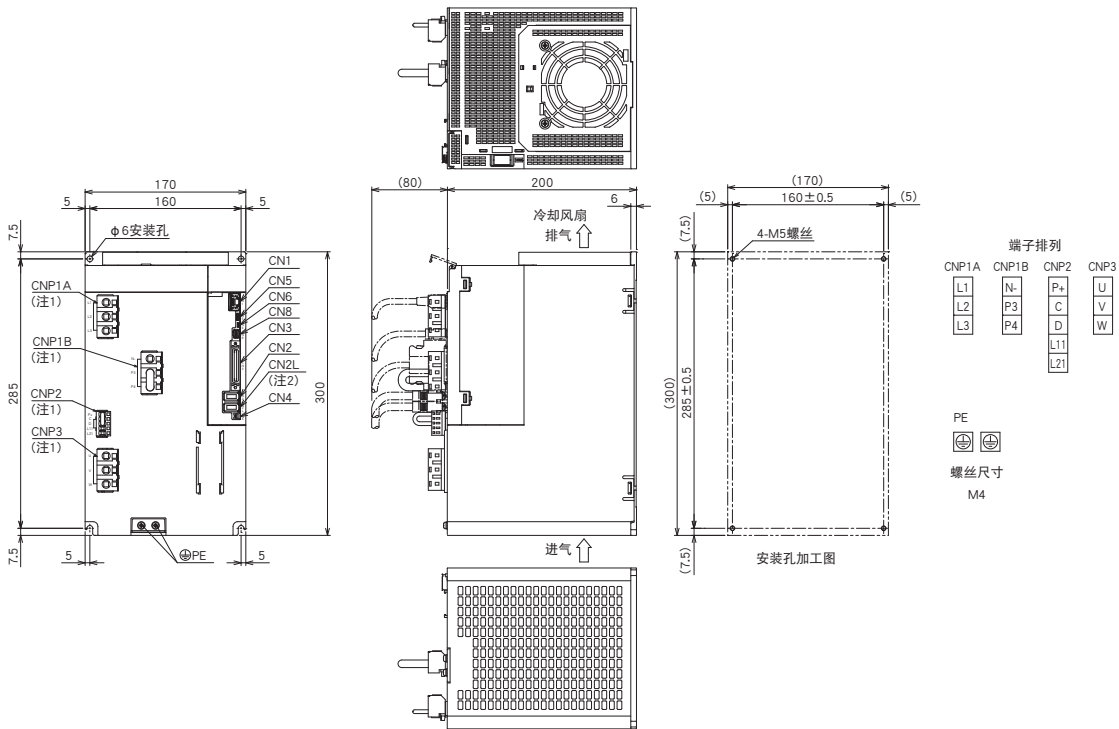

[单位: mm]

- 注) 1. 伺服放大器上带有CNP1A连接器、CNP1B连接器、CNP2连接器、CNP3连接器。  
 2. MR-J5-A伺服放大器上没有CN2L连接器。

MR-J5-A\_ 外形尺寸图

- MR-J5-60A4, MR-J5-60A4-RJ
- MR-J5-100A4, MR-J5-100A4-RJ

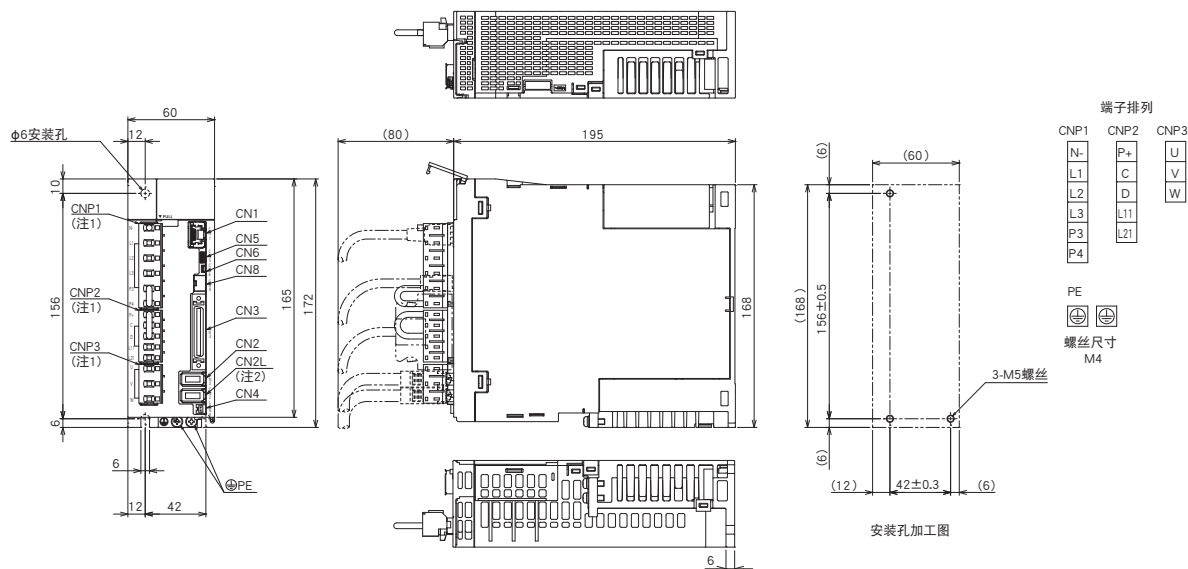

- MR-J5-200A4, MR-J5-200A4-RJ (注3)
- MR-J5-350A4, MR-J5-350A4-RJ (注3)

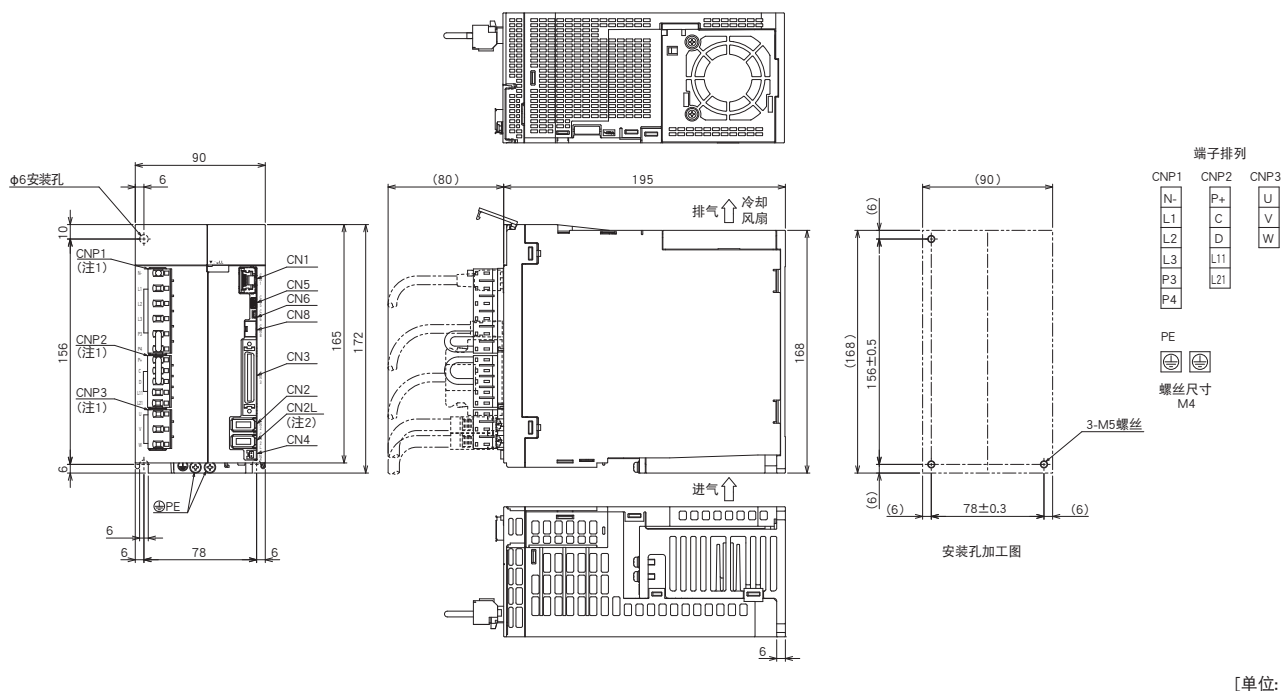

注) 1. 伺服放大器上带有CNP1连接器、CNP2连接器、CNP3连接器。  
 2. MR-J5-A4伺服放大器上没有CN2L连接器。  
 3. 2022年8月以后生产的伺服放大器的风扇模块使用两颗螺丝固定。关于详细内容,请参照“Mitsubishi Electric AC Servo System Sales and Service No.22-02E”。

# 伺服放大器

## MR-CM3K 规格 (200 V)

G G-RJ WG B B-RJ WB A A-RJ

简易共直流母线单元型号		MR-CM3K (200 V)	
转换器输出	额定电压	DC270 V~324 V	
	额定电流 [A]	20	
主电路电源输入	电压、频率	三相AC200 V~240 V, 50 Hz/60 Hz	
	额定电流 [A]	16	
	允许电压波动	三相AC170 V~264 V	
过热检测功能	热保护传感器		
	当发生过热时, TH1与TH2之间的触点为开放		
	触点规格	最大电压	110 V AC/DC
		最大电流	0.3 A/20 V DC
		最小电流	0.1 mA/1 V DC
最大容量		6 VA	
支持的伺服放大器		MR-J5-10G/B/A~MR-J5-200G/B/A, MR-J5W2-22G/B~MR-J5W2-1010G/B, MR-J5W3-222G/B, MR-J5W3-444G/B	
最多可连接的伺服放大器台数		6台	
可驱动的伺服放大器合计容量 [kW]		3	
连续额定 [kW]		3	
瞬时最大额定 [kW]		9	
构造 (防护等级)		IP20	
紧贴安装		可以	
环境条件		与伺服放大器相同。关于伺服放大器的使用环境条件, 请参考本产品目录的“1. 共通规格”。	
质量 [kg]		0.7	
电线尺寸	L1/L2/L3/PE	2 mm <sup>2</sup> ~3.5 mm <sup>2</sup> (AWG 14~12)	
	P4/N-	2 mm <sup>2</sup> ~3.5 mm <sup>2</sup> (AWG 14~12)	
从简易共直流母线单元的P4/N-至伺服放大器的P4/N-的总接线长度		5 m以下	

MR-CM3K 连接示例

G G-RJ WG B B-RJ WB A A-RJ

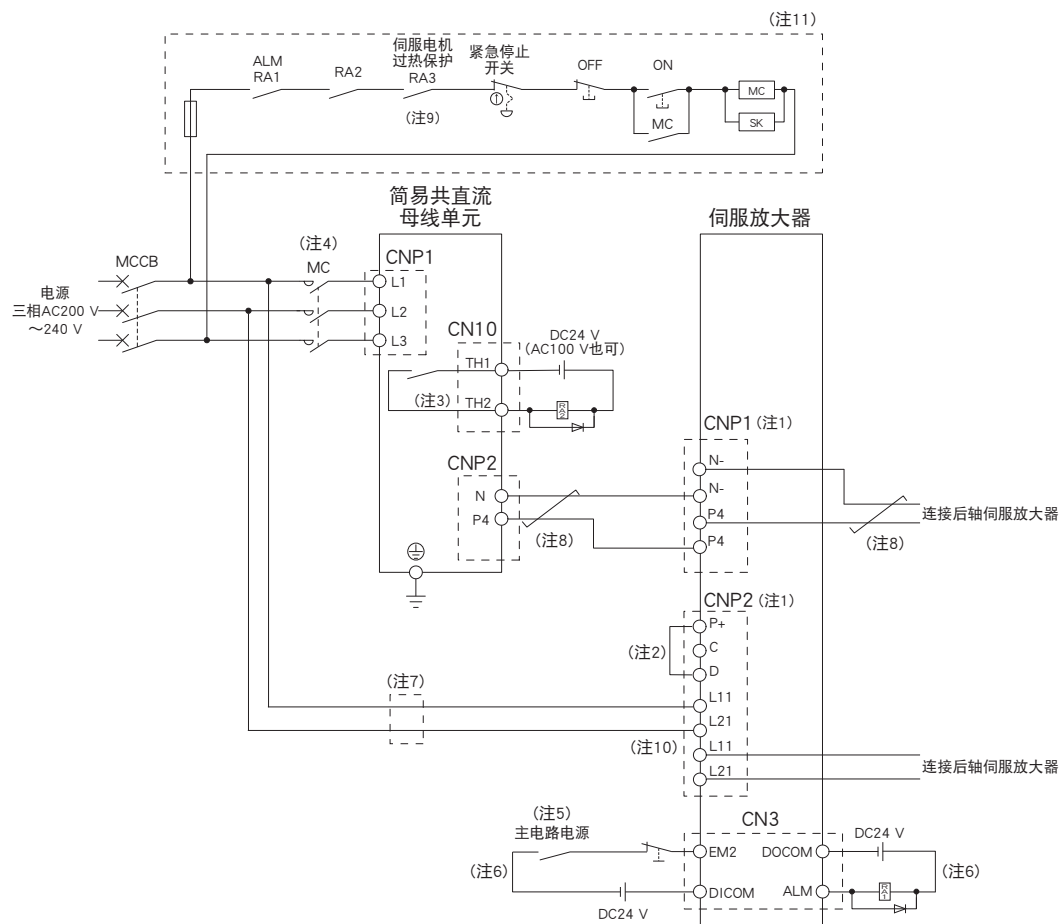

- 注) 1. 使用简易共直流母线单元时, 请使用菊链电源连接器选件。  
 2. 应将P+与D之间进行连接。  
 3. 当发生过热时, TH1与TH2之间的触点为开放。  
 4. 请使用动作延迟时间(从操作线圈有电流流到触点关闭为止的时间)为80ms以下的电磁接触器。  
 5. 为防止伺服放大器发生意外重启, 应将电路设计为当关闭主电路电源后EM2(强制停止2)也关闭。  
 6. 一旦任一伺服放大器发生报警, 请切断主电路电源并停止从控制器发出指令。列举两种切断主电路电源的方法: 使用输入输出模块构成电路, 或者将各伺服放大器对应的报警输出用继电器串联连接至电磁接触器的线圈侧。  
 7. 应安装用于保护分支电路的过电流保护设备(塑壳断路器或熔丝等)。  
 8. 请缠绕或使用扎带来整理简易共直流母线单元与伺服放大器之间, 以及伺服放大器之间的电线, 使2根电线间不会分开。请将简易共直流母线单元连接到全部伺服放大器的合计接线长度控制在5m以下。  
 9. 连接附带热保护器的线性伺服电机时, 应添加与线性伺服电机的热保护器输出联动的触点。  
 10. 即便使用不间断电源设备(UPS)或隔离变压器将控制电路电源与主电路电源分离, 也请勿在L11和L21间接地。  
 11. 使用DC电源驱动主电路电源的ON/OFF时, 请按以下方式接线。电磁接触器用DC电源不可与接口用DC24V电源共用。请使用电磁接触器专用的电源。

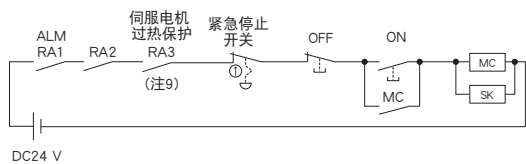

共通规格

伺服系统控制器

伺服放大器

旋转型伺服电机

线性伺服电机

直驱电机

周边设备、选件

配电控制设备、电线选择示例

注意事项

# 伺服放大器

## MR-CM3K 外形尺寸图

G G-RJ WG B B-RJ WB A A-RJ

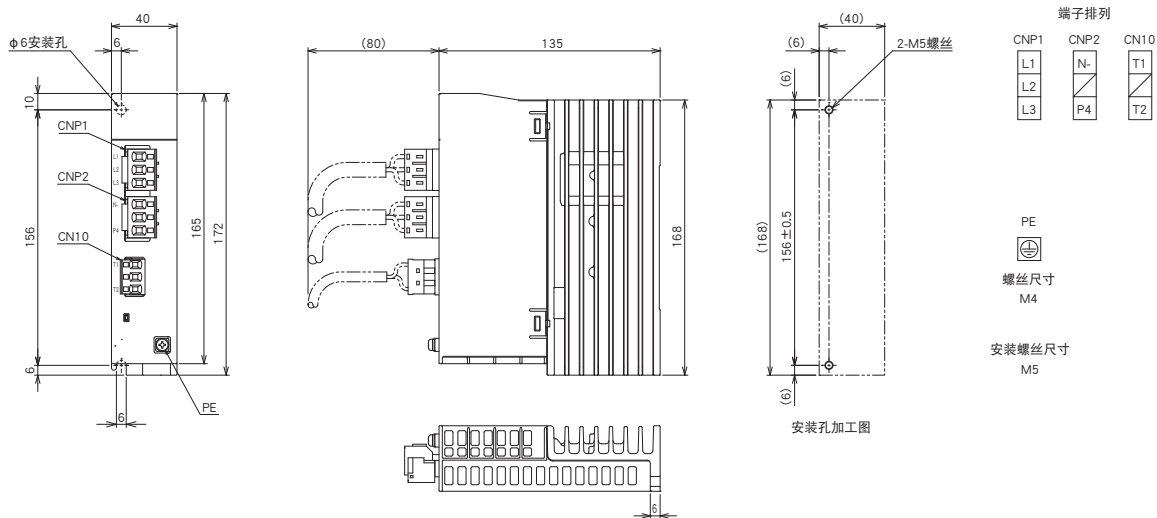

[单位: mm]



MR-CV\_规格<sup>(注3)</sup> (400 V)

DG

电源再生转换器模块型号 MR-CV_		11K4	18K4	30K4	37K4	45K4	55K4	75K4
输出	额定电压	DC513 V~648 V						
	额定电流 [A]	21	38	72	82	99	119	150
主电路 电源输入	电压、频率 <sup>(注1)</sup>	三相AC380 V~480 V, 50 Hz/60 Hz						
	额定电流 [A]	18	35	61	70	85	106	130
	允许电压波动	三相AC323 V~528 V						
	允许频率波动	±3 %以内						
控制电路 电源输入	电压、频率	单相AC380 V~480 V, 50 Hz/60 Hz						
	额定电流 [A]	0.1						
	允许电压波动	单相AC323 V~528 V						
	允许频率波动	±3 %以内						
	消耗功率 [W]	30						
接口用电源		DC24 V±10 % (所需电容量: 0.35 A)						
	容量 [kW]	11	18	30	37	45	55	75
保护功能		欠电压保护、再生异常保护、再生过电压断路、MC驱动电路异常保护、 欠相检测、冲击电流抑制电路异常保护、主电路元件过热异常保护、 冷却风扇异常保护、过载断路 (电子过电流保护)						
	连续额定 [kW]	7.5	11	20	25	55		
	瞬时最大额定 [kW]	39	60	92	101	125	175	180
构造 (防护等级)		强冷、开放 (IP20) <sup>(注2)</sup>						
	质量 [kg]	6.1		12.1			25.0	

- 注) 1. 组合的旋转型伺服电机的额定输出和额定转速为在所记载的电源电压、频率下的数值。  
 2. 端子台部分除外。  
 3. MR-CV\_4电源再生转换器模块需要使用安装配件。关于详细内容,请参照本产品目录的“安装配件”。

MR-CV\_ 连接示例

关于电源再生转换器模块的连接示例,请参照本产品目录的“主电路/控制电路电源的连接示例 MR-CV\_与MR-J5D\_连接的情况下”。

共通规格

伺服系统控制器

伺服放大器

旋转型伺服电机

线性伺服电机

直驱电机

周边设备、  
选件、

配电控制设备、  
电线选择示例

注意事项

# 伺服放大器

DG

## MR-CV\_ 外形尺寸图

●MR-CV11K4

●MR-CV18K4

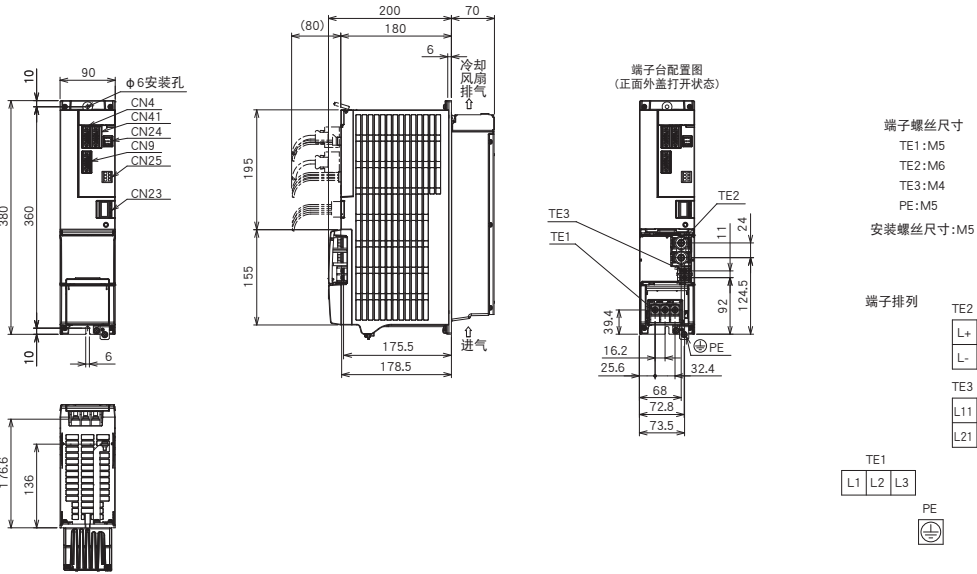

[单位: mm]

●MR-CV30K4

●MR-CV37K4

●MR-CV45K4

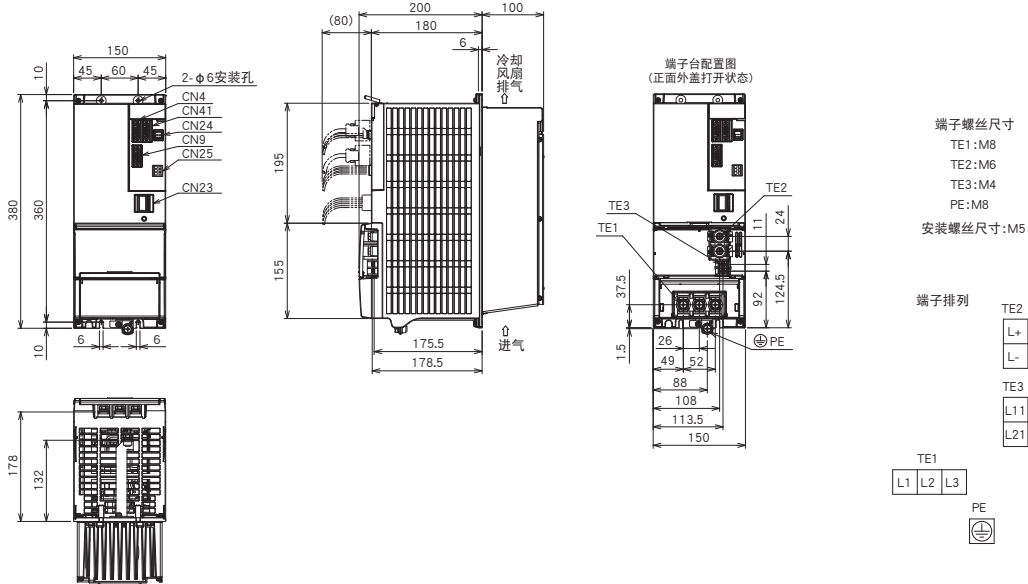

[单位: mm]

MR-CV\_ 外形尺寸图

- MR-CV55K4
- MR-CV75K4

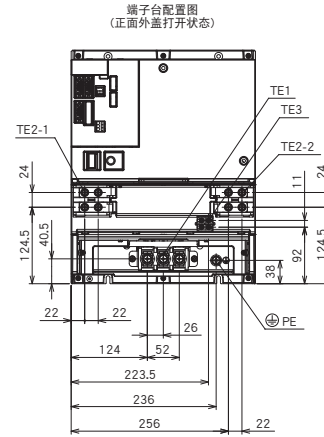
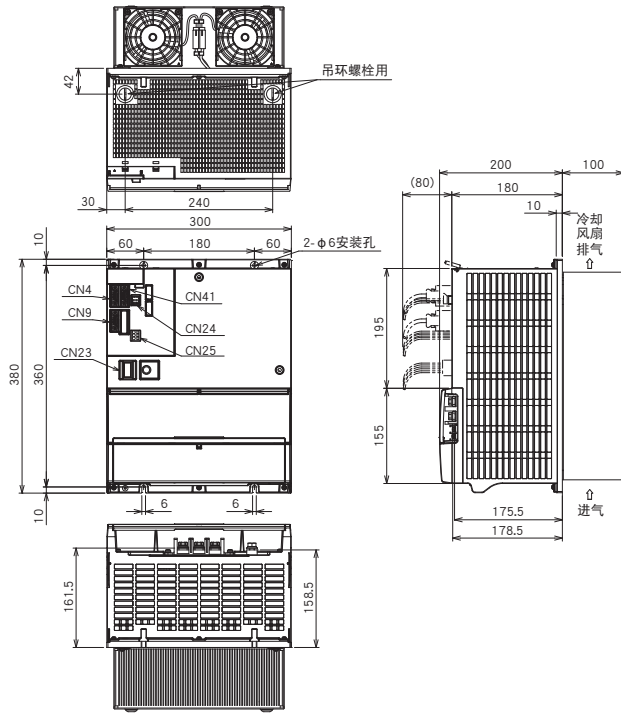

端子螺丝尺寸

- TE1:M6
- TE2-1:M6
- TE2-2:M6
- TE3:M4
- PE:M8

安装螺丝尺寸:M5

端子排列



[单位: mm]

# 伺服放大器

## 转换器模块、伺服放大器及驱动器模块的选择

### 简易共直流母线单元与伺服放大器的组合

**G G-RJ WG B B-RJ WB A A-RJ**

按照如下所示的条件选择连接的伺服放大器。

- 可连接的伺服放大器型号  
MR-J5-10\_~MR-J5-200\_, MR-J5W2-22\_~MR-J5W2-1010\_, MR-J5W3-222\_/MR-J5W3-444\_
- 连接的伺服放大器的合计额定容量 [kW]  $\leq$  3 kW (MR-CM3K 额定输出)  
连接多轴伺服放大器时, 请将各轴的合计额定容量算作1台伺服放大器的额定容量。
- 连接1台MR-CM3K的伺服放大器的台数  $\leq$  6台  
多轴伺服放大器的台数不以轴数计算, 请将1台伺服放大器模块视为1台。

	MR-CM3K (200 V)
最多可连接的伺服放大器台数	6台
可连接的伺服放大器容量的合计	3 kW
连续额定	3 kW
瞬时最大额定	9 kW

### 电源再生转换器模块与驱动器模块的组合

**DG**

按照如下所示的条件选择电源再生转换器模块。满足所有的条件, 即可在1台电源再生转换器模块上连接多台MR-J5D\_驱动器模块。连接多台MR-J5D\_驱动器模块时, 应从电源再生转换器模块的右侧按驱动器模块容量从大到小进行配置。关于选择方法的详细内容, 请参照“MR-J5D 用户手册”。

- (1) 伺服电机的合计输出功率的有效值 [kW]  $\leq$  MR-CV\_的连续额定 [kW]
- (2) 伺服电机的合计输出功率的最大值 [kW]  $\times$  1.2  $\leq$  MR-CV\_的瞬时最大额定 [kW]
- (3) MR-J5D\_的模块宽度的合计 (单侧)  $\leq$  1500 mm

	MR-CV_ (400 V)						
	11K4	18K4	30K4	37K4	45K4	55K4	75K4
连续额定 [kW]	7.5	11	20	25	25	55	55
瞬时最大额定 [kW]	39	60	92	101	125	175	180
MR-J5D_的模块宽度的合计	1500 mm以下						

	MR-J5D1_(-N1)					MR-J5D2_(-N1)					MR-J5D3_(-N1)			
	100G4	200G4	350G4	500G4	700G4	100G4	200G4	350G4	500G4	700G4	100G4	200G4		
模块宽度 [mm]	60					60					75		60	

# 4 旋转型伺服电机

型号构成 .....	4-2
HK-KT系列	
规格 .....	4-6
转矩特性 .....	4-13
外形尺寸图 .....	4-20
连接器外形尺寸图 .....	4-23
特殊轴外形尺寸图 .....	4-24
附带减速机的伺服电机规格 .....	4-25
附带减速机的伺服电机外形尺寸图 .....	4-28
附带减速机的伺服电机特殊轴外形尺寸图 .....	4-31
HK-MT系列	
规格 .....	4-32
转矩特性 .....	4-34
外形尺寸图 .....	4-36
连接器外形尺寸图 .....	4-38
特殊轴外形尺寸图 .....	4-39
HK-ST系列	
规格 .....	4-40
转矩特性 .....	4-48
外形尺寸图 .....	4-54
特殊轴外形尺寸图 .....	4-56
附带减速机的伺服电机规格 .....	4-57
附带减速机的伺服电机外形尺寸图 .....	4-63
附带减速机的伺服电机特殊轴外形尺寸图 .....	4-67
HK-RT系列	
规格 .....	4-68
转矩特性 .....	4-70
外形尺寸图 .....	4-72
连接器外形尺寸图 .....	4-73
特殊轴外形尺寸图 .....	4-73
电源设备容量 .....	4-74

\* 本章所记载的“伺服放大器”，还包含驱动器模块和转换器模块的组合。

\* 本产品目录中所记载的特性值以及未标注公差数值均为代表值。

# 旋转型伺服电机

## 型号构成 (注2)

●HK-KT系列 (低惯性、小容量)

H K - K T 4 3 4 W B J

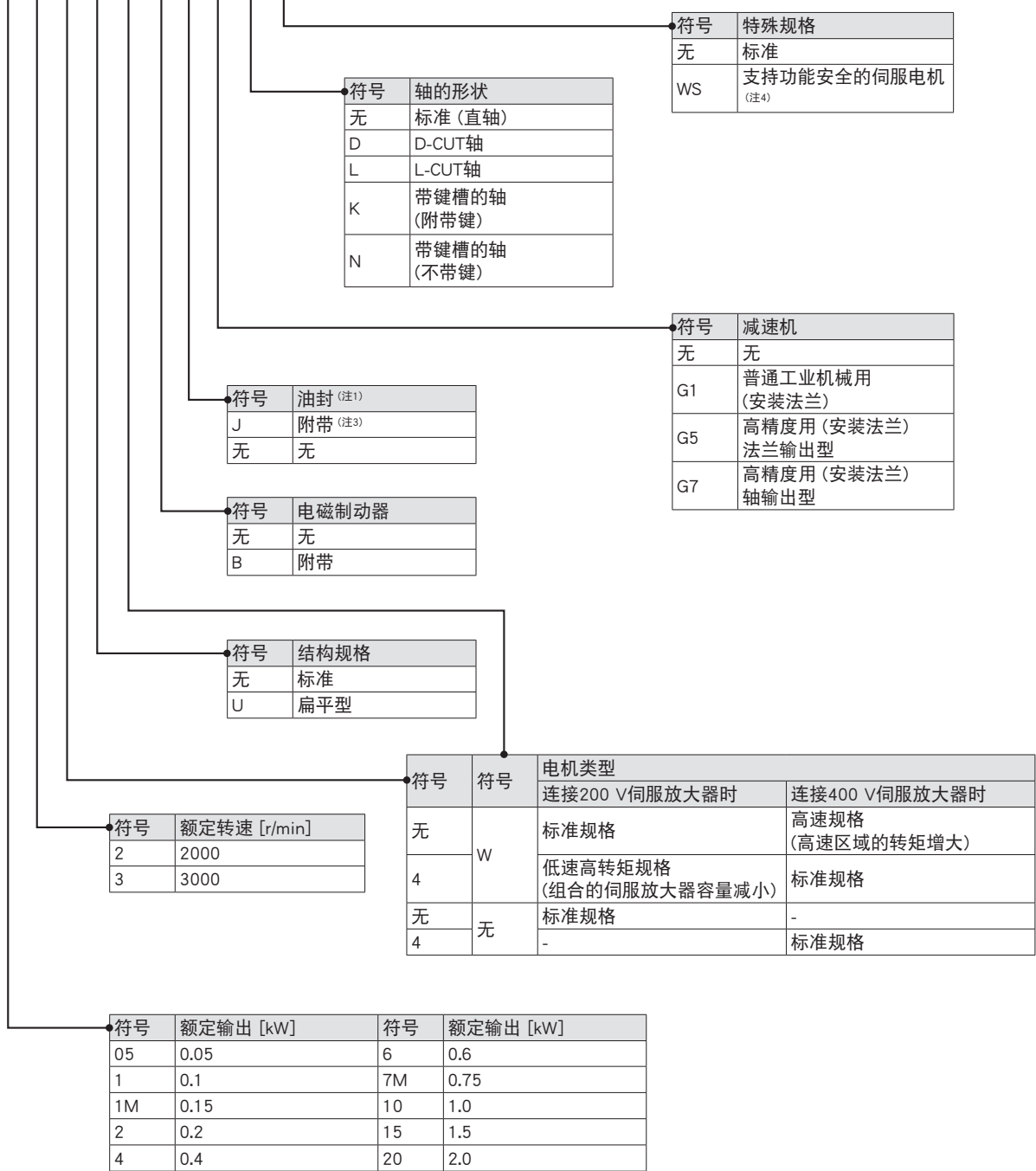

注) 1. 无论有无油封, 外形尺寸均相同。  
 2. 此处对型号的内容进行说明, 并非所有符号的组合都存在。  
 3. 带减速机时则不带油封。  
 4. 支持功能安全的伺服电机外形尺寸与标准伺服电机相同。



### 型号构成 (注2)

●HK-MT系列 (超低惯性、小容量)

HK - MT 4 3 V W B J



注) 1. 无论有无油封,外形尺寸均相同。  
 2. 此处对型号的内容进行说明。并非所有符号的组合都存在。  
 3. 支持功能安全的伺服电机外形尺寸与标准伺服电机相同。

# 旋转型伺服电机

## 型号构成 (注2)

●HK-ST系列 (中惯性、中容量)

HK - ST 2 0 2 4 A W B J

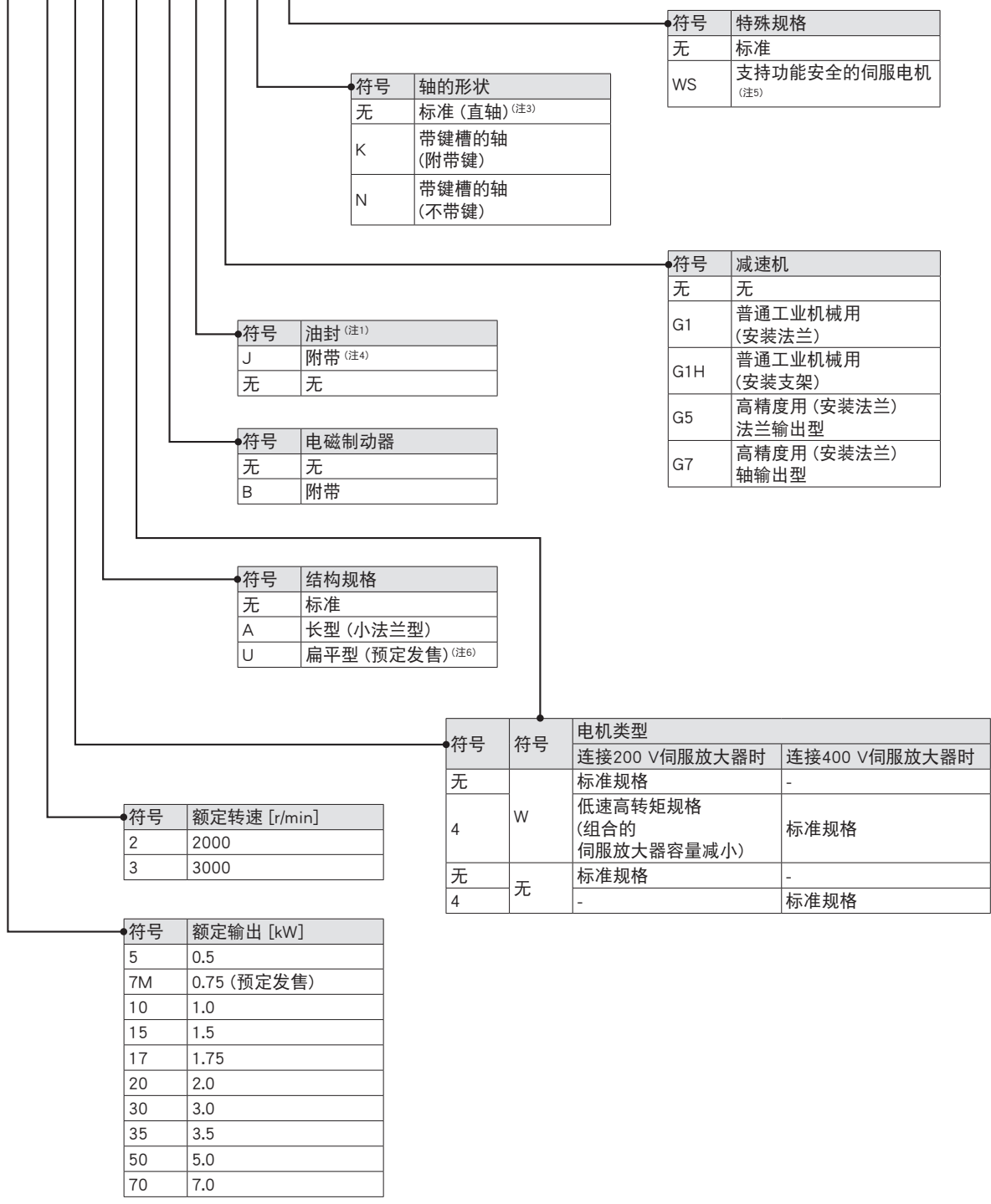

注) 1. 无论有无油封, 外形尺寸均相同。  
 2. 此处对型号的内容进行说明, 并非所有符号的组合都存在。  
 3. HK-ST系列G1/G1H标准配置带键槽的轴 (附带键)。  
 4. 带减速机时则不带油封。  
 5. 支持功能安全的伺服电机外形尺寸与标准伺服电机相同。  
 6. 将预定发售HK-ST7M2UWJ以及HK-ST172UWJ。

型号构成 (注2)

●HK-RT系列 (超低惯性、中容量)

HK - RT 1 0 3 4 W B J

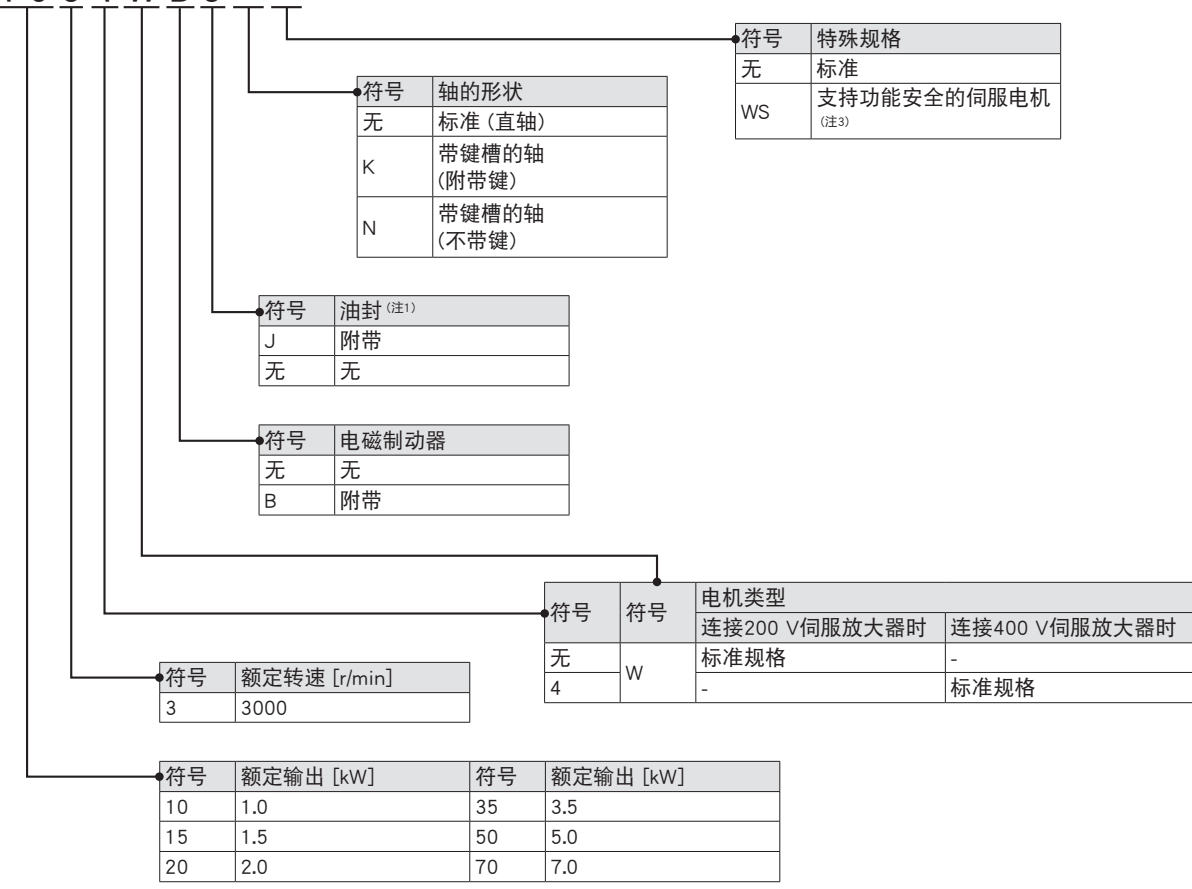

注) 1. 无论有无油封, 外形尺寸均相同。  
 2. 此处对型号的内容进行说明。并非所有符号的组合都存在。  
 3. 支持功能安全的伺服电机外形尺寸与标准伺服电机相同。

# 旋转型伺服电机

## HK-KT\_WJ (低惯性、小容量)

### 连接200 V伺服放大器时的规格

法兰尺寸	[mm]	40 × 40				60 × 60			
旋转型伺服电机型号	HK-KT	053WJ	13WJ	1M3WJ	13UWJ	23WJ	43WJ	63WJ	
连续特性 (注4)	额定输出	[kW]	0.05	0.1	0.15	0.1	0.2	0.4	0.6
	额定转矩 (注5)	[N·m]	0.16 (注6)	0.32	0.48	0.32	0.64	1.3	1.9
最大转矩 (注3)	[N·m]	0.56 (0.72)	1.1 (1.4)	1.7 (2.1)	1.1 (1.4)	2.2 (2.9)	4.5 (5.7)	6.7 (8.6)	
额定转速 (注4)	[r/min]	3000							
最大转速 (注4)	[r/min]	6700							
连续额定转矩时的功率 [kW/s]	不带电磁制动器	6.4	14.8	23.3	8.4	19.4	39.5	61.0	
	带电磁制动器	5.8	14.0	22.4	6.6	16.0	36.7	58.0	
额定电流	[A]	1.3	1.2	1.2	1.1	1.4	2.6	4.5	
最大电流 (注3)	[A]	4.6 (6.2)	4.6 (6.0)	4.5 (6.0)	4.6 (6.0)	5.4 (7.1)	9.8 (14)	19 (25)	
转动惯量J [× 10 <sup>-4</sup> kg·m <sup>2</sup> ]	不带电磁制动器	0.0394	0.0686	0.0977	0.121	0.209	0.410	0.598	
	带电磁制动器	0.0434	0.0725	0.102	0.153	0.254	0.442	0.629	
推荐负载转动惯量比 (注1)		20倍以下 (注9)		20倍以下	10倍以下 (注9)	23倍以下 (注8)	23倍以下	25倍以下	
速度/位置检测器型式		无电池绝对位置/增量共用26位编码器 (伺服电机每转的分辨率: 67,108,864 pulses/rev)							
油封		附带 (也有不带油封的伺服电机。) (注6)							
电磁制动器		无 (也有带电磁制动器的伺服电机。)							
热敏电阻		无							
耐热等级		155 (F)							
构造		全闭自冷 (防护等级: IP67) (注2、7)							
耐振动 *1	[m/s <sup>2</sup> ]	X: 49, Y: 49							
振动等级		V10 *3							
轴的允许负载 *2	L	[mm]	25				30		
	径向	[N]	88				245		
	推力	[N]	59				98		
质量 [kg]	不带电磁制动器	0.27	0.37	0.47	0.57	0.77	1.2	1.5	
	带电磁制动器	0.53	0.63	0.73	0.79	1.2	1.6	1.9	

- 注) 1. 负载转动惯量相对于伺服电机的转动惯量比率。负载转动惯量比值超出记载值范围时, 请咨询营业窗口。  
 2. 轴贯通部位除外。轴贯通部位详情请参照本产品目录p. 4-79的“关于旋转型伺服电机规格的注释”的\*4。  
 3. ( ) 为通过变更所组合的伺服放大器, 增大转矩时的值。关于组合, 请参照本产品目录的“旋转型伺服电机与伺服放大器的组合”。  
 4. 电源电压下降时, 无法保证连续特性及转速。  
 5. 用于升降轴等产生不平衡转矩的机械时, 应将不平衡转矩控制在额定转矩的70%以下。  
 6. HK-KT053W\_J (带油封), 请在降低额定值后使用 (降低为额定的80%)。  
 7. 若需要IP67电缆的情况下, 请咨询Mitsubishi Electric System & Service Co., Ltd. OVERSEAS SERVICE SECTION (Email: osb.webmaster@melsc.jp)。  
 8. 转速为6000 r/min以下的情况下, 推荐负载转动惯量比为28倍以下。  
 9. 与0.1 kW伺服放大器组合时, 该值仅适用于在额定转速以下运行的情况。超出额定转速运行时, 请在驱动系统容量选择软件Motorizer上确认是否需要再生选件。也可以与更大容量的伺服放大器组合。

关于\*1~\*3, 请参照本产品目录p. 4-79的“关于旋转型伺服电机规格的注释”。

## 电磁制动器规格 (注1)

型号	HK-KT	053WBJ	13WBJ	1M3WBJ	13UWBJ	23WBJ	43WBJ	63WBJ	
型式		无励磁动作型 (弹簧制动) 安全制动器							
额定电压		DC24 V (-10%~0%)							
消耗功率	[W] at 20 °C	6.4				7.9			
电磁制动器静摩擦转矩	[N·m]	0.48以上				1.9以上			
允许制动能量	每次制动	[J]	5.6				22		
	每小时	[J]	56				220		
电磁制动器寿命 (注2)	制动次数	[次]	20000						
	单次制动的能量	[J]	5.6				22		

- 注) 1. 电磁制动器用于保持。不可用于制动设备。  
 2. 制动间隙无法调整。电磁制动器寿命为制动间隙变化到需再次进行调整状态时所经历的时间。

### HK-KT\_WJ (低惯性、小容量)

#### 连接200 V伺服放大器时的规格

法兰尺寸	[mm]	80 × 80				
旋转型伺服电机型号	HK-KT	23UWJ	43UWJ	7M3WJ	103WJ	
连续特性 (注4)	额定输出	[kW]	0.2	0.4	0.75	1.0
	额定转矩 (注5)	[N·m]	0.64	1.3	2.4	3.2
最大转矩 (注3)	[N·m]	1.9 (2.5)	4.5 (5.7)	8.4 (10.7)	11.1 (14.3)	
额定转速 (注4)	[r/min]	3000				
最大转速 (注4)	[r/min]	6700				
连续额定转矩时的功率 [kW/s]	不带电磁制动器	9.7	22.3	41.6	60.3	
	带电磁制动器	7.3	18.8	37.7	56.0	
额定电流	[A]	1.5	2.1	4.7	5.0	
最大电流 (注3)	[A]	5.9 (9.0)	9.2 (13)	20 (26)	21 (28)	
转动惯量J [× 10 <sup>-4</sup> kg·m <sup>2</sup> ]	不带电磁制动器	0.419	0.726	1.37	1.68	
	带电磁制动器	0.557	0.864	1.51	1.81	
推荐负载转动惯量比 (注1)		10倍以下		16倍以下		
速度/位置检测器		无电池绝对位置/增量共用26位编码器 (伺服电机每转的分辨率: 67,108,864 pulses/rev)				
型式		永磁同步电动机				
油封		附带 (也有不带油封的伺服电机。)				
电磁制动器		无 (也有带电磁制动器的伺服电机。)				
热敏电阻		无				
耐热等级		155 (F)				
构造		全闭自冷 (防护等级: IP67) (注2、6)				
耐振动 *1	[m/s <sup>2</sup> ]	X: 49, Y: 49				
振动等级		V10 *3				
轴的允许负载 *2	L	[mm]	30	40		
	径向	[N]	245	392		
	推力	[N]	98	147		
质量 [kg]	不带电磁制动器	1.2	1.5	2.2	2.4	
	带电磁制动器	1.6	1.9	2.9	3.1	

- 注) 1. 负载转动惯量相对于伺服电机的转动惯量比率。负载转动惯量比值超出记载值范围时, 请咨询营业窗口。  
 2. 轴贯通部位除外。轴贯通部位详情请参照本产品目录p. 4-79的“关于旋转型伺服电机规格的注释”的\*4。  
 3. ( ) 为通过变更所组合的伺服放大器, 增大转矩时的值。关于组合, 请参照本产品目录的“旋转型伺服电机与伺服放大器的组合”。  
 4. 电源电压下降时, 无法保证连续特性及转速。  
 5. 用于升降轴等产生不平衡转矩的机械时, 应将不平衡转矩控制在额定转矩的70 %以下。  
 6. 若需要IP67电缆的情况下, 请咨询Mitsubishi Electric System & Service Co., Ltd. OVERSEAS SERVICE SECTION (Email: osb.webmaster@melsc.jp)。

关于\*1~\*3, 请参照本产品目录p. 4-79的“关于旋转型伺服电机规格的注释”。

#### 电磁制动器规格 (注1)

型号	HK-KT	23UWBJ	43UWBJ	7M3WBJ	103WBJ
型式		无励磁动作型 (弹簧制动) 安全制动器			
额定电压		DC24 V (-10 %~0 %)			
消耗功率	[W] at 20 °C	8.2		10	
电磁制动器静摩擦转矩	[N·m]	1.3以上		3.2以上	
允许制动能量	每次制动	[J]	22	64	
	每小时	[J]	220	640	
电磁制动器寿命 (注2)	制动次数	[次]	20000		
	单次制动的能量	[J]	22	64	

- 注) 1. 电磁制动器用于保持。不可用于制动设备。  
 2. 制动间隙无法调整。电磁制动器寿命为制动间隙变化到需再次进行调整状态时所经历的时间。

# 旋转型伺服电机

## HK-KT\_WJ (低惯性、小容量)

### 连接200 V伺服放大器时的规格

法兰尺寸	[mm]	90 × 90						
旋转型伺服电机型号	HK-KT	63UWJ	7M3UWJ	103UWJ	153WJ	203WJ	202WJ	
连续特性 <sup>(注4)</sup>	额定输出	[kW]	0.6	0.75	1.0	1.5	2.0	2.0
	额定转矩 <sup>(注3,5)</sup>	[N·m]	1.9 (2.4)	2.4	3.2	4.8	6.4	9.5
最大转矩 <sup>(注3)</sup>	[N·m]	6.3 (10.3)	8.4 (10.7)	11.1 (14.3)	16.7 (21.5)	19.1 (25.5)	28.6 (38.2)	
额定转速 <sup>(注3,4)</sup>	[r/min]	3000 (2400)						
最大转速 <sup>(注3,4)</sup>	[r/min]	6000 (6700)	6700	6000	6700	6000	3000	
连续额定转矩时的功率 <sup>(注3)</sup> [kW/s]	不带电磁制动器	17.3 (27.0)	27.0	37.0	52.0	71.7	111	
	带电磁制动器	14.9 (23.3)	23.3	32.9	48.3	67.7	107	
额定电流 <sup>(注3)</sup>	[A]	3.2 (4.0)	4.0	4.9	8.7	11	9.0	
最大电流 <sup>(注3)</sup>	[A]	12 (20)	16 (22)	21 (27)	34 (46)	34 (48)	30 (41)	
转动惯量J [× 10 <sup>-4</sup> kg·m <sup>2</sup> ]	不带电磁制动器	2.11		2.74	4.38	5.65	8.18	
	带电磁制动器	2.45		3.08	4.72	5.99	8.53	
推荐负载转动惯量比 <sup>(注1)</sup>		10倍以下		15倍以下				
速度/位置检测器		无电池绝对位置/增量共用26位编码器 (伺服电机每转的分辨率: 67,108,864 pulses/rev)						
型式		永磁同步电动机						
油封		附带 (也有不带油封的伺服电机。)						
电磁制动器		无 (也有带电磁制动器的伺服电机。)						
热敏电阻		无						
耐热等级		155 (F)						
构造		全闭自冷 (防护等级: IP67) <sup>(注2,6)</sup>						
耐振动 <sup>*1</sup>	[m/s <sup>2</sup> ]	X: 24.5, Y: 49			X: 24.5, Y: 24.5			
振动等级		V10 <sup>*3</sup>						
轴的允许负载 <sup>*2</sup>	L	[mm]	40					
	径向	[N]	392					
	推力	[N]	147					
质量 [kg]	不带电磁制动器	2.3	2.7	3.6	4.4	5.9		
	带电磁制动器	2.9	3.3	4.7	5.5	7.0		

- 注) 1. 负载转动惯量相对于伺服电机的转动惯量比率。负载转动惯量比值超出记载值范围时, 请咨询营业窗口。  
 2. 轴贯通部位除外。轴贯通部位详情请参照本产品目录p. 4-79的“关于旋转型伺服电机规格的注释”的\*4。  
 3. ( ) 为通过变更所组合的伺服放大器, 增大转矩时的值。关于组合, 请参照本产品目录的“旋转型伺服电机与伺服放大器的组合”。  
 4. 电源电压下降时, 无法保证连续特性及转速。  
 5. 用于升降轴等产生不平衡转矩的机械时, 应将不平衡转矩控制在额定转矩的70%以下。  
 6. 若需要IP67电缆的情况下, 请咨询Mitsubishi Electric System & Service Co., Ltd. OVERSEAS SERVICE SECTION (Email: osb.webmaster@melsc.jp)。

关于\*1~\*3, 请参照本产品目录p. 4-79的“关于旋转型伺服电机规格的注释”。

### 电磁制动器规格<sup>(注1)</sup>

型号	HK-KT	63UWBJ	7M3UWBJ	103UWBJ	153WBJ	203WBJ	202WBJ
型式		无励磁动作型 (弹簧制动) 安全制动器					
额定电压		DC24 V (-10%~0%)					
消耗功率	[W] at 20 °C	9.0			13.8		
电磁制动器静摩擦转矩	[N·m]	3.2以上			9.5以上		
允许制动能量	每次制动	[J]	66				64
	每小时	[J]	660				640
电磁制动器寿命 <sup>(注2)</sup>	制动次数	[次]	20000				5000
	单次制动的能量	[J]	33				64

- 注) 1. 电磁制动器用于保持。不可用于制动设备。  
 2. 制动间隙无法调整。电磁制动器寿命为制动间隙变化到需再次进行调整状态时所经历的时间。



### HK-KT\_4\_WJ (低惯性、小容量)

#### 连接200 V伺服放大器时的规格

法兰尺寸		[mm]	60 × 60			80 × 80		90 × 90			
旋转型伺服电机型号		HK-KT	434WJ	634WJ	7M34WJ	1034WJ	1534WJ	2034WJ	2024WJ		
连续特性 (注4)	额定输出	[kW]	0.2	0.3	0.375	0.5	0.75	1.0	1.0		
	额定转矩 (注5)	[N·m]	1.3	1.9	2.4	3.2	4.8	6.4	9.5		
最大转矩 (注3)		[N·m]	4.5 (5.7)	6.7 (8.6)	8.4 (10.7)	11.1 (14.3)	19.1 (21.5)	22.3 (25.5)	38.2		
额定转速 (注4)		[r/min]	1500						1000		
最大转速 (注4)		[r/min]	3500			3000			1500		
连续额定转矩时的功率 [kW/s]	不带电磁制动器		39.5	61.0	41.6	60.3	52.0	71.7	111		
	带电磁制动器		36.7	58.0	37.7	56.0	48.3	67.7	107		
额定电流		[A]	1.3	2.3	2.4	2.5	4.4	5.3	4.5		
最大电流 (注3)		[A]	4.9 (6.6)	9.1 (13)	9.7 (13)	11 (14)	20 (23)	21 (24)	21		
转动惯量J [× 10 <sup>-4</sup> kg·m <sup>2</sup> ]	不带电磁制动器		0.410	0.598	1.37	1.68	4.38	5.65	8.18		
	带电磁制动器		0.442	0.629	1.51	1.81	4.72	5.99	8.53		
推荐负载转动惯量比 (注1)			25倍以下			17倍以下		15倍以下			
速度/位置检测器			无电池绝对位置/增量共用26位编码器 (伺服电机每转的分辨率: 67,108,864 pulses/rev)								
型式			永磁同步电动机								
油封			附带 (也有不带油封的伺服电机。)								
电磁制动器			无 (也有带电磁制动器的伺服电机。)								
热敏电阻			无								
耐热等级			155 (F)								
构造			全闭自冷 (防护等级: IP67) (注2、6)								
耐振动 *1		[m/s <sup>2</sup> ]	X: 49, Y: 49				X: 24.5, Y: 24.5				
振动等级			V10 *3								
轴的允许负载 *2	L	[mm]	30			40					
	径向	[N]	245			392					
	推力	[N]	98			147					
质量 [kg]	不带电磁制动器		1.2	1.5	2.2	2.4	3.6	4.4	5.9		
	带电磁制动器		1.6	1.9	2.9	3.1	4.7	5.5	7.0		

- 注) 1. 负载转动惯量相对于伺服电机的转动惯量比率。负载转动惯量比值超出记载值范围时, 请咨询营业窗口。  
 2. 轴贯通部位除外。轴贯通部位详情请参照本产品目录p. 4-79的“关于旋转型伺服电机规格的注释”的\*4。  
 3. ( ) 为通过变更所组合的伺服放大器, 增大转矩时的值。关于组合, 请参照本产品目录的“旋转型伺服电机与伺服放大器的组合”。  
 4. 电源电压下降时, 无法保证连续特性及转速。  
 5. 用于升降轴等产生不平衡转矩的机械时, 应将不平衡转矩控制在额定转矩的70%以下。  
 6. 若需要IP67电缆的情况下, 请咨询Mitsubishi Electric System & Service Co., Ltd. OVERSEAS SERVICE SECTION (Email: osb.webmaster@melsc.jp)。

关于\*1~\*3, 请参照本产品目录p. 4-79的“关于旋转型伺服电机规格的注释”。

#### 电磁制动器规格 (注1)

型号	HK-KT	434WBJ	634WBJ	7M34WBJ	1034WBJ	1534WBJ	2034WBJ	2024WBJ		
型式	无励磁动作型 (弹簧制动) 安全制动器									
额定电压	DC24 V (-10%~0%)									
消耗功率	[W] at 20 °C	7.9			10		13.8			
电磁制动器静摩擦转矩	[N·m]	1.9以上			3.2以上		9.5以上			
允许制动能量	每次制动	[J]	22			64				
	每小时	[J]	220			640				
电磁制动器寿命 (注2)	制动次数	[次]	20000					5000		
	单次制动的能量	[J]	22			64				

- 注) 1. 电磁制动器用于保持。不可用于制动设备。  
 2. 制动间隙无法调整。电磁制动器寿命为制动间隙变化到需再次进行调整状态时所经历的时间。

# 旋转型伺服电机

## HK-KT\_WJ (低惯性、小容量)

### 连接400 V伺服放大器时的规格

法兰尺寸	[mm]	40 × 40			
旋转型伺服电机型号	HK-KT	053WJ	13WJ	1M3WJ	
连续特性 <sup>(注4)</sup>	额定输出	[kW]	0.05	0.1	0.15
	额定转矩	[N·m]	0.16 <sup>(注6)</sup>	0.32	0.48
最大转矩 <sup>(注3)</sup>	[N·m]	0.56 (0.72)	1.1 (1.4)	1.7 (2.1)	
额定转速 <sup>(注4)</sup>	[r/min]	3000			
最大转速 <sup>(注4)</sup>	[r/min]	6700			
连续额定转矩时的功率 [kW/s]	不带电磁制动器	6.4	14.8	23.3	
	带电磁制动器	5.8	14.0	22.4	
额定电流	[A]	1.3	1.2	1.2	
最大电流 <sup>(注3)</sup>	[A]	4.6 (6.2)	4.6 (6.0)	4.5 (6.0)	
转动惯量J [× 10 <sup>-4</sup> kg·m <sup>2</sup> ]	不带电磁制动器	0.0394	0.0686	0.0977	
	带电磁制动器	0.0434	0.0725	0.102	
推荐负载转动惯量比 <sup>(注1)</sup>	MR-J5	20倍以下			
	MR-J5D	20倍以下			
速度/位置检测器		无电池绝对位置/增量共用26位编码器 (伺服电机每转的分辨率: 67,108,864 pulses/rev)			
型式		永磁同步电动机			
油封		附带 (也有不带油封的伺服电机。) <sup>(注6)</sup>			
电磁制动器		无 (也有带电磁制动器的伺服电机。)			
热敏电阻		无			
耐热等级		155 (F)			
构造		全闭自冷 (防护等级: IP67) <sup>(注2、7)</sup>			
耐振动*1	[m/s <sup>2</sup> ]	X: 49, Y: 49			
振动等级		V10*3			
轴的允许负载*2	L	[mm]	25		
	径向	[N]	88		
	推力	[N]	59		
质量 [kg]	不带电磁制动器	0.27	0.37	0.47	
	带电磁制动器	0.53	0.63	0.73	

- 注) 1. 负载转动惯量相对于伺服电机的转动惯量比率。负载转动惯量比值超出记载值范围时, 请咨询营业窗口。  
 2. 轴贯通部位除外。轴贯通部位详情请参照本产品目录p. 4-79的“关于旋转型伺服电机规格的注释”的\*4。  
 3. ( ) 为通过变更所组合的伺服放大器, 增大转矩时的值。关于组合, 请参照本产品目录的“旋转型伺服电机与伺服放大器的组合”。  
 4. 电源电压下降时, 无法保证连续特性及转速。  
 5. 用于升降轴等产生不平衡转矩的机械时, 应将不平衡转矩控制在额定转矩的70%以下。  
 6. HK-KT053W\_J\_ (带油封), 请在降低额定值后使用 (降低为额定的80%)。  
 7. 若需要IP67电缆的情况下, 请咨询Mitsubishi Electric System & Service Co., Ltd. OVERSEAS SERVICE SECTION (Email: osb.webmaster@melsc.jp)。

关于\*1~\*3, 请参照本产品目录p. 4-79的“关于旋转型伺服电机规格的注释”。

## 电磁制动器规格<sup>(注1)</sup>

型号	HK-KT	053WBJ	13WBJ	1M3WBJ
型式		无励磁动作型 (弹簧制动) 安全制动器		
额定电压		DC24 V (-10%~0%)		
消耗功率	[W] at 20 °C	6.4		
电磁制动器静摩擦转矩	[N·m]	0.48以上		
允许制动能量	每次制动	[J]	5.6	
	每小时	[J]	56	
电磁制动器寿命 <sup>(注2)</sup>	制动次数	[次]	20000	
	单次制动的能量	[J]	5.6	

- 注) 1. 电磁制动器用于保持。不可用于制动设备。  
 2. 制动间隙无法调整。电磁制动器寿命为制动间隙变化到需再次进行调整状态时所经历的时间。

### HK-KT\_4\_WJ (低惯性、小容量)

#### 连接400 V伺服放大器时的规格

法兰尺寸	[mm]	60 × 60	80 × 80			
旋转型伺服电机型号	HK-KT	434WJ	634WJ	7M34WJ	1034WJ	
连续特性 (注4)	额定输出	[kW]	0.4	0.6	0.75	1.0
	额定转矩	[N·m]	1.3	1.9	2.4	3.2
最大转矩 (注3)	[N·m]	4.5 (5.7)	6.7 (8.6)	8.4 (10.7)	11.1 (14.3)	
额定转速 (注4)	[r/min]	3000				
最大转速 (注4)	[r/min]	6700				
连续额定转矩时的功率 [kW/s]	不带电磁制动器	39.5	61.0	41.6	60.3	
	带电磁制动器	36.7	58.0	37.7	56.0	
额定电流	[A]	1.3	2.3	2.4	2.5	
最大电流 (注3)	[A]	4.9 (6.6)	9.1 (13)	9.7 (13)	10 (14)	
转动惯量J [× 10 <sup>-4</sup> kg·m <sup>2</sup> ]	不带电磁制动器	0.410	0.598	1.37	1.68	
	带电磁制动器	0.442	0.629	1.51	1.81	
推荐负载转动惯量比 (注1)	MR-J5	23倍以下	20倍以下 (注7)	9倍以下 (注8)	7倍以下 (注7)	
	MR-J5D	23倍以下	30倍以下	20倍以下	30倍以下	
速度/位置检测器		无电池绝对位置/增量共用26位编码器 (伺服电机每转的分辨率: 67,108,864 pulses/rev)				
型式		永磁同步电动机				
油封		附带 (也有不带油封的伺服电机。)				
电磁制动器		无 (也有带电磁制动器的伺服电机。)				
热敏电阻		无				
耐热等级		155 (F)				
构造		全闭自冷 (防护等级: IP67) (注2、6)				
耐振动*1	[m/s <sup>2</sup> ]	X: 49, Y: 49				
振动等级		V10 *3				
轴的允许负载*2	L	[mm]	30	40		
	径向	[N]	245	392		
	推力	[N]	98	147		
质量 [kg]	不带电磁制动器	1.2	1.5	2.2	2.4	
	带电磁制动器	1.6	1.9	2.9	3.1	

- 注) 1. 负载转动惯量相对于伺服电机的转动惯量比率。负载转动惯量比值超出记载值范围时, 请咨询营业窗口。  
 2. 轴贯通部位除外。轴贯通部位详情请参照本产品目录p. 4-79的“关于旋转型伺服电机规格的注释”的\*4。  
 3. ( ) 为通过变更所组合的伺服放大器, 增大转矩时的值。关于组合, 请参照本产品目录的“旋转型伺服电机与伺服放大器的组合”。  
 4. 电源电压下降时, 无法保证连续特性及转速。  
 5. 用于升降轴等产生不平衡转矩的机械时, 应将不平衡转矩控制在额定转矩的70%以下。  
 6. 若需要IP67电缆的情况下, 请咨询Mitsubishi Electric System & Service Co., Ltd. OVERSEAS SERVICE SECTION (Email: osb.webmaster@mel.sc.jp)。  
 7. 转速为3000 r/min以下的情况下, 推荐负载转动惯量比为30倍以下。  
 8. 转速为3000 r/min以下的情况下, 推荐负载转动惯量比为20倍以下。

关于\*1~\*3, 请参照本产品目录p. 4-79的“关于旋转型伺服电机规格的注释”。

#### 电磁制动器规格 (注1)

型号	HK-KT	434WBJ	634WBJ	7M34WBJ	1034WBJ
型式		无励磁动作型 (弹簧制动) 安全制动器			
额定电压		DC24 V (-10%~0%)			
消耗功率	[W] at 20 °C	7.9		10	
电磁制动器静摩擦转矩	[N·m]	1.9以上		3.2以上	
允许制动能量	每次制动	[J]	22	64	
	每小时	[J]	220	640	
电磁制动器寿命 (注2)	制动次数	[次]	20000		
	单次制动的能量	[J]	22	64	

- 注) 1. 电磁制动器用于保持。不可用于制动设备。  
 2. 制动间隙无法调整。电磁制动器寿命为制动间隙变化到需再次进行调整状态时所经历的时间。

# 旋转型伺服电机

## HK-KT\_4\_WJ (低惯性、小容量)

### 连接400 V伺服放大器时的规格

法兰尺寸	[mm]	90 × 90					
旋转型伺服电机型号	HK-KT	634UWJ	1034UWJ	1534WJ	2034WJ	2024WJ	
连续特性 <sup>(注4)</sup>	额定输出	[kW]	0.6	1.0	1.5	2.0	2.0
	额定转矩 <sup>(注3,5)</sup>	[N·m]	1.9 (2.4)	3.2	4.8	6.4	9.5
最大转矩 <sup>(注3)</sup>	[N·m]	6.3 (10.3)	11.1 (14.3)	16.7 (21.5)	19.1 (25.5)	28.6 (38.2)	
额定转速 <sup>(注3,4)</sup>	[r/min]	3000 (2400)			2000		
最大转速 <sup>(注3,4)</sup>	[r/min]	6000 (6700)	6000	6700	6000	3000	
连续额定转矩时的功率 <sup>(注3)</sup> [kW/s]	不带电磁制动器	17.3 (27.0)	37.0	52.0	71.7	111	
	带电磁制动器	14.9 (23.3)	32.9	48.3	67.7	107	
额定电流 <sup>(注3)</sup>	[A]	1.6 (2.0)	2.5	4.4	5.3	4.5	
最大电流 <sup>(注3)</sup>	[A]	5.6 (9.7)	9.7 (14)	17 (23)	17 (24)	15 (21)	
转动惯量J [× 10 <sup>-4</sup> kg·m <sup>2</sup> ]	不带电磁制动器	2.11	2.74	4.38	5.65	8.18	
	带电磁制动器	2.45	3.08	4.72	5.99	8.53	
推荐负载转动惯量比 <sup>(注1)</sup>	MR-J5	10倍以下		11倍以下 <sup>(注7)</sup>	10倍以下 <sup>(注7)</sup>	15倍以下	
	MR-J5D	10倍以下		10倍以下	9倍以下	15倍以下	
速度/位置检测器		无电池绝对位置/增量共用26位编码器 (伺服电机每转的分辨率: 67,108,864 pulses/rev)					
型式		永磁同步电动机					
油封		附带 (也有不带油封的伺服电机。)					
电磁制动器		无 (也有带电磁制动器的伺服电机。)					
热敏电阻		无					
耐热等级		155 (F)					
构造		全闭自冷 (防护等级: IP67) <sup>(注2,6)</sup>					
耐振动 <sup>*1</sup>	[m/s <sup>2</sup> ]	X: 24.5, Y: 49		X: 24.5, Y: 24.5			
振动等级		V10 <sup>*3</sup>					
轴的允许负载 <sup>*2</sup>	L	[mm]	40				
	径向	[N]	392				
	推力	[N]	147				
质量 [kg]	不带电磁制动器	2.3	2.7	3.6	4.4	5.9	
	带电磁制动器	2.9	3.3	4.7	5.5	7.0	

- 注) 1. 负载转动惯量相对于伺服电机的转动惯量比率。负载转动惯量比值超出记载值范围时, 请咨询营业窗口。  
 2. 轴贯通部位除外。轴贯通部位详情请参照本产品目录p. 4-79的“关于旋转型伺服电机规格的注释”的\*4。  
 3. ( ) 为通过变更所组合的伺服放大器, 增大转矩时的值。关于组合, 请参照本产品目录的“旋转型伺服电机与伺服放大器的组合”。  
 4. 电源电压下降时, 无法保证连续特性及转速。  
 5. 用于升降轴等产生不平衡转矩的机械时, 应将不平衡转矩控制在额定转矩的70%以下。  
 6. 若需要IP67电缆的情况下, 请咨询Mitsubishi Electric System & Service Co., Ltd. OVERSEAS SERVICE SECTION (Email: osb.webmaster@melsc.jp)。  
 7. 转速为3000 r/min以下的情况下, 推荐负载转动惯量比为30倍以下。

关于\*1~\*3, 请参照本产品目录p. 4-79的“关于旋转型伺服电机规格的注释”。

### 电磁制动器规格<sup>(注1)</sup>

型号	HK-KT	634UWBJ	1034UWBJ	1534WBJ	2034WBJ	2024WBJ
型式		无励磁动作型 (弹簧制动) 安全制动器				
额定电压		DC24 V (-10%~0%)				
消耗功率	[W] at 20 °C	9.0			13.8	
电磁制动器静摩擦转矩	[N·m]	3.2以上			9.5以上	
允许制动能量	每次制动	[J]	66			64
	每小时	[J]	660			640
电磁制动器寿命 <sup>(注2)</sup>	制动次数	[次]	20000			5000
	单次制动的能量	[J]	33			64

- 注) 1. 电磁制动器用于保持。不可用于制动设备。  
 2. 制动间隙无法调整。电磁制动器寿命为制动间隙变化到需再次进行调整状态时所经历的时间。

### HK-KT\_WJ转矩特性 (注1)

连接200 V伺服放大器时

—: 三相AC200 V的情况下。  
—: 单相AC200 V的情况下。

HK-KT053WJ  
标准转矩

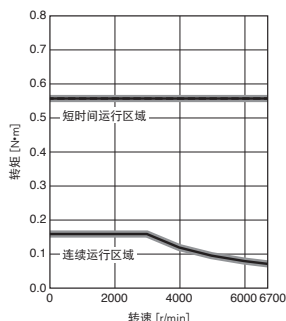

HK-KT053WJ  
转矩提升

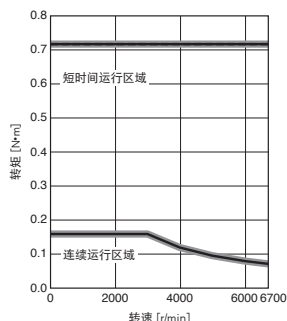

HK-KT13WJ  
标准转矩

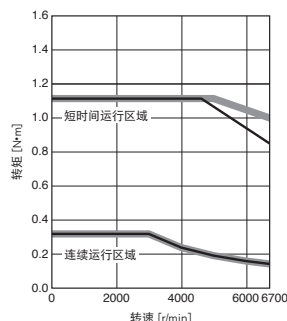

HK-KT13WJ  
转矩提升

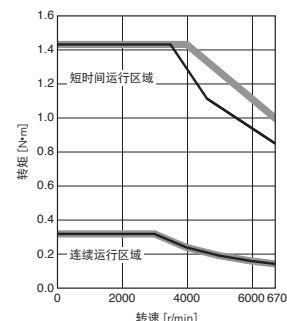

HK-KT1M3WJ  
标准转矩

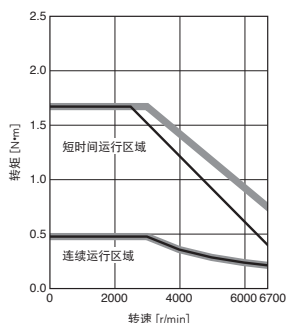

HK-KT1M3WJ  
转矩提升

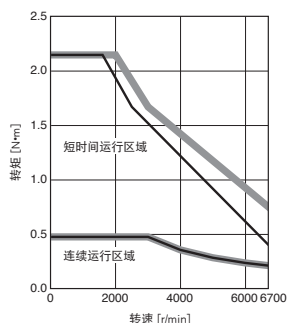

HK-KT13UWJ  
标准转矩

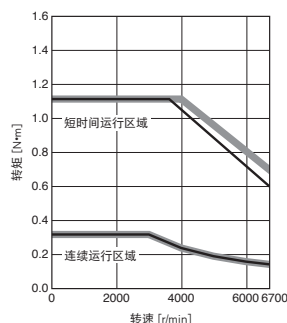

HK-KT13UWJ  
转矩提升

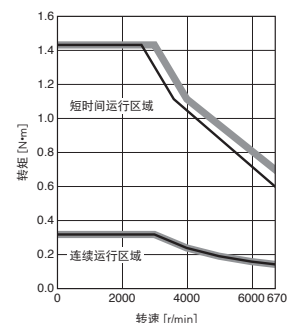

HK-KT23WJ  
标准转矩

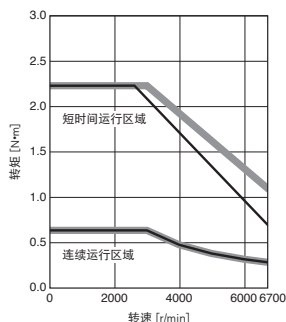

HK-KT23WJ  
转矩提升

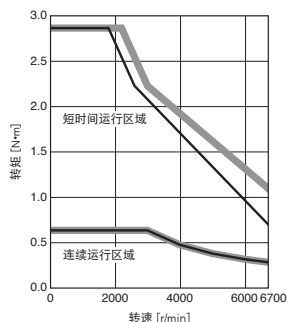

HK-KT43WJ  
标准转矩

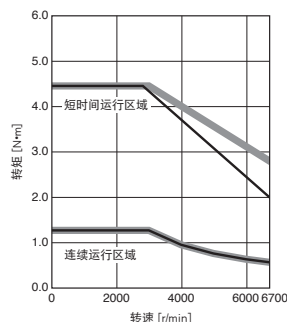

HK-KT43WJ  
转矩提升

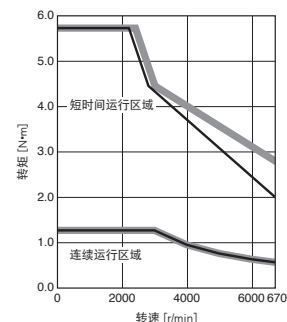

HK-KT63WJ  
标准转矩

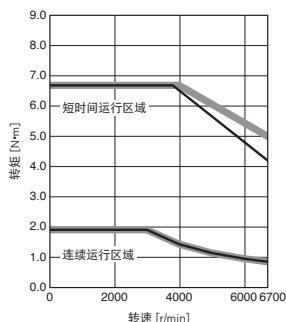

HK-KT63WJ  
转矩提升

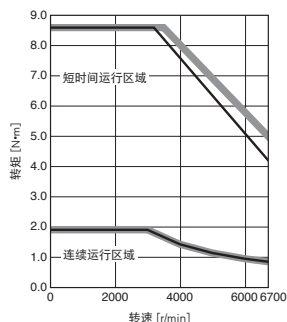

注) 1. 电源电压下降时,转矩将下降。

# 旋转型伺服电机

## HK-KT\_WJ转矩特性 (注1)

连接200 V伺服放大器时

——: 三相AC200 V的情况下。  
 ——: 单相AC200 V的情况下。

HK-KT23UWJ  
标准转矩

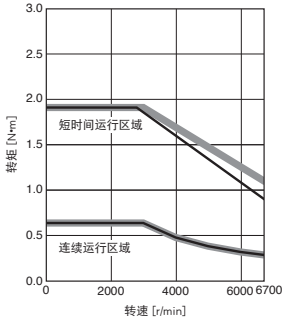

HK-KT23UWJ  
转矩提升

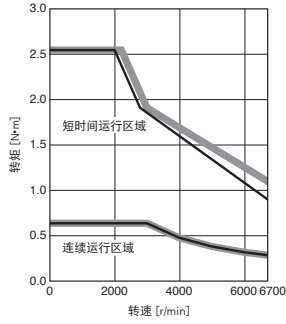

HK-KT43UWJ  
标准转矩

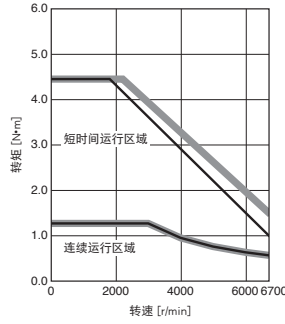

HK-KT43UWJ  
转矩提升

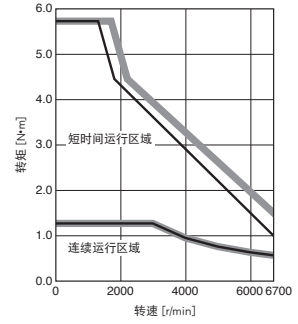

HK-KT7M3WJ  
标准转矩

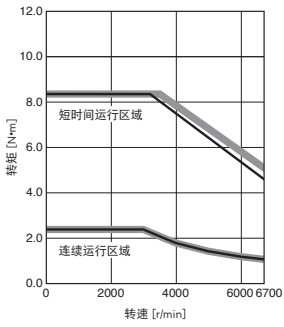

HK-KT7M3WJ  
转矩提升

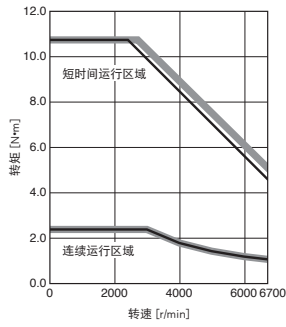

HK-KT103WJ (注2)  
标准转矩

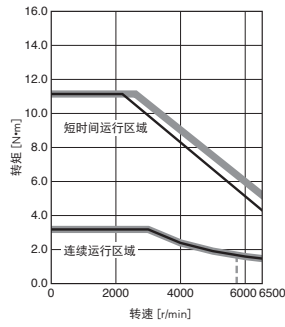

HK-KT103WJ (注2)  
转矩提升

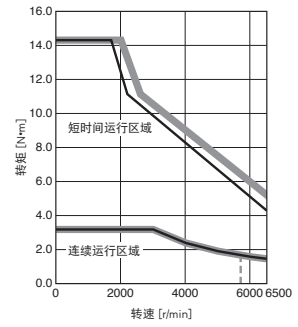

注) 1. 电源电压下降时, 转矩将下降。-----: 三相AC170 V时可以连续运行的区域参考值。  
 2. 组合超过750 W的伺服电机与MR-J5-100\_或MR-J5-200\_并使用单相电源时, 应在实际负载率75 %以下使用。



### HK-KT\_WJ转矩特性 (注1)

#### 连接200 V伺服放大器时

——: 三相AC200 V的情况下。  
——: 单相AC200 V的情况下。

#### HK-KT63UWJ

##### 标准转矩

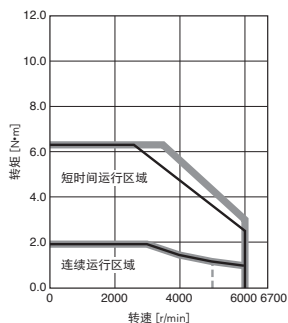

#### HK-KT63UWJ

##### 转矩提升

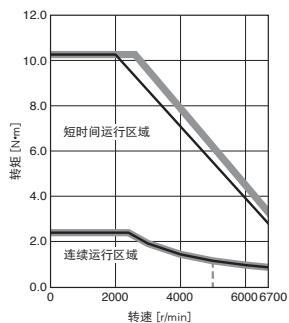

#### HK-KT7M3UWJ

##### 标准转矩

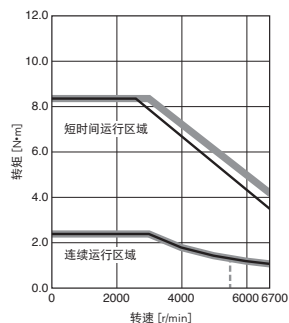

#### HK-KT7M3UWJ

##### 转矩提升

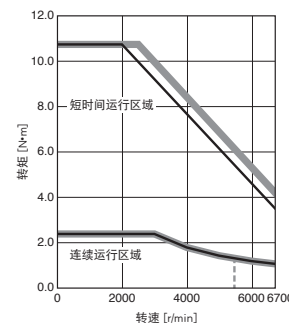

#### HK-KT103UWJ (注2)

##### 标准转矩

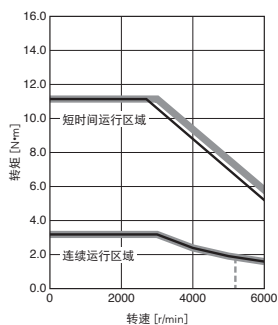

#### HK-KT103UWJ (注2)

##### 转矩提升

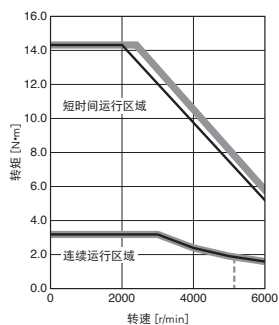

#### HK-KT153WJ (注2)

##### 标准转矩

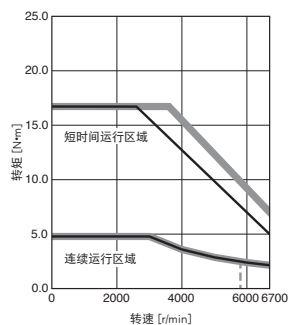

#### HK-KT153WJ

##### 转矩提升

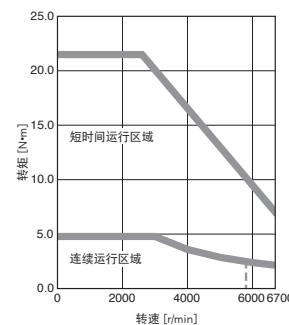

#### HK-KT203WJ (注2)

##### 标准转矩

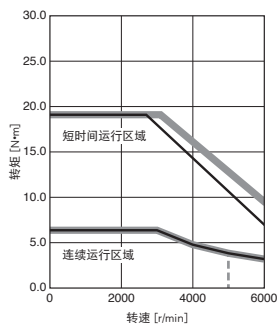

#### HK-KT203WJ

##### 转矩提升

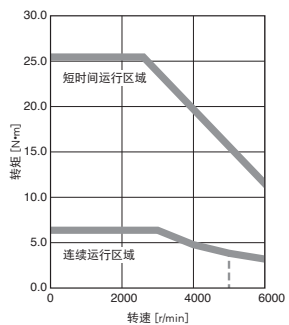

#### HK-KT202WJ (注2)

##### 标准转矩

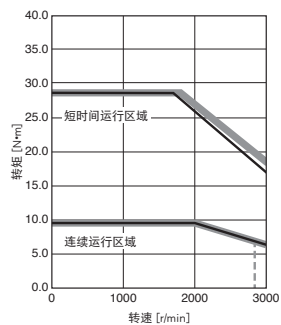

#### HK-KT202WJ

##### 转矩提升

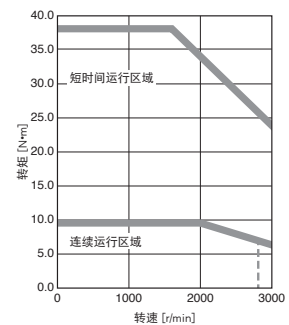

注) 1. 电源电压下降时,转矩将下降。-----: 三相AC170 V时可以连续运行的区域参考值。  
2. 组合超过750 W的伺服电机与MR-J5-100\_或MR-J5-200\_并使用单相电源时,应在实际负载率75 %以下使用。

# 旋转型伺服电机

## HK-KT\_4\_WJ转矩特性 (注1)

连接200 V伺服放大器时

——: 三相AC200 V的情况下。  
 ——: 单相AC200 V的情况下。

### HK-KT434WJ

标准转矩

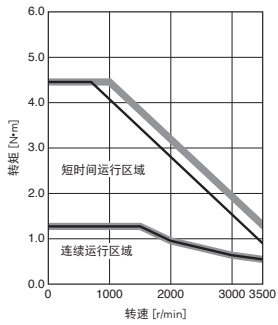

### HK-KT434WJ

转矩提升

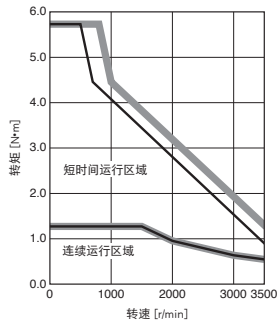

### HK-KT634WJ

标准转矩

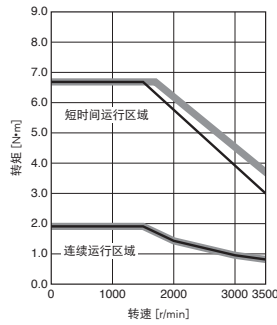

### HK-KT634WJ

转矩提升

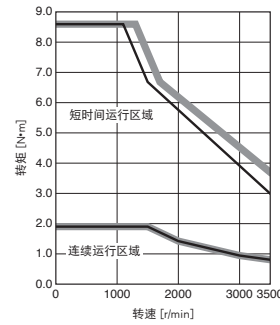

### HK-KT7M34WJ

标准转矩

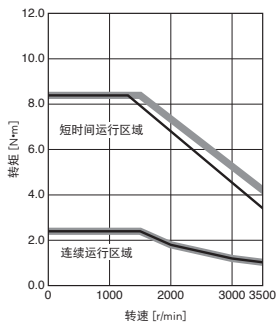

### HK-KT7M34WJ

转矩提升

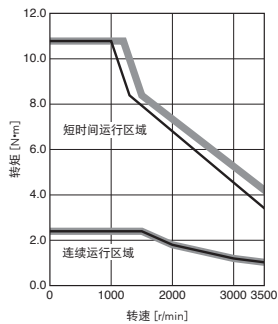

### HK-KT1034WJ

标准转矩

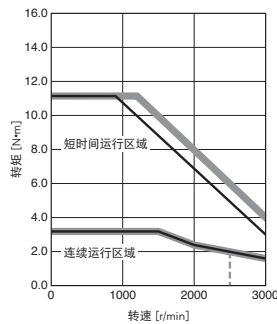

### HK-KT1034WJ

转矩提升

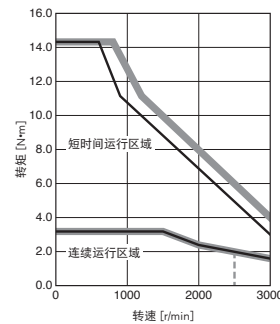

### HK-KT1534WJ

标准转矩

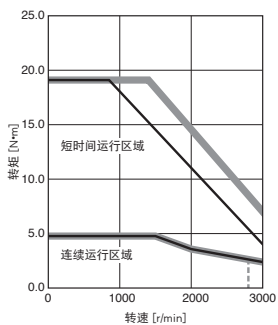

### HK-KT1534WJ

转矩提升

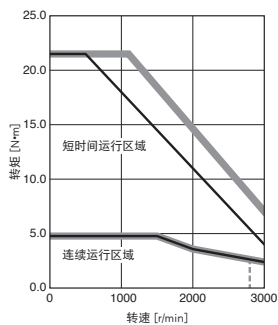

### HK-KT2034WJ (注2)

标准转矩

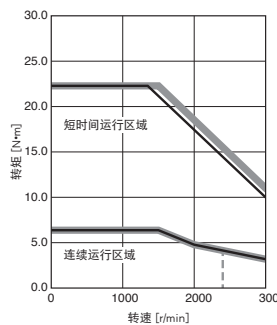

### HK-KT2034WJ (注2)

转矩提升

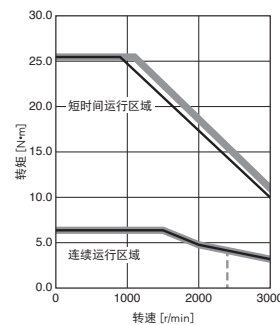

### HK-KT2024WJ (注2)

标准转矩

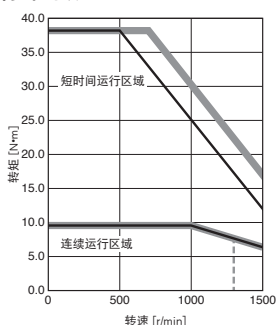

注) 1. 电源电压下降时, 转矩将下降。-----: 三相AC170 V时可以连续运行的区域参考值。

2. 组合超过750 W的伺服电机与MR-J5-100\_或MR-J5-200\_并使用单相电源时, 应在实际负载率75 %以下使用。

HK-KT\_WJ转矩特性 (注1)

连接400 V伺服放大器时

——: 三相AC400 V的情况下。  
 ——: 三相AC380 V的情况下。

HK-KT053WJ  
标准转矩

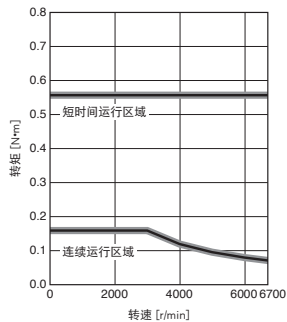

HK-KT053WJ  
转矩提升

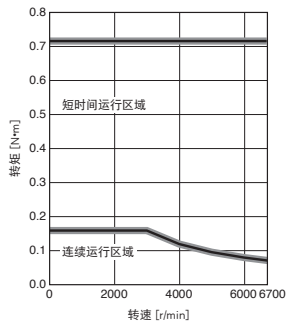

HK-KT13WJ  
标准转矩

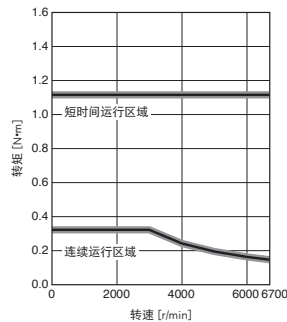

HK-KT13WJ  
转矩提升

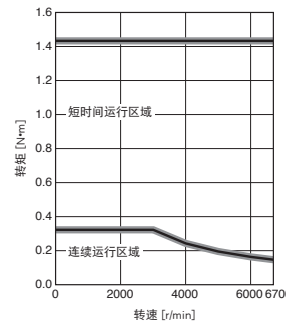

HK-KT1M3WJ  
标准转矩

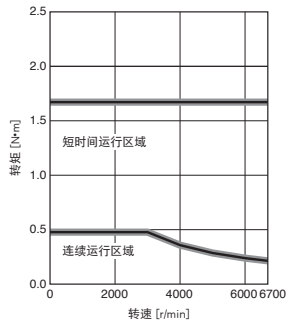

HK-KT1M3WJ  
转矩提升

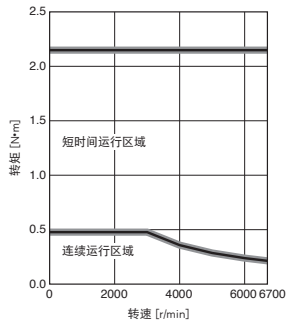

注) 1. 电源电压下降时,转矩将下降。

# 旋转型伺服电机

## HK-KT\_4\_WJ转矩特性 (注1)

连接400 V伺服放大器时

——: 三相AC400 V的情况下。  
 ——: 三相AC380 V的情况下。

### HK-KT434WJ

标准转矩

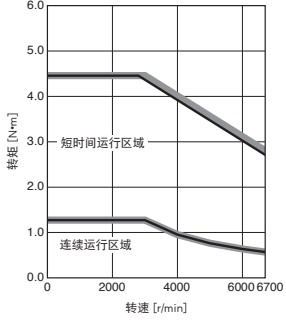

### HK-KT434WJ

转矩提升

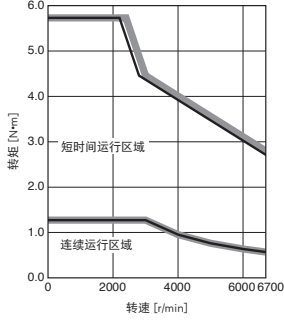

### HK-KT634WJ

标准转矩

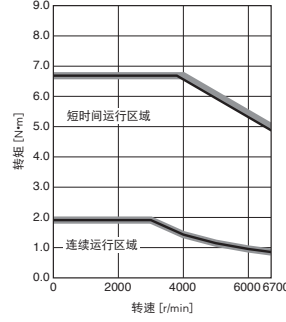

### HK-KT634WJ

转矩提升

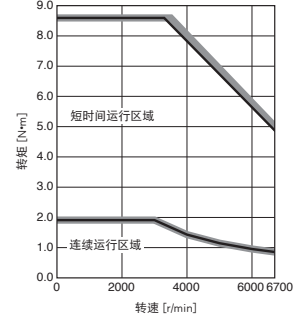

### HK-KT7M34WJ

标准转矩

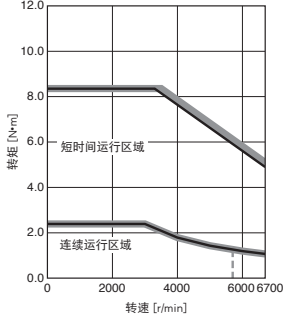

### HK-KT7M34WJ

转矩提升

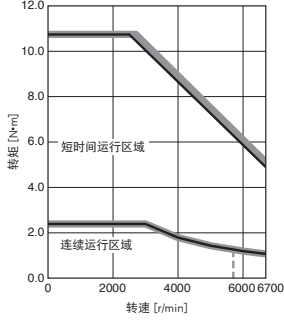

### HK-KT1034WJ

标准转矩

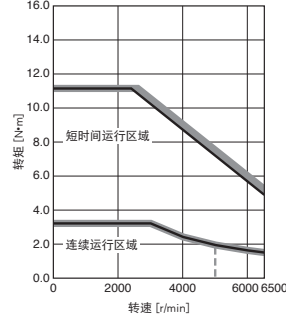

### HK-KT1034WJ

转矩提升

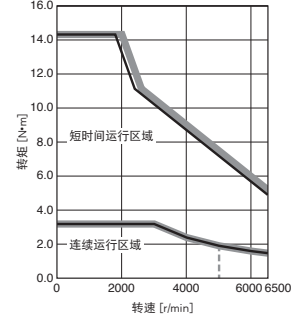

注) 1. 电源电压下降时, 转矩将下降。-----: 三相AC323 V时可以连续运行的区域参考值。

HK-KT\_4\_WJ转矩特性 (注1)

连接400 V伺服放大器时

——: 三相AC400 V的情况下。  
 ——: 三相AC380 V的情况下。

HK-KT634UWJ  
标准转矩

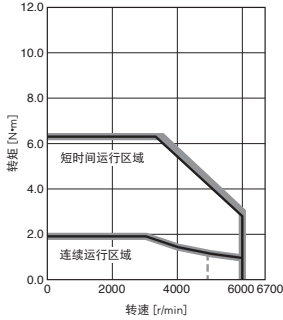

HK-KT634UWJ  
转矩提升

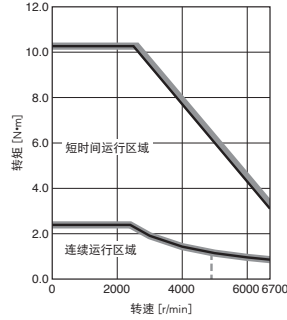

HK-KT1034UWJ  
标准转矩

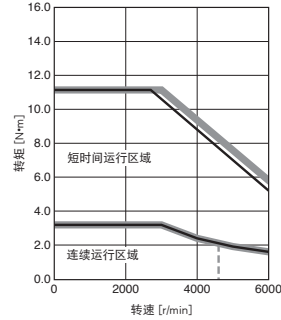

HK-KT1034UWJ  
转矩提升

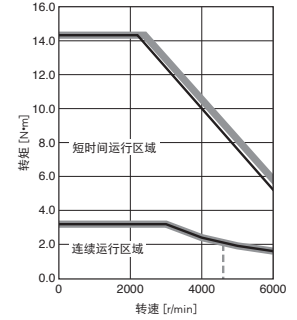

HK-KT1534WJ  
标准转矩

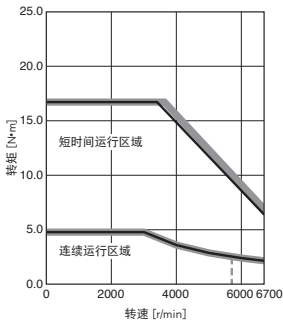

HK-KT1534WJ  
转矩提升

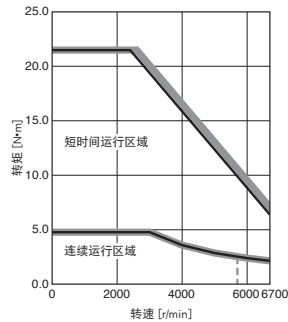

HK-KT2034WJ  
标准转矩

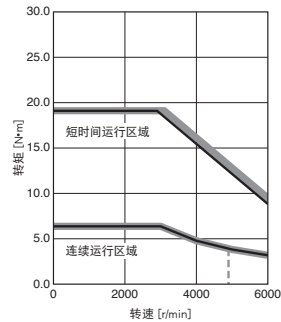

HK-KT2034WJ  
转矩提升

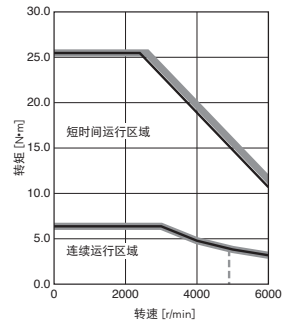

HK-KT2024WJ  
标准转矩

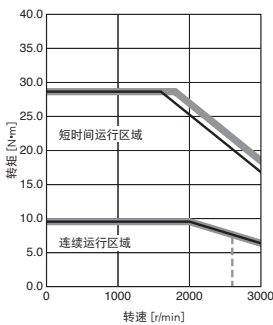

HK-KT2024WJ  
转矩提升

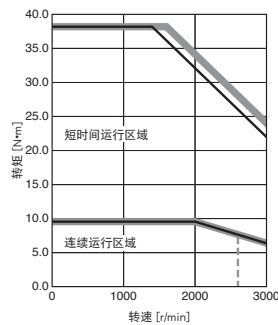

注) 1. 电源电压下降时, 转矩将下降。-----: 三相AC323 V时可以连续运行的区域参考值。

共通规格

伺服系统控制器

伺服放大器

旋转型伺服电机

线性伺服电机

直驱电机

周边设备

配电控制设备、  
电线选择示例

注意事项

# 旋转型伺服电机

## HK-KT系列外形尺寸图 (注3、4、5)

HK-KT053W(B)J, HK-KT13W(B)J, HK-KT1M3W(B)J

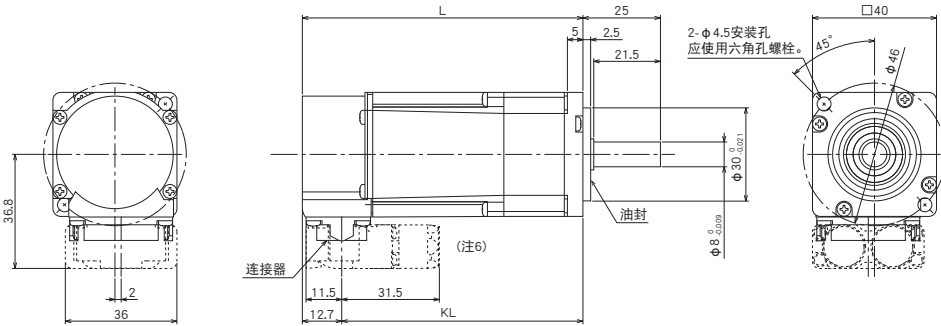

连接器

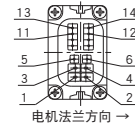

电磁制动器 (注2)

引脚编号	信号名
5	B1
6	B2

电源

引脚编号	信号名
1	E
2	U
3	W
4	V

编码器

引脚编号	信号名
11	P5
12	MR
13	LG
14	MRR

型号	变化尺寸 (注1)	
	L	KL
HK-KT053W(B)J	55.5 (90.5)	42.8 (77.8)
HK-KT13W(B)J	68 (103)	55.3 (90.3)
HK-KT1M3W(B)J	80.5 (115.5)	67.8 (102.8)

[单位: mm]

## HK-KT13UW(B)J

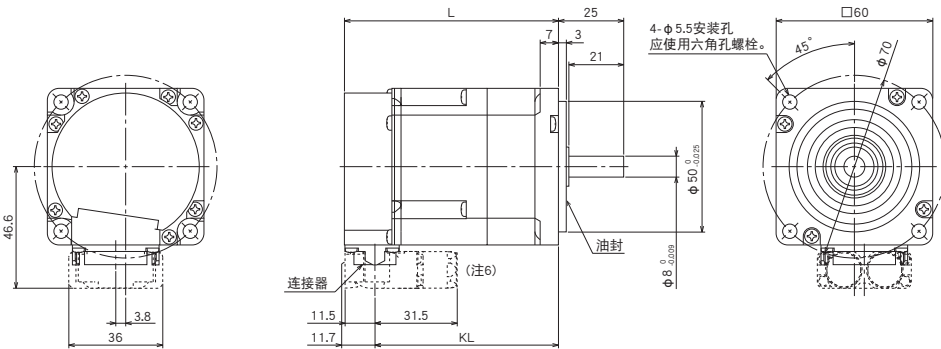

连接器

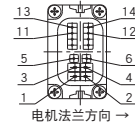

电磁制动器 (注2)

引脚编号	信号名
5	B1
6	B2

电源

引脚编号	信号名
1	E
2	U
3	W
4	V

编码器

引脚编号	信号名
11	P5
12	MR
13	LG
14	MRR

型号	变化尺寸 (注1)	
	L	KL
HK-KT13UW(B)J	58.5 (82)	46.8 (70.3)

[单位: mm]

注) 1. ( ) 内的值为带电磁制动器情况下的值。

2. 电磁制动器端子无极性。

3. 无论有无油封, 外形尺寸均相同。

4. 连接至负载侧时, 应使用摩擦联轴器。

5. 由于旋转型伺服电机在组装时会发生部件倾斜以及在生产时会有尺寸偏差, 因此实际尺寸可能会比图纸尺寸最大大3 mm左右。此外, 记载的尺寸及尺寸公差是温度为20 °C时的值。由于尺寸值会因环境温度的不同而发生变化, 因此设计时请在机械侧留出余量。

6. 向负载侧引出双电缆类型的电机电缆时的尺寸。向负载相反侧引出时、垂直方向引出时以及使用单电缆类型时, 请参照本产品目录的“HK-KT系列连接器外形尺寸图”。



HK-KT系列外形尺寸图 (注3、4、5)

HK-KT23W(B)J, HK-KT43W(B)J, HK-KT63W(B)J,  
HK-KT434W(B)J, HK-KT634W(B)J

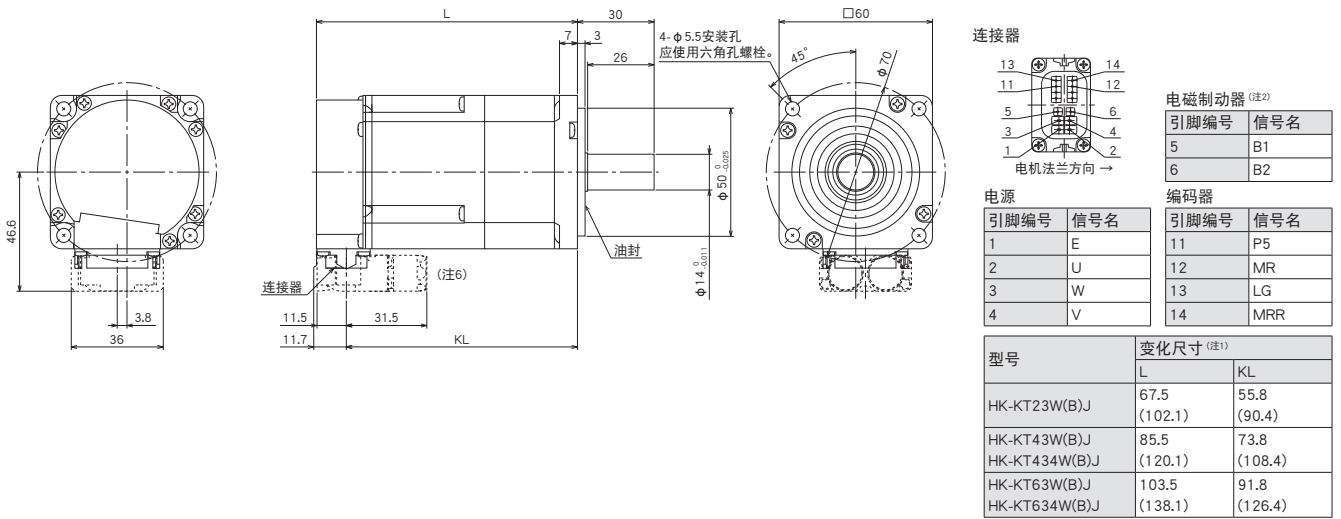

[单位: mm]

HK-KT23UW(B)J, HK-KT43UW(B)J

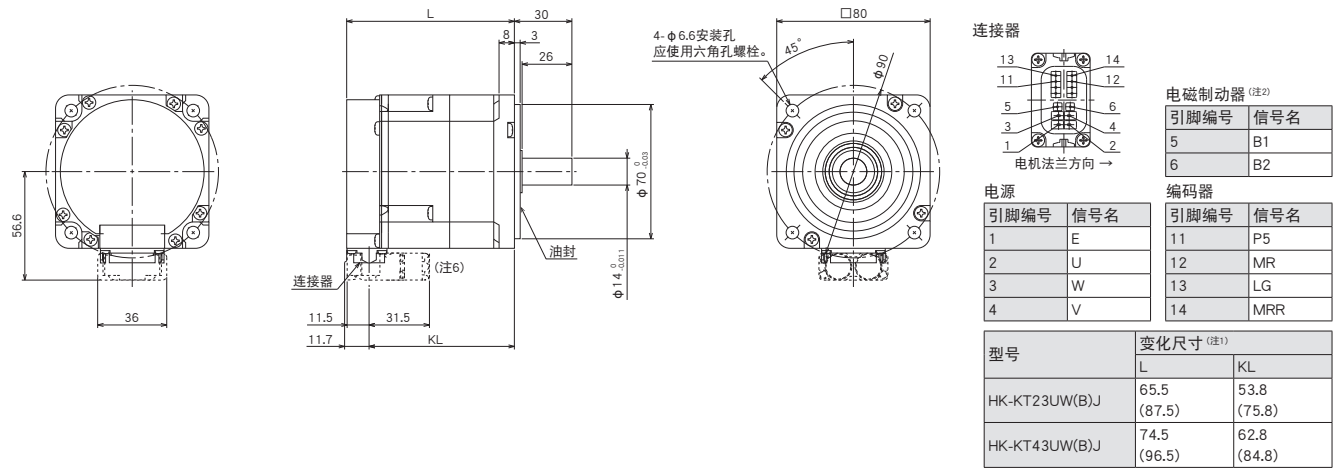

[单位: mm]

- 注) 1. ( ) 内的值为带电磁制动器情况下的值。  
 2. 电磁制动器端子无极性。  
 3. 无论有无油封, 外形尺寸均相同。  
 4. 连接至负载侧时, 应使用摩擦联轴器。  
 5. 由于旋转型伺服电机在组装时会发生部件倾斜以及在生产时会有尺寸偏差, 因此实际尺寸可能会比图纸尺寸最大3 mm左右。此外, 记载的尺寸及尺寸公差是温度为20 °C时的值。由于尺寸值会因环境温度的不同而发生变化, 因此设计时请在机械侧留出余量。  
 6. 向负载侧引出双电缆类型的电机电缆时的尺寸。向负载相反侧引出时、垂直方向引出时以及使用单电缆类型时, 请参照本产品目录的“HK-KT系列连接器外形尺寸图”。

# 旋转型伺服电机

## HK-KT系列外形尺寸图 (注3、4、5)

HK-KT7M3W(B)J, HK-KT103W(B)J, HK-KT7M34W(B)J, HK-KT1034W(B)J

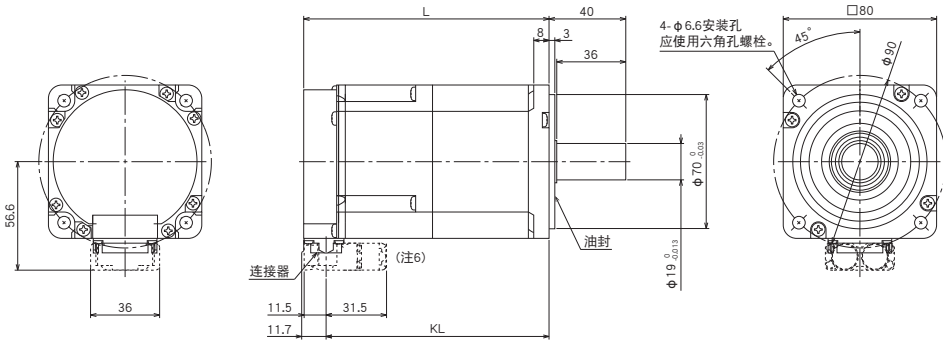

连接器

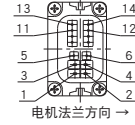

电磁制动器 (注2)

引脚编号	信号名
5	B1
6	B2

电源

引脚编号	信号名
1	E
2	U
3	W
4	V

编码器

引脚编号	信号名
11	P5
12	MR
13	LG
14	MRR

型号	变化尺寸 (注1)	
	L	KL
HK-KT7M3W(B)J	92.5	80.8
HK-KT7M34W(B)J	(128)	(116.3)
HK-KT103W(B)J	101.5	89.8
HK-KT1034W(B)J	(137)	(125.3)

[单位: mm]

HK-KT63UW(B)J, HK-KT7M3UW(B)J, HK-KT103UW(B)J, HK-KT153W(B)J,  
HK-KT203W(B)J, HK-KT202W(B)J,  
HK-KT634UW(B)J, HK-KT1034UW(B)J, HK-KT1534W(B)J,  
HK-KT2034W(B)J, HK-KT2024W(B)J

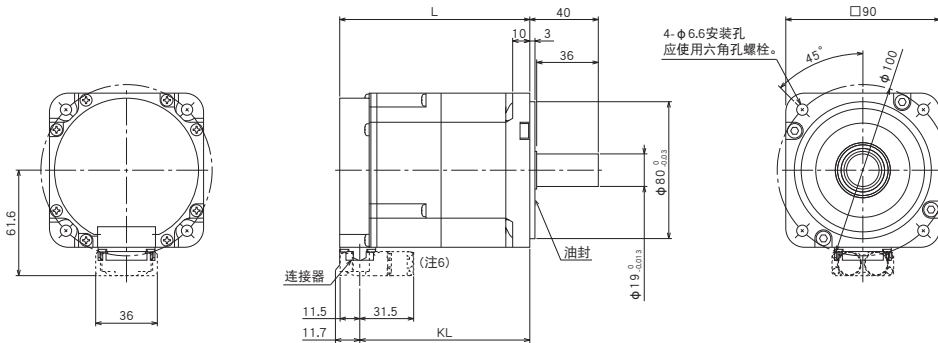

连接器

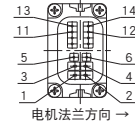

电磁制动器 (注2)

引脚编号	信号名
5	B1
6	B2

电源

引脚编号	信号名
1	E
2	U
3	W
4	V

编码器

引脚编号	信号名
11	P5
12	MR
13	LG
14	MRR

型号	变化尺寸 (注1)	
	L	KL
HK-KT63UW(B)J	83.5	71.8
HK-KT634UW(B)J	(111)	(99.3)
HK-KT7M3UW(B)J		
HK-KT103UW(B)J	92.5	80.8
HK-KT1034UW(B)J	(120)	(108.3)
HK-KT153W(B)J	118.9	107.2
HK-KT1534W(B)J	(158.3)	(146.6)
HK-KT203W(B)J	136.9	125.2
HK-KT2034W(B)J	(176.3)	(164.6)
HK-KT202W(B)J	172.9	161.2
HK-KT2024W(B)J	(212.3)	(200.6)

[单位: mm]

注) 1. ( ) 内的值为带电磁制动器情况下的值。

2. 电磁制动器端子无极性。

3. 无论有无油封, 外形尺寸均相同。

4. 连接至负载侧时, 应使用摩擦联轴器。

5. 由于旋转型伺服电机在组装时会发生部件倾斜以及在生产时会有尺寸偏差, 因此实际尺寸可能会比图纸尺寸最大大3 mm左右。此外, 记载的尺寸及尺寸公差是温度为20 °C时的值。由于尺寸值会因环境温度的不同而发生变化, 因此设计时请在机械侧留出余量。

6. 向负载侧引出双电缆类型的电机电缆时的尺寸。向负载相反侧引出时、垂直方向引出时以及使用单电缆类型时, 请参照本产品目录的“HK-KT系列连接器外形尺寸图”。

### HK-KT系列连接器外形尺寸图

电缆引出方向: 负载侧/负载相反侧

型号	变化尺寸								
	双电缆				单电缆				
	A	B	C	D	A	B	C	D	
HK-KT053WJ HK-KT13WJ HK-KT1M3WJ	36.8	36	12.7	31.5	39.6	32	12.7	40	
HK-KT13UWJ HK-KT23WJ HK-KT43(4)WJ HK-KT63(4)WJ	46.6		11.7		59.4		11.7		
HK-KT23UWJ HK-KT43UWJ HK-KT7M3(4)WJ HK-KT103(4)WJ	56.6	61.6	11.7	31.5	64.4	32	11.7	40	
HK-KT63(4)UWJ HK-KT7M3UWJ HK-KT103(4)UWJ HK-KT153(4)WJ HK-KT203(4)WJ HK-KT202(4)WJ	61.6				64.4				11.7

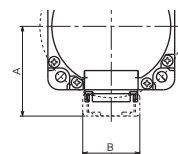

电缆引出方向: 负载侧

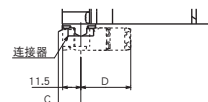

电缆引出方向: 负载相反侧

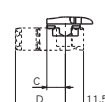

\* 此图为在使用双电缆类型的电机电缆的情况下。

[单位: mm]

电缆引出方向: 垂直

型号	变化尺寸						
	双电缆			单电缆			
	A	B	C	A	B	C	
HK-KT053WJ HK-KT13WJ HK-KT1M3WJ	63.4	36	12.7	71.9	32	12.7	
HK-KT13UWJ HK-KT23WJ HK-KT43(4)WJ HK-KT63(4)WJ	73.2		11.7	81.7		11.7	
HK-KT23UWJ HK-KT43UWJ HK-KT7M3(4)WJ HK-KT103(4)WJ	83.2	88.2	11.7	91.7	32	11.7	
HK-KT63(4)UWJ HK-KT7M3UWJ HK-KT103(4)UWJ HK-KT153(4)WJ HK-KT203(4)WJ HK-KT202(4)WJ	88.2			96.7			11.7

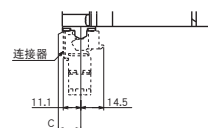
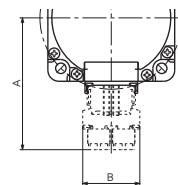

\* 此图为在使用双电缆类型的电机电缆的情况下。

[单位: mm]

# 旋转型伺服电机

## HK-KT系列特殊轴外形尺寸图

将根据订单生产下述规格的特殊产品。

### D: D-CUT轴 (注1)

型号	变化尺寸	
	Q1	Q2
HK-KT053WJD	21.5	20.5
HK-KT13WJD		
HK-KT1M3WJD		
HK-KT13UWJD	21	20

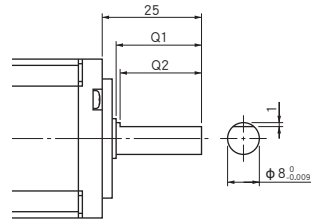

[单位: mm]

### L: L-CUT轴 (注1)

型号	变化尺寸	
	Q1	Q2
HK-KT053WJL	21.5	20.5
HK-KT13WJL		
HK-KT1M3WJL		
HK-KT13UWJL	21	20

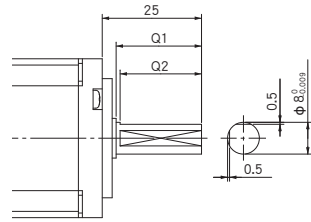

[单位: mm]

### K: 带键槽的轴 (附带双圆头键) (注1)

型号	变化尺寸								
	S	R	Q	W	QK	QL	U	T	Y
HK-KT053WJK	8 <sub>-0.009</sub> <sup>0</sup>	25	21.5	3	14	5	1.8	3	M3 螺丝深度 8
HK-KT13WJK			21						
HK-KT1M3WJK			21						
HK-KT23WJK	14 <sub>-0.011</sub> <sup>0</sup>	30	26	5	20	3	3	5	M4 螺丝深度 15
HK-KT43(4)WJK			26						
HK-KT63(4)WJK			26						
HK-KT23UWJK			26						
HK-KT43UWJK	26	26							
HK-KT7M3(4)WJK	19 <sub>-0.013</sub> <sup>0</sup>	40	36	6	25	5	3.5	6	M5 螺丝深度 20
HK-KT103(4)WJK			36						
HK-KT63(4)UWJK			36						
HK-KT7M3UWJK			36						
HK-KT103(4)UWJK			36						
HK-KT153(4)WJK			36						
HK-KT203(4)WJK			36						
HK-KT202(4)WJK	36								

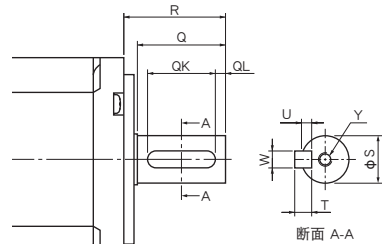

[单位: mm]

### N: 带键槽的轴 (不带键) (注1, 2)

型号	变化尺寸								
	S	R	Q	W	QK	QL	U	r	Y
HK-KT053WJN	8 <sub>-0.009</sub> <sup>0</sup>	25	21.5	3 <sub>-0.004</sub> <sup>0</sup>	14	5	1.8 <sub>0</sub> <sup>+0.1</sup>	1.5	M3 螺丝深度 8
HK-KT13WJN			21						
HK-KT1M3WJN			21						
HK-KT23WJN	14 <sub>-0.011</sub> <sup>0</sup>	30	26	5 <sub>-0.03</sub> <sup>0</sup>	20	3	3 <sub>0</sub> <sup>+0.1</sup>	2.5	M4 螺丝深度 15
HK-KT43(4)WJN			26						
HK-KT63(4)WJN			26						
HK-KT23UWJN			26						
HK-KT43UWJN	26	26							
HK-KT7M3(4)WJN	19 <sub>-0.013</sub> <sup>0</sup>	40	36	6 <sub>-0.03</sub> <sup>0</sup>	25	5	3.5 <sub>0</sub> <sup>+0.1</sup>	3	M5 螺丝深度 20
HK-KT103(4)WJN			36						
HK-KT63(4)UWJN			36						
HK-KT7M3UWJN			36						
HK-KT103(4)UWJN			36						
HK-KT153(4)WJN			36						
HK-KT203(4)WJN			36						
HK-KT202(4)WJN	36								

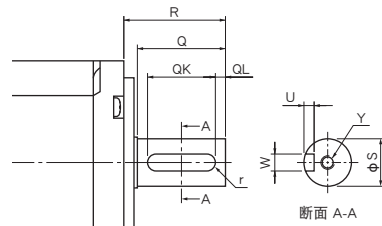

[单位: mm]

注) 1. 请勿将D-CUT轴、L-CUT轴及带键槽轴的伺服电机用于频繁启动和停止, 否则会导致发生轴断裂等事故。  
2. 不带带键。请客户自行配置。

HK-KT系列附带减速机的伺服电机规格

附带普通工业机械用(安装法兰)减速机: G1

型号 HK-KT	输出 [kW]	减速比	实际减速比	转动惯量J [× 10 <sup>-4</sup> kg·m <sup>2</sup> ] (注1)		允许负载转动惯量 比 (注2) (通过伺服电机轴 换算)	轴的允许负载*1			质量 [kg]		润滑方式	安装方向				
				不带电磁制动器	带电磁制动器		Q [mm]	径向 [N]	推力 [N]	不带电磁制动器	带电磁制动器						
053G1	0.05	1/5	9/44	0.0764	0.0804	伺服电机 转动惯量的 5倍以下	12.5	150	200	1.4	1.6	润滑脂 (已装入)	全方向				
		1/12	49/576	0.0984	0.1024			240	320	1.8	2.0						
		1/20	25/484	0.0804	0.0844			370	450	1.8	2.0						
13G1	0.1	1/5	9/44	0.106	0.110	伺服电机 转动惯量的 5倍以下	12.5	150	200	1.5	1.7			润滑脂 (已装入)	全方向		
		1/12	49/576	0.128	0.132			240	320	1.9	2.1						
		1/20	25/484	0.110	0.114			370	450	1.9	2.1						
23G1	0.2	1/5	19/96	0.363	0.408	伺服电机 转动惯量的 7倍以下	17.5	330	350	3.2	3.6					润滑脂 (已装入)	全方向
		1/12	961/11664	0.494	0.539			710	720	3.8	4.2						
		1/20	513/9984	0.375	0.420			780	780	3.8	4.2						
43G1	0.4	1/5	19/96	0.564	0.596	伺服电机 转动惯量的 7倍以下	17.5	330	350	3.5	3.9	润滑脂 (已装入)	全方向				
		1/12	961/11664	0.695	0.727			710	720	4.1	4.5						
		1/20	7/135	0.687	0.719			760	760	5.2	5.6						
7M3G1	0.75	1/5	1/5	1.79	1.93	伺服电机 转动惯量的 5倍以下	25	430	430	5.4	6.1			润滑脂 (已装入)	全方向		
		1/12	7/87	1.85	1.99			620	620	6.5	7.2						
		1/20	625/12544	2.52	2.66			970	960	9.4	11						

项目	规格
安装方法	安装法兰
输出轴旋转方向	与伺服电机输出轴方向相同
齿隙 (注4)	减速机输出轴中为60分以下
最大转矩 (注5)	额定转矩的3倍 (关于额定转矩, 请参照本产品目录的HK-KT系列规格。)
最大转速 (伺服电机轴)	4500 r/min
防护等级 (减速机部分)	相当于IP44
减速机效率 (注3)	40%~85%

- 注) 1. 转动惯量值为伺服电机 + 减速机 (+ 电磁制动器) 的伺服电机轴换算值。  
 2. 负载转动惯量比值超出记载值范围时, 请咨询营业窗口。  
 3. 减速机效率根据减速比的变化而异。另外, 减速机效率会因输出转矩、转速、温度等使用条件而变化。  
 表中的数值为额定转矩、额定转速及温度为20℃的代表值, 并非保证值。  
 4. 齿隙的单位换算: 1分 = 0.0167°  
 5. 附带减速机的伺服电机的转矩, 不会因为与更大容量的伺服放大器组合而增大。

关于\*1, 请参照本产品目录p. 4-79的“关于附带减速机的伺服电机规格的注释”。

共通规格

伺服系统控制器

伺服放大器

旋转型伺服电机

线性伺服电机

直驱电机

周边设备  
选项、

配电控制设备、  
电线选择示例

注意事项

# 旋转型伺服电机

## HK-KT系列附带减速机的伺服电机规格

### 附带高精度用(安装法兰)法兰输出型减速机: G5

型号 HK-KT	输出 [kW]	减速比 <sup>(注3)</sup>	转动惯量J [× 10 <sup>-4</sup> kg·m <sup>2</sup> ] <sup>(注1)</sup>		允许负载转动惯量 比 <sup>(注2)</sup> (通过伺服电机轴 换算)	轴的允许负载 <sup>*1</sup>			质量 [kg]		润滑方式	安装方向
			不带电磁制动器	带电磁制动器		L [mm]	径向 [N]	推力 [N]	不带电磁制动器	带电磁制动器		
053G5	0.05	1/5 (40 × 40)	0.0429	0.0469	伺服电机 转动惯量的 10倍以下	17	93	431	0.48	0.66	润滑脂 (已装入)	全方向
		1/5 (60 × 60)	0.1074	0.1114		23	177	706	1.1	1.3		
		1/9	0.0419	0.0459		17	111	514	0.49	0.67		
		1/11	0.0994	0.1034		23	224	895	1.2	1.4		
		1/21	0.0904	0.0944		23	272	1987	1.2	1.4		
		1/33	0.0844	0.0884		23	311	1244	1.2	1.4		
		1/45	0.0844	0.0884		23	342	1366	1.2	1.4		
13G5	0.1	1/5 (40 × 40)	0.0721	0.076	伺服电机 转动惯量的 10倍以下	17	93	431	0.58	0.76		
		1/5 (60 × 60)	0.137	0.141		23	177	706	1.2	1.4		
		1/11	0.129	0.133		23	224	895	1.3	1.5		
		1/21	0.120	0.124		23	272	1087	1.3	1.5		
		1/33	0.131	0.135		32	733	2581	2.5	2.7		
		1/45	0.130	0.134		32	804	2833	2.5	2.7		
23G5	0.2	1/5	0.410	0.455	伺服电机 转动惯量的 14倍以下	23	177	706	1.7	2.1		
		1/11	0.412	0.457		23	224	895	1.8	2.2		
		1/21	0.707	0.752		32	640	2254	3.3	3.7		
		1/33	0.661	0.706		32	733	2581	3.3	3.7		
		1/45	0.660	0.705		32	804	2833	3.3	3.7		
43G5	0.4	1/5	0.611	0.643	伺服电机 转动惯量的 14倍以下	23	177	706	2.1	2.5		
		1/11	0.986	1.02		32	527	1856	3.7	4.1		
		1/21	0.908	0.940		32	640	2254	3.7	4.1		
		1/33	0.960	0.992		57	1252	4992	5.8	6.2		
		1/45	0.954	0.986		57	1374	5478	5.8	6.2		
7M3G5	0.75	1/5	2.02	2.16	伺服电机 转动惯量的 10倍以下	32	416	1465	4.2	4.9		
		1/11	1.93	2.07		32	527	1856	4.5	5.2		
		1/21	2.12	2.26		57	1094	4359	6.6	7.3		
		1/33	1.90	2.04		57	1252	4992	6.6	7.3		
		1/45	1.90	2.04		57	1374	5478	6.6	7.3		

项目	规格
安装方法	安装法兰
输出轴旋转方向	与伺服电机输出轴方向相同
齿隙 <sup>(注5)</sup>	减速机输出轴中为3分以下
最大转矩 <sup>(注6)</sup>	额定转矩的3倍(关于额定转矩,请参照本产品目录的HK-KT系列规格。)
最大转速(伺服电机轴)	6000 r/min
防护等级(减速机部分)	相当于IP44
减速机效率 <sup>(注4)</sup>	HK-KT053G5的1/5 (60 × 60): 12 % HK-KT053G5的1/11、1/21、1/33、1/45: 22 %~34 % HK-KT053G5的1/5 (40 × 40)、1/9及HK-KT13G5~HK-KT7M3G5: 48 %~84 %

- 注) 1. 转动惯量值为伺服电机 + 减速机 (+ 电磁制动器) 的伺服电机轴换算值。  
 2. 负载转动惯量比值超出记载值范围时,请咨询营业窗口。  
 3. ( ) 表示法兰尺寸。  
 4. 减速机效率根据减速比的变化而异。另外,减速机效率会因输出转矩、转速、温度等使用条件而变化。  
 表中的数值为额定转矩、额定转速及温度为20 °C的代表值,并非保证值。  
 5. 齿隙的单位换算: 1分 = 0.0167°  
 6. 附带减速机的伺服电机的转矩,不会因为与更大容量的伺服放大器组合而增大。

关于\*1,请参照本产品目录p. 4-79的“关于附带减速机的伺服电机规格的注释”。



HK-KT系列附带减速机的伺服电机规格

附带高精度用(安装法兰)轴输出型减速机: G7

型号 HK-KT	输出 [kW]	减速比 <sup>(注3)</sup>	转动惯量J [× 10 <sup>-4</sup> kg·m <sup>2</sup> ] <sup>(注1)</sup>		允许负载转动惯量 比 <sup>(注2)</sup> (通过伺服电机轴 换算)	轴的允许负载 <sup>*1</sup>			质量 [kg]		润滑方式	安装方向				
			不带电磁制动器	带电磁制动器		Q [mm]	径向 [N]	推力 [N]	不带电磁制动器	带电磁制动器						
053G7	0.05	1/5 (40 × 40)	0.0456	0.0496	伺服电机 转动惯量的 10倍以下	17	93	431	0.51	0.69	润滑脂 (已装入)	全方向				
		1/5 (60 × 60)	0.113	0.117		23	177	706	1.1	1.3						
		1/9	0.0436	0.0476		17	111	514	0.51	0.69						
		1/11	0.100	0.104		23	224	895	1.2	1.4						
		1/21	0.0904	0.0944		23	272	1987	1.2	1.4						
		1/33	0.0844	0.0884		23	311	1244	1.2	1.4						
		1/45	0.0844	0.0884		23	342	1366	1.2	1.4						
13G7	0.1	1/5 (40 × 40)	0.0748	0.0787	伺服电机 转动惯量的 10倍以下	17	93	431	0.61	0.79			润滑脂 (已装入)	全方向		
		1/5 (60 × 60)	0.143	0.147		23	177	706	1.2	1.4						
		1/11	0.130	0.134		23	224	895	1.3	1.5						
		1/21	0.120	0.124		23	272	1087	1.3	1.5						
		1/33	0.132	0.136		32	733	2581	2.8	3.0						
		1/45	0.130	0.134		32	804	2833	2.8	3.0						
23G7	0.2	1/5	0.416	0.461	伺服电机 转动惯量的 14倍以下	23	177	706	1.7	2.2					润滑脂 (已装入)	全方向
		1/11	0.412	0.457		23	224	895	1.8	2.3						
		1/21	0.709	0.754		32	640	2254	3.7	4.1						
		1/33	0.662	0.707		32	733	2581	3.7	4.1						
		1/45	0.660	0.705		32	804	2833	3.7	4.1						
43G7	0.4	1/5	0.617	0.649	伺服电机 转动惯量的 14倍以下	23	177	706	2.2	2.6	润滑脂 (已装入)	全方向				
		1/11	0.994	1.03		32	527	1856	4.1	4.5						
		1/21	0.910	0.942		32	640	2254	4.1	4.5						
		1/33	0.966	0.998		57	1252	4992	7.2	7.6						
		1/45	0.957	0.989		57	1374	5478	7.2	7.6						
7M3G7	0.75	1/5	2.06	2.20	伺服电机 转动惯量的 10倍以下	32	416	1465	4.6	5.3			润滑脂 (已装入)	全方向		
		1/11	1.94	2.08		32	527	1856	4.9	5.6						
		1/21	2.14	2.28		57	1094	4359	8.0	8.7						
		1/33	1.91	2.05		57	1252	4992	8.0	8.7						
		1/45	1.90	2.04		57	1374	5478	8.0	8.7						

项目	规格
安装方法	安装法兰
输出轴旋转方向	与伺服电机输出轴方向相同
齿隙 <sup>(注5)</sup>	减速机输出轴中为3分以下
最大转矩 <sup>(注6)</sup>	额定转矩的3倍(关于额定转矩,请参照本产品目录的HK-KT系列规格。)
最大转速(伺服电机轴)	6000 r/min
防护等级(减速机部分)	相当于IP44
减速机效率 <sup>(注4)</sup>	HK-KT053G7的1/5 (60 × 60): 12 % HK-KT053G7的1/11、1/21、1/33、1/45: 22 %~34 % HK-KT053G7的1/5 (40 × 40)、1/9及HK-KT13G7~HK-KT7M3G7: 48 %~84 %

- 注) 1. 转动惯量值为伺服电机 + 减速机 (+ 电磁制动器) 的伺服电机轴换算值。  
 2. 负载转动惯量比值超出记载值范围时,请咨询营业窗口。  
 3. ( ) 表示法兰尺寸。  
 4. 减速机效率根据减速比的变化而异。另外,减速机效率会因输出转矩、转速、温度等使用条件而变化。  
 表中的数值为额定转矩、额定转速及温度为20℃的代表值,并非保证值。  
 5. 齿隙的单位换算: 1分 = 0.0167°  
 6. 附带减速机的伺服电机的转矩,不会因为与更大容量的伺服放大器组合而增大。

关于\*1,请参照本产品目录p. 4-79的“关于附带减速机的伺服电机规格的注释”。

共通规格

伺服系统控制器

伺服放大器

旋转型伺服电机

线性伺服电机

直驱电机

周边设备

配电控制设备、  
电线选择示例

注意事项

# 旋转型伺服电机

## HK-KT系列附带减速机的伺服电机外形尺寸图 (注1、5)

附带普通工业机械用(安装法兰)减速机

HK-KT\_G1 (注6)

下图为概略图,因此可能会出现形状、安装螺丝与实际不同的情况。

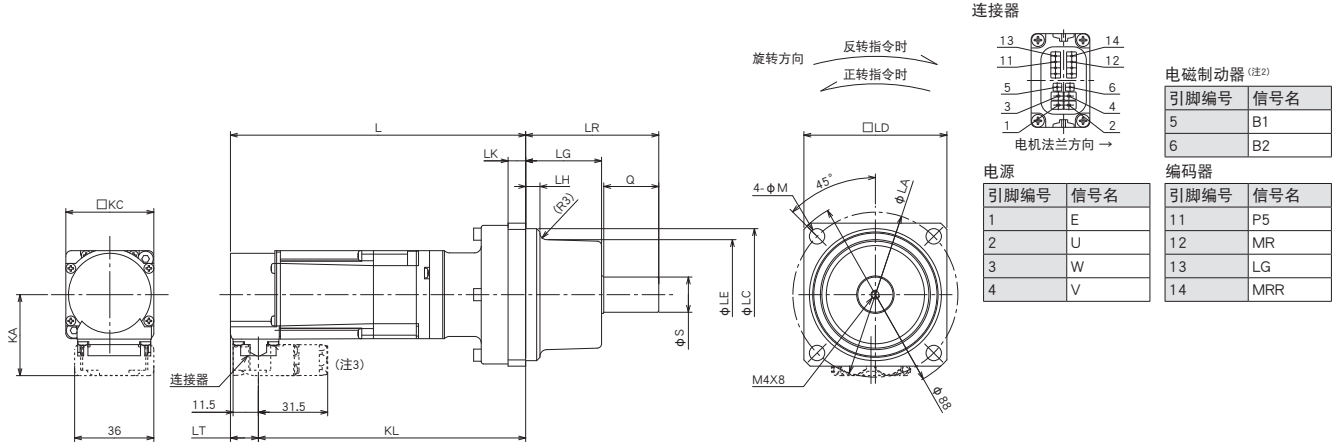

[单位: mm]

型号	减速比 (实际减速比)	变化尺寸 (注4)															
HK-KT		L	LA	LC	LD	LE	S	LH	LK	KL	LG	Q	LR	M	KA	LT	KC
053(B)G1	1/5 (9/44)	99.2 (134.2)	75	60 <sup>0</sup> <sub>-0.03</sub>	65	50	16 <sup>0</sup> <sub>-0.011</sub>	6.5	8	86.5 (121.5)	34.5	25	60.5	7	36.8	12.7	40
	1/12 (49/576)	118 (153)								105.3 (140.3)							
	1/20 (25/484)	99 (134)								117.8 (152.8)							
13(B)G1	1/5 (9/44)	111.7 (146.7)	100	82 <sup>0</sup> <sub>-0.035</sub>	90	75	25 <sup>0</sup> <sub>-0.013</sub>	8	10	109 (143.6)	38	35	74	9	46.6	11.7	60
	1/12 (49/576)	130.5 (165.5)								128.8 (163.4)							
	1/20 (25/484)	127 (161.6)								146.8 (181.4)							
23(B)G1	1/5 (9/44)	120.7 (155.3)	115	95 <sup>0</sup> <sub>-0.035</sub>	100	83	32 <sup>0</sup> <sub>-0.016</sub>	9.5	15	150.8 (185.4)	39	50	90	14	56.6	80	
	1/12 (49/576)	140.5 (175.1)								145.8 (181.3)							
	1/20 (25/484)	138.7 (173.3)								167.8 (203.3)							
43(B)G1	1/5 (9/44)	138.7 (173.3)	140	115 <sup>0</sup> <sub>-0.035</sub>	120	98	40 <sup>0</sup> <sub>-0.016</sub>	11.5	15	150.8 (185.4)	44.5	60	105.5	14	56.6	80	
	1/12 (49/576)	158.5 (193.1)								167.8 (203.3)							
	1/20 (25/484)	162.5 (197.1)								180.8 (216.3)							
7M3(B)G1	1/5 (9/44)	157.5 (193)	140	115 <sup>0</sup> <sub>-0.035</sub>	120	98	40 <sup>0</sup> <sub>-0.016</sub>	11.5	15	150.8 (185.4)	44.5	60	105.5	14	56.6	80	
	1/12 (49/576)	179.5 (215)								167.8 (203.3)							
	1/20 (25/484)	192.5 (228)								180.8 (216.3)							

- 注) 1. 由于旋转型伺服电机在组装时会发生部件倾斜以及在生产时会有尺寸偏差,因此实际尺寸可能会比图纸尺寸最大大3 mm左右。此外,记载的尺寸及尺寸公差是温度为20 °C时的值。由于尺寸值会因环境温度的不同而发生变化,因此设计时请在机械侧留出余量。  
 2. 电磁制动器端子无极性。  
 3. 向负载侧引出双电缆类型的电机电缆时的尺寸。向负载相反侧引出时、垂直方向引出时以及使用单电缆类型时,请参照本产品目录的“HK-KT系列连接器外形尺寸图”。  
 4. ( ) 内的值为带电磁制动器情况下的值。  
 5. 连接至负载侧时,应使用摩擦联轴器。  
 6. 也可支持带键槽的轴(附带键)的HK-KT\_G1K。详细内容,请参照本产品目录“HK-KT系列附带减速机的伺服电机特殊轴外形尺寸图”。

HK-KT系列附带减速机的伺服电机外形尺寸图 (注1)

附带高精度用(安装法兰)法兰输出型减速机

HK-KT\_G5

下图为概略图,因此可能会出现形状、安装螺丝与实际不同的情况。

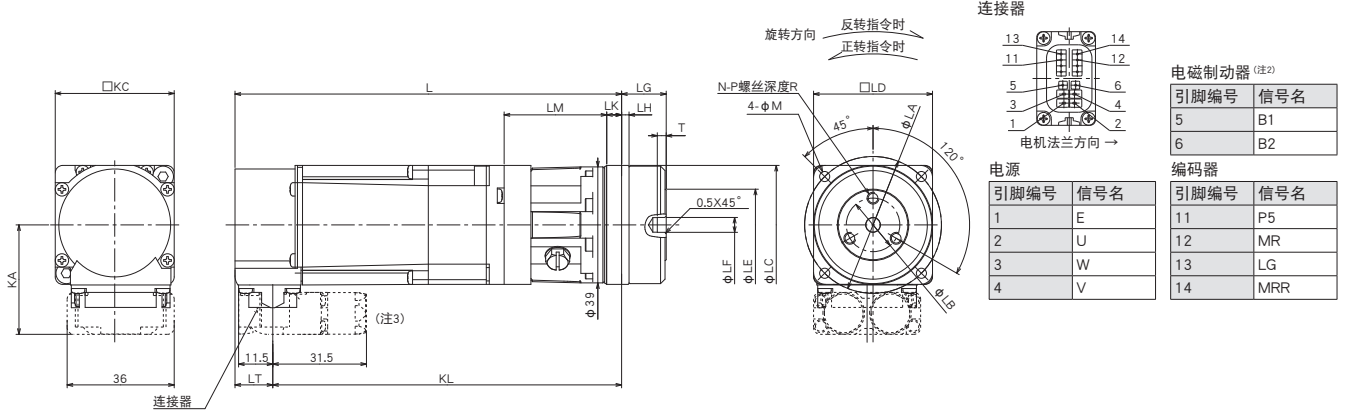

[单位: mm]

型号	减速比 (注5)	变化尺寸 (注4)																				
		L	LA	LB	LC	LD	LE	LF	LG	LH	LK	LM	KL	T	N	P	R	M	KA	LT	KC	
053(B)G5	1/5 (40 × 40)	95 (130)	46	18	40 <sup>0</sup> <sub>-0.025</sub>	40	24	5 <sup>+0.012</sup> <sub>0</sub>	15 <sup>+0.25</sup> <sub>0.20</sub>	2.5	5	34.5	82.3 (117.3)	3	3	M4	6	3.4	36.8	12.7	40	
	1/5 (60 × 60)	119.5 (154.5)	70	30	56 <sup>0</sup> <sub>-0.03</sub>	60	40	14 <sup>+0.018</sup> <sub>0</sub>	21 <sup>+0.4</sup> <sub>0.5</sub>	3	8	56	106.8 (141.8)	5	6		7	5.5				
	1/9	95 (130)	46	18	40 <sup>0</sup> <sub>-0.025</sub>	40	24	5 <sup>+0.012</sup> <sub>0</sub>	15 <sup>+0.25</sup> <sub>0.20</sub>	2.5	5	34.5	82.3 (117.3)	3	3		6	3.4				
	1/11	119.5 (154.5)	70	30	56 <sup>0</sup> <sub>-0.03</sub>	60	40	14 <sup>+0.018</sup> <sub>0</sub>	21 <sup>+0.4</sup> <sub>0.5</sub>	3	8	56	106.8 (141.8)	5	6		7	5.5				
	1/21																					
	1/33																					
1/45																						
13(B)G5	1/5 (40 × 40)	107.5 (142.5)	46	18	40 <sup>0</sup> <sub>-0.025</sub>	40	24	5 <sup>+0.012</sup> <sub>0</sub>	15 <sup>+0.25</sup> <sub>0.20</sub>	2.5	5	34.5	94.8 (129.8)	3	3	M6	6	3.4	46.6	11.7	60	
	1/5 (60 × 60)	132 (167)	70	30	56 <sup>0</sup> <sub>-0.03</sub>	60	40	14 <sup>+0.018</sup> <sub>0</sub>	21 <sup>+0.4</sup> <sub>0.5</sub>	3	8	56	119.3 (154.3)	5	6		7	5.5				
	1/11	134.5 (169.5)	105	45	85 <sup>0</sup> <sub>-0.035</sub>	90	59	24 <sup>+0.021</sup> <sub>0</sub>	27 <sup>+0.4</sup> <sub>0.5</sub>	8	10	56.5	121.8 (156.8)	10	10		M6	10				9
	1/21																					
	1/33																					
1/45																						
23(B)G5	1/5	131.5 (166.1)	70	30	56 <sup>0</sup> <sub>-0.03</sub>	60	40	14 <sup>+0.018</sup> <sub>0</sub>	21 <sup>+0.4</sup> <sub>0.5</sub>	3	8	56	119.8 (154.4)	5	6	M4	7	5.5	46.6	11.7	80	
	1/11	138.5 (173.1)	105	45	85 <sup>0</sup> <sub>-0.035</sub>	90	59	24 <sup>+0.021</sup> <sub>0</sub>	27 <sup>+0.4</sup> <sub>0.5</sub>	8	10	61	126.8 (161.4)	10	10		M6	10				9
	1/21																					
	1/33																					
1/45																						
43(B)G5	1/5	149.5 (184.1)	70	30	56 <sup>0</sup> <sub>-0.03</sub>	60	40	14 <sup>+0.018</sup> <sub>0</sub>	21 <sup>+0.4</sup> <sub>0.5</sub>	3	8	56	137.8 (172.4)	5	6	M4	7	5.5	46.6	11.7	80	
	1/11	156.5 (191.1)	105	45	85 <sup>0</sup> <sub>-0.035</sub>	90	59	24 <sup>+0.021</sup> <sub>0</sub>	27 <sup>+0.4</sup> <sub>0.5</sub>	8	10	61	144.8 (179.4)	10	10		M6	10				9
	1/21																					
	1/33																					
1/45																						
7M3(B)G5	1/5	170.5 (206)	105	45	85 <sup>0</sup> <sub>-0.035</sub>	90	59	24 <sup>+0.021</sup> <sub>0</sub>	27 <sup>+0.4</sup> <sub>0.5</sub>	8	10	68	158.8 (194.3)	10	10	M6	10	9	56.6	11.7	80	
	1/11	180.5 (216)	135	60	115 <sup>0</sup> <sub>-0.035</sub>	120	84	32 <sup>+0.025</sup> <sub>0</sub>	35 <sup>+0.4</sup> <sub>0.5</sub>	13	13	75	168.8 (204.3)	12	11		M8	12				11
	1/21																					
	1/33																					
1/45																						

注) 1. 由于旋转型伺服电机在组装时会发生部件倾斜以及在生产时会有尺寸偏差,因此实际尺寸可能会比图纸尺寸最大大3 mm左右。此外,记载的尺寸及尺寸公差是温度为20 °C时的值。由于尺寸值会因环境温度的不同而发生变化,因此设计时请在机械侧留出余量。  
 2. 电磁制动器端子无极性。  
 3. 向负载侧引出双电缆类型的电机电缆时的尺寸。向负载相反侧引出时、垂直方向引出时以及使用单电缆类型时,请参照本产品目录的“HK-KT系列连接器外形尺寸图”。  
 4. ( ) 内的值为带电磁制动器情况下的值。  
 5. ( ) 表示法兰尺寸。

共通规格

伺服系统控制器

伺服放大器

旋转型伺服电机

线性伺服电机

直驱电机

周边设备

配电控制设备、  
电线选择示例

注意事项

# 旋转型伺服电机

## HK-KT系列附带减速机的伺服电机外形尺寸图 (注1、5)

附带高精度用(安装法兰)轴输出型减速机

HK-KT\_G7 (注7)

下图为概略图,因此可能会出现形状、安装螺丝与实际不同的情况。

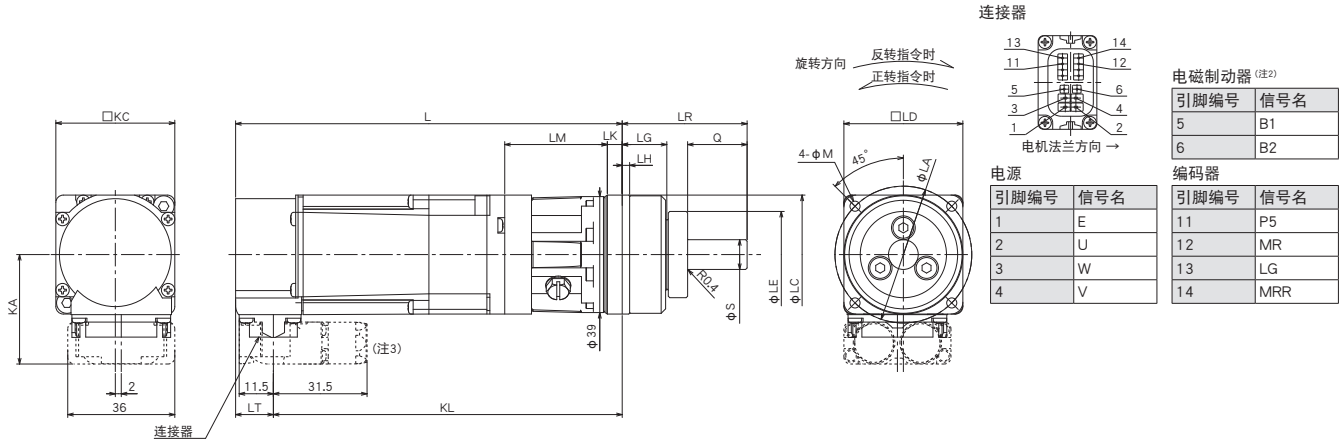

[单位: mm]

型号	减速比 (注6)	变化尺寸 (注4)																
HK-KT		L	LA	LC	LD	LE	S	LG	LH	Q	LR	LK	LM	KL	M	KA	LT	KC
053(B)G7	1/5 (40 × 40)	95 (130)	46	40 <sup>0</sup> <sub>-0.025</sub>	40	29	10 <sup>0</sup> <sub>-0.015</sub>	15	2.5	20	42	5	34.5	82.3 (117.3)	3.4	36.8	12.7	40
	1/5 (60 × 60)	119.5 (154.5)	70	56 <sup>0</sup> <sub>-0.03</sub>	60	40	16 <sup>0</sup> <sub>-0.018</sub>	21	3	28	58	8	56	106.8 (141.8)	5.5			
	1/9	95 (130)	46	40 <sup>0</sup> <sub>-0.025</sub>	40	29	10 <sup>0</sup> <sub>-0.015</sub>	15	2.5	20	42	5	34.5	82.3 (117.3)	3.4			
	1/11	119.5 (154.5)	70	56 <sup>0</sup> <sub>-0.03</sub>	60	40	16 <sup>0</sup> <sub>-0.018</sub>	21	3	28	58	8	56	106.8 (141.8)	5.5			
	1/21																	
	1/33																	
1/45																		
13(B)G7	1/5 (40 × 40)	107.5 (142.5)	46	40 <sup>0</sup> <sub>-0.025</sub>	40	29	10 <sup>0</sup> <sub>-0.015</sub>	15	2.5	20	42	5	34.5	94.8 (129.8)	3.4	36.8	12.7	40
	1/5 (60 × 60)	132 (167)	70	56 <sup>0</sup> <sub>-0.03</sub>	60	40	16 <sup>0</sup> <sub>-0.018</sub>	21	3	28	58	8	56	119.3 (154.3)	5.5			
	1/11	134.5 (169.5)	105	85 <sup>0</sup> <sub>-0.035</sub>	90	59	25 <sup>0</sup> <sub>-0.021</sub>	27	8	42	80	10	56.5	121.8 (156.8)	9			
	1/21																	
	1/33																	
	1/45																	
23(B)G7	1/5	131.5 (166.1)	70	56 <sup>0</sup> <sub>-0.03</sub>	60	40	16 <sup>0</sup> <sub>-0.018</sub>	21	3	28	58	8	56	119.8 (154.4)	5.5	46.6	11.7	60
	1/11	138.5 (173.1)	105	85 <sup>0</sup> <sub>-0.035</sub>	90	59	25 <sup>0</sup> <sub>-0.021</sub>	27	8	42	80	10	61	126.8 (161.4)	9			
	1/21																	
	1/33																	
	1/45																	
	43(B)G7	1/5	149.5 (184.1)	70	56 <sup>0</sup> <sub>-0.03</sub>	60	40	16 <sup>0</sup> <sub>-0.018</sub>	21	3	28	58	8	56	137.8 (172.4)			
1/11		156.5 (191.1)	105	85 <sup>0</sup> <sub>-0.035</sub>	90	59	25 <sup>0</sup> <sub>-0.021</sub>	27	8	42	80	10	61	144.8 (179.4)	9			
1/21																		
1/33																		
1/45																		
7M3(B)G7		1/5	170.5 (206)	105	85 <sup>0</sup> <sub>-0.035</sub>	90	59	25 <sup>0</sup> <sub>-0.021</sub>	27	8	42	80	10	68	158.8 (194.3)	9	56.6	11.7
	1/11	180.5 (216)	135	115 <sup>0</sup> <sub>-0.035</sub>	120	84	40 <sup>0</sup> <sub>-0.025</sub>	35	13	82	133	13	75	168.8 (204.3)	11			
	1/21																	
	1/33																	
	1/45																	

- 注) 1. 由于旋转型伺服电机在组装时会发生部件倾斜以及在生产时会有尺寸偏差,因此实际尺寸可能会比图纸尺寸最大大3 mm左右。此外,记载的尺寸及尺寸公差是温度为20 °C时的值。由于尺寸值会因环境温度的不同而发生变化,因此设计时请在机械侧留出余量。
2. 电磁制动器端子无极性。
3. 向负载侧引出双电缆类型的电机电缆时的尺寸。向负载相反侧引出时、垂直方向引出时以及使用单电缆类型时,请参照本产品目录的“HK-KT系列连接器外形尺寸图”。
4. ( ) 内的值为带电磁制动器情况下的值。
5. 连接至负载侧时,应使用摩擦联轴器。
6. ( ) 表示法兰尺寸。
7. 也可支持带键槽的轴(附带键)的HK-KT\_G7K。详细内容,请参照本产品目录“HK-KT系列附带减速机的伺服电机特殊轴外形尺寸图”。

### HK-KT系列附带减速机的伺服电机特殊轴外形尺寸图

HK-KT\_G1 (附带普通工业机械用减速机) 以及HK-KT\_G7 (附带高精度用 (安装法兰) 轴输出型减速机) 的标准轴形状为直轴, 但也提供带键槽的轴 (附带键) 型。

#### HK-KT\_G1K (注1、2)

带键槽的轴 (附带平头键)

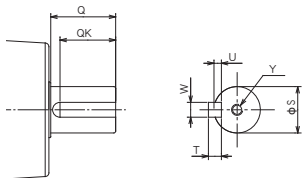

[单位: mm]

#### HK-KT\_G7K (注1、2)

带键槽的轴 (附带单尖头键)

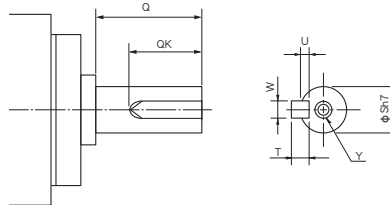

[单位: mm]

型号	减速比 (实际减速比)	变化尺寸						
		S	Q	W	QK	U	T	Y
HK-KT053(B)G1K	1/5 (9/44)	16 <sup>0</sup> <sub>0.011</sub>	25	5	20	3	5	M4螺丝 深度8
	1/12 (49/576)							
	1/20 (25/484)							
HK-KT13(B)G1K	1/5 (9/44)	25 <sup>0</sup> <sub>0.013</sub>	35	8	30	4	7	M6螺丝 深度12
	1/12 (49/576)							
	1/20 (25/484)							
HK-KT23(B)G1K	1/5 (19/96)	32 <sup>0</sup> <sub>0.016</sub>	50	10	40	5	8	M8螺丝 深度16
	1/12 (961/11664)							
	1/20 (513/9984)							
HK-KT43(B)G1K	1/5 (19/96)	40 <sup>0</sup> <sub>0.016</sub>	60	12	50	5	8	M10螺丝 深度20
	1/12 (961/11664)							
	1/20 (7/135)							
HK-KT7M3(B)G1K	1/5 (1/5)	40 <sup>0</sup> <sub>0.016</sub>	60	12	50	5	8	M10螺丝 深度20
	1/12 (7/87)							
	1/20 (625/12544)							

型号	减速比 <sup>(注3)</sup>	变化尺寸						
		S	Q	W	QK	U	T	Y
HK-KT053(B)G7K	1/5 (40 × 40)	10	20	4	15	2.5	4	M3螺丝 深度6
	1/5 (60 × 60)	16	28	5	25	3	5	M4螺丝 深度8
	1/9	10	20	4	15	2.5	4	M3螺丝 深度6
	1/11	16	28	5	25	3	5	M4螺丝 深度8
1/21								
1/33								
HK-KT13(B)G7K	1/5 (40 × 40)	10	20	4	15	2.5	4	M3螺丝 深度6
	1/5 (60 × 60)	16	28	5	25	3	5	M4螺丝 深度8
	1/11	25	42	8	36	4	7	M6螺丝 深度12
	1/21							
1/33								
HK-KT23(B)G7K	1/5	16	28	5	25	3	5	M4螺丝 深度8
	1/11	25	42	8	36	4	7	M6螺丝 深度12
	1/21							
	1/33							
HK-KT43(B)G7K	1/5	16	28	5	25	3	5	M4螺丝 深度8
	1/11	25	42	8	36	4	7	M6螺丝 深度12
	1/21							
	1/33							
HK-KT7M3(B)G7K	1/5	25	42	8	36	4	7	M6螺丝 深度12
	1/11	40	82	12	70	5	8	M10螺丝 深度20
	1/21							
	1/33							
1/45	40	82	12	70	5	8	M10螺丝 深度20	

注) 1. 请勿将带键槽轴的伺服电机用于频繁启动和停止, 否则会导致发生轴断裂等事故。  
 2. 未记载的尺寸与HK-KT\_G1以及HK-KT\_G7的直轴相同。请参照本产品目录的“HK-KT系列附带减速机的伺服电机外形尺寸图”的“HK-KT\_G1”以及“HK-KT\_G7”。  
 3. ( ) 表示法兰尺寸。

# 旋转型伺服电机

## HK-MT\_WJ (超低惯性、小容量)

### 连接200 V伺服放大器时的规格

法兰尺寸 [mm]		40 × 40			60 × 60			80 × 80	
旋转型伺服电机型号		HK-MT	053WJ	13WJ	1M3WJ	23WJ	43WJ	63WJ	7M3WJ 103WJ
连续特性 <sup>(注4)</sup>	额定输出 [kW]	0.05	0.1	0.15	0.2	0.4	0.6	0.75	1.0
	额定转矩 <sup>(注5)</sup> [N·m]	0.16 <sup>(注6)</sup>	0.32	0.48	0.64	1.3	1.9	2.4	3.2
最大转矩 <sup>(注3)</sup> [N·m]		0.48 (0.64)	0.95 (1.3)	1.4 (1.9)	1.9 (2.3)	3.8 (4.5)	5.7 (7.1)	7.2 (8.8)	9.5 (12.4)
额定转速 <sup>(注4)</sup> [r/min]		3000							
最大转速 <sup>(注4)</sup> [r/min]		6700							
连续额定转矩时的功率 [kW/s]	不带电磁制动器	12.5	31.7	52.2	41.5	101.3	155.9	104.6	142.5
	带电磁制动器	10.4	28.1	47.8	31.2	84.4	137.1	83.4	119.3
额定电流 [A]		1.2	1.2	1.2	1.6	2.5	5.3	5.8	5.4
最大电流 <sup>(注3)</sup> [A]		4.3 (6.3)	4.6 (5.9)	4.6 (6.5)	6.3 (9.8)	9.7 (13)	21 (28)	21 (31)	20 (31)
转动惯量J [× 10 <sup>-4</sup> kg·m <sup>2</sup> ]	不带电磁制动器	0.0203	0.0320	0.0437	0.0976	0.160	0.234	0.545	0.711
	带电磁制动器	0.0243	0.0360	0.0477	0.130	0.192	0.266	0.683	0.849
推荐负载转动惯量比 <sup>(注1)</sup>		35倍以下 <sup>(注8)</sup>			35倍以下				
速度/位置检测器		无电池绝对位置/增量共用26位编码器 (伺服电机每转的分辨率: 67,108,864 pulses/rev)							
型式		永磁同步电动机							
油封		附带 (也有不带油封的伺服电机。) <sup>(注6)</sup>							
电磁制动器		无 (也有带电磁制动器的伺服电机。)							
热敏电阻		无							
耐热等级		155 (F)							
构造		全闭自冷 (防护等级: IP67) <sup>(注2、7)</sup>							
耐振动*1 [m/s <sup>2</sup> ]		X: 49, Y: 49							
振动等级		V10*3							
轴的允许负载*2	L [mm]	25			30			40	
	径向 [N]	88			245			392	
	推力 [N]	59			98			147	
质量 [kg]	不带电磁制动器	0.31	0.43	0.54	0.92	1.4	1.8	2.8	3.3
	带电磁制动器	0.59	0.74	0.82	1.4	1.8	2.2	3.5	3.9

- 注) 1. 负载转动惯量相对于伺服电机的转动惯量比率。负载转动惯量比值超出记载值范围时, 请咨询营业窗口。  
 2. 轴贯通部位除外。轴贯通部位详情请参照本产品目录p. 4-79的“关于旋转型伺服电机规格的注释”的\*4。  
 3. ( ) 为通过变更所组合的伺服放大器, 增大转矩时的值。关于组合, 请参照本产品目录的“旋转型伺服电机与伺服放大器的组合”。  
 4. 电源电压下降时, 无法保证连续特性及转速。  
 5. 用于升降轴等产生不平衡转矩的机械时, 应将不平衡转矩控制在额定转矩的70%以下。  
 6. HK-MT053W\_J (带油封), 请在降低额定值后使用 (降低为额定的80%)。  
 7. 若需要IP67电缆的情况下, 请咨询Mitsubishi Electric System & Service Co., Ltd. OVERSEAS SERVICE SECTION (Email: osb.webmaster@meisc.jp)。  
 8. 与0.1 kW伺服放大器组合时, 该值仅适用于在额定转速以下运行的情况。超出额定转速运行时, 请在驱动系统容量选择软件Motorizer上确认是否需要再生选件。也可以与更大容量的伺服放大器组合。

关于\*1~\*3, 请参照本产品目录p. 4-79的“关于旋转型伺服电机规格的注释”。

### 电磁制动器规格<sup>(注1)</sup>

型号	HK-MT	053WBJ	13WBJ	1M3WBJ	23WBJ	43WBJ	63WBJ	7M3WBJ	103WBJ	
型式	无励磁动作型 (弹簧制动) 安全制动器									
额定电压	DC24 V (-10%~0%)									
消耗功率 [W] at 20 °C	6.4				7.9			10		
电磁制动器静摩擦转矩 [N·m]	0.48以上				1.9以上			3.2以上		
允许制动能量	每次制动 [J]	5.6				22			64	
	每小时 [J]	56				220			640	
电磁制动器寿命 <sup>(注2)</sup>	制动次数 [次]	20000								
	单次制动的能量 [J]	5.6				22			64	

- 注) 1. 电磁制动器用于保持。不可用于制动设备。  
 2. 制动间隙无法调整。电磁制动器寿命为制动间隙变化到需再次进行调整状态时所经历的时间。



### HK-MT\_VWJ (超低惯性、小容量)

#### 连接200 V伺服放大器时的规格

法兰尺寸	[mm]	40 × 40			60 × 60			80 × 80		
旋转型伺服电机型号	HK-MT	053VWJ	13VWJ	1M3VWJ	23VWJ	43VWJ	63VWJ	7M3VWJ	103VWJ	
连续特性 <sup>(注4)</sup>	额定输出	[kW]	0.05	0.1	0.15	0.2	0.4	0.6	0.75	1.0
	额定转矩	[N·m]	0.16 <sup>(注6)</sup>	0.32	0.48	0.64	1.3	1.9	2.4	3.2
最大转矩 <sup>(注3)</sup>	[N·m]	0.48 (0.64)	0.95 (1.3)	1.4 (1.9)	1.9 (2.3)	3.8 (4.5)	5.7 (7.1)	7.2 (8.8)	9.5 (11.5)	
额定转速 <sup>(注4)</sup>	[r/min]	3000								
最大转速 <sup>(注4)</sup>	[r/min]	10000								
连续额定转矩时的功率 [kW/s]	不带电磁制动器	12.5	31.7	52.2	41.5	101.3	155.9	104.6	142.5	
	带电磁制动器	10.4	28.1	47.8	31.2	84.4	137.2	83.4	119.3	
额定电流	[A]	1.2	1.2	1.2	1.6	3.0	5.3	5.8	8.1	
最大电流 <sup>(注3)</sup>	[A]	4.3 (6.3)	4.6 (5.9)	4.6 (6.5)	6.3 (9.8)	12 (15)	21 (28)	21 (31)	30 (37)	
转动惯量J [× 10 <sup>-4</sup> kg·m <sup>2</sup> ]	不带电磁制动器	0.0203	0.0320	0.0437	0.0976	0.160	0.234	0.545	0.711	
	带电磁制动器	0.0243	0.0360	0.0477	0.130	0.192	0.266	0.683	0.849	
推荐负载转动惯量比 <sup>(注1)</sup>		24倍以下 <sup>(注8)</sup>			24倍以下			30倍以下		
速度/位置检测器		增量26位编码器 (伺服电机每转的分辨率: 67,108,864 pulses/rev)								
型式		永磁同步电动机								
油封		附带 (也有不带油封的伺服电机。) <sup>(注6)</sup>								
电磁制动器		无 (也有带电磁制动器的伺服电机。)								
热敏电阻		无								
耐热等级		155 (F)								
构造		全闭自冷 (防护等级: IP67) <sup>(注2、7)</sup>								
耐振动 <sup>*1</sup>	[m/s <sup>2</sup> ]	X: 49, Y: 49								
振动等级		V10 <sup>*3</sup>								
轴的允许负载 <sup>*2</sup>	L	[mm]	25			30			40	
	径向	[N]	88			245			392	
	推力	[N]	59			98			147	
质量 [kg]	不带电磁制动器	0.31	0.43	0.54	0.92	1.4	1.8	2.8	3.3	
	带电磁制动器	0.59	0.74	0.82	1.4	1.8	2.2	3.5	3.9	

- 注) 1. 负载转动惯量相对于伺服电机的转动惯量比率。负载转动惯量比值超出记载值范围时, 请咨询营业窗口。  
 2. 轴贯通部位除外。轴贯通部位详情请参照本产品目录p. 4-79的“关于旋转型伺服电机规格的注释”的\*4。  
 3. ( ) 为通过变更所组合的伺服放大器, 增大转矩时的值。关于组合, 请参照本产品目录的“旋转型伺服电机与伺服放大器的组合”。  
 4. 电源电压下降时, 无法保证连续特性及转速。  
 5. 用于升降轴等产生不平衡转矩的机械时, 应将不平衡转矩控制在额定转矩的70%以下。  
 6. HK-MT053VW\_J (带油封), 请在降低额定值后使用 (降低为额定的80%)。  
 7. 若需要IP67电缆的情况下, 请咨询Mitsubishi Electric System & Service Co., Ltd. OVERSEAS SERVICE SECTION (Email: osb.webmaster@melsc.jp)。  
 8. 与0.1 kW伺服放大器组合时, 该值仅适用于在额定转速以下运行的情况。超出额定转速运行时, 请在驱动系统容量选择软件Motorizer上确认是否需要再生选件。也可以与更大容量的伺服放大器组合。

关于\*1~\*3, 请参照本产品目录p. 4-79的“关于旋转型伺服电机规格的注释”。

#### 电磁制动器规格<sup>(注1)</sup>

型号	HK-MT	053VWBJ	13VWBJ	1M3VWBJ	23VWBJ	43VWBJ	63VWBJ	7M3VWBJ	103VWBJ		
型式		无励磁动作型 (弹簧制动) 安全制动器									
额定电压		DC24 V (-10%~0%)									
消耗功率	[W] at 20 °C	6.4			7.9			10			
电磁制动器静摩擦转矩	[N·m]	0.48以上			1.9以上			3.2以上			
允许制动能量	每次制动	[J]	5.6			22			64		
	每小时	[J]	56			220			640		
电磁制动器寿命 <sup>(注2)</sup>	制动次数	[次]	20000								
	单次制动的能量	[J]	5.6			22			64		

- 注) 1. 电磁制动器用于保持。不可用于制动设备。  
 2. 制动间隙无法调整。电磁制动器寿命为制动间隙变化到需再次进行调整状态时所经历的时间。

# 旋转型伺服电机

## HK-MT\_WJ转矩特性 (注1)

连接200 V伺服放大器时

——: 三相AC200 V的情况下。  
 ——: 单相AC200 V的情况下。

HK-MT053WJ  
标准转矩

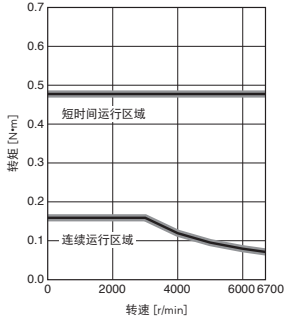

HK-MT053WJ  
转矩提升

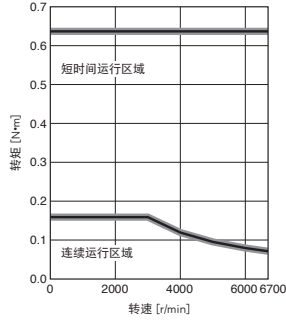

HK-MT13WJ  
标准转矩

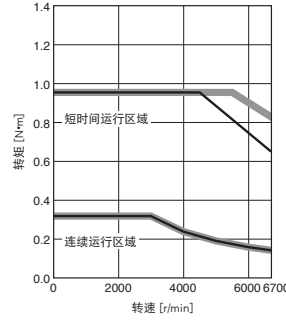

HK-MT13WJ  
转矩提升

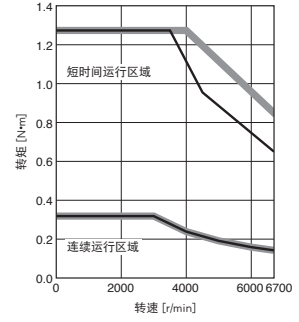

HK-MT1M3WJ  
标准转矩

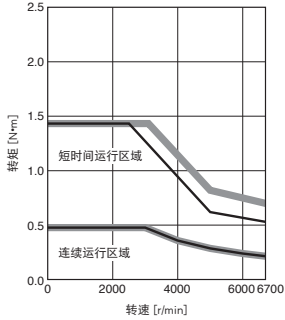

HK-MT1M3WJ  
转矩提升

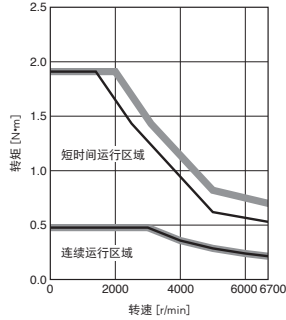

HK-MT23WJ  
标准转矩

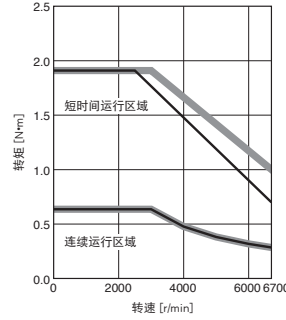

HK-MT23WJ  
转矩提升

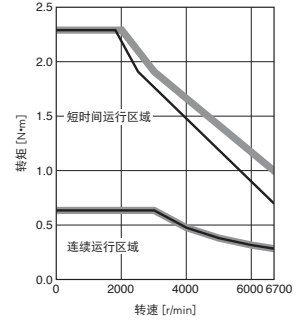

HK-MT43WJ  
标准转矩

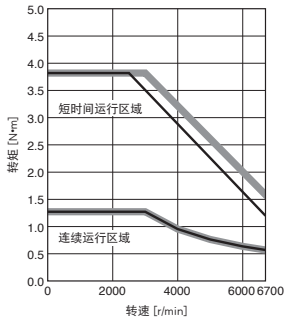

HK-MT43WJ  
转矩提升

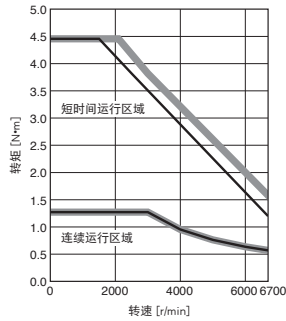

HK-MT63WJ  
标准转矩

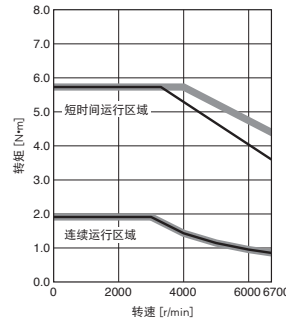

HK-MT63WJ  
转矩提升

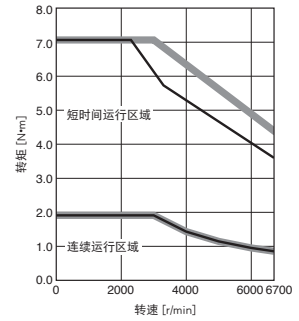

HK-MT7M3WJ  
标准转矩

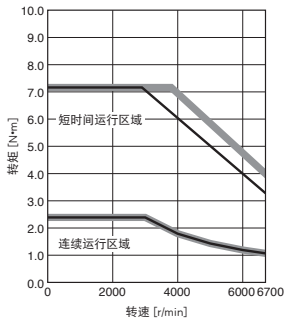

HK-MT7M3WJ  
转矩提升

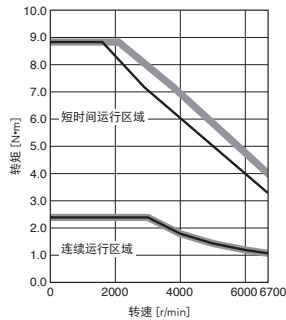

HK-MT103WJ (注2)  
标准转矩

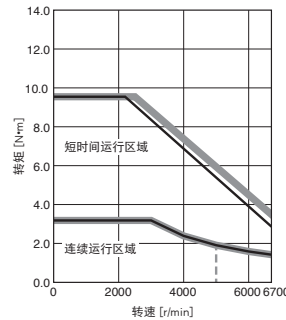

HK-MT103WJ (注2)  
转矩提升

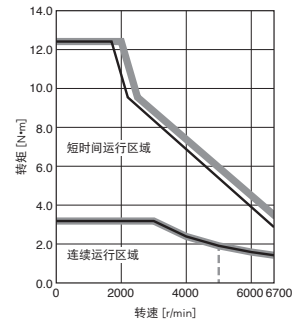

注) 1. 电源电压下降时, 转矩将下降。-----: 三相AC170 V时可以连续运行的区域参考值。

2. 组合超过750 W的伺服电机与MR-J5-100\_或MR-J5-200\_并使用单相电源时, 应在实际负载率75 %以下使用。

## HK-MT\_VWJ转矩特性 (注1)

### 连接200 V伺服放大器时

——: 三相AC200 V的情况下。  
——: 单相AC200 V的情况下。

HK-MT053VWJ  
标准转矩

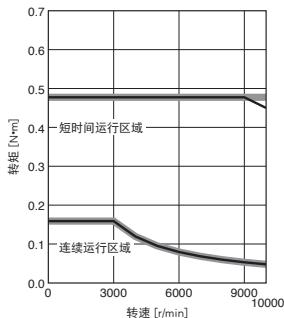

HK-MT053VWJ  
转矩提升

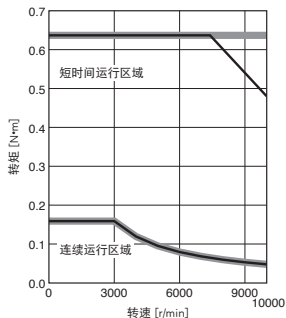

HK-MT13VWJ  
标准转矩

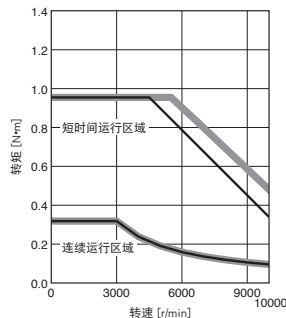

HK-MT13VWJ  
转矩提升

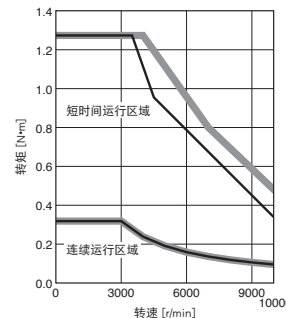

HK-MT1M3VWJ  
标准转矩

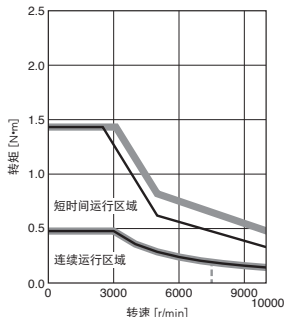

HK-MT1M3VWJ  
转矩提升

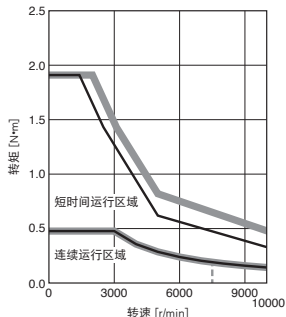

HK-MT23VWJ  
标准转矩

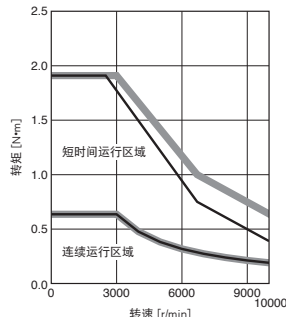

HK-MT23VWJ  
转矩提升

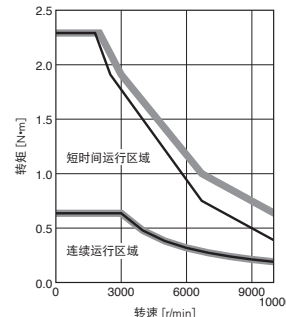

HK-MT43VWJ  
标准转矩

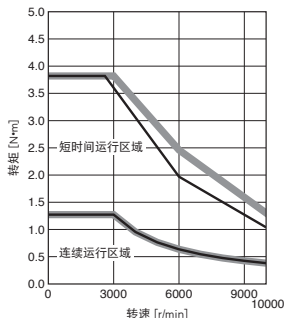

HK-MT43VWJ  
转矩提升

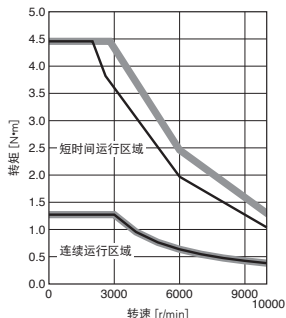

HK-MT63VWJ  
标准转矩

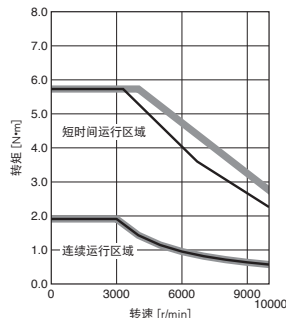

HK-MT63VWJ  
转矩提升

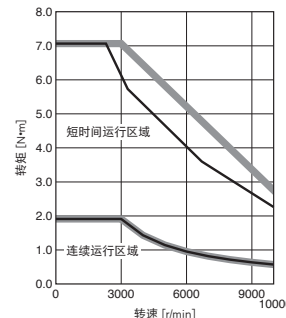

HK-MT7M3VWJ  
标准转矩

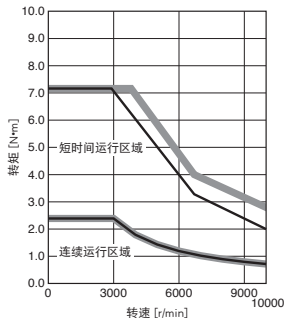

HK-MT7M3VWJ  
转矩提升

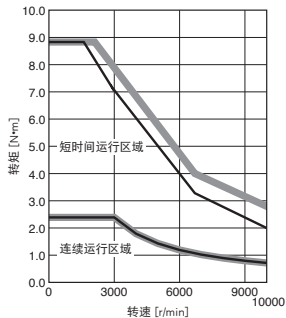

HK-MT103VWJ (注2)  
标准转矩

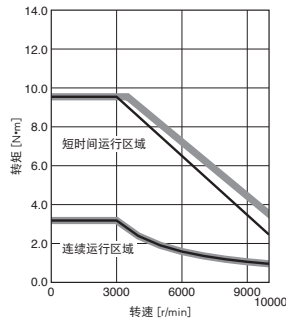

HK-MT103VWJ  
转矩提升

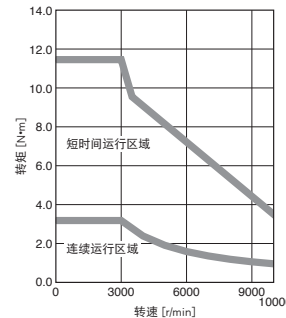

注) 1. 电源电压下降时, 转矩将下降。-----: 三相AC170 V时可以连续运行的区域参考值。  
2. 组合超过750 W的伺服电机与MR-J5-100\_或MR-J5-200\_并使用单相电源时, 应在实际负载率75%以下使用。

# 旋转型伺服电机

## HK-MT系列外形尺寸图 (注3、4、5)

HK-MT053W(B)J, HK-MT13W(B)J, HK-MT1M3W(B)J

HK-MT053VW(B)J, HK-MT13VW(B)J, HK-MT1M3VW(B)J

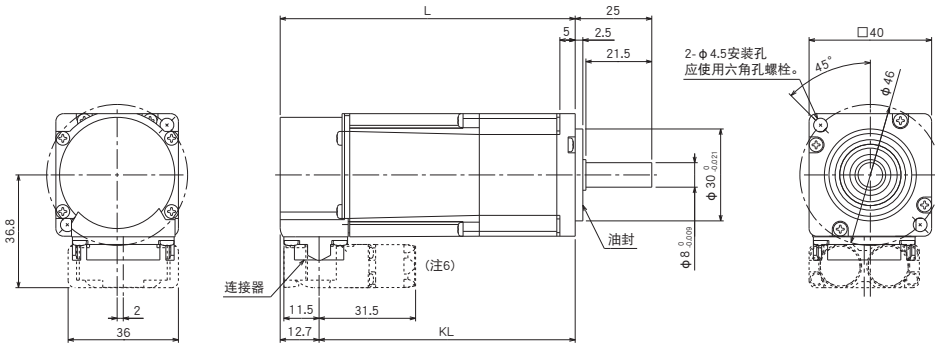

连接器

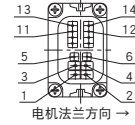

电磁制动器 (注2)

引脚编号	信号名
5	B1
6	B2

电源

引脚编号	信号名
1	E
2	U
3	W
4	V

编码器

引脚编号	信号名
11	P5
12	MR
13	LG
14	MRR

型号	变化尺寸 (注1)	
	L	KL
HK-MT053W(B)J	61.3	48.6
HK-MT053VW(B)J	(96.3)	(83.6)
HK-MT13W(B)J	74.8	62.1
HK-MT13VW(B)J	(109.8)	(97.1)
HK-MT1M3W(B)J	88.3	75.6
HK-MT1M3VW(B)J	(123.3)	(110.6)

[单位: mm]

HK-MT23W(B)J, HK-MT43W(B)J, HK-MT63W(B)J,

HK-MT23VW(B)J, HK-MT43VW(B)J, HK-MT63VW(B)J

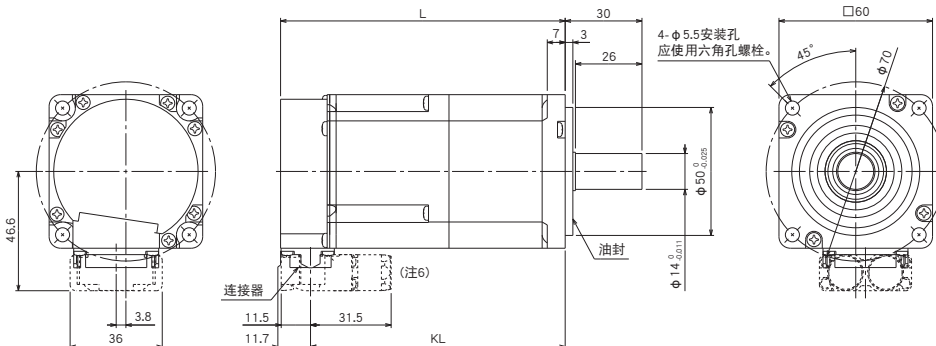

连接器

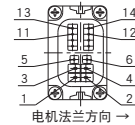

电磁制动器 (注2)

引脚编号	信号名
5	B1
6	B2

电源

引脚编号	信号名
1	E
2	U
3	W
4	V

编码器

引脚编号	信号名
11	P5
12	MR
13	LG
14	MRR

型号	变化尺寸 (注1)	
	L	KL
HK-MT23W(B)J	76.6	64.9
HK-MT23VW(B)J	(111.2)	(99.5)
HK-MT43W(B)J	96.1	84.4
HK-MT43VW(B)J	(130.7)	(119)
HK-MT63W(B)J	118.6	106.9
HK-MT63VW(B)J	(153.2)	(141.5)

[单位: mm]

注) 1. ( ) 内的值为带电磁制动器情况下的值。

2. 电磁制动器端子无极性。

3. 无论有无油封, 外形尺寸均相同。

4. 连接至负载侧时, 应使用摩擦联轴器。

5. 由于旋转型伺服电机在组装时会发生部件倾斜以及在生产时会有尺寸偏差, 因此实际尺寸可能会比图纸尺寸最大大3 mm左右。此外, 记载的尺寸及尺寸公差是温度为20 °C时的值。由于尺寸值会因环境温度的不同而发生变化, 因此设计时请在机械侧留出余量。

6. 向负载侧引出双电缆类型的电机电缆时的尺寸。向负载相反侧引出时、垂直方向引出时及使用单电缆类型时, 请参照本产品目录的“HK-MT系列连接器外形尺寸图”。

HK-MT系列外形尺寸图 (注3、4、5)

HK-MT7M3W(B)J, HK-MT103W(B)J

HK-MT7M3VW(B)J, HK-MT103VW(B)J

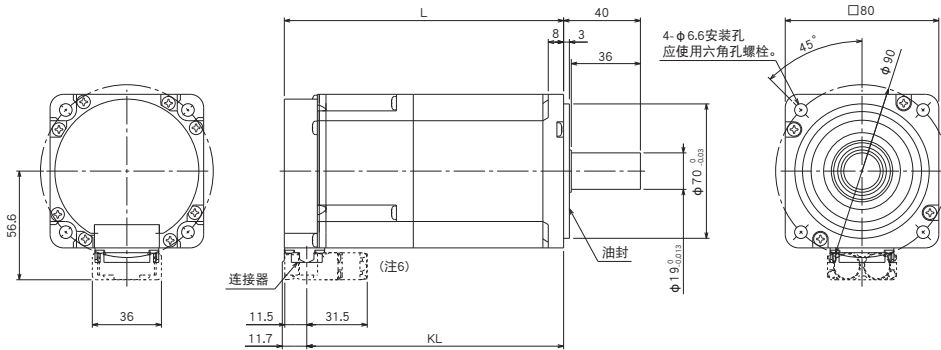

连接器

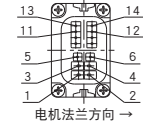

电磁制动器 (注2)

引脚编号	信号名
5	B1
6	B2

电源

引脚编号	信号名
1	E
2	U
3	W
4	V

编码器

引脚编号	信号名
11	P5
12	MR
13	LG
14	MRR

型号	变化尺寸 (注1)	
	L	KL
HK-MT7M3W(B)J	110	98.3
HK-MT7M3VW(B)J	(145.5)	(133.8)
HK-MT103W(B)J	129.5	117.8
HK-MT103VW(B)J	(165)	(153.3)

[单位: mm]

- 注) 1. ( ) 内的值为带电磁制动器情况下的值。  
 2. 电磁制动器端子无极性。  
 3. 无论有无油封, 外形尺寸均相同。  
 4. 连接至负载侧时, 应使用摩擦联轴器。  
 5. 由于旋转型伺服电机在组装时会发生部件倾斜以及在生产时会有尺寸偏差, 因此实际尺寸可能会比图纸尺寸最大3 mm左右。此外, 记载的尺寸及尺寸公差是温度为20 °C时的值。由于尺寸值会因环境温度的不同而发生变化, 因此设计时请在机械侧留出余量。  
 6. 向负载侧引出双电缆类型的电机电缆时的尺寸。向负载相反侧引出时、垂直方向引出时以及使用单电缆类型时, 请参照本产品目录的“HK-MT系列连接器外形尺寸图”。

共通规格

伺服系统控制器

伺服放大器

旋转型伺服电机

线性伺服电机

直驱电机

周边设备

配电控制设备、  
电线选择示例

注意事项

# 旋转型伺服电机

## HK-MT系列连接器外形尺寸图

电缆引出方向: 负载侧/负载相反侧

型号	变化尺寸							
	双电缆				单电缆			
	A	B	C	D	A	B	C	D
HK-MT053(V)WJ HK-MT13(V)WJ HK-MT1M3(V)WJ	36.8	36	12.7	31.5	39.6	32	12.7	40
HK-MT23(V)WJ HK-MT43(V)WJ HK-MT63(V)WJ	46.6		11.7		49.4		11.7	
HK-MT7M3(V)WJ HK-MT103(V)WJ	56.6				59.4			

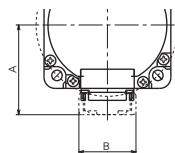

电缆引出方向: 负载侧

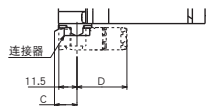

电缆引出方向: 负载相反侧

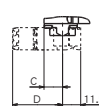

\* 此图为在使用双电缆类型的电机电缆的情况下。

[单位: mm]

电缆引出方向: 垂直

型号	变化尺寸					
	双电缆			单电缆		
	A	B	C	A	B	C
HK-MT053(V)WJ HK-MT13(V)WJ HK-MT1M3(V)WJ	63.4	36	12.7	71.9	32	12.7
HK-MT23(V)WJ HK-MT43(V)WJ HK-MT63(V)WJ	73.2		11.7	81.7		11.7
HK-MT7M3(V)WJ HK-MT103(V)WJ	83.2			91.7		

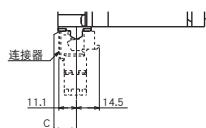
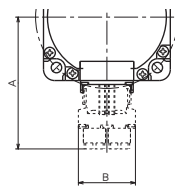

\* 此图为在使用双电缆类型的电机电缆的情况下。

[单位: mm]



### HK-MT系列特殊轴外形尺寸图

将根据订单生产下述规格的特殊产品。

#### D: D-CUT轴 (注1)

型号	变化尺寸	
	Q1	Q2
HK-MT053(V)WJD	21.5	20.5
HK-MT13(V)WJD		
HK-MT1M3(V)WJD		

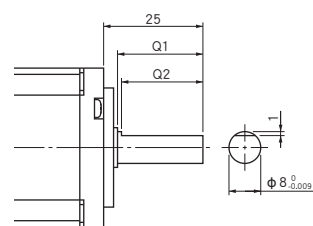

[单位: mm]

#### L: L-CUT轴 (注1)

型号	变化尺寸	
	Q1	Q2
HK-MT053(V)WJL	21.5	20.5
HK-MT13(V)WJL		
HK-MT1M3(V)WJL		

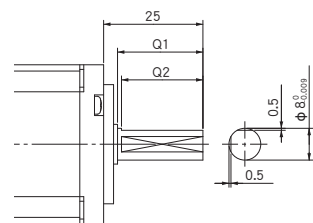

[单位: mm]

#### K: 带键槽的轴 (附带双圆头键) (注1)

型号	变化尺寸								
	S	R	Q	W	QK	QL	U	T	Y
HK-MT053(V)WJK	$8^{0}_{-0.009}$	25	21.5	3	14	5	1.8	3	M3
HK-MT13(V)WJK									螺丝深度
HK-MT1M3(V)WJK									8
HK-MT23(V)WJK	$14^{0}_{-0.011}$	30	26	5	20	3	3	5	M4
HK-MT43(V)WJK									螺丝深度
HK-MT63(V)WJK									15
HK-MT7M3(V)WJK	$19^{0}_{-0.013}$	40	36	6	25	5	3.5	6	M5
HK-MT103(V)WJK									螺丝深度
									20

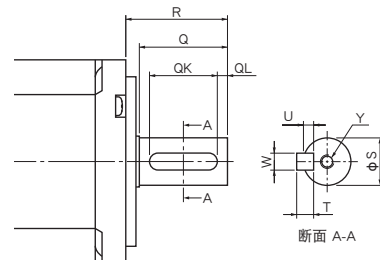

[单位: mm]

#### N: 带键槽的轴 (不带键) (注1、2)

型号	变化尺寸								
	S	R	Q	W	QK	QL	U	r	Y
HK-MT053(V)WJN	$8^{0}_{-0.009}$	25	21.5	$3^{0.004}_{-0.029}$	14	5	$1.8^{+0.1}_{0}$	1.5	M3
HK-MT13(V)WJN									螺丝深度
HK-MT1M3(V)WJN									8
HK-MT23(V)WJN	$14^{0}_{-0.011}$	30	26	$5^{0}_{0.03}$	20	3	$3^{+0.1}_{0}$	2.5	M4
HK-MT43(V)WJN									螺丝深度
HK-MT63(V)WJN									15
HK-MT7M3(V)WJN	$19^{0}_{-0.013}$	40	36	$6^{0}_{0.03}$	25	5	$3.5^{+0.1}_{0}$	3	M5
HK-MT103(V)WJN									螺丝深度
									20

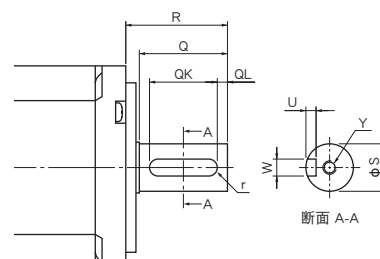

[单位: mm]

注) 1. 请勿将D-CUT轴、L-CUT轴及带键槽轴的伺服电机用于频繁启动和停止, 否则会导致发生轴断裂等事故。  
2. 不附带键, 请客户自行配置。

# 旋转型伺服电机

## HK-ST\_WJ (中惯性、中容量)

### 连接200 V伺服放大器时的规格

法兰尺寸	[mm]	130 × 130					
旋转型伺服电机型号	HK-ST	52WJ	102WJ	172WJ	202AWJ	302WJ	
连续特性 <sup>(注4)</sup>	额定输出	[kW]	0.5	1.0	1.75	2.0	3.0
	额定转矩 <sup>(注3、5)</sup>	[N·m]	2.4 (3.2)	4.8 (6.4)	8.4	9.5 (11.6)	14.3
最大转矩 <sup>(注3)</sup>	[N·m]	7.2 (12.7)	14.3 (19.1)	25.1	28.6 (34.7)	43.0 (50.1)	
额定转速 <sup>(注3、4)</sup>	[r/min]	2000 (1500)	2000 (1500)	2000	2000 (1650)	2000	
最大转速 <sup>(注4)</sup>	[r/min]	4000				2500	
连续额定转矩时的功率 <sup>(注3)</sup> [kW/s]	不带电磁制动器	9.7 (17.2)	26.3 (46.8)	61.2	53.9 (79.2)	91.5	
	带电磁制动器	7.0 (12.4)	20.9 (37.2)	51.1	47.8 (70.3)	83.6	
额定电流 <sup>(注3)</sup>	[A]	3.0 (4.0)	5.3 (7.0)	9.3	11 (13)	11	
最大电流 <sup>(注3)</sup>	[A]	11 (19)	18 (24)	32	34 (42)	34 (40)	
转动惯量J [× 10 <sup>-4</sup> kg·m <sup>2</sup> ]	不带电磁制动器	5.90	8.65	11.4	16.9	22.4	
	带电磁制动器	8.15	10.9	13.7	19.1	24.5	
推荐负载转动惯量比 <sup>(注1)</sup>		15倍以下 <sup>(注6)</sup>	23倍以下	24倍以下			
速度/位置检测器		无电池绝对位置/增量共用26位编码器 (伺服电机每转的分辨率: 67,108,864 pulses/rev)					
型式		永磁同步电动机					
油封		附带 (也有不带油封的伺服电机。)					
电磁制动器		无 (也有带电磁制动器的伺服电机。)					
热敏电阻		无					
耐热等级		155 (F)					
构造		全闭自冷 (防护等级: IP67) <sup>(注2)</sup>					
耐振动 <sup>*1</sup>	[m/s <sup>2</sup> ]	X: 24.5, Y: 49					
振动等级		V10 <sup>*3</sup>					
轴的允许负载 <sup>*2</sup>	L	[mm]	55				
	径向	[N]	980				
	推力	[N]	490				
质量 [kg]	不带电磁制动器	5.0	6.0	7.1	9.1	11	
	带电磁制动器	6.8	7.8	8.8	11	13	

- 注) 1. 负载转动惯量相对于伺服电机的转动惯量比率。负载转动惯量比值超出记载值范围时, 请咨询营业窗口。  
 2. 轴贯通部位除外。轴贯通部位详情请参照本产品目录p. 4-79的“关于旋转型伺服电机规格的注释”的\*4。  
 3. ( ) 为通过变更所组合的伺服放大器, 增大转矩时的值。关于组合, 请参照本产品目录的“旋转型伺服电机与伺服放大器的组合”。  
 4. 电源电压下降时, 无法保证连续特性及转速。  
 5. 用于升降轴等产生不平衡转矩的机械时, 应将不平衡转矩控制在额定转矩的70%以下。  
 6. 转速为3000 r/min以下的情况下, 推荐负载转动惯量比为19倍以下。

关于\*1~\*3, 请参照本产品目录p. 4-79的“关于旋转型伺服电机规格的注释”。

### 电磁制动器规格<sup>(注1)</sup>

型号	HK-ST	52WBJ	102WBJ	172WBJ	202AWBJ	302WBJ
型式		无励磁动作型 (弹簧制动) 安全制动器				
额定电压		DC24 V (-10%~0%)				
消耗功率	[W] at 20 °C	20			23	
电磁制动器静摩擦转矩	[N·m]	8.5以上			16以上	
允许制动能量	每次制动	[J]	400			
	每小时	[J]	4000			
电磁制动器寿命 <sup>(注2)</sup>	制动次数	[次]	20000			5000
	单次制动的能量	[J]	200			400

- 注) 1. 电磁制动器用于保持。不可用于制动设备。  
 2. 制动间隙无法调整。电磁制动器寿命为制动间隙变化到需再次进行调整状态时所经历的时间。

HK-ST\_WJ (中惯性、中容量)

连接200 V伺服放大器时的规格

法兰尺寸	[mm]	176 × 176						
旋转型伺服电机型号	HK-ST	7M2UWJ (预定发售)	172UWJ (预定发售)	202WJ	352WJ	502WJ	702WJ	
连续特性 <sup>(注4)</sup>	额定输出	[kW]	0.75	1.75	2.0	3.5	5.0	7.0
	额定转矩 <sup>(注3,5)</sup>	[N·m]	3.6	8.4	9.5 (12.7)	16.7 (20.3)	23.9 (28.9)	33.4
最大转矩 <sup>(注3)</sup>	[N·m]	10.7 (12.5)	25.1 (29.2)	28.6 (38.2)	50.1 (60.8)	71.6 (86.8)	100	
额定转速 <sup>(注3,4)</sup>	[r/min]	2000		2000 (1500)	2000 (1650)	2000 (1650)	2000	
最大转速 <sup>(注4)</sup>	[r/min]	3000		4000	3500	4000	3000	
连续额定转矩时的功率 <sup>(注3)</sup> [kW/s]	不带电磁制动器	13.1	37.9	25.1 (44.6)	52.1 (76.5)	80.4 (118)	106	
	带电磁制动器	11.0	34.4	22.0 (39.2)	47.7 (70.0)	75.2 (110)	101	
额定电流 <sup>(注3)</sup>	[A]	4.6	9.0	10 (14)	16 (19)	27 (32)	28	
最大电流 <sup>(注3)</sup>	[A]	18 (24)	34 (40)	32 (45)	52 (66)	90 (110)	102	
转动惯量J [× 10 <sup>-4</sup> kg·m <sup>2</sup> ]	不带电磁制动器	9.82	18.4	36.4	53.6	70.8	105	
	带电磁制动器	11.7	20.3	41.4	58.6	75.8	110	
推荐负载转动惯量比 <sup>(注1)</sup>		19倍以下		15倍以下 <sup>(注6)</sup>	12倍以下 <sup>(注7)</sup>	10倍以下 <sup>(注8)</sup>	8倍以下 <sup>(注8)</sup>	
速度/位置检测器		无电池绝对位置/增量共用26位编码器 (伺服电机每转的分辨率: 67,108,864 pulses/rev)						
型式		永磁同步电动机						
油封		附带 (也有不带油封的伺服电机。)						
电磁制动器		无 (也有带电磁制动器的伺服电机。)						
热敏电阻		无						
耐热等级		155 (F)						
构造		全闭自冷 (防护等级: IP67) <sup>(注2)</sup>						
耐振动 <sup>*1</sup>	[m/s <sup>2</sup> ]	X: 24.5, Y: 24.5		X: 24.5, Y: 49		X: 24.5, Y: 29.4		
振动等级		V10 <sup>*3</sup>						
轴的允许负载 <sup>*2</sup>	L	[mm]	55		79			
	径向	[N]	980		2058			
	推力	[N]	490		980			
质量 [kg]	不带电磁制动器	7.5	9.2	13	16	20	27	
	带电磁制动器	9.5	11	18	21	25	31	

- 注) 1. 负载转动惯量相对于伺服电机的转动惯量比率。负载转动惯量比值超出记载值范围时,请咨询营业窗口。  
 2. 轴贯通部位除外。轴贯通部位详情请参照本产品目录p. 4-79的“关于旋转型伺服电机规格的注释”的\*4。  
 3. ( ) 为通过变更所组合的伺服放大器,增大转矩时的值。关于组合,请参照本产品目录的“旋转型伺服电机与伺服放大器的组合”。  
 4. 电源电压下降时,无法保证连续特性及转速。  
 5. 用于升降轴等产生不平衡转矩的机械时,应将不平衡转矩控制在额定转矩的70%以下。  
 6. 转速为3000 r/min以下的情况下,推荐负载转动惯量比为20倍以下。  
 7. 转速为3000 r/min以下的情况下,推荐负载转动惯量比为22倍以下。  
 8. 转速为2000 r/min以下的情况下,推荐负载转动惯量比为22倍以下。

关于\*1~\*3,请参照本产品目录p. 4-79的“关于旋转型伺服电机规格的注释”。

电磁制动器规格<sup>(注1)</sup>

型号	HK-ST	7M2UWBJ (预定发售)	172UWBJ (预定发售)	202WBJ	352WBJ	502WBJ	702WBJ
型式		无励磁动作型 (弹簧制动) 安全制动器					
额定电压		DC24 V (-10%~0%)					
消耗功率	[W] at 20 °C	20		34			
电磁制动器静摩擦转矩	[N·m]	8.5以上		44以上			
允许制动能量	每次制动	[J]	400		4500		
	每小时	[J]	4000		45000		
电磁制动器寿命 <sup>(注2)</sup>	制动次数	[次]	20000		20000		
	单次制动的能量	[J]	200		1000		

- 注) 1. 电磁制动器用于保持。不可用于制动设备。  
 2. 制动间隙无法调整。电磁制动器寿命为制动间隙变化到需再次进行调整状态时所经历的时间。

# 旋转型伺服电机

## HK-ST\_WJ (中惯性、中容量)

### 连接200 V伺服放大器时的规格

法兰尺寸	[mm]	130 × 130	
旋转型伺服电机型号	HK-ST	353WJ	503WJ
连续特性 <sup>(注4)</sup>	额定输出 <sup>(注3)</sup>	[kW]	2.6 (3.5)
	额定转矩 <sup>(注3、5)</sup>	[N·m]	8.3 (11.1)
最大转矩 <sup>(注3)</sup>	[N·m]	24.8 (44.6)	47.8 (63.7)
额定转速 <sup>(注4)</sup>	[r/min]	3000	
最大转速 <sup>(注4)</sup>	[r/min]	6700	6000
连续额定转矩时的功率 <sup>(注3)</sup> [kW/s]	不带电磁制动器	40.5 (73.4)	91.5
	带电磁制动器	35.9 (65.0)	84.7
额定电流 <sup>(注3)</sup>	[A]	14 (19)	23
最大电流 <sup>(注3)</sup>	[A]	43 (83)	73 (100)
转动惯量J [× 10 <sup>-4</sup> kg·m <sup>2</sup> ]	不带电磁制动器	16.9	27.7
	带电磁制动器	19.1	29.9
推荐负载转动惯量比 <sup>(注1)</sup>		10倍以下	
速度/位置检测器		无电池绝对位置/增量共用26位编码器(伺服电机每转的分辨率: 67,108,864 pulses/rev)	
型式		永磁同步电动机	
油封		附带(也有不带油封的伺服电机。)	
电磁制动器		无(也有带电磁制动器的伺服电机。)	
热敏电阻		无	
耐热等级		155 (F)	
构造		全闭自冷(防护等级: IP67) <sup>(注2)</sup>	
耐振动 <sup>*1</sup>	[m/s <sup>2</sup> ]	X: 24.5, Y: 49	
振动等级		V10 <sup>*3</sup>	
轴的允许负载 <sup>*2</sup>	L	[mm]	55
	径向	[N]	980
	推力	[N]	490
质量 [kg]	不带电磁制动器	9.1	13
	带电磁制动器	11	15

- 注) 1. 负载转动惯量相对于伺服电机的转动惯量比率。负载转动惯量比值超出记载值范围时, 请咨询营业窗口。  
 2. 轴贯通部位除外。轴贯通部位详情请参照本产品目录p. 4-79的“关于旋转型伺服电机规格的注释”的\*4。  
 3. ( ) 为通过变更所组合的伺服放大器, 增大转矩时的值。关于组合, 请参照本产品目录的“旋转型伺服电机与伺服放大器的组合”。  
 4. 电源电压下降时, 无法保证连续特性及转速。  
 5. 用于升降轴等产生不平衡转矩的机械时, 应将不平衡转矩控制在额定转矩的70 %以下。

关于\*1~\*3, 请参照本产品目录p. 4-79的“关于旋转型伺服电机规格的注释”。

### 电磁制动器规格<sup>(注1)</sup>

型号	HK-ST	353WBJ	503WBJ
型式		无励磁动作型(弹簧制动) 安全制动器	
额定电压		DC24 V (-10 %~0 %)	
消耗功率	[W] at 20 °C	23	
电磁制动器静摩擦转矩	[N·m]	16以上	
允许制动能量	每次制动	[J]	400
	每小时	[J]	4000
电磁制动器寿命 <sup>(注2)</sup>	制动次数	[次]	5000
	单次制动的能量	[J]	400

- 注) 1. 电磁制动器用于保持。不可用于制动设备。  
 2. 制动间隙无法调整。电磁制动器寿命为制动间隙变化到需再次进行调整状态时所经历的时间。

### HK-ST\_4\_WJ (中惯性、中容量)

#### 连接200 V伺服放大器时的规格

法兰尺寸	[mm]	130 × 130					
旋转型伺服电机型号	HK-ST	524WJ	1024WJ	1724WJ	2024AWJ	3024WJ	
连续特性 (注4)	额定输出	[kW]	0.3	0.6	0.85	1.0	1.5
	额定转矩 (注5)	[N·m]	2.9	5.7	8.1	9.5	14.3
最大转矩 (注3)	[N·m]	11.5	17.2 (20.1)	24.4	33.4	43.0	
额定转速 (注4)	[r/min]	1000					
最大转速 (注4)	[r/min]	2000				1200	
连续额定转矩时的功率 [kW/s]	不带电磁制动器	13.9	37.9	57.8	53.9	91.5	
	带电磁制动器	10.1	30.1	48.3	47.8	83.6	
额定电流	[A]	1.8	3.2	4.5	5.2	5.1	
最大电流 (注3)	[A]	8.3	11 (13)	17	20	17	
转动惯量J [× 10 <sup>-4</sup> kg·m <sup>2</sup> ]	不带电磁制动器	5.90	8.65	11.4	16.9	22.4	
	带电磁制动器	8.15	10.9	13.7	19.1	24.5	
推荐负载转动惯量比 (注1)		15倍以下	24倍以下		20倍以下	24倍以下	
速度/位置检测器		无电池绝对位置/增量共用26位编码器 (伺服电机每转的分辨率: 67,108,864 pulses/rev)					
型式		永磁同步电动机					
油封		附带 (也有不带油封的伺服电机。)					
电磁制动器		无 (也有带电磁制动器的伺服电机。)					
热敏电阻		无					
耐热等级		155 (F)					
构造		全闭自冷 (防护等级: IP67) (注2)					
耐振动 *1	[m/s <sup>2</sup> ]	X: 24.5, Y: 49					
振动等级		V10 *3					
轴的允许负载 *2	L	[mm]	55				
	径向	[N]	980				
	推力	[N]	490				
质量 [kg]	不带电磁制动器	5.0	6.0	7.1	9.1	11	
	带电磁制动器	6.8	7.8	8.8	11	13	

- 注) 1. 负载转动惯量相对于伺服电机的转动惯量比率。负载转动惯量比值超出记载值范围时, 请咨询营业窗口。  
 2. 轴贯通部位除外。轴贯通部位详情请参照本产品目录p. 4-79的“关于旋转型伺服电机规格的注释”的\*4。  
 3. ( ) 为通过变更所组合的伺服放大器, 增大转矩时的值。关于组合, 请参照本产品目录的“旋转型伺服电机与伺服放大器的组合”。  
 4. 电源电压下降时, 无法保证连续特性及转速。  
 5. 用于升降轴等产生不平衡转矩的机械时, 应将不平衡转矩控制在额定转矩的70 %以下。

关于\*1~\*3, 请参照本产品目录p. 4-79的“关于旋转型伺服电机规格的注释”。

#### 电磁制动器规格 (注1)

型号	HK-ST	524WBJ	1024WBJ	1724WBJ	2024AWBJ	3024WBJ
型式		无励磁动作型 (弹簧制动) 安全制动器				
额定电压		DC24 V (-10 %~0 %)				
消耗功率	[W] at 20 °C	20			23	
电磁制动器静摩擦转矩	[N·m]	8.5以上			16以上	
允许制动能量	每次制动	[J]	400			
	每小时	[J]	4000			
电磁制动器寿命 (注2)	制动次数	[次]	20000			5000
	单次制动的能量	[J]	200			400

- 注) 1. 电磁制动器用于保持。不可用于制动设备。  
 2. 制动间隙无法调整。电磁制动器寿命为制动间隙变化到需再次进行调整状态时所经历的时间。

# 旋转型伺服电机

## HK-ST\_4\_WJ (中惯性、中容量)

### 连接200 V伺服放大器时的规格

法兰尺寸	[mm]	176 × 176				
旋转型伺服电机型号	HK-ST	2024WJ	3524WJ	5024WJ	7024WJ	
连续特性 <sup>(注4)</sup>	额定输出	[kW]	1.2	2.0	3.0	4.2
	额定转矩 <sup>(注5)</sup>	[N·m]	11.5	19.1	28.6	40.1
最大转矩 <sup>(注3)</sup>	[N·m]	40.1	57.3 (66.8)	85.9	120	
额定转速 <sup>(注4)</sup>	[r/min]	1000				
最大转速 <sup>(注4)</sup>	[r/min]	2000	1500	2000	1500	
连续额定转矩时的功率 [kW/s]	不带电磁制动器	36.1	68.0	116	153	
	带电磁制动器	31.7	62.3	108	146	
额定电流	[A]	6.0	9.0	16	17	
最大电流 <sup>(注3)</sup>	[A]	24	32 (37)	52	60	
转动惯量J [× 10 <sup>-4</sup> kg·m <sup>2</sup> ]	不带电磁制动器	36.4	53.6	70.8	105	
	带电磁制动器	41.4	58.6	75.8	110	
推荐负载转动惯量比 <sup>(注1)</sup>		23倍以下			22倍以下	
速度/位置检测器型式		无电池绝对位置/增量共用26位编码器 (伺服电机每转的分辨率: 67,108,864 pulses/rev)				
油封		附带 (也有不带油封的伺服电机。)				
电磁制动器		无 (也有带电磁制动器的伺服电机。)				
热敏电阻		无				
耐热等级		155 (F)				
构造		全闭自冷 (防护等级: IP67) <sup>(注2)</sup>				
耐振动 <sup>*1</sup>	[m/s <sup>2</sup> ]	X: 24.5, Y: 49		X: 24.5, Y: 29.4		
振动等级		V10 <sup>*3</sup>				
轴的允许负载 <sup>*2</sup>	L	[mm]	79			
	径向	[N]	2058			
	推力	[N]	980			
质量 [kg]	不带电磁制动器	13	16	20	27	
	带电磁制动器	18	21	25	31	

- 注) 1. 负载转动惯量相对于伺服电机的转动惯量比率。负载转动惯量比值超出记载值范围时, 请咨询营业窗口。  
 2. 轴贯通部位除外。轴贯通部位详情请参照本产品目录p. 4-79的“关于旋转型伺服电机规格的注释”的\*4。  
 3. ( ) 为通过变更所组合的伺服放大器, 增大转矩时的值。关于组合, 请参照本产品目录的“旋转型伺服电机与伺服放大器的组合”。  
 4. 电源电压下降时, 无法保证连续特性及转速。  
 5. 用于升降轴等产生不平衡转矩的机械时, 应将不平衡转矩控制在额定转矩的70%以下。

关于\*1~\*3, 请参照本产品目录p. 4-79的“关于旋转型伺服电机规格的注释”。

### 电磁制动器规格<sup>(注1)</sup>

型号	HK-ST	2024WBJ	3524WBJ	5024WBJ	7024WBJ
型式		无励磁动作型 (弹簧制动) 安全制动器			
额定电压		DC24 V (-10%~0%)			
消耗功率	[W] at 20 °C	34			
电磁制动器静摩擦转矩	[N·m]	44以上			
允许制动能量	每次制动	[J]	4500		
	每小时	[J]	45000		
电磁制动器寿命 <sup>(注2)</sup>	制动次数	[次]	20000		
	单次制动的能量	[J]	1000		

- 注) 1. 电磁制动器用于保持。不可用于制动设备。  
 2. 制动间隙无法调整。电磁制动器寿命为制动间隙变化到需再次进行调整状态时所经历的时间。



HK-ST\_4\_WJ (中惯性、中容量)

连接400 V伺服放大器时的规格

法兰尺寸	[mm]	130 × 130					
旋转型伺服电机型号	HK-ST	524WJ	1024WJ	1724WJ	2024AWJ	3024WJ	
连续特性 <sup>(注4)</sup>	额定输出	[kW]	0.5	1.0	1.75	2.0	3.0
	额定转矩 <sup>(注3,5)</sup>	[N·m]	2.4 (3.2)	4.8 (6.4)	8.4	9.5 (11.6)	14.3
最大转矩 <sup>(注3)</sup>	[N·m]	7.2 (12.7)	14.3 (19.1)	25.1	28.6 (34.7)	43.0 (50.1)	
额定转速 <sup>(注3,4)</sup>	[r/min]	2000 (1500)	2000 (1500)	2000	2000 (1650)	2000	
最大转速 <sup>(注4)</sup>	[r/min]	4000				2500	
连续额定转矩时的功率 <sup>(注3)</sup> [kW/s]	不带电磁制动器	9.7 (17.2)	26.3 (46.8)	61.2	53.9 (79.2)	91.5	
	带电磁制动器	7.0 (12.4)	20.9 (37.2)	51.1	47.8 (70.3)	83.6	
额定电流 <sup>(注3)</sup>	[A]	1.5 (2.0)	2.7 (3.5)	4.7	5.2 (6.3)	5.1	
最大电流 <sup>(注3)</sup>	[A]	5.1 (9.3)	8.8 (12)	16	17 (21)	17 (20)	
转动惯量J [× 10 <sup>-4</sup> kg·m <sup>2</sup> ]	不带电磁制动器	5.90	8.65	11.4	16.9	22.4	
	带电磁制动器	8.15	10.9	13.7	19.1	24.5	
推荐负载转动惯量比 <sup>(注1)</sup>	MR-J5	4倍以下 <sup>(注6)</sup>	4倍以下 <sup>(注7)</sup>	4倍以下 <sup>(注8)</sup>	8倍以下 <sup>(注8)</sup>	24倍以下	
	MR-J5D	19倍以下	16倍以下	11倍以下	7倍以下 <sup>(注8)</sup>	24倍以下	
速度/位置检测器		无电池绝对位置/增量共用26位编码器(伺服电机每转的分辨率: 67,108,864 pulses/rev)					
型式		永磁同步电动机					
油封		附带(也有不带油封的伺服电机。)					
电磁制动器		无(也有带电磁制动器的伺服电机。)					
热敏电阻		无					
耐热等级		155 (F)					
构造		全闭自冷(防护等级: IP67) <sup>(注2)</sup>					
耐振动 <sup>*1</sup>	[m/s <sup>2</sup> ]	X: 24.5, Y: 49					
振动等级		V10 <sup>*3</sup>					
轴的允许负载 <sup>*2</sup>	L	[mm]	55				
	径向	[N]	980				
	推力	[N]	490				
质量 [kg]	不带电磁制动器	5.0	6.0	7.1	9.1	11	
	带电磁制动器	6.8	7.8	8.8	11	13	

- 注) 1. 负载转动惯量相对于伺服电机的转动惯量比率。负载转动惯量比值超出记载值范围时,请咨询营业窗口。  
 2. 轴贯通部位除外。轴贯通部位详情请参照本产品目录p. 4-79的“关于旋转型伺服电机规格的注释”的\*4。  
 3. ( ) 为通过变更所组合的伺服放大器,增大转矩时的值。关于组合,请参照本产品目录的“旋转型伺服电机与伺服放大器的组合”。  
 4. 电源电压下降时,无法保证连续特性及转速。  
 5. 用于升降轴等产生不平衡转矩的机械时,应将不平衡转矩控制在额定转矩的70%以下。  
 6. 转速为2000 r/min以下的情况下,推荐负载转动惯量比为19倍以下。  
 7. 转速为2000 r/min以下的情况下,推荐负载转动惯量比为23倍以下。  
 8. 转速为2000 r/min以下的情况下,推荐负载转动惯量比为24倍以下。

关于\*1~\*3,请参照本产品目录p. 4-79的“关于旋转型伺服电机规格的注释”。

电磁制动器规格<sup>(注1)</sup>

型号	HK-ST	524WBJ	1024WBJ	1724WBJ	2024AWBJ	3024WBJ
型式		无励磁动作型(弹簧制动) 安全制动器				
额定电压		DC24 V (-10%~0%)				
消耗功率	[W] at 20 °C	20			23	
电磁制动器静摩擦转矩	[N·m]	8.5以上			16以上	
允许制动能量	每次制动	[J]	400			
	每小时	[J]	4000			
电磁制动器寿命 <sup>(注2)</sup>	制动次数	[次]	20000			5000
	单次制动的能量	[J]	200			400

- 注) 1. 电磁制动器用于保持。不可用于制动设备。  
 2. 制动间隙无法调整。电磁制动器寿命为制动间隙变化到需再次进行调整状态时所经历的时间。

# 旋转型伺服电机

## HK-ST\_4\_WJ (中惯性、中容量)

### 连接400 V伺服放大器时的规格

法兰尺寸	[mm]	176 × 176				
旋转型伺服电机型号	HK-ST	2024WJ	3524WJ	5024WJ	7024WJ	
连续特性 <sup>(注4)</sup>	额定输出	[kW]	2.0	3.5	5.0	7.0
	额定转矩 <sup>(注3、5)</sup>	[N·m]	9.5 (12.7)	16.7 (20.3)	23.9 (28.9)	33.4
最大转矩 <sup>(注3)</sup>	[N·m]	28.6 (38.2)	50.1 (60.8)	71.6 (86.8)	100	
额定转速 <sup>(注3、4)</sup>	[r/min]	2000 (1500)	2000 (1650)	2000 (1650)	2000	
最大转速 <sup>(注4)</sup>	[r/min]	4000	3500	4000	3000	
连续额定转矩时的功率 <sup>(注3)</sup> [kW/s]	不带电磁制动器	25.1 (44.6)	52.1 (76.5)	80.4 (118)	106	
	带电磁制动器	22.0 (39.2)	47.7 (70.0)	75.2 (110)	101	
额定电流 <sup>(注3)</sup>	[A]	5.0 (6.7)	7.9 (9.5)	14 (16)	14	
最大电流 <sup>(注3)</sup>	[A]	16 (23)	26 (33)	45 (55)	59	
转动惯量J [× 10 <sup>-4</sup> kg·m <sup>2</sup> ]	不带电磁制动器	36.4	53.6	70.8	105	
	带电磁制动器	41.4	58.6	75.8	110	
推荐负载转动惯量比 <sup>(注1)</sup>	MR-J5	4倍以下 <sup>(注6)</sup>	5倍以下 <sup>(注7)</sup>	-	-	
	MR-J5D	2倍以下 <sup>(注8)</sup>	4倍以下 <sup>(注9)</sup>	2倍以下 <sup>(注10)</sup>	2倍以下 <sup>(注11)</sup>	
速度/位置检测器		无电池绝对位置/增量共用26位编码器 (伺服电机每转的分辨率: 67,108,864 pulses/rev)				
型式		永磁同步电动机				
油封		附带 (也有不带油封的伺服电机。)				
电磁制动器		无 (也有带电磁制动器的伺服电机。)				
热敏电阻		无				
耐热等级		155 (F)				
构造		全闭自冷 (防护等级: IP67) <sup>(注2)</sup>				
耐振动 <sup>*1</sup>	[m/s <sup>2</sup> ]	X: 24.5, Y: 49		X: 24.5, Y: 29.4		
振动等级		V10 <sup>*3</sup>				
轴的允许负载 <sup>*2</sup>	L	[mm]	79			
	径向	[N]	2058			
	推力	[N]	980			
质量 [kg]	不带电磁制动器	13	16	20	27	
	带电磁制动器	18	21	25	31	

- 注) 1. 负载转动惯量相对于伺服电机的转动惯量比率。负载转动惯量比值超出记载值范围时, 请咨询营业窗口。  
 2. 轴贯通部位除外。轴贯通部位详情请参照本产品目录p. 4-79的“关于旋转型伺服电机规格的注释”的\*4。  
 3. ( ) 为通过变更所组合的伺服放大器, 增大转矩时的值。关于组合, 请参照本产品目录的“旋转型伺服电机与伺服放大器的组合”。  
 4. 电源电压下降时, 无法保证连续特性及转速。  
 5. 用于升降轴等产生不平衡转矩的机械时, 应将不平衡转矩控制在额定转矩的70%以下。  
 6. 转速为2000 r/min以下的情况下, 推荐负载转动惯量比为20倍以下。  
 7. 转速为2000 r/min以下的情况下, 推荐负载转动惯量比为22倍以下。  
 8. 转速为2000 r/min以下的情况下, 推荐负载转动惯量比为12倍以下。  
 9. 转速为2000 r/min以下的情况下, 推荐负载转动惯量比为14倍以下。  
 10. 转速为2000 r/min以下的情况下, 推荐负载转动惯量比为10倍以下。  
 11. 转速为2000 r/min以下的情况下, 推荐负载转动惯量比为7倍以下。

关于\*1~\*3, 请参照本产品目录p. 4-79的“关于旋转型伺服电机规格的注释”。

### 电磁制动器规格<sup>(注1)</sup>

型号	HK-ST	2024WBJ	3524WBJ	5024WBJ	7024WBJ
型式		无励磁动作型 (弹簧制动) 安全制动器			
额定电压		DC24 V (-10%~0%)			
消耗功率	[W] at 20 °C	34			
电磁制动器静摩擦转矩	[N·m]	44以上			
允许制动能量	每次制动	[J]	4500		
	每小时	[J]	45000		
电磁制动器寿命 <sup>(注2)</sup>	制动次数	[次]	20000		
	单次制动的能量	[J]	1000		

- 注) 1. 电磁制动器用于保持。不可用于制动设备。  
 2. 制动间隙无法调整。电磁制动器寿命为制动间隙变化到需再次进行调整状态时所经历的时间。

### HK-ST\_4\_WJ (中惯性、中容量)

#### 连接400 V伺服放大器时的规格

法兰尺寸	[mm]	130 × 130	
旋转型伺服电机型号	HK-ST	3534WJ	5034WJ
连续特性 (注4)	额定输出 (注3)	[kW]	2.6 (3.5)
	额定转矩 (注3、5)	[N·m]	8.3 (11.1)
最大转矩 (注3)	[N·m]	24.8 (44.6)	47.8 (63.7)
额定转速 (注4)	[r/min]	3000	
最大转速 (注4)	[r/min]	6700	6000
连续额定转矩时的功率 (注3) [kW/s]	不带电磁制动器		40.5 (73.4)
	带电磁制动器		35.9 (65.0)
额定电流 (注3)	[A]	6.9 (9.2)	12
最大电流 (注3)	[A]	22 (42)	37 (52)
转动惯量J [× 10 <sup>-4</sup> kg·m <sup>2</sup> ]	不带电磁制动器		16.9
	带电磁制动器		19.1
推荐负载转动惯量比 (注1)	MR-J5		10倍以下
	MR-J5D		3倍以下 (注6)
速度/位置检测器		无电池绝对位置/增量共用26位编码器 (伺服电机每转的分辨率: 67,108,864 pulses/rev)	
型式		永磁同步电动机	
油封		附带 (也有不带油封的伺服电机。)	
电磁制动器		无 (也有带电磁制动器的伺服电机。)	
热敏电阻		无	
耐热等级		155 (F)	
构造		全闭自冷 (防护等级: IP67) (注2)	
耐振动 *1	[m/s <sup>2</sup> ]	X: 24.5, Y: 49	
振动等级		V10 *3	
轴的允许负载 *2	L	[mm]	55
	径向	[N]	980
	推力	[N]	490
质量 [kg]	不带电磁制动器		9.1
	带电磁制动器		11

- 注) 1. 负载转动惯量相对于伺服电机的转动惯量比率。负载转动惯量比值超出记载值范围时, 请咨询营业窗口。  
 2. 轴贯通部位除外。轴贯通部位详情请参照本产品目录p. 4-79的“关于旋转型伺服电机规格的注释”的\*4。  
 3. ( ) 为通过变更所组合的伺服放大器, 增大转矩时的值。关于组合, 请参照本产品目录的“旋转型伺服电机与伺服放大器的组合”。  
 4. 电源电压下降时, 无法保证连续特性及转速。  
 5. 用于升降轴等产生不平衡转矩的机械时, 应将不平衡转矩控制在额定转矩的70%以下。  
 6. 转速为3000 r/min以下的情况下, 推荐负载转动惯量比为20倍以下。  
 7. 转速为3000 r/min以下的情况下, 推荐负载转动惯量比为12倍以下。

关于\*1~\*3, 请参照本产品目录p. 4-79的“关于旋转型伺服电机规格的注释”。

#### 电磁制动器规格 (注1)

型号	HK-ST	3534WBJ	5034WBJ
型式		无励磁动作型 (弹簧制动) 安全制动器	
额定电压		DC24 V (-10%~0%)	
消耗功率	[W] at 20 °C	23	
电磁制动器静摩擦转矩	[N·m]	16以上	
允许制动能量	每次制动	[J]	400
	每小时	[J]	4000
电磁制动器寿命 (注2)	制动次数	[次]	5000
	单次制动的能量	[J]	400

- 注) 1. 电磁制动器用于保持。不可用于制动设备。  
 2. 制动间隙无法调整。电磁制动器寿命为制动间隙变化到需再次进行调整状态时所经历的时间。

# 旋转型伺服电机

## HK-ST\_WJ转矩特性 (注1)

连接200 V伺服放大器时

——: 三相AC200 V的情况下。  
 ——: 单相AC200 V的情况下。

HK-ST52WJ  
标准转矩

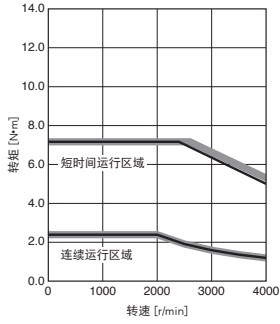

HK-ST52WJ  
转矩提升

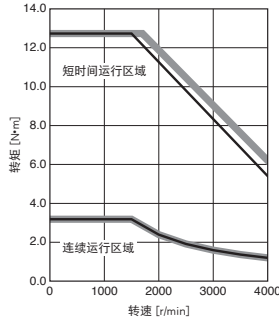

HK-ST102WJ (注2)  
标准转矩

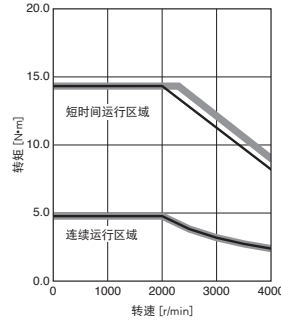

HK-ST102WJ (注2)  
转矩提升

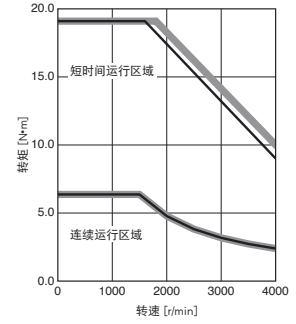

HK-ST172WJ (注2)  
标准转矩

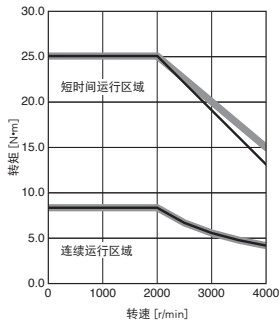

HK-ST202AWJ (注2)  
标准转矩

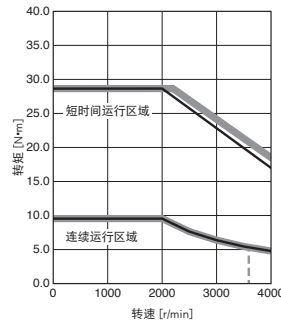

HK-ST202AWJ  
转矩提升

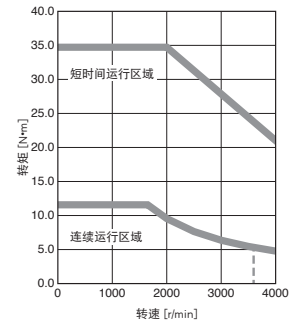

HK-ST302WJ  
标准转矩

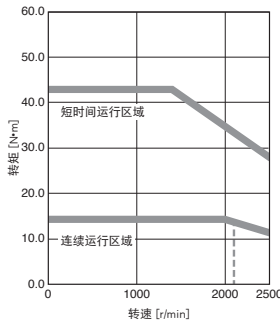

HK-ST302WJ  
转矩提升

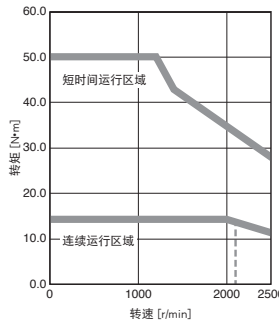

注) 1. 电源电压下降时, 转矩将下降。-----: 三相AC170 V时可以连续运行的区域参考值。  
 2. 组合超过750 W的伺服电机与MR-J5-100\_或MR-J5-200\_并使用单相电源时, 应在实际负载率75 %以下使用。

HK-ST\_WJ转矩特性 (注1)

连接200 V伺服放大器时

——: 三相AC200 V的情况下。  
——: 单相AC200 V的情况下。

预定发售

HK-ST7M2UWJ

标准转矩

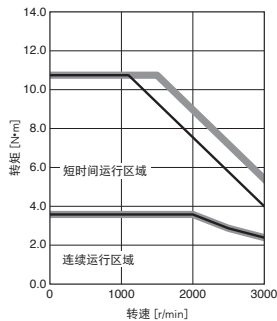

预定发售

HK-ST7M2UWJ

转矩提升

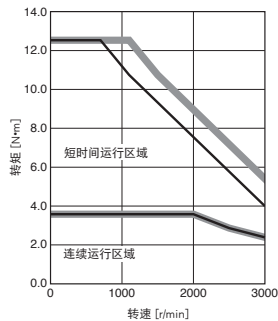

预定发售

HK-ST172UWJ (注2)

标准转矩

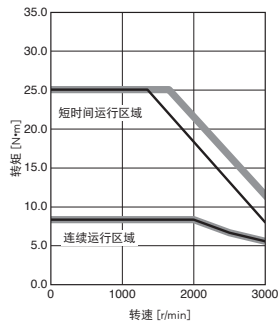

预定发售

HK-ST172UWJ

转矩提升

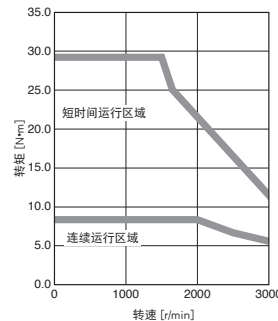

HK-ST202WJ (注2)

标准转矩

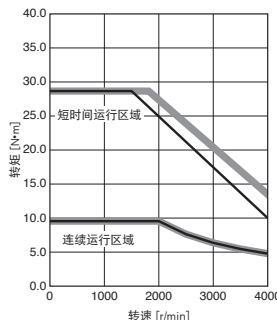

HK-ST202WJ

转矩提升

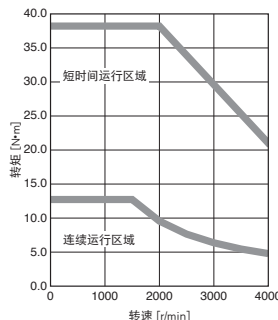

HK-ST352WJ

标准转矩

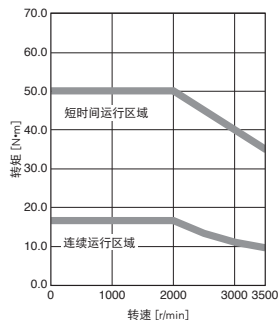

HK-ST352WJ

转矩提升

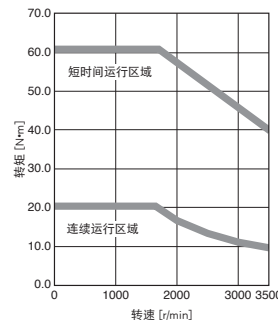

HK-ST502WJ

标准转矩

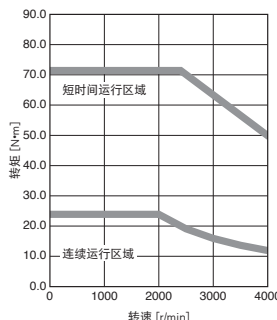

HK-ST502WJ

转矩提升

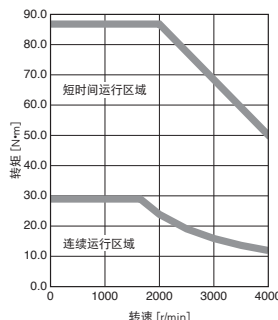

HK-ST702WJ

标准转矩

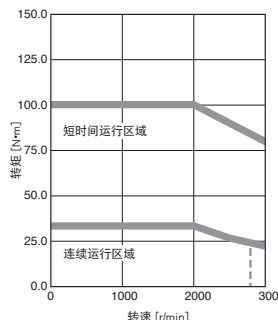

HK-ST353WJ

标准转矩

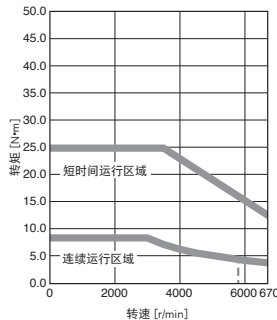

HK-ST353WJ

转矩提升

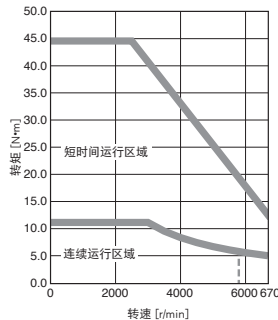

HK-ST503WJ

标准转矩

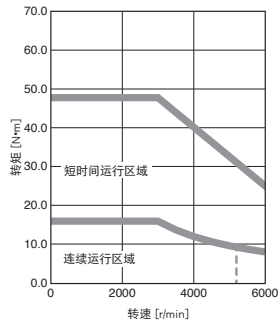

HK-ST503WJ

转矩提升

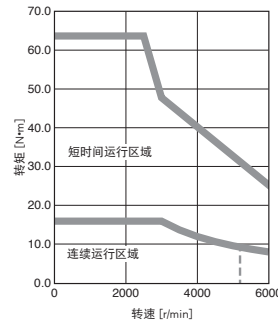

注) 1. 电源电压下降时, 转矩将下降。-----: 三相AC170 V时可以连续运行的区域参考值。  
2. 组合超过750 W的伺服电机与MR-J5-100\_或MR-J5-200\_并使用单相电源时, 应在实际负载率75%以下使用。

# 旋转型伺服电机

## HK-ST\_4\_WJ转矩特性 (注1)

连接200 V伺服放大器时

——: 三相AC200 V的情况下。  
 ——: 单相AC200 V的情况下。

### HK-ST524WJ

标准转矩

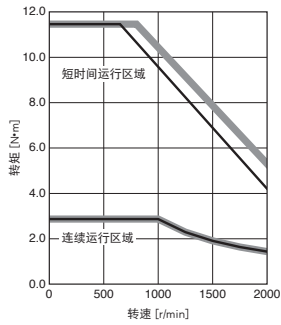

### HK-ST1024WJ

标准转矩

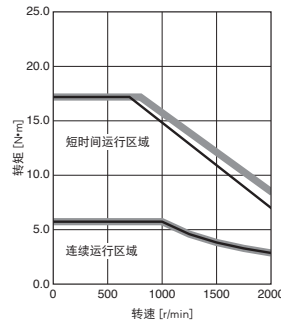

### HK-ST1024WJ

转矩提升

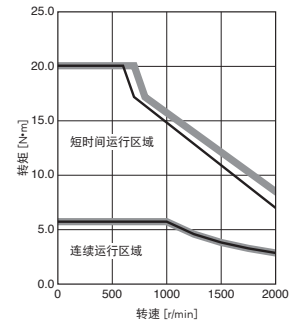

### HK-ST1724WJ (注2)

标准转矩

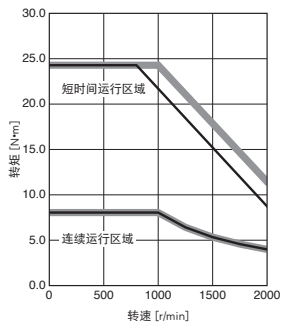

### HK-ST2024AWJ (注2)

标准转矩

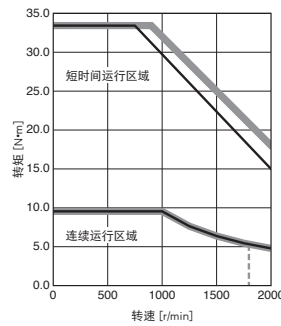

### HK-ST3024WJ (注2)

标准转矩

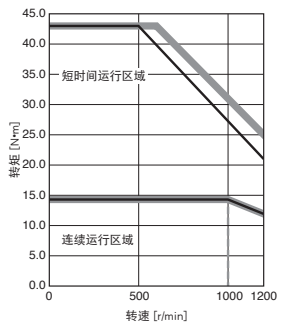

### HK-ST2024WJ (注2)

标准转矩

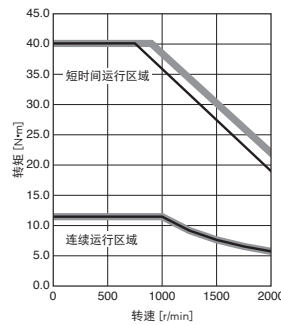

- 注) 1. 电源电压下降时, 转矩将下降。-----: 三相AC170 V时可以连续运行的区域参考值。  
 2. 组合超过750 W的伺服电机与MR-J5-100\_或MR-J5-200\_并使用单相电源时, 应在实际负载率75 %以下使用。



### HK-ST\_4\_WJ转矩特性 (注1)

连接200 V伺服放大器时

——: 三相AC200 V的情况下。  
——: 单相AC200 V的情况下。

#### HK-ST3524WJ (注2)

标准转矩

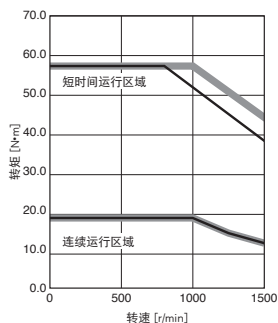

#### HK-ST3524WJ

转矩提升

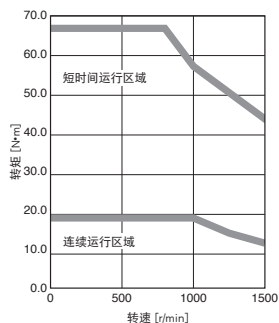

#### HK-ST5024WJ

标准转矩

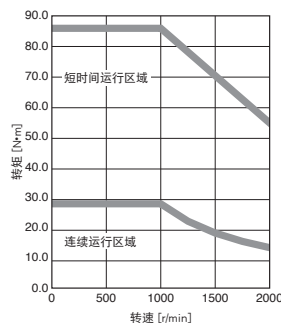

#### HK-ST7024WJ

标准转矩

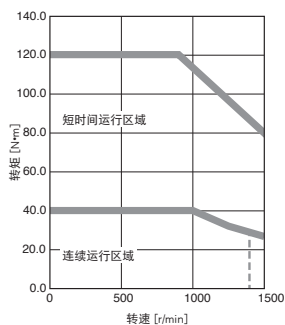

注) 1. 电源电压下降时, 转矩将下降。-----: 三相AC170 V时可以连续运行的区域参考值。  
2. 组合超过750 W的伺服电机与MR-J5-100\_或MR-J5-200\_并使用单相电源时, 应在实际负载率75 %以下使用。

# 旋转型伺服电机

## HK-ST\_4\_WJ转矩特性 (注1)

连接400 V伺服放大器时

——: 三相AC400 V的情况下。  
 ——: 三相AC380 V的情况下。

HK-ST524WJ  
标准转矩

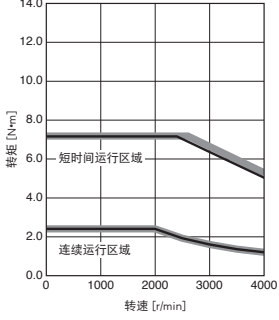

HK-ST524WJ  
转矩提升

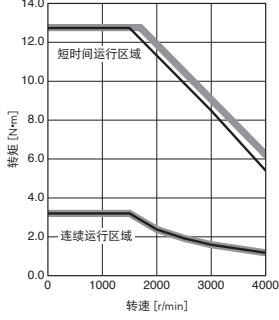

HK-ST1024WJ  
标准转矩

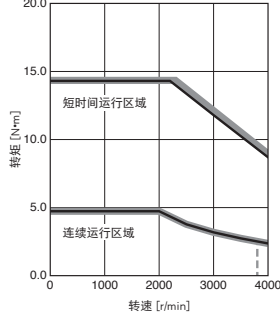

HK-ST1024WJ  
转矩提升

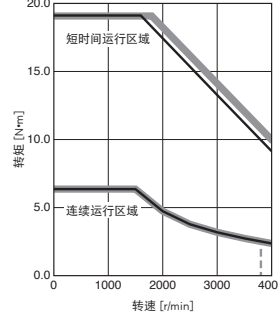

HK-ST1724WJ  
标准转矩

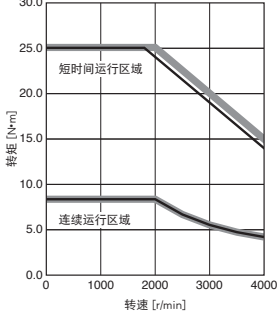

HK-ST2024AWJ  
标准转矩

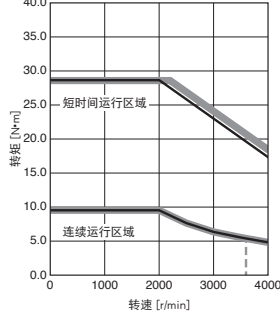

HK-ST2024AWJ  
转矩提升

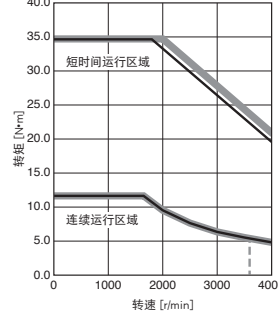

HK-ST3024WJ  
标准转矩

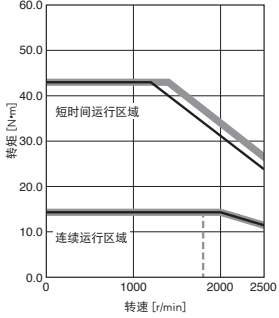

HK-ST3024WJ  
转矩提升

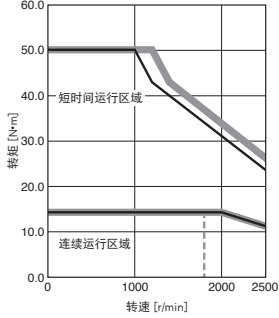

注) 1. 电源电压下降时, 转矩将下降。-----: 三相AC323 V时可以连续运行的区域参考值。

### HK-ST\_4\_WJ转矩特性 (注1)

连接400 V伺服放大器时

——: 三相AC400 V的情况下。  
——: 三相AC380 V的情况下。

HK-ST2024WJ  
标准转矩

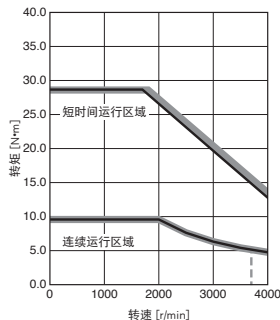

HK-ST2024WJ  
转矩提升

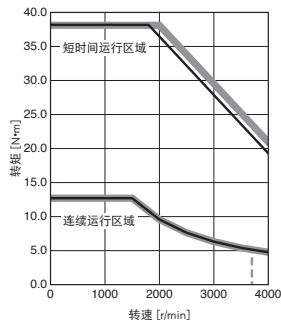

HK-ST3524WJ  
标准转矩

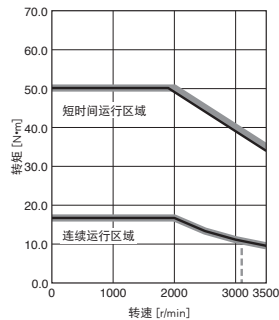

HK-ST3524WJ  
转矩提升

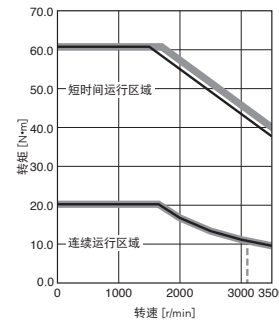

HK-ST5024WJ  
标准转矩

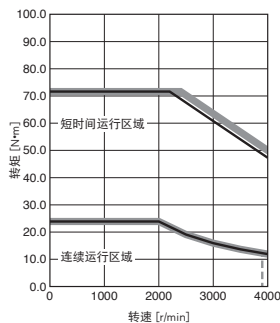

HK-ST5024WJ  
转矩提升

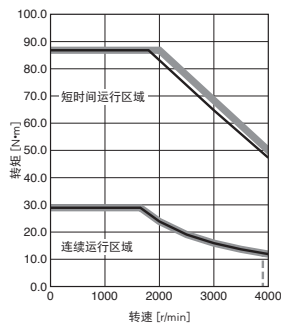

HK-ST7024WJ  
标准转矩

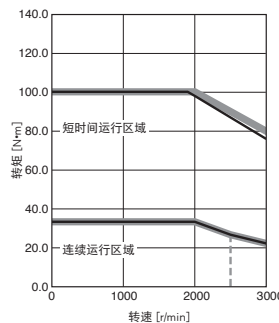

HK-ST3534WJ  
标准转矩

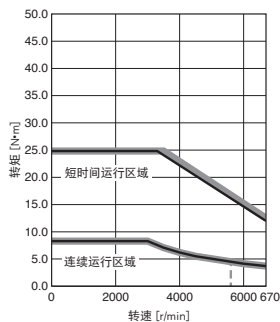

HK-ST3534WJ  
转矩提升

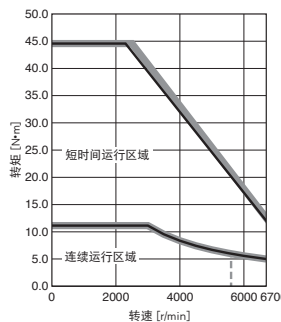

HK-ST5034WJ  
标准转矩

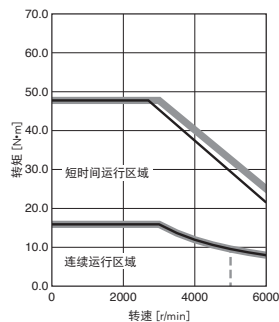

HK-ST5034WJ  
转矩提升

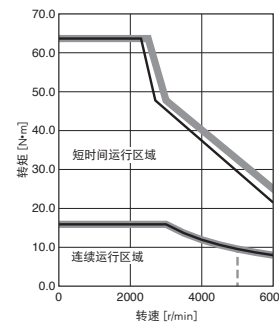

注) 1. 电源电压下降时, 转矩将下降。-----: 三相AC323 V时可以连续运行的区域参考值。

# 旋转型伺服电机

## HK-ST系列外形尺寸图 (注3、4、6)

HK-ST52W(B)J, HK-ST102W(B)J, HK-ST172W(B)J, HK-ST202AW(B)J, HK-ST302W(B)J,  
HK-ST524W(B)J, HK-ST1024W(B)J, HK-ST1724W(B)J, HK-ST2024AW(B)J, HK-ST3024W(B)J

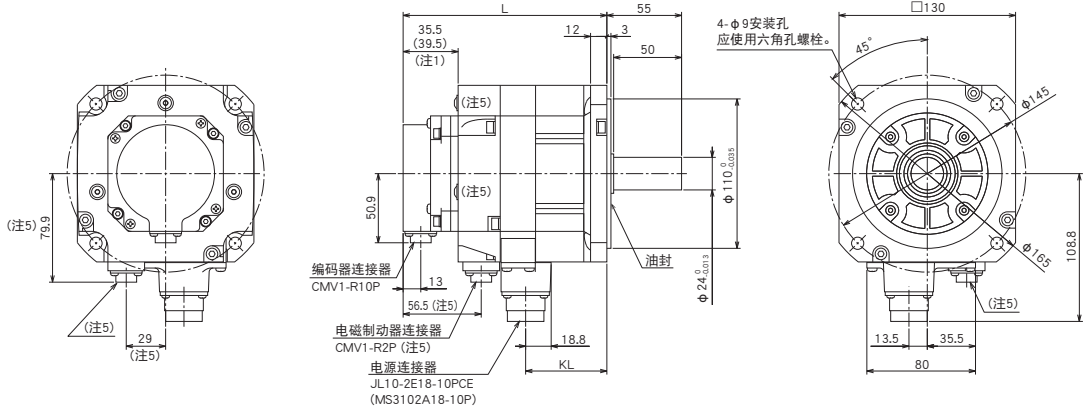

编码器

引脚编号	信号名	引脚编号	信号名
1	MR	6	-
2	MRR	7	-
3	-	8	P5
4	-	9	-
5	LG	10	SHD

主键位置标识

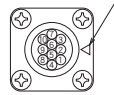

编码器连接器  
电机法兰方向→

主键位置标识



电磁制动器连接器  
电机法兰方向→

键

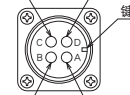

电源连接器  
电机法兰方向→

型号	变化尺寸(注1)	
	L	KL
HK-ST52W(B)J	115.5	59.8
HK-ST524W(B)J	(150)	
HK-ST102W(B)J	126.5	70.8
HK-ST1024W(B)J	(161)	
HK-ST172W(B)J	137.5	81.8
HK-ST1724W(B)J	(172)	
HK-ST202AW(B)J	159.5	103.8
HK-ST2024AW(B)J	(194)	
HK-ST302W(B)J	181.5	125.8
HK-ST3024W(B)J	(216)	

[单位: mm]

## HK-ST7M2UW(B)J, HK-ST172UW(B)J

预定发售

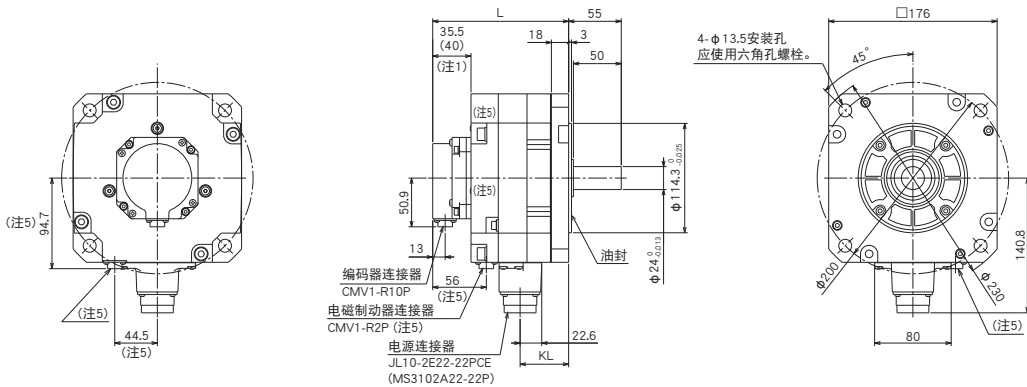

编码器

引脚编号	信号名	引脚编号	信号名
1	MR	6	-
2	MRR	7	-
3	-	8	P5
4	-	9	-
5	LG	10	SHD

主键位置标识

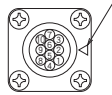

编码器连接器  
电机法兰方向→

主键位置标识



电磁制动器连接器  
电机法兰方向→

键



电源连接器  
电机法兰方向→

型号	变化尺寸(注1)	
	L	KL
HK-ST7M2UW(B)J	108.5	50.7
	(142)	
HK-ST172UW(B)J	118.5	60.7
	(152)	

[单位: mm]

注) 1. ( ) 内的值为带电磁制动器情况下的值。

2. 电磁制动器端子无极性。

3. 无论有无油封, 外形尺寸均相同。

4. 连接至负载侧时, 应使用摩擦联轴器。

5. 带电磁制动器的情况下。

6. 由于旋转型伺服电机在组装时会发生部件倾斜以及在生产时会有尺寸偏差, 因此实际尺寸可能会比图纸尺寸最大3 mm左右。此外, 记载的尺寸及尺寸公差是温度为20℃时的值。由于尺寸值会因环境温度的不同而发生变化, 因此设计时请在机械侧留出余量。

HK-ST系列外形尺寸图 (注3、4、7)

HK-ST202W(B)J, HK-ST352W(B)J, HK-ST502W(B)J, HK-ST702W(B)J,  
HK-ST2024W(B)J, HK-ST3524W(B)J, HK-ST5024W(B)J, HK-ST7024W(B)J

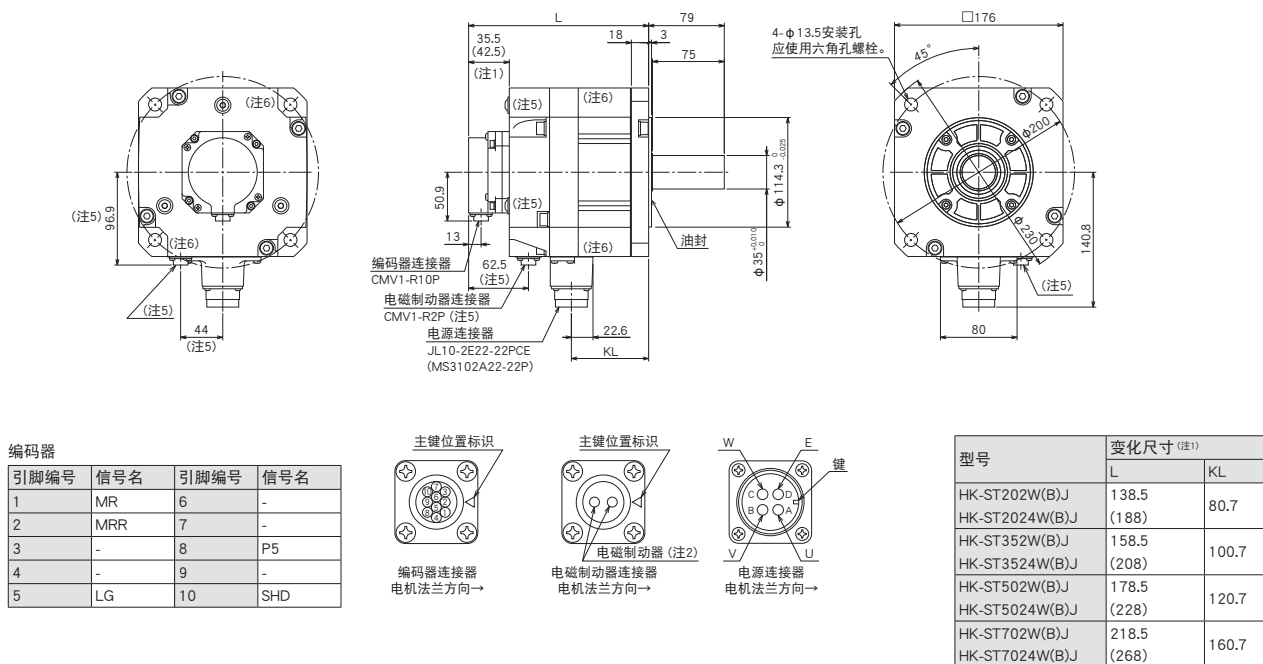

[单位: mm]

HK-ST353W(B)J, HK-ST503W(B)J,  
HK-ST3534W(B)J, HK-ST5034W(B)J

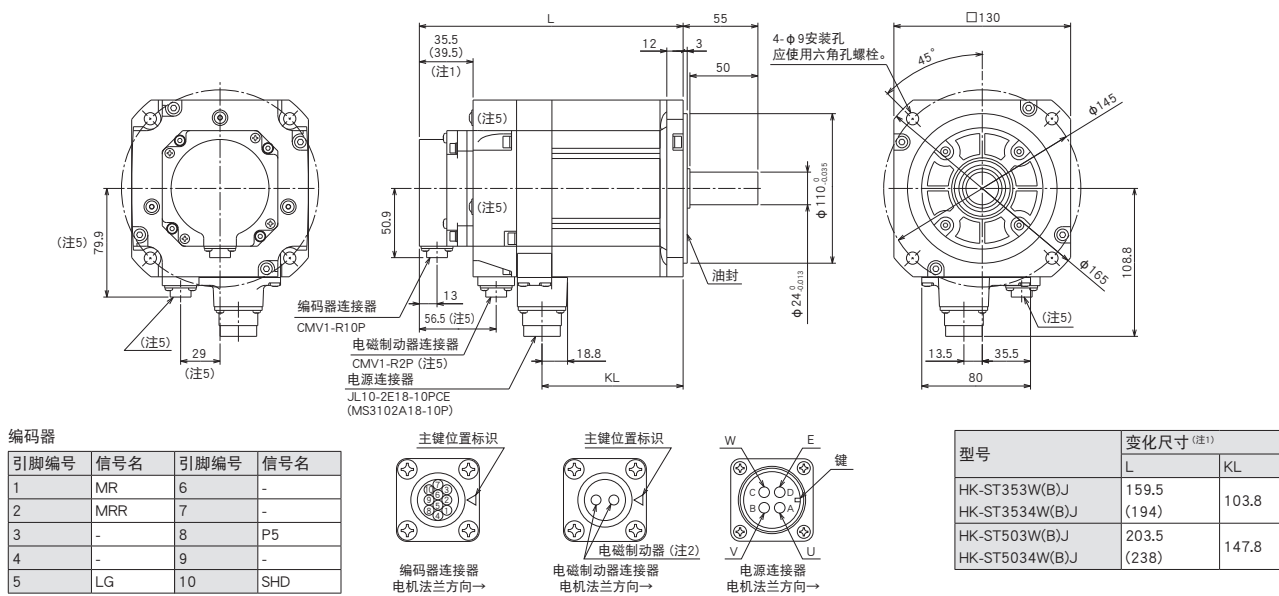

[单位: mm]

- 注) 1. ( ) 内的值为带电磁制动器情况下的值。  
 2. 电磁制动器端子无极性。  
 3. 无论有无油封, 外形尺寸均相同。  
 4. 连接至负载侧时, 应使用摩擦联轴器。  
 5. 带电磁制动器的情况下。  
 6. HK-ST352W(B)J、HK-ST3524W(B)J、HK-ST502W(B)J、HK-ST5024W(B)J、HK-ST702W(B)J及HK-ST7024W(B)J有吊环螺栓用螺孔 (M8)。  
 7. 由于旋转型伺服电机在组装时会发生部件倾斜以及在生产时会有尺寸偏差, 因此实际尺寸可能会比图纸尺寸最大3 mm左右。此外, 记载的尺寸及尺寸公差是温度为20 °C时的值。由于尺寸值会因环境温度的不同而发生变化, 因此设计时请在机械侧留出余量。

# 旋转型伺服电机

## HK-ST系列特殊轴外形尺寸图

将根据订单生产下述规格的特殊产品。

### K: 带键槽的轴 (附带双圆头键) (注1)

型号	变化尺寸								
	S	R	Q	W	QK	QL	U	T	Y
HK-ST52(4)WJK HK-ST102(4)WJK HK-ST172(4)WJK HK-ST202(4)AWJK HK-ST302(4)WJK HK-ST353(4)WJK HK-ST503(4)WJK HK-ST7M2UWJK (注3) HK-ST172UWJK (注3)	24 <sup>0</sup> <sub>-0.013</sub>	55	50	8	36	5	4	7	M8 螺丝深度 20
HK-ST202(4)WJK HK-ST352(4)WJK HK-ST502(4)WJK HK-ST702(4)WJK	35 <sup>+0.010</sup> <sub>0</sub>	79	75	10	55	5	5	8	M8 螺丝深度 20

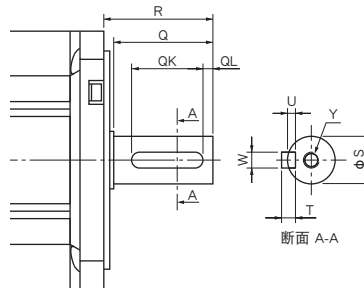

[单位: mm]

### N: 带键槽的轴 (不带键) (注1、2)

型号	变化尺寸								
	S	R	Q	W	QK	QL	U	r	Y
HK-ST52(4)WJN HK-ST102(4)WJN HK-ST172(4)WJN HK-ST202(4)AWJN HK-ST302(4)WJN HK-ST353(4)WJN HK-ST503(4)WJN HK-ST7M2UWJN (注3) HK-ST172UWJN (注3)	24 <sup>0</sup> <sub>-0.013</sub>	55	50	8 <sup>0</sup> <sub>-0.036</sub>	36	5	4 <sup>+0.2</sup> <sub>0</sub>	4	M8 螺丝深度 20
HK-ST202(4)WJN HK-ST352(4)WJN HK-ST502(4)WJN HK-ST702(4)WJN	35 <sup>+0.010</sup> <sub>0</sub>	79	75	10 <sup>0</sup> <sub>-0.036</sub>	55	5	5 <sup>+0.2</sup> <sub>0</sub>	5	M8 螺丝深度 20

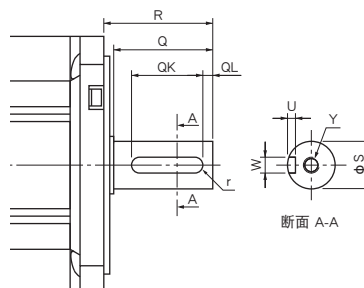

[单位: mm]

- 注) 1. 请勿将带键槽轴的伺服电机用于频繁启动和停止, 否则会导致发生轴断裂等事故。  
2. 不附带键。请客户自行配置。  
3. 将预定发售。



HK-ST系列附带减速机的伺服电机规格

附带普通工业机械用(安装法兰)减速机: G1

型号 HK-ST	输出 [kW]	减速比	转动惯量J [× 10 <sup>-4</sup> kg·m <sup>2</sup> ](注 <sup>1</sup> )		允许负载转动惯量 比(注 <sup>2</sup> ) (通过伺服电机轴 换算)	轴的允许负载*1			质量 [kg]		润滑方式 (注 <sup>5</sup> )	安装方向	
			不带电磁制动器	带电磁制动器		Q [mm]	径向 [N]	推力 [N]	不带电磁制动器	带电磁制动器			
52G1 524G1	0.5	1/6	6.72	8.97	伺服电机 转动惯量的 4倍以下	35	2058	1470	17	19	润滑脂 (已装入)	全方向	
			1/11	6.29		8.54	35	2391	1470	17			19
			1/17	6.17		8.42	35	2832	1470	17			19
			1/29	6.11		8.36	35	3273	1470	17			19
			1/35	6.90		9.15	55	5253	2940	27			29
			1/43	6.86		9.11	55	5253	2940	27			29
			1/59	6.82		9.07	55	5880	2940	27			29
102G1 1024G1	1.0	1/6	11.9	14.1	伺服电机 转动惯量的 4倍以下	55	2842	2352	29	31	润滑脂 (已装入)	全方向	
			1/11	10.4		12.6	55	3273	2764	29			31
			1/17	9.95		12.2	55	3646	2940	29			31
			1/29	9.65		11.9	55	4410	2940	29			31
			1/35	9.65		11.9	55	5253	2940	29			31
			1/43	10.9		13.1	70	6047	3920	48			50
			1/59	16.2		18.4	90	9741	6860	80			82
152G1 1524G1 (注 <sup>6</sup> )	1.5	1/6	14.6	16.9	伺服电机 转动惯量的 4倍以下	55	2842	2352	30	32	润滑脂 (已装入)	全方向	
			1/11	13.1		15.4	55	3273	2764	30			32
			1/17	12.7		15.0	55	3646	2940	30			32
			1/29	13.8		16.1	70	5135	3920	49			51
			1/35	13.7		16.0	70	6047	3920	49			51
			1/43	19.0		21.3	90	8555	6860	81			83
			1/59	18.9		21.2	90	9741	6860	81			83
202G1 2024G1	2.0	1/6	39.6	44.6	伺服电机 转动惯量的 4倍以下	55	2842	2352	37	42	润滑脂 (已装入)	全方向	
			1/11	38.0		43.0	55	3273	2764	37			42
			1/17	37.7		42.7	55	3646	2940	37			42
			1/29	44.4		49.4	90	7291	6860	88			93
			1/35	44.1		49.1	90	8555	6860	88			93
			1/43	43.9		48.9	90	8555	6860	88			93
			1/59	43.8		48.8	90	9741	6860	88			93
352G1 3524G1	3.5	1/6	62.1	67.1	伺服电机 转动惯量的 4倍以下	70	3332	3920	59	63	油(注 <sup>3</sup> )	轴水平(注 <sup>4</sup> )	
			1/11	57.8		62.8	70	3871	3920	59			63
			1/17	56.5		61.5	70	4420	3920	59			63
			1/29	61.6		66.6	90	7291	6860	91			96
			1/35	61.3		66.3	90	8555	6860	91			96
			1/43	80.0		85.0	90	11662	9800	135			140
			1/59	79.0		84.0	90	13132	9800	135			140
502G1 5024G1	5.0	1/6	97.1	102	伺服电机 转动惯量的 4倍以下	90	5448	5000	94	99	油	轴水平(注 <sup>4</sup> )	
			1/11	85.1		90.1	90	5488	6292	94			99
			1/17	81.1		86.1	90	6468	6860	94			99
			1/29	112		117	110	13426	13720	165			170
			1/35	111		116	110	16072	13720	165			170
			1/43	110		115	110	16072	13720	165			170
			1/59	109		114	110	16072	13720	165			170
702G1 7024G1	7.0	1/6	131	136	伺服电机 转动惯量的 4倍以下	90	7526	5000	100	105	油	轴水平(注 <sup>4</sup> )	
			1/11	144		149	90	7526	8085	145			150
			1/17	136		141	90	8683	9673	145			150
			1/29	146		151	110	13426	13720	170			175
			1/35	146		151	110	16072	13720	170			175
			1/43	221		226	135	22540	19600	240			245
			1/59	220		225	135	22540	19600	240			245

注) 1. 转动惯量值为伺服电机 + 减速机 (+ 电磁制动器) 的伺服电机轴换算值。  
 2. 负载转动惯量比值超出记载值范围时, 请咨询营业窗口。  
 3. 在移动伺服电机等用途中不能使用油润滑。这种情况下, 请指定润滑脂润滑(特殊对应)。指定润滑脂润滑时的最大转速与指定润滑油润滑时相同。  
 4. 不可采用向轴方向及轴旋转方向倾斜的安装方法。关于详细内容, 请参照本产品目录p. 4-79的“关于附带减速机的伺服电机规格的注释”的\*2。轴水平以外的安装方法, 也有特殊规格的伺服电机可对应。关于详细内容, 请参照“旋转型伺服电机 用户手册(对应MR-J5)”。  
 5. 油润滑规格的减速机在出厂时为无油状态, 因此请客户自行购买润滑油并在运行前加油。  
 6. HK-ST152(4)的转矩特性为根据输出比将HK-ST172(4)WJ降额后的规格(额定转矩: 7.2 N·m)。转动惯量与HK-ST172(4)WJ的相同。

关于\*1, 请参照本产品目录p. 4-79的“关于附带减速机的伺服电机规格的注释”。

共通规格

伺服系统控制器

伺服放大器

旋转型伺服电机

线性伺服电机

直驱电机

周边设备、  
选项、

配电控制设备、  
电线选择示例

注意事项

# 旋转型伺服电机

## HK-ST系列附带减速机的伺服电机规格

### 附带普通工业机械用(安装法兰)减速机: G1

项目	规格
安装方法	安装法兰
输出轴旋转方向	与伺服电机输出轴反方向
齿隙 <sup>(注3)</sup>	减速机输出轴中为40分~2° <sup>(注2)</sup>
最大转矩 <sup>(注4)</sup>	额定转矩的3倍(关于额定转矩,请参照本产品目录的HK-ST系列规格。) <sup>(注5)</sup>
最大转速(伺服电机轴)	采用润滑脂润滑的情况下: 3000 r/min 采用油润滑方式的情况下: 2000 r/min
防护等级(减速机部分)	相当于IP44
减速机效率 <sup>(注1)</sup>	85%~94%

注) 1. 减速机效率根据减速比的变化而异。另外,减速机效率会因输出转矩、转速、温度等使用条件而变化。

表中的数值为额定转矩、额定转速及温度为20℃的代表值,并非保证值。

2. 为设计值,非保证值。

3. 齿隙的单位换算: 1分 = 0.0167°

4. 附带减速机的伺服电机的转矩,不会因为与更大容量的伺服放大器组合而增大。

5. HK-ST152(4)的转矩特性为根据输出比将HK-ST172(4)WJ降额后的规格(额定转矩: 7.2 N·m)。转动惯量与HK-ST172(4)WJ的相同。

HK-ST系列附带减速机的伺服电机规格

附带普通工业机械用(安装支架)减速机: G1H

型号 HK-ST	输出 [kW]	减速比	转动惯量J [× 10 <sup>-4</sup> kg·m <sup>2</sup> ](注1)		允许负载转动惯量 比(注2) (通过伺服电机轴 换算)	轴的允许负载*1			质量 [kg]		润滑方式 (注5)	安装方向	
			不带电磁制动器	带电磁制动器		Q [mm]	径向 [N]	推力 [N]	不带电磁制动器	带电磁制动器			
52G1H 524G1H	0.5	1/6	6.72	8.97	伺服电机 转动惯量的 4倍以下	35	2058	1470	20	22	润滑脂 (已装入)	全方向	
			1/11	6.29		8.54	35	2391	1470	20			22
			1/17	6.17		8.42	35	2832	1470	20			22
			1/29	6.11		8.36	35	3273	1470	20			22
			1/35	6.90		9.15	55	5253	2940	28			30
			1/43	6.86		9.11	55	5253	2940	28			30
			1/59	6.82		9.07	55	5880	2940	28			30
102G1H 1024G1H	1.0	1/6	11.9	14.1	伺服电机 转动惯量的 4倍以下	55	2842	2352	30	32	润滑脂 (已装入)	全方向	
			1/11	10.4		12.6	55	3273	2764	30			32
			1/17	9.95		12.2	55	3646	2940	30			32
			1/29	9.65		11.9	55	4410	2940	30			32
			1/35	9.65		11.9	55	5253	2940	30			32
			1/43	10.9		13.1	70	6047	3920	49			51
			1/59	16.2		18.4	90	9741	6860	85			87
152G1H 1524G1H(注6)	1.5	1/6	14.6	16.9	伺服电机 转动惯量的 4倍以下	55	2842	2352	31	33	润滑脂 (已装入)	全方向	
			1/11	13.1		15.4	55	3273	2764	31			33
			1/17	12.7		15.0	55	3646	2940	31			33
			1/29	13.8		16.1	70	5135	3920	50			52
			1/35	13.7		16.0	70	6047	3920	50			52
			1/43	19.0		21.3	90	8555	6860	86			88
			1/59	18.9		21.2	90	9741	6860	86			88
202G1H 2024G1H	2.0	1/6	39.6	44.6	伺服电机 转动惯量的 4倍以下	55	2842	2352	38	43	润滑脂 (已装入)	全方向	
			1/11	38.0		43.0	55	3273	2764	38			43
			1/17	37.7		42.7	55	3646	2940	38			43
			1/29	44.4		49.4	90	7291	6860	93			98
			1/35	44.1		49.1	90	8555	6860	93			98
			1/43	43.9		48.9	90	8555	6860	93			98
			1/59	43.8		48.8	90	9741	6860	93			98
352G1H 3524G1H	3.5	1/6	62.1	67.1	伺服电机 转动惯量的 4倍以下	70	3332	3920	60	64	油(注3)	轴水平(注4)	
			1/11	57.8		62.8	70	3871	3920	60			64
			1/17	56.5		61.5	70	4420	3920	60			64
			1/29	61.6		66.6	90	7291	6860	96			105
			1/35	61.3		66.3	90	8555	6860	96			105
			1/43	80.0		85.0	90	11662	9800	140			145
			1/59	79.0		84.0	90	13132	9800	140			145
502G1H 5024G1H	5.0	1/6	97.1	102	伺服电机 转动惯量的 4倍以下	90	5448	5000	99	105	油	轴水平(注4)	
			1/11	85.1		90.1	90	5488	6292	99			105
			1/17	81.1		86.1	90	6468	6860	99			105
			1/29	112		117	110	13426	13720	180			185
			1/35	111		116	110	16072	13720	180			185
			1/43	110		115	110	16072	13720	180			185
			1/59	109		114	110	16072	13720	180			185
702G1H 7024G1H	7.0	1/6	131	136	伺服电机 转动惯量的 4倍以下	90	7526	5000	105	110	油	轴水平(注4)	
			1/11	144		149	90	7526	8085	145			150
			1/17	136		141	90	8683	9673	145			150
			1/29	146		151	110	13426	13720	185			190
			1/35	146		151	110	16072	13720	185			190
			1/43	221		226	135	22540	19600	255			260
			1/59	220		225	135	22540	19600	255			260

注) 1. 转动惯量值为伺服电机 + 减速机 (+ 电磁制动器) 的伺服电机轴换算值。  
 2. 负载转动惯量比值超出记载值范围时, 请咨询营业窗口。  
 3. 在移动伺服电机等用途中不能使用油润滑。这种情况下, 请指定润滑脂润滑(特殊对应)。指定润滑脂润滑时的最大转速与指定润滑油润滑时相同。  
 4. 不可采用向轴方向及轴旋转方向倾斜的安装方法。关于详细内容, 请参照本产品目录p. 4-79的“关于附带减速机的伺服电机规格的注释”的\*2。  
 轴水平以外的安装方法, 也有特殊规格的伺服电机可对应。关于详细内容, 请参照“旋转型伺服电机 用户手册(对应MR-J5)”。  
 5. 油润滑规格的减速机在出厂时为无油状态, 因此请客户自行购买润滑油并在运行前加油。  
 6. HK-ST152(4)的转矩特性为根据输出比将HK-ST172(4)WJ额定后的规格(额定转矩: 7.2 N·m)。转动惯量与HK-ST172(4)WJ的相同。

关于\*1, 请参照本产品目录p. 4-79的“关于附带减速机的伺服电机规格的注释”。

共通规格

伺服系统控制器

伺服放大器

旋转型伺服电机

线性伺服电机

直驱电机

周边设备、  
选件、

配电控制设备、  
电线选择示例

注意事项

# 旋转型伺服电机

## HK-ST系列附带减速机的伺服电机规格

### 附带普通工业机械用(安装支架)减速机: G1H

项目	规格
安装方法	安装支架
输出轴旋转方向	与伺服电机输出轴反方向
齿隙 <sup>(注3)</sup>	减速机输出轴中为40分~2° <sup>(注2)</sup>
最大转矩 <sup>(注4)</sup>	额定转矩的3倍(关于额定转矩,请参照本产品目录的HK-ST系列规格。) <sup>(注5)</sup>
最大转速(伺服电机轴)	采用润滑脂润滑的情况下: 3000 r/min 采用油润滑方式的情况下: 2000 r/min
防护等级(减速机部分)	相当于IP44
减速机效率 <sup>(注1)</sup>	85%~94%

注) 1. 减速机效率根据减速比的变化而异。另外,减速机效率会因输出转矩、转速、温度等使用条件而变化。

表中的数值为额定转矩、额定转速及温度为20℃的代表值,并非保证值。

2. 为设计值,非保证值。

3. 齿隙的单位换算: 1分 = 0.0167°

4. 附带减速机的伺服电机的转矩,不会因为与更大容量的伺服放大器组合而增大。

5. HK-ST152(4)的转矩特性为根据输出比将HK-ST172(4)WJ降额后的规格(额定转矩: 7.2 N·m)。转动惯量与HK-ST172(4)WJ的相同。

HK-ST系列附带减速机的伺服电机规格

附带高精度用(安装法兰)法兰输出型减速机: G5

型号 HK-ST	输出 [kW]	减速比	转动惯量J [× 10 <sup>-4</sup> kg·m <sup>2</sup> ] <sup>(注1)</sup>		允许负载转动惯量 比 <sup>(注2)</sup> (通过伺服电机轴 换算)	轴的允许负载*1			质量 [kg]		润滑方式	安装方向
			不带电磁制动器	带电磁制动器		L [mm]	径向 [N]	推力 [N]	不带电磁制动器	带电磁制动器		
52G5 524G5	0.5	1/5	6.55	8.80	伺服电机 转动惯量的 10倍以下	32	416	1465	7.1	8.8	润滑脂 (已装入)	全方向
		1/11	6.46	8.71		32	527	1856	7.5	9.2		
		1/21	8.80	11.1		57	1094	4359	11	13		
		1/33	8.60	10.9		57	1252	4992	11	13		
		1/45	8.60	10.9		57	1374	5478	11	13		
102G5 1024G5	1.0	1/5	9.30	11.6	伺服电机 转动惯量的 10倍以下	32	416	1465	8.0	9.7		
		1/11	12.0	14.2		57	901	3590	12	14		
		1/21	11.6	13.8		57	1094	4359	12	14		
		1/33	13.4	15.6		62	2929	10130	22	23		
		1/45	13.3	15.5		62	3215	11117	22	23		
152G5 1524G5 <sup>(注3)</sup>	1.5	1/5	12.1	14.4	伺服电机 转动惯量的 10倍以下	32	416	1465	9.0	11		
		1/11	14.7	17.0		57	901	3590	13	15		
		1/21	17.1	19.4		62	2558	8845	23	24		
		1/33	16.1	18.4		62	2929	10130	23	24		
		1/45	16.0	18.3		62	3215	11117	23	24		
202G5 2024G5	2.0	1/5	41.0	46.0	伺服电机 转动惯量的 10倍以下	57	711	2834	20	25		
		1/11	40.8	45.8		57	901	3590	20	25		
		1/21	42.8	47.8		62	2558	8845	30	35		
		1/33	41.8	46.8		62	2929	10130	30	35		
		1/45	41.8	46.8		62	3215	11117	30	35		
352G5 3524G5	3.5	1/5	58.2	63.2	伺服电机 转动惯量的 10倍以下	57	711	2834	23	28		
		1/11	61.7	66.7		62	2107	7285	33	38		
		1/21	60.0	65.0		62	2558	8845	33	38		
502G5 5024G5	5.0	1/5	80.9	85.9	伺服电机 转动惯量的 10倍以下	62	1663	5751	34	39		
		1/11	78.9	83.9		62	2107	7285	36	41		
702G5 7024G5	7.0	1/5	115	120	伺服电机 转动惯量的 10倍以下	62	1663	5751	40	45		

项目	规格
安装方法	安装法兰
输出轴旋转方向	与伺服电机输出轴方向相同
齿隙 <sup>(注5)</sup>	减速机输出轴中为3分以下
最大转矩 <sup>(注6)</sup>	额定转矩的3倍(关于额定转矩,请参照本产品目录的HK-ST系列规格。) <sup>(注3)</sup>
最大转速(伺服电机轴)	3000 r/min
防护等级(减速机部分)	相当于IP44
减速机效率 <sup>(注4)</sup>	77%~92%

- 注) 1. 转动惯量值为伺服电机 + 减速机 (+ 电磁制动器) 的伺服电机轴换算值。  
 2. 负载转动惯量比值超出记载值范围时,请咨询营业窗口。  
 3. HK-ST152(4)的转矩特性为根据输出比将HK-ST172(4)WJ降额后的规格(额定转矩: 7.2 N·m)。转动惯量与HK-ST172(4)WJ的相同。  
 4. 减速机效率根据减速比的变化而异。另外,减速机效率会因输出转矩、转速、温度等使用条件而变化。  
 表中的数值为额定转矩、额定转速及温度为20℃的代表值,并非保证值。  
 5. 齿隙的单位换算: 1分 = 0.0167°  
 6. 附带减速机的伺服电机的转矩,不会因为与更大容量的伺服放大器组合而增大。

关于\*1,请参照本产品目录p. 4-79的“关于附带减速机的伺服电机规格的注释”。

共通规格

伺服系统控制器

伺服放大器

旋转型伺服电机

线性伺服电机

直驱电机

周边设备

配电控制设备、  
电线选择示例

注意事项

# 旋转型伺服电机

## HK-ST系列附带减速机的伺服电机规格

### 附带高精度用(安装法兰)轴输出型减速机: G7

型号 HK-ST	输出 [kW]	减速比	转动惯量J [× 10 <sup>-4</sup> kg·m <sup>2</sup> ] (注1)		允许负载转动惯量 比 (注2) (通过伺服电机轴 换算)	轴的允许负载*1			质量 [kg]		润滑方式	安装方向
			不带电磁制动器	带电磁制动器		Q [mm]	径向 [N]	推力 [N]	不带电磁制动器	带电磁制动器		
52G7 524G7	0.5	1/5	6.59	8.84	伺服电机 转动惯量的 10倍以下	32	416	1465	7.5	9.2	润滑脂 (已装入)	全方向
		1/11	6.46	8.71		32	527	1856	7.7	9.4		
		1/21	8.80	11.1		57	1094	4359	13	14		
		1/33	8.60	10.9		57	1252	4992	13	14		
		1/45	8.60	10.9		57	1374	5478	13	14		
102G7 1024G7	1.0	1/5	9.34	11.6	伺服电机 转动惯量的 10倍以下	32	416	1465	8.4	11		
		1/11	12.1	14.3		57	901	3590	14	15		
		1/21	11.6	13.8		57	1094	4359	14	15		
		1/33	13.4	15.6		62	2929	10130	25	26		
		1/45	13.4	15.6		62	3215	11117	25	26		
152G7 1524G7 (注3)	1.5	1/5	12.1	14.4	伺服电机 转动惯量的 10倍以下	32	416	1465	9.4	11		
		1/11	14.8	17.1		57	901	3590	15	16		
		1/21	17.1	19.4		62	2558	8845	26	27		
		1/33	16.1	18.4		62	2929	10130	26	27		
		1/45	16.1	18.4		62	3215	11117	26	27		
202G7 2024G7	2.0	1/5	41.3	46.3	伺服电机 转动惯量的 10倍以下	57	711	2834	21	26		
		1/11	40.9	45.9		57	901	3590	22	27		
		1/21	42.9	47.9		62	2558	8845	33	38		
		1/33	41.8	46.8		62	2929	10130	33	38		
		1/45	41.8	46.8		62	3215	11117	33	38		
352G7 3524G7	3.5	1/5	58.5	63.5	伺服电机 转动惯量的 10倍以下	57	711	2834	24	29		
		1/11	62.0	67.0		62	2107	7285	36	41		
		1/21	60.1	65.1		62	2558	8845	36	41		
502G7 5024G7	5.0	1/5	82.3	87.3	伺服电机 转动惯量的 10倍以下	62	1663	5751	37	42		
		1/11	79.2	84.2		62	2107	7285	39	44		
702G7 7024G7	7.0	1/5	117	122	伺服电机 转动惯量的 10倍以下	62	1663	5751	43	48		

项目	规格
安装方法	安装法兰
输出轴旋转方向	与伺服电机输出轴方向相同
齿隙 (注5)	减速机输出轴中为3分以下
最大转矩 (注6)	额定转矩的3倍 (关于额定转矩, 请参照本产品目录的HK-ST系列规格。) (注3)
最大转速 (伺服电机轴)	3000 r/min
防护等级 (减速机部分)	相当于IP44
减速机效率 (注4)	77 %~92 %

- 注) 1. 转动惯量值为伺服电机 + 减速机 (+ 电磁制动器) 的伺服电机轴换算值。  
 2. 负载转动惯量比值超出记载值范围时, 请咨询营业窗口。  
 3. HK-ST152(4)的转矩特性为根据输出比将HK-ST172(4)WJ降额后的规格 (额定转矩: 7.2 N·m)。转动惯量与HK-ST172(4)WJ的相同。  
 4. 减速机效率根据减速比的变化而异。另外, 减速机效率会因输出转矩、转速、温度等使用条件而变化。  
 表中的数值为额定转矩、额定转速及温度为20 °C的代表值, 并非保证值。  
 5. 齿隙的单位换算: 1分 = 0.0167°  
 6. 附带减速机的伺服电机的转矩, 不会因为与更大容量的伺服放大器组合而增大。

关于\*1, 请参照本产品目录p. 4-79的“关于附带减速机的伺服电机规格的注释”。

HK-ST系列附带减速机的伺服电机外形尺寸图 (注1、5)

附带普通工业机械用(安装法兰)减速机

HK-ST\_G1 (注6)

下图为概略图,因此会出现给油栓、形状、安装螺丝与实际不同的情况。

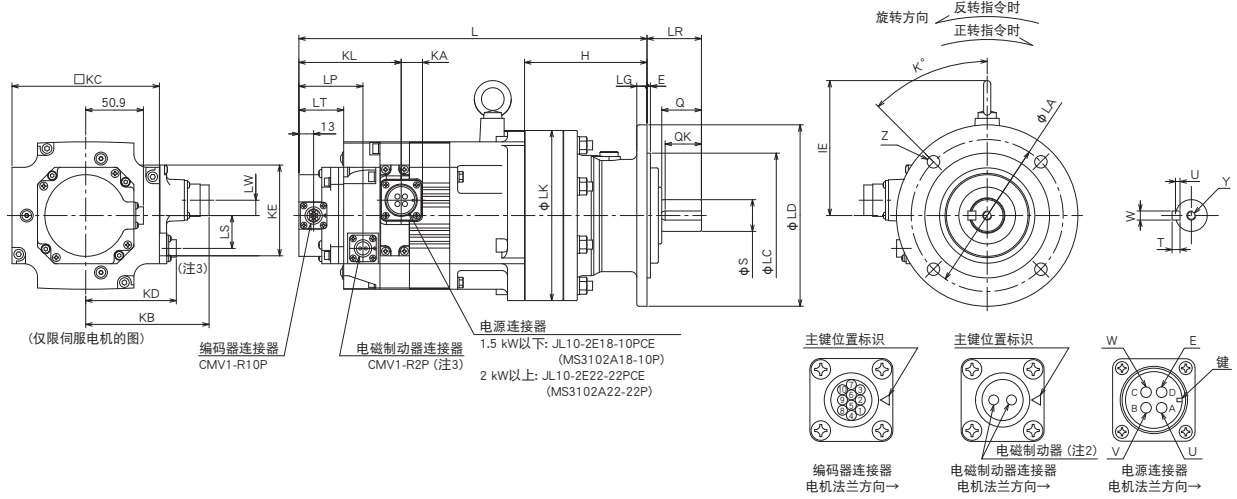

型号 HK-ST	减速比	变化尺寸 (注4)																																
		L	LA	LC	LD	LG	LK	LR	IE	KL	KA	LP	LT	LW	LS	KE	Z	K	E	H	KB	KD	KC	Q	QK	S	T	U	W	Y				
52(B)G1 524(B)G1	1/6																																	
	1/11	272.5	134	110 <sup>±0.036</sup> <sub>±0.090</sub>	160	9	150	48	119	55.7	18.8	(56.5)	35.5	13.5	(29)	80	4-φ11	45	3	108	108.8	(79.9)	130	35	32	28 <sup>±0.013</sup>	7	4	8	M8螺丝 深度20				
	1/17	(307)								(90.2)			(39.5)																					
	1/29	265	180	140 <sup>±0.043</sup> <sub>±0.106</sub>	210	13	204	69	132	55.7	18.8	(56.5)	35.5	13.5	(29)	80	6-φ11	30	4	117	108.8	(79.9)	130	55	50	38 <sup>±0.016</sup>	8	5	10					
	1/35	(299.5)								(90.2)			(39.5)																					
102(B)G1 1024(B)G1	1/6																																	
	1/11	276	180	140 <sup>±0.043</sup> <sub>±0.106</sub>	210	13	204	69	132	55.7	18.8	(56.5)	35.5	13.5	(29)	80	6-φ11	30	4	117	108.8	(79.9)	130	55	50	38 <sup>±0.016</sup>	8	5	10	M8螺丝 深度20				
	1/17	(310.5)								(90.2)			(39.5)																					
	1/29	321.5	230	200 <sup>±0.050</sup> <sub>±0.122</sub>	260	15	230	76	145	55.7	18.8	(56.5)	35.5	13.5	(29)	80	6-φ11	60	4	164	108.8	(79.9)	130	70	56	50 <sup>±0.016</sup>	9	5.5	14	M10螺丝 深度18				
	1/35	(356)								(90.2)			(39.5)																					
152(B)G1 1524(B)G1	1/6																																	
	1/11	287	180	140 <sup>±0.043</sup> <sub>±0.106</sub>	210	13	204	69	132	55.7	18.8	(56.5)	35.5	13.5	(29)	80	6-φ11	30	4	117	108.8	(79.9)	130	55	50	38 <sup>±0.016</sup>	8	5	10	M8螺丝 深度20				
	1/17	(321.5)								(90.2)			(39.5)																					
	1/29	332.5	230	200 <sup>±0.050</sup> <sub>±0.122</sub>	260	15	230	76	145	55.7	18.8	(56.5)	35.5	13.5	(29)	80	6-φ11	60	4	164	108.8	(79.9)	130	70	56	50 <sup>±0.016</sup>	9	5.5	14	M10螺丝 深度18				
	1/35	(367)								(90.2)			(39.5)																					
202(B)G1 2024(B)G1	1/6																																	
	1/11	306	180	140 <sup>±0.043</sup> <sub>±0.106</sub>	210	13	204	69	142	57.8	22.6	(62.5)	35.5	0	(44)	80	6-φ11	30	4	117	140.8	(96.9)	176	55	50	38 <sup>±0.016</sup>	8	5	10	M8螺丝 深度20				
	1/17	(355.5)								(107.3)			(42.5)																					
	1/29	403	310	270 <sup>±0.056</sup> <sub>±0.137</sub>	340	20	300	89	181	57.8	22.6	(62.5)	35.5	0	(44)	80	6-φ11	60	4	219	140.8	(96.9)	176	90	80	60 <sup>±0.019</sup>	11	7	18	M10螺丝 深度18				
	1/35	(452.5)								(107.3)			(42.5)																					
352(B)G1 3524(B)G1	1/6																																	
	1/11	368.5	230	200 <sup>±0.056</sup> <sub>±0.137</sub>	260	15	230	76	145	57.8	22.6	(62.5)	35.5	0	(44)	80	6-φ11	60	4	164	140.8	(96.9)	176	70	56	50 <sup>±0.016</sup>	9	5.5	14	M10螺丝 深度18				
	1/17	(418)								(107.3)			(42.5)																					
	1/29	423	310	270 <sup>±0.056</sup> <sub>±0.137</sub>	340	20	300	89	181	57.8	22.6	(62.5)	35.5	0	(44)	80	6-φ11	60	4	219	140.8	(96.9)	176	90	80	60 <sup>±0.019</sup>	11	7	18	M12螺丝 深度24				
	1/35	(472.5)								(107.3)			(42.5)																					
502(B)G1 5024(B)G1	1/6																																	
	1/11	443	310	270 <sup>±0.056</sup> <sub>±0.137</sub>	340	20	300	89	181	57.8	22.6	(62.5)	35.5	0	(44)	80	6-φ11	60	4	219	140.8	(96.9)	176	90	80	60 <sup>±0.019</sup>	11	7	18	M10螺丝 深度18				
	1/17	(492.5)								(107.3)			(42.5)																					
	1/29	506.5	390	345 <sup>±0.062</sup> <sub>±0.151</sub>	430	22	370	110	176	57.8	22.6	(62.5)	35.5	0	(44)	80	8-φ18	22.5	5	279	140.8	(96.9)	176	110	100	80 <sup>±0.019</sup>	14	9	22	M12螺丝 深度24				
	1/35	(556)								(107.3)			(42.5)																					
702(B)G1 7024(B)G1	1/6																																	
	1/11	483	310	270 <sup>±0.056</sup> <sub>±0.137</sub>	340	20	300	89	181	57.8	22.6	(62.5)	35.5	0	(44)	80	6-φ11	60	4	219	140.8	(96.9)	176	90	80	60 <sup>±0.019</sup>	11	7	18	M10螺丝 深度18				
	1/17	(532.5)								(107.3)			(42.5)																					
	1/29	522.5	360	316 <sup>±0.062</sup> <sub>±0.151</sub>	400	22	340	94	181	57.8	22.6	(62.5)	35.5	0	(44)	80	8-φ14	22.5	5	258	140.8	(96.9)	176	90	80	70 <sup>±0.019</sup>	12	7.5	20	M12螺丝 深度24				
	1/35	(572)								(107.3)			(42.5)																					
702(B)G1 7024(B)G1	1/6																																	
	1/11	483	310	270 <sup>±0.056</sup> <sub>±0.137</sub>	340	20	300	89	181	57.8	22.6	(62.5)	35.5	0	(44)	80	6-φ11	60	4	219	140.8	(96.9)	176	90	80	60 <sup>±0.019</sup>	11	7	18	M10螺丝 深度18				
	1/17	(532.5)								(107.3)			(42.5)																					
	1/29	546.5	390	345 <sup>±0.062</sup> <sub>±0.151</sub>	430	22	370	110	176	57.8	22.6	(62.5)	35.5	0	(44)	80	8-φ18	22.5	5	279	140.8	(96.9)	176	110	100	80 <sup>±0.019</sup>	14	9	22	M12螺丝 深度24				
	1/35	(596)								(107.3)			(42.5)																					
702(B)G1 7024(B)G1	1/43	602.5	450	400 <sup>±0.062</sup> <sub>±0.151</sub>	490	30	430	145	210	57.8	22.6	(62.5)	35.5	0	(44)	80	12-φ18	15	6	320	140.8	(96.9)	176	135	125	95 <sup>±0.022</sup>	14	9	25	M20螺丝 深度34				
	1/59	(652)								(107.3)			(42.5)																					

注) 1. 由于旋转型伺服电机在组装时会发生部件倾斜以及在生产时会有尺寸偏差,因此实际尺寸可能会比图纸尺寸最大多3 mm左右。此外,记载的尺寸及尺寸公差是温度为20℃时的值。由于尺寸值会因环境温度不同而发生变化,因此设计时请在机械侧留出余量。  
2. 电磁制动器端子无极性。  
3. 带电磁制动器的情况下。  
4. ( ) 内的值为带电磁制动器情况下的值。  
5. 油润滑规格的减速机在出厂时为无油状态,因此请客户自行购买润滑油并在运行前加油。  
6. 附带减速机的伺服电机的轴端标准为带键槽的轴(附带键)。

共通规格

伺服系统控制器

伺服放大器

旋转型伺服电机

线性伺服电机

直驱电机

周边设备

配电控制设备、  
电线选择示例

注意事项





HK-ST系列附带减速机的伺服电机外形尺寸图 (注1)

附带高精度用(安装法兰)法兰输出型减速机

HK-ST\_G5

下图为概略图,因此可能会出现形状、安装螺丝与实际不同的情况。

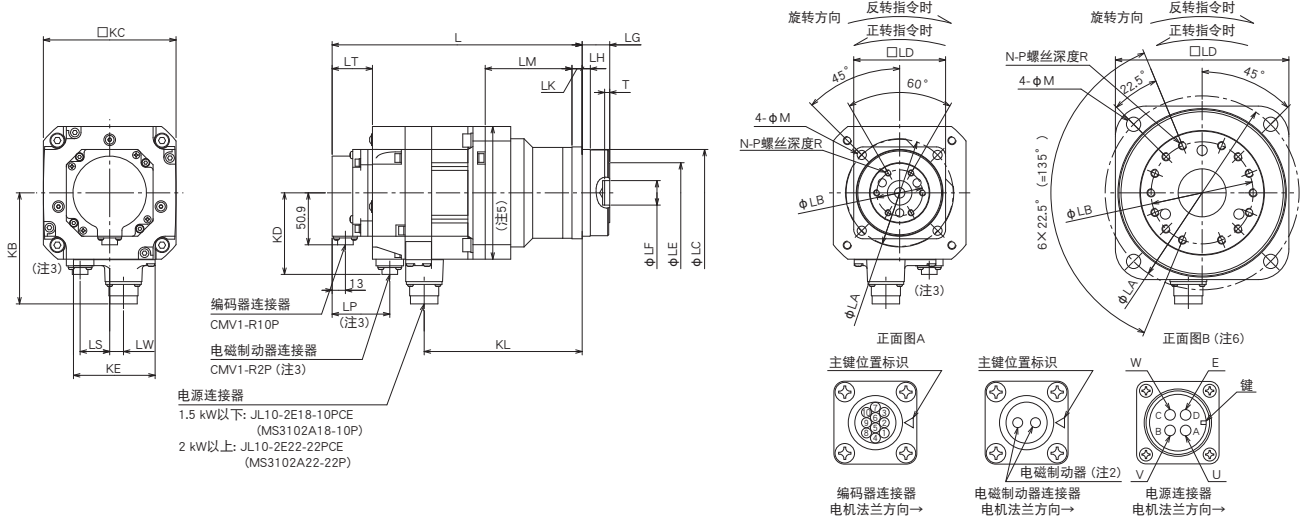

[单位: mm]

型号 HK-ST	减速比	变化尺寸(注4)																								正面图	
		L	LA	LB	LC	LD	LE	LF	LG	LH	LK	LM	LT	KL	LP	LW	LS	T	N	P	R	M	KB	KD	KC		KE
52(B)G5 524(B)G5	1/5	210.5 (245)	105	45	85 <sup>0</sup> <sub>-0.035</sub>	90	59	24 <sup>+0.021</sup> <sub>0</sub>	27 <sup>+0.4</sup> <sub>-0.3</sub>	8	10	85	35.5 (39.5)	154.8	(56.5)	13.5	(29)	5	6	M6	10	9	108.8	(79.9)	130	80	A
	1/11	222.5 (257)	135	60	115 <sup>0</sup> <sub>-0.035</sub>	120	84	32 <sup>+0.025</sup> <sub>0</sub>	35 <sup>+0.4</sup> <sub>-0.3</sub>	13	13	94	35.5 (39.5)	166.8	(56.5)	13.5	(29)	5	6	M8	12	11	108.8	(79.9)	130	80	A
	1/21	221.5 (256)	105	45	85 <sup>0</sup> <sub>-0.035</sub>	90	59	24 <sup>+0.021</sup> <sub>0</sub>	27 <sup>+0.4</sup> <sub>-0.3</sub>	8	10	85	35.5 (39.5)	165.8	(56.5)	13.5	(29)	5	6	M6	10	9	108.8	(79.9)	130	80	A
	1/45	233.5 (268)	135	60	115 <sup>0</sup> <sub>-0.035</sub>	120	84	32 <sup>+0.025</sup> <sub>0</sub>	35 <sup>+0.4</sup> <sub>-0.3</sub>	13	13	94	35.5 (39.5)	177.8	(56.5)	13.5	(29)	5	6	M8	12	11	108.8	(79.9)	130	80	A
102(B)G5 1024(B)G5	1/5	249.5 (284)	190	100	165 <sup>0</sup> <sub>-0.063</sub>	170	122	47 <sup>+0.025</sup> <sub>0</sub>	53 <sup>+0.5</sup> <sub>-0.3</sub>	13	16	107	35.5 (39.5)	193.8	(56.5)	13.5	(29)	7	14	M8	12	14	108.8	(79.9)	130	80	B
	1/11	249.5 (284)	190	100	165 <sup>0</sup> <sub>-0.063</sub>	170	122	47 <sup>+0.025</sup> <sub>0</sub>	53 <sup>+0.5</sup> <sub>-0.3</sub>	13	16	107	35.5 (39.5)	193.8	(56.5)	13.5	(29)	7	14	M8	12	14	108.8	(79.9)	130	80	B
	1/21	232.5 (267)	105	45	85 <sup>0</sup> <sub>-0.035</sub>	90	59	24 <sup>+0.021</sup> <sub>0</sub>	27 <sup>+0.4</sup> <sub>-0.3</sub>	8	10	85	35.5 (39.5)	176.8	(56.5)	13.5	(29)	5	6	M6	10	9	108.8	(79.9)	130	80	A
	1/45	244.5 (279)	135	60	115 <sup>0</sup> <sub>-0.035</sub>	120	84	32 <sup>+0.025</sup> <sub>0</sub>	35 <sup>+0.4</sup> <sub>-0.3</sub>	13	13	94	35.5 (39.5)	188.8	(56.5)	13.5	(29)	5	6	M8	12	11	108.8	(79.9)	130	80	A
152(B)G5 1524(B)G5	1/5	260.5 (295)	190	100	165 <sup>0</sup> <sub>-0.063</sub>	170	122	47 <sup>+0.025</sup> <sub>0</sub>	53 <sup>+0.5</sup> <sub>-0.3</sub>	13	16	107	35.5 (39.5)	204.8	(56.5)	13.5	(29)	7	14	M8	12	14	108.8	(79.9)	130	80	B
	1/11	267.5 (317)	135	60	115 <sup>0</sup> <sub>-0.035</sub>	120	84	32 <sup>+0.025</sup> <sub>0</sub>	35 <sup>+0.4</sup> <sub>-0.3</sub>	13	13	116	35.5 (42.5)	209.7	(62.5)	0	(44)	5	6	M8	12	11	140.8	(96.9)	176	80	A
	1/21	287.5 (337)	190	100	165 <sup>0</sup> <sub>-0.063</sub>	170	122	47 <sup>+0.025</sup> <sub>0</sub>	53 <sup>+0.5</sup> <sub>-0.3</sub>	13	16	133	35.5 (42.5)	229.7	(62.5)	0	(44)	7	14	M8	12	14	140.8	(96.9)	176	80	B
	1/45	287.5 (337)	135	60	115 <sup>0</sup> <sub>-0.035</sub>	120	84	32 <sup>+0.025</sup> <sub>0</sub>	35 <sup>+0.4</sup> <sub>-0.3</sub>	13	13	116	35.5 (42.5)	229.7	(62.5)	0	(44)	5	6	M8	12	11	140.8	(96.9)	176	80	A
202(B)G5 2024(B)G5	1/5	307.5 (357)	190	100	165 <sup>0</sup> <sub>-0.063</sub>	170	122	47 <sup>+0.025</sup> <sub>0</sub>	53 <sup>+0.5</sup> <sub>-0.3</sub>	13	16	133	35.5 (42.5)	249.7	(62.5)	0	(44)	7	14	M8	12	14	140.8	(96.9)	176	80	B
	1/11	307.5 (357)	190	100	165 <sup>0</sup> <sub>-0.063</sub>	170	122	47 <sup>+0.025</sup> <sub>0</sub>	53 <sup>+0.5</sup> <sub>-0.3</sub>	13	16	133	35.5 (42.5)	249.7	(62.5)	0	(44)	7	14	M8	12	14	140.8	(96.9)	176	80	B
	1/21	327.5 (377)	190	100	165 <sup>0</sup> <sub>-0.063</sub>	170	122	47 <sup>+0.025</sup> <sub>0</sub>	53 <sup>+0.5</sup> <sub>-0.3</sub>	13	16	133	35.5 (42.5)	269.7	(62.5)	0	(44)	7	14	M8	12	14	140.8	(96.9)	176	80	B
	1/45	327.5 (377)	190	100	165 <sup>0</sup> <sub>-0.063</sub>	170	122	47 <sup>+0.025</sup> <sub>0</sub>	53 <sup>+0.5</sup> <sub>-0.3</sub>	13	16	133	35.5 (42.5)	269.7	(62.5)	0	(44)	7	14	M8	12	14	140.8	(96.9)	176	80	B
352(B)G5 3524(B)G5	1/5	367.5 (417)	190	100	165 <sup>0</sup> <sub>-0.063</sub>	170	122	47 <sup>+0.025</sup> <sub>0</sub>	53 <sup>+0.5</sup> <sub>-0.3</sub>	13	16	133	35.5 (42.5)	309.7	(62.5)	0	(44)	7	14	M8	12	14	140.8	(96.9)	176	80	B
	1/11	367.5 (417)	190	100	165 <sup>0</sup> <sub>-0.063</sub>	170	122	47 <sup>+0.025</sup> <sub>0</sub>	53 <sup>+0.5</sup> <sub>-0.3</sub>	13	16	133	35.5 (42.5)	309.7	(62.5)	0	(44)	7	14	M8	12	14	140.8	(96.9)	176	80	B
	1/21	367.5 (417)	190	100	165 <sup>0</sup> <sub>-0.063</sub>	170	122	47 <sup>+0.025</sup> <sub>0</sub>	53 <sup>+0.5</sup> <sub>-0.3</sub>	13	16	133	35.5 (42.5)	309.7	(62.5)	0	(44)	7	14	M8	12	14	140.8	(96.9)	176	80	B
	1/45	367.5 (417)	190	100	165 <sup>0</sup> <sub>-0.063</sub>	170	122	47 <sup>+0.025</sup> <sub>0</sub>	53 <sup>+0.5</sup> <sub>-0.3</sub>	13	16	133	35.5 (42.5)	309.7	(62.5)	0	(44)	7	14	M8	12	14	140.8	(96.9)	176	80	B

注) 1. 由于旋转型伺服电机在组装时会发生部件倾斜以及在生产时会有尺寸偏差,因此实际尺寸可能会比图纸尺寸最大大3 mm左右。此外,记载的尺寸及尺寸公差是温度为20 °C时的值。由于尺寸值会因环境温度的不同而发生变化,因此设计时请在机械侧留出余量。  
2. 电磁制动器端子无极性。  
3. 带电磁制动器的情况下。  
4. ( ) 内的值为带电磁制动器情况下的值。  
5. HK-ST202(B)G5~HK-ST702(B)G5以及HK-ST2024(B)G5~HK-ST7024(B)G5的最大尺寸达180 mm × 180 mm。  
6. 正面图B中,螺丝间距不均匀(非等距)。

共通规格

伺服系统控制器

伺服放大器

旋转型伺服电机

线性伺服电机

直驱电机

周边设备

配电控制设备、  
电线选择示例

注意事项

# 旋转型伺服电机

## HK-ST系列附带减速机的伺服电机外形尺寸图 (注1、5)

附带高精度用(安装法兰)轴输出型减速机

HK-ST\_G7 (注7)

下图为概略图,因此可能会出现形状、安装螺丝与实际不同的情况。

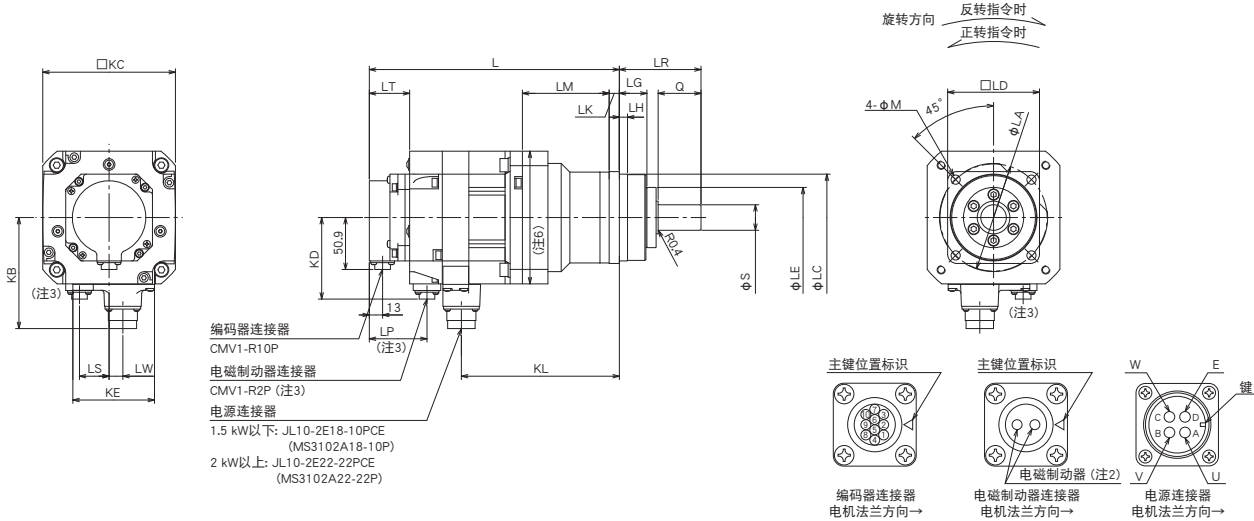

型号 HK-ST	减速比	变化尺寸(注4)																					
		L	LA	LC	LD	LE	S	LG	LH	Q	LR	LK	LM	LT	KL	LP	LW	LS	M	KB	KD	KC	KE
52(B)G7 524(B)G7	1/5	210.5 (245)	105	85 <sup>0</sup> <sub>-0.035</sub>	90	59	25 <sup>0</sup> <sub>-0.021</sub>	27	8	42	80	10	85	35.5 (39.5)	154.8	(56.5)	13.5	(29)	9	108.8	(79.9)	130	80
	1/11																						
	1/21	222.5 (257)	135	115 <sup>0</sup> <sub>-0.035</sub>	120	84	40 <sup>0</sup> <sub>-0.025</sub>	35	13	82	133	13	94	35.5 (39.5)	166.8	(56.5)	13.5	(29)	11	108.8	(79.9)	130	80
	1/33																						
102(B)G7 1024(B)G7	1/5	221.5 (256)	105	85 <sup>0</sup> <sub>-0.035</sub>	90	59	25 <sup>0</sup> <sub>-0.021</sub>	27	8	42	80	10	85	35.5 (39.5)	165.8	(56.5)	13.5	(29)	9	108.8	(79.9)	130	80
	1/11	233.5 (268)	135	115 <sup>0</sup> <sub>-0.035</sub>	120	84	40 <sup>0</sup> <sub>-0.025</sub>	35	13	82	133	13	94	35.5 (39.5)	177.8	(56.5)	13.5	(29)	11	108.8	(79.9)	130	80
	1/21	249.5 (284)	190	165 <sup>0</sup> <sub>-0.063</sub>	170	122	50 <sup>0</sup> <sub>-0.025</sub>	53	13	82	156	16	107	35.5 (39.5)	193.8	(56.5)	13.5	(29)	14	108.8	(79.9)	130	80
	1/33																						
152(B)G7 1524(B)G7	1/5	232.5 (267)	105	85 <sup>0</sup> <sub>-0.035</sub>	90	59	25 <sup>0</sup> <sub>-0.021</sub>	27	8	42	80	10	85	35.5 (39.5)	176.8	(56.5)	13.5	(29)	9	108.8	(79.9)	130	80
	1/11	244.5 (279)	135	115 <sup>0</sup> <sub>-0.035</sub>	120	84	40 <sup>0</sup> <sub>-0.025</sub>	35	13	82	133	13	94	35.5 (39.5)	188.8	(56.5)	13.5	(29)	11	108.8	(79.9)	130	80
	1/21	260.5 (295)	190	165 <sup>0</sup> <sub>-0.063</sub>	170	122	50 <sup>0</sup> <sub>-0.025</sub>	53	13	82	156	16	107	35.5 (39.5)	204.8	(56.5)	13.5	(29)	14	108.8	(79.9)	130	80
	1/33																						
202(B)G7 2024(B)G7	1/5	267.5 (317)	135	115 <sup>0</sup> <sub>-0.035</sub>	120	84	40 <sup>0</sup> <sub>-0.025</sub>	35	13	82	133	13	116	35.5 (42.5)	209.7	(62.5)	0	(44)	11	140.8	(96.9)	176	80
	1/11	287.5 (337)	190	165 <sup>0</sup> <sub>-0.063</sub>	170	122	50 <sup>0</sup> <sub>-0.025</sub>	53	13	82	156	16	133	35.5 (42.5)	229.7	(62.5)	0	(44)	14	140.8	(96.9)	176	80
	1/21	307.5 (357)	190	165 <sup>0</sup> <sub>-0.063</sub>	170	122	50 <sup>0</sup> <sub>-0.025</sub>	53	13	82	156	16	133	35.5 (42.5)	249.7	(62.5)	0	(44)	14	140.8	(96.9)	176	80
	1/33																						
352(B)G7 3524(B)G7	1/5	287.5 (337)	135	115 <sup>0</sup> <sub>-0.035</sub>	120	84	40 <sup>0</sup> <sub>-0.025</sub>	35	13	82	133	13	116	35.5 (42.5)	229.7	(62.5)	0	(44)	11	140.8	(96.9)	176	80
	1/11	307.5 (357)	190	165 <sup>0</sup> <sub>-0.063</sub>	170	122	50 <sup>0</sup> <sub>-0.025</sub>	53	13	82	156	16	133	35.5 (42.5)	249.7	(62.5)	0	(44)	14	140.8	(96.9)	176	80
502(B)G7 5024(B)G7	1/5	327.5 (377)	190	165 <sup>0</sup> <sub>-0.063</sub>	170	122	50 <sup>0</sup> <sub>-0.025</sub>	53	13	82	156	16	133	35.5 (42.5)	269.7	(62.5)	0	(44)	14	140.8	(96.9)	176	80
	1/11	367.5 (417)	190	165 <sup>0</sup> <sub>-0.063</sub>	170	122	50 <sup>0</sup> <sub>-0.025</sub>	53	13	82	156	16	133	35.5 (42.5)	309.7	(62.5)	0	(44)	14	140.8	(96.9)	176	80

注) 1. 由于旋转型伺服电机在组装时会发生部件倾斜以及在生产时会有尺寸偏差,因此实际尺寸可能会比图纸尺寸最大大3 mm左右。此外,记载的尺寸及尺寸公差是温度为20 °C时的值。由于尺寸值会因环境温度的不同而发生变化,因此设计时请在机械侧留出余量。

2. 电磁制动器端子无极性。

3. 带电磁制动器的情况下。

4. ( ) 内的值为带电磁制动器情况下的值。

5. 连接至负载侧时,应使用摩擦联轴轴器。

6. HK-ST202(B)G7~HK-ST702(B)G7以及HK-ST2024(B)G7~HK-ST7024(B)G7的最大尺寸达180 mm × 180 mm。

7. 也可支持带键槽的轴(附带键)的HK-ST\_G7K。详细内容,请参照本产品目录“HK-ST系列附带减速机的伺服电机特殊轴外形尺寸图”。

### HK-ST系列附带减速机的伺服电机特殊轴外形尺寸图

HK-ST\_G7 (附带高精度用(安装法兰)轴输出型减速机)的标准轴形状为直轴,但也提供带键槽的轴(附带键)型HK-ST\_G7K。

#### HK-ST\_G7K (注1.2)

#### 带键槽的轴 (附带单尖头键)

型号	减速比	变化尺寸						
		S	Q	W	QK	U	T	Y
HK-ST52(B)G7K HK-ST524(B)G7K	1/5	25	42	8	36	4	7	M6螺丝 深度12
	1/11							
	1/21	40	82	12	70	5	8	M10螺丝 深度20
	1/33							
	1/45							
HK-ST102(B)G7K HK-ST1024(B)G7K	1/5	25	42	8	36	4	7	M6螺丝 深度12
	1/11	40	82	12	70	5	8	M10螺丝 深度20
	1/21							
	1/33	50	82	14	70	5.5	9	M10螺丝 深度20
	1/45							
HK-ST152(B)G7K HK-ST1524(B)G7K	1/5	25	42	8	36	4	7	M6螺丝 深度12
	1/11	40	82	12	70	5	8	M10螺丝 深度20
	1/21							
	1/33	50	82	14	70	5.5	9	M10螺丝 深度20
	1/45							
HK-ST202(B)G7K HK-ST2024(B)G7K	1/5	40	82	12	70	5	8	M10螺丝 深度20
	1/11							
	1/21	50	82	14	70	5.5	9	M10螺丝 深度20
	1/33							
	1/45							
HK-ST352(B)G7K HK-ST3524(B)G7K	1/5	40	82	12	70	5	8	M10螺丝 深度20
	1/11							
	1/21							
HK-ST502(B)G7K HK-ST5024(B)G7K	1/5	50	82	14	70	5.5	9	M10螺丝 深度20
	1/11							
HK-ST702(B)G7K HK-ST7024(B)G7K	1/5							

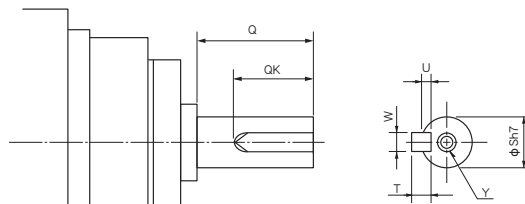

[单位: mm]

注) 1. 请勿将带键槽轴的伺服电机用于频繁启动和停止,否则会导致发生轴断裂等事故。  
2. 未记载的尺寸与HK-ST\_G7的直轴相同。请参照本产品目录的“HK-ST系列附带减速机的伺服电机外形尺寸图”的“HK-ST\_G7”。

# 旋转型伺服电机

## HK-RT\_WJ (超低惯性、中容量)

### 连接200 V伺服放大器时的规格

法兰尺寸	[mm]	90 × 90			130 × 130			
旋转型伺服电机型号	HK-RT	103WJ	153WJ	203WJ	353WJ	503WJ	703WJ	
连续特性 (注4)	额定输出	[kW]	1.0	1.5	2.0	3.5	5.0	7.0
	额定转矩 (注5)	[N·m]	3.2	4.8	6.4	11.1	15.9	22.3
最大转矩 (注3)	[N·m]	8.0 (9.5)	11.9 (12.9)	15.9 (19.1)	27.9 (33.4)	47.7 (55.7)	66.8	
额定转速 (注4)	[r/min]	3000						
最大转速 (注4)	[r/min]	6700			6000		5000	
连续额定转矩时的功率 [kW/s]	不带电磁制动器	141	251	317	280	403	655	
	带电磁制动器	95.6	182	249	189	301	512	
额定电流	[A]	5.2	11	9.5	16	25	28	
最大电流 (注3)	[A]	17 (21)	34 (42)	30 (37)	51 (62)	90 (110)	102	
转动惯量J [× 10 <sup>-4</sup> kg·m <sup>2</sup> ]	不带电磁制动器	0.721	0.909	1.28	4.44	6.29	7.58	
	带电磁制动器	1.06	1.25	1.63	6.57	8.41	9.70	
推荐负载转动惯量比 (注1)		11倍以下			10倍以下			
速度/位置检测器		无电池绝对位置/增量共用26位编码器 (伺服电机每转的分辨率: 67,108,864 pulses/rev)						
型式		永磁同步电动机						
油封		附带 (也有不带油封的伺服电机。)						
电磁制动器		无 (也有带电磁制动器的伺服电机。)						
热敏电阻		无						
耐热等级		155 (F)						
构造		全闭自冷 (防护等级: IP67) (注2、6)			全闭自冷 (防护等级: IP67) (注2)			
耐振动 *1	[m/s <sup>2</sup> ]	X: 24.5, Y: 49			X: 24.5, Y: 24.5			
振动等级		V10 *3						
轴的允许负载 *2	L	[mm]	40			55		
	径向	[N]	686			980		
	推力	[N]	196			490		
质量 [kg]	不带电磁制动器	3.6	4.4	5.9	13	17	20	
	带电磁制动器	4.7	5.5	7.0	15	19	23	

- 注) 1. 负载转动惯量相对于伺服电机的转动惯量比率。负载转动惯量比值超出记载值范围时, 请咨询营业窗口。  
 2. 轴贯通部位除外。轴贯通部位详情请参照本产品目录p. 4-79的“关于旋转型伺服电机规格的注释”的\*4。  
 3. ( ) 为通过变更所组合的伺服放大器, 增大转矩时的值。关于组合, 请参照本产品目录的“旋转型伺服电机与伺服放大器的组合”。  
 4. 电源电压下降时, 无法保证连续特性及转速。  
 5. 用于升降轴等产生不平衡转矩的机械时, 应将不平衡转矩控制在额定转矩的70%以下。  
 6. 若需要IP67电缆的情况下, 请咨询Mitsubishi Electric System & Service Co., Ltd. OVERSEAS SERVICE SECTION (Email: osb.webmaster@mei.sc.jp)。

关于\*1~\*3, 请参照本产品目录p. 4-79的“关于旋转型伺服电机规格的注释”。

### 电磁制动器规格 (注1)

型号	HK-RT	103WBJ	153WBJ	203WBJ	353WBJ	503WBJ	703WBJ
型式		无励磁动作型 (弹簧制动) 安全制动器					
额定电压		DC24 V (-10%~0%)					
消耗功率	[W] at 20 °C	13.8			23		
电磁制动器静摩擦转矩	[N·m]	9.5以上			16以上		
允许制动能量	每次制动	[J]	64			400	
	每小时	[J]	640			4000	
电磁制动器寿命 (注2)	制动次数	[次]	5000				
	单次制动的能量	[J]	64			400	

- 注) 1. 电磁制动器用于保持。不可用于制动设备。  
 2. 制动间隙无法调整。电磁制动器寿命为制动间隙变化到需再次进行调整状态时所经历的时间。

### HK-RT\_4WJ (超低惯性、中容量)

#### 连接400 V伺服放大器时的规格

法兰尺寸	[mm]	90 × 90			130 × 130		
旋转型伺服电机型号	HK-RT	1034WJ	1534WJ	2034WJ	3534WJ	5034WJ	7034WJ
连续特性 (注4)	额定输出	[kW]	1.0	1.5	2.0	3.5	7.0
	额定转矩 (注5)	[N·m]	3.2	4.8	6.4	11.1	15.9
最大转矩 (注3)	[N·m]	8.0 (9.5)	11.9 (12.9)	15.9 (19.1)	27.9 (33.4)	47.7 (55.7)	66.8
额定转速 (注4)	[r/min]	3000					
最大转速 (注4)	[r/min]	6700			6000		5000
连续额定转矩时的功率 [kW/s]	不带电磁制动器	141	251	317	280	403	655
	带电磁制动器	95.6	182	249	189	301	512
额定电流	[A]	2.6	5.3	4.7	7.8	13	14
最大电流 (注3)	[A]	8.5 (11)	18 (20)	15 (19)	26 (31)	45 (55)	51
转动惯量 J [× 10 <sup>-4</sup> kg·m <sup>2</sup> ]	不带电磁制动器	0.721	0.909	1.28	4.44	6.29	7.58
	带电磁制动器	1.06	1.25	1.63	6.57	8.41	9.70
推荐负载转动惯量比 (注1)	MR-J5	11倍以下			10倍以下		-
	MR-J5D	11倍以下			10倍以下		-
速度/位置检测器		无电池绝对位置/增量共用26位编码器 (伺服电机每转的分辨率: 67,108,864 pulses/rev)					
型式		永磁同步电动机					
油封		附带 (也有不带油封的伺服电机。)					
电磁制动器		无 (也有带电磁制动器的伺服电机。)					
热敏电阻		无					
耐热等级		155 (F)					
构造		全闭自冷 (防护等级: IP67) (注2,6)			全闭自冷 (防护等级: IP67) (注2)		
耐振动 *1	[m/s <sup>2</sup> ]	X: 24.5, Y: 49			X: 24.5, Y: 24.5		
振动等级		V10 *3					
轴的允许负载 *2	L	[mm]	40			55	
	径向	[N]	686			980	
	推力	[N]	196			490	
质量 [kg]	不带电磁制动器	3.6	4.4	5.9	13	17	20
	带电磁制动器	4.7	5.5	7.0	15	19	23

- 注) 1. 负载转动惯量相对于伺服电机的转动惯量比率。负载转动惯量比值超出记载值范围时, 请咨询营业窗口。  
 2. 轴贯通部位除外。轴贯通部位详情请参照本产品目录p. 4-79的“关于旋转型伺服电机规格的注释”的\*4。  
 3. ( ) 为通过变更所组合的伺服放大器, 增大转矩时的值。关于组合, 请参照本产品目录的“旋转型伺服电机与伺服放大器的组合”。  
 4. 电源电压下降时, 无法保证连续特性及转速。  
 5. 用于升降轴等产生不平衡转矩的机械时, 应将不平衡转矩控制在额定转矩的70%以下。  
 6. 若需要IP67电缆的情况下, 请咨询Mitsubishi Electric System & Service Co., Ltd. OVERSEAS SERVICE SECTION (Email: osb.webmaster@melsc.jp)。

关于\*1~\*3, 请参照本产品目录p. 4-79的“关于旋转型伺服电机规格的注释”。

#### 电磁制动器规格 (注1)

型号	HK-RT	1034WBJ	1534WBJ	2034WBJ	3534WBJ	5034WBJ	7034WBJ	
型式		无励磁动作型 (弹簧制动) 安全制动器						
额定电压		DC24 V (-10%~0%)						
消耗功率	[W] at 20 °C	13.8			23			
电磁制动器静摩擦转矩	[N·m]	9.5以上			16以上			
允许制动能量	每次制动	[J]	64			400		
	每小时	[J]	640			4000		
电磁制动器寿命 (注2)	制动次数	[次]	5000					
	单次制动的能量	[J]	64			400		

- 注) 1. 电磁制动器用于保持。不可用于制动设备。  
 2. 制动间隙无法调整。电磁制动器寿命为制动间隙变化到需再次进行调整状态时所经历的时间。

# 旋转型伺服电机

## HK-RT\_WJ转矩特性 (注1)

连接200 V伺服放大器时

——: 三相AC200 V的情况下。  
 ——: 单相AC200 V的情况下。

### HK-RT103WJ (注2)

标准转矩

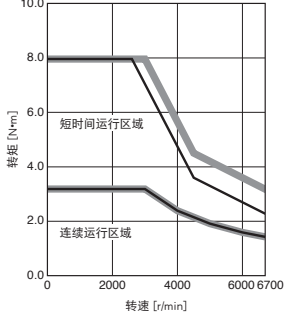

### HK-RT103WJ (注2)

转矩提升

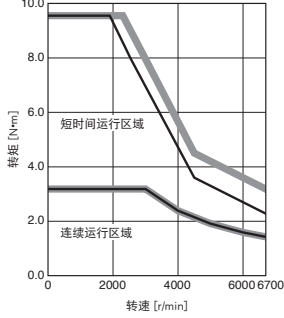

### HK-RT153WJ (注2)

标准转矩

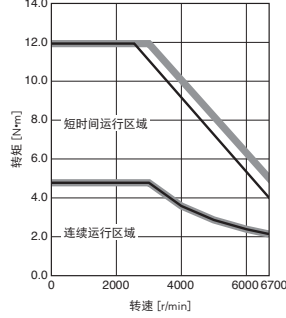

### HK-RT153WJ

转矩提升

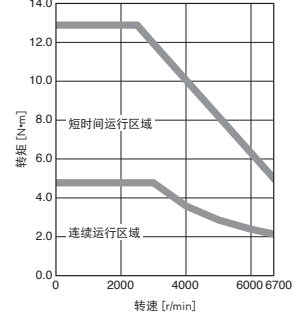

### HK-RT203WJ (注2)

标准转矩

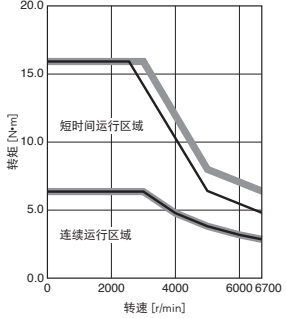

### HK-RT203WJ

转矩提升

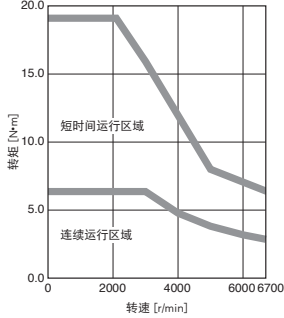

### HK-RT353WJ

标准转矩

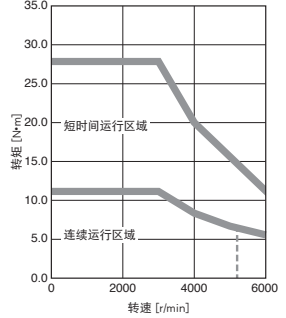

### HK-RT353WJ

转矩提升

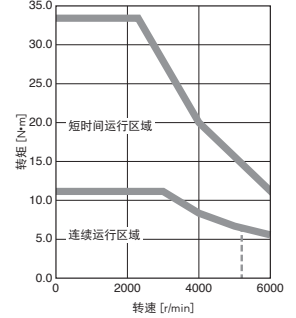

### HK-RT503WJ

标准转矩

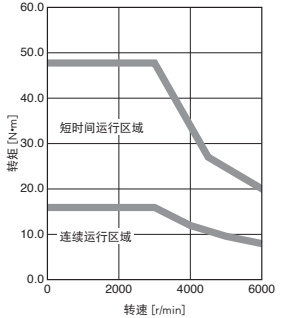

### HK-RT503WJ

转矩提升

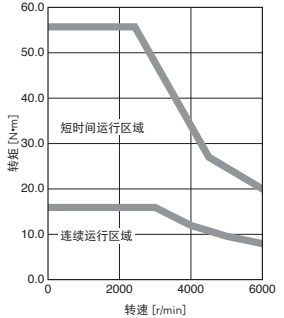

### HK-RT703WJ

标准转矩

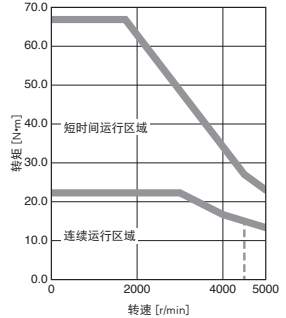

注) 1. 电源电压下降时, 转矩将下降。-----: 三相AC170 V时可以连续运行的区域参考值。  
 2. 组合超过750 W的伺服电机与MR-J5-100\_或MR-J5-200\_并使用单相电源时, 应在实际负载率75%以下使用。



### HK-RT\_4WJ转矩特性 (注1)

连接400 V伺服放大器时

——: 三相AC400 V的情况下。  
——: 三相AC380 V的情况下。

HK-RT1034WJ  
标准转矩

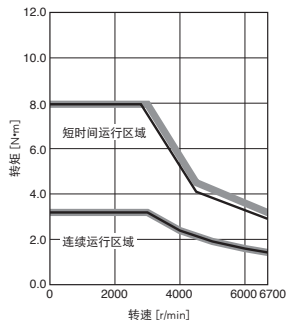

HK-RT1034WJ  
转矩提升

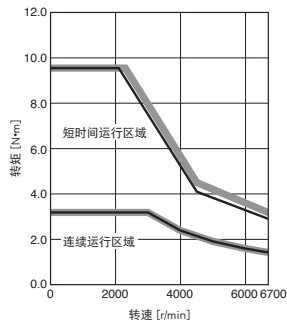

HK-RT1534WJ  
标准转矩

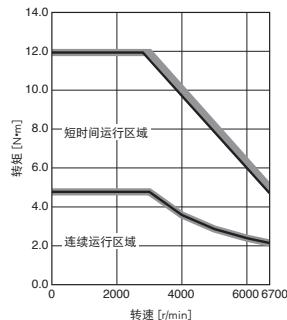

HK-RT1534WJ  
转矩提升

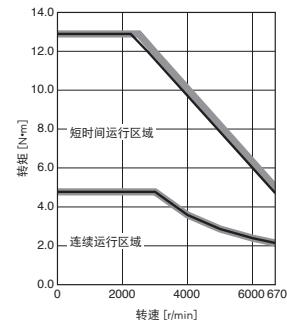

HK-RT2034WJ  
标准转矩

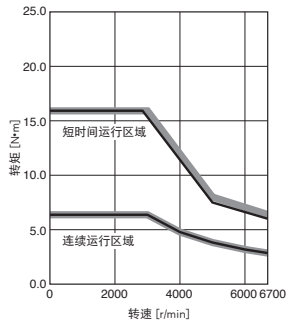

HK-RT2034WJ  
转矩提升

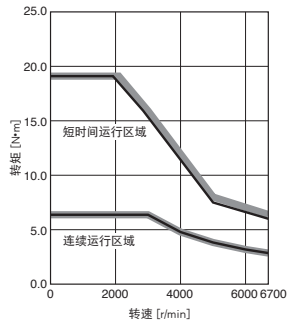

HK-RT3534WJ  
标准转矩

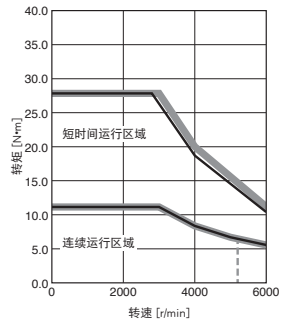

HK-RT3534WJ  
转矩提升

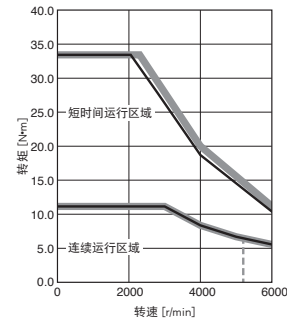

HK-RT5034WJ  
标准转矩

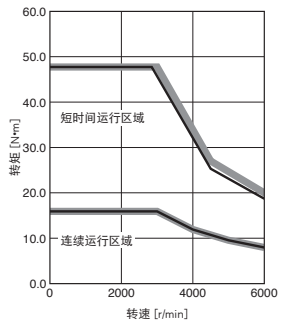

HK-RT5034WJ  
转矩提升

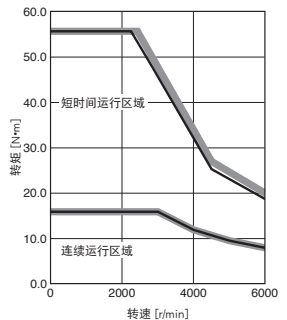

HK-RT7034WJ  
标准转矩

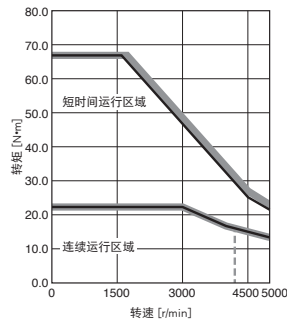

注) 1. 电源电压下降时,转矩将下降。-----: 三相AC323 V时可以连续运行的区域参考值。

# 旋转型伺服电机

## HK-RT系列外形尺寸图 (注3、4、5)

HK-RT103W(B)J, HK-RT153W(B)J, HK-RT203W(B)J  
 HK-RT1034W(B)J, HK-RT1534W(B)J, HK-RT2034W(B)J

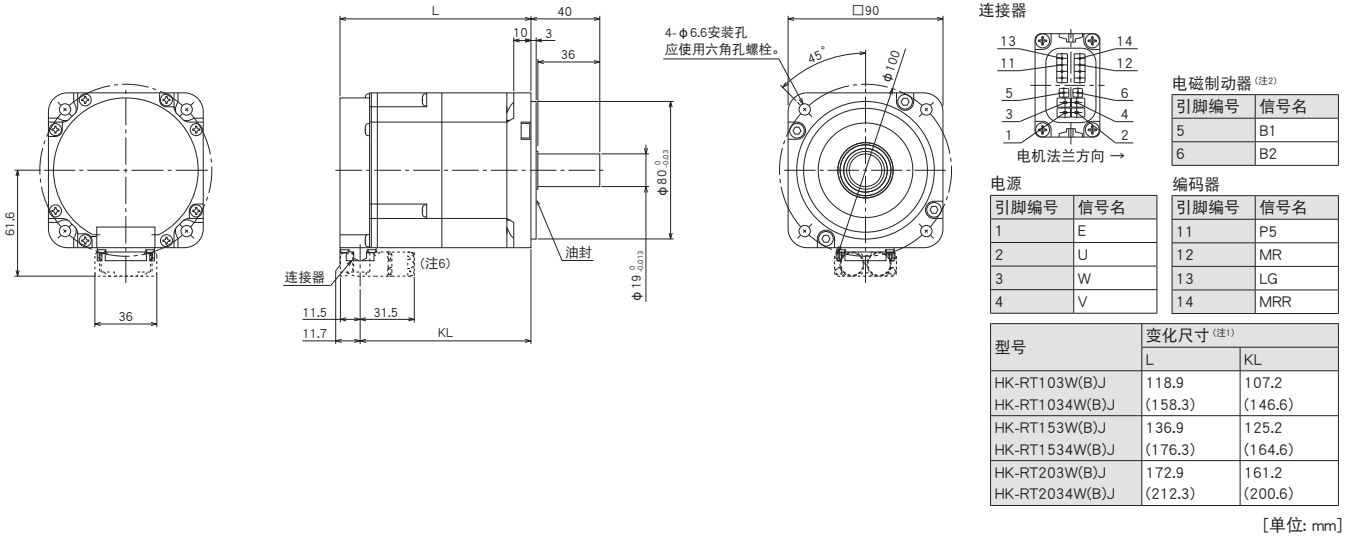

HK-RT353W(B)J, HK-RT503W(B)J, HK-RT703W(B)J  
 HK-RT3534W(B)J, HK-RT5034W(B)J, HK-RT7034W(B)J

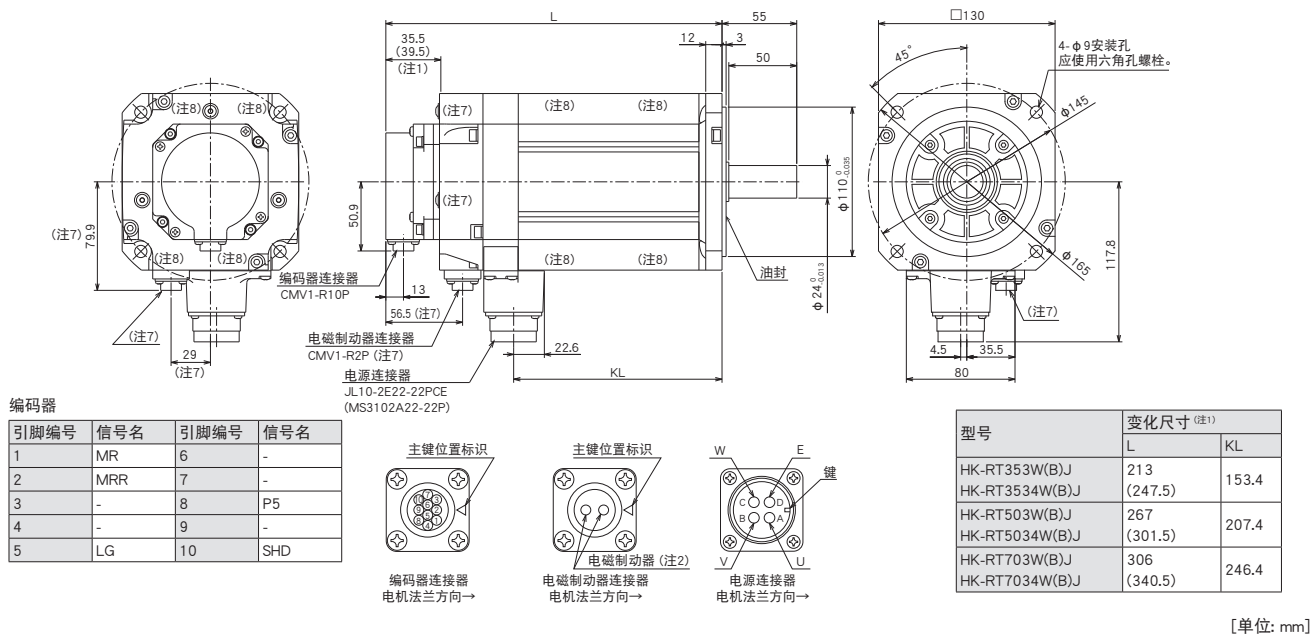

- 注) 1. ( ) 内的值为带电磁制动器情况下的值。  
 2. 电磁制动器端子无极性。  
 3. 无论有无油封, 外形尺寸均相同。  
 4. 连接至负载侧时, 应使用摩擦联轴器。  
 5. 由于旋转型伺服电机在组装时会发生部件倾斜以及在生产时会有尺寸偏差, 因此实际尺寸可能会比图纸尺寸最大3 mm左右。此外, 记载的尺寸及尺寸公差是温度为20 °C时的值。由于尺寸值会因环境温度的不同而发生变化, 因此设计时请在机械侧留出余量。  
 6. 向负载侧引出双电缆类型的电机电缆时的尺寸。向负载相反侧引出时、垂直方向引出时以及使用单电缆类型时, 请参照本产品目录的“HK-RT系列连接器外形尺寸图”。  
 7. 带电磁制动器的情况下。  
 8. HK-RT703W(B)J以及HK-RT7034W(B)J有吊环螺栓用螺孔 (M6 螺丝深度10.5)。使用吊环螺栓时, 请使用φ14以上的垫圈并紧固螺栓直至垫圈能紧贴伺服电机面。

### HK-RT系列连接器外形尺寸图

电缆引出方向: 负载侧/负载相反侧

型号	变化尺寸							
	双电缆				单电缆			
	A	B	C	D	A	B	C	D
HK-RT103(4)WJ	61.6	36	11.7	31.5	64.4	32	11.7	40
HK-RT153(4)WJ								
HK-RT203(4)WJ								

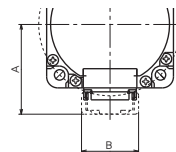

电缆引出方向: 负载侧

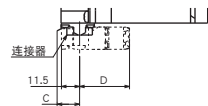

电缆引出方向: 负载相反侧

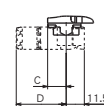

\* 此图为在使用双电缆类型的电机电缆的情况下。

[单位: mm]

电缆引出方向: 垂直

型号	变化尺寸					
	双电缆			单电缆		
	A	B	C	A	B	C
HK-RT103(4)WJ	88.2	36	11.7	96.7	32	11.7
HK-RT153(4)WJ						
HK-RT203(4)WJ						

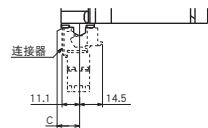
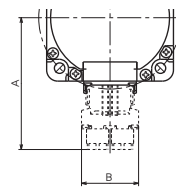

\* 此图为在使用双电缆类型的电机电缆的情况下。

[单位: mm]

### HK-RT系列特殊轴外形尺寸图

将根据订单生产下述规格的特殊产品。

K: 带键槽的轴 (附带双圆头键) (注1)

型号	变化尺寸									
	S	R	Q	W	QK	QL	U	T	Y	
HK-RT103(4)WJK	19 <sup>0</sup> <sub>-0.013</sub>	40	36	6	25	5	3.5	6	M5 螺丝深度 20	
HK-RT153(4)WJK										
HK-RT203(4)WJK										
HK-RT353(4)WJK	24 <sup>0</sup> <sub>-0.013</sub>	55	50	8	36	5	4	7	M8 螺丝深度 20	
HK-RT503(4)WJK										
HK-RT703(4)WJK										

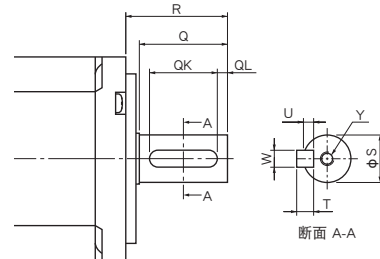

[单位: mm]

N: 带键槽的轴 (不带键) (注1,2)

型号	变化尺寸									
	S	R	Q	W	QK	QL	U	r	Y	
HK-RT103(4)WJN	19 <sup>0</sup> <sub>-0.013</sub>	40	36	6 <sup>0</sup> <sub>-0.023</sub>	25	5	3.5 <sup>+0.1</sup> <sub>0</sub>	3	M5 螺丝深度 20	
HK-RT153(4)WJN										
HK-RT203(4)WJN										
HK-RT353(4)WJN	24 <sup>0</sup> <sub>-0.013</sub>	55	50	8 <sup>0</sup> <sub>-0.036</sub>	36	5	4 <sup>+0.2</sup> <sub>0</sub>	4	M8 螺丝深度 20	
HK-RT503(4)WJN										
HK-RT703(4)WJN										

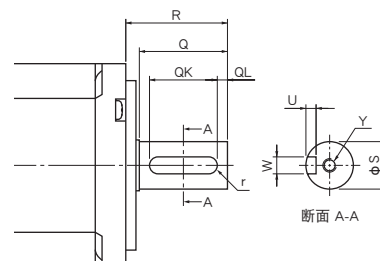

[单位: mm]

注) 1. 请勿将带键槽轴的伺服电机用于频繁启动和停止, 否则会导致发生轴断裂等事故。  
2. 不附带键, 请客户自行配置。

# 旋转型伺服电机

## 电源设备容量

### 1轴伺服放大器 (200 V)

旋转型伺服电机		伺服放大器 <sup>(注2)</sup>	电源设备容量 [kVA] <sup>(注1)</sup>
HK-KT_WJ	HK-KT053WJ	MR-J5-10G/B/A	0.3
		MR-J5-20G/B/A	0.3
		MR-J5-40G/B/A	0.3
	HK-KT13WJ	MR-J5-10G/B/A	0.3
		MR-J5-20G/B/A	0.3
		MR-J5-40G/B/A	0.3
	HK-KT1M3WJ	MR-J5-20G/B/A	0.5
		MR-J5-40G/B/A	0.5
		MR-J5-60G/B/A	0.5
	HK-KT13UWJ	MR-J5-10G/B/A	0.3
		MR-J5-20G/B/A	0.3
	HK-KT23WJ	MR-J5-20G/B/A	0.5
		MR-J5-40G/B/A	0.5
		MR-J5-60G/B/A	0.5
	HK-KT43WJ	MR-J5-40G/B/A	0.9
		MR-J5-60G/B/A	0.9
		MR-J5-70G/B/A	0.9
	HK-KT63WJ	MR-J5-70G/B/A	1.3
		MR-J5-100G/B/A	1.3
		MR-J5-200G/B/A	1.3
	HK-KT23UWJ	MR-J5-20G/B/A	0.5
		MR-J5-40G/B/A	0.5
		MR-J5-60G/B/A	0.5
	HK-KT43UWJ	MR-J5-40G/B/A	0.8
		MR-J5-60G/B/A	0.8
		MR-J5-70G/B/A	0.8
	HK-KT7M3WJ	MR-J5-70G/B/A	1.3
		MR-J5-100G/B/A	1.3
		MR-J5-200G/B/A	1.3
	HK-KT103WJ	MR-J5-100G/B/A	1.9
		MR-J5-200G/B/A	1.9
		MR-J5-350G/B/A	2.0
	HK-KT63UWJ	MR-J5-60G/B/A	1.3
		MR-J5-70G/B/A	1.3
		MR-J5-100G/B/A	1.1
	HK-KT7M3UWJ	MR-J5-70G/B/A	1.3
MR-J5-100G/B/A		1.3	
MR-J5-200G/B/A		1.3	
HK-KT103UWJ	MR-J5-100G/B/A	1.8	
	MR-J5-200G/B/A	1.8	
	MR-J5-350G/B/A	1.8	
HK-KT153WJ	MR-J5-200G/B/A	2.6	
	MR-J5-350G/B/A	2.8	
HK-KT203WJ	MR-J5-200G/B/A	3.2	
	MR-J5-350G/B/A	3.6	
HK-KT202WJ	MR-J5-200G/B/A	3.3	
	MR-J5-350G/B/A	3.6	

旋转型伺服电机		伺服放大器 <sup>(注2)</sup>	电源设备容量 [kVA] <sup>(注1)</sup>
HK-KT_4_WJ	HK-KT434WJ	MR-J5-20G/B/A	0.6
		MR-J5-40G/B/A	0.6
		MR-J5-60G/B/A	0.6
	HK-KT634WJ	MR-J5-40G/B/A	0.8
		MR-J5-60G/B/A	0.8
		MR-J5-70G/B/A	0.8
	HK-KT7M34WJ	MR-J5-40G/B/A	0.9
		MR-J5-60G/B/A	0.9
		MR-J5-70G/B/A	0.9
	HK-KT1034WJ	MR-J5-60G/B/A	1.1
		MR-J5-70G/B/A	1.1
		MR-J5-100G/B/A	1.1
	HK-KT1534WJ	MR-J5-70G/B/A	1.5
		MR-J5-100G/B/A	1.5
		MR-J5-200G/B/A	1.5
	HK-KT2034WJ	MR-J5-100G/B/A	1.9
		MR-J5-200G/B/A	1.9
		MR-J5-350G/B/A	2.0
HK-KT2024WJ	MR-J5-100G/B/A	1.9	
	MR-J5-200G/B/A	1.9	
	MR-J5-350G/B/A	2.1	
HK-MT_WJ	HK-MT053WJ	MR-J5-10G/B/A	0.3
		MR-J5-20G/B/A	0.3
		MR-J5-40G/B/A	0.3
	HK-MT13WJ	MR-J5-10G/B/A	0.3
		MR-J5-20G/B/A	0.4
		MR-J5-40G/B/A	0.4
	HK-MT1M3WJ	MR-J5-20G/B/A	0.5
		MR-J5-40G/B/A	0.5
	HK-MT23WJ	MR-J5-20G/B/A	0.5
		MR-J5-40G/B/A	0.6
	HK-MT43WJ	MR-J5-40G/B/A	0.9
		MR-J5-70G/B/A	0.9
HK-MT63WJ	MR-J5-70G/B/A	1.2	
	MR-J5-200G/B/A	1.2	
HK-MT7M3WJ	MR-J5-70G/B/A	1.3	
	MR-J5-200G/B/A	1.6	
HK-MT103WJ	MR-J5-100G/B/A	1.8	
	MR-J5-200G/B/A	2.0	
HK-MT_VWJ	HK-MT053VWJ	MR-J5-10G/B/A	0.3
		MR-J5-20G/B/A	0.3
		MR-J5-40G/B/A	0.3
	HK-MT13VWJ	MR-J5-10G/B/A	0.3
		MR-J5-20G/B/A	0.4
		MR-J5-40G/B/A	0.4
	HK-MT1M3VWJ	MR-J5-20G/B/A	0.5
		MR-J5-40G/B/A	0.5
	HK-MT23VWJ	MR-J5-20G/B/A	0.5
		MR-J5-40G/B/A	0.6
	HK-MT43VWJ	MR-J5-60G/B/A	0.9
		MR-J5-70G/B/A	0.9
	HK-MT63VWJ	MR-J5-70G/B/A	1.2
		MR-J5-200G/B/A	1.2
	HK-MT7M3VWJ	MR-J5-70G/B/A	1.3
		MR-J5-200G/B/A	1.6
	HK-MT103VWJ	MR-J5-200G/B/A	2.0
		MR-J5-350G/B/A	2.0
MR-J5-350G/B/A		2.0	

注) 1. 电源设备容量根据电源阻抗的变化而变化。

2. 特殊规格的伺服放大器的电源设备容量,与标准伺服放大器的电源设备容量相同。请参照额定输出相同的伺服放大器。

电源设备容量

1轴伺服放大器 (200 V)

旋转型伺服电机		伺服放大器 <sup>(注2)</sup>	电源设备容量 [kVA] <sup>(注1)</sup>
HK-ST_WJ <sup>(注3)</sup>	HK-ST52WJ	MR-J5-60G/B/A	1.0
		MR-J5-70G/B/A	1.0
		MR-J5-100G/B/A	1.0
	HK-ST102WJ	MR-J5-100G/B/A	1.7
		MR-J5-200G/B/A	1.7
	HK-ST172WJ	MR-J5-350G/B/A	1.8
		MR-J5-200G/B/A	3.0
	HK-ST202AWJ	MR-J5-350G/B/A	3.2
		MR-J5-200G/B/A	3.5
	HK-ST302WJ	MR-J5-350G/B/A	3.5
		MR-J5-500G/B/A	4.9
	HK-ST353WJ	MR-J5-350G/B/A	4.9
		MR-J5-500G/B/A	5.5
	HK-ST503WJ	MR-J5-500G/B/A	7.4
		MR-J5-700G/B/A	7.5
	HK-ST7M2UWJ (预定发售)	MR-J5-70G/B/A	10
		MR-J5-100G/B/A	1.3
	HK-ST172UWJ (预定发售)	MR-J5-200G/B/A	1.3
		MR-J5-350G/B/A	1.3
	HK-ST202WJ	MR-J5-200G/B/A	3.0
MR-J5-350G/B/A		3.2	
HK-ST352WJ	MR-J5-200G/B/A	3.5	
	MR-J5-350G/B/A	3.5	
HK-ST502WJ	MR-J5-350G/B/A	5.5	
	MR-J5-500G/B/A	5.5	
HK-ST702WJ	MR-J5-500G/B/A	7.5	
	MR-J5-700G/B/A	7.8	
HK-ST_4_WJ	HK-ST524WJ	MR-J5-40G/B/A	10
		MR-J5-60G/B/A	0.7
		MR-J5-70G/B/A	0.7
	HK-ST1024WJ	MR-J5-60G/B/A	1.3
		MR-J5-100G/B/A	1.3
	HK-ST1724WJ	MR-J5-100G/B/A	1.7
		MR-J5-200G/B/A	1.7
	HK-ST2024AWJ	MR-J5-350G/B/A	1.8
		MR-J5-100G/B/A	1.9
	HK-ST3024WJ	MR-J5-200G/B/A	1.9
		MR-J5-350G/B/A	2.0
	HK-ST2024WJ	MR-J5-200G/B/A	2.6
		MR-J5-350G/B/A	2.8
	HK-ST3524WJ	MR-J5-200G/B/A	2.1
		MR-J5-350G/B/A	2.2
	HK-ST5024WJ	MR-J5-200G/B/A	3.2
MR-J5-350G/B/A		3.5	
HK-ST7024WJ	MR-J5-350G/B/A	4.9	
	MR-J5-500G/B/A	5.0	
HK-ST7024WJ	MR-J5-500G/B/A	6.6	
	MR-J5-700G/B/A	6.9	

旋转型伺服电机		伺服放大器 <sup>(注2)</sup>	电源设备容量 [kVA] <sup>(注1)</sup>
HK-RT_WJ	HK-RT103WJ	MR-J5-100G/B/A	1.7
		MR-J5-200G/B/A	1.7
	HK-RT153WJ	MR-J5-200G/B/A	2.5
		MR-J5-500G/B/A	3.1
	HK-RT203WJ	MR-J5-200G/B/A	3.5
		MR-J5-350G/B/A	3.5
	HK-RT353WJ	MR-J5-350G/B/A	5.5
		MR-J5-500G/B/A	6.4
HK-RT503WJ	MR-J5-500G/B/A	7.5	
	MR-J5-700G/B/A	8.8	
HK-RT703WJ	MR-J5-700G/B/A	13	

注) 1. 电源设备容量根据电源阻抗的变化而变化。  
 2. 特殊规格的伺服放大器的电源设备容量, 与标准伺服放大器的电源设备容量相同。请参照额定输出相同的伺服放大器。  
 3. HK-ST152G\_的电源设备容量为2.5 kVA。

# 旋转型伺服电机

## 电源设备容量

### 1轴伺服放大器 (400 V)

旋转型伺服电机		伺服放大器 <sup>(注2)</sup>	电源设备容量 [kVA] <sup>(注1)</sup>
HK-KT_WJ	HK-KT053WJ	MR-J5-60G4/B4/A4	0.3
		MR-J5-100G4/B4/A4	0.3
	HK-KT13WJ	MR-J5-60G4/B4/A4	0.5
		MR-J5-100G4/B4/A4	0.4
	HK-KT1M3WJ	MR-J5-60G4/B4/A4	0.6
		MR-J5-100G4/B4/A4	0.6
HK-KT_4_WJ	HK-KT434WJ	MR-J5-60G4/B4/A4	1.2
		MR-J5-100G4/B4/A4	1.1
		MR-J5-200G4/B4/A4	1.1
	HK-KT634WJ	MR-J5-100G4/B4/A4	1.5
		MR-J5-200G4/B4/A4	1.6
	HK-KT7M34WJ	MR-J5-350G4/B4/A4	1.6
		MR-J5-100G4/B4/A4	1.8
		MR-J5-200G4/B4/A4	1.8
	HK-KT1034WJ	MR-J5-350G4/B4/A4	1.7
		MR-J5-100G4/B4/A4	2.3
		MR-J5-200G4/B4/A4	2.3
	HK-KT1034UWJ	MR-J5-350G4/B4/A4	2.3
		MR-J5-60G4/B4/A4	1.3
		MR-J5-100G4/B4/A4	1.3
	HK-KT634UWJ	MR-J5-200G4/B4/A4	1.5
		MR-J5-100G4/B4/A4	1.7
		MR-J5-100G4/B4/A4	1.7
	HK-KT1034UWJ	MR-J5-200G4/B4/A4	2.3
		MR-J5-350G4/B4/A4	2.3
		MR-J5-100G4/B4/A4	2.3
	HK-KT1534WJ	MR-J5-200G4/B4/A4	3.1
		MR-J5-350G4/B4/A4	3.1
	HK-KT2034WJ	MR-J5-200G4/B4/A4	4.0
		MR-J5-350G4/B4/A4	4.0
	HK-KT2024WJ	MR-J5-200G4/B4/A4	4.0
		MR-J5-350G4/B4/A4	4.0

旋转型伺服电机		伺服放大器 <sup>(注2)</sup>	电源设备容量 [kVA] <sup>(注1)</sup>
HK-ST_4_WJ <sup>(注3)</sup>	HK-ST524WJ	MR-J5-60G4/B4/A4	1.0
		MR-J5-100G4/B4/A4	1.0
		MR-J5-200G4/B4/A4	1.0
	HK-ST1024WJ	MR-J5-100G4/B4/A4	1.7
		MR-J5-200G4/B4/A4	1.7
		MR-J5-350G4/B4/A4	1.7
	HK-ST1724WJ	MR-J5-200G4/B4/A4	3.2
		MR-J5-350G4/B4/A4	3.3
	HK-ST2024AWJ	MR-J5-200G4/B4/A4	3.5
		MR-J5-350G4/B4/A4	3.5
	HK-ST3024WJ	MR-J5-350G4/B4/A4	4.9
	HK-ST3534WJ	MR-J5-350G4/B4/A4	5.5
HK-ST2024WJ	MR-J5-200G4/B4/A4	3.5	
	MR-J5-350G4/B4/A4	3.5	
	MR-J5-350G4/B4/A4	5.5	
HK-RT_4WJ	HK-RT1034WJ	MR-J5-100G4/B4/A4	2.2
		MR-J5-200G4/B4/A4	2.2
	HK-RT1534WJ	MR-J5-200G4/B4/A4	3.1
	HK-RT2034WJ	MR-J5-200G4/B4/A4	3.9
		MR-J5-350G4/B4/A4	3.9
	HK-RT3534WJ	MR-J5-350G4/B4/A4	6.2

注) 1. 电源设备容量根据电源阻抗的变化而变化。

2. 特殊规格的伺服放大器的电源设备容量, 与标准伺服放大器的电源设备容量相同。请参照额定输出相同的伺服放大器。

3. HK-ST1524G\_的电源设备容量为2.5 kVA。

电源设备容量

多轴伺服放大器 (200 V)

旋转型伺服电机		伺服放大器 <sup>(注3)</sup>	电源设备容量 [kVA] <sup>(注1,2)</sup>
HK-KT_WJ	HK-KT053WJ	MR-J5W2-22G/B	0.3
		MR-J5W2-44G/B	0.3
		MR-J5W3-222G/B	0.3
		MR-J5W3-444G/B	0.3
	HK-KT13WJ	MR-J5W2-22G/B	0.3
		MR-J5W2-44G/B	0.3
		MR-J5W3-222G/B	0.3
	HK-KT1M3WJ	MR-J5W2-22G/B	0.5
		MR-J5W2-44G/B	0.5
		MR-J5W3-222G/B	0.5
	HK-KT13UWJ	MR-J5W2-22G/B	0.3
		MR-J5W2-44G/B	0.3
		MR-J5W3-222G/B	0.3
	HK-KT23WJ	MR-J5W2-22G/B	0.5
		MR-J5W2-44G/B	0.5
		MR-J5W3-222G/B	0.5
	HK-KT43WJ	MR-J5W2-44G/B	0.9
		MR-J5W2-77G/B	0.9
		MR-J5W2-1010G/B	0.9
		MR-J5W3-444G/B	0.9
	HK-KT63WJ	MR-J5W2-77G/B	1.3
		MR-J5W2-1010G/B	1.3
	HK-KT23UWJ	MR-J5W2-22G/B	0.5
		MR-J5W2-44G/B	0.5
		MR-J5W3-222G/B	0.5
		MR-J5W3-444G/B	0.5
	HK-KT43UWJ	MR-J5W2-44G/B	0.8
		MR-J5W2-77G/B	0.8
MR-J5W2-1010G/B		0.8	
MR-J5W3-444G/B		0.8	
HK-KT7M3WJ	MR-J5W2-77G/B	1.3	
	MR-J5W2-1010G/B	1.3	
HK-KT103WJ	MR-J5W2-1010G/B	1.9	
	MR-J5W2-1010G/B	1.9	
HK-KT63UWJ	MR-J5W2-77G/B	1.3	
	MR-J5W2-1010G/B	1.3	
HK-KT7M3UWJ	MR-J5W2-77G/B	1.3	
	MR-J5W2-1010G/B	1.3	
HK-KT103UWJ	MR-J5W2-1010G/B	1.3	
	MR-J5W2-1010G/B	1.3	
HK-KT_4_WJ	HK-KT434WJ	MR-J5W2-22G/B	0.6
		MR-J5W2-44G/B	0.6
		MR-J5W3-222G/B	0.6
		MR-J5W3-444G/B	0.6
	HK-KT634WJ	MR-J5W2-44G/B	0.8
		MR-J5W2-1010G/B	0.8
		MR-J5W3-444G/B	0.8
	HK-KT7M34WJ	MR-J5W2-44G/B	0.9
		MR-J5W2-77G/B	0.9
		MR-J5W2-1010G/B	0.9
	HK-KT1034WJ	MR-J5W2-77G/B	1.1
		MR-J5W2-1010G/B	1.1
	HK-KT1534WJ	MR-J5W2-77G/B	1.5
		MR-J5W2-1010G/B	1.5
HK-KT2034WJ	MR-J5W2-1010G/B	1.9	
	MR-J5W2-1010G/B	1.9	
HK-KT2024WJ	MR-J5W2-1010G/B	1.9	
	MR-J5W2-1010G/B	1.9	

旋转型伺服电机		伺服放大器 <sup>(注3)</sup>	电源设备容量 [kVA] <sup>(注1,2)</sup>
HK-MT_WJ	HK-MT053WJ	MR-J5W2-22G/B	0.3
		MR-J5W2-44G/B	0.3
		MR-J5W3-222G/B	0.3
		MR-J5W3-444G/B	0.3
	HK-MT13WJ	MR-J5W2-22G/B	0.4
		MR-J5W2-44G/B	0.4
		MR-J5W3-222G/B	0.4
	HK-MT1M3WJ	MR-J5W2-22G/B	0.5
		MR-J5W2-44G/B	0.5
		MR-J5W3-222G/B	0.5
	HK-MT23WJ	MR-J5W2-22G/B	0.5
		MR-J5W2-44G/B	0.5
		MR-J5W3-222G/B	0.5
	HK-MT43WJ	MR-J5W2-44G/B	0.9
MR-J5W2-77G/B		0.9	
MR-J5W2-1010G/B		0.9	
HK-MT63WJ	MR-J5W2-77G/B	1.2	
	MR-J5W2-1010G/B	1.2	
HK-MT7M3WJ	MR-J5W2-77G/B	1.3	
	MR-J5W2-1010G/B	1.3	
HK-MT103WJ	MR-J5W2-1010G/B	1.8	
	MR-J5W2-1010G/B	1.8	
HK-MT_VWJ	HK-MT053VWJ	MR-J5W2-22G/B	0.3
		MR-J5W2-44G/B	0.3
		MR-J5W3-222G/B	0.3
		MR-J5W3-444G/B	0.3
	HK-MT13VWJ	MR-J5W2-22G/B	0.4
		MR-J5W2-44G/B	0.4
		MR-J5W3-222G/B	0.4
	HK-MT1M3VWJ	MR-J5W2-22G/B	0.5
		MR-J5W2-44G/B	0.5
		MR-J5W3-222G/B	0.5
	HK-MT23VWJ	MR-J5W2-22G/B	0.5
		MR-J5W2-44G/B	0.5
		MR-J5W3-222G/B	0.5
	HK-MT43VWJ	MR-J5W2-44G/B	0.9
MR-J5W2-77G/B		0.9	
MR-J5W2-1010G/B		0.9	
HK-MT63VWJ	MR-J5W2-77G/B	1.2	
	MR-J5W2-1010G/B	1.2	
HK-MT7M3VWJ	MR-J5W2-77G/B	1.3	
	MR-J5W2-1010G/B	1.3	
HK-ST_WJ	HK-ST52WJ	MR-J5W2-77G/B	1.0
		MR-J5W2-1010G/B	1.0
	HK-ST102WJ	MR-J5W2-1010G/B	1.7
		MR-J5W2-77G/B	1.3
	HK-ST7M2UWJ (预定发售)	MR-J5W2-1010G/B	1.3
		MR-J5W2-1010G/B	1.3
HK-ST_4_WJ	HK-ST524WJ	MR-J5W2-44G/B	0.7
		MR-J5W2-77G/B	0.7
		MR-J5W3-444G/B	0.7
	HK-ST1024WJ	MR-J5W2-77G/B	1.3
		MR-J5W2-1010G/B	1.3
		MR-J5W2-1010G/B	1.3
HK-ST1724WJ	MR-J5W2-1010G/B	1.7	
	MR-J5W2-1010G/B	1.7	
HK-ST2024AWJ	MR-J5W2-1010G/B	1.9	
	MR-J5W2-1010G/B	1.9	
HK-RT_WJ	HK-RT103WJ	MR-J5W2-1010G/B	1.7

注) 1. 电源设备容量根据电源阻抗的变化而变化。  
 2. 记载的值为每台伺服电机所需的电源设备容量。通过下式计算多轴伺服放大器的电源设备容量。  
 电源设备容量 [kVA] = 连接的伺服电机电源设备容量 [kVA] 的合计值  
 3. 特殊规格的伺服放大器的电源设备容量, 与标准伺服放大器的电源设备容量相同。请参照额定输出相同的伺服放大器。

共通规格

伺服系统控制器

伺服放大器

旋转型伺服电机

线性伺服电机

直驱电机

周边设备

配电控制设备、  
电线选择示例

注意事项



# 旋转型伺服电机

## 电源设备容量

### 驱动器模块 (400 V)

驱动器模块的电源设备容量应根据电源再生转换器模块的容量算出。

电源再生转换器模块	电源设备容量 [kVA] <sup>(注1、2)</sup>
MR-CV11K4	16
MR-CV18K4	27
MR-CV30K4	43
MR-CV37K4	53
MR-CV45K4	64
MR-CV55K4	78
MR-CV75K4	107

注) 1. 1台电源再生转换器模块上连接多台驱动器模块时,电源设备容量也应根据电源再生转换器模块的容量选择。电源再生转换器模块上连接的驱动器模块所驱动的伺服电机输出瓦特数的合计值小于转换器容量时,电源设备容量可低于表中的值。

2. 伺服电机加速时需要2~2.5倍额定电流值的电流。因此请确保电源再生转换器模块的主电路电源端子 (L1/L2/L3) 的电压控制在允许电压波动内。电源设备容量根据电源阻抗的变化而变化。

### 关于旋转型伺服电机规格的注释

- \*1. 振动方向如下图所示。数值为表示最大值部分（通常为负载相反侧托架）的值。  
伺服电机停止时，轴承容易发生微动磨损，因此请将振动控制在允许值的一半左右。

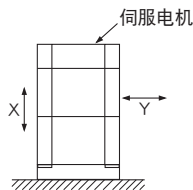

- \*2. 关于轴的允许负载，请参照下图。请确保对轴施加的负载不超过表中所示值。表中值为各相关因素单独作用时产生的值。

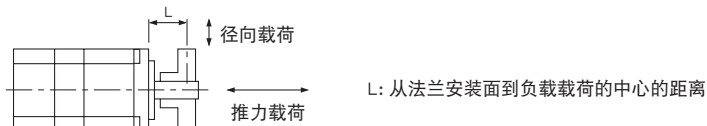

- \*3. V10表示伺服电机单体的振幅为10 μm以下。进行测量时，伺服电机的安装状态及测量位置如下图所示。

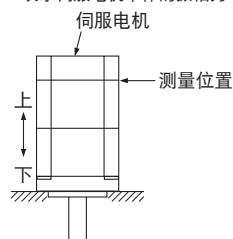

- \*4. 关于轴贯通部位，请参照下图。

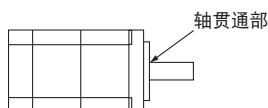

### 关于附带减速机的伺服电机规格的注释

- \*1. 关于轴的允许负载，请参照下图。请确保对轴施加的负载不超过表中所示值。表中值为各相关因素单独作用时产生的值。

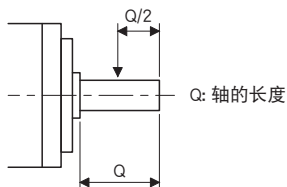

普通工业机械用 (G1/G1H)  
高精度用 (安装法兰) 轴输出型 (G7)

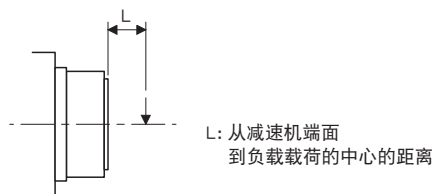

高精度用 (安装法兰) 法兰输出型 (G5)

- \*2. 下列电机不可采用向轴方向及轴旋转方向倾斜的安装方法。

- HK-ST102(4)G1/G1H 1/43, 1/59
- HK-ST152(4)G1/G1H 1/29, 1/35, 1/43, 1/59
- HK-ST202(4)G1/G1H 1/29, 1/35, 1/43, 1/59
- HK-ST352(4)G1/G1H 全减速比
- HK-ST502(4)G1/G1H 全减速比
- HK-ST702(4)G1/G1H 全减速比

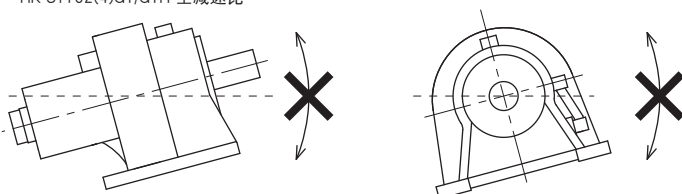

MEMO

# 5

## 线性伺服电机

型号构成.....	5-2
规格	
LM-H3系列.....	5-8
LM-AJ系列.....	5-10
LM-F系列.....	5-12
LM-K2系列.....	5-14
LM-U2系列.....	5-16
LM-AU系列.....	5-18
电源设备容量.....	5-20
外形尺寸图	
LM-H3系列.....	5-22
LM-AJ系列.....	5-24
LM-F系列.....	5-28
LM-K2系列.....	5-30
LM-U2系列.....	5-32
LM-AU系列.....	5-34
线性编码器一览.....	5-39
确定二次侧(磁铁)的块数.....	5-41

\* 本产品目录中所记载的特性值以及未标注公差数值均为代表值。

# 线性伺服电机

## 型号构成 (注1)

### ●LM-H3系列

LM-H3P2A-07P- (一次侧: 线圈)

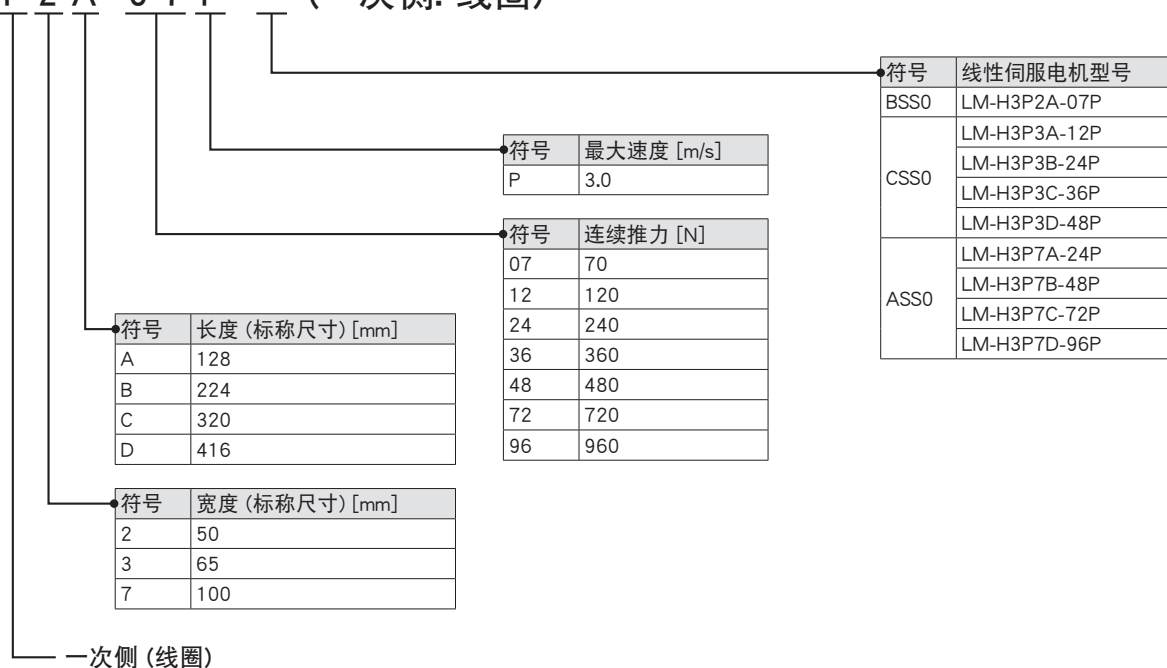

LM-H3S20-288- (二次侧: 磁铁)

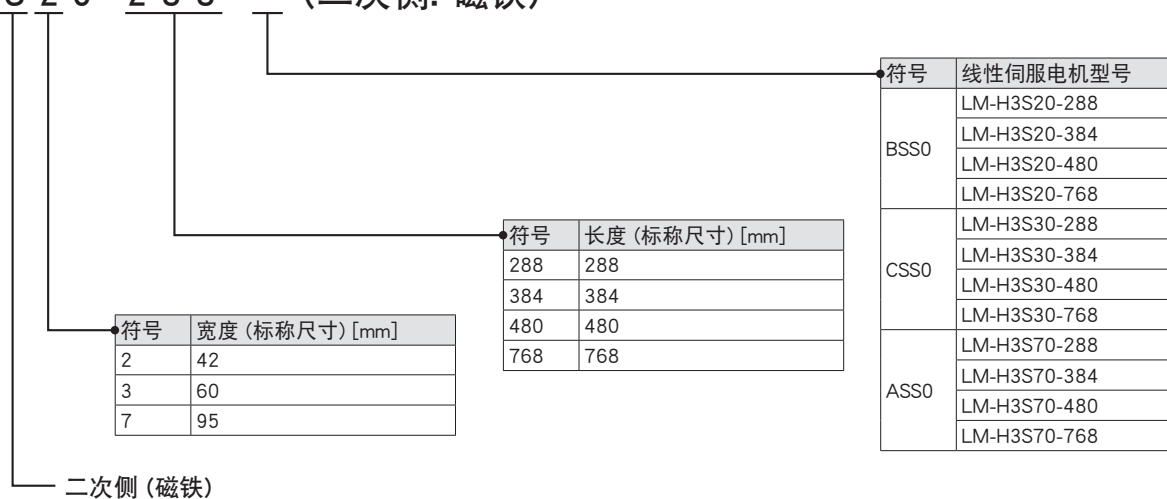

注) 1. 此处对型号的内容进行说明。并非所有符号的组合都存在。

型号构成 (注1)

●LM-AJ系列

LM - A J P 1 B - 0 7 K - (一次侧: 线圈)

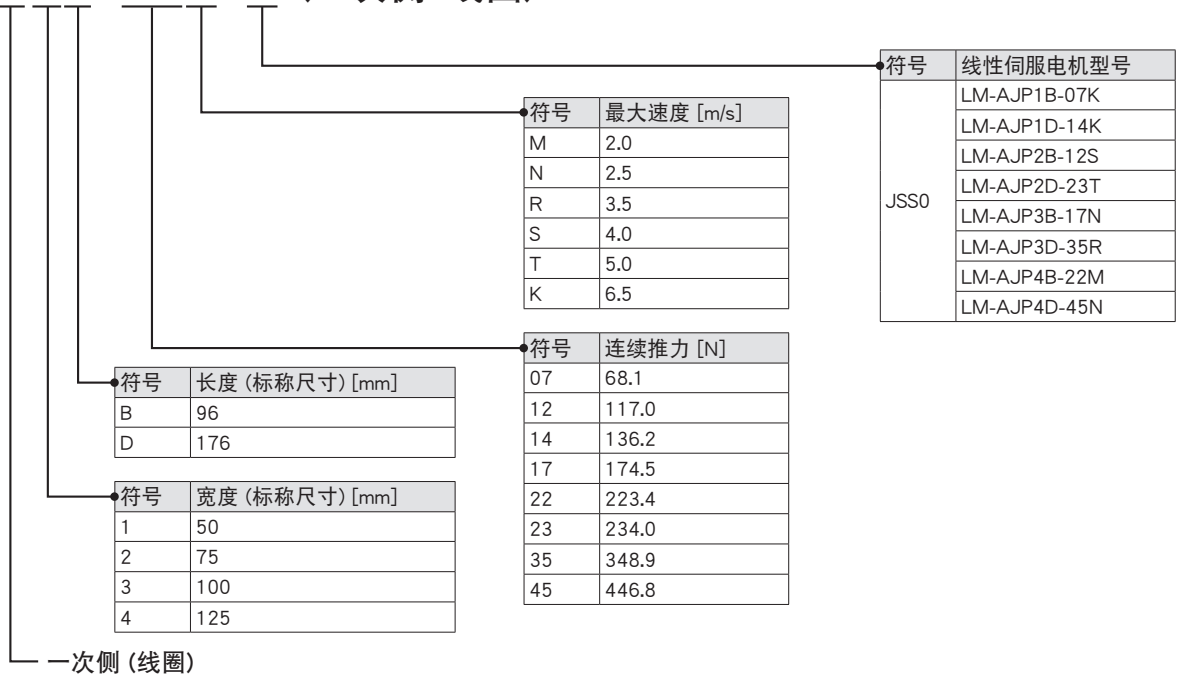

LM - A J S 1 0 - 0 8 0 - (二次侧: 磁铁)



注) 1. 此处对型号的内容进行说明。并非所有符号的组合都存在。

共通规格

伺服系统控制器

伺服放大器

旋转型伺服电机

线性伺服电机

直驱电机

周边设备

配电控制设备、  
电线选择示例

注意事项

# 线性伺服电机

## 型号构成 (注1)

### ●LM-F系列

#### LM-FP2B-06M- (一次侧: 线圈)

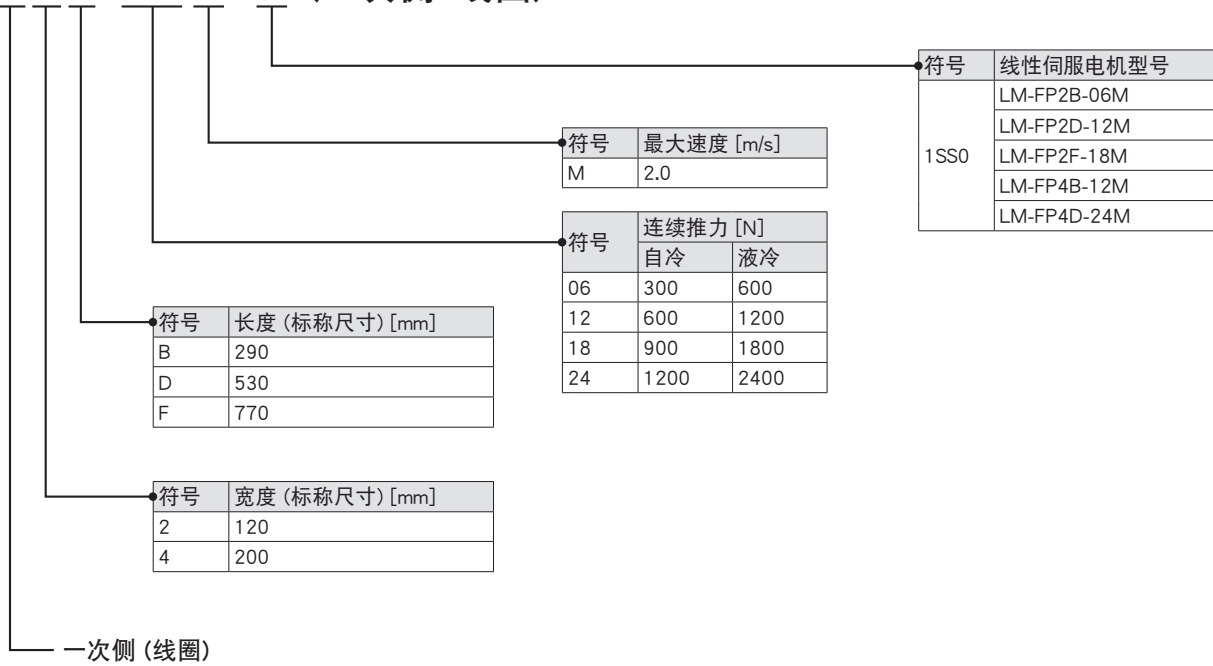

#### LM-FS20-480- (二次侧: 磁铁)

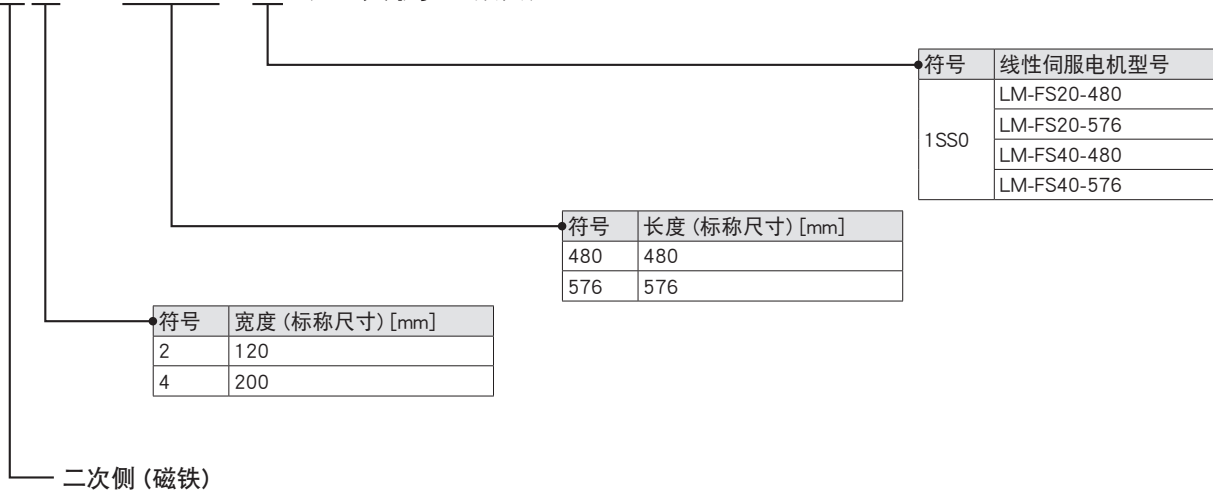

注) 1. 此处对型号的内容进行说明。并非所有符号的组合都存在。



型号构成 (注1)

●LM-K2系列

LM-K2P1A-01M- (一次侧: 线圈)

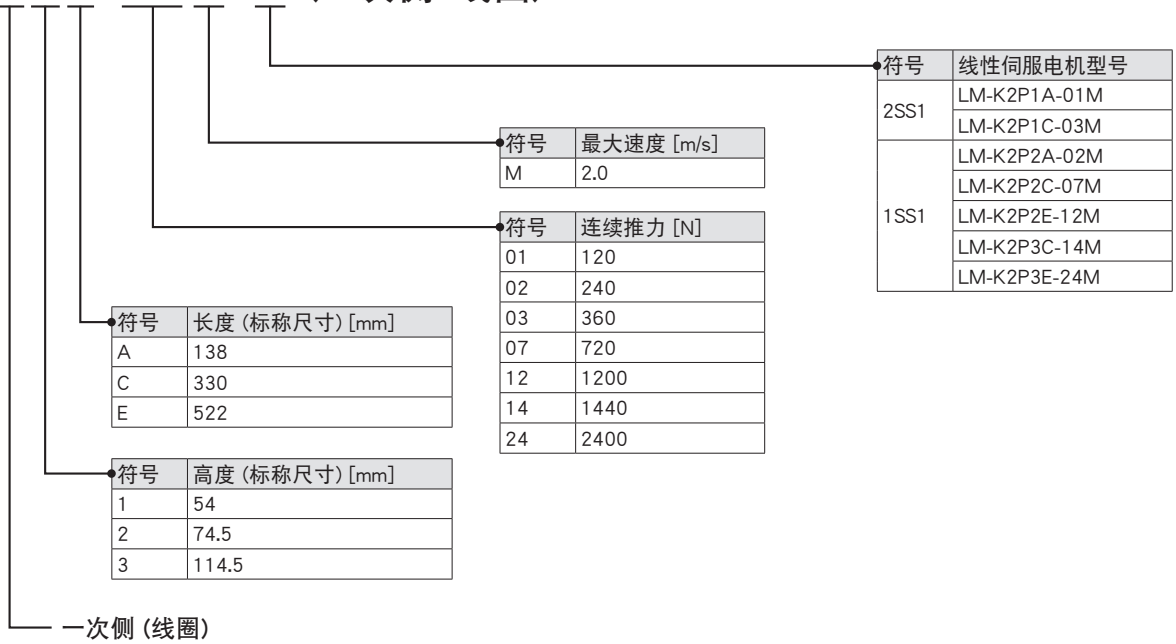

LM-K2S10-288- (二次侧: 磁铁)

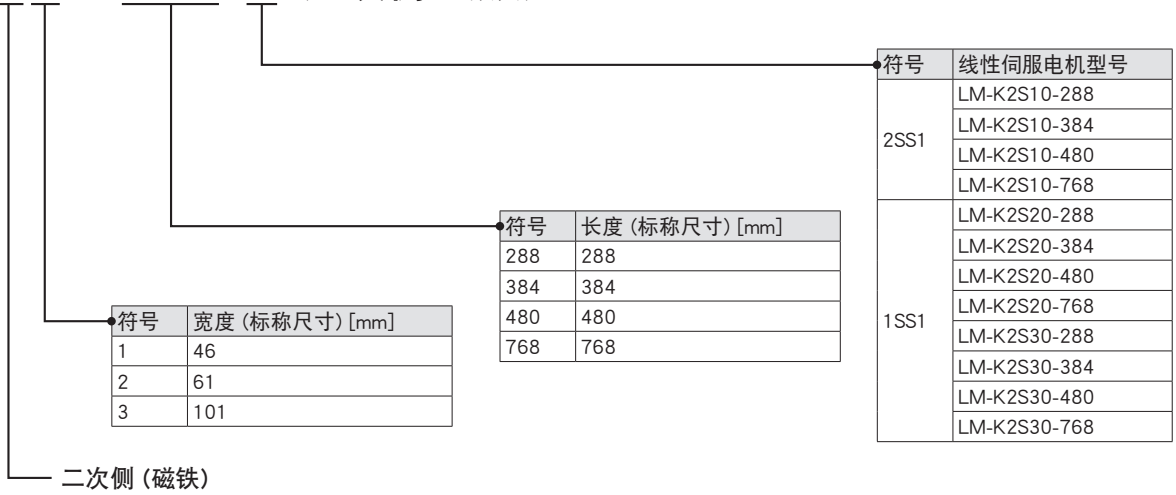

注) 1. 此处对型号的内容进行说明。并非所有符号的组合都存在。

共通规格

伺服系统控制器

伺服放大器

旋转型伺服电机

线性伺服电机

直驱电机

周边设备

配电控制设备、  
电线选择示例

注意事项

# 线性伺服电机

## 型号构成 (注1)

### ●LM-U2 (中等推力) 系列

#### LM-U2PAB-05M- (一次侧: 线圈)

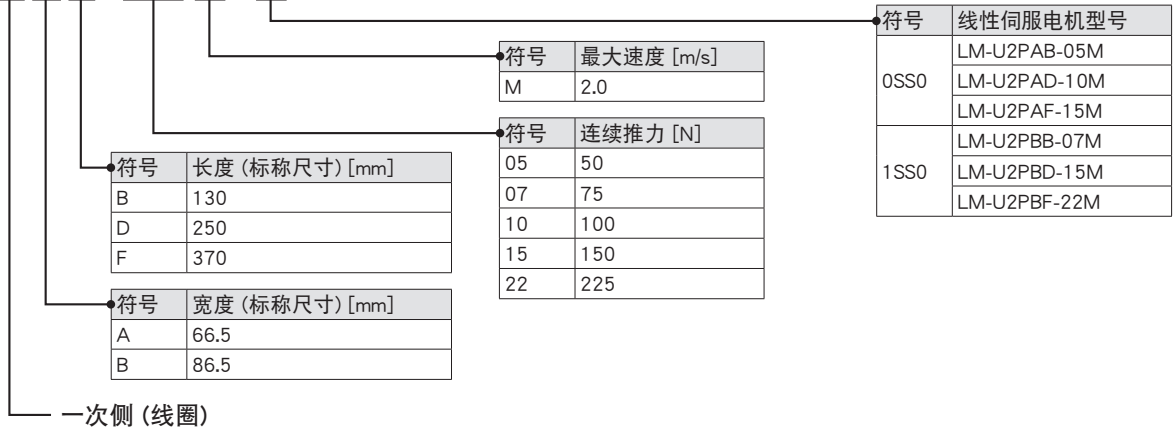

#### LM-U2SA0-240- (二次侧: 磁铁)

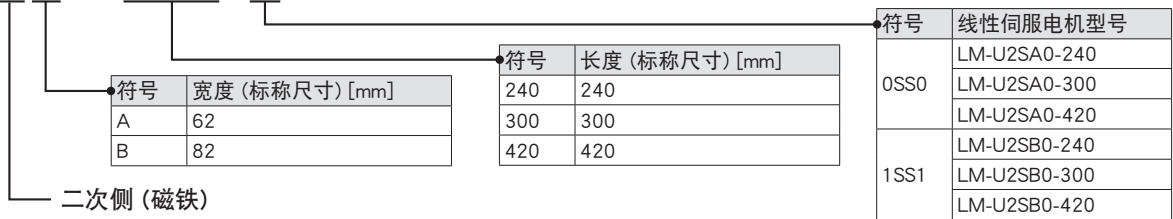

### ●LM-U2 (大推力) 系列

#### LM-U2P2B-40M- (一次侧: 线圈)

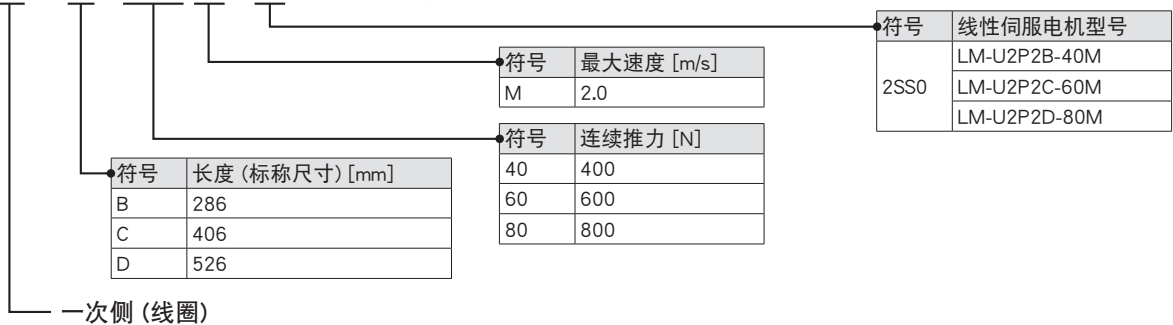

#### LM-U2S20-300- (二次侧: 磁铁)

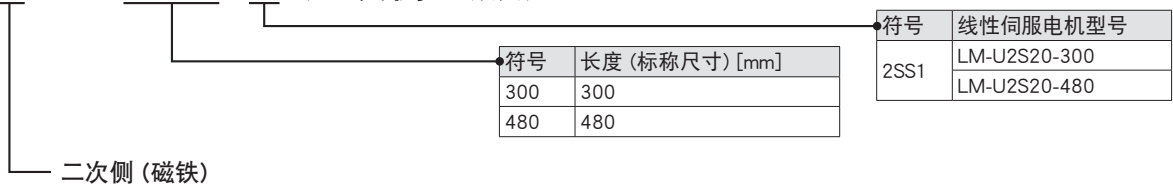

注) 1. 此处对型号的内容进行说明。并非所有符号的组合都存在。

型号构成 (注1)

●LM-AU系列

LM - AUP3A - 03V - (一次侧: 线圈)

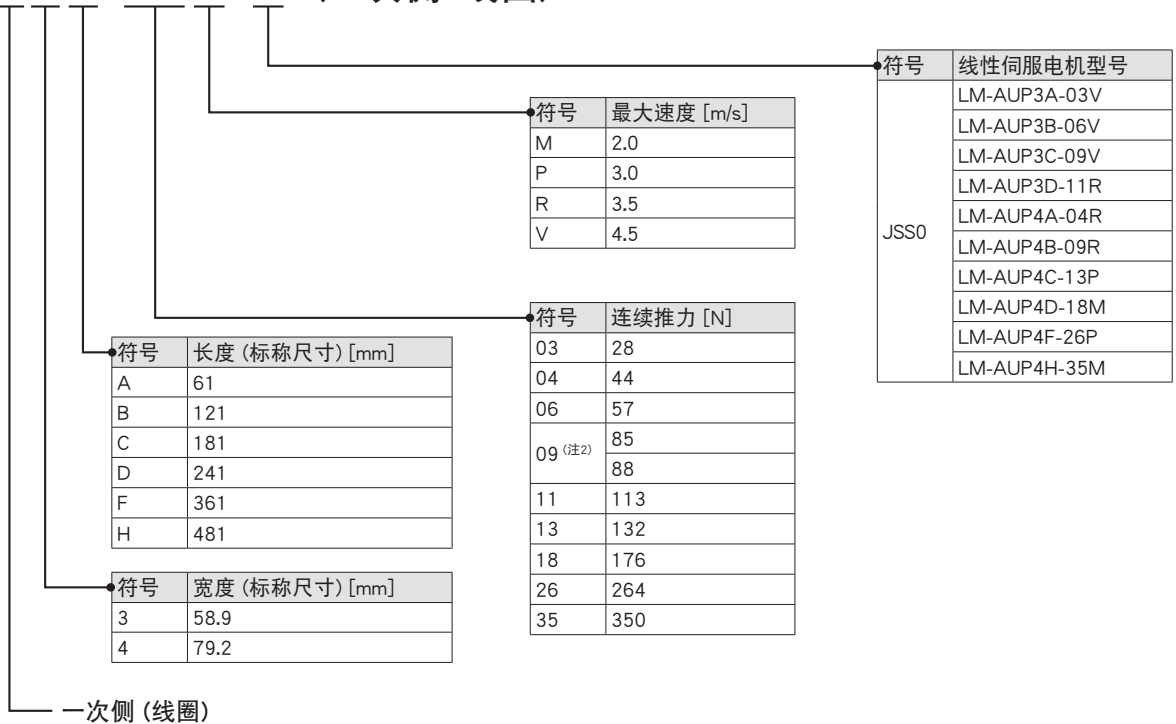

LM - AUS30 - 120 - (二次侧: 磁铁)

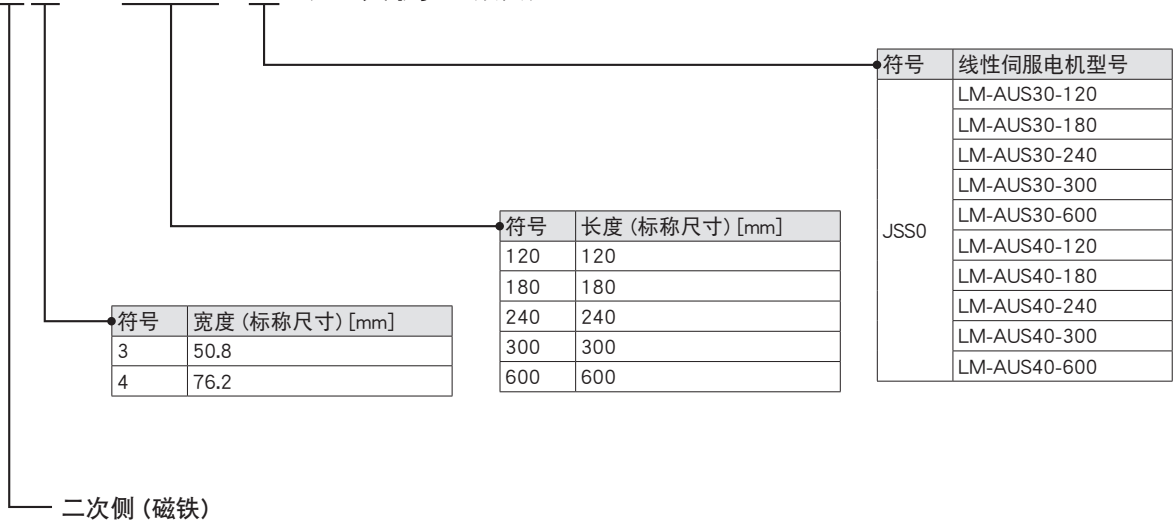

注) 1. 此处对型号的内容进行说明。并非所有符号的组合都存在。  
 2. LM-AUP3C-09V-JSS0的情况下,连续推力为85 N。  
 LM-AUP4B-09R-JSS0的情况下,连续推力为88 N。

共通规格

伺服系统控制器

伺服放大器

旋转型伺服电机

线性伺服电机

直驱电机

周边设备

配电控制设备、  
电线选择示例

注意事项

# 线性伺服电机

## LM-H3系列规格

线性伺服电机型号 一次侧 (线圈)	LM-H3	P2A-07P-BSS0	P3A-12P- CSS0	P3B-24P- CSS0	P3C-36P- CSS0	P3D-48P- CSS0	P7A-24P- ASS0	P7B-48P- ASS0	P7C-72P- ASS0	P7D-96P- ASS0	
线性伺服电机型号 二次侧 (磁铁)	LM-H3	S20-288-BSS0 S20-384-BSS0 S20-480-BSS0 S20-768-BSS0	S30-288-CSS0 S30-384-CSS0 S30-480-CSS0 S30-768-CSS0				S70-288-ASS0 S70-384-ASS0 S70-480-ASS0 S70-768-ASS0				
冷却方法	自冷										
推力	连续 <sup>(注2)</sup>	[N]	70	120	240	360	480	240	480	720	960
	最大	[N]	175	300	600	900	1200	600	1200	1800	2400
最大速度 <sup>(注1)</sup>	[m/s]	3.0									
磁吸力	[N]	630	1100	2200	3300	4400	2200	4400	6600	8800	
额定电流	[A]	1.8	1.7	3.4	5.1	6.8	3.4	6.8	10.2	13.6	
最大电流	[A]	5.8	5.0	9.9	14.9	19.8	9.6	19.1	28.6	38.1	
推荐负载质量比 <sup>(注3)</sup>	35倍以下										
型式	永磁同步电动机										
热敏电阻	内置										
耐热等级	155 (F)										
构造	开放 (防护等级: IP00)										
耐振动	[m/s <sup>2</sup> ]	49									
质量	一次侧 (线圈)	[kg]	0.9	1.3	2.3	3.3	4.3	2.2	3.9	5.6	7.3
	二次侧 (磁铁)	[kg]	(288 mm1块) 0.7 (384 mm1块) 0.9 (480 mm1块) 1.1 (768 mm1块) 1.8	(288 mm1块) 1.0 (384 mm1块) 1.4 (480 mm1块) 1.7 (768 mm1块) 2.7				(288 mm1块) 2.8 (384 mm1块) 3.7 (480 mm1块) 4.7 (768 mm1块) 7.4			

- 注) 1. 线性伺服电机的最大速度与线性编码器的额定速度相比,较小的值为线性伺服电机的速度上限值。  
 2. 伺服锁定时或微小往复运行时,请将实际负载率控制在70%以下。  
 3. 负载质量相对于线性伺服电机一次侧质量的比率。负载质量比值超过记载值范围时,请咨询营业窗口。

LM-H3系列推力特性

LM-H3P2A-07P-BSS0 (注1、2、3)

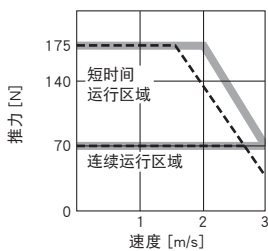

LM-H3P3A-12P-CSS0 (注1、2、3)

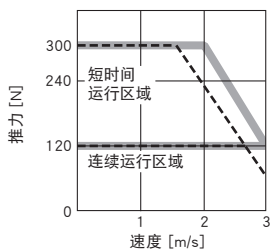

LM-H3P3B-24P-CSS0 (注1、2、3)

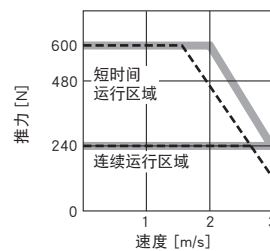

LM-H3P3C-36P-CSS0 (注1、2、3)

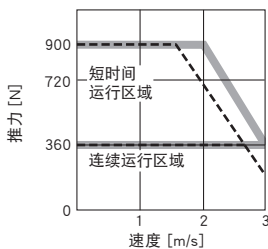

LM-H3P3D-48P-CSS0 (注1、2、3)

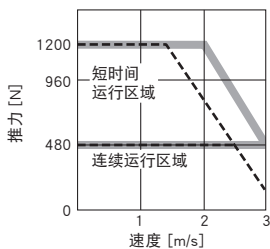

LM-H3P7A-24P-ASS0 (注1、2、3)

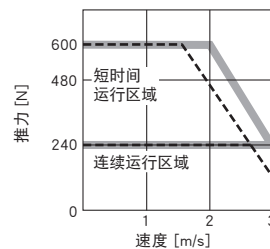

LM-H3P7B-48P-ASS0 (注1、2、3)

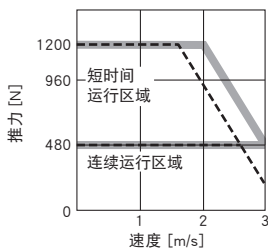

LM-H3P7C-72P-ASS0 (注1、2、3)

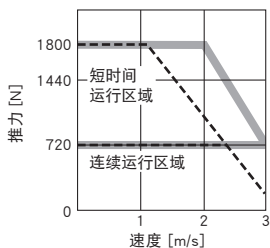

LM-H3P7D-96P-ASS0 (注1、2、3)

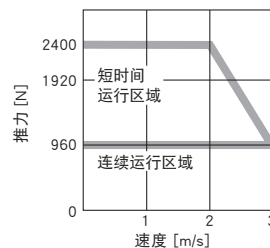

注) 1. —: 三相AC200 V的情况下。  
 2. - - -: 单相AC200 V的情况下。  
 3. 电源电压下降时,推力将下降。

# 线性伺服电机

## LM-AJ系列规格

线性伺服电机型号 一次侧 (线圈)	LM-AJ	P1B-07K- JSS0	P1D-14K- JSS0	P2B-12S- JSS0	P2D-23T- JSS0	P3B-17N- JSS0	P3D-35R- JSS0	P4B-22M- JSS0	P4D-45N- JSS0	
线性伺服电机型号 二次侧 (磁铁)	LM-AJ	S10-080-JSS0 S10-200-JSS0 S10-400-JSS0	S20-080-JSS0 S20-200-JSS0 S20-400-JSS0	S30-080-JSS0 S30-200-JSS0 S30-400-JSS0	S40-080-JSS0 S40-200-JSS0 S40-400-JSS0					
冷却方法	自冷									
推力	连续 <sup>(注2)</sup>	[N]	68.1	136.2	117.0	234.0	174.5	348.9	223.4	446.8
	最大	[N]	214.7	429.4	369.0	738.1	550.2	1100.4	704.5	1409.1
最大速度 <sup>(注1)</sup>	[m/s]	6.5		4.0	5.0	2.5	3.5	2.0	2.5	
磁吸力	[N]	378.8	757.6	651.1	1302.1	970.7	1941.4	1242.9	2485.9	
额定电流	[A]	2.3	4.6	2.3	4.6	2.3	4.6	2.3	4.6	
最大电流	[A]	9.0	18.0	9.0	18.0	9.0	18.0	9.0	18.0	
推荐负载质量比 <sup>(注3)</sup>			10倍以下	25倍以下	20倍以下	25倍以下	30倍以下			
型式	永磁同步电动机									
热敏电阻	无									
热保护器	内置									
耐热等级	105 (A)									
构造	开放 (防护等级: IP00)									
耐振动	[m/s <sup>2</sup> ]	49								
质量	一次侧 (线圈)	[kg]	0.6	1.1	0.9	1.7	1.2	2.3	1.5	2.9
	二次侧 (磁铁)	[kg]	(80 mm1块) 0.26 (200 mm1块) 0.65 (400 mm1块) 1.30		(80 mm1块) 0.40 (200 mm1块) 1.00 (400 mm1块) 2.00		(80 mm1块) 0.56 (200 mm1块) 1.40 (400 mm1块) 2.80		(80 mm1块) 0.70 (200 mm1块) 1.70 (400 mm1块) 3.50	

- 注) 1. 线性伺服电机的最大速度与线性编码器的额定速度相比, 较小的值为线性伺服电机的速度上限值。  
 2. 伺服锁定时或微小往复运行时, 请将实际负载率控制在70%以下。  
 3. 负载质量相对于线性伺服电机一次侧质量的比率。负载质量比值超过记载值范围时, 请咨询营业窗口。

LM-AJ系列推力特性

LM-AJP1B-07K-JSS0 (注1、2、3)

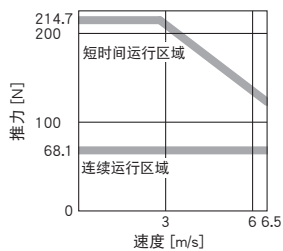

LM-AJP1D-14K-JSS0 (注1、2、3)

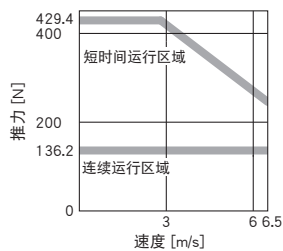

LM-AJP2B-12S-JSS0 (注1、2、3)

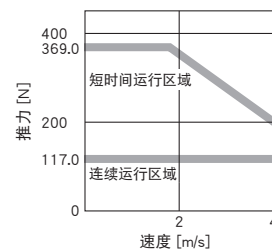

LM-AJP2D-23T-JSS0 (注1、2、3)

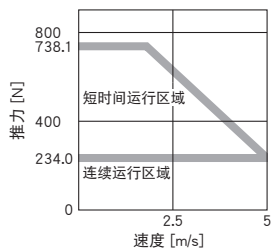

LM-AJP3B-17N-JSS0 (注1、2、3)

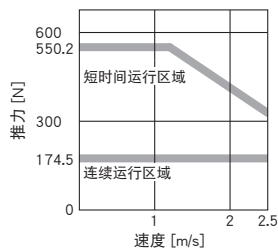

LM-AJP3D-35R-JSS0 (注1、2、3)

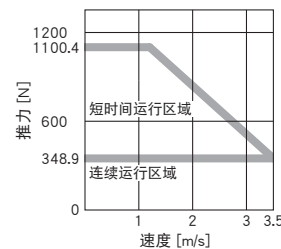

LM-AJP4B-22M-JSS0 (注1、2、3)

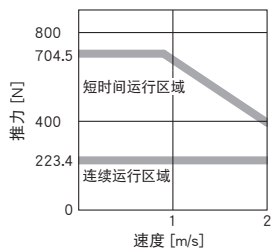

LM-AJP4D-45N-JSS0 (注1、2、3)

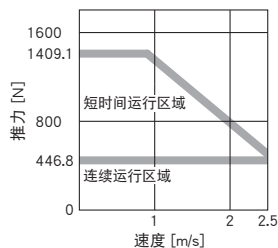

- 注) 1. —: 三相AC200 V的情况下。  
 2. 关于单相AC200 V时的推力特性, 请咨询营业窗口。  
 3. 电源电压下降时, 推力将下降。

共通规格

伺服系统控制器

伺服放大器

旋转型伺服电机

线性伺服电机

直驱电机

周边设备、选件、

配电控制设备、电线选择示例

注意事项



# 线性伺服电机

## LM-F系列规格

线性伺服电机型号 一次侧 (线圈)	LM-F	P2B-06M-1SS0	P2D-12M-1SS0	P2F-18M-1SS0	P4B-12M-1SS0	P4D-24M-1SS0	
线性伺服电机型号 二次侧 (磁铁)	LM-F	S20-480-1SS0 S20-576-1SS0			S40-480-1SS0 S40-576-1SS0		
冷却方法		自冷、液冷					
推力	连续 (自冷) <sup>(注2)</sup>	[N]	300	600	900	600	1200
	连续 (液冷) <sup>(注2)</sup>	[N]	600	1200	1800	1200	2400
	最大	[N]	1800	3600	5400	3600	7200
最大速度 <sup>(注1)</sup>		[m/s]	2.0				
磁吸力		[N]	4500	9000	13500	9000	18000
额定电流	自冷	[A]	4.0	7.8	12	7.8	15
	液冷	[A]	7.8	16	23	17	31
最大电流		[A]	30	58	87	57	109
推荐负载质量比 <sup>(注3)</sup>			15倍以下				
型式			永磁同步电动机				
热敏电阻			内置				
耐热等级			155 (F)				
构造			开放 (防护等级: IP00)				
耐振动		[m/s <sup>2</sup> ]	49				
质量	一次侧 (线圈)	[kg]	9.0	18	27	14	28
	二次侧 (磁铁)	[kg]	(480 mm1块) 7.0 (576 mm1块) 9.0			(480 mm1块) 12 (576 mm1块) 15	

- 注) 1. 线性伺服电机的最大速度与线性编码器的额定速度相比, 较小的值为线性伺服电机的速度上限值。  
 2. 伺服锁定时或微小往复运行时, 请将实际负载率控制在70 %以下。  
 3. 负载质量相对于线性伺服电机一次侧质量的比率。负载质量比值超过记载值范围时, 请咨询营业窗口。

LM-F系列推力特性

LM-FP2B-06M-1SS0 (注1、2、3)

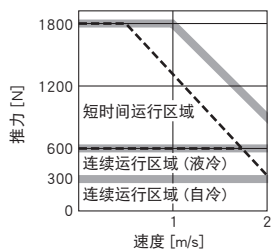

LM-FP2D-12M-1SS0 (注1、3)

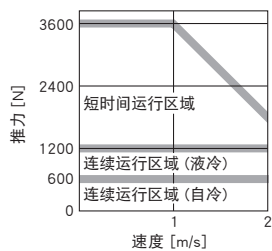

LM-FP2F-18M-1SS0 (注1、3)

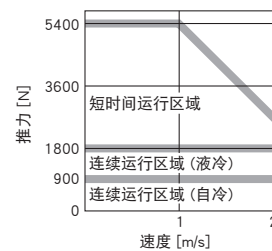

LM-FP4B-12M-1SS0 (注1、3)

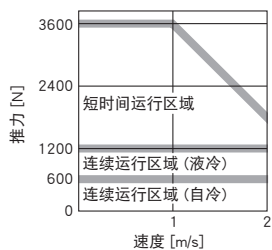

LM-FP4D-24M-1SS0 (注1、3)

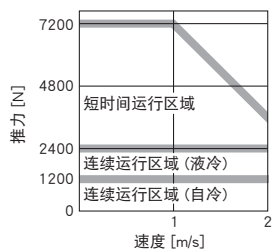

- 注) 1. ———: 三相AC200 V的情况下。  
 2. - - - - -: 单相AC200 V的情况下。  
 3. 电源电压下降时,推力将下降。

共通规格

伺服系统控制器

伺服放大器

旋转型伺服电机

线性伺服电机

直驱电机

周边设备、  
选件、

配电控制设备、  
电线选择示例

注意事项

# 线性伺服电机

## LM-K2系列规格

线性伺服电机型号 一次侧 (线圈)	LM-K2	P1A-01M- 2SS1	P1C-03M- 2SS1	P2A-02M- 1SS1	P2C-07M- 1SS1	P2E-12M- 1SS1	P3C-14M- 1SS1	P3E-24M- 1SS1	
线性伺服电机型号 二次侧 (磁铁) <sup>(注2)</sup>	LM-K2	S10-288-2SS1 S10-384-2SS1 S10-480-2SS1 S10-768-2SS1		S20-288-1SS1 S20-384-1SS1 S20-480-1SS1 S20-768-1SS1			S30-288-1SS1 S30-384-1SS1 S30-480-1SS1 S30-768-1SS1		
冷却方法		自冷							
推力	连续 <sup>(注3)</sup>	[N]	120	360	240	720	1200	1440	2400
	最大	[N]	300	900	600	1800	3000	3600	6000
最大速度 <sup>(注1)</sup>		[m/s]	2.0						
磁吸力 <sup>(注4)</sup>		[N]	0						
磁吸力 (单侧) <sup>(注5)</sup>		[N]	800	2400	1100	3200	5300	6400	10700
额定电流		[A]	2.3	6.8	3.7	12	19	15	25
最大电流		[A]	7.6	23	13	39	65	47	79
推荐负载质量比 <sup>(注6)</sup>			30倍以下						
型式			永磁同步电动机						
热敏电阻			内置						
耐热等级			155 (F)						
构造			开放 (防护等级: IP00)						
耐振动		[m/s <sup>2</sup> ]	49						
质量	一次侧 (线圈)	[kg]	2.5	6.5	4.0	10	16	18	27
	二次侧 (磁铁)	[kg]	(288 mm1块) 1.5 (384 mm1块) 2.0 (480 mm1块) 2.5 (768 mm1块) 3.9		(288 mm1块) 1.9 (384 mm1块) 2.5 (480 mm1块) 3.2 (768 mm1块) 5.0			(288 mm1块) 5.5 (384 mm1块) 7.3 (480 mm1块) 9.2 (768 mm1块) 14.6	

- 注) 1. 线性伺服电机的最大速度与线性编码器的额定速度相比,较小的值为线性伺服电机的速度上限值。  
 2. LM-K2系列为抵消结构,同一型号的二次侧 (磁铁) 最少需要两块。  
 3. 伺服锁定时或微小往复运行时,请将实际负载率控制在70 %以下。  
 4. 出于组装精度等原因,会产生磁吸力。  
 5. 表示单侧的二次侧产生的磁吸力。  
 6. 负载质量相对于线性伺服电机一次侧质量的比率。负载质量比值超过记载值范围时,请咨询营业窗口。

LM-K2系列推力特性

LM-K2P1A-01M-2SS1 (注1、4)

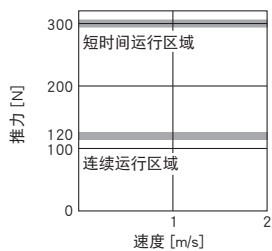

LM-K2P1C-03M-2SS1 (注2、3、4)

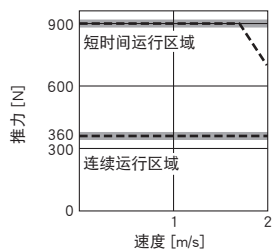

LM-K2P2A-02M-1SS1 (注1、4)

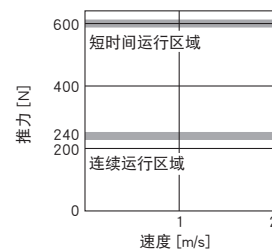

LM-K2P2C-07M-1SS1 (注2、4)

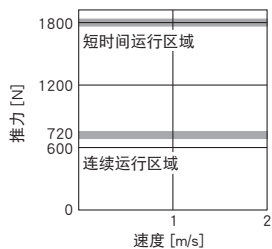

LM-K2P2E-12M-1SS1 (注2、4)

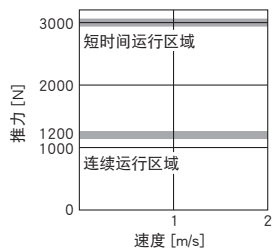

LM-K2P3C-14M-1SS1 (注2、4)

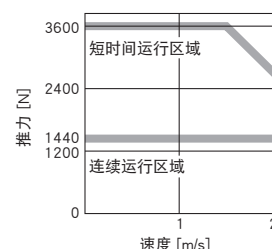

LM-K2P3E-24M-1SS1 (注2、4)

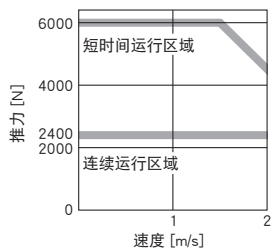

- 注) 1. ———: 三相AC200 V及单相AC200 V的情况下。  
 2. ———: 三相AC200 V的情况下。  
 3. - - - - : 单相AC200 V的情况下。  
 4. 电源电压下降时,推力将下降。

共通规格

伺服系统控制器

伺服放大器

旋转型伺服电机

线性伺服电机

直驱电机

周边设备、选件

配电控制设备、电线选择示例

注意事项

# 线性伺服电机

## LM-U2系列规格

线性伺服电机型号 一次侧 (线圈)	LM-U2	PAB-05M-0SS0	PAD-10M-0SS0	PAF-15M-0SS0	PBB-07M-1SS0	PBD-15M-1SS0	PBF-22M-1SS0	P2B-40M-2SS0	P2C-60M-2SS0	P2D-80M-2SS0	
线性伺服电机型号 二次侧 (磁铁)	LM-U2	SA0-240-0SS0 SA0-300-0SS0 SA0-420-0SS0			SB0-240-1SS1 SB0-300-1SS1 SB0-420-1SS1			S20-300-2SS1 S20-480-2SS1			
冷却方法	自冷										
推力	连续 <sup>(注2)</sup>	[N]	50	100	150	75	150	225	400	600	800
	最大	[N]	150	300	450	225	450	675	1600	2400	3200
最大速度 <sup>(注1)</sup>	[m/s]	2.0									
磁吸力	[N]	0									
额定电流	[A]	0.9	1.9	2.7	1.5	3.0	4.6	6.6	9.8	13.1	
最大电流	[A]	2.7	5.5	8.3	4.5	8.9	13.7	26.7	40.3	53.7	
推荐负载质量比 <sup>(注3)</sup>	30倍以下										
型式	永磁同步电动机										
热敏电阻	内置										
耐热等级	155 (F)										
构造	开放 (防护等级: IP00)										
耐振动	[m/s <sup>2</sup> ]	49									
质量	一次侧 (线圈)	[kg]	0.3	0.6	0.8	0.4	0.8	1.1	2.9	4.2	5.5
	二次侧 (磁铁)	[kg]	(240 mm1块) 2.0 (300 mm1块) 2.5 (420 mm1块) 3.5			(240 mm1块) 2.6 (300 mm1块) 3.2 (420 mm1块) 4.5			(300 mm1块) 9.6 (480 mm1块) 15.3		

- 注) 1. 线性伺服电机的最大速度与线性编码器的额定速度相比,较小的值为线性伺服电机的速度上限值。  
 2. 伺服锁定时或微小往复运行时,请将实际负载率控制在70%以下。  
 3. 负载质量相对于线性伺服电机一次侧质量的比率。负载质量比值超过记载值范围时,请咨询营业窗口。

LM-U2系列推力特性

LM-U2PAB-05M-0SS0 (注1、4)

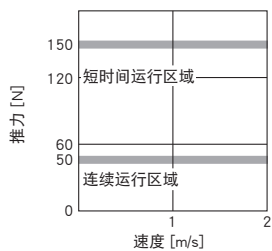

LM-U2PAD-10M-0SS0 (注1、4)

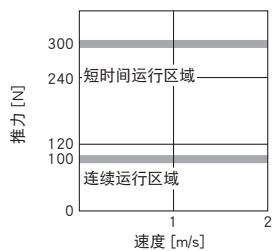

LM-U2PAF-15M-0SS0 (注1、4)

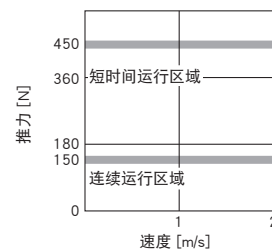

LM-U2PBB-07M-1SS0 (注1、4)

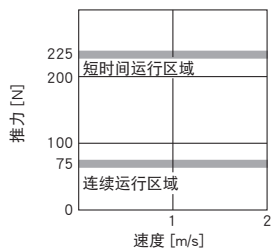

LM-U2PBD-15M-1SS0 (注1、4)

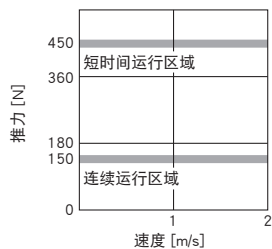

LM-U2PBF-22M-1SS0 (注1、4)

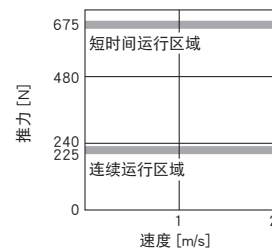

LM-U2P2B-40M-2SS0 (注2、3、4)

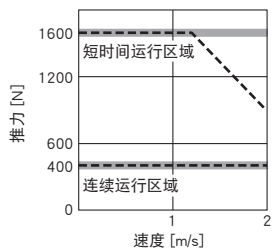

LM-U2P2C-60M-2SS0 (注2、4)

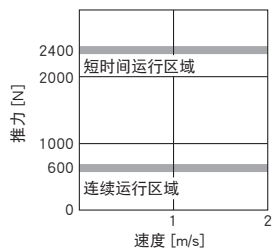

LM-U2P2D-80M-2SS0 (注2、4)

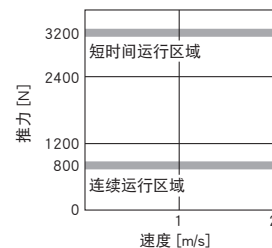

- 注) 1. ———: 三相AC200 V及单相AC200 V的情况下。
- 2. ———: 三相AC200 V的情况下。
- 3. - - - -: 单相AC200 V的情况下。
- 4. 电源电压下降时,推力将下降。

共通规格

伺服系统控制器

伺服放大器

旋转型伺服电机

线性伺服电机

直驱电机

周边设备  
选件、

配电控制设备、  
电线选择示例

注意事项

# 线性伺服电机

## LM-AU系列规格

线性伺服电机型号 一次侧 (线圈)	LM-AU	P3A-03V-JSS0	P3B-06V-JSS0	P3C-09V-JSS0	P3D-11R-JSS0	
线性伺服电机型号 二次侧 (磁铁)	LM-AU	S30-120-JSS0 S30-180-JSS0 S30-240-JSS0 S30-300-JSS0 S30-600-JSS0				
冷却方法	自冷					
推力	连续 (注2)	[N]	28	57	85	113
	最大	[N]	122	274	411	549
最大速度 (注1)	[m/s]	4.5			3.5	
磁吸力	[N]	0				
额定电流	[A]	1.8				
最大电流	[A]	9.2				
推荐负载质量比 (注3)	35倍以下			25倍以下	20倍以下	
型式	永磁同步电动机					
热敏电阻	无					
热保护器	内置					
耐热等级	105 (A)					
构造	开放 (防护等级: IP00)					
耐振动	[m/s <sup>2</sup> ]	49				
质量	一次侧 (线圈)	[kg]	0.22	0.45	0.68	0.91
	二次侧 (磁铁)	[kg]	(120 mm1块) 1.0 (180 mm1块) 1.5 (240 mm1块) 2.0 (300 mm1块) 2.5 (600 mm1块) 5.0			

线性伺服电机型号 一次侧 (线圈)	LM-AU	P4A-04R-JSS0	P4B-09R-JSS0	P4C-13P-JSS0	P4D-18M-JSS0	P4F-26P-JSS0	P4H-35M-JSS0	
线性伺服电机型号 二次侧 (磁铁)	LM-AU	S40-120-JSS0 S40-180-JSS0 S40-240-JSS0 S40-300-JSS0 S40-600-JSS0						
冷却方法	自冷							
推力	连续 (注2)	[N]	44	88	132	176	264	350
	最大	[N]	280	561	842	970	1684	1764
最大速度 (注1)	[m/s]	3.5	3.0		2.0	3.0	2.0	
磁吸力	[N]	0						
额定电流	[A]	1.9				3.7		
最大电流	[A]	13.0				26.0		
推荐负载质量比 (注3)	35倍以下							
型式	永磁同步电动机							
热敏电阻	无							
热保护器	内置							
耐热等级	105 (A)							
构造	开放 (防护等级: IP00)							
耐振动	[m/s <sup>2</sup> ]	49						
质量	一次侧 (线圈)	[kg]	0.28	0.56	0.89	1.2	1.8	2.4
	二次侧 (磁铁)	[kg]	(120 mm1块) 1.8 (180 mm1块) 2.7 (240 mm1块) 3.6 (300 mm1块) 4.5 (600 mm1块) 8.9					

- 注) 1. 线性伺服电机的最大速度与线性编码器的额定速度相比, 较小的值为线性伺服电机的速度上限值。  
 2. 伺服锁定时或微小往复运行时, 请将实际负载率控制在70%以下。  
 3. 负载质量相对于线性伺服电机一次侧质量的比率。负载质量比值超过记载值范围时, 请咨询营业窗口。



LM-AU系列推力特性

LM-AUP3A-03V-JSS0 (注1、2、3)

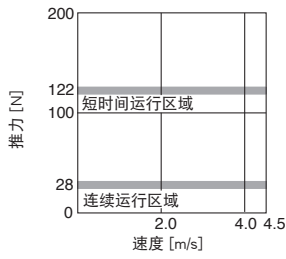

LM-AUP3B-06V-JSS0 (注1、2、3)

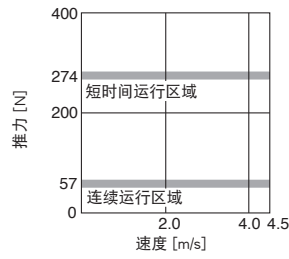

LM-AUP3C-09V-JSS0 (注1、2、3)

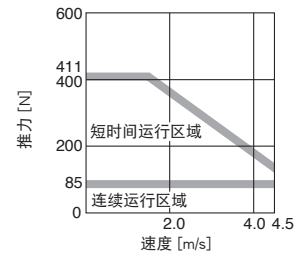

LM-AUP3D-11R-JSS0 (注1、2、3)

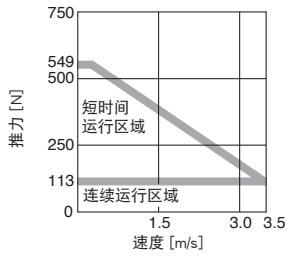

LM-AUP4A-04R-JSS0 (注1、2、3)

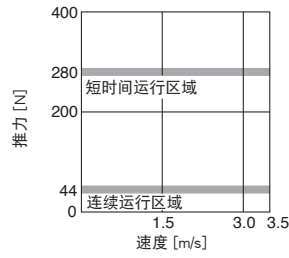

LM-AUP4B-09R-JSS0 (注1、2、3)

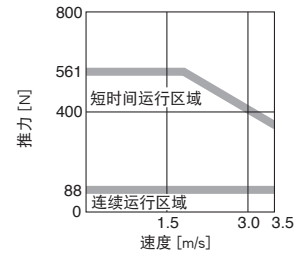

LM-AUP4C-13P-JSS0 (注1、2、3)

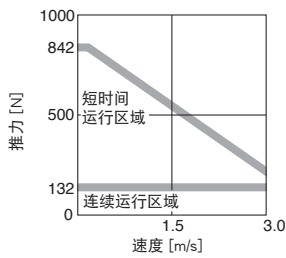

LM-AUP4D-18M-JSS0 (注1、2、3)

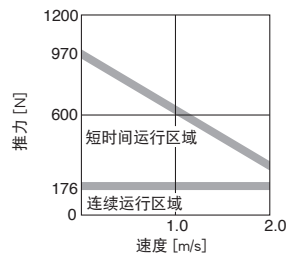

LM-AUP4F-26P-JSS0 (注1、2、3)

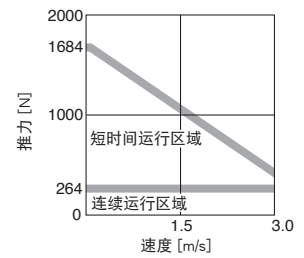

LM-AUP4H-35M-JSS0 (注1、2、3)

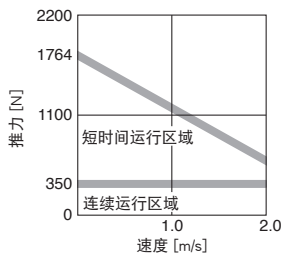

注) 1. —: 三相AC200 V的情况下。  
 2. 关于单相AC200 V时的推力特性, 请咨询营业窗口。  
 3. 电源电压下降时, 推力将下降。

共通规格

伺服系统控制器

伺服放大器

旋转型伺服电机

线性伺服电机

直驱电机

周边设备、选件、

配电控制设备、电线选择示例

注意事项

# 线性伺服电机

## 电源设备容量

线性伺服电机 (一次侧)		伺服放大器 (注3)	电源设备容量 [kVA] (注1、2)
LM-H3系列	LM-H3P2A-07P-BSS0	MR-J5-40G/B/A MR-J5W2-44G/B, MR-J5W2-77G/B	0.9
	LM-H3P3A-12P-CSS0	MR-J5W2-1010G/B MR-J5W3-444G/B	
	LM-H3P3B-24P-CSS0	MR-J5-70G/B/A	1.3
	LM-H3P3C-36P-CSS0	MR-J5W2-77G/B, MR-J5W2-1010G/B	1.9
	LM-H3P3D-48P-CSS0	MR-J5-200G/B/A	3.5
	LM-H3P7A-24P-ASS0	MR-J5-70G/B/A MR-J5W2-77G/B, MR-J5W2-1010G/B	1.3
	LM-H3P7B-48P-ASS0	MR-J5-200G/B/A	3.5
	LM-H3P7C-72P-ASS0		3.8
	LM-H3P7D-96P-ASS0	MR-J5-350G/B/A	5.5
LM-AJ系列	LM-AJP1B-07K-JSS0	MR-J5-40G/A MR-J5W2-44G, MR-J5W2-77G MR-J5W2-1010G MR-J5W3-444G	0.9
	LM-AJP1D-14K-JSS0	MR-J5-70G/A MR-J5W2-77G, MR-J5W2-1010G	1.3
	LM-AJP2B-12S-JSS0	MR-J5-40G/A MR-J5W2-44G, MR-J5W2-77G MR-J5W2-1010G MR-J5W3-444G	0.9
	LM-AJP2D-23T-JSS0	MR-J5-70G/A MR-J5W2-77G, MR-J5W2-1010G	1.3
	LM-AJP3B-17N-JSS0	MR-J5-40G/A MR-J5W2-44G, MR-J5W2-77G MR-J5W2-1010G MR-J5W3-444G	0.9
	LM-AJP3D-35R-JSS0	MR-J5-70G/A MR-J5W2-77G, MR-J5W2-1010G	1.3
	LM-AJP4B-22M-JSS0	MR-J5-40G/A MR-J5W2-44G, MR-J5W2-77G MR-J5W2-1010G MR-J5W3-444G	0.9
	LM-AJP4D-45N-JSS0	MR-J5-70G/A MR-J5W2-77G, MR-J5W2-1010G	1.3

- 注) 1. 电源设备容量根据电源阻抗的变化而变化。  
 2. 记载的值为每台伺服电机所需的电源设备容量。通过下式计算多轴伺服放大器的电源设备容量。  
 电源设备容量 [kVA] = 连接的伺服电机电源设备容量 [kVA] 的合计值  
 3. 特殊规格的伺服放大器的电源设备容量, 与标准伺服放大器的电源设备容量相同。请参照额定输出相同的伺服放大器。

## 电源设备容量

线性伺服电机 (一次侧)		伺服放大器 <sup>(注3)</sup>	电源设备容量 [kVA] <sup>(注1、2)</sup>
LM-F系列	LM-FP2B-06M-1SS0	MR-J5-200G/B/A	3.5
	LM-FP2D-12M-1SS0	MR-J5-500G/B/A	7.5
	LM-FP2F-18M-1SS0	MR-J5-700G/B/A	10
	LM-FP4B-12M-1SS0	MR-J5-500G/B/A	7.5
	LM-FP4D-24M-1SS0	MR-J5-700G/B/A	10
LM-K2系列	LM-K2P1A-01M-2SS1	MR-J5-40G/B/A MR-J5W2-44G/B, MR-J5W2-77G/B MR-J5W2-1010G/B MR-J5W3-444G/B	0.9
	LM-K2P1C-03M-2SS1	MR-J5-200G/B/A	3.5
	LM-K2P2A-02M-1SS1	MR-J5-70G/B/A MR-J5W2-77G/B, MR-J5W2-1010G/B	1.3
	LM-K2P2C-07M-1SS1	MR-J5-350G/B/A	5.5
	LM-K2P2E-12M-1SS1	MR-J5-500G/B/A	7.5
	LM-K2P3C-14M-1SS1	MR-J5-350G/B/A	5.5
	LM-K2P3E-24M-1SS1	MR-J5-500G/B/A	7.5
LM-U2系列	LM-U2PAB-05M-0SS0	MR-J5-20G/B/A MR-J5W2-22G/B, MR-J5W2-44G/B MR-J5W3-222G/B, MR-J5W3-444G/B	0.5
	LM-U2PAD-10M-0SS0	MR-J5-40G/B/A MR-J5W2-44G/B, MR-J5W2-77G/B MR-J5W2-1010G/B MR-J5W3-444G/B	0.9
	LM-U2PAF-15M-0SS0	MR-J5-20G/B/A MR-J5W2-22G/B, MR-J5W2-44G/B MR-J5W3-222G/B, MR-J5W3-444G/B	0.5
	LM-U2PBB-07M-1SS0	MR-J5-60G/B/A MR-J5W2-77G/B, MR-J5W2-1010G/B	1.0
	LM-U2PBD-15M-1SS0	MR-J5-70G/B/A MR-J5W2-77G/B, MR-J5W2-1010G/B	1.3
	LM-U2PBF-22M-1SS0	MR-J5-200G/B/A	3.5
	LM-U2P2B-40M-2SS0	MR-J5-350G/B/A	5.5
	LM-U2P2C-60M-2SS0	MR-J5-500G/B/A	7.5
	LM-U2P2D-80M-2SS0	MR-J5-500G/B/A	7.5
LM-AU系列	LM-AUP3A-03V-JSS0	MR-J5-40G/A	0.9
	LM-AUP3B-06V-JSS0	MR-J5W2-44G, MR-J5W2-77G	
	LM-AUP3C-09V-JSS0	MR-J5W2-1010G	
	LM-AUP3D-11R-JSS0	MR-J5W3-444G	1.2
	LM-AUP4A-04R-JSS0	MR-J5-70G/A MR-J5W2-77G, MR-J5W2-1010G	1.3
	LM-AUP4B-09R-JSS0		
	LM-AUP4C-13P-JSS0		
	LM-AUP4D-18M-JSS0		
	LM-AUP4F-26P-JSS0	MR-J5-200G/A	3.5
	LM-AUP4H-35M-JSS0		

注) 1. 电源设备容量根据电源阻抗的变化而变化。

2. 记载的值为每台伺服电机所需的电源设备容量。通过下式计算多轴伺服放大器的电源设备容量。

电源设备容量 [kVA] = 连接的伺服电机电源设备容量 [kVA] 的合计值

3. 特殊规格的伺服放大器的电源设备容量, 与标准伺服放大器的电源设备容量相同。请参照额定输出相同的伺服放大器。

共通规格

伺服系统控制器

伺服放大器

旋转型伺服电机

线性伺服电机

直驱电机

周边设备、选项、

配电控制设备、电线选择示例

注意事项

# 线性伺服电机

## LM-H3系列一次侧(线圈)外形尺寸图(注1、2)

### ●LM-H3P2A-07P-BSS0

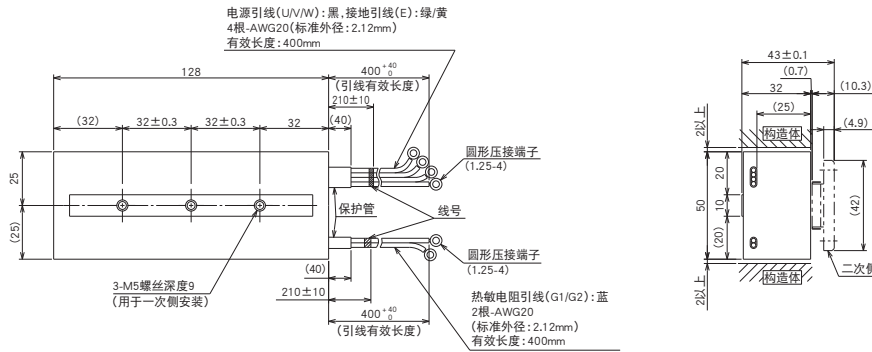

[单位: mm]

### ●LM-H3P3A-12P-CSS0

### ●LM-H3P3B-24P-CSS0

### ●LM-H3P3C-36P-CSS0

### ●LM-H3P3D-48P-CSS0

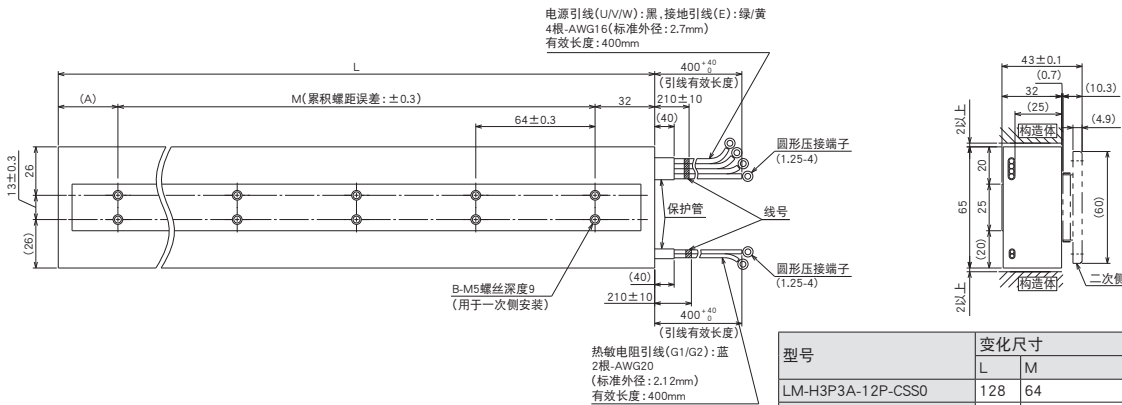

型号	变化尺寸			
	L	M	A	B
LM-H3P3A-12P-CSS0	128	64	32	2 × 2
LM-H3P3B-24P-CSS0	224	2 × 64 = 128	64	2 × 3
LM-H3P3C-36P-CSS0	320	4 × 64 = 256	32	2 × 5
LM-H3P3D-48P-CSS0	416	5 × 64 = 320	64	2 × 6

[单位: mm]

### ●LM-H3P7A-24P-ASS0

### ●LM-H3P7B-48P-ASS0

### ●LM-H3P7C-72P-ASS0

### ●LM-H3P7D-96P-ASS0

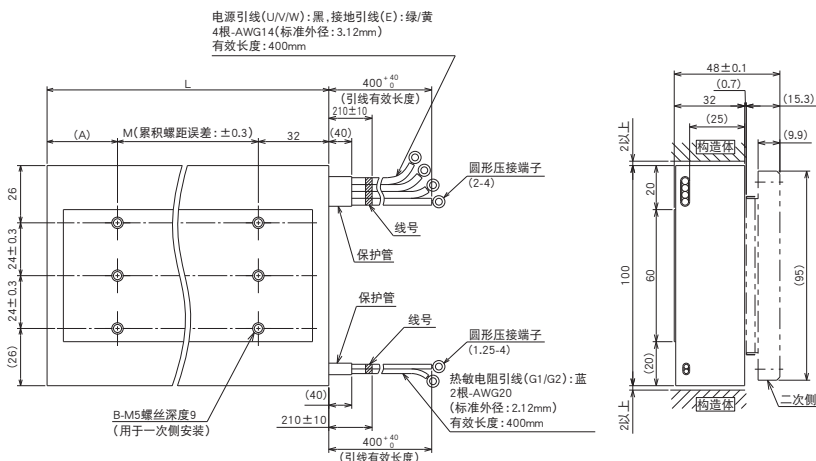

型号	变化尺寸			
	L	M	A	B
LM-H3P7A-24P-ASS0	128	64	32	3 × 2
LM-H3P7B-48P-ASS0	224	2 × 64 = 128	64	3 × 3
LM-H3P7C-72P-ASS0	320	4 × 64 = 256	32	3 × 5
LM-H3P7D-96P-ASS0	416	5 × 64 = 320	64	3 × 6

[单位: mm]

注) 1. 电源引线、接地引线及热敏电阻引线为非高弯曲寿命产品。请将从一次侧(线圈)延伸出的引线固定在运动部件上,以避免其反复弯曲。  
2. 引线的最小弯曲半径为引线标准外径的6倍。

LM-H3系列二次侧(磁铁)外形尺寸图

- LM-H3S20-288-BSS0
- LM-H3S20-384-BSS0
- LM-H3S20-480-BSS0
- LM-H3S20-768-BSS0

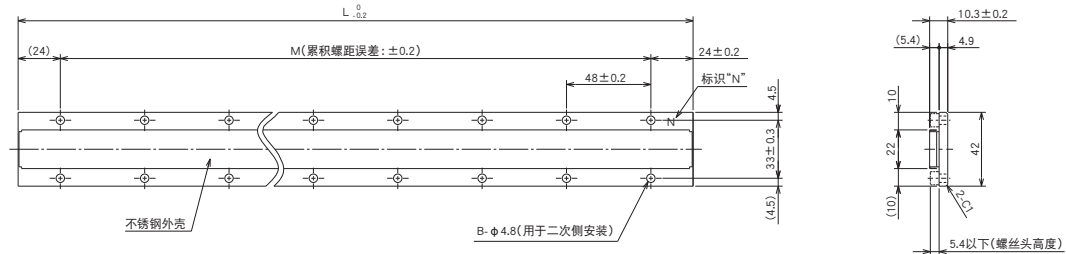

型号	变化尺寸		
	L	M	B
LM-H3S20-288-BSS0	288	5 × 48 = 240	2 × 6
LM-H3S20-384-BSS0	384	7 × 48 = 336	2 × 8
LM-H3S20-480-BSS0	480	9 × 48 = 432	2 × 10
LM-H3S20-768-BSS0	768	15 × 48 = 720	2 × 16

[单位: mm]

- LM-H3S30-288-CSS0
- LM-H3S30-384-CSS0
- LM-H3S30-480-CSS0
- LM-H3S30-768-CSS0

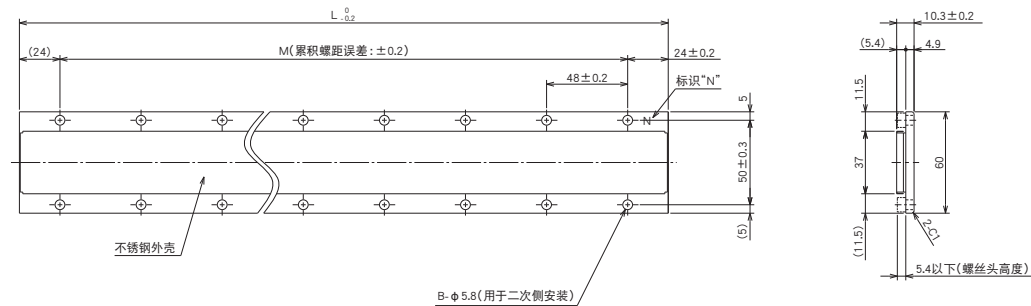

型号	变化尺寸		
	L	M	B
LM-H3S30-288-CSS0	288	5 × 48 = 240	2 × 6
LM-H3S30-384-CSS0	384	7 × 48 = 336	2 × 8
LM-H3S30-480-CSS0	480	9 × 48 = 432	2 × 10
LM-H3S30-768-CSS0	768	15 × 48 = 720	2 × 16

[单位: mm]

- LM-H3S70-288-ASS0
- LM-H3S70-384-ASS0
- LM-H3S70-480-ASS0
- LM-H3S70-768-ASS0

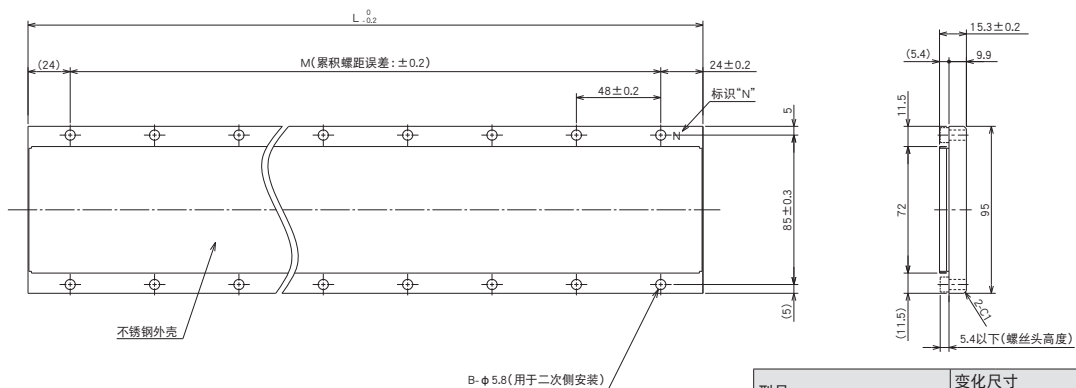

型号	变化尺寸		
	L	M	B
LM-H3S70-288-ASS0	288	5 × 48 = 240	2 × 6
LM-H3S70-384-ASS0	384	7 × 48 = 336	2 × 8
LM-H3S70-480-ASS0	480	9 × 48 = 432	2 × 10
LM-H3S70-768-ASS0	768	15 × 48 = 720	2 × 16

[单位: mm]

共通规格

伺服系统控制器

伺服放大器

旋转型伺服电机

线性伺服电机

直驱电机

周边设备

配电控制设备、  
电线选择示例

注意事项

# 线性伺服电机

## LM-AJ系列一次侧 (线圈) 外形尺寸图 (注1,2)

### ●LM-AJP1B-07K-JSS0

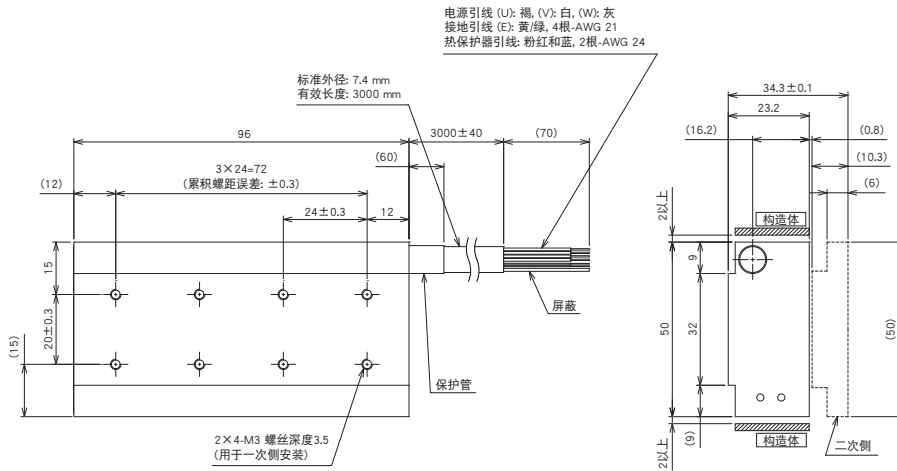

[单位: mm]

### ●LM-AJP1D-14K-JSS0

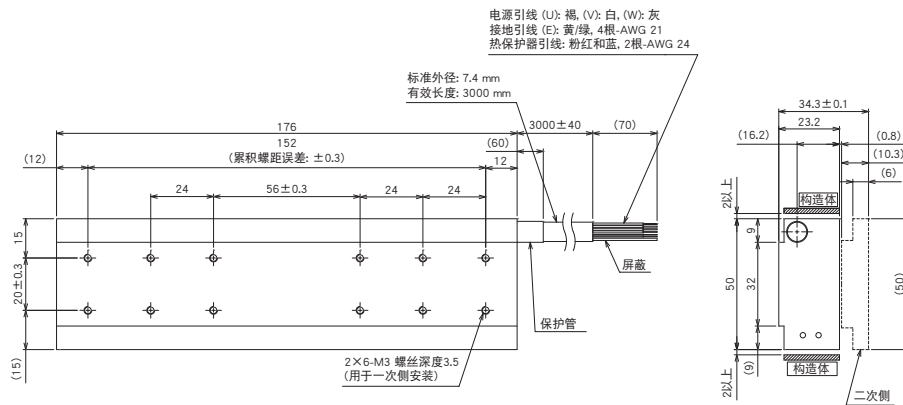

[单位: mm]

## LM-AJ系列二次侧 (磁铁) 外形尺寸图

### ●LM-AJS10-080-JSS0

### ●LM-AJS10-200-JSS0

### ●LM-AJS10-400-JSS0

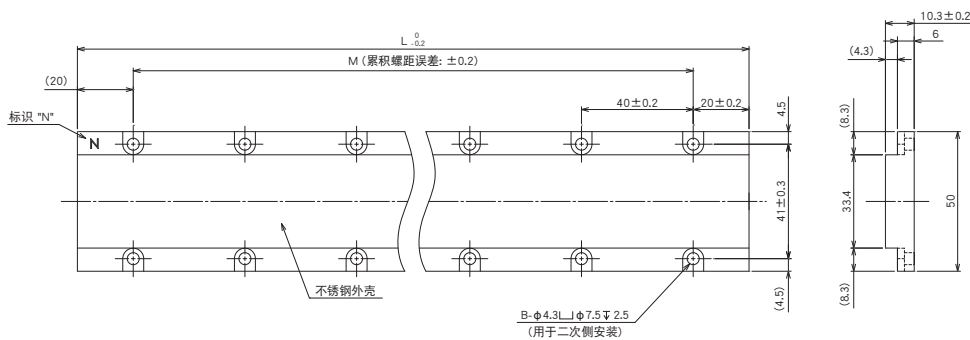

型号	变化尺寸		
	L	M	B
LM-AJS10-080-JSS0	80	1 × 40 = 40	2 × 2
LM-AJS10-200-JSS0	200	4 × 40 = 160	2 × 5
LM-AJS10-400-JSS0	400	9 × 40 = 360	2 × 10

[单位: mm]

- 注) 1. 电源引线、接地引线及热保护器引线为非高弯曲寿命产品。请将从一次侧 (线圈) 延伸出的引线固定在运动部件上, 以避免其反复弯曲。  
 2. 引线的最小弯曲半径为引线标准外径的10倍。

LM-AJ系列一次侧 (线圈) 外形尺寸图 (注1,2)

●LM-AJP2B-12S-JSS0

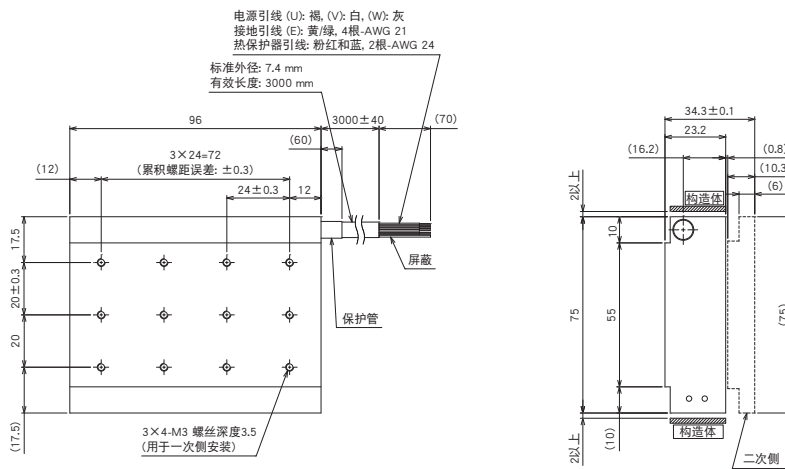

[单位: mm]

●LM-AJP2D-23T-JSS0

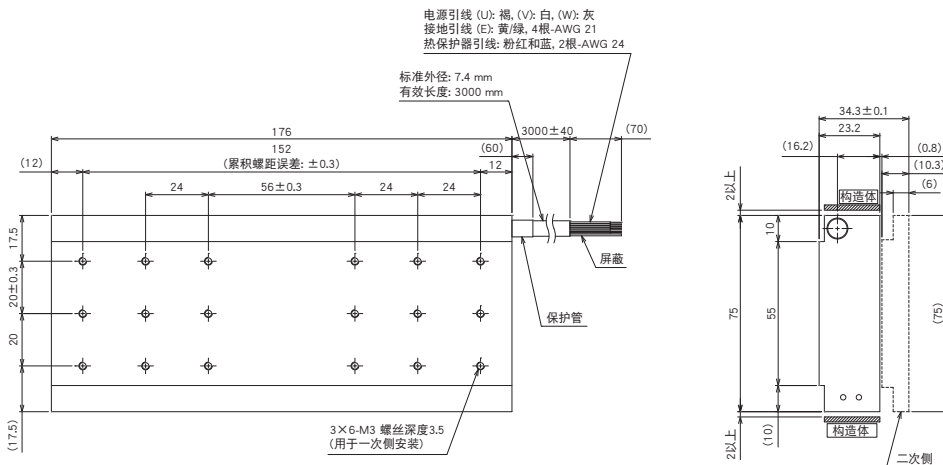

[单位: mm]

LM-AJ系列二次侧 (磁铁) 外形尺寸图

●LM-AJS20-080-JSS0

●LM-AJS20-200-JSS0

●LM-AJS20-400-JSS0

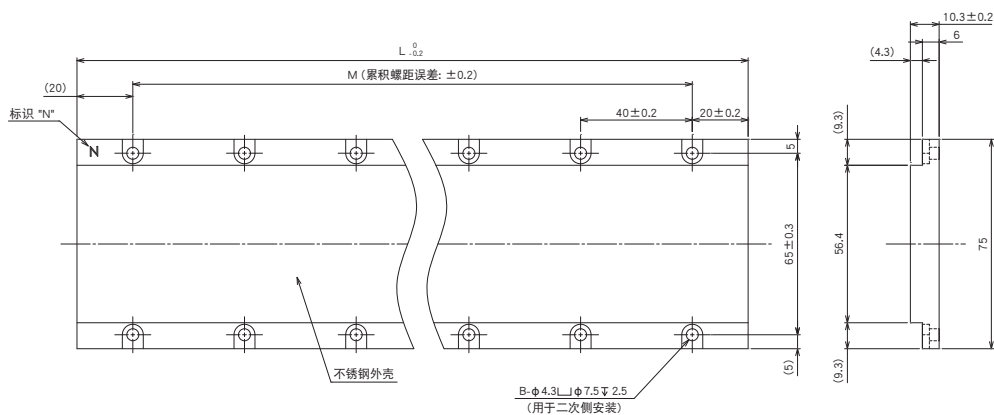

型号	变化尺寸		
	L	M	B
LM-AJS20-080-JSS0	80	1 × 40 = 40	2 × 2
LM-AJS20-200-JSS0	200	4 × 40 = 160	2 × 5
LM-AJS20-400-JSS0	400	9 × 40 = 360	2 × 10

[单位: mm]

注) 1. 电源引线、接地引线及热保护器引线为非高弯曲寿命产品。请将从一次侧 (线圈) 延伸出的引线固定在运动部件上, 以避免其反复弯曲。  
2. 引线的最小弯曲半径为引线标准外径的10倍。

共通规格

伺服系统控制器

伺服放大器

旋转型伺服电机

线性伺服电机

直驱电机

周边设备

配电控制设备、  
电线选择示例

注意事项



# 线性伺服电机

## LM-AJ系列一次侧 (线圈) 外形尺寸图 (注1,2)

### ●LM-AJP3B-17N-JSS0

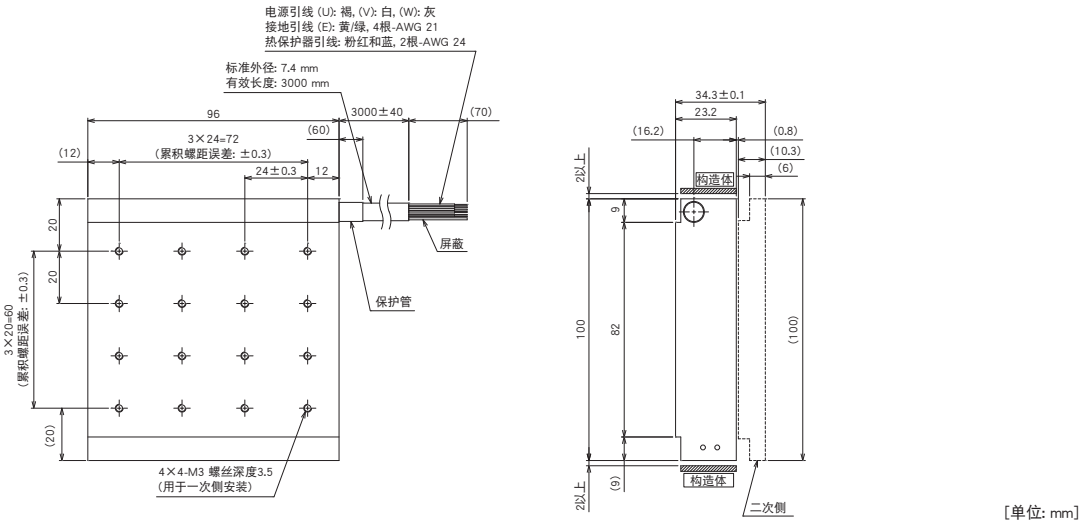

### ●LM-AJP3D-35R-JSS0

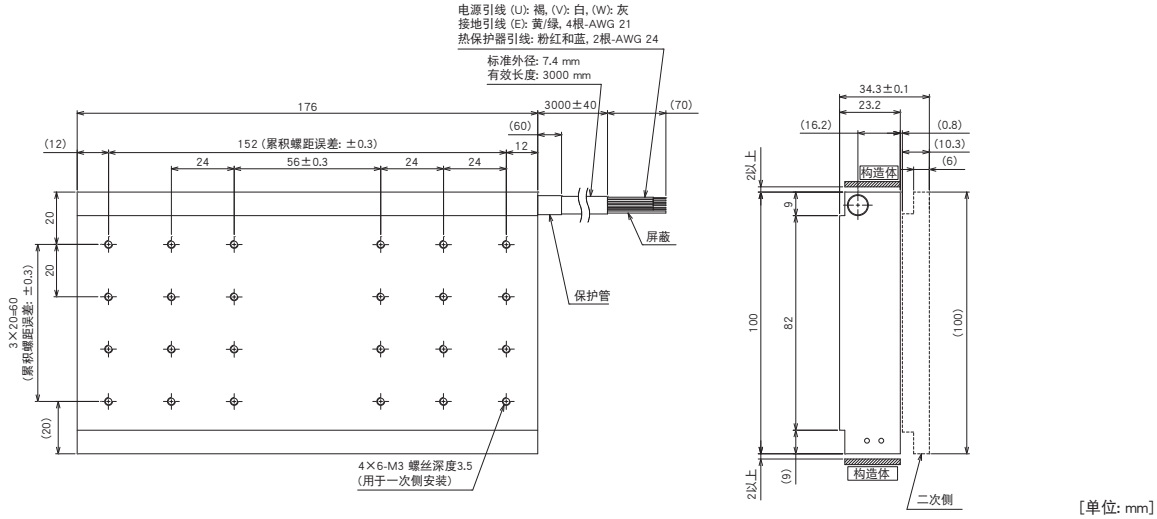

## LM-AJ系列二次侧 (磁铁) 外形尺寸图

### ●LM-AJS30-080-JSS0

### ●LM-AJS30-200-JSS0

### ●LM-AJS30-400-JSS0

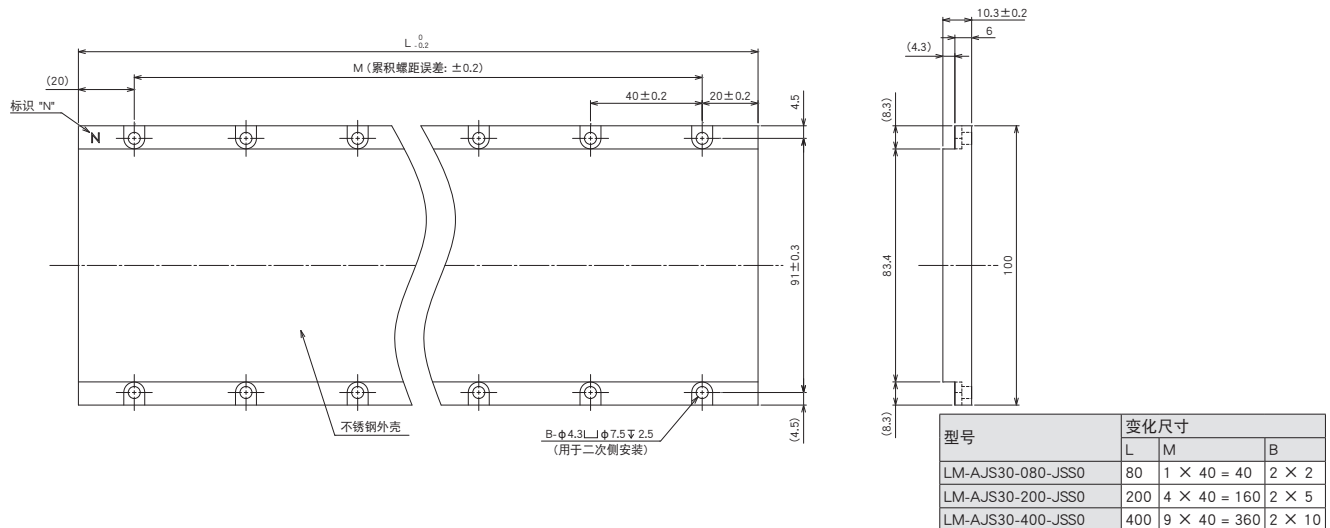

注) 1. 电源引线、接地引线及热保护器引线为非高弯曲寿命产品。请将从一次侧 (线圈) 延伸出的引线固定在运动部件上, 以避免其反复弯曲。  
 2. 引线的最小弯曲半径为引线标准外径的10倍。

LM-AJ系列一次侧 (线圈) 外形尺寸图 (注1,2)

●LM-AJP4B-22M-JSS0

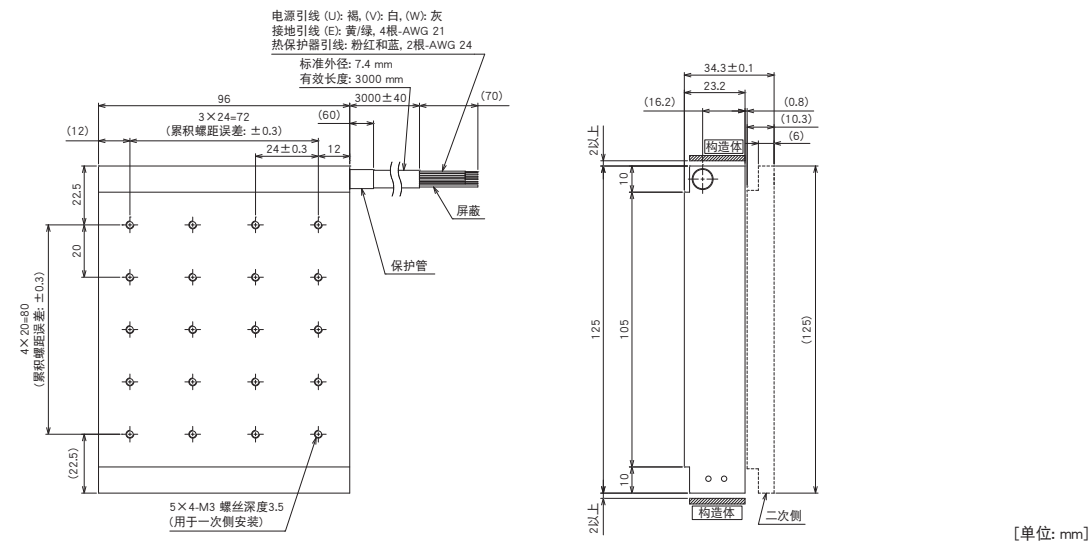

●LM-AJP4D-45N-JSS0

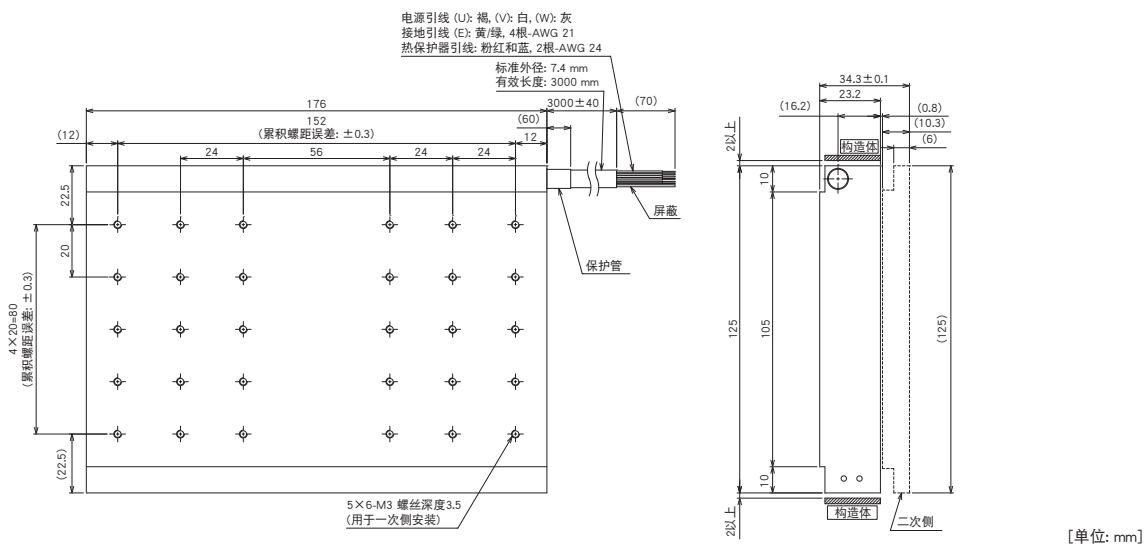

LM-AJ系列二次侧 (磁铁) 外形尺寸图

●LM-AJS40-080-JSS0

●LM-AJS40-200-JSS0

●LM-AJS40-400-JSS0

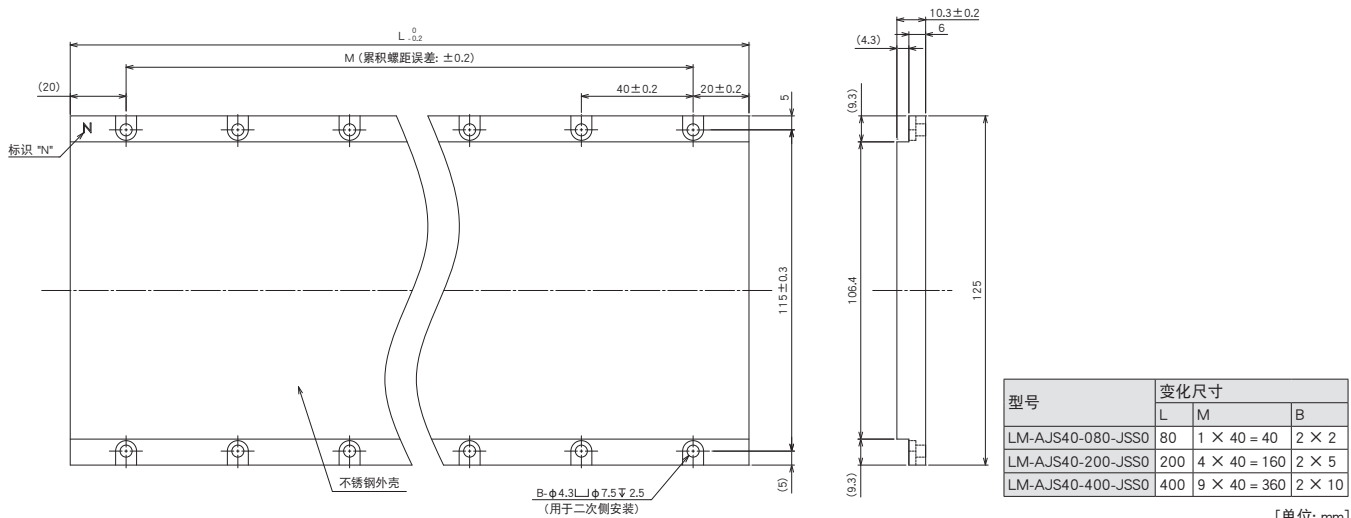

注) 1. 电源引线、接地引线及热保护器引线为非高弯曲寿命产品。请将从一次侧(线圈)延伸出的引线固定在运动部件上,以避免其反复弯曲。  
 2. 引线的最小弯曲半径为引线标准外径的10倍。

共通规格

伺服系统控制器

伺服放大器

旋转型伺服电机

线性伺服电机

直驱电机

周边设备

配电控制设备、  
电线选择示例

注意事项

# 线性伺服电机

## LM-F系列一次侧(线圈)外形尺寸图(注1,2)

●LM-FP2B-06M-1SS0

●LM-FP2D-12M-1SS0

●LM-FP2F-18M-1SS0

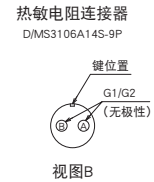
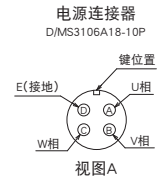
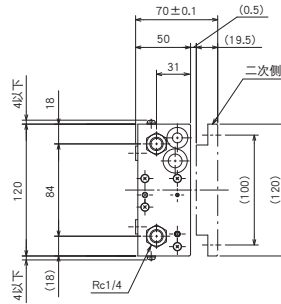
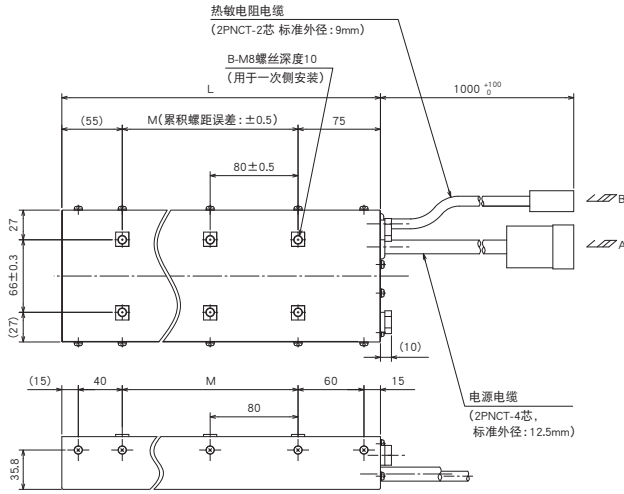

型号	变化尺寸		
	L	M	B
LM-FP2B-06M-1SS0	290	2 × 80 = 160	2 × 3
LM-FP2D-12M-1SS0	530	5 × 80 = 400	2 × 6
LM-FP2F-18M-1SS0	770	8 × 80 = 640	2 × 9

[单位: mm]

●LM-FP4B-12M-1SS0

●LM-FP4D-24M-1SS0

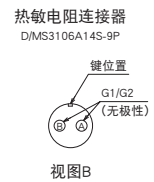
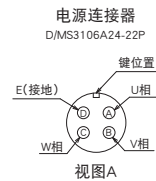
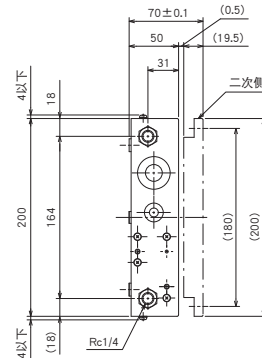
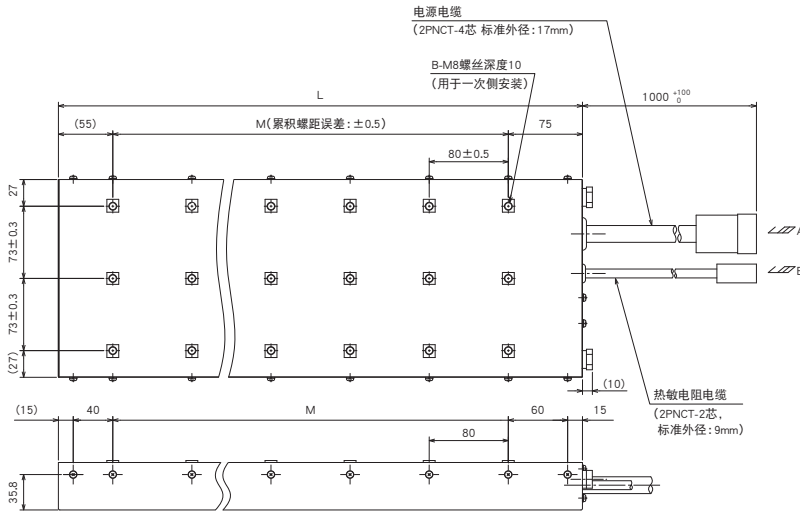

型号	变化尺寸		
	L	M	B
LM-FP4B-12M-1SS0	290	2 × 80 = 160	3 × 3
LM-FP4D-24M-1SS0	530	5 × 80 = 400	3 × 6

[单位: mm]

- 注) 1. 电源电缆及热敏电阻电缆为非高弯曲寿命产品, 请将从一次侧(线圈)延伸出的电缆固定在运动部件上, 以避免其反复弯曲。  
2. 电缆的最小弯曲半径为电缆标准外径的6倍。

LM-F系列二次侧(磁铁)外形尺寸图

- LM-FS20-480-1SS0      ●LM-FS20-576-1SS0

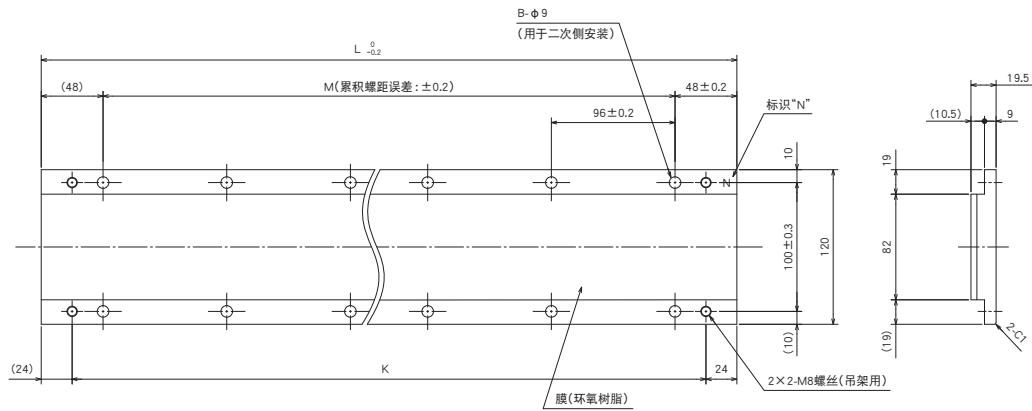

型号	变化尺寸			
	L	M	B	K
LM-FS20-480-1SS0	480	4 × 96 = 384	2 × 5	432
LM-FS20-576-1SS0	576	5 × 96 = 480	2 × 6	528

[单位: mm]

- LM-FS40-480-1SS0      ●LM-FS40-576-1SS0

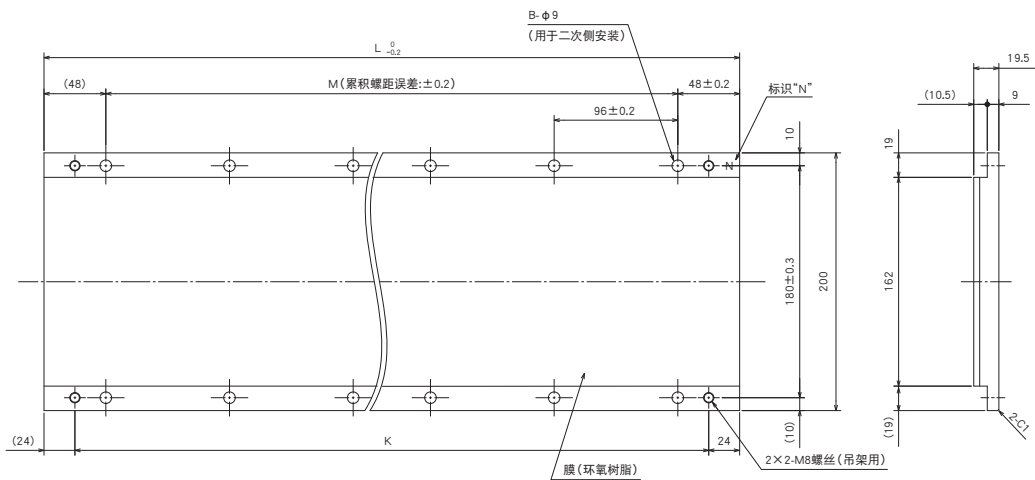

型号	变化尺寸			
	L	M	B	K
LM-FS40-480-1SS0	480	4 × 96 = 384	2 × 5	432
LM-FS40-576-1SS0	576	5 × 96 = 480	2 × 6	528

[单位: mm]

共通规格

伺服系统控制器

伺服放大器

旋转型伺服电机

线性伺服电机

直驱电机

周边设备

配电控制设备、  
电线选择示例

注意事项

# 线性伺服电机

## LM-K2系列一次侧(线圈)外形尺寸图(注1,2)

●LM-K2P1A-01M-2SS1      ●LM-K2P1C-03M-2SS1

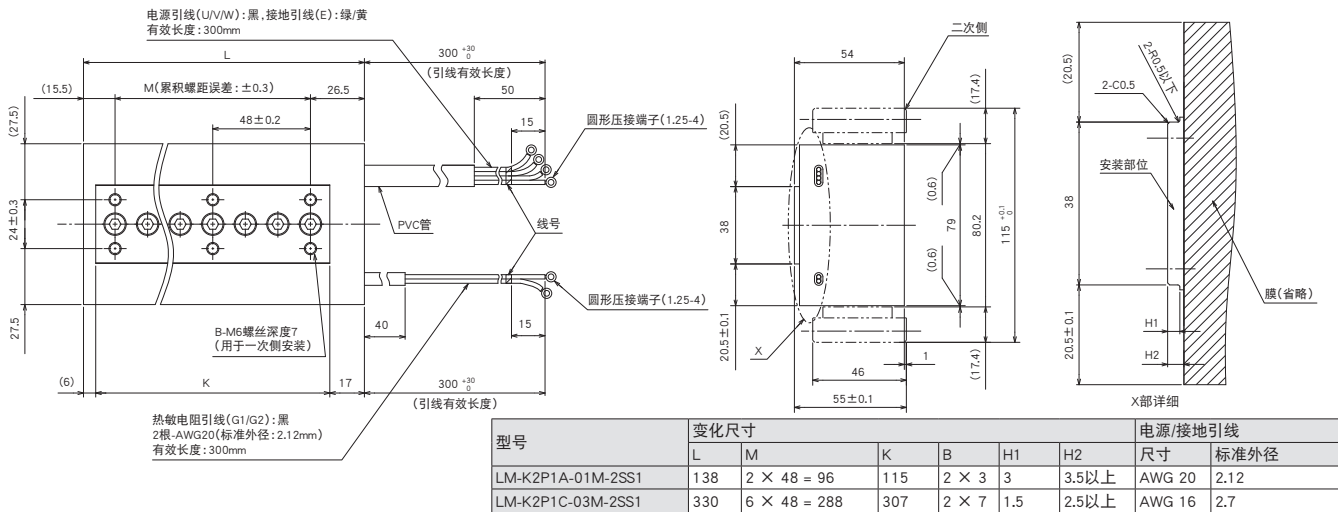

[单位: mm]

●LM-K2P2A-02M-1SS1      ●LM-K2P2C-07M-1SS1      ●LM-K2P2E-12M-1SS1

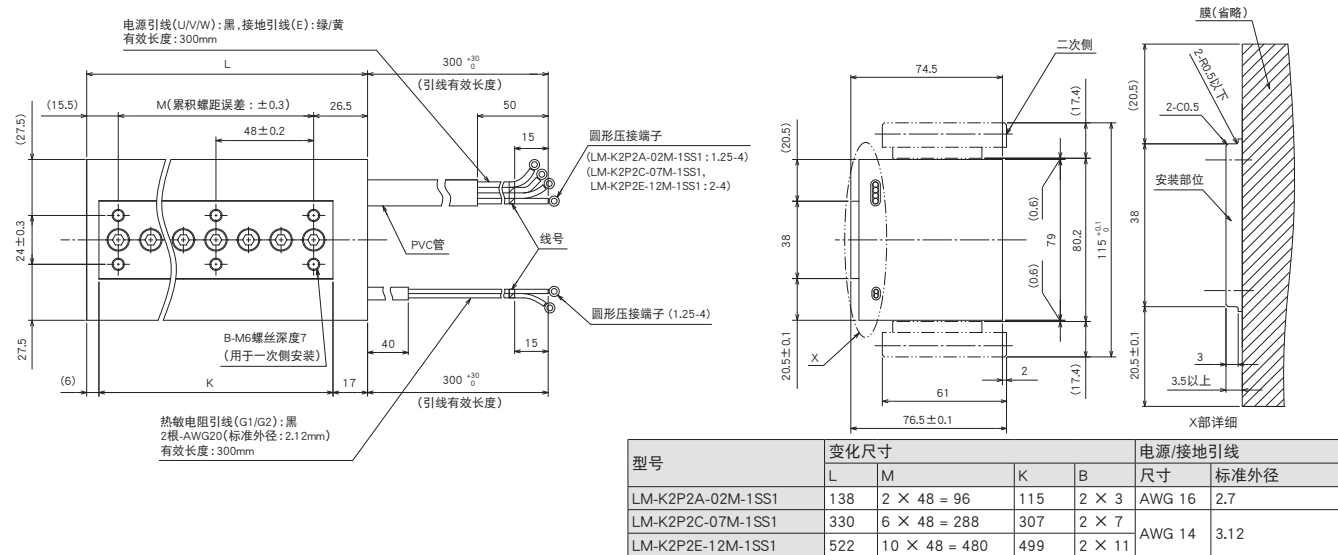

[单位: mm]

●LM-K2P3C-14M-1SS1      ●LM-K2P3E-24M-1SS1

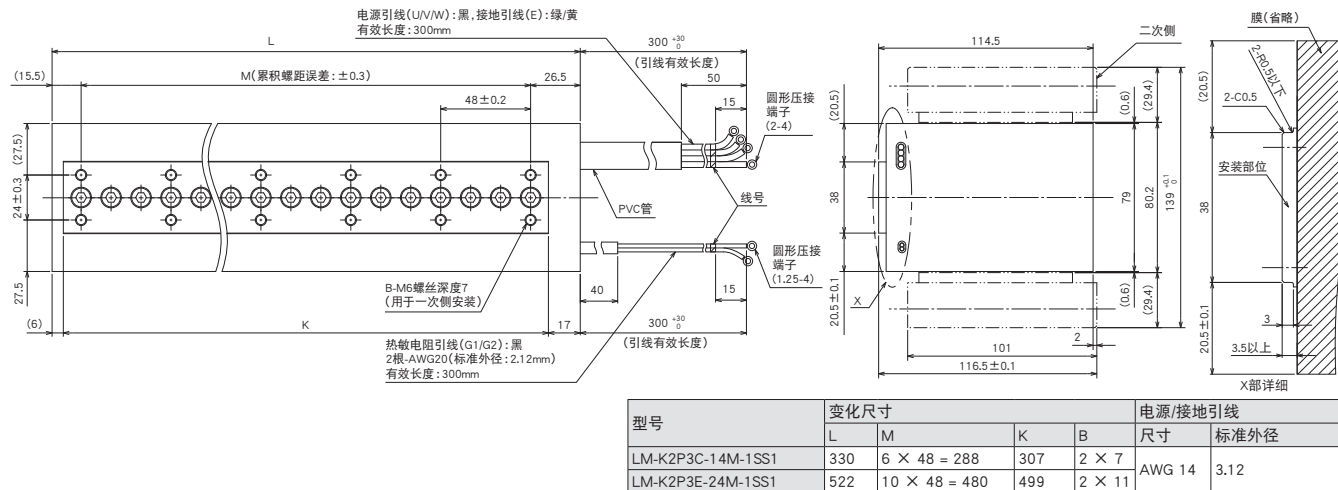

[单位: mm]

注) 1. 电源引线、接地引线及热敏电阻引线为非高弯曲寿命产品。请将从一次侧(线圈)延伸出的引线固定在运动部件上,以避免其反复弯曲。  
2. 引线的最小弯曲半径为引线标准外径的6倍。

LM-K2系列二次侧(磁铁)外形尺寸图

- LM-K2S10-288-2SS1      ●LM-K2S10-384-2SS1      ●LM-K2S10-480-2SS1
- LM-K2S10-768-2SS1

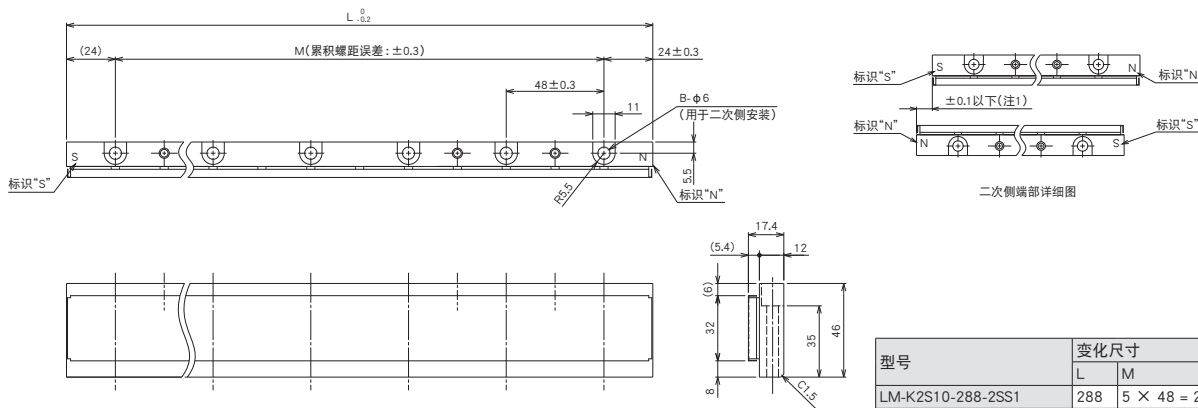

[单位: mm]

- LM-K2S20-288-1SS1      ●LM-K2S20-384-1SS1      ●LM-K2S20-480-1SS1
- LM-K2S20-768-1SS1

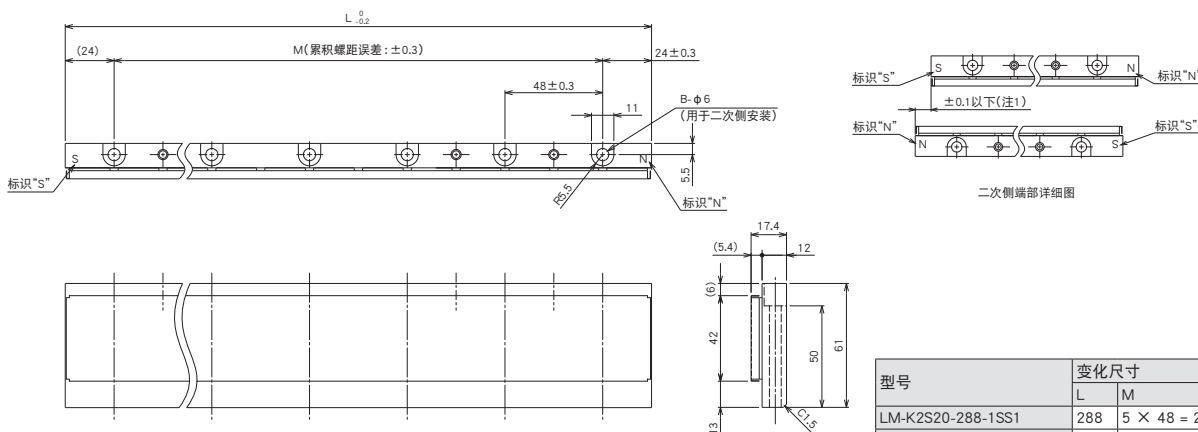

[单位: mm]

- LM-K2S30-288-1SS1      ●LM-K2S30-384-1SS1      ●LM-K2S30-480-1SS1
- LM-K2S30-768-1SS1

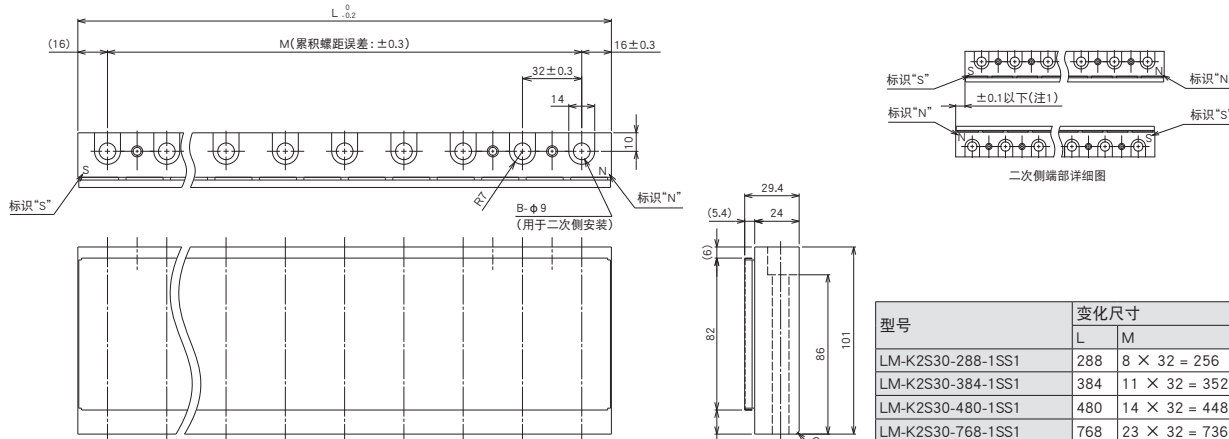

[单位: mm]

注) 1. 二次侧长边方向的位置偏差请控制在±0.1 mm以内。

# 线性伺服电机

## LM-U2系列一次侧(线圈)外形尺寸图(注1,2)

●LM-U2PAB-05M-0SS0 ●LM-U2PAD-10M-0SS0 ●LM-U2PAF-15M-0SS0

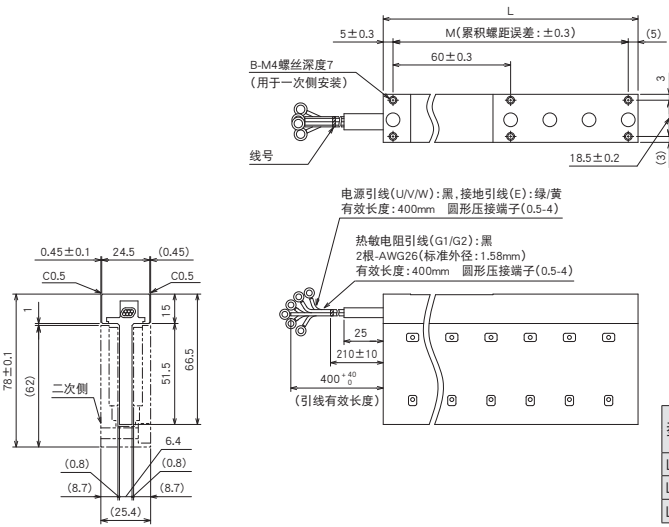

型号	变化尺寸			电源/接地引线	
	L	M	B	尺寸	标准外径
LM-U2PAB-05M-0SS0	130	2 × 60 = 120	2 × 3	AWG 26	1.58
LM-U2PAD-10M-0SS0	250	4 × 60 = 240	2 × 5		
LM-U2PAF-15M-0SS0	370	6 × 60 = 360	2 × 7		

[单位: mm]

●LM-U2PBB-07M-1SS0 ●LM-U2PBD-15M-1SS0 ●LM-U2PBF-22M-1SS0

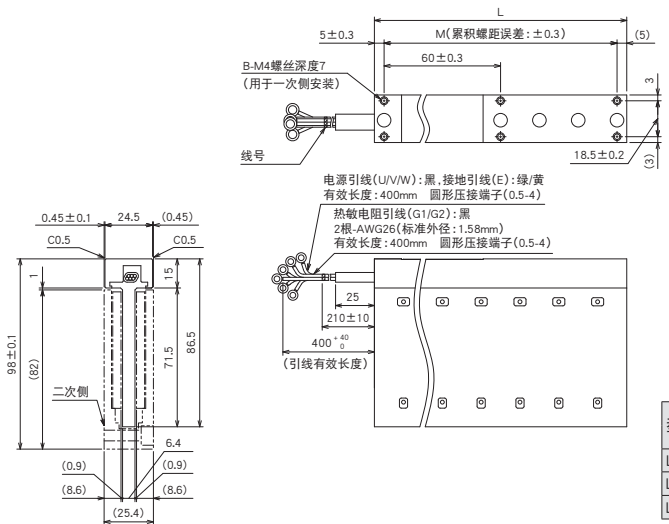

型号	变化尺寸			电源/接地引线	
	L	M	B	尺寸	标准外径
LM-U2PBB-07M-1SS0	130	2 × 60 = 120	2 × 3	AWG 26	1.58
LM-U2PBD-15M-1SS0	250	4 × 60 = 240	2 × 5		
LM-U2PBF-22M-1SS0	370	6 × 60 = 360	2 × 7		

[单位: mm]

●LM-U2P2B-40M-2SS0 ●LM-U2P2C-60M-2SS0 ●LM-U2P2D-80M-2SS0

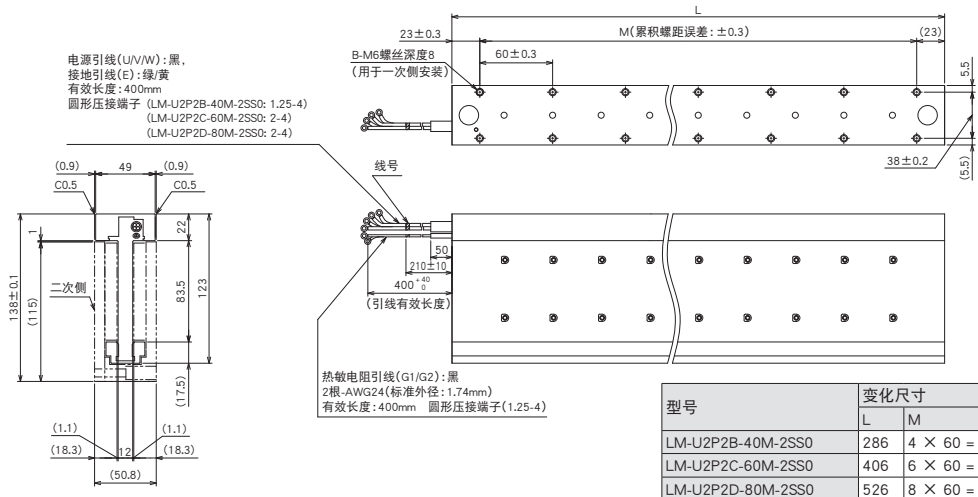

型号	变化尺寸			电源/接地引线	
	L	M	B	尺寸	标准外径
LM-U2P2B-40M-2SS0	286	4 × 60 = 240	2 × 5	AWG 16	2.7
LM-U2P2C-60M-2SS0	406	6 × 60 = 360	2 × 7		
LM-U2P2D-80M-2SS0	526	8 × 60 = 480	2 × 9	AWG 14	3.12

[单位: mm]

注) 1. 电源引线、接地引线及热敏电阻引线为非高弯曲寿命产品。请将从一次侧(线圈)延伸出的引线固定在运动部件上,以避免其反复弯曲。  
2. 引线的最小弯曲半径为引线标准外径的6倍。



LM-U2系列二次侧(磁铁)外形尺寸图

- LM-U2SA0-240-0SS0 ●LM-U2SA0-300-0SS0 ●LM-U2SA0-420-0SS0

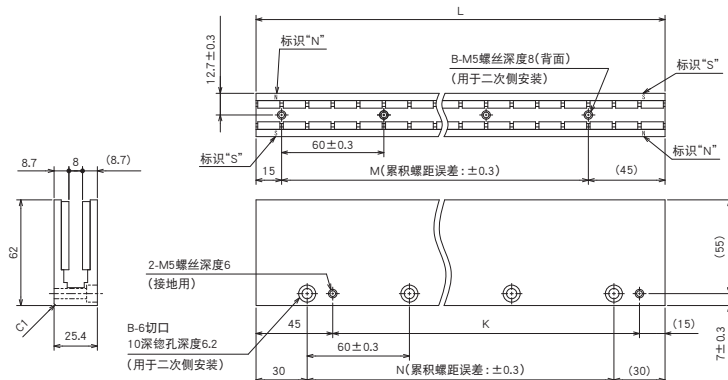

型号	变化尺寸				
	L	M	B	K	N
LM-U2SA0-240-0SS0	240	3 × 60 = 180	4	180	3 × 60 = 180
LM-U2SA0-300-0SS0	300	4 × 60 = 240	5	240	4 × 60 = 240
LM-U2SA0-420-0SS0	420	6 × 60 = 360	7	360	6 × 60 = 360

[单位: mm]

- LM-U2SB0-240-1SS1 ●LM-U2SB0-300-1SS1 ●LM-U2SB0-420-1SS1

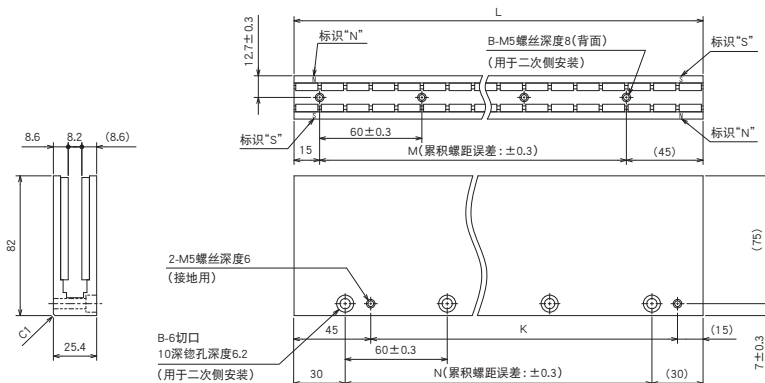

型号	变化尺寸				
	L	M	B	K	N
LM-U2SB0-240-1SS1	240	3 × 60 = 180	4	180	3 × 60 = 180
LM-U2SB0-300-1SS1	300	4 × 60 = 240	5	240	4 × 60 = 240
LM-U2SB0-420-1SS1	420	6 × 60 = 360	7	360	6 × 60 = 360

[单位: mm]

- LM-U2S20-300-2SS1 ●LM-U2S20-480-2SS1

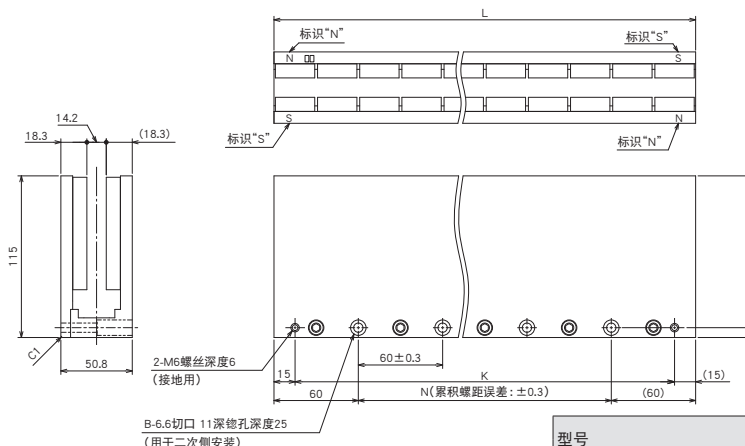

型号	变化尺寸			
	L	N	B	K
LM-U2S20-300-2SS1	300	3 × 60 = 180	4	270
LM-U2S20-480-2SS1	480	6 × 60 = 360	7	450

[单位: mm]

共通规格

伺服系统控制器

伺服放大器

旋转型伺服电机

线性伺服电机

直驱电机

周边设备

配电控制设备、  
电线选择示例

注意事项

# 线性伺服电机

## LM-AU系列一次侧 (线圈) 外形尺寸图 (注1,2)

### ●LM-AUP3A-03V-JSS0

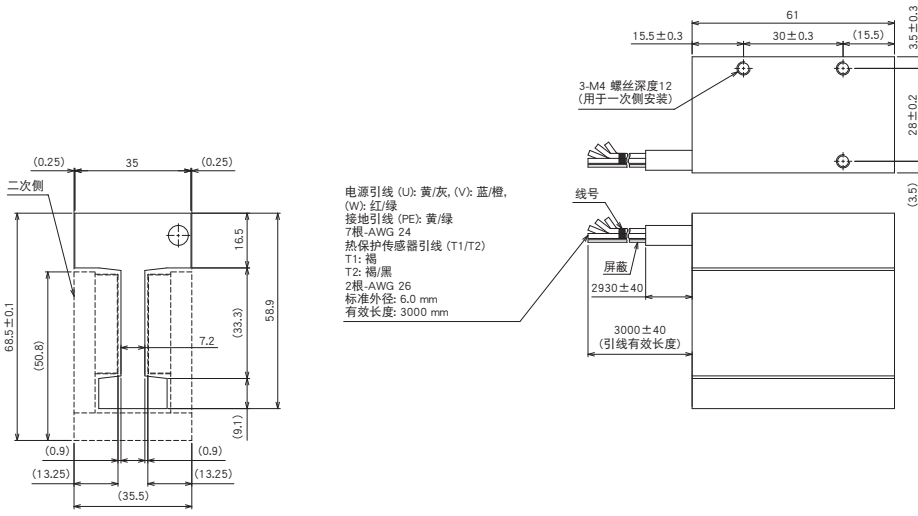

### ●LM-AUP3B-06V-JSS0

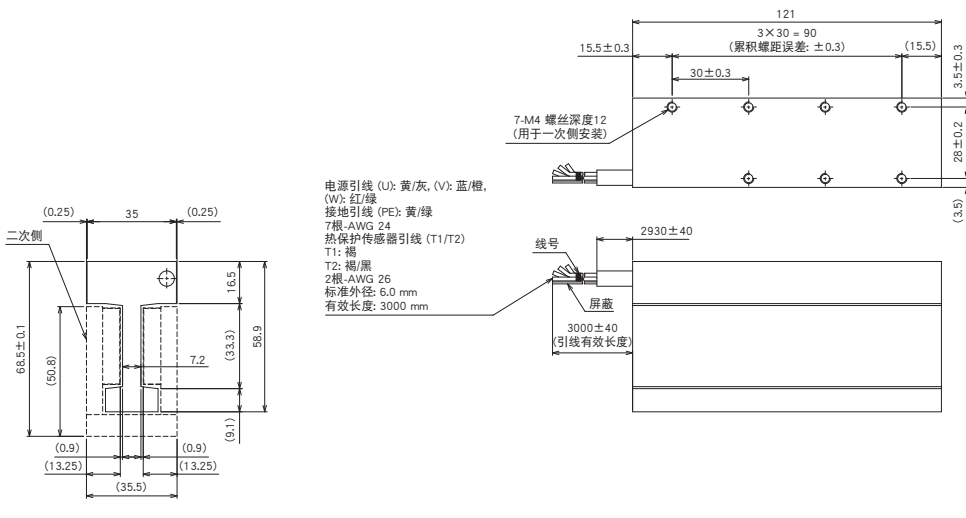

### ●LM-AUP3C-09V-JSS0

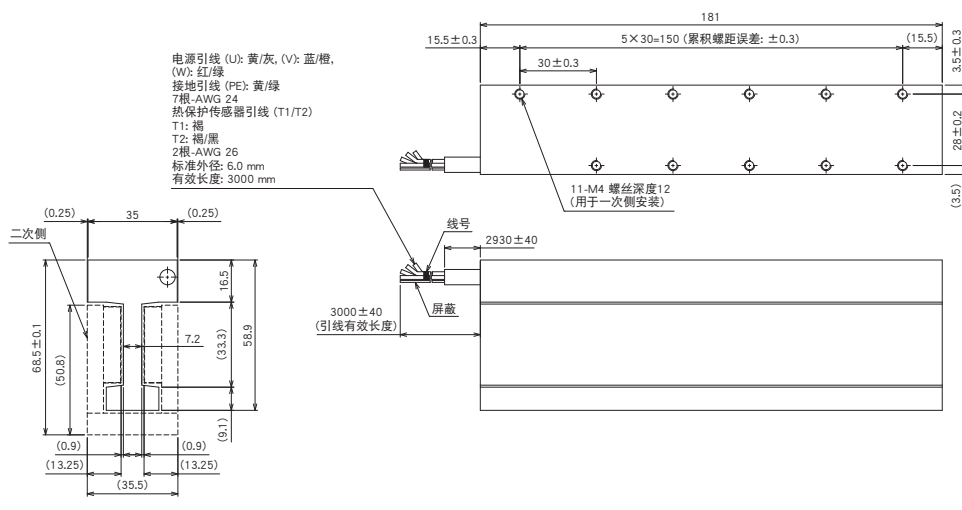

注) 1. 电源引线、接地引线及热保护传感器引线为非高弯曲寿命产品。请将从一次侧 (线圈) 延伸出的引线固定在运动部件上, 以避免其反复弯曲。  
2. 引线的最小弯曲半径为引线标准外径的10倍。

LM-AU系列一次侧 (线圈) 外形尺寸图 (注1,2)

●LM-AUP3D-11R-JSS0

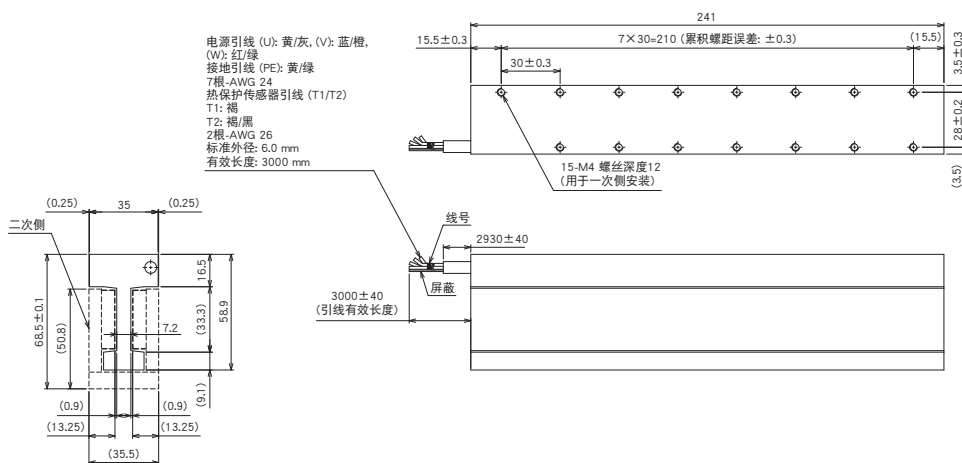

[单位: mm]

LM-AU系列二次侧 (磁铁) 外形尺寸图

●LM-AUS30-120-JSS0

●LM-AUS30-180-JSS0

●LM-AUS30-240-JSS0

●LM-AUS30-300-JSS0

●LM-AUS30-600-JSS0

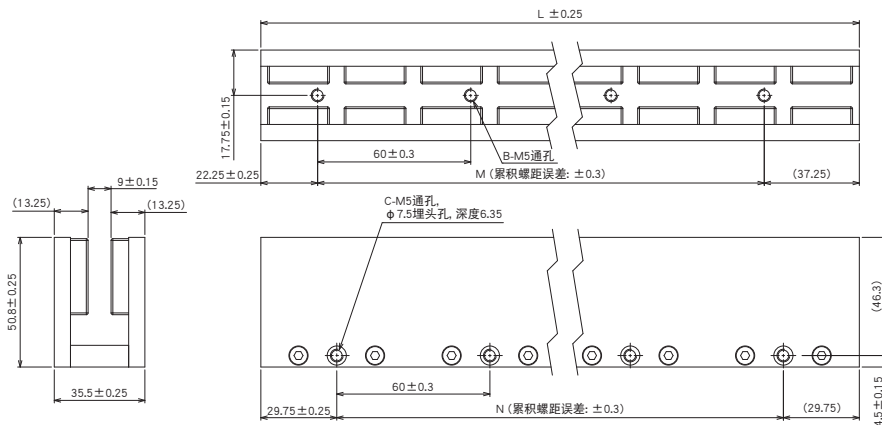

型号	变化尺寸				
	L	M	N	B	C
LM-AUS30-120-JSS0	119.5	60	60	2	2
LM-AUS30-180-JSS0	179.5	2×60 = 120	2×60 = 120	3	3
LM-AUS30-240-JSS0	239.5	3×60 = 180	3×60 = 180	4	4
LM-AUS30-300-JSS0	299.5	4×60 = 240	4×60 = 240	5	5
LM-AUS30-600-JSS0	599.5	9×60 = 540	9×60 = 540	10	10

[单位: mm]

注) 1. 电源引线、接地引线及热保护传感器引线为非高弯曲寿命产品。请将从一次侧 (线圈) 延伸出的引线固定在运动部件上, 以避免其反复弯曲。  
2. 引线的最小弯曲半径为引线标准外径的10倍。

共通规格

伺服系统控制器

伺服放大器

旋转型伺服电机

线性伺服电机

直驱电机

周边设备、选件、

配电控制设备、电线选择示例

注意事项

# 线性伺服电机

## LM-AU系列一次侧 (线圈) 外形尺寸图 (注1,2)

### ●LM-AUP4A-04R-JSS0

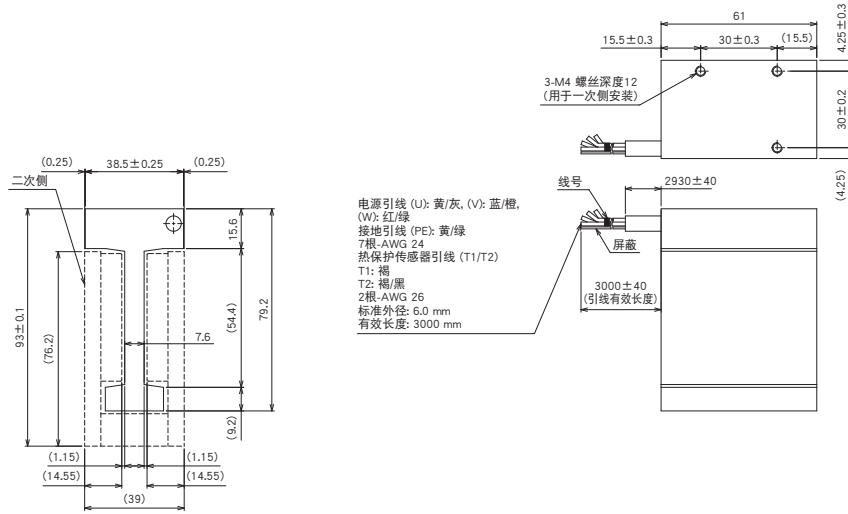

### ●LM-AUP4B-09R-JSS0

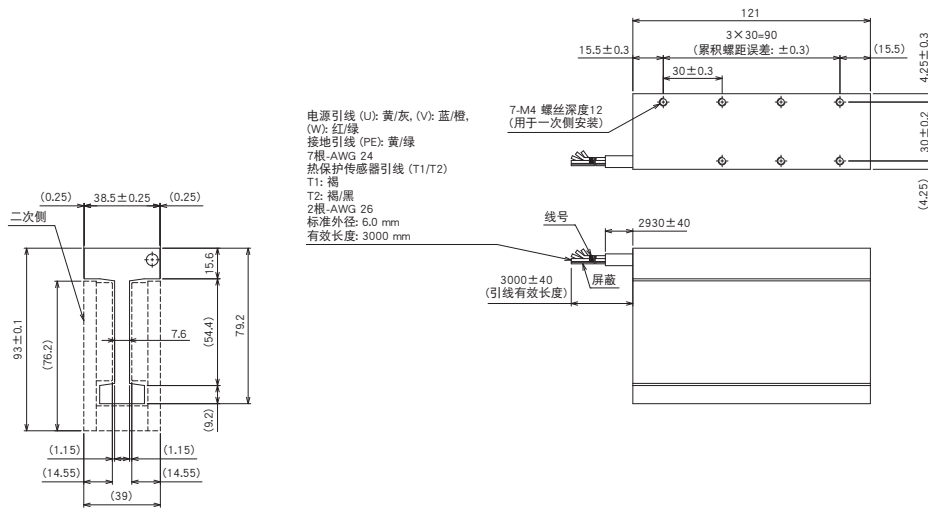

### ●LM-AUP4C-13P-JSS0

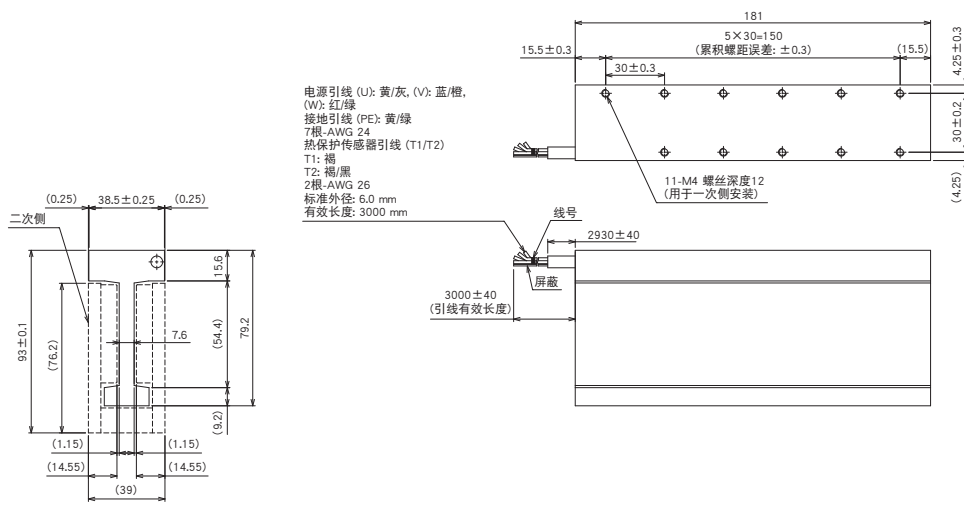

注) 1. 电源线、接地引线及热保护传感器引线为非弯曲寿命产品。请将从一次侧 (线圈) 延伸出的引线固定在运动部件上, 以避免其反复弯曲。  
2. 引线的最小弯曲半径为引线标准外径的10倍。

LM-AU系列一次侧(线圈)外形尺寸图(注1,2)

●LM-AUP4D-18M-JSS0

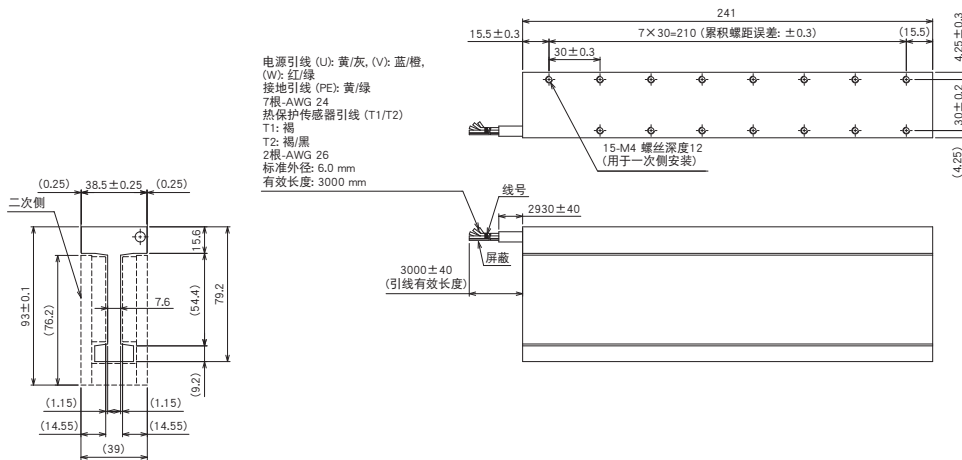

●LM-AUP4F-26P-JSS0

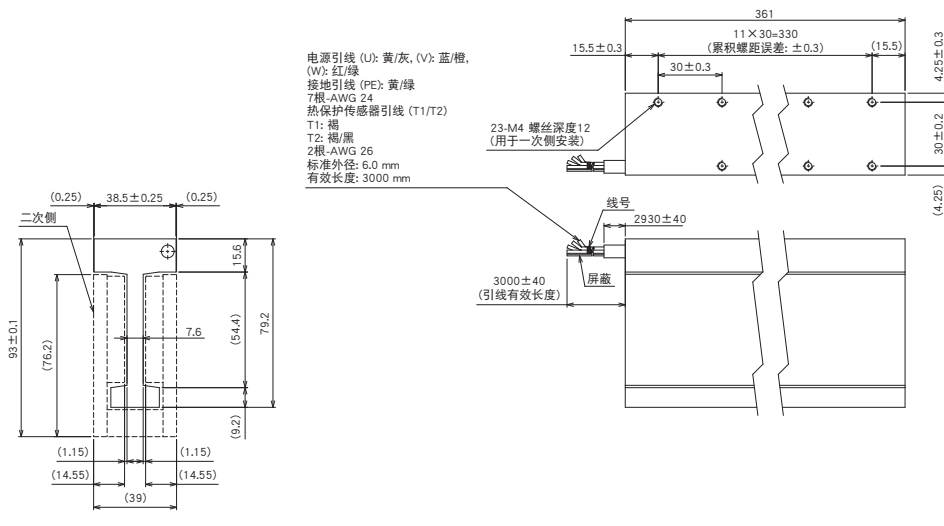

●LM-AUP4H-35M-JSS0

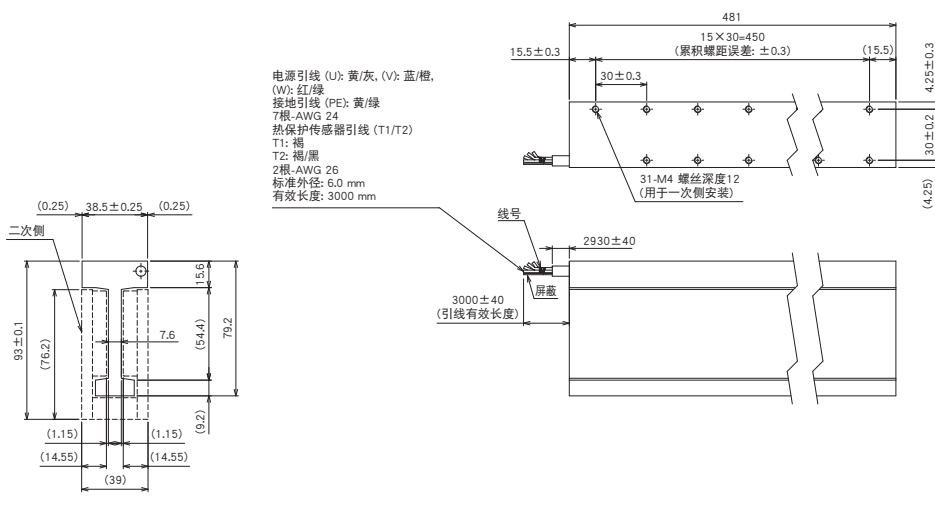

注) 1. 电源引线、接地引线及热保护传感器引线为非高弯曲寿命产品。请将从一次侧(线圈)延伸出的引线固定在运动部件上,以避免其反复弯曲。  
2. 引线的最小弯曲半径为引线标准外径的10倍。

共通规格

伺服系统控制器

伺服放大器

旋转型伺服电机

线性伺服电机

直驱电机

周边设备

配电控制设备、  
电线选择示例

注意事项

# 线性伺服电机

## LM-AU系列二次侧 (磁铁) 外形尺寸图

●LM-AUS40-120-JSS0

●LM-AUS40-180-JSS0

●LM-AUS40-240-JSS0

●LM-AUS40-300-JSS0

●LM-AUS40-600-JSS0

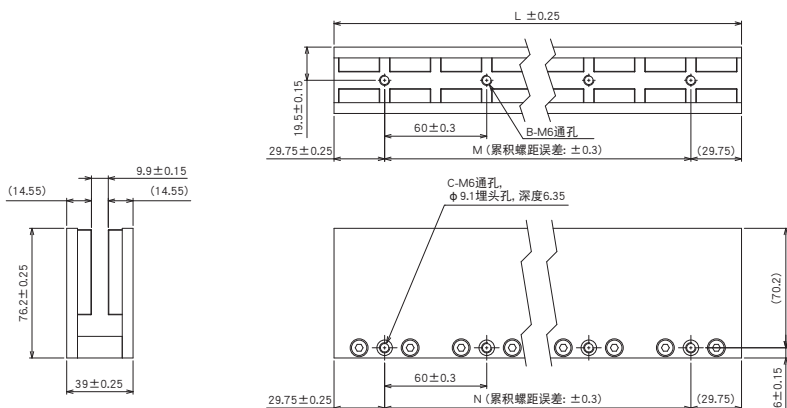

型号	变化尺寸				
	L	M	N	B	C
LM-AUS40-120-JSS0	119.5	60	60	2	2
LM-AUS40-180-JSS0	179.5	$2 \times 60 = 120$	$2 \times 60 = 120$	3	3
LM-AUS40-240-JSS0	239.5	$3 \times 60 = 180$	$3 \times 60 = 180$	4	4
LM-AUS40-300-JSS0	299.5	$4 \times 60 = 240$	$4 \times 60 = 240$	5	5
LM-AUS40-600-JSS0	599.5	$9 \times 60 = 540$	$9 \times 60 = 540$	10	10

[单位: mm]

线性编码器一览 (注1)

关于可以使用的线性编码器,请咨询营业窗口。

支持三菱电机高速串行通信 绝对位置类型

厂商	型号	分辨率	额定速度 (注2)	最大有效测定长度 (注3)	通信方式
Magnescale Co., Ltd.	SR77	0.05 μm/	3.3 m/s	2040 mm	2线式
	SR87	0.01 μm		3040 mm	
	SR27A	0.01 μm	3.3 m/s	2040 mm	2线式/ 4线式 (注4)
	SR67A			3640 mm	
	SmartSCALE SQ47	0.005 μm	3.3 m/s	3740 mm	
	SmartSCALE SQ57			3770 mm	
Mitutoyo Corporation	AT343A	0.05 μm	2.0 m/s	3000 mm	2线式
	AT543A-SC		2.5 m/s	2200 mm	
	AT545A-SC	20 μm/4096 (约0.005 μm)	2.5 m/s	2200 mm	
	ST743A	0.1 μm	5.0 m/s	6000 mm	
	ST744A				
	ST748A				
	ST1341A	0.01 μm	8.0 m/s	12000 mm	
ST1342A	0.001 μm	4200 mm			
Renishaw	RESOLUTE RL40M	1 nm	100 m/s	2100 mm	2线式
		50 nm		20990 mm	
	EVOLUTE EL40M	50 nm/100 nm/ 500 nm	100 m/s	10010 mm	
Heidenhain	LC 495M	0.001 μm/	3.0 m/s	2040 mm	4线式 (注4)
	LC 195M	0.01 μm		4240 mm	
Heidenhain	LIC 4193M	0.005 μm/ 0.01 μm	10.0 m/s	3040 mm	2线式/ 4线式 (注4)
	LIC 4195M			28440 mm	
	LIC 4197M			6040 mm	
	LIC 4199M	1020 mm			
	LIC 2197M	0.05 μm/	10.0 m/s	6020 mm	
	LIC 2199M	0.1 μm		6020 mm	
RSF Elektronik	MC15M	0.05 μm/ 0.1 μm	10.0 m/s	3020 mm	

注) 1. 关于温度、耐振动、防护构造等线性编码器的使用环境及规格,请咨询各厂商。

2. 记载的值为厂商的规格值。与MELSERVO-J5系列的伺服放大器组合使用时,表中所记载的数值与伺服电机的最大速度相比,较低的数值为规格值。

3. 记载的值为厂商的规格值。线性编码器与伺服放大器间的编码器电缆长度最长可达30 m。

4. 在全闭环控制下使用4线式的线性编码器时,请使用MR-J5-G-RJ/MR-J5-G-RJN1/MR-J5-B-RJ/MR-J5-A-RJ伺服放大器。

仅MR-J5-G/MR-J5-B\_伺服放大器支持标尺测量功能。

共通规格

伺服系统控制器

伺服放大器

旋转型伺服电机

线性伺服电机

直驱电机

周边设备、  
选项、

配电控制设备、  
电线选择示例

注意事项



# 线性伺服电机

## 线性编码器一览 (注1)

关于可以使用的线性编码器,请咨询营业窗口。

支持三菱电机高速串行通信 增量值类型

厂商	型号	分辨率	额定速度 (注2)	最大有效测定长度 (注3)	通信方式
Magnescale Co., Ltd.	SR75	0.05 $\mu\text{m}$	3.3 m/s	2040 mm	2线式
	SR85	0.01 $\mu\text{m}$		3040 mm	
	SL710 + PL101-RM/RHM	0.1 $\mu\text{m}$	10.0 m/s	100000 mm	2线式/ 4线式 (注6)
	SQ10 + PQ10 + MQ10	0.1 $\mu\text{m}$ / 0.05 $\mu\text{m}$	10.0 m/s	3800 mm	
Heidenhain	LIDA 483 + EIB 392M (16384倍细分) (注7)	20 $\mu\text{m}$ /16384 (约1.22 nm)	4.0 m/s	3040 mm	4线式 (注6)
	LIDA 485 + EIB 392M (16384倍细分) (注7)			30040 mm	
	LIDA 487 + EIB 392M (16384倍细分) (注7)			6040 mm	
	LIDA 489 + EIB 392M (16384倍细分) (注7)			1020 mm	
	LIDA 287 + EIB 392M (16384倍细分) (注7)	200 $\mu\text{m}$ /16384 (约12.2 nm)	4.0 m/s	10000 mm	
	LIDA 289 + EIB 392M (16384倍细分) (注7)				
	LIF 481 + EIB 392M (4096倍细分)	4 $\mu\text{m}$ /4096	1.6 m/s	1020 mm	
	LIP 6081 + EIB 392M (4096倍细分)	(约0.977 nm)		1440 mm	
Nidec Sankyo Corporation	PSLH041	0.1 $\mu\text{m}$	5.0 m/s	2400 mm	2线式

## ABZ相差动输出类型 (注4,8)

厂商	型号	分辨率	额定速度 (注2)	最大有效测定长度 (注3)	通信方式
未指定	-	0.001 $\mu\text{m}$ ~ 5 $\mu\text{m}$ (注5)	取决于线性编码器	取决于线性编码器	ABZ相差动输出方式

- 注) 1. 关于温度、耐振动、防护构造等线性编码器的使用环境及规格,请咨询各厂商。  
 2. 记载的值为厂商的规格值。与MELSERVO-J5系列的伺服放大器组合使用时,表中所记载的数值与伺服电机的最大速度相比,较低的数值为规格值。  
 3. 记载的值为厂商的规格值。线性编码器与伺服放大器间的编码器电缆长度最长可达30 m。  
 4. 使用ABZ相差动输出类型的线性编码器时,请使用MR-J5-G-RJ/MR-J5-G-RJN1/MR-J5-B-RJ/MR-J5-A-RJ伺服放大器。  
 5. 请在此范围内选择线性编码器。  
 6. 在全闭环控制下使用4线式的线性编码器时,请使用MR-J5-G-RJ/MR-J5-G-RJN1/MR-J5-B-RJ/MR-J5-A-RJ伺服放大器。  
 仅MR-J5-G\_/\_MR-J5-B\_/\_伺服放大器支持标尺测量功能。  
 7. 本组合中EIB 392M推荐使用16384倍细分。也有4096倍细分的EIB 392M。关于详细内容,请咨询厂商。  
 8. 需要A相脉冲与B相脉冲的相位差在200 ns以上,Z相脉冲宽度在200 ns以上。  
 ABZ相差动输出类型线性编码器的A相脉冲以及B相脉冲的输出脉冲为4倍频计数方式。没有Z相的线性编码器,原点复位模式有部份无法使用。关于详细内容,请参照“MR-J5 用户手册”。

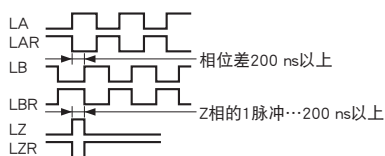

## 确定二次侧（磁铁）的块数

二次侧（磁铁）的块数，应确保满足通过下式得出的二次侧长度。(注2)

(将二次侧（磁铁）并列排列后得出的总长度)  $\geq$  (最大进给距离) + (一次侧（线圈）的长度)

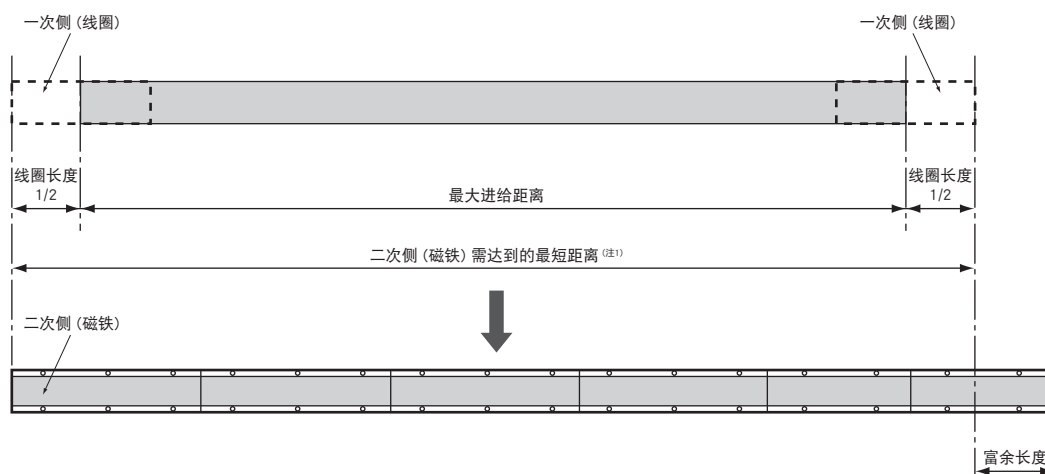

注) 1. 请将安装螺丝孔的累积间距误差控制在  $\pm 0.2$  mm 以内。并列安装 2 块以上的二次侧（磁铁）时，根据安装方式及块数，二次侧（磁铁）间可能会出现间隙。  
2. LM-K2 系列为抵消结构，同一型号的二次侧（磁铁）最少需要两块。因此请准备算出块数 2 倍的数量。

MEMO

# 6 直驱电机

型号构成.....	6-2
规格	
TM-RG2M/TM-RU2M系列.....	6-4
TM-RFM系列.....	6-6
机械精度.....	6-9
电源设备容量.....	6-10
外形尺寸图	
TM-RG2M系列.....	6-12
TM-RU2M系列.....	6-14
TM-RFM系列.....	6-16

\* 本产品目录中所记载的特性值以及未标注公差数值均为代表值。

# 直驱电机

## 型号构成 (注1、2)

### 薄型轻量系列

#### ● 法兰类型

## TM - RG 2 M



#### ● 平台类型

## TM - RU 2 M



注) 1. 此处对型号的内容进行说明,并非所有符号的组合都存在。  
2. 与MR-J5伺服放大器连接时,请使用2019年6月以后生产的直驱电机。  
如果连接上述年月之前生产的直驱电机,将发生报警。

## 型号构成 (注1、2)

## 高刚性系列

## TM-RFM

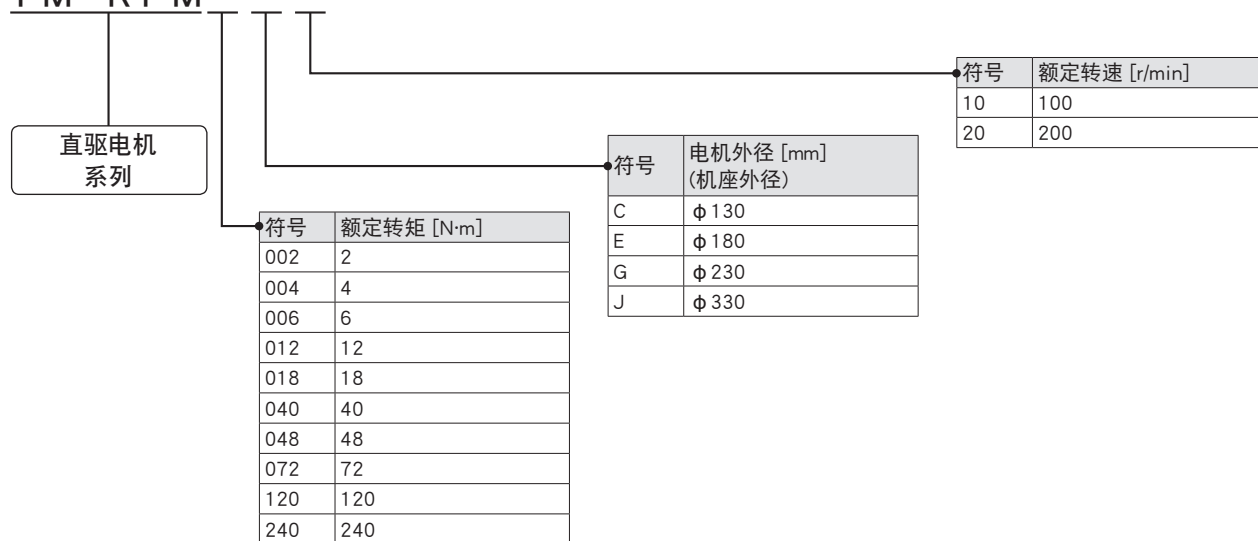

- 注) 1. 此处对型号的内容进行说明。并非所有符号的组合都存在。  
 2. 与MR-J5伺服放大器连接时, 请使用2019年6月以后生产的直驱电机。  
 如果连接上述年月之前生产的直驱电机, 将发生报警。

共通规格

伺服系统控制器

伺服放大器

旋转型伺服电机

线性伺服电机

直驱电机

周边设备、  
选件、配电控制设备、  
电线选择示例

注意事项

# 直驱电机

## TM-RG2M/TM-RU2M系列规格

直驱电机型号		TM-RG2M TM-RU2M	002C30	004E30	009G30
电机外径 (机座外径)		[mm]	φ 130	φ 180	φ 230
连续特性	额定输出 <sup>(注4)</sup>	[W]	69	141 (188)	283
	额定转矩 <sup>(注3,4)</sup>	[N·m]	2.2	4.5 (6)	9
最大转矩 <sup>(注4)</sup>		[N·m]	8.8	13.5 (18)	27
额定转速		[r/min]	300		
最大转速		[r/min]	600		
连续额定转矩时的功率 <sup>(注4)</sup>		[kW/s]	6.1	3.4 (6.0)	5.5
额定电流 <sup>(注4)</sup>		[A]	1.2	1.3 (1.7)	2.2
最大电流 <sup>(注4)</sup>		[A]	4.9	4.0 (5.3)	6.7
转动惯量 J		[× 10 <sup>-4</sup> kg·m <sup>2</sup> ]	7.88	60.2	147
推荐负载转动惯量比 <sup>(注1)</sup>			50倍以下	20倍以下	
绝对精度 <sup>(注5)</sup>		[s]	±15	±12.5	
速度/位置 检测器	绝对位置/ 增量共用 <sup>*1</sup>		21位编码器 2097152 pulses/rev	22位编码器 4194304 pulses/rev	
型式			永磁同步电动机		
热敏电阻			内置		
耐热等级			155 (F)		
构造			全闭自冷 (防护等级: IP40) <sup>(注2)</sup>		
耐振动 <sup>*2</sup>		[m/s <sup>2</sup> ]	X: 49, Y: 49		
振动等级			V10 <sup>*4</sup>		
旋转部 允许负载 <sup>*3</sup>	力矩负载	[N·m]	15	49	65
	轴负载	[N]	770	2300	3800
质量		[kg]	2.7	5.5	8.3

- 注) 1. 表示相对于直驱电机旋转部位的推荐负载转动惯量比。负载转动惯量比值超出记载值范围时, 请咨询营业窗口。  
 2. 旋转部位 (输出轴) 的间隙及连接器部位除外。  
 3. 用于升降轴等产生不平衡转矩的机械时, 请务必使用绝对位置检测系统。另外, 请将不平衡转矩控制在额定转矩的70%以下。  
 4. ( ) 为通过变更所组合的伺服放大器, 增大转矩时的值。关于组合, 请参照本产品目录的“直驱电机与伺服放大器的组合”。  
 5. 绝对精度因负载的安装状态及周围环境而变。

关于\*1~\*4, 请参照本产品目录p. 6-11的“关于直驱电机规格的注释”。

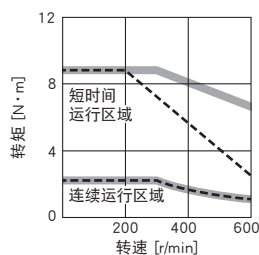
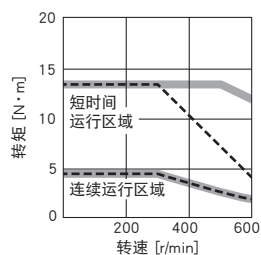
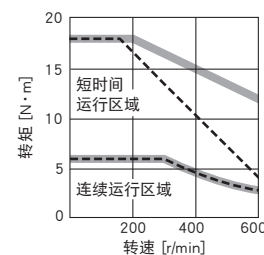
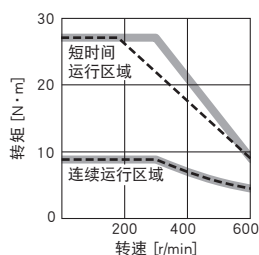

## TM-RG2M/TM-RU2M系列转矩特性图

TM-RG2M002C30,  
TM-RU2M002C30 (注1、2、3)TM-RG2M004E30,  
TM-RU2M004E30 (注1、2、3)TM-RG2M004E30,  
TM-RU2M004E30 (注1、2、3、4)  
(转矩增大时)TM-RG2M009G30,  
TM-RU2M009G30 (注1、2、3)

- 注) 1. ———: 三相AC200 V及单相AC230 V的情况下。  
2. - - - - : 单相AC200 V的情况下。  
3. 电源电压下降时, 转矩将下降。  
4. 通过变更所组合的伺服放大器, 增大转矩的情况。关于组合, 请参照本产品目录的“直驱电机与伺服放大器的组合”。

## 关于TM-RG2M/TM-RU2M系列的安装

## ● 法兰类型 (槽口)

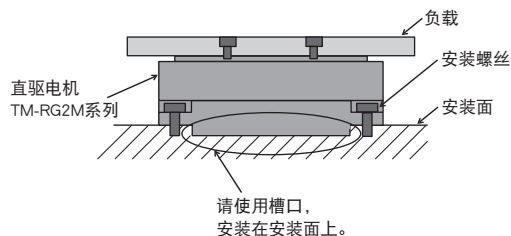

## ● 平台类型 (定位针脚孔)

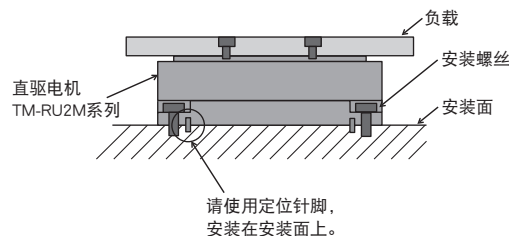

## 安装直驱电机时的注意事项

- 安装面刚性较低时可能导致发生机械共振, 因此应将直驱电机切实地固定在刚性较高的安装面上。
- 为确保足够的刚性, 应切实地固定直驱电机及旋转台的安装螺丝以免松动。
- 为确保直驱电机的精度和便于散热, 应将其紧贴安装到具备足够的散热面积、刚性较高的安装面上, 以免直驱电机底面浮起。
- 相比平台类型, 法兰类型的安装精度较高。要求较高的安装精度时, 应选择法兰类型。

关于直驱电机的机械精度, 请参照本产品目录p. 6-9的“直驱电机的机械精度”, 关于尺寸公差, 请参照直驱电机的外形尺寸图。

共通规格

伺服系统控制器

伺服放大器

旋转型伺服电机

线性伺服电机

直驱电机

周边设备、选件、

配电控制设备、电线选择示例

注意事项

# 直驱电机

## TM-RFM系列规格

直驱电机型号	TM-RFM	002C20	004C20	006C20	006E20	012E20	018E20	
电机外径 (机座外径)	[mm]	φ 130				φ 180		
连续特性	额定输出	[W]	42	84	126	126	251	377
	额定转矩 <sup>(注3)</sup>	[N·m]	2	4	6	6	12	18
最大转矩	[N·m]	6	12	18	18	36	54	
额定转速	[r/min]	200						
最大转速	[r/min]	500						
连续额定转矩时的功率	[kW/s]	3.7	9.6	16.1	4.9	12.9	21.8	
额定电流	[A]	1.3	2.2	3.2	3.0	3.8	6.0	
最大电流	[A]	3.9	6.6	9.6	9.0	12	18	
转动惯量J	[× 10 <sup>-4</sup> kg·m <sup>2</sup> ]	10.9	16.6	22.4	74.0	111	149	
推荐负载转动惯量比 <sup>(注1)</sup>		50倍以下						
绝对精度 <sup>(注4)</sup>	[s]	± 15				± 12.5		
速度/位置检测器		绝对位置/增量共用20位编码器 <sup>*1</sup> (直驱电机每转的分辨率: 1048576 pulses/rev)						
型式		永磁同步电动机						
热敏电阻		内置						
耐热等级		155 (F)						
构造		全闭自冷 (防护等级: IP42) <sup>(注2)</sup>						
耐振动 <sup>*2</sup>	[m/s <sup>2</sup> ]	X: 49, Y: 49						
振动等级		V10 <sup>*4</sup>						
旋转部 允许负载 <sup>*3</sup>	力矩负载	[N·m]	22.5			70		
	轴负载	[N]	1100			3300		
质量	[kg]	5.2	6.8	8.4	11	15	18	

- 注) 1. 表示相对于直驱电机旋转部位的推荐负载转动惯量比。负载转动惯量比值超出记载值范围时, 请咨询营业窗口。  
 2. 旋转部位 (输出轴) 的间隙及连接器部位除外。  
 3. 用于升降轴等产生不平衡转矩的机械时, 请务必使用绝对位置检测系统。另外, 请将不平衡转矩控制在额定转矩的70 %以下。  
 4. 绝对精度因负载的安装状态及周围环境而变。

关于\*1~\*4, 请参照本产品目录p. 6-11的“关于直驱电机规格的注释”。

## TM-RFM系列规格

直驱电机型号	TM-RFM	012G20	048G20	072G20	040J10	120J10	240J10	
电机外径 (机座外径)	[mm]	φ 230			φ 330			
连续特性	额定输出	[W]	251	1005	1508	419	1257	2513
	额定转矩 <sup>(注3)</sup>	[N·m]	12	48	72	40	120	240
最大转矩	[N·m]	36	144	216	120	360	720	
额定转速	[r/min]	200			100			
最大转速	[r/min]	500			200			
连续额定转矩时的功率	[kW/s]	6.0	37.5	59.3	9.4	40.9	91.4	
额定电流	[A]	3.6	11	16	4.3	11	19	
最大电流	[A]	11	33	48	13	33	57	
转动惯量J	[× 10 <sup>-4</sup> kg·m <sup>2</sup> ]	238	615	875	1694	3519	6303	
推荐负载转动惯量比 <sup>(注1)</sup>		50倍以下						
绝对精度 <sup>(注4)</sup>	[s]	±12.5			±10			
速度/位置检测器		绝对位置/增量共用20位编码器 *1 (直驱电机每转的分辨率: 1048576 pulses/rev)						
型式		永磁同步电动机						
热敏电阻		内置						
耐热等级		155 (F)						
构造		全闭自冷 (防护等级: IP42) <sup>(注2)</sup>						
耐振动 *2	[m/s <sup>2</sup> ]	X: 49, Y: 49			X: 24.5, Y: 24.5			
振动等级		V10 *4						
旋转部	力矩负载	[N·m]	93			350		
允许负载 *3	轴负载	[N]	5500			16000		
质量	[kg]	17	36	52	53	91	146	

注) 1. 表示相对于直驱电机旋转部位的推荐负载转动惯量比。负载转动惯量比值超出记载值范围时, 请咨询营业窗口。

2. 旋转部位 (输出轴) 的间隙及连接器部位除外。

3. 用于升降轴等产生不平衡转矩的机械时, 请务必使用绝对位置检测系统。另外, 请将不平衡转矩控制在额定转矩的70%以下。

4. 绝对精度因负载的安装状态及周围环境而变。

关于\*1~\*4, 请参照本产品目录p. 6-11的“关于直驱电机规格的注释”。

共通规格

伺服系统控制器

伺服放大器

旋转型伺服电机

线性伺服电机

直驱电机

周边设备  
选项、配电控制设备、  
电线选择示例

注意事项

# 直驱电机

## TM-RFM系列转矩特性

TM-RFM002C20 (注1、2、3)

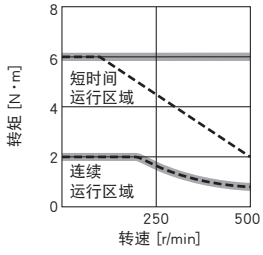

TM-RFM004C20 (注1、2、3)

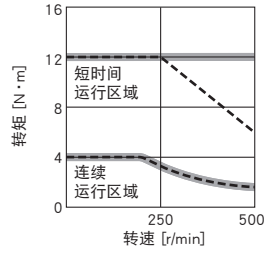

TM-RFM006C20 (注1、2、3)

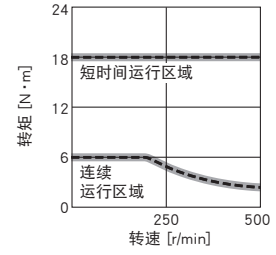

TM-RFM006E20 (注1、2、3)

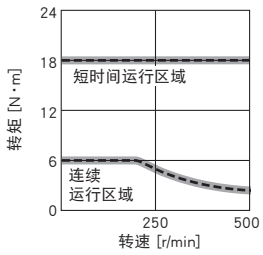

TM-RFM012E20 (注1、2、3)

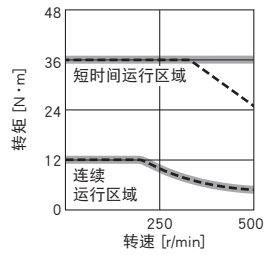

TM-RFM018E20 (注1、2、3)

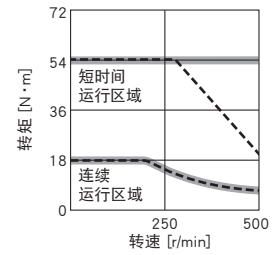

TM-RFM012G20 (注1、2、3)

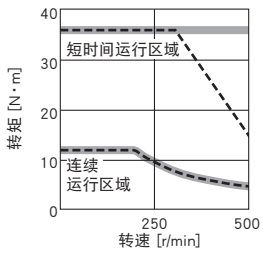

TM-RFM048G20 (注1、3)

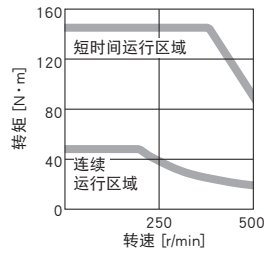

TM-RFM072G20 (注1、3)

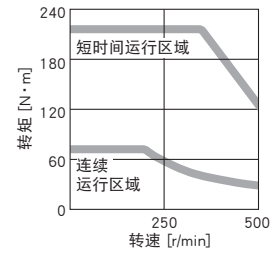

TM-RFM040J10 (注1、2、3)

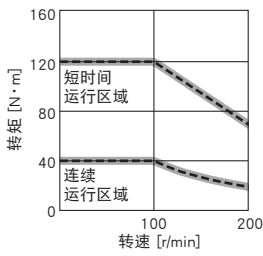

TM-RFM120J10 (注1、3)

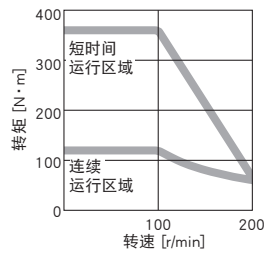

TM-RFM240J10 (注1、3)

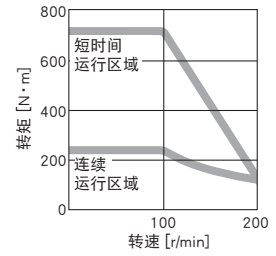

注) 1. ———: 三相AC200 V及单相AC230 V的情况下。

以下的直驱电机支持单相AC230 V。

TM-RFM002C20, TM-RFM004C20, TM-RFM006C20, TM-RFM006E20, TM-RFM012E20, TM-RFM018E20, TM-RFM012G20, TM-RFM040J10

2. - - - - : 单相AC200 V的情况下。

3. 电源电压下降时, 转矩将下降。

## 直驱电机的机械精度

直驱电机的旋转部位（输出轴）及周围安装设备的机械精度如下表所示。

项目	检测位置	精度 [mm]
相对于安装面旋转部位（输出轴）的偏差	a	0.05
安装面接合外径的偏差	b	0.07
旋转部位（输出轴）的偏差	c	0.04
旋转部位（输出轴）端面的偏差	d	0.02

## ●TM-RG2M系列

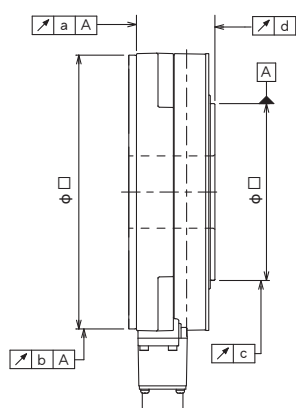

## ●TM-RU2M系列

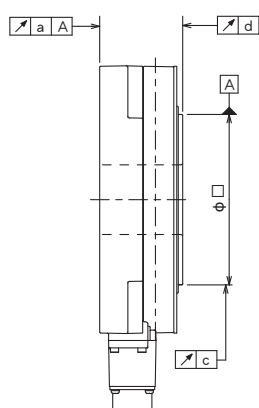

## ●TM-RFM系列

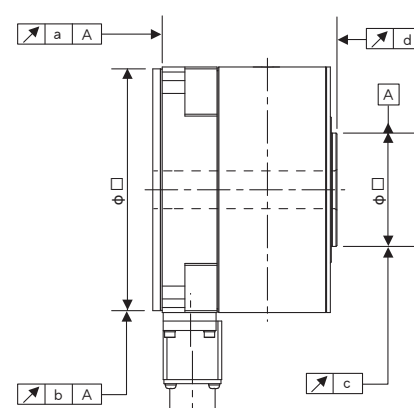

共通规格

伺服系统控制器

伺服放大器

旋转型伺服电机

线性伺服电机

直驱电机

周边设备、选项、

配电控制设备、电线选择示例

注意事项

# 直驱电机

## 电源设备容量

直驱电机		伺服放大器 <sup>(注3)</sup>	电源设备容量 [kVA] <sup>(注1、2)</sup>
TM-RG2M/ TM-RU2M 系列	TM-RG2M002C30	MR-J5-20G/B/A	0.25
	TM-RU2M002C30	MR-J5W2-22G/B, MR-J5W2-44G/B MR-J5W3-222G/B, MR-J5W3-444G/B	
	TM-RG2M004E30	MR-J5-20G/B/A	0.5
	TM-RU2M004E30	MR-J5W2-22G/B MR-J5W3-222G/B	
	TM-RG2M004E30	MR-J5-40G/B/A	0.7
	TM-RU2M004E30	MR-J5W2-44G/B MR-J5W3-444G/B	
	TM-RG2M009G30	MR-J5-40G/B/A	0.9
	TM-RU2M009G30	MR-J5W2-44G/B, MR-J5W2-77G/B MR-J5W2-1010G/B MR-J5W3-444G/B	
TM-RFM 系列	TM-RFM002C20	MR-J5-20G/B/A	0.25
	TM-RFM004C20	MR-J5W2-22G/B, MR-J5W2-44G/B MR-J5W3-222G/B, MR-J5W3-444G/B	
	TM-RFM006C20	MR-J5-40G/B/A	0.38
	TM-RFM006E20	MR-J5W2-44G/B, MR-J5W2-77G/B MR-J5W2-1010G/B MR-J5W3-444G/B	
	TM-RFM006C20	MR-J5-60G/B/A	0.53
	TM-RFM006E20	MR-J5W2-77G/B, MR-J5W2-1010G/B	
	TM-RFM012E20	MR-J5-70G/B/A	0.81
	TM-RFM018E20	MR-J5W2-77G/B, MR-J5W2-1010G/B	
	TM-RFM018E20	MR-J5-100G/B/A	1.3
	TM-RFM012G20	MR-J5W2-1010G/B	
	TM-RFM012G20	MR-J5-70G/B/A	0.71
	TM-RFM048G20	MR-J5W2-77G/B, MR-J5W2-1010G/B	
TM-RFM072G20	MR-J5-350G/B/A	2.7	
TM-RFM072G20	MR-J5-350G/B/A	3.8	
TM-RFM040J10	MR-J5-70G/B/A	1.2	
TM-RFM120J10	MR-J5W2-77G/B, MR-J5W2-1010G/B		
TM-RFM120J10	MR-J5-350G/B/A	3.4	
TM-RFM240J10	MR-J5-500G/B/A	6.6	

注) 1. 电源设备容量根据电源阻抗的变化而变化。

2. 记载的值为每台伺服电机所需的电源设备容量。通过下式计算多轴伺服放大器的电源设备容量。

电源设备容量 [kVA] = 连接的伺服电机电源设备容量 [kVA] 的合计值

3. 特殊规格的伺服放大器的电源设备容量, 与标准伺服放大器的电源设备容量相同。请参照额定输出相同的伺服放大器。

### 关于直驱电机规格的注释

- \*1. 为绝对位置检测系统的情况下,请务必连接如下选件。
  - MR-J5-G/MR-J5-B/MR-J5-A: 电池 (MR-BAT6V1SET或MR-BAT6V1SET-A)、绝对位置模块 (MR-BTAS01)
  - MR-J5W: 电池盒 (MR-BT6VCASE)、电池 (MR-BAT6V1) × 5个、绝对位置模块 (MR-BTAS01)
 关于详细内容,请参照“MR-J5用户手册”。
- \*2. 振动方向如下图所示。数值为表示最大值部分的值。  
直驱电机停止时,轴承容易发生微动磨损,因此请将振动控制在允许值的一半左右。

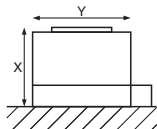

- \*3. 直驱电机旋转部位(输出轴)的轴负载、力矩负载的计算示例如下所示。  
请将轴负载、力矩负载控制在允许值的范围内。

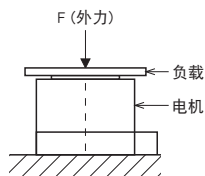

轴负载  
= F + 负载质量

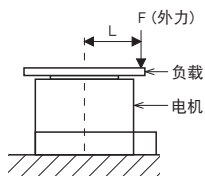

轴负载  
= F + 负载质量  
力矩负载  
= F × L

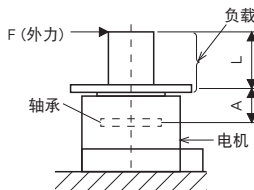

轴负载 = 负载质量  
力矩负载 = F × (L + A)

电机外径 [mm] (机座外径)	尺寸A [mm]	
	TM-RG2M系列 TM-RU2M系列	TM-RFM系列
φ 130	20.6	19.1
φ 180	20.7	20.2
φ 230	18.0	24.4
φ 330	-	32.5

- \*4. V10表示直驱电机单体的振幅为10 μm以下。进行测量时,直驱电机的安装状态及测量位置如下图所示。

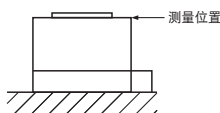



# 直驱电机

## TM-RG2M系列外形尺寸图 (注1、2)

### ●TM-RG2M002C30

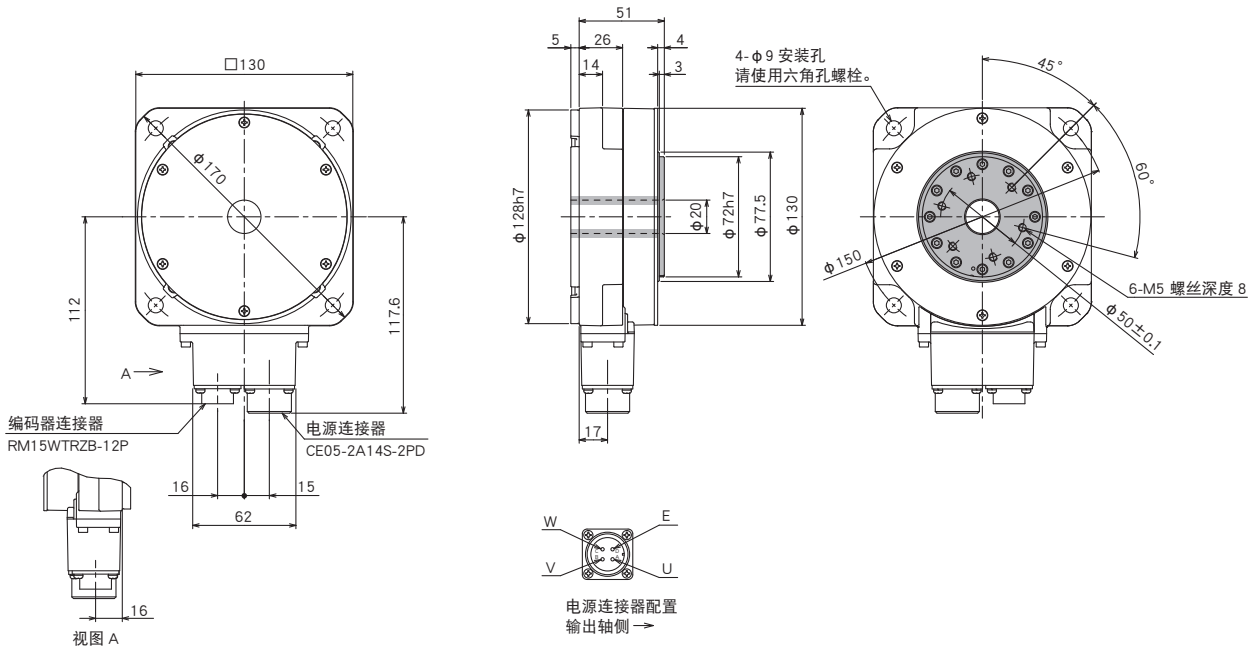

[单位: mm]

### ●TM-RG2M004E30

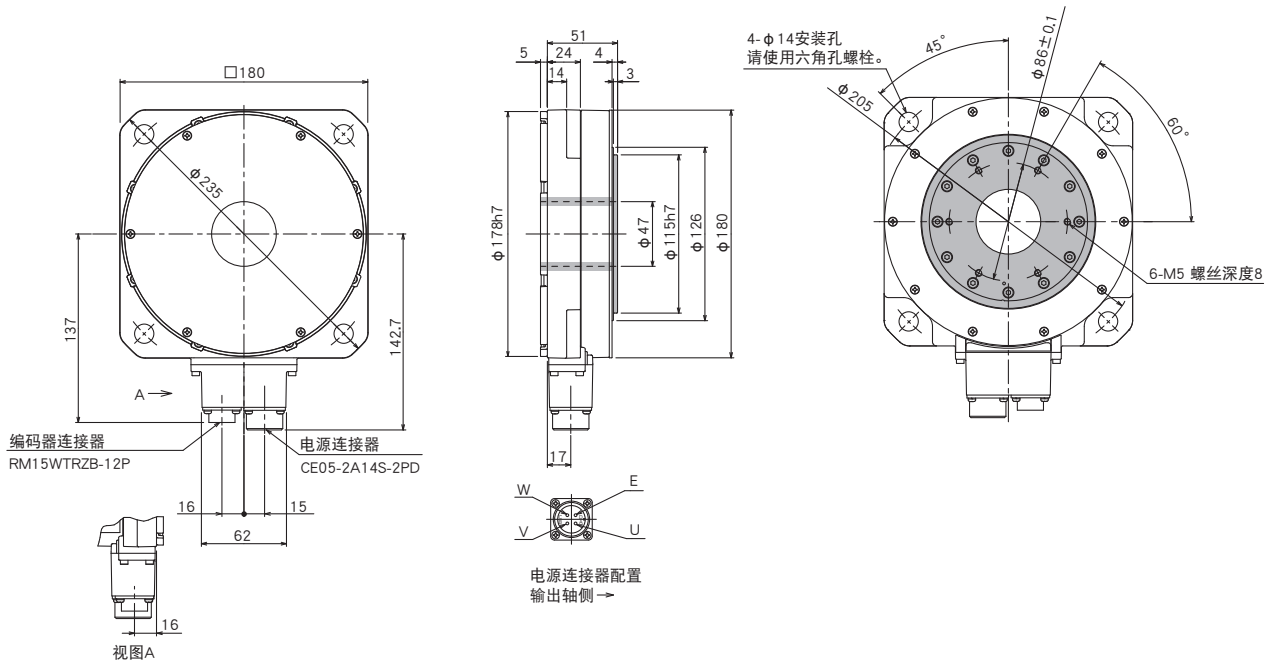

[单位: mm]

注) 1. 未标注公差的尺寸, 视为一般公差。  
2. ■ 表示旋转部。

TM-RG2M系列外形尺寸图 (注1、2)

●TM-RG2M009G30

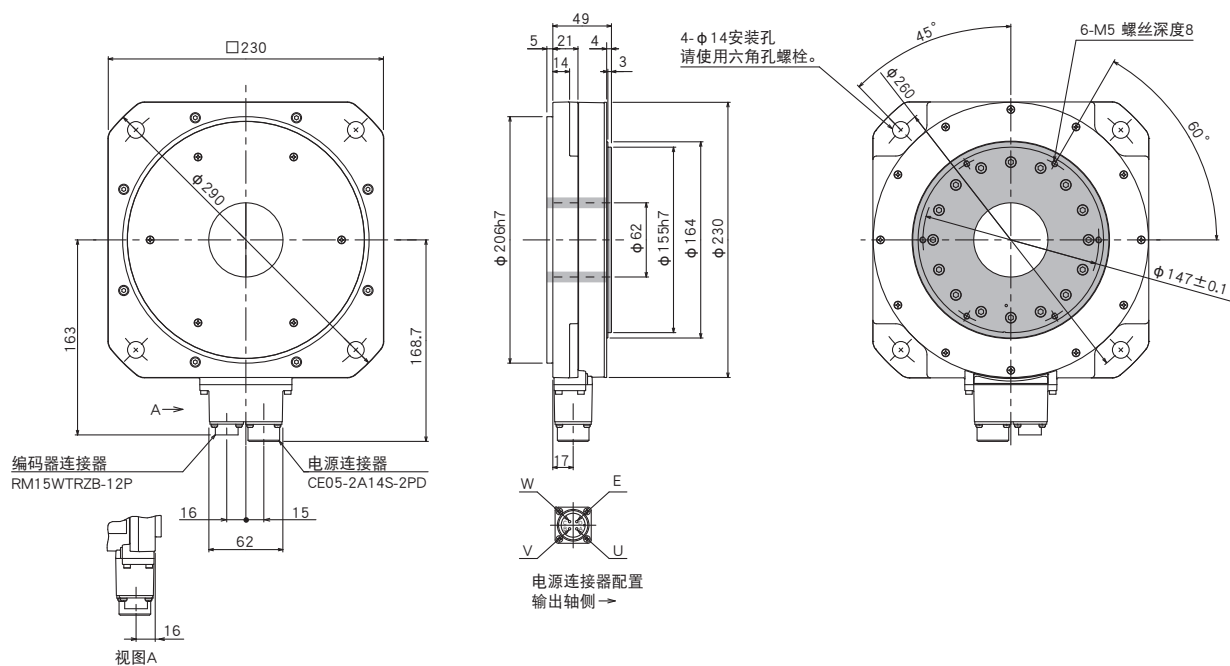

[单位: mm]

注) 1. 未标注公差的尺寸, 视为一般公差。  
2. ■表示旋转部。

共通规格

伺服系统控制器

伺服放大器

旋转型伺服电机

线性伺服电机

直驱电机

周边设备、选件

配电控制设备、电线选择示例

注意事项

# 直驱电机

## TM-RU2M系列外形尺寸图 (注1、2)

### ●TM-RU2M002C30

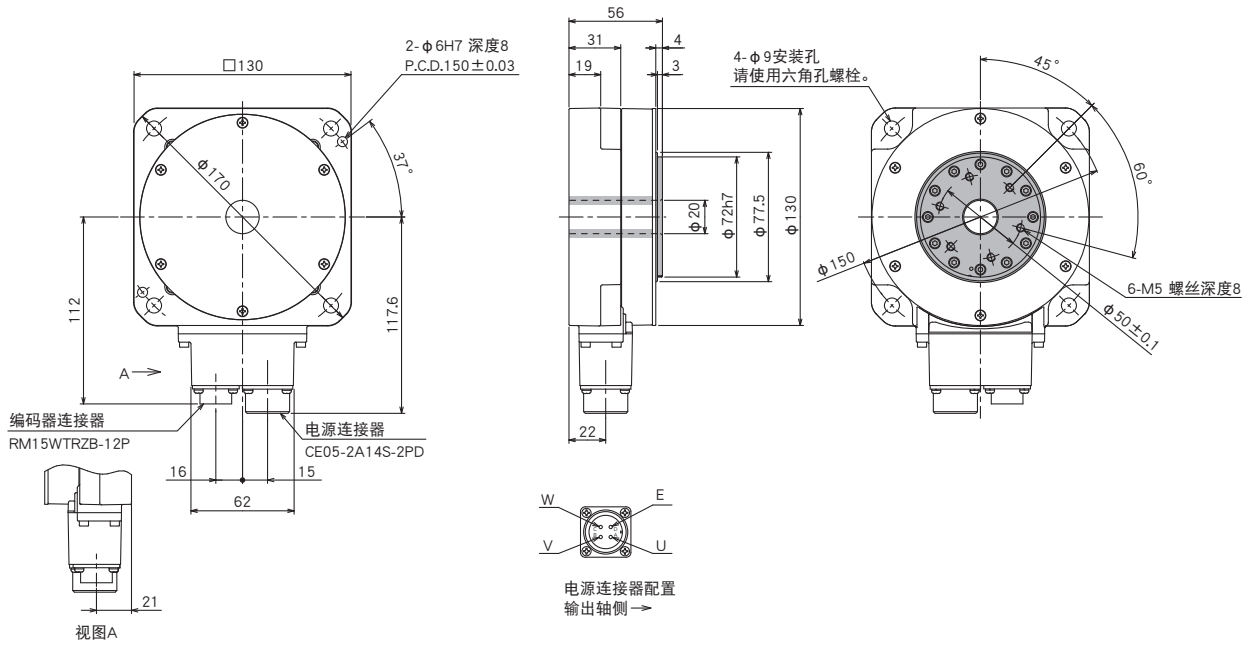

[单位: mm]

### ●TM-RU2M004E30

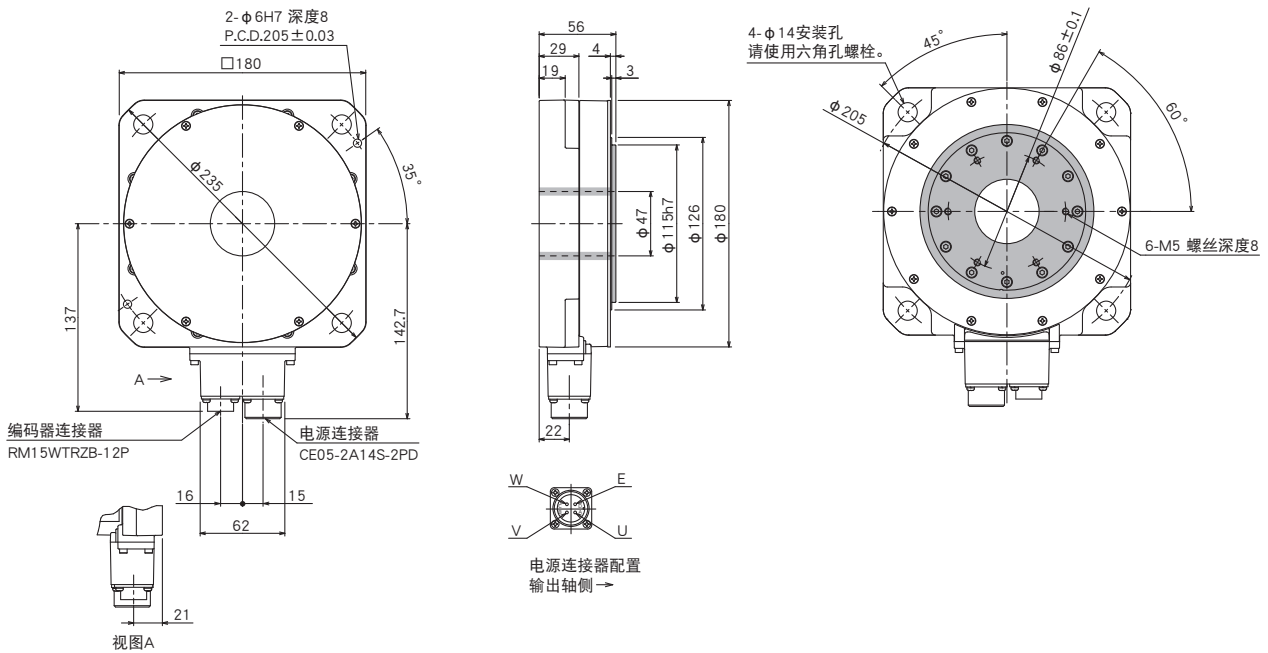

[单位: mm]

注) 1. 未标注公差的尺寸, 视为一般公差。  
2. ■ 表示旋转部。

TM-RU2M系列外形尺寸图 (注1、2)

●TM-RU2M009G30

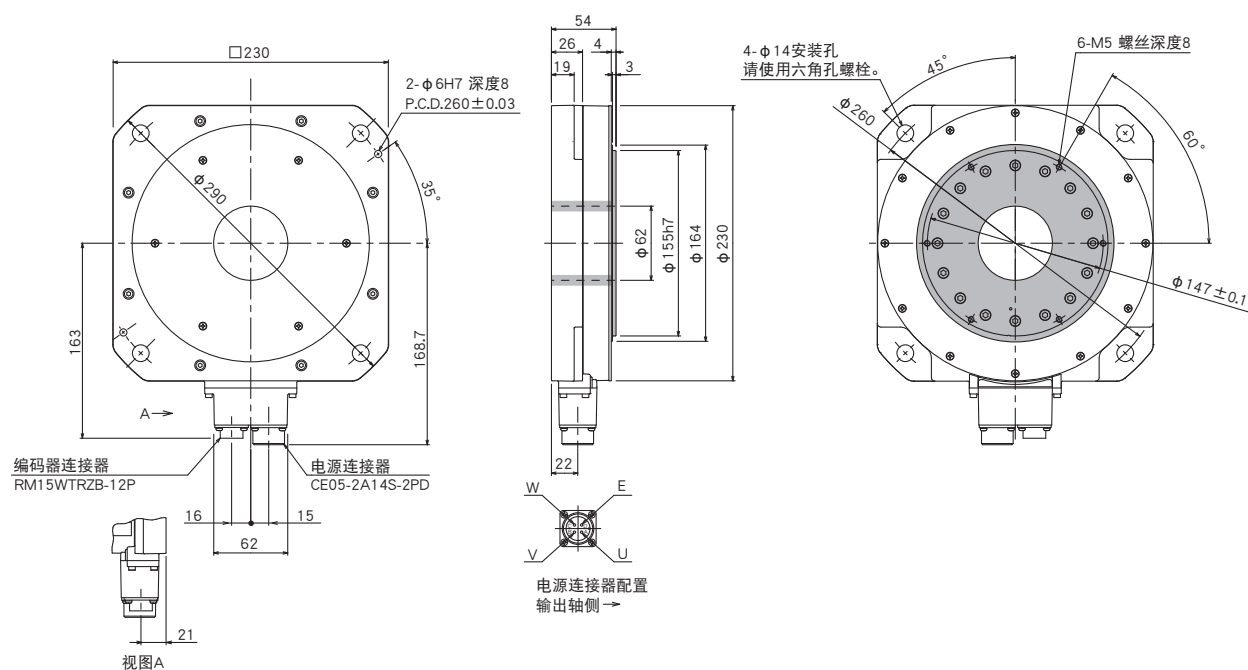

[单位: mm]

注) 1. 未标注公差的尺寸, 视为一般公差。  
2. 表示旋转部。

共通规格

伺服系统控制器

伺服放大器

旋转型伺服电机

线性伺服电机

直驱电机

周边设备、选件、

配电控制设备、电线选择示例

注意事项

# 直驱电机

## TM-RFM系列外形尺寸图 (注1、2)

### ●TM-RFM002C20, TM-RFM004C20, TM-RFM006C20

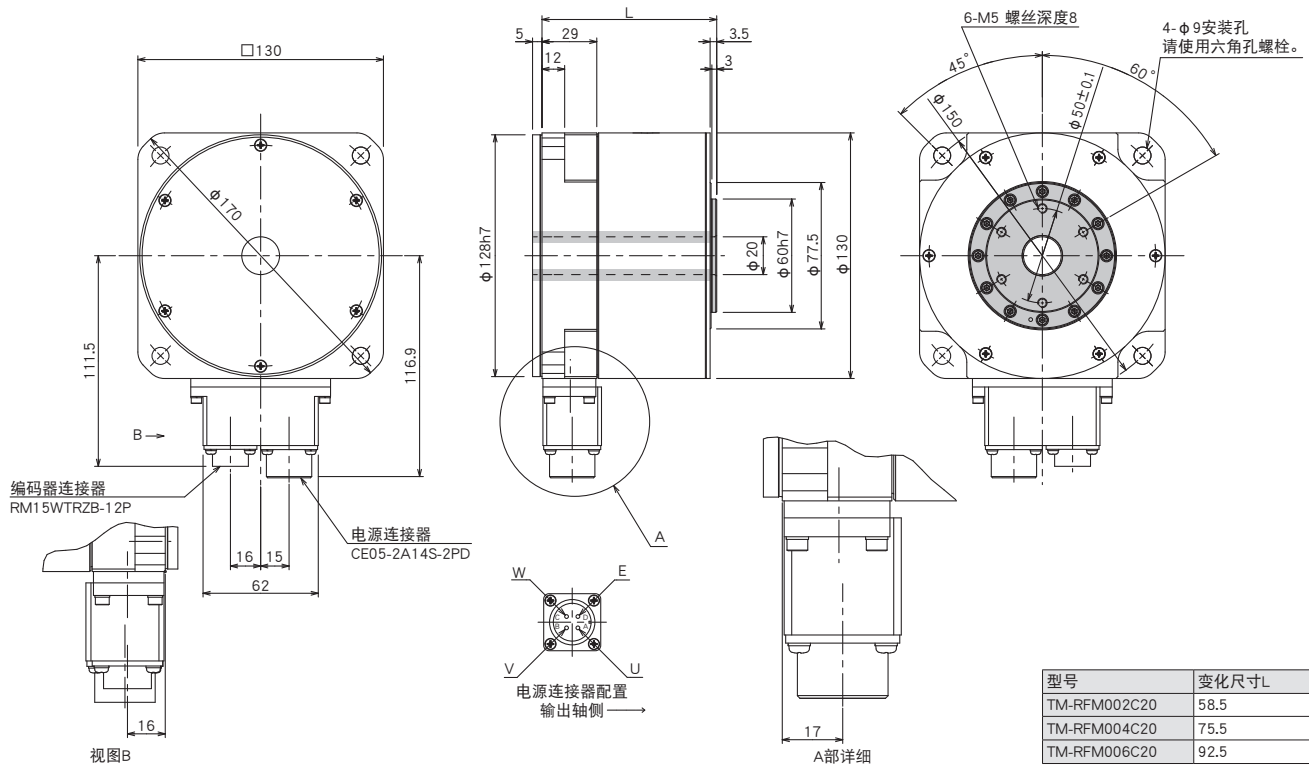

[单位: mm]

### ●TM-RFM006E20, TM-RFM012E20, TM-RFM018E20

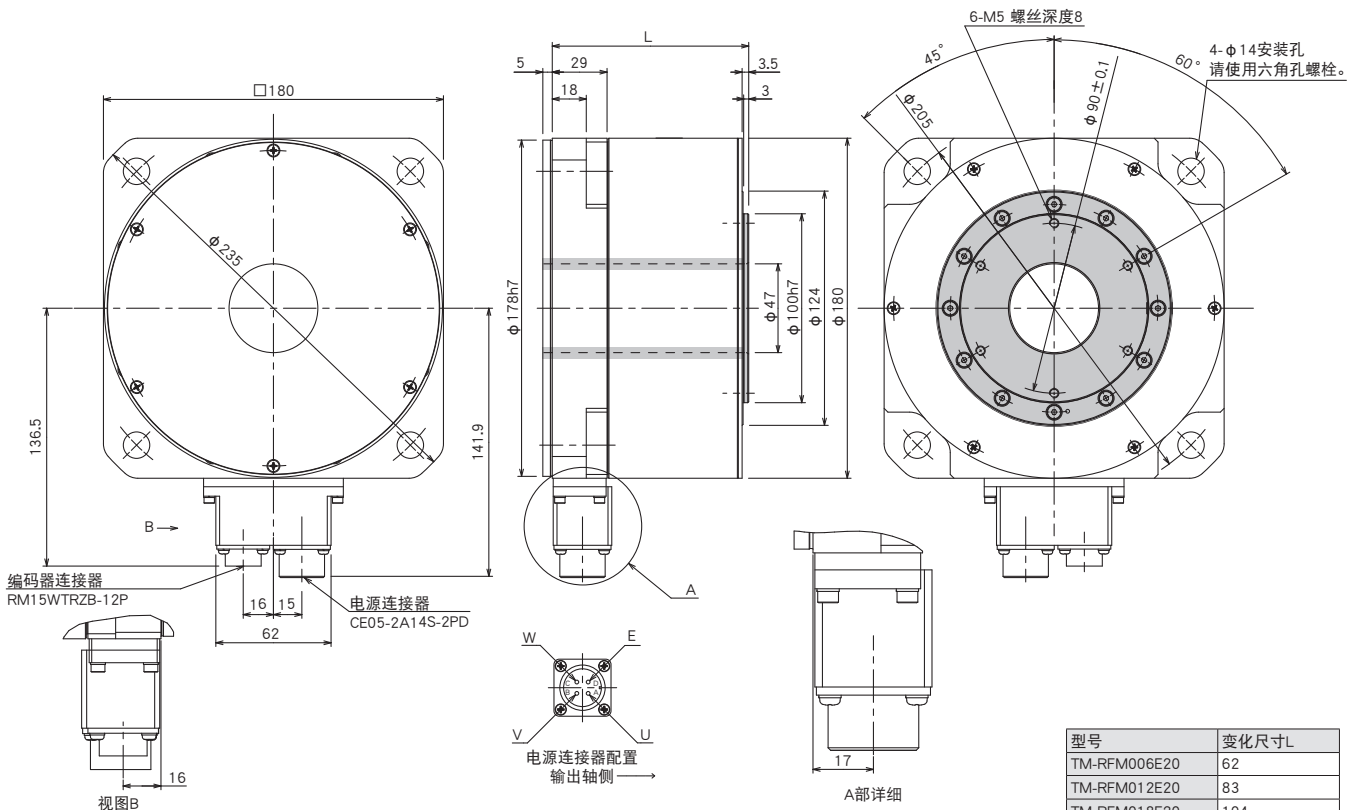

[单位: mm]

注) 1. 未标注公差尺寸, 视为一般公差。实际尺寸可能比图纸尺寸大1 mm~3 mm左右, 因此设计时请在机械侧留有余量。  
2. ■表示旋转部。

TM-RFM系列外形尺寸图 (注1、2)

●TM-RFM012G20, TM-RFM048G20, TM-RFM072G20

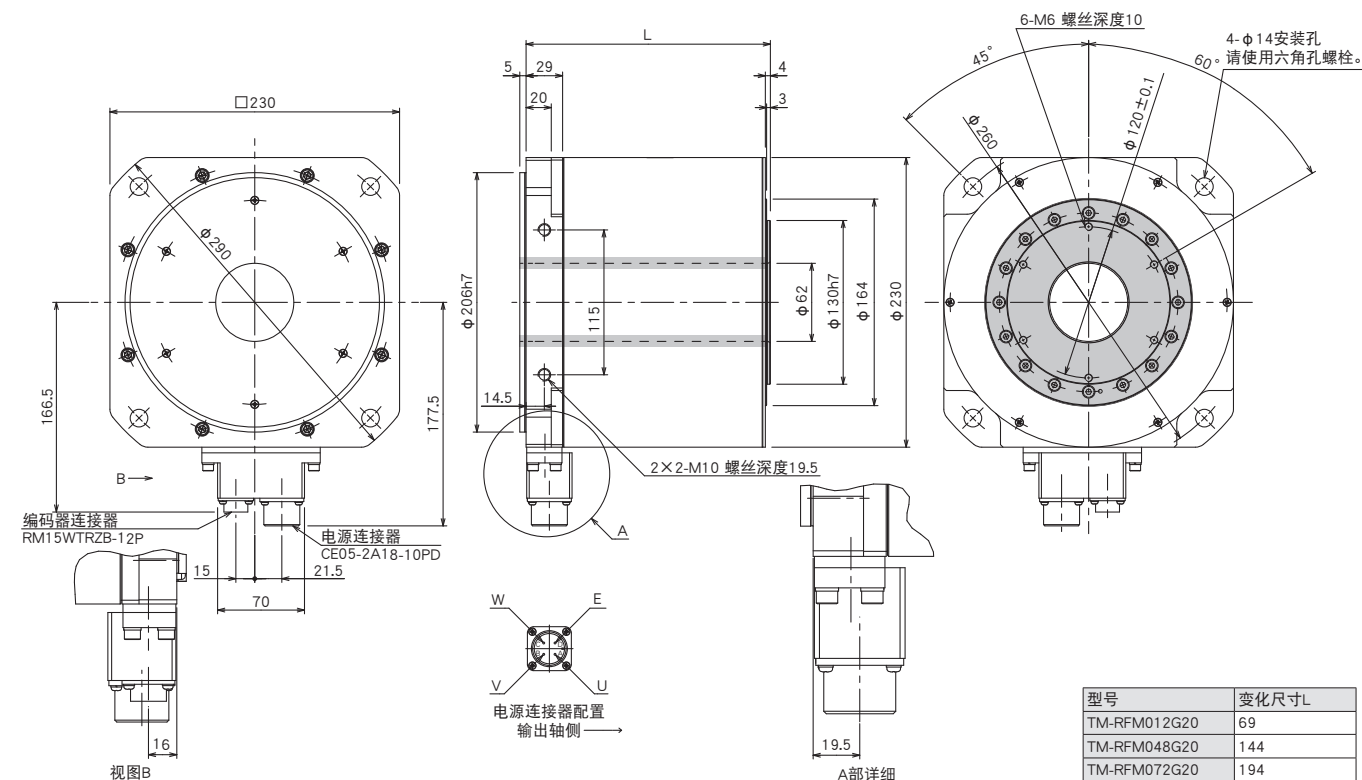

●TM-RFM040J10, TM-RFM120J10, TM-RFM240J10

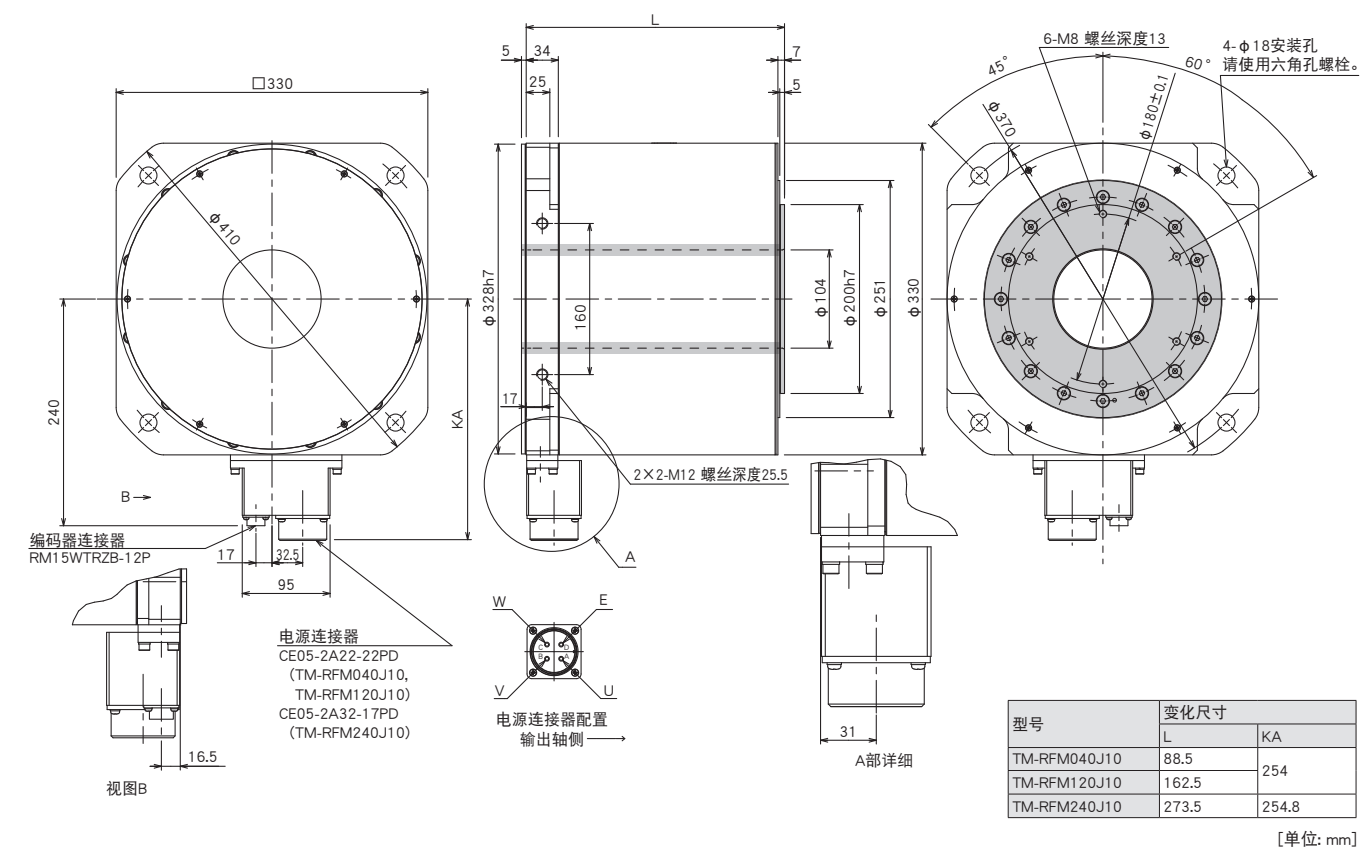

注) 1. 未标注公差的尺寸, 视为一般公差。实际尺寸可能比图纸尺寸大1 mm~3 mm左右, 因此设计时请在机械侧留出余量。  
2. ■表示旋转部。

共通规格

伺服系统控制器

伺服放大器

旋转型伺服电机

线性伺服电机

直驱电机

周边设备

配电控制设备、  
电线选择示例

注意事项

MEMO



# 7

## 选件、周边设备

伺服放大器

	G	G-RJ	WG	DG	B	B-RJ	WB	A	A-RJ	●: 支持
FA Integrated Selection Tool 介绍	●	●	●	●	●	●	●	●	●	.....7-2
伺服电机用电缆、连接器选择表	●	●	●	●	●	●	●	●	●	.....7-2
伺服电机用电缆、连接器构成示例	●	●	●	●	●	●	●	●	●	.....7-4
伺服电机用选件连接器详细型号	●	●	●	●	●	●	●	●	●	.....7-19
伺服电机用推荐产品	●	●	●	●	●	●	●	●	●	.....7-23
MR-J5-_G(-RJ)/MR-J5W_-_G 用电缆、连接器构成示例	●	●	●							.....7-28
MR-J5D_-_G4 用电缆、连接器构成示例				●						.....7-29
Ethernet 电缆规格	●	●	●	●						.....7-29
MR-J5-_B(-RJ)/MR-J5W_-_B 用电缆、连接器构成示例					●	●	●			.....7-30
MR-J5-_A(-RJ) 用电缆、连接器构成示例								●	●	.....7-31
连接导体				●						.....7-36
MR-CM 用电缆、连接器构成示例	●	●	●		●	●	●	●	●	.....7-37
MR-J3-D05 用电缆、连接器构成示例	●	●	●	●	●	●	●	●	●	.....7-38
伺服放大器 /MR-CM/MR-J3-D05 用选件连接器详细型号	●	●	●	●	●	●	●	●	●	.....7-39
伺服放大器用推荐产品	●	●	●		●	●	●	●	●	.....7-42
安全逻辑模块	●	●	●	●	●	●	●	●	●	.....7-46
再生选件	●	●	●		●	●	●	●	●	.....7-48
电源再生共享转换器	●	●	●		●	●	●	●	●	.....7-51
电池、电池盒	●	●	●		●	●	●	●	●	.....7-53
绝对位置模块	●	●	●		●	●	●	●	●	.....7-55
更换用风扇模块	●	●	●	●	●	●	●	●	●	.....7-55
控制柜安装附件	●	●	●		●	●	●	●	●	.....7-56
正面接地附件	●	●			●	●		●	●	.....7-56
安装配件				●						.....7-57
侧面保护盖				●						.....7-57
中继端子台	●	●	●		●	●	●	●	●	.....7-58
无线电噪声滤波器 / 线性噪声滤波器 / 数据线路滤波器	●	●	●	●	●	●	●	●	●	.....7-60
浪涌抑制器	●	●	●	●	●	●	●	●	●	.....7-60
EMC 滤波器	●	●	●	●	●	●	●	●	●	.....7-61
浪涌保护器	●	●	●	●	●	●	●	●	●	.....7-63
功率因数改善电抗器	●	●	●		●	●		●	●	.....7-64
AC 电抗器				●						.....7-69
伺服支持软件	●	●	●	●	●	●	●	●	●	.....7-70

**G** MR-J5-G(-N1) **G-RJ** MR-J5-G-RJ(N1) **WG** MR-J5W2-G(-N1)/MR-J5W3-G(-N1)

**DG** MR-J5D1-G4(-N1)/MR-J5D2-G4(-N1)/MR-J5D3-G4(-N1)

**B** MR-J5-B **B-RJ** MR-J5-B-RJ **WB** MR-J5W2-B/MR-J5W3-B **A** MR-J5-A **A-RJ** MR-J5-A-RJ

\* 特殊规格的伺服放大器/驱动器模块的选件、周边设备，与标准伺服放大器/标准驱动器模块的相同。请参照额定输出相同的伺服放大器/驱动器模块。

\* 本章所记载的“伺服放大器”，还包含驱动器模块和转换器模块的组合。

## 选件、周边设备

### FA Integrated Selection Tool介绍

在FA Integrated Selection Tool选择控制器、伺服电机、伺服放大器和再生选件后，可以选出配套使用的选件（如编码器电缆、电源电缆等）。



### 伺服电机用电缆、连接器选择表

伺服电机各系列产品所需的选件电缆及连接器各不相同。请根据下表确定相应选件。

#### HK-KT系列/HK-MT系列/HK-RT (1.0 kW~2.0 kW) 系列伺服电机用电缆

电缆类型	电缆长度	防护等级 <sup>(注1)</sup>	电磁制动器电线	引出方向	弯曲寿命 <sup>(注5)</sup>	型号	参照页
双电缆类型	10 m以下 (直接型)	IP65 <sup>(注3)</sup>	有	负载侧	高弯曲寿命	MR-AEPB2CBL_M-A1-H	p. 7-6
					标准	MR-AEPB2CBL_M-A1-L	
				负载相反侧	高弯曲寿命	MR-AEPB2CBL_M-A2-H	
					标准	MR-AEPB2CBL_M-A2-L	
				垂直 <sup>(注4)</sup>	高弯曲寿命	MR-AEPB2CBL_M-A5-H	
					标准	MR-AEPB2CBL_M-A5-L	
		无	负载侧	高弯曲寿命	MR-AEP2CBL_M-A1-H		
				标准	MR-AEP2CBL_M-A1-L		
			负载相反侧	高弯曲寿命	MR-AEP2CBL_M-A2-H		
				标准	MR-AEP2CBL_M-A2-L		
			垂直 <sup>(注4)</sup>	高弯曲寿命	MR-AEP2CBL_M-A5-H		
				标准	MR-AEP2CBL_M-A5-L		
	超过10 m (中继型) <sup>(注2)</sup>	IP20	有	负载侧	高弯曲寿命	MR-AEPB2J10CBL03M-A1-L, MR-AEKCBL_M-H	p. 7-7
					标准	MR-AEPB2J10CBL03M-A1-L, MR-AEKCBL_M-L	
				负载相反侧	高弯曲寿命	MR-AEPB2J10CBL03M-A2-L, MR-AEKCBL_M-H	
					标准	MR-AEPB2J10CBL03M-A2-L, MR-AEKCBL_M-L	
				垂直 <sup>(注4)</sup>	高弯曲寿命	MR-AEPB2J10CBL03M-A5-L, MR-AEKCBL_M-H	
					标准	MR-AEPB2J10CBL03M-A5-L, MR-AEKCBL_M-L	
		无	负载侧	高弯曲寿命	MR-AEP2J10CBL03M-A1-L, MR-AEKCBL_M-H		
				标准	MR-AEP2J10CBL03M-A1-L, MR-AEKCBL_M-L		
			负载相反侧	高弯曲寿命	MR-AEP2J10CBL03M-A2-L, MR-AEKCBL_M-H		
				标准	MR-AEP2J10CBL03M-A2-L, MR-AEKCBL_M-L		
			垂直 <sup>(注4)</sup>	高弯曲寿命	MR-AEP2J10CBL03M-A5-L, MR-AEKCBL_M-H		
				标准	MR-AEP2J10CBL03M-A5-L, MR-AEKCBL_M-L		
IP65 <sup>(注3)</sup>	有	负载侧	高弯曲寿命	MR-AEPB2J20CBL03M-A1-L, MR-AENSCBL_M-H	p. 7-8		
			标准	MR-AEPB2J20CBL03M-A1-L, MR-AENSCBL_M-L			
		负载相反侧	高弯曲寿命	MR-AEPB2J20CBL03M-A2-L, MR-AENSCBL_M-H			
	标准		MR-AEPB2J20CBL03M-A2-L, MR-AENSCBL_M-L				
	垂直 <sup>(注4)</sup>	高弯曲寿命	MR-AEPB2J20CBL03M-A5-L, MR-AENSCBL_M-H				
		标准	MR-AEPB2J20CBL03M-A5-L, MR-AENSCBL_M-L				
无		负载侧	高弯曲寿命	MR-AEP2J20CBL03M-A1-L, MR-AENSCBL_M-H			
	标准		MR-AEP2J20CBL03M-A1-L, MR-AENSCBL_M-L				
	负载相反侧	高弯曲寿命	MR-AEP2J20CBL03M-A2-L, MR-AENSCBL_M-H				
标准		MR-AEP2J20CBL03M-A2-L, MR-AENSCBL_M-L					
垂直 <sup>(注4)</sup>	高弯曲寿命	MR-AEP2J20CBL03M-A5-L, MR-AENSCBL_M-H					
	标准	MR-AEP2J20CBL03M-A5-L, MR-AENSCBL_M-L					

- 注) 1. 所记载的防护等级表示将连接器部与伺服电机相连接时的防尘、防水等级。当伺服电机的防护等级与所记载的等级相异时，应取两者中等级较低的一方。  
 2. 所记载的2种电缆均需要。  
 3. 若需要IP67电缆的情况下，请咨询Mitsubishi Electric System & Service Co., Ltd. OVERSEAS SERVICE SECTION (Email: osb.webmaster@melsc.jp)。  
 4. 安装垂直引出电缆时，锁定杆应朝向负载侧。  
 5. 高弯曲寿命用于可动部，标准用于固定部。

### 伺服电机用电缆、连接器选择表

#### HK-KT系列/HK-MT系列/HK-RT (1.0 kW~2.0 kW) 系列伺服电机用电缆

电缆类型	电缆长度	防护等级 <sup>(注1)</sup>	电磁制动器电线	引出方向	弯曲寿命 <sup>(注5)</sup>	型号	参照页
单电缆类型	10 m以下 (直接型)	IP65 <sup>(注3)</sup>	有	负载侧	高弯曲寿命	MR-AEPB1CBL_M-A1-H	p. 7-9
					标准	MR-AEPB1CBL_M-A1-L	
				负载相反侧	高弯曲寿命	MR-AEPB1CBL_M-A2-H	
					标准	MR-AEPB1CBL_M-A2-L	
				垂直 <sup>(注4)</sup>	高弯曲寿命	MR-AEPB1CBL_M-A5-H	
					标准	MR-AEPB1CBL_M-A5-L	
			无	负载侧	高弯曲寿命	MR-AEP1CBL_M-A1-H	
					标准	MR-AEP1CBL_M-A1-L	
				负载相反侧	高弯曲寿命	MR-AEP1CBL_M-A2-H	
					标准	MR-AEP1CBL_M-A2-L	
				垂直 <sup>(注4)</sup>	高弯曲寿命	MR-AEP1CBL_M-A5-H	
					标准	MR-AEP1CBL_M-A5-L	

#### HK-ST系列/HK-RT (3.5 kW~7.0 kW) 系列伺服电机用电缆

用途	支持的伺服电机	防护等级 <sup>(注1)</sup>	弯曲寿命 <sup>(注5)</sup>	长度	型号	参照页
编码器	HK-ST系列 HK-RT353(4)WJ, 503(4)WJ, 703(4)WJ	IP67	高弯曲寿命	2 m~10 m	MR-J3ENSCBL_M-H	p. 7-8
				20 m~50 m	MR-AENSCBL_M-H	
			标准	2 m~10 m	MR-J3ENSCBL_M-L	
				20 m~30 m	MR-AENSCBL_M-L	

#### HK-ST系列/HK-RT (3.5 kW~7.0 kW) 系列伺服电机用连接器

用途	支持的伺服电机	防护等级 <sup>(注1)</sup>	连接器形状	连接类型	型号 <sup>(注2)</sup>	参照页
编码器	HK-ST系列 HK-RT353(4)WJ, 503(4)WJ, 703(4)WJ	IP67	直头	直插	MR-J3SCNS	p. 7-9
				螺丝固定	MR-ENCNS2	
			弯头	直插	MR-J3SCNSA	
				螺丝固定	MR-ENCNS2A	
电源 <sup>(注6)</sup>	HK-ST52(4)(W)J, 102(4)(W)J, 172(4)WJ, 202(4)AWJ, 302(4)WJ, 353(4)WJ, 503(4)WJ	IP67	直头	直插	MR-APWCNS4	p. 7-10
				直插	MR-APWCNS5	
电磁制动器	HK-ST系列 HK-RT353(4)WBJ, 503(4)WBJ, 703(4)WBJ	IP67	直头	直插	MR-BKCNS1	
				螺丝固定	MR-BKCNS2	
			弯头	直插	MR-BKCNS1A	
				螺丝固定	MR-BKCNS2A	

- 注) 1. 所记载的防护等级表示将连接器部与伺服电机相连接时的防尘、防水等级。当伺服电机的防护等级与所记载的等级相异时, 应取两者中等级较低的一方。  
 2. 请使用所记载的选件连接器组件制作电缆。  
 3. 若需要IP67电缆的情况下, 请咨询Mitsubishi Electric System & Service Co., Ltd. OVERSEAS SERVICE SECTION (Email: osb.webmaster@melsc.jp)。  
 4. 安装垂直引出电缆时, 锁定杆应朝向负载侧。  
 5. 高弯曲寿命用于可动部, 标准用于固定部。  
 6. 附带减速机的伺服电机HK-ST152(4)G1/G1H/G5/G7所支持的连接器和HK-ST172(4)WJ相同。  
 7. 将预定发售。

共通规格

伺服系统控制器

伺服放大器

旋转型伺服电机

线性伺服电机

直驱电机

周边设备

选件、配线选择示例、配线控制设备、

注意事项

## 选件、周边设备

### 旋转型伺服电机用电缆、连接器构成示例 (注2)

G	G-RJ	WG	DG	B	B-RJ	WB	A	A-RJ
---	------	----	----	---	------	----	---	------

#### HK-KT系列/HK-MT系列/HK-RT (1.0 kW~2.0 kW) 系列

(电缆引出方向: 负载侧/负载相反侧/垂直) (注4、5)

##### ● 电缆长度 10 m 以下

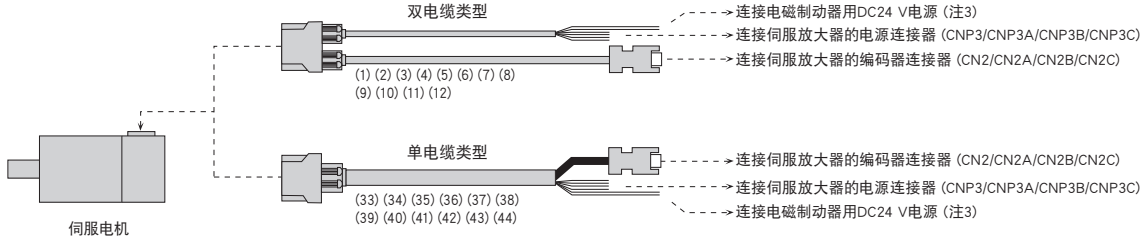

##### ● 电缆长度超过 10 m

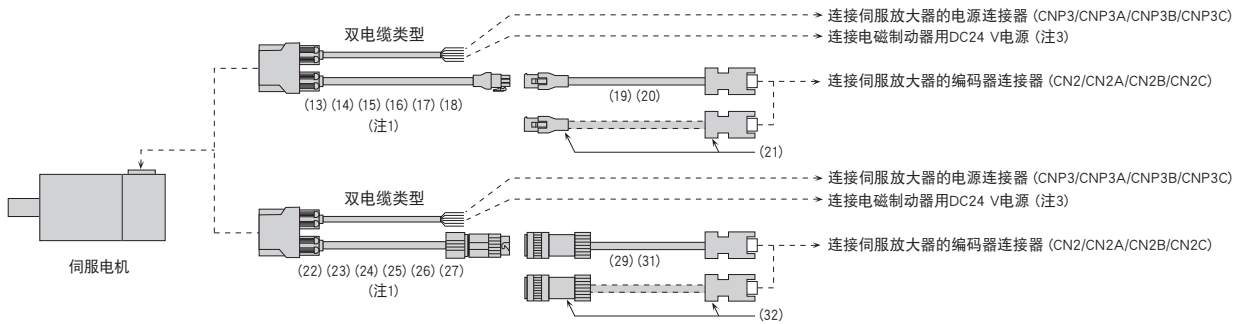

#### HK-ST系列/HK-RT (3.5 kW~7.0 kW) 系列

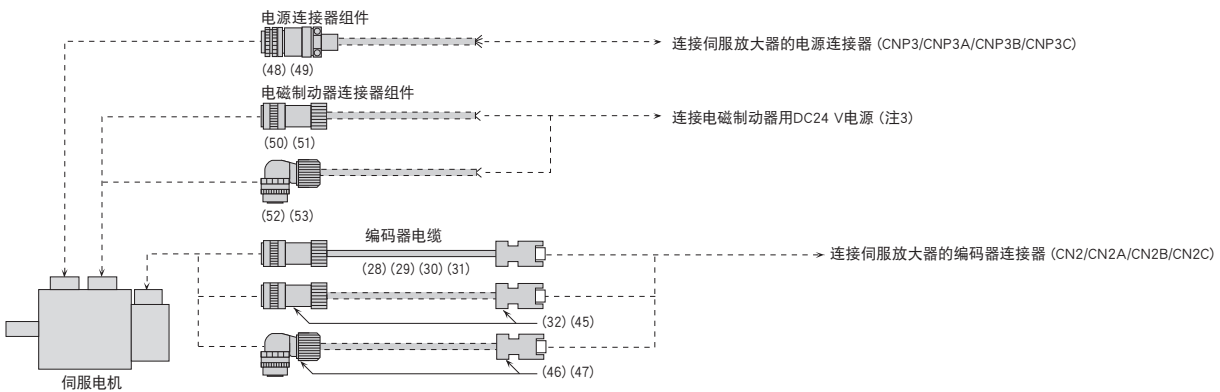

- 注) 1. 此电缆为非高弯曲寿命产品,因此应将其固定好后再使用。  
 2. 虚线处的电缆,请客户自行制作。关于电缆的制作,请参照“旋转型伺服电机 用户手册 (对应MR-J5)”。  
 3. 带电磁制动器的伺服电机的情况下。  
 4. 安装垂直引出电缆时,锁定杆应朝向负载侧。  
 5. 电缆引出方向为负载相反侧的构成示例。  
 根据选择选件的不同,电缆可以从负载侧、负载相反侧或是垂直方向引出。  
 引出方向如下图所示。

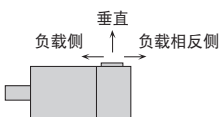

旋转型伺服电机用电缆、连接器构成示例 (注2)

全闭环控制的情况下

(MR-J5-G\_, MR-J5W2-G, MR-J5D2-G4, MR-J5-B\_, MR-J5W2-B, MR-J5-A\_与旋转型伺服电机) (注3)

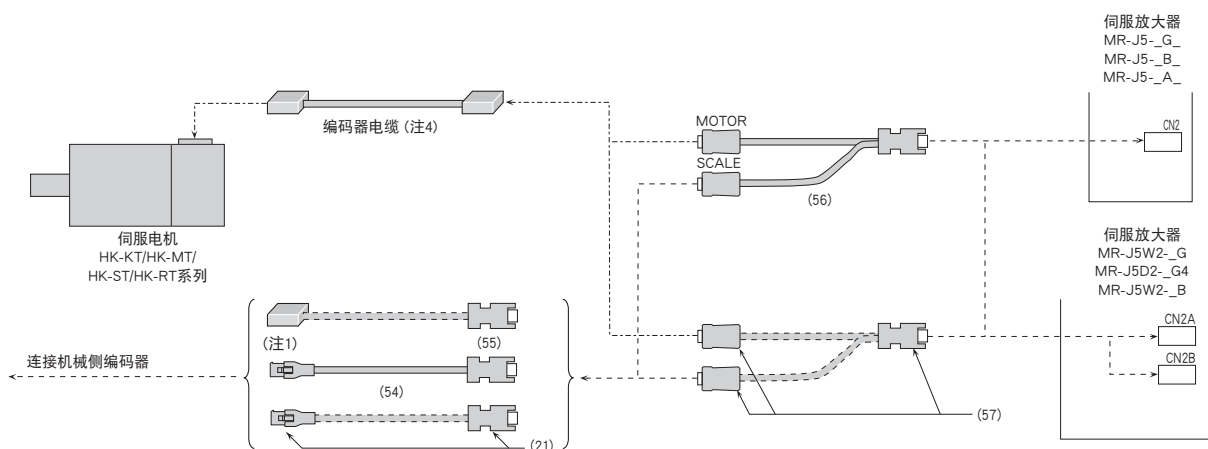

全闭环控制的情况下

(MR-J5-G\_-RJ, MR-J5D1-G4, MR-J5-B\_-RJ, MR-J5-A\_-RJ与旋转型伺服电机) (注3)

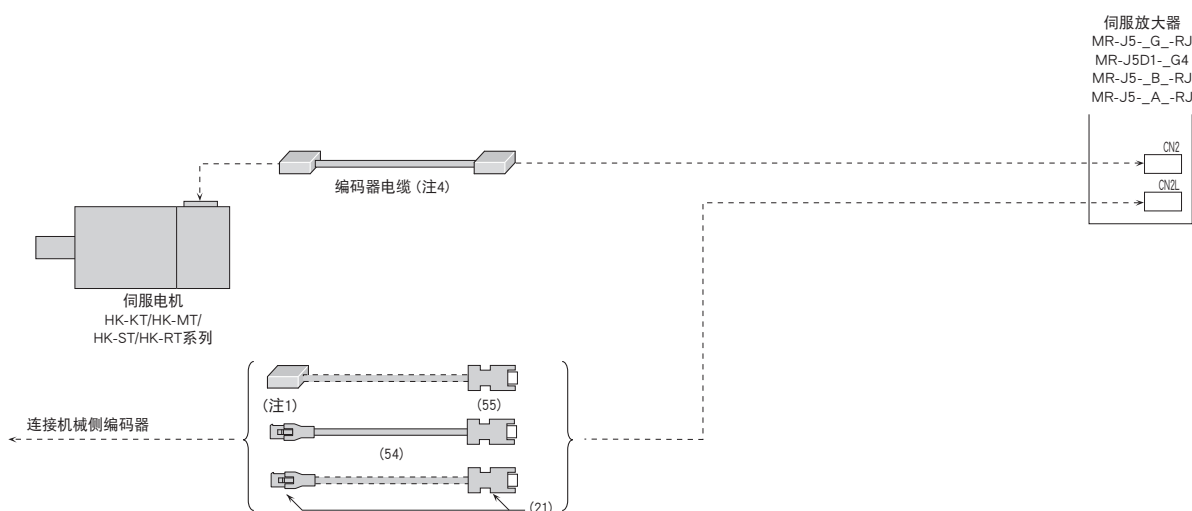

- 注) 1. 关于连接读头侧电缆的连接器,请咨询各线性编码器生产商。  
 2. 虚线处的电缆,请客户自行制作。关于电缆的制作,请参照“旋转型伺服电机 用户手册 (对应MR-J5)”。  
 3. 除了上述所记载的连接示例以外,与连接各旋转型伺服电机时相同。请参照各旋转型伺服电机的电缆、连接器构成示例。  
 4. 编码器电缆在不同的伺服电机系列中有所不同。请参照各旋转型伺服电机的电缆、连接器构成示例。

共通规格

伺服系统控制器

伺服放大器

旋转型伺服电机

线性伺服电机

直驱电机

周边设备

选件、  
配线选择示例、  
配电控制设备、

注意事项

旋转型伺服电机用电缆、连接器一览表





关于各连接器的详细型号,请参照本产品目录的“伺服电机用选件连接器详细型号”。

No.	产品名称	用途	弯曲寿命 (注4)	电缆长度	型号	内容/防护等级 (注1)	
(1)	电机电缆 (注2、3) (双电缆类型/ 10 m以下直接型)	HK-KT系列 HK-MT系列 HK-RT103(4)WBJ, 153(4)WBJ, 203(4)WBJ 负载侧引出 有电磁制动器电线	高弯曲寿命	2 m	MR-AEPB2CBL2M-A1-H		
				5 m	MR-AEPB2CBL5M-A1-H		
10 m		MR-AEPB2CBL10M-A1-H					
标准		2 m	MR-AEPB2CBL2M-A1-L				
		5 m	MR-AEPB2CBL5M-A1-L				
10 m		MR-AEPB2CBL10M-A1-L					
(2)		电机电缆 (注2、3) (双电缆类型/ 10 m以下直接型)	HK-KT系列 HK-MT系列 HK-RT103(4)WBJ, 153(4)WBJ, 203(4)WBJ 负载相反侧引出 有电磁制动器电线	高弯曲寿命	2 m	MR-AEPB2CBL2M-A2-H	
					5 m	MR-AEPB2CBL5M-A2-H	
10 m			MR-AEPB2CBL10M-A2-H				
标准			2 m	MR-AEPB2CBL2M-A2-L			
			5 m	MR-AEPB2CBL5M-A2-L			
10 m			MR-AEPB2CBL10M-A2-L				
(3)	电机电缆 (注2、3) (双电缆类型/ 10 m以下直接型)		HK-KT系列 HK-MT系列 HK-RT103(4)WBJ, 153(4)WBJ, 203(4)WBJ 垂直引出 (注5) 有电磁制动器电线	高弯曲寿命	2 m	MR-AEPB2CBL2M-A5-H	
					5 m	MR-AEPB2CBL5M-A5-H	
10 m			MR-AEPB2CBL10M-A5-H				
标准			2 m	MR-AEPB2CBL2M-A5-L			
			5 m	MR-AEPB2CBL5M-A5-L			
10 m			MR-AEPB2CBL10M-A5-L				
(4)		电机电缆 (注2、3) (双电缆类型/ 10 m以下直接型)	HK-KT系列 HK-MT系列 HK-RT103(4)WJ, 153(4)WJ, 203(4)WJ 负载侧引出 无电磁制动器电线	高弯曲寿命	2 m	MR-AEP2CBL2M-A1-H	
					5 m	MR-AEP2CBL5M-A1-H	
10 m			MR-AEP2CBL10M-A1-H				
标准			2 m	MR-AEP2CBL2M-A1-L			
			5 m	MR-AEP2CBL5M-A1-L			
10 m			MR-AEP2CBL10M-A1-L				
(5)	电机电缆 (注2、3) (双电缆类型/ 10 m以下直接型)		HK-KT系列 HK-MT系列 HK-RT103(4)WJ, 153(4)WJ, 203(4)WJ 负载相反侧引出 无电磁制动器电线	高弯曲寿命	2 m	MR-AEP2CBL2M-A2-H	
					5 m	MR-AEP2CBL5M-A2-H	
10 m			MR-AEP2CBL10M-A2-H				
标准			2 m	MR-AEP2CBL2M-A2-L			
			5 m	MR-AEP2CBL5M-A2-L			
10 m			MR-AEP2CBL10M-A2-L				
(6)		电机电缆 (注2、3) (双电缆类型/ 10 m以下直接型)	HK-KT系列 HK-MT系列 HK-RT103(4)WJ, 153(4)WJ, 203(4)WJ 垂直引出 (注5) 无电磁制动器电线	高弯曲寿命	2 m	MR-AEP2CBL2M-A5-H	
					5 m	MR-AEP2CBL5M-A5-H	
10 m			MR-AEP2CBL10M-A5-H				
标准			2 m	MR-AEP2CBL2M-A5-L			
			5 m	MR-AEP2CBL5M-A5-L			
10 m			MR-AEP2CBL10M-A5-L				
(7)	电机电缆 (注2、3) (双电缆类型/ 10 m以下直接型)		HK-KT系列 HK-MT系列 HK-RT103(4)WJ, 153(4)WJ, 203(4)WJ 负载侧引出 有电磁制动器电线	高弯曲寿命	2 m	MR-AEP2CBL2M-A1-H	
					5 m	MR-AEP2CBL5M-A1-H	
10 m			MR-AEP2CBL10M-A1-H				
标准			2 m	MR-AEP2CBL2M-A1-L			
			5 m	MR-AEP2CBL5M-A1-L			
10 m			MR-AEP2CBL10M-A1-L				
(8)		电机电缆 (注2、3) (双电缆类型/ 10 m以下直接型)	HK-KT系列 HK-MT系列 HK-RT103(4)WJ, 153(4)WJ, 203(4)WJ 负载相反侧引出 无电磁制动器电线	高弯曲寿命	2 m	MR-AEP2CBL2M-A2-H	
					5 m	MR-AEP2CBL5M-A2-H	
10 m			MR-AEP2CBL10M-A2-H				
标准			2 m	MR-AEP2CBL2M-A2-L			
			5 m	MR-AEP2CBL5M-A2-L			
10 m			MR-AEP2CBL10M-A2-L				
(9)	电机电缆 (注2、3) (双电缆类型/ 10 m以下直接型)		HK-KT系列 HK-MT系列 HK-RT103(4)WJ, 153(4)WJ, 203(4)WJ 垂直引出 (注5) 无电磁制动器电线	高弯曲寿命	2 m	MR-AEP2CBL2M-A5-H	
					5 m	MR-AEP2CBL5M-A5-H	
10 m			MR-AEP2CBL10M-A5-H				
标准			2 m	MR-AEP2CBL2M-A5-L			
			5 m	MR-AEP2CBL5M-A5-L			
10 m			MR-AEP2CBL10M-A5-L				
(10)		电机电缆 (注2、3) (双电缆类型/ 10 m以下直接型)	HK-KT系列 HK-MT系列 HK-RT103(4)WJ, 153(4)WJ, 203(4)WJ 垂直引出 (注5) 无电磁制动器电线	高弯曲寿命	2 m	MR-AEP2CBL2M-A1-H	
					5 m	MR-AEP2CBL5M-A1-H	
10 m			MR-AEP2CBL10M-A1-H				
标准			2 m	MR-AEP2CBL2M-A1-L			
			5 m	MR-AEP2CBL5M-A1-L			
10 m			MR-AEP2CBL10M-A1-L				
(11)	电机电缆 (注2、3) (双电缆类型/ 10 m以下直接型)		HK-KT系列 HK-MT系列 HK-RT103(4)WJ, 153(4)WJ, 203(4)WJ 垂直引出 (注5) 无电磁制动器电线	高弯曲寿命	2 m	MR-AEP2CBL2M-A2-H	
					5 m	MR-AEP2CBL5M-A2-H	
10 m			MR-AEP2CBL10M-A2-H				
标准			2 m	MR-AEP2CBL2M-A2-L			
			5 m	MR-AEP2CBL5M-A2-L			
10 m			MR-AEP2CBL10M-A2-L				
(12)		电机电缆 (注2、3) (双电缆类型/ 10 m以下直接型)	HK-KT系列 HK-MT系列 HK-RT103(4)WJ, 153(4)WJ, 203(4)WJ 垂直引出 (注5) 无电磁制动器电线	高弯曲寿命	2 m	MR-AEP2CBL2M-A5-H	
					5 m	MR-AEP2CBL5M-A5-H	
10 m			MR-AEP2CBL10M-A5-H				
标准			2 m	MR-AEP2CBL2M-A5-L			
			5 m	MR-AEP2CBL5M-A5-L			
10 m			MR-AEP2CBL10M-A5-L				

注) 1. 所记载的防护等级表示将连接器部与伺服电机相连接时的防尘、防水等级。当伺服电机的防护等级与所记载的等级相异时,应取两者中等级较低的一方。  
 2. 关于特殊线长的对应,请咨询Mitsubishi Electric System & Service Co., Ltd. OVERSEAS SERVICE SECTION (Email: osb.webmaster@melsc.jp)。  
 3. 若需要IP67电缆的情况下,请咨询Mitsubishi Electric System & Service Co., Ltd. OVERSEAS SERVICE SECTION (Email: osb.webmaster@melsc.jp)。  
 4. 高弯曲寿命用于可动部,标准用于固定部。  
 5. 安装垂直引出电缆时,锁定杆应朝向负载侧。

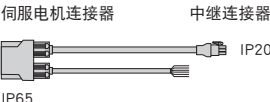
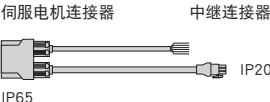
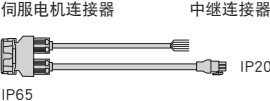
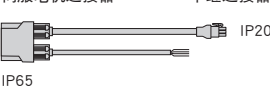
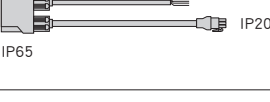
### 旋转型伺服电机用电缆、连接器一览表

关于各连接器的详细型号,请参照本产品目录的“伺服电机用选件连接器详细型号”。

No.	产品名称	用途	弯曲寿命 (注7)	电缆长度	型号	内容/防护等级 (注1)
(13)	电机电缆 (注3、5) (双电缆类型/ 超过10 m中继型)	HK-KT系列 HK-MT系列 HK-RT103(4)WBJ, 153(4)WBJ, 203(4)WBJ 负载侧引出 有电磁制动器电线	标准	0.3 m	MR-AEPB2J10CBL03M-A1-L	 伺服电机连接器 中继连接器 IP65 IP20
(14)		HK-KT系列 HK-MT系列 HK-RT103(4)WBJ, 153(4)WBJ, 203(4)WBJ 负载相反侧引出 有电磁制动器电线	标准	0.3 m	MR-AEPB2J10CBL03M-A2-L	 伺服电机连接器 中继连接器 IP65 IP20
(15)		HK-KT系列 HK-MT系列 HK-RT103(4)WBJ, 153(4)WBJ, 203(4)WBJ 垂直引出 (注8) 有电磁制动器电线	标准	0.3 m	MR-AEPB2J10CBL03M-A5-L	 伺服电机连接器 中继连接器 IP65 IP20
(16)		HK-KT系列 HK-MT系列 HK-RT103(4)WJ, 153(4)WJ, 203(4)WJ 负载侧引出 无电磁制动器电线	标准	0.3 m	MR-AEP2J10CBL03M-A1-L	 伺服电机连接器 中继连接器 IP65 IP20
(17)		HK-KT系列 HK-MT系列 HK-RT103(4)WJ, 153(4)WJ, 203(4)WJ 负载相反侧引出 无电磁制动器电线	标准	0.3 m	MR-AEP2J10CBL03M-A2-L	 伺服电机连接器 中继连接器 IP65 IP20
(18)		HK-KT系列 HK-MT系列 HK-RT103(4)WJ, 153(4)WJ, 203(4)WJ 垂直引出 (注8) 无电磁制动器电线	标准	0.3 m	MR-AEP2J10CBL03M-A5-L	 伺服电机连接器 中继连接器 IP65 IP20
(19)	编码器电缆 (注4、5、9)	HK-KT系列 HK-MT系列 HK-RT103(4)WJ, 153(4)WJ, 203(4)WJ	高弯曲寿命	20 m	MR-AEKCBL20M-H	 中继连接器 伺服放大器连接器 IP20
				30 m	MR-AEKCBL30M-H	
	40 m		MR-AEKCBL40M-H			
	50 m		MR-AEKCBL50M-H			
(20)	标准		20 m	MR-AEKCBL20M-L		
			30 m	MR-AEKCBL30M-L		
(21)	编码器连接器 组件 (注2、4、6)	HK-KT系列 HK-MT系列 HK-RT103(4)WJ, 153(4)WJ, 203(4)WJ 连接机械侧编码器	-	-	MR-ECNM	 中继连接器 伺服放大器连接器 IP20 适用电缆 电缆尺寸: AWG 26~22 电缆外径: 7 mm~9 mm

注) 1. 所记载的防护等级表示将连接器部与伺服电机相连接时的防尘、防水等级。当伺服电机的防护等级与所记载的等级相异时,应取两者中等级较低的一方。  
 2. 需要压接工具 (91529-1) (TE Connectivity Ltd. Company生产)。请咨询生产商。  
 3. 此电缆请与 (19)~(21) 之中任一组合使用。  
 4. 此电缆或连接器组件用于HK-KT系列/HK-MT系列/HK-RT (1.0 kW~2.0 kW) 系列时,请与 (13)~(18) 之中任一组合使用。  
 5. 关于特殊线长的对应,请咨询Mitsubishi Electric System & Service Co., Ltd. OVERSEAS SERVICE SECTION (Email: osb.webmaster@melsc.jp)。  
 6. 连接Mitutoyo Corporation生产的栅尺AT343A、AT543A-SC及AT545A-SC的输出电缆时,请使用MR-EKCBL\_M-H或MR-ECNM。  
 7. 高弯曲寿命用于可动部,标准用于固定部。  
 8. 安装垂直引出电缆时,锁定杆应朝向负载侧。  
 9. 编码器电缆不属于欧洲 低电压指令 (AC50 V~1000 V及DC75 V~1500 V) 的管制对象。

共通规格

伺服系统控制器

伺服放大器

旋转型伺服电机

线性伺服电机

直驱电机

周边设备



选件、  
配线选择示例

配电控制设备、  
注意事项目

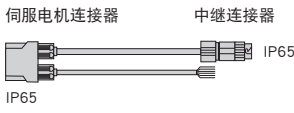
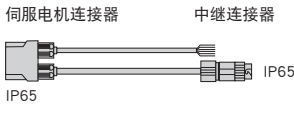
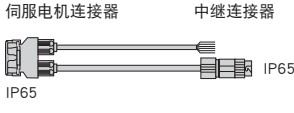
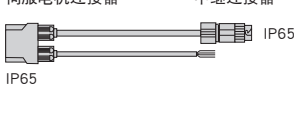
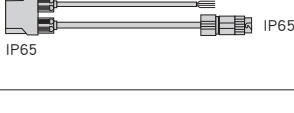

旋转型伺服电机用电缆、连接器一览表

关于各连接器的详细型号,请参照本产品目录的“伺服电机用选件连接器详细型号”。

No.	产品名称	用途	弯曲寿命 <small>(注6)</small>	电缆长度	型号	内容/防护等级 <small>(注1)</small>	
(22)	电机电缆 <small>(注2、4、5)</small> (双电缆类型/ 超过10 m中继型)	HK-KT系列 HK-MT系列 HK-RT103(4)WBJ, 153(4)WBJ, 203(4)WBJ 负载侧引出 有电磁制动器电线	标准	0.3 m	MR-AEPB2J20CBL03M-A1-L	 伺服电机连接器 中继连接器 IP65	
(23)		HK-KT系列 HK-MT系列 HK-RT103(4)WBJ, 153(4)WBJ, 203(4)WBJ 负载相反侧引出 有电磁制动器电线	标准	0.3 m	MR-AEPB2J20CBL03M-A2-L	 伺服电机连接器 中继连接器 IP65	
(24)		HK-KT系列 HK-MT系列 HK-RT103(4)WBJ, 153(4)WBJ, 203(4)WBJ 垂直引出 <small>(注7)</small> 有电磁制动器电线	标准	0.3 m	MR-AEPB2J20CBL03M-A5-L	 伺服电机连接器 中继连接器 IP65	
(25)		HK-KT系列 HK-MT系列 HK-RT103(4)WJ, 153(4)WJ, 203(4)WJ 负载侧引出 无电磁制动器电线	标准	0.3 m	MR-AEP2J20CBL03M-A1-L	 伺服电机连接器 中继连接器 IP65	
(26)		HK-KT系列 HK-MT系列 HK-RT103(4)WJ, 153(4)WJ, 203(4)WJ 负载相反侧引出 无电磁制动器电线	标准	0.3 m	MR-AEP2J20CBL03M-A2-L	 伺服电机连接器 中继连接器 IP65	
(27)		HK-KT系列 HK-MT系列 HK-RT103(4)WJ, 153(4)WJ, 203(4)WJ 垂直引出 <small>(注7)</small> 无电磁制动器电线	标准	0.3 m	MR-AEP2J20CBL03M-A5-L	 伺服电机连接器 中继连接器 IP65	
(28)		编码器电缆 <small>(注3、4、8)</small>	HK-ST系列 HK-RT353(4)WJ, 503(4)WJ, 703(4)WJ	高弯曲寿命	2 m	MR-J3ENSCBL2M-H	 中继连接器或 编码器连接器 伺服放大器连接器 IP67
(29)	HK-KT系列 HK-MT系列 HK-ST系列 HK-RT系列		高弯曲寿命		20 m	MR-AENSCBL20M-H	
					30 m	MR-AENSCBL30M-H	
				40 m	MR-AENSCBL40M-H		
				50 m	MR-AENSCBL50M-H		
(30)	HK-ST系列 HK-RT353(4)WJ, 503(4)WJ, 703(4)WJ		标准	2 m	MR-J3ENSCBL2M-L		
				5 m	MR-J3ENSCBL5M-L		
				10 m	MR-J3ENSCBL10M-L		
(31)	HK-KT系列 HK-MT系列 HK-ST系列 HK-RT系列		标准	20 m	MR-AENSCBL20M-L		
				30 m	MR-AENSCBL30M-L		

注) 1. 所记载的防护等级表示将连接器部与伺服电机相连接时的防尘、防水等级。当伺服电机的防护等级与所记载的等级相异时,应取两者中等级较低的一方。  
 2. 此电缆请与(29)、(31)或者是(32)组合使用。  
 3. 此电缆或连接器组件用于HK-KT系列/HK-MT系列/HK-RT(1.0 kW~2.0 kW)系列时,请与(22)~(27)之中任一组合使用。  
 4. 关于特殊线长的对应,请咨询Mitsubishi Electric System & Service Co., Ltd. OVERSEAS SERVICE SECTION (Email: osb.webmaster@melsc.jp)。  
 5. 若需要IP67电缆的情况下,请咨询Mitsubishi Electric System & Service Co., Ltd. OVERSEAS SERVICE SECTION (Email: osb.webmaster@melsc.jp)。  
 6. 高弯曲寿命用于可动部,标准用于固定部。  
 7. 安装垂直引出电缆时,锁定杆应朝向负载侧。  
 8. 编码器电缆不属于欧洲 低电压指令 (AC50 V~1000 V及DC75 V~1500 V) 的管制对象。

### 旋转型伺服电机用电缆、连接器一览表

关于各连接器的详细型号,请参照本产品目录的“伺服电机用选件连接器详细型号”。

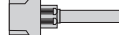
No.	产品名称	用途	弯曲寿命 (注4)	电缆长度	型号	内容/防护等级 (注1)		
(32)	编码器 连接器组件 (注6、7、8) (直插连接型)	HK-KT系列 HK-MT系列 HK-ST系列 HK-RT系列	-	-	MR-J3SCNS	中继连接器或 编码器连接器  IP67 伺服放大器连接器  适用电缆 电线尺寸: 0.5 mm <sup>2</sup> (AWG 20) 以下 电缆外径: 5.5 mm~9.0 mm		
(33)	电机电缆 (注2、3) (单电缆类型/ 10 m以下直接型)	HK-KT系列 HK-MT系列 HK-RT103(4)WBJ, 153(4)WBJ, 203(4)WBJ 负载侧引出 有电磁制动器电线	高弯曲寿命	2 m	MR-AEPB1CBL2M-A1-H	伺服电机连接器  伺服放大器连接器  IP65		
5 m				MR-AEPB1CBL5M-A1-H				
10 m				MR-AEPB1CBL10M-A1-H				
(34)		HK-KT系列 HK-MT系列 HK-RT103(4)WBJ, 153(4)WBJ, 203(4)WBJ 负载相反侧引出 有电磁制动器电线	标准	2 m	MR-AEPB1CBL2M-A1-L			
5 m				MR-AEPB1CBL5M-A1-L				
10 m				MR-AEPB1CBL10M-A1-L				
(35)		HK-KT系列 HK-MT系列 HK-RT103(4)WBJ, 153(4)WBJ, 203(4)WBJ 负载相反侧引出 有电磁制动器电线	高弯曲寿命	2 m	MR-AEPB1CBL2M-A2-H			
5 m				MR-AEPB1CBL5M-A2-H				
10 m				MR-AEPB1CBL10M-A2-H				
(36)			HK-KT系列 HK-MT系列 HK-RT103(4)WBJ, 153(4)WBJ, 203(4)WBJ 负载相反侧引出 有电磁制动器电线	标准	2 m		MR-AEPB1CBL2M-A2-L	
5 m					MR-AEPB1CBL5M-A2-L			
10 m					MR-AEPB1CBL10M-A2-L			
(37)		电机电缆 (注2、3) (单电缆类型/ 10 m以下直接型)	HK-KT系列 HK-MT系列 HK-RT103(4)WBJ, 153(4)WBJ, 203(4)WBJ 垂直引出 (注5) 有电磁制动器电线	高弯曲寿命	2 m		MR-AEPB1CBL2M-A5-H	伺服电机连接器  伺服放大器连接器  IP65
5 m					MR-AEPB1CBL5M-A5-H			
(38)	HK-KT系列 HK-MT系列 HK-RT103(4)WBJ, 153(4)WBJ, 203(4)WBJ 垂直引出 (注5) 有电磁制动器电线		标准	2 m	MR-AEPB1CBL2M-A5-L			
5 m				MR-AEPB1CBL5M-A5-L				
(39)	HK-KT系列 HK-MT系列 HK-RT103(4)WJ, 153(4)WJ, 203(4)WJ 负载侧引出 无电磁制动器电线		高弯曲寿命	2 m	MR-AEP1CBL2M-A1-H			
5 m				MR-AEP1CBL5M-A1-H				
(40)	HK-KT系列 HK-MT系列 HK-RT103(4)WJ, 153(4)WJ, 203(4)WJ 负载侧引出 无电磁制动器电线		标准	2 m	MR-AEP1CBL2M-A1-L			
5 m				MR-AEP1CBL5M-A1-L				
(41)	HK-KT系列 HK-MT系列 HK-RT103(4)WJ, 153(4)WJ, 203(4)WJ 负载相反侧引出 无电磁制动器电线		高弯曲寿命	2 m	MR-AEP1CBL2M-A2-H	伺服电机连接器  伺服放大器连接器  IP65		
5 m				MR-AEP1CBL5M-A2-H				
(42)	HK-KT系列 HK-MT系列 HK-RT103(4)WJ, 153(4)WJ, 203(4)WJ 负载相反侧引出 无电磁制动器电线	标准	2 m	MR-AEP1CBL2M-A2-L				
5 m			MR-AEP1CBL5M-A2-L					
(43)	HK-KT系列 HK-MT系列 HK-RT103(4)WJ, 153(4)WJ, 203(4)WJ 垂直引出 (注5) 无电磁制动器电线	高弯曲寿命	2 m	MR-AEP1CBL2M-A5-H				
5 m			MR-AEP1CBL5M-A5-H					
(44)	HK-KT系列 HK-MT系列 HK-RT103(4)WJ, 153(4)WJ, 203(4)WJ 垂直引出 (注5) 无电磁制动器电线	标准	2 m	MR-AEP1CBL2M-A5-L				
5 m			MR-AEP1CBL5M-A5-L					

注) 1. 所记载的防护等级表示将连接器部与伺服电机相连接时的防尘、防水等级。当伺服电机的防护等级与所记载的等级相异时,应取两者中等级较低的一方。  
 2. 关于特殊线长的对应,请咨询Mitsubishi Electric System & Service Co., Ltd. OVERSEAS SERVICE SECTION (Email: osb.webmaster@melsc.jp)。  
 3. 若需要IP67电缆的情况下,请咨询Mitsubishi Electric System & Service Co., Ltd. OVERSEAS SERVICE SECTION (Email: osb.webmaster@melsc.jp)。  
 4. 高弯曲寿命用于可动部,标准用于固定部。  
 5. 安装垂直引出电缆时,锁定杆应朝向负载侧。  
 6. 随附有5.5 mm~7.5 mm电缆外径用和7.0 mm~9.0 mm电缆外径用的电缆夹及套管。  
 7. 此连接器组件随附有插头和触点。使用其他插头用触点有可能会造成连接器损坏,请使用随附的触点。  
 8. 此电缆或连接器组件用于HK-KT系列/HK-MT系列/HK-RT (1.0 kW~2.0 kW) 系列时,请与 (22)~(27) 之中任一组合使用。

共通规格

伺服系统控制器

伺服放大器

旋转型伺服电机

线性伺服电机

直驱电机

周边设备







选件、  
配电控制设备、  
电缆选择示例

注意事项

## 选件、周边设备

### 旋转型伺服电机用电缆、连接器一览表

关于各连接器的详细型号,请参照本产品目录的“伺服电机用选件连接器详细型号”。

No.	产品名称	用途	弯曲寿命	电缆长度	型号	内容/防护等级 <sup>(注1)</sup>
(45)	编码器 连接器组件 <sup>(注2、3、4)</sup> (螺丝固定型)	HK-ST系列 HK-RT353(4)WJ, 503(4)WJ, 703(4)WJ (直头型)	-	-	MR-ENCNS2	编码器连接器 伺服放大器连接器  IP67 适用电缆 电线尺寸: 0.5 mm <sup>2</sup> (AWG 20) 以下 电缆外径: 5.5 mm~9.0 mm
(46)	编码器 连接器组件 <sup>(注2、3、4)</sup> (直插连接型)	HK-ST系列 HK-RT353(4)WJ, 503(4)WJ, 703(4)WJ (弯头型)	-	-	MR-J3SCNSA	编码器连接器 伺服放大器连接器  IP67 适用电缆 电线尺寸: 0.5 mm <sup>2</sup> (AWG 20) 以下 电缆外径: 5.5 mm~9.0 mm
(47)	编码器 连接器组件 <sup>(注2、3、4)</sup> (螺丝固定型)	HK-ST系列 HK-RT353(4)WJ, 503(4)WJ, 703(4)WJ (弯头型)	-	-	MR-ENCNS2A	编码器连接器 伺服放大器连接器  IP67 适用电缆 电线尺寸: 0.5 mm <sup>2</sup> (AWG 20) 以下 电缆外径: 5.5 mm~9.0 mm
(48)	电源连接器组件 <sup>(注4、5、6)</sup> (直插连接型)	HK-ST52(4)(W)J, 102(4)(W)J, 172(4)WJ, 202(4)AWJ, 302(4)WJ, 353(4)WJ, 503(4)WJ <sup>(注7)</sup>	-	-	MR-APWCNS4	电源连接器  IP67 适用电缆 电线尺寸: 3.5 mm <sup>2</sup> (AWG 12) 以下 电缆外径: 11 mm~14.1 mm
(49)	电源连接器组件 <sup>(注4、5)</sup> (直插连接型)	HK-ST7M2UWJ <sup>(注8)</sup> , 172UWJ <sup>(注8)</sup> , 202(4)(W)J, 352(4)(W)J, 502(4)(W)J, 702(4)(W)J HK-RT353(4)WJ, 503(4)WJ, 703(4)WJ	-	-	MR-APWCNS5	电源连接器  IP67 适用电缆 电线尺寸: 8 mm <sup>2</sup> (AWG 8) 以下 电缆外径: 12.9 mm~16 mm
(50)	电磁制动器 连接器组件 <sup>(注3、4)</sup> (直插连接型)	HK-ST系列 HK-RT353(4)WBJ, 503(4)WBJ,	-	-	MR-BKCNS1	电磁制动器连接器  IP67
(51)	电磁制动器 连接器组件 <sup>(注3、4)</sup> (螺丝固定型)	703(4)WBJ (直头型)	-	-	MR-BKCNS2	适用电缆 电线尺寸: 1.25 mm <sup>2</sup> (AWG 16) 以下 电缆外径: 9.0 mm~11.6 mm
(52)	电磁制动器 连接器组件 <sup>(注3、4)</sup> (直插连接型)	HK-ST系列 HK-RT353(4)WBJ, 503(4)WBJ,	-	-	MR-BKCNS1A	电磁制动器连接器  IP67
(53)	电磁制动器 连接器组件 <sup>(注3、4)</sup> (螺丝固定型)	703(4)WBJ (弯头型)	-	-	MR-BKCNS2A	适用电缆 电线尺寸: 1.25 mm <sup>2</sup> (AWG 16) 以下 电缆外径: 9.0 mm~11.6 mm

注1 所记载的防护等级表示将连接器部与伺服电机相连接时的防尘、防水等级。当伺服电机的防护等级与所记载的等级相异时,应取两者中等级较低的一方。

2. 随附有5.5 mm~7.5 mm电缆外径用和7.0 mm~9.0 mm电缆外径用的电缆夹及套管。

3. 此连接器组件随附有插头和触点。使用其他插头用触点有可能会造成连接器损坏,请使用随附的触点。

4. 关于电缆的制作,请咨询Mitsubishi Electric System & Service Co., Ltd. OVERSEAS SERVICE SECTION (Email: osb.webmaster@melsc.jp)。

5. 若需要螺丝固定型时,请参照“旋转型伺服电机用推荐产品”。

6. 附带减速机的伺服电机HK-ST152(4)G1/G1H/G5/G7所支持的连接器和HK-ST172(4)WJ相同。

7. 将HK-ST503WJ用于需要符合UL/CSA标准的设备时,无法使用MR-APWCNS4。请使用Mitsubishi Electric System & Service Co., Ltd. 所制的电缆(SC-PWC403C\_M-SBL或SC-PWC403C\_M-SBLH),并通过AWG 10的电线制作延长电缆。关于SC-PWC403C\_M-SBL及SC-PWC403C\_M-SBLH的详细内容,请咨询Mitsubishi Electric System & Service Co., Ltd. OVERSEAS SERVICE SECTION (Email: osb.webmaster@melsc.jp)。

8. 将预定发售。

### 旋转型伺服电机用电缆、连接器一览表

关于各连接器的详细型号,请参照本产品目录的“伺服电机用选件连接器详细型号”。

No.	产品名称	用途	弯曲寿命 (注5)	电缆长度	型号	内容/防护等级 (注1)
(54)	编码器电缆 (注2、3、6)	连接机械侧编码器	高弯曲寿命	2 m	MR-EKCBL2M-H	 中继连接器 伺服放大器连接器 IP20
				5 m	MR-EKCBL5M-H	
(55)	编码器连接器组件	连接机械侧编码器	-	-	MR-J3CN2	 伺服放大器连接器
(56)	全闭环控制用 中继电缆 (注4)	分支机械侧编码器	标准	0.3 m	MR-J4FCCBL03M	 中继连接器 伺服放大器连接器
(57)	连接器组件	分支机械侧编码器	-	-	MR-J3THMCN2	 中继连接器 伺服放大器连接器

- 注) 1. 所记载的防护等级表示将连接器部与伺服电机相连接时的防尘、防水等级。当伺服电机的防护等级与所记载的等级相异时,应取两者中等级较低的一方。  
 2. 连接Mitutoyo Corporation生产的栅尺AT343A、AT543A-SC及AT545A-SC的输出电缆时,请使用MR-EKCBL\_M-H或MR-ECNM。  
 3. 关于特殊线长的对应,请咨询Mitsubishi Electric System & Service Co., Ltd. OVERSEAS SERVICE SECTION (Email: osb.webmaster@melsc.jp)。  
 4. 若用错全闭环控制用中继电缆与线性伺服电机用中继电缆,则伺服系统不能正确运行。  
 因此请在订货时特别注意型号。  
 5. 高弯曲寿命用于可动部,标准用于固定部。  
 6. 编码器电缆不属于欧洲 低电压指令 (AC50 V~1000 V及DC75 V~1500 V) 的管制对象。

共通规格

伺服系统控制器

伺服放大器

旋转型伺服电机

线性伺服电机

直驱电机

周边设备  
选件、

配电控制设备、  
电线选择示例

注意事项

线性伺服电机用电缆、连接器构成示例 (注3)

G WG B WB A

MR-J5-G/B/A、MR-J5W\_G/B与LM-H3系列/LM-K2系列/LM-U2系列

●使用中继电缆的情况下

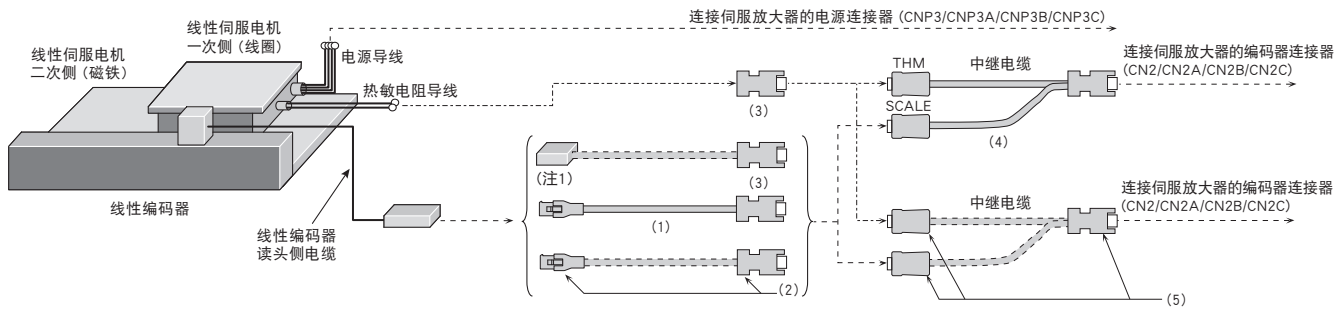

●不使用中继电缆的情况下

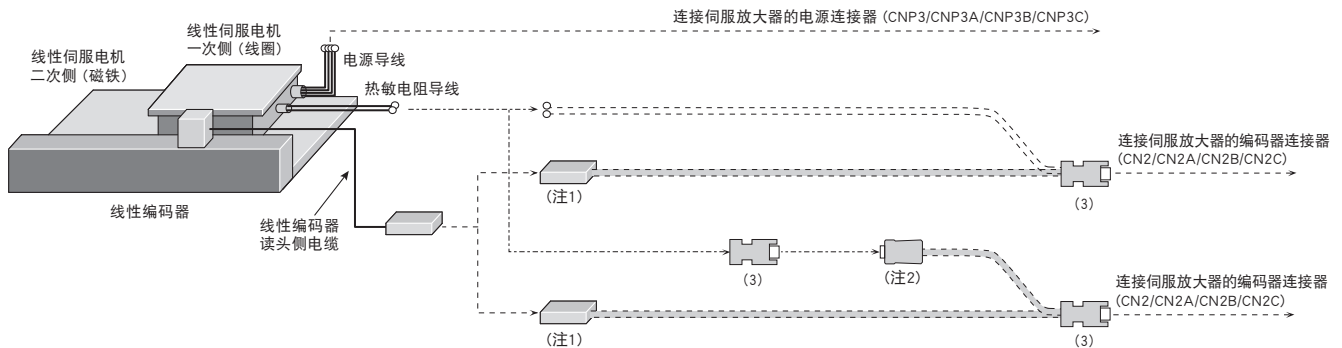

MR-J5-G/B/A与LM-F系列

●使用中继电缆的情况下

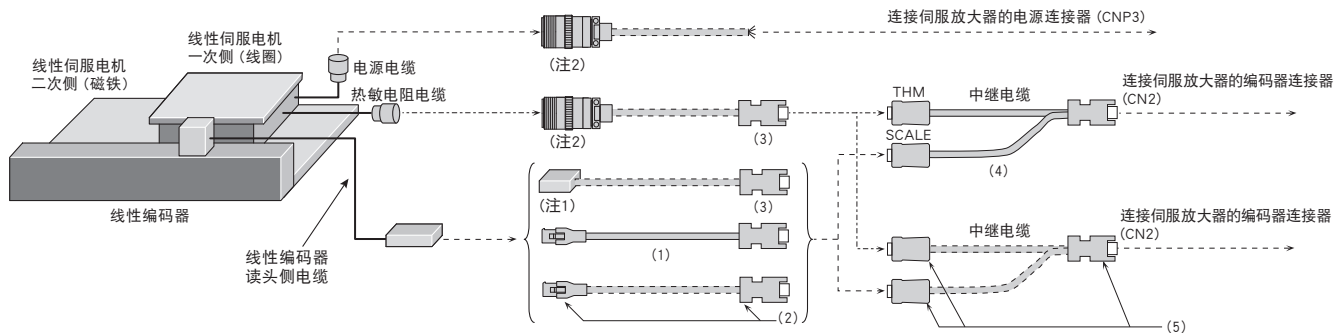

●不使用中继电缆的情况下

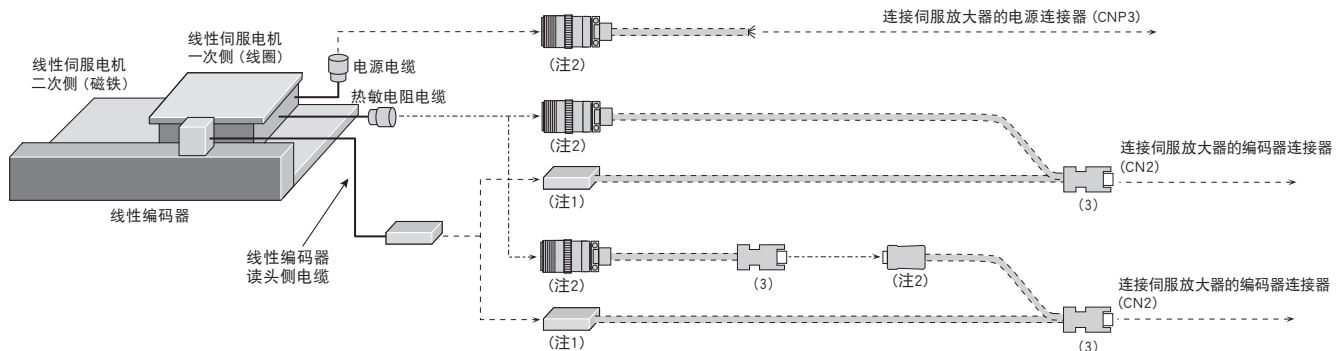

注) 1. 关于连接读头侧电缆的连接器,请咨询各线性编码器生产商。  
 2. 关于此类连接器,请参照本产品目录的“线性伺服电机用推荐产品”。  
 3. 虚线处的电缆,请客户自行制作。关于电缆的制作,请参照“线性伺服电机 用户手册”。

线性伺服电机用电缆、连接器构成示例 (注3)

G-RJ B-RJ A-RJ

使用串行线性编码器，  
采用MR-J5-G-RJ/B-RJ/A-RJ与LM-H3系列/LM-K2系列/LM-U2系列构建线性伺服系统的情况下

●使用中继电缆的情况下

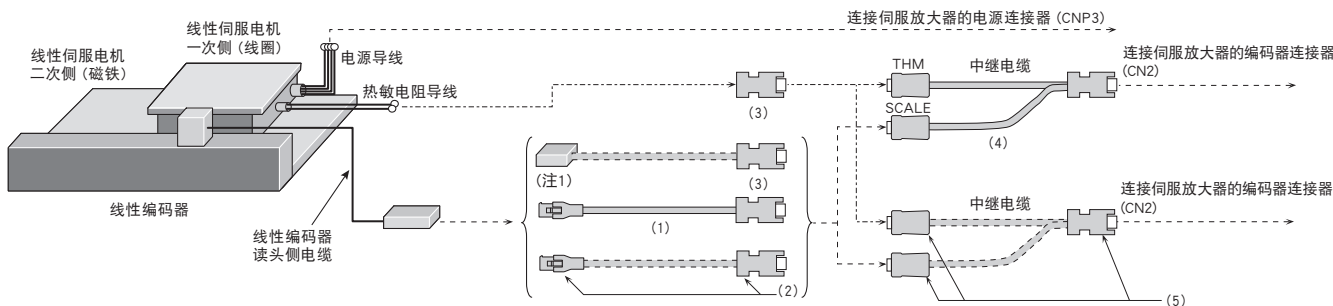

●不使用中继电缆的情况下

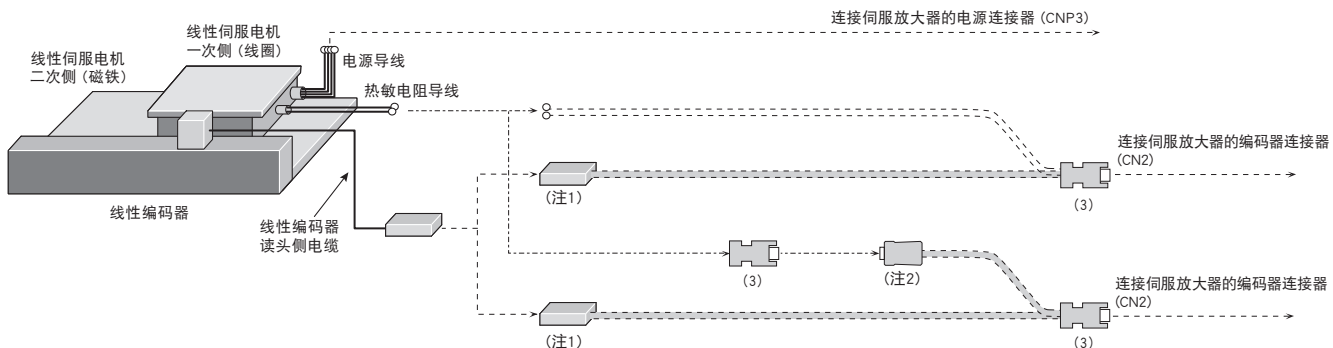

使用串行线性编码器，  
采用MR-J5-G-RJ/B-RJ/A-RJ与LM-F系列构建线性伺服系统的情况下

●使用中继电缆的情况下

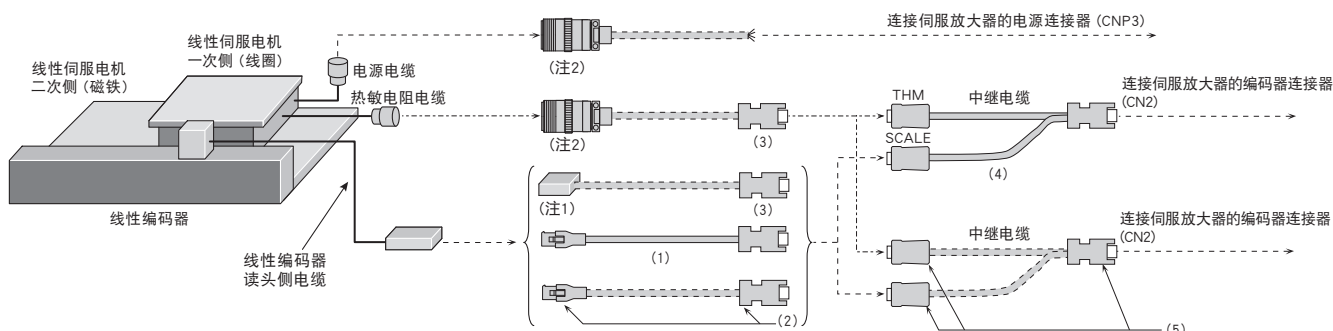

●不使用中继电缆的情况下

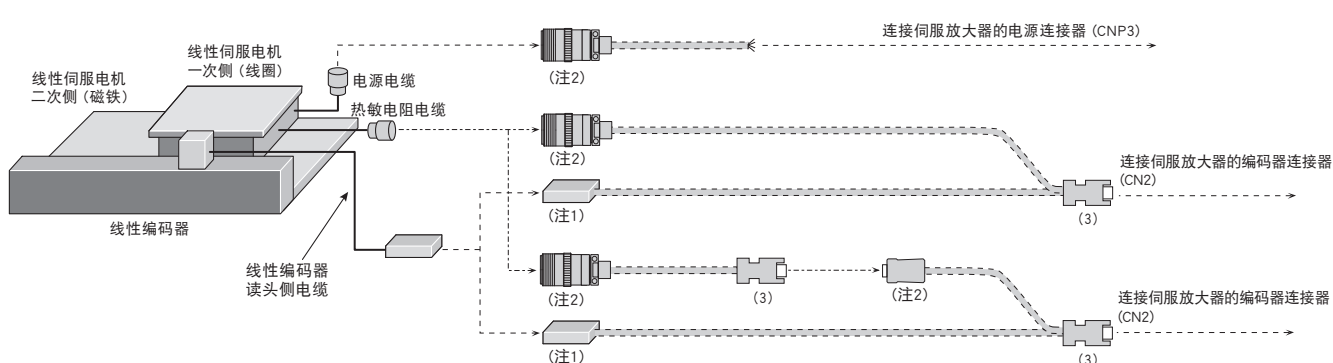

注) 1. 关于连接读头侧电缆的连接器,请咨询各线性编码器生产商。  
2. 关于此类连接器,请参照本产品目录的“线性伺服电机用推荐产品”。  
3. 虚线处的电缆,请客户自行制作。关于电缆的制作,请参照“线性伺服电机 用户手册”。

共通规格

伺服系统控制器

伺服放大器

旋转型伺服电机

线性伺服电机

直驱电机

周边设备

配电控制设备、  
电线选择示例

注意事项

线性伺服电机用电缆、连接器构成示例 (注3)

G-RJ B-RJ A-RJ

使用ABZ相差动输出线性编码器，  
采用MR-J5-G-RJ/B-RJ/A-RJ与LM-H3系列/LM-K2系列/LM-U2系列构建线性伺服系统的情况下

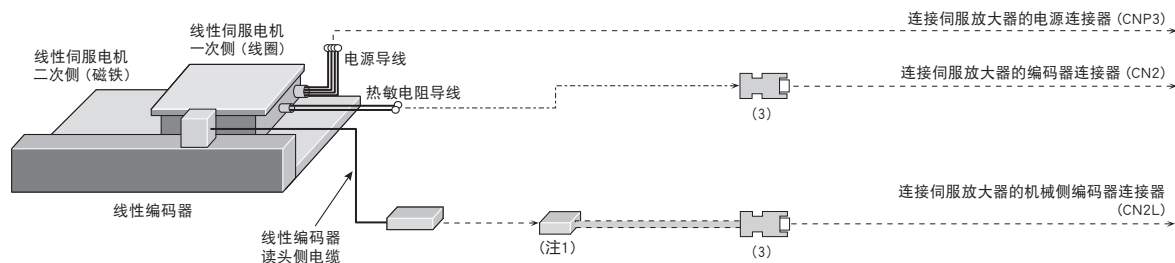

使用ABZ相差动输出线性编码器，  
采用MR-J5-G-RJ/B-RJ/A-RJ与LM-F系列构建线性伺服系统的情况下

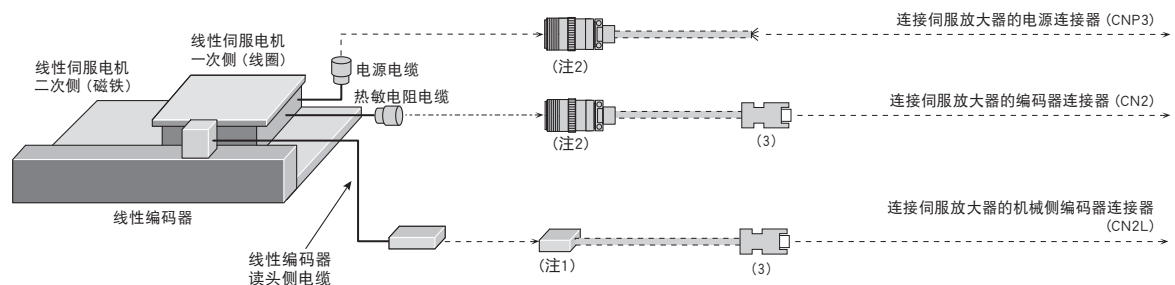

- 注) 1. 关于连接读头侧电缆的连接器,请咨询各线性编码器生产商。  
2. 关于此类连接器,请参照本产品目录的“线性伺服电机用推荐产品”。  
3. 虚线处的电缆,请客户自行制作。关于电缆的制作,请参照“线性伺服电机 用户手册”。



线性伺服电机用电缆、连接器构成示例 (注2)

G G-RJ WG A A-RJ

使用串行线性编码器，  
采用MR-J5-G(-RJ)/A(-RJ) 或MR-J5W\_G与LM-AJ系列/LM-AU系列构建线性伺服系统的情况下

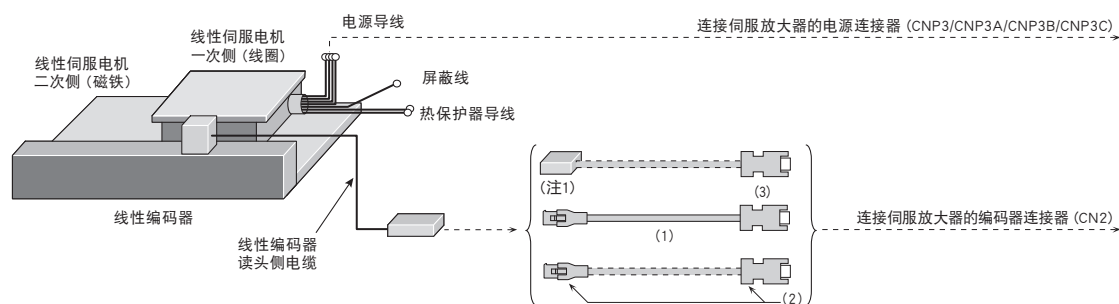

使用ABZ相差动输出线性编码器，  
采用MR-J5-G-RJ/A-RJ与LM-AJ系列/LM-AU系列构建线性伺服系统的情况下

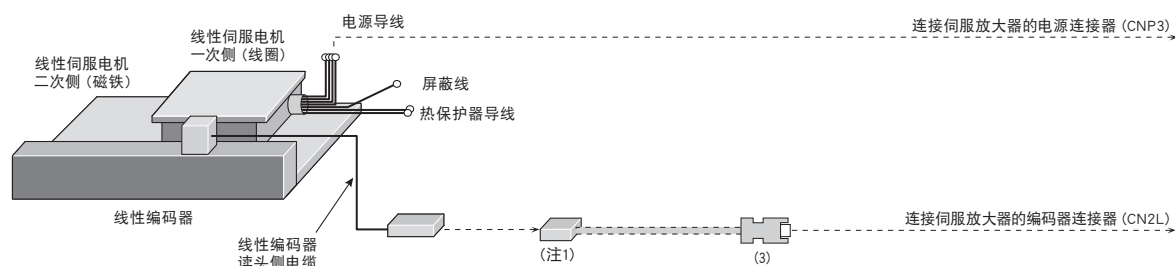

注) 1. 关于连接读头侧电缆的连接器,请咨询各线性编码器生产商。  
2. 虚线处的电缆,请客户自行制作。关于电缆的制作,请参照“线性伺服电机 用户手册”。

共通规格

伺服系统控制器

伺服放大器

旋转型伺服电机

线性伺服电机

直驱电机

周边设备

选件、  
配电控制设备、  
电线选择示例

注意事项

## 选件、周边设备

### 线性伺服电机用电缆、连接器一览表

关于各连接器的详细型号,请参照本产品目录的“伺服电机用选件连接器详细型号”。

No.	产品名称	用途	弯曲寿命 (注6)	电缆长度	型号	内容/防护等级(注1)
(1)	编码器电缆(注3、4、7)	连接线性编码器	高弯曲寿命	2 m	MR-EKCBL2M-H	 中继电器连接器 伺服放大器连接器 IP20
				5 m	MR-EKCBL5M-H	
(2)	编码器连接器组件(注2、3)	连接线性编码器	-	-	MR-ECNM	 中继电器连接器 伺服放大器连接器 IP20 适用电缆 电线尺寸: AWG 26~22 电缆外径: 7 mm~9 mm
(3)	编码器连接器组件	连接线性编码器或热敏电阻	-	-	MR-J3CN2	 伺服放大器连接器
(4)	线性伺服电机用中继电器(注5)	分支热敏电阻	标准	0.3 m	MR-J4THCBL03M	 中继电器连接器 伺服放大器连接器
(5)	连接器组件	分支热敏电阻	-	-	MR-J3THMCN2	 中继电器连接器 伺服放大器连接器

- 注) 1. 所记载的防护等级表示将连接器部与伺服电机相连接时的防尘、防水等级。当伺服电机的防护等级与所记载的等级相异时,应取两者中等级较低的一方。  
 2. 需要压接工具(91529-1)(TE Connectivity Ltd. Company生产)。请咨询生产商。  
 3. 连接Mitutoyo Corporation生产的栅尺AT343A、AT543A-SC及AT545A-SC的输出电缆时,请使用MR-EKCBL\_M-H或MR-ECNM。  
 4. 关于特殊线长的对应,请咨询Mitsubishi Electric System & Service Co., Ltd. OVERSEAS SERVICE SECTION (Email: osb.webmaster@melsc.jp)。  
 5. 若用错全闭环控制用中继电器与线性伺服电机用中继电器,则伺服系统不能正常运行。因此请在订货时特别注意型号。  
 6. 高弯曲寿命用于可动部,标准用于固定部。  
 7. 编码器电缆不属于欧洲 低电压指令(AC50 V~1000 V及DC75 V~1500 V)的管制对象。

直驱电机用电缆、连接器构成示例 (注1)

G G-RJ WG B B-RJ WB A A-RJ

TM-RG2M系列/TM-RU2M系列/TM-RFM系列

●增量系统

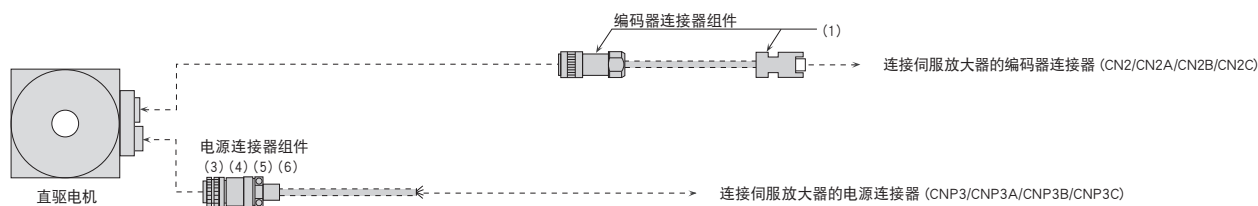

●绝对位置检测系统

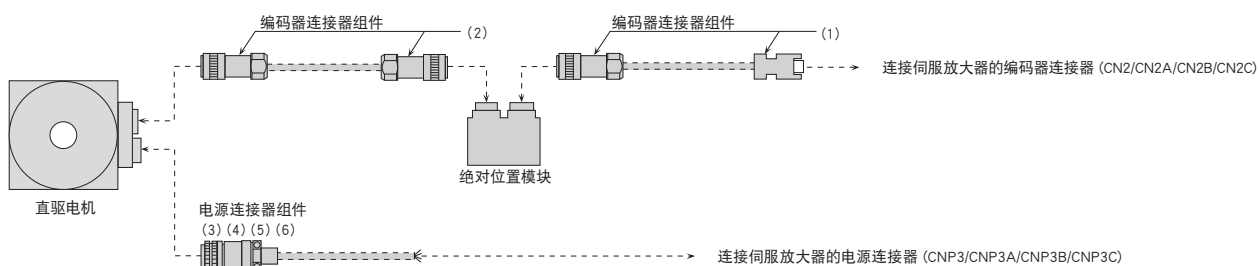

注) 1. 虚线处的电缆, 请客户自行制作。关于电缆的制作, 请参照“直驱电机 用户手册”。

共通规格

伺服系统控制器

伺服放大器

旋转型伺服电机

线性伺服电机

直驱电机

选件、周边设备







配电控制设备、电线选择示例

注意事项

## 选件、周边设备

### 直驱电机用电缆、连接器一览表

关于各连接器的详细型号,请参照本产品目录的“伺服电机用选件连接器详细型号”。

No.	产品名称	用途	弯曲寿命	电缆长度	型号	内容/防护等级 <sup>(注1)</sup>
(1)	编码器连接器组件	TM-RG2M系列 TM-RU2M系列 TM-RFM系列 (连接直驱电机和伺服放大器或绝对位置模块和伺服放大器)	-	-	MR-J3DDCNS	编码器连接器或绝对位置模块连接器 伺服放大器连接器  IP67 适用电缆 电线尺寸: 0.25 mm <sup>2</sup> ~0.5 mm <sup>2</sup> (AWG 23~20) 电缆外径: 7.8 mm~8.2 mm
(2)	编码器连接器组件	TM-RG2M系列 TM-RU2M系列 TM-RFM系列 (连接直驱电机和绝对位置模块)	-	-	MR-J3DDSPS	编码器连接器 绝对位置模块连接器  IP67 适用电缆 电线尺寸: 0.25 mm <sup>2</sup> ~0.5 mm <sup>2</sup> (AWG 23~20) 电缆外径: 7.8 mm~8.2 mm
(3)	电源连接器组件 <sup>(注2、3)</sup>	TM-RG2M系列 TM-RU2M系列 TM-RFM_C20 TM-RFM_E20	-	-	MR-PWCNF	电源连接器  IP67 适用电缆 电线尺寸: 0.3 mm <sup>2</sup> ~1.25 mm <sup>2</sup> (AWG 22~16) 电缆外径: 8.3 mm~11.3 mm
(4)	电源连接器组件 <sup>(注2)</sup>	TM-RFM_G20	-	-	MR-PWCNS4	电源连接器  IP67 适用电缆 电线尺寸: 2 mm <sup>2</sup> ~3.5 mm <sup>2</sup> (AWG 14~12) 电缆外径: 10.5 mm~14.1 mm
(5)	电源连接器组件 <sup>(注2)</sup>	TM-RFM040J10, TM-RFM120J10	-	-	MR-PWCNS5	电源连接器  IP67 适用电缆 电线尺寸: 5.5 mm <sup>2</sup> ~8 mm <sup>2</sup> (AWG 10~8) 电缆外径: 12.5 mm~16 mm
(6)	电源连接器组件 <sup>(注2)</sup>	TM-RFM240J10	-	-	MR-PWCNS3	电源连接器  IP67 适用电缆 电线尺寸: 14 mm <sup>2</sup> ~22 mm <sup>2</sup> (AWG 6~4) 电缆外径: 22 mm~23.8 mm

- 注) 1. 所记载的防护等级表示将连接器部与伺服电机或绝对位置模块相连接时的防尘、防水等级。当伺服电机或绝对位置模块的防护等级与所记载的等级相异时,应取两者中等级较低的一方。  
2. 关于电缆的制作,请咨询Mitsubishi Electric System & Service Co., Ltd. OVERSEAS SERVICE SECTION (Email: osb.webmaster@melsc.jp)。  
3. 将TM-RG2M系列/TM-RU2M系列/TM-RFM\_C20/TM-RFM\_E20用于需要符合UL/CSA标准的设备时,无法使用MR-PWCNF。请使用Mitsubishi Electric System & Service Co., Ltd. 所制的电缆 (SC-PWCFCBL\_M-L或SC-PWCFCBL\_M-H)。关于SC-PWCFCBL\_M-L及SC-PWCFCBL\_M-H的详细内容,请咨询Mitsubishi Electric System & Service Co., Ltd. OVERSEAS SERVICE SECTION (Email: osb.webmaster@melsc.jp)。

伺服电机用选件连接器详细型号

型号	伺服电机连接器	伺服放大器连接器
MR-AEPB2CBL_M-A1-H MR-AEPB2CBL_M-A1-L MR-AEPB2CBL_M-A2-H MR-AEPB2CBL_M-A2-L MR-AEP2CBL_M-A1-H MR-AEP2CBL_M-A1-L MR-AEP2CBL_M-A2-H MR-AEP2CBL_M-A2-L	 连接器组件: MT50W-8D/2D4ES-CVLD(7.5) 电源用触点: MT50E-1820SCFA 信号用触点: MT50D-2224SCFA (Hirose Electric Co., Ltd.)	 连接器组件: 54599-1016 (Molex, LLC) 或 插座: 36210-0100PL 外壳套件: 36310-3200-008 (3M)
MR-AEPB2CBL_M-A5-H MR-AEPB2CBL_M-A5-L MR-AEP2CBL_M-A5-H MR-AEP2CBL_M-A5-L	 连接器组件: MT50W-8D/2D4ES-CVSD(7.5) 电源用触点: MT50E-1820SCFA 信号用触点: MT50D-2224SCFA (Hirose Electric Co., Ltd.)	 连接器组件: 54599-1016 (Molex, LLC) 或 插座: 36210-0100PL 外壳套件: 36310-3200-008 (3M)
MR-AEPB2J10CBL03M-A1-L MR-AEPB2J10CBL03M-A2-L MR-AEP2J10CBL03M-A1-L MR-AEP2J10CBL03M-A2-L	 连接器组件: MT50W-8D/2D4ES-CVLD(7.5) 电源用触点: MT50E-1820SCFA 信号用触点: MT50D-2224SCFA (Hirose Electric Co., Ltd.)	 触点: 170361-4 外壳: 1-172169-9 电缆夹: 316454-1 (TE Connectivity Ltd. Company)
MR-AEPB2J10CBL03M-A5-L MR-AEP2J10CBL03M-A5-L	 连接器组件: MT50W-8D/2D4ES-CVSD(7.5) 电源用触点: MT50E-1820SCFA 信号用触点: MT50D-2224SCFA (Hirose Electric Co., Ltd.)	 触点: 170361-4 外壳: 1-172169-9 电缆夹: 316454-1 (TE Connectivity Ltd. Company)
MR-AEKCBL_M-H MR-AEKCBL_M-L	 外壳: 1-172161-9 连接器引脚: 170359-1 (TE Connectivity Ltd. Company) 或同等品 电缆夹: MTI-0002 (Toa Electric Industrial Co., Ltd.)	 连接器组件: 54599-1016 (Molex, LLC) 或 插座: 36210-0100PL 外壳套件: 36310-3200-008 (3M)
MR-ECNM MR-EKCBL_M-H	 外壳: 1-172161-9 连接器引脚: 170359-1 (TE Connectivity Ltd. Company) 或同等品 电缆夹: MTI-0002 (Toa Electric Industrial Co., Ltd.)	 插座: 36210-0100PL 外壳套件: 36310-3200-008 (3M) 或 连接器组件: 54599-1019 (Molex, LLC)
MR-AEPB2J20CBL03M-A1-L MR-AEPB2J20CBL03M-A2-L MR-AEP2J20CBL03M-A1-L MR-AEP2J20CBL03M-A2-L	 连接器组件: MT50W-8D/2D4ES-CVLD(7.5) 电源用触点: MT50E-1820SCFA 信号用触点: MT50D-2224SCFA (Hirose Electric Co., Ltd.)	 电缆插座: CMV1-CR10P-M2 (DDK Ltd.)

共通规格

伺服系统控制器

伺服放大器

旋转型伺服电机

线性伺服电机

直驱电机









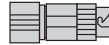
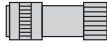

选件、周边设备

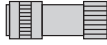
配电控制设备、电线选择示例

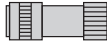
注意事项

## 选件、周边设备

### 伺服电机用选件连接器详细型号

型号	伺服电机连接器	中继连接器
MR-AEPB2J20CBL03M-A5-L MR-AEP2J20CBL03M-A5-L	 连接器组件: MT50W-8D/2D4ES-CVSD(7.5) 电源用触点: MT50E-1820SCFA 信号用触点: MT50D-2224SCFA (Hirose Electric Co., Ltd.)	 电缆插座: CMV1-CR10P-M2 (DDK Ltd.)
型号	编码器连接器	伺服放大器连接器
MR-J3ENSCBL_M-H (注2) MR-J3ENSCBL_M-L (注2)	 直头插头: CMV1-SP10S-M1 插口触点: CMV1-#22ASC-C1-100 (DDK Ltd.)	 插座: 36210-0100PL 外壳套件: 36310-3200-008 (3M) 或 连接器组件: 54599-1019 (Molex, LLC)
型号	中继连接器/编码器连接器	伺服放大器连接器
MR-AENSCBL_M-H (注2) MR-AENSCBL_M-L (注2)	 直头插头: CMV1-SP10S-M2 插口触点: CMV1-#22ASC-S1-100 (DDK Ltd.)	 连接器组件: 54599-1016 (Molex, LLC) 或 插座: 36210-0100PL 外壳套件: 36310-3200-008 (3M)
型号	中继连接器/编码器连接器	伺服放大器连接器
MR-J3SCNS (注1、2、3)	 直头插头: CMV1-SP10S-M2 插口触点: CMV1-#22ASC-S1-100 (DDK Ltd.)	 插座: 36210-0100PL 外壳套件: 36310-3200-008 (3M) 或 连接器组件: 54599-1019 (Molex, LLC)
型号	伺服电机连接器	伺服放大器连接器
MR-AEPB1CBL_M-A1-H MR-AEPB1CBL_M-A1-L MR-AEPB1CBL_M-A2-H MR-AEPB1CBL_M-A2-L MR-AEP1CBL_M-A1-H MR-AEP1CBL_M-A1-L MR-AEP1CBL_M-A2-H MR-AEP1CBL_M-A2-L	 连接器组件: MT50W-8D/2D4ES-CVSL(11.9) 电源用触点: MT50E-1820SCFA 信号用触点: MT50D-2224SCFA (Hirose Electric Co., Ltd.)	 连接器组件: 54599-1016 (Molex, LLC) 或 插座: 36210-0100PL 外壳套件: 36310-3200-008 (3M)
型号	伺服电机连接器	伺服放大器连接器
MR-AEPB1CBL_M-A5-H MR-AEPB1CBL_M-A5-L MR-AEP1CBL_M-A5-H MR-AEP1CBL_M-A5-L	 连接器组件: MT50W-8D/2D4ES-CVSL(11.9) 电源用触点: MT50E-1820SCFA 信号用触点: MT50D-2224SCFA (Hirose Electric Co., Ltd.)	 连接器组件: 54599-1016 (Molex, LLC) 或 插座: 36210-0100PL 外壳套件: 36310-3200-008 (3M)

- 注) 1. 随附有5.5 mm~7.5 mm电缆外径用和7.0 mm~9.0 mm电缆外径用的电缆夹及套管。  
2. 电缆或连接器组件还备有同一型号不同形状的连接选件,可任意选用。  
3. 此连接器组件随附有插头和触点。使用其他插头用触点有可能会造成连接器损坏,请使用随附的触点。

伺服电机用选件连接器详细型号

型号	编码器连接器	伺服放大器连接器
MR-ENCNS2 (注2、3)	 直头插头: CMV1S-SP10S-M2 插口触点: CMV1-#22ASC-S1-100 (DDK Ltd.)	 插座: 36210-0100PL 外壳套件: 36310-3200-008 (3M) 或 连接器组件: 54599-1019 (Molex, LLC)
MR-J3SCNSA (注1、2、3)	 弯头插头: CMV1-AP10S-M2 插口触点: CMV1-#22ASC-S1-100 (DDK Ltd.)	 插座: 36210-0100PL 外壳套件: 36310-3200-008 (3M) 或 连接器组件: 54599-1019 (Molex, LLC)
MR-ENCNS2A (注2、3)	 弯头插头: CMV1S-AP10S-M2 插口触点: CMV1-#22ASC-S1-100 (DDK Ltd.)	 插座: 36210-0100PL 外壳套件: 36310-3200-008 (3M) 或 连接器组件: 54599-1019 (Molex, LLC)
型号	电源连接器	伺服放大器连接器
MR-APWCNS4	 插头: JL10-6A18-10SE-EB (直头式) 电缆夹: JL04-18CK(13)-R (Japan Aviation Electronics Industry, Limited)	
MR-APWCNS5	 插头: JL10-6A22-22SE-EB (直头式) 电缆夹: JL04-2022CK(14)-R (Japan Aviation Electronics Industry, Limited)	
型号	电磁制动器连接器	伺服放大器连接器
MR-BKCMS1 (注1、2)	 直头插头: CMV1-SP2S-L 插口触点: CMV1-#22BSC-S2-100 (DDK Ltd.)	
MR-BKCMS2 (注2)	 直头插头: CMV1S-SP2S-L 插口触点: CMV1-#22BSC-S2-100 (DDK Ltd.)	
MR-BKCMS1A (注1、2)	 弯头插头: CMV1-AP2S-L 插口触点: CMV1-#22BSC-S2-100 (DDK Ltd.)	
MR-BKCMS2A (注2)	 弯头插头: CMV1S-AP2S-L 插口触点: CMV1-#22BSC-S2-100 (DDK Ltd.)	

注) 1. 电缆或连接器组件还备有同一型号不同形状的连接选件,可任意选用。  
 2. 此连接器组件随附有插头和触点。使用其他插头用触点有可能导致连接器损坏,请使用随附的触点。  
 3. 随附有5.5 mm~7.5 mm电缆外径用和7.0 mm~9.0 mm电缆外径用的电缆夹及套管。

共通规格

伺服系统控制器

伺服放大器

旋转型伺服电机

线性伺服电机

直驱电机

周边设备、选件

配电控制设备、电线选择示例

注意事项



## 选件、周边设备

### 伺服电机用选件连接器详细型号

型号	伺服放大器连接器	
MR-J3CN2	 插座: 36210-0100PL 外壳套件: 36310-3200-008 (3M)	或 连接器组件: 54599-1019 (Molex, LLC)
型号	中继连接器	伺服放大器连接器
MR-J4FCCBL03M MR-J4THCBL03M MR-J3THMCN2	 插头: 36110-3000FD 外壳套件: 36310-F200-008 (3M)	 插座: 36210-0100PL 外壳套件: 36310-3200-008 (3M)
型号	编码器连接器/绝对位置模块连接器	伺服放大器连接器
MR-J3DDCNS	 插头: RM15WTPZK-12S 导线夹: JR13WCCA-8(72) (Hirose Electric Co., Ltd.)	 插座: 36210-0100PL 外壳套件: 36310-3200-008 (3M) 或 连接器组件: 54599-1019 (Molex, LLC)
型号	编码器连接器	绝对位置模块连接器
MR-J3DDSPS	 插头: RM15WTPZK-12S 导线夹: JR13WCCA-8(72) (Hirose Electric Co., Ltd.)	 插头: RM15WTPZ-12P(72) 导线夹: JR13WCCA-8(72) (Hirose Electric Co., Ltd.)
型号	电源连接器	
MR-PWCNF		插头: CE05-6A14S-2SD-D (直头式) (DDK Ltd.) 电缆夹: YSO14-9~11 (Daiwa Dengyo Co., Ltd.)
型号	电源连接器	
MR-PWCNS4		插头: CE05-6A18-10SD-D-BSS (直头式) 电缆夹: CE3057-10A-1-D (DDK Ltd.)
型号	电源连接器	
MR-PWCNS5		插头: CE05-6A22-22SD-D-BSS (直头式) 电缆夹: CE3057-12A-1-D (DDK Ltd.)
型号	电源连接器	
MR-PWCNS3		插头: CE05-6A32-17SD-D-BSS (直头式) 电缆夹: CE3057-20A-1-D (DDK Ltd.)

### 旋转型伺服电机用推荐产品

请咨询各生产商。

使用所记载的连接器制作电缆时,相应的连线方法、组装顺序,请参照各连接器生产商的相关手册。

#### 编码器连接器 (伺服放大器侧)



用途	连接器 (3M)
伺服放大器 CN2连接器	插座: 36210-0100PL 外壳套件: 36310-3200-008
	连接器 (Molex, LLC)
	54599-1019 (灰)
	54599-1016 (黑)

负载侧/负载相反侧引出 垂直引出



#### 支持HK-KT系列/HK-MT系列/HK-RT (1.0 kW~2.0 kW) 系列的连接器 (双电缆类型用)

适用伺服电机	防护等级 (注1)	连接器组件 (Hirose Electric Co., Ltd.)		触点 (Hirose Electric Co., Ltd.)	适用电缆示例
		电缆引出方向	型号		
HK-KT系列 HK-MT系列 HK-RT103(4)WJ, 153(4)WJ, 203(4)WJ	IP67	负载侧/ 负载相反侧	MT50W-8D/ 2D4ES-CVLD(7.5)	电源用: MT50E-1820SCFA 信号用: MT50D-2224SCFA	关于适用的电缆,请参照“旋转型伺服电机用户手册(对应MR-J5)”。
		垂直 (注3)	MT50W-8D/ 2D4ES-CVSD(7.5)		

负载侧/负载相反侧引出 垂直引出



#### 支持HK-KT系列/HK-MT系列/HK-RT (1.0 kW~2.0 kW) 系列的连接器 (单电缆类型用)

适用伺服电机	防护等级 (注1)	连接器组件 (Hirose Electric Co., Ltd.)		触点 (Hirose Electric Co., Ltd.)	适用电缆示例
		电缆引出方向	型号		
HK-KT系列 HK-MT系列 HK-RT103(4)WJ, 153(4)WJ, 203(4)WJ	IP67	负载侧/ 负载相反侧	MT50W-8D/ 2D4ES-CVL(11.9)	电源用: MT50E-1820SCFA 信号用: MT50D-2224SCFA	关于适用的电缆,请参照“旋转型伺服电机用户手册(对应MR-J5)”。
		垂直 (注3)	MT50W-8D/ 2D4ES-CVSD(11.9)		

直头型 弯头型



#### 支持HK-ST系列/HK-RT (3.5 kW~7.0 kW) 系列的编码器连接器

适用伺服电机	防护等级 (注1)	连接器 (DDK Ltd.)				适用电缆示例
		类型	连接类型	插头	插口触点	电缆外径 [mm]
HK-ST系列 HK-RT353(4)WJ, 503(4)WJ, 703(4)WJ	IP67	直头	直插连接型	CMV1-SP10S-M1	可在焊接型或压接型 中进行选择。 (请参照下表。)	5.5~7.5
				CMV1-SP10S-M2		7.0~9.0
			螺丝固定型	CMV1S-SP10S-M1		5.5~7.5
				CMV1S-SP10S-M2		7.0~9.0
		弯头	直插连接型	CMV1-AP10S-M1		5.5~7.5
				CMV1-AP10S-M2		7.0~9.0
			螺丝固定型	CMV1S-AP10S-M1		5.5~7.5
				CMV1S-AP10S-M2		7.0~9.0

触点	插口触点 (DDK Ltd.)	电线尺寸 (注2)
焊接型	CMV1-#22ASC-S1-100	0.5 mm <sup>2</sup> (AWG 20) 以下
压接型	CMV1-#22ASC-C1-100	0.2 mm <sup>2</sup> ~0.5 mm <sup>2</sup> (AWG 24~20) 需要压接工具 (357J-53162T)。
	CMV1-#22ASC-C2-100	0.08 mm <sup>2</sup> ~0.2 mm <sup>2</sup> (AWG 28~24) 需要压接工具 (357J-53163T)。

注) 1. 所记载的防护等级表示将连接器部与伺服电机相连接时的防尘、防水等级。当伺服电机的防护等级与所记载的等级相异时,应取两者中等级较低的一方。  
2. 记载的电线尺寸表示连接器的接线限制。  
3. 安装垂直引出电缆时,锁定杆应朝向负载侧。

共通规格

伺服系统控制器

伺服放大器

旋转型伺服电机

线性伺服电机

直驱电机

周边设备

选件、  
配电控制设备、  
电缆选择示例

注意事项

## 选件、周边设备

### 旋转型伺服电机用推荐产品

请咨询各生产商。

使用所记载的连接器制作电缆时,相应的连线方法、组装顺序,请参照各连接器生产商的相关手册。

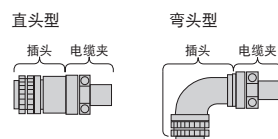

#### 支持HK-ST系列/HK-RT (3.5 kW~7.0 kW) 系列的电源连接器<sup>(注3)</sup>

适用伺服电机	防护等级 <sup>(注1)</sup>	插头 (Japan Aviation Electronics Industry, Limited)			电缆夹 (Japan Aviation Electronics Industry, Limited)	适用电缆示例		
		类型	连接类型	型号		电线尺寸 <sup>(注2)</sup>	电缆外径 [mm]	
HK-ST52(4)(W)J, 102(4)(W)J, 172(4)WJ, 202(4)AWJ, 302(4)WJ, 353(4)WJ, 503(4)WJ	IP67	直头	直插连接型	JL10-6A18-10SE-EB	JL04-18CK(10)-R	3.5 mm <sup>2</sup> (AWG 12) 以下	8~11	
			螺丝固定型	JL04V-6A18-10SE-EB-R	JL04-18CK(13)-R		11~14.1	
		弯头	直插连接型	JL10-8A18-10SE-EB	JL04-18CK(10)-R		8~11	
			螺丝固定型	JL04V-8A18-10SE-EBH-R	JL04-18CK(13)-R		11~14.1	
		直头	直插连接型	JL10-6A22-22SE-EB	JL04-2022CK(12)-R		8 mm <sup>2</sup> (AWG 8) 以下	9.5~13
			螺丝固定型	JL04V-6A22-22SE-EB-R	JL04-2022CK(14)-R			12.9~16
弯头	直插连接型	JL10-8A22-22SE-EB	JL04-2022CK(12)-R	9.5~13				
	螺丝固定型	JL04V-8A22-22SE-EBH-R	JL04-2022CK(14)-R	12.9~16				

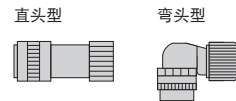

#### 支持HK-ST系列/HK-RT (3.5 kW~7.0 kW) 系列的电磁制动器连接器

适用伺服电机	防护等级 <sup>(注1)</sup>	连接器 (DDK Ltd.)				适用电缆示例
		类型	连接类型	插头	插口触点	电缆外径 [mm]
HK-ST系列 HK-RT353(4)WBJ, 503(4)WBJ, 703(4)WBJ	IP67	直头	直插连接型	CMV1-SP2S-S	可在焊接型或压接型 中进行选择。(请参照下表。)	4.0~6.0
				CMV1-SP2S-M1		5.5~7.5
				CMV1-SP2S-M2		7.0~9.0
				CMV1-SP2S-L		9.0~11.6
			螺丝固定型	CMV1S-SP2S-S		4.0~6.0
				CMV1S-SP2S-M1		5.5~7.5
				CMV1S-SP2S-M2		7.0~9.0
				CMV1S-SP2S-L		9.0~11.6
		弯头	直插连接型	CMV1-AP2S-S		4.0~6.0
				CMV1-AP2S-M1		5.5~7.5
				CMV1-AP2S-M2		7.0~9.0
				CMV1-AP2S-L		9.0~11.6
			螺丝固定型	CMV1S-AP2S-S		4.0~6.0
				CMV1S-AP2S-M1		5.5~7.5
				CMV1S-AP2S-M2		7.0~9.0
				CMV1S-AP2S-L		9.0~11.6

触点	插口触点 (DDK Ltd.)	电线尺寸 <sup>(注2)</sup>
焊接型	CMV1-#22BSC-S2-100	1.25 mm <sup>2</sup> (AWG 16) 以下
压接型	CMV1-#22BSC-C3-100	0.5 mm <sup>2</sup> ~1.25 mm <sup>2</sup> (AWG 20~16) 需要压接工具 (357J-53164T)。

- 注) 1. 所记载的防护等级表示将连接器部与伺服电机相连接时的防尘、防水等级。当伺服电机的防护等级与所记载的等级相异时,应取两者中等级较低的一方。  
 2. 记载的电线尺寸表示连接器的接线限制。关于电线尺寸的选择示例,请参照本产品目录的“各伺服电机所使用的HIV电线的选择示例”。  
 3. 附带减速机的伺服电机HK-ST152(4)G1/G1H/G5/G7所支持的连接器和HK-ST172(4)WJ相同。  
 4. 将预定发售。

## 线性伺服电机用推荐产品

请咨询各生产商。

使用所记载的连接器材制作电缆时,相应的连线方法、组装顺序,请参照各连接器生产商的相关手册。

### 支持LM-H3系列/LM-K2系列/LM-U2系列/LM-F系列的热敏电阻中继连接器



适用伺服电机	防护等级 (注1)	连接器 (3M)		适用电缆示例
		插头	外壳套件	
LM-H3系列 LM-K2系列 LM-U2系列 LM-F系列	-	36110-3000FD	36310-F200-008	电线尺寸: 0.3 mm <sup>2</sup> (AWG 22) 以下 电缆外径: 7 mm~9 mm

### 支持LM-F系列的热敏电阻连接器



适用伺服电机	防护等级 (注1)	电缆插座 (DDK Ltd.)	电缆夹 (DDK Ltd.)	适用电缆示例
LM-F系列	-	D/MS3101A14S-9S	D/MS3057A-6A	电线尺寸: 0.3 mm <sup>2</sup> ~1.25 mm <sup>2</sup> (AWG 22~16) 电缆外径: 7.9 mm以下

### 支持LM-F系列的电源连接器



适用伺服电机	防护等级 (注1)	电缆插座 (DDK Ltd.)	电缆夹 (DDK Ltd.)	适用电缆示例	
				电线尺寸 (注2)	电缆外径 [mm]
LM-FP2B, 2D, 2F	-	D/MS3101A18-10S	D/MS3057-10A	2 mm <sup>2</sup> ~3.5 mm <sup>2</sup> (AWG 14~12)	14.3以下 (套管内径)
LM-FP4B, 4D	-	D/MS3101A24-22S	D/MS3057-16A	5.5 mm <sup>2</sup> ~8 mm <sup>2</sup> (AWG 10~8)	19.1以下 (套管内径)

注) 1. 所记载的防护等级表示将连接器部与伺服电机相连接时的防尘、防水等级。当伺服电机的防护等级与所记载的等级相异时,应取两者中等级较低的一方。

2. 记载的电线尺寸表示连接器的接线限制。关于电线尺寸的选择示例,请参照本产品目录的“各伺服电机所使用的HIV电线的选择示例”。

## 选件、周边设备

### 直驱电机用推荐产品

请咨询各生产商。

使用所记载的连接器的制作电缆时,相应的连线方法、组装顺序,请参照各连接器生产商的相关手册。

#### 支持TM-RG2M系列/TM-RU2M系列/TM-RFM系列的编码器连接器 绝对位置模块连接器(伺服放大器侧)

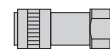

适用伺服电机	适用连接器	防护等级 (注1)	插头 (Hirose Electric Co., Ltd.)			适用电缆示例
			类型	插头	导线夹	
TM-RG2M系列 TM-RU2M系列 TM-RFM系列	编码器用 或 绝对位置模块用 (伺服放大器侧)	IP67	直头	RM15WTPZK-12S	JR13WCCA-8(72)	电线尺寸: 0.5 mm <sup>2</sup> (AWG 20) 以下 电缆外径: 7.8 mm~8.2 mm 电线示例: Bando Densen Co., Ltd.生产的 乙烯护套电缆(注2) 20276 VSVP AWG#23 X 6P KB-0492号

#### 支持TM-RG2M系列/TM-RU2M系列/TM-RFM系列的编码器连接器 绝对位置模块连接器(编码器侧)



适用伺服电机	适用连接器	防护等级 (注1)	插头 (Hirose Electric Co., Ltd.)			适用电缆示例
			类型	插头	导线夹	
TM-RG2M系列 TM-RU2M系列 TM-RFM系列	绝对位置模块用 (编码器侧)	IP67	直头	RM15WTPZ-12P(72)	JR13WCCA-8(72)	电线尺寸: 0.5 mm <sup>2</sup> (AWG 20) 以下 电缆外径: 7.8 mm~8.2 mm 电线示例: Bando Densen Co., Ltd.生产的 乙烯护套电缆(注2) 20276 VSVP AWG#23 X 6P KB-0492号

注) 1. 所记载的防护等级表示将连接器部与伺服电机或绝对位置模块相连接时的防尘、防水等级。当伺服电机或绝对位置模块的防护等级与所记载的等级相异时,应取两者中等级较低的一方。

2. 咨询处: Toa Electric Industrial Co., Ltd.

### 直驱电机用推荐产品

请咨询各生产商。

使用所记载的连接器制作电缆时,相应的连线方法、组装顺序,请参照各连接器生产商的相关手册。

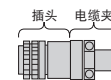

#### 支持TM-RFM系列的电源连接器

适用伺服电机	防护等级 <sup>(注1)</sup>	插头 (附带底壳) (DDK Ltd.)		电缆夹 (DDK Ltd.)	适用电缆示例	
		类型	型号	型号	电线尺寸 <sup>(注2)</sup>	电缆外径 [mm]
TM-RFM012G20, 048G20, 072G20	IP67	直头	CE05-6A18-10SD-D-BSS	CE3057-10A-2-D	2 mm <sup>2</sup> ~3.5 mm <sup>2</sup> (AWG 14~12)	8.5~11
				CE3057-10A-1-D		10.5~14.1
-	D/MS3106B18-10S		D/MS3057-10A	2 mm <sup>2</sup> ~3.5 mm <sup>2</sup> (AWG 14~12)	14.3以下 (套管内径)	
TM-RFM040J10, 120J10	IP67		CE05-6A22-22SD-D-BSS	CE3057-12A-2-D	5.5 mm <sup>2</sup> ~8 mm <sup>2</sup> (AWG 10~8)	9.5~13
				CE3057-12A-1-D		12.5~16
-	D/MS3106B22-22S		D/MS3057-12A	5.5 mm <sup>2</sup> ~8 mm <sup>2</sup> (AWG 10~8)	15.9以下 (套管内径)	
TM-RFM240J10	IP67		CE05-6A32-17SD-D-BSS	CE3057-20A-1-D	14 mm <sup>2</sup> ~22 mm <sup>2</sup> (AWG 6~4)	22~23.8
	-			D/MS3106B32-17S		D/MS3057-20A



#### 支持TM-RG2M系列/TM-RU2M系列/TM-RFM系列的电源连接器

适用伺服电机	防护等级 <sup>(注1)</sup>	插头 (DDK Ltd.)	电缆夹			适用电缆示例	
			类型	型号	厂商	电线尺寸 <sup>(注2)</sup>	电缆外径 [mm]
TM-RG2M系列 TM-RU2M系列 TM-RFM002C20, 004C20, 006C20, 006E20, 012E20, 018E20	IP67	CE05-6A14S-2SD-D	直头	C2KD0814	Sankei Manufacturing Co., Ltd. <sup>(注3)</sup>	0.3 mm <sup>2</sup> ~1.25 mm <sup>2</sup> (AWG 22~16)	4~8
				C2KD1214			8~12
				YSO14-5~8	Daiwa Dengyo Co., Ltd.		5~8.3
				YSO14-9~11			8.3~11.3
-	D/MS3106B14S-2S	直头	D/MS3057-6A	DDK Ltd.	0.3 mm <sup>2</sup> ~1.25 mm <sup>2</sup> (AWG 22~16)	7.9以下 (套管内径)	

注) 1. 所记载的防护等级表示将连接器部与伺服电机相连接时的防尘、防水等级。当伺服电机的防护等级与所记载的等级相异时,应取两者中等级较低的一方。  
2. 记载的电线尺寸表示连接器的接线限制。关于电线尺寸的选择示例,请参照本产品目录的“各伺服电机所使用的HIV电线的选择示例”。  
3. 咨询处: Sankei Manufacturing Co., Ltd.或Mikuni Electric Co., Ltd.

MR-J5\_-G(-RJ)用电缆、连接器构成示例

G G-RJ

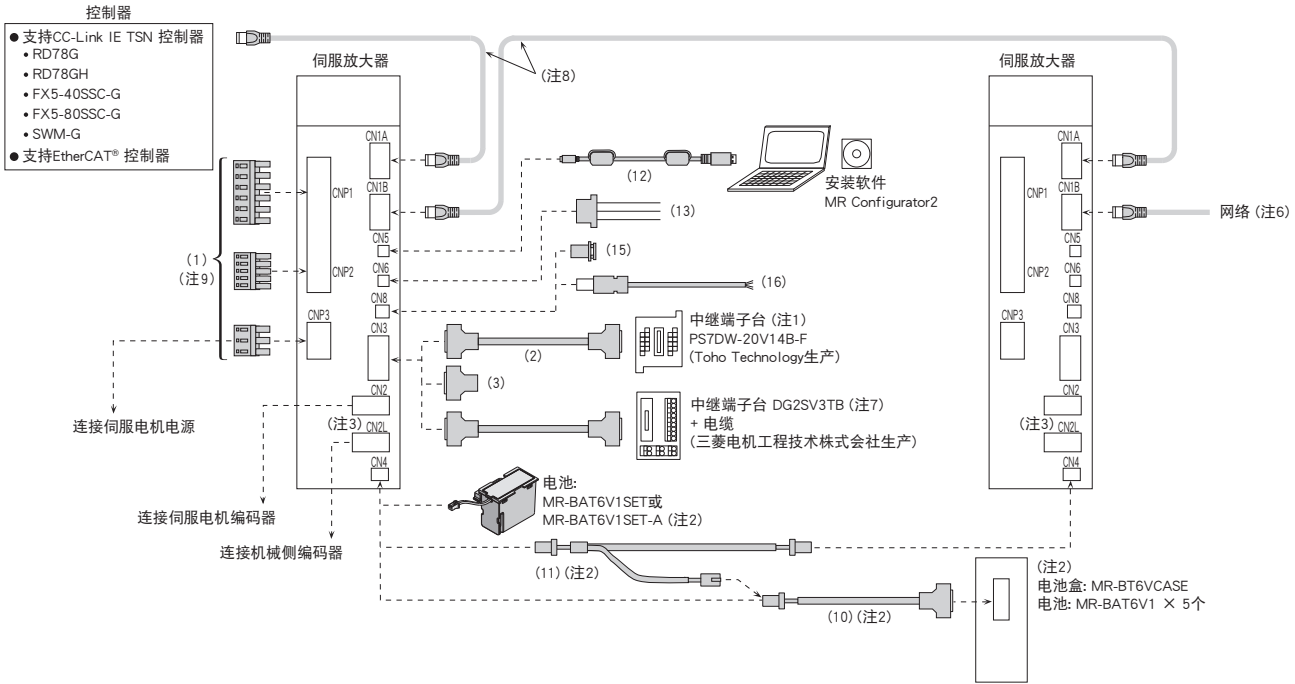

MR-J5W\_-G用电缆、连接器构成示例

WG

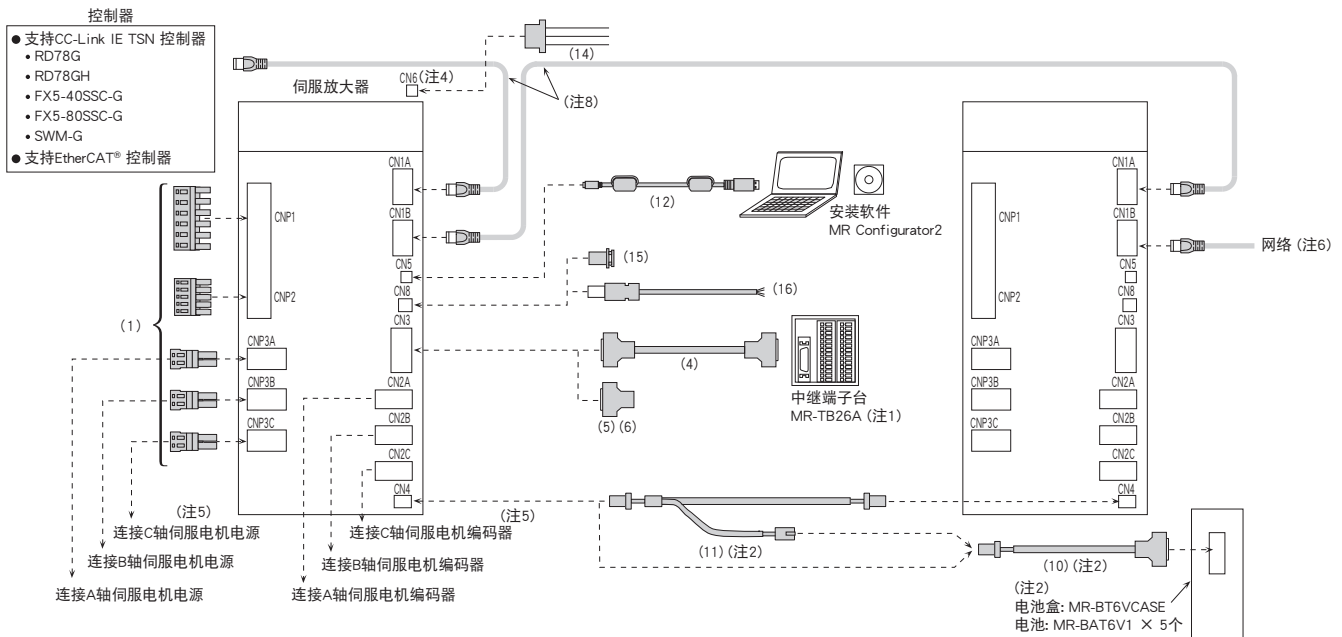

- 注) 1. 请参照本产品目录的“中端子台”。
2. 使用直驱电机构建绝对位置系统时,应使用电池 (MR-BAT6V1SET或MR-BAT6V1SET-A) 或电池盒 (MR-BT6VCASE) 及电池 (MR-BAT6V1 × 5个)。使用电池盒时,需采用所记载的电缆。关于电池的详细内容及电池盒的连接方法,请参照本产品目录的“电池”或“电池盒、电池”。
3. CN2L为MR-J5-G-RJ伺服放大器上的连接器。
4. MR-J5W\_-G的CN6连接器在伺服放大器的顶部。
5. CNP3C和CN2C为MR-J5W3-G伺服放大器上的连接器。
6. 使用交换集线器对CC-Link IE TSN (同步通信功能) 进行分支时,请使用CC-Link协会推荐的交换集线器 (Class B)。也可使用交换集线器 (Class A),但对拓扑结构有限制。关于详细内容,请参照各控制器的用户手册。
7. 关于详细内容,请参照本产品目录的p. 7-43。
8. 关于Ethernet电缆的规格,请参照本产品目录的“Ethernet电缆规格”。
9. MR-J5-500\_和MR-J5-700\_伺服放大器的CNP1连接器分为CNP1A (L1/L2/L3) 和CNP1B (N1/P3/P4) 两个连接器。



MR-J5D\_-\_G4用电缆、连接器构成示例

DG

MR-CV\_与MR-J5D\_-\_G4的情况下

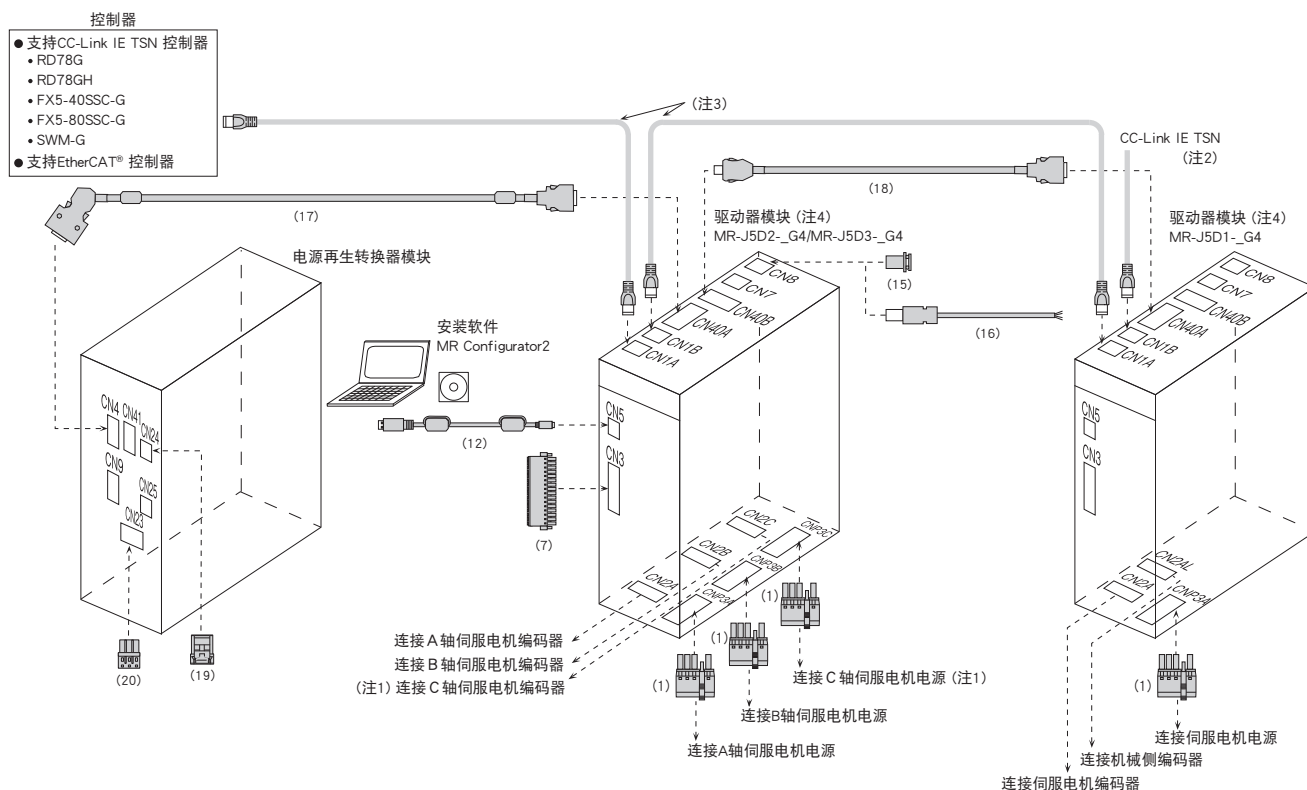

- 注) 1. CNP3C和CN2C为MR-J5D3\_-\_G4驱动器模块上的连接器。  
 2. 使用交换集线器对CC-Link IE TSN (同步通信功能) 进行分支时, 请使用CC-Link协会推荐的交换集线器 (Class B)。也可使用交换集线器 (Class A), 但对拓扑结构有限制。关于详细内容, 请参照各控制器的用户手册。  
 3. 关于Ethernet电缆的规格, 请参照本产品目录的“Ethernet电缆规格”。  
 4. 由电源再生转换器模块的右侧开始, 请按照每1轴驱动器模块容量由大到小的顺序进行排列。如果使用相同容量的驱动器模块, 则排列顺序无限制。

Ethernet电缆规格

项目	CC-Link IE TSN (注1、2)	EtherCAT®
Ethernet电缆	5e类以上、(带双层屏蔽、STP) 直通电缆	
	标准	满足下述标准的电缆 · IEEE802.3 (1000BASE-T) · ANSI/TIA/EIA-568-B (Category 5e)
	连接器	带屏蔽的RJ-45

- 注) 1. CC-Link IE TSN的接线请使用CC-Link协会推荐的接线用产品。  
 2. CC-Link IE TSN不可使用CC-Link IE控制器网络用的电缆。

[推荐产品]

Ethernet电缆

产品名称	型号	规格	
Ethernet电缆	室内用	SC-E5EW-S_M	_内电缆长度 (0.5 m, 1~100 m (1 m单位))
	室内活动部件用	SC-E5EW-S_M-MV	_内电缆长度 (0.1, 0.2, 0.3, 0.5 m, 1~45 m (1 m单位))
	室内、室外用	SC-E5EW-S_M-L	_内电缆长度 (1~100 m (1 m单位))
			带双层屏蔽 (5e类)

详细内容, 请咨询Mitsubishi Electric System & Service Co., Ltd. OVERSEAS SERVICE SECTION (Email: osb.webmaster@melsc.jp)

\* 使用CC-Link IE TSN时, 请于CC-Link协会的官方网站确认上述之外的市售电缆。  
<https://www.cc-linkchina.org.cn/>

共通规格

伺服系统控制器

伺服放大器

旋转型伺服电机

线性伺服电机

直驱电机

周边设备

选件、  
配线选择示例

配线选择示例、  
注意事项

MR-J5-\_B(-RJ)用电缆、连接器构成示例 (注8)

B B-RJ

支持SSCNET III/H 控制器

- R64MTCPU
- R32MTCPU
- R16MTCPU
- Q173DSCPU
- Q172DSCPU
- RD77MS
- QD77MS

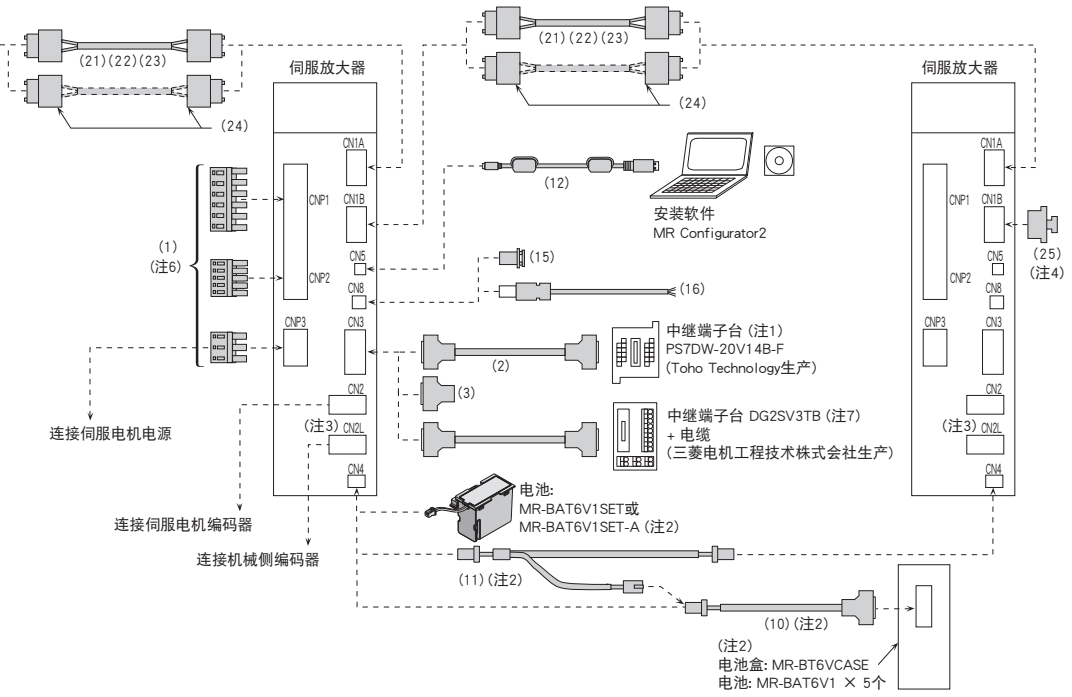

MR-J5W-\_B用电缆、连接器构成示例 (注8)

WB

支持SSCNET III/H 控制器

- R64MTCPU
- R32MTCPU
- R16MTCPU
- Q173DSCPU
- Q172DSCPU
- RD77MS
- QD77MS

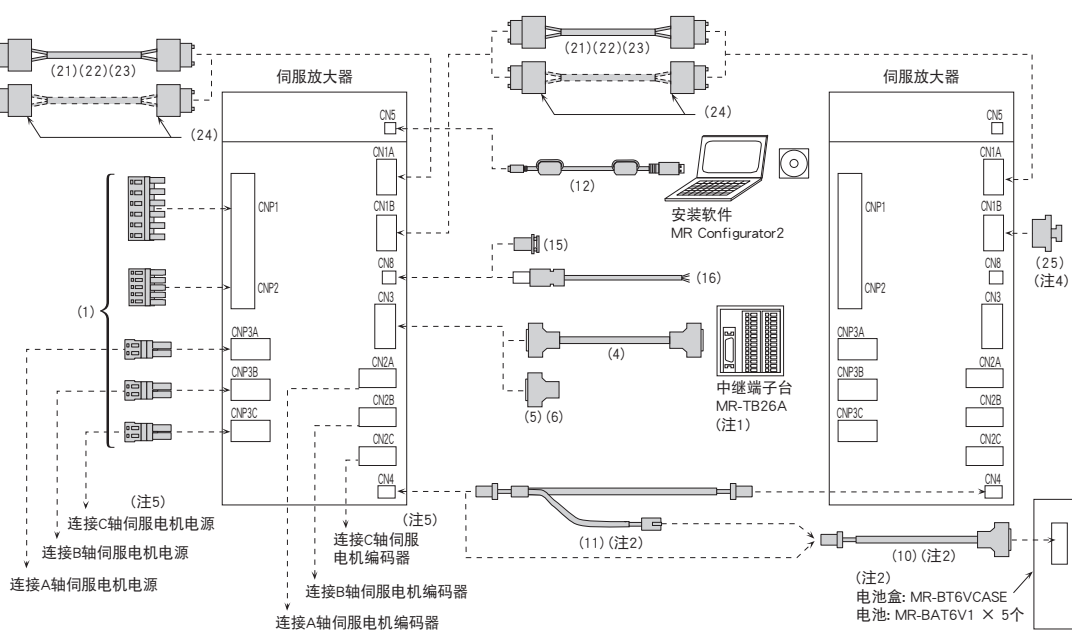

注1. 请参照本产品目录的“中继电器台”。

注2. 使用直驱电机构建绝对位置系统时,应使用电池 (MR-BAT6V1SET或MR-BAT6V1SET-A) 或电池盒 (MR-BT6VCASE) 及电池 (MR-BAT6V1 × 5个)。使用电池盒时,需采用所记载的电缆。关于电池的详细内容及电池盒的连接方法,请参照本产品目录的“电池”或“电池盒、电池”。

注3. CN2L为MR-J5-B-RJ伺服放大器上的连接器。

注4. 最终轴的连接器上请务必安装防护盖。

注5. CNP3C和CN2C为MR-J5W3-B伺服放大器上的连接器。

注6. MR-J5-500和MR-J5-700伺服放大器的CNP1连接器分为CNP1A (L1/L2/L3) 和CNP1B (N1/P3/P4) 两个连接器。

注7. 关于详细内容,请参照本产品目录的“伺服放大器用推荐产品 三菱电机工程技术株式会社”。

注8. 虚线处的电缆,请客户自行制作。关于电缆的制作,请参照“MR-J5 用户手册”。

MR-J5\_ A(-RJ)用电缆、连接器构成示例 (注4)

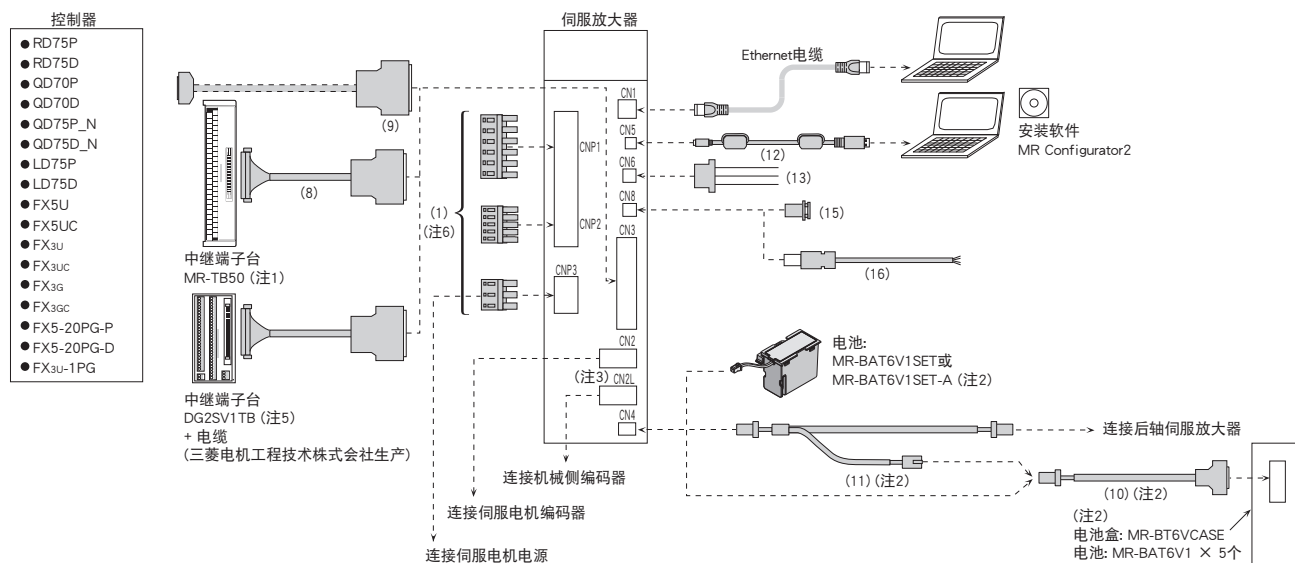

- 注) 1. 请参照本产品目录的“中继端子台”。  
 2. 使用直驱电机构建绝对位置系统时,应使用电池 (MR-BAT6V1SET或MR-BAT6V1SET-A) 或电池盒 (MR-BT6VCASE) 及电池 (MR-BAT6V1 × 5个)。使用电池盒时,需采用所记载的电缆。关于电池的详细内容及电池盒的连接方法,请参照本产品目录的“电池”或“电池盒、电池”。  
 3. CN2L为MR-J5-A-RJ伺服放大器上的连接器。  
 4. 虚线处的电缆,请客户自行制作。关于电缆的制作,请参照“MR-J5 用户手册”。  
 5. 关于详细内容,请参照本产品目录的p. 7-45。  
 6. MR-J5-500\_和MR-J5-700\_伺服放大器的CNP1连接器分为CNP1A (L1/L2/L3) 和CNP1B (N1/P3/P4) 两个连接器。

共通规格

伺服系统控制器

伺服放大器

旋转型伺服电机

线性伺服电机

直驱电机

选件、周边设备









配电控制设备、电线选择示例

注意事项

# 选件、周边设备

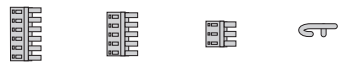
## 伺服放大器用电缆、连接器一览表

关于各连接器的详细型号,请参照本产品目录的“伺服放大器用选件连接器详细型号”。

No.	产品名称	用途	电缆长度	型号	内容
CNP1/CNP1A/CNP1B/CNP2/CNP3/CNP3A/CNP3B/CNP3C用 (1)	伺服放大器 电源连接器组件	MR-J5-100G(-RJ)以下/ MR-J5-100B(-RJ)以下/ MR-J5-100A(-RJ)以下			CNP1 连接器    CNP2 连接器    CNP3 连接器    开口工具  适用电线尺寸 <sup>(注1)</sup> : AWG 18~14 绝缘体外径: 3.9 mm以下
		MR-J5-200G(-RJ)/ MR-J5-200B(-RJ)/ MR-J5-200A(-RJ)/ MR-J5-350G(-RJ)/ MR-J5-350B(-RJ)/ MR-J5-350A(-RJ)			CNP1 连接器    CNP2 连接器    CNP3 连接器    开口工具  CNP1, CNP3连接器 适用电线尺寸 <sup>(注1)</sup> : AWG 16~10 绝缘体外径: 4.7 mm以下 CNP2连接器 适用电线尺寸 <sup>(注1)</sup> : AWG 18~14 绝缘体外径: 3.9 mm以下
		MR-J5-500G(-RJ)/ MR-J5-500B(-RJ)/ MR-J5-500A(-RJ)/ MR-J5-700G(-RJ)/ MR-J5-700B(-RJ)/ MR-J5-700A(-RJ)			CNP1A 连接器    CNP1B 连接器    CNP3 连接器    开口工具  CNP1A/CNP1B/CNP3连接器 适用电线尺寸 <sup>(注1)</sup> : AWG 18~8 绝缘体外径: 7.6 mm以下 CNP2 连接器 开口工具  CNP2连接器 适用电线尺寸 <sup>(注1)</sup> : AWG 18~14 绝缘体外径: 3.9 mm以下
		MR-J5-350G4(-RJ)以下/ MR-J5-350B4(-RJ)以下/ MR-J5-350A4(-RJ)以下			CNP1 连接器    CNP2 连接器    CNP3 连接器    开口工具  适用电线尺寸 <sup>(注1)</sup> : AWG 18~14 绝缘体外径: 3.9 mm以下
		MR-J5W2-44G以下/ MR-J5W2-44B以下/ MR-J5W3-444G以下/ MR-J5W3-444B以下			CNP1 连接器    CNP2 连接器    CNP3 <sup>(注2)</sup> 连接器    开口工具  适用电线尺寸 <sup>(注1)</sup> : AWG 18~14 绝缘体外径: 3.9 mm以下
		MR-J5W2-77G以上/ MR-J5W2-77B以上			CNP1 连接器    CNP2 连接器    CNP3 <sup>(注2)</sup> 连接器    开口工具  CNP1 连接器 适用电线尺寸 <sup>(注1)</sup> : AWG 16~10 绝缘体外径: 4.7 mm以下 CNP2, CNP3_连接器 适用电线尺寸 <sup>(注1)</sup> : AWG 18~14 绝缘体外径: 3.9 mm以下
	驱动器模块 电源连接器组件	MR-J5D_-_G4			CNP3 <sup>(注3)</sup> 连接器    开口工具*  CNP3_连接器 适用电线尺寸 <sup>(注1)</sup> : AWG 24~8 绝缘体外径: 10 mm以下 * 不附带开口工具。请客户自行配备开口工具。









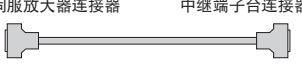

注) 1. 记载的电线尺寸表示连接器的接线限制。关于电线尺寸的选择示例,请参照本产品目录的“各伺服电机所使用的HIV电线的选择示例”。

2. MR-J5W2-\_G/MR-J5W2-\_B: CNP3A/CNP3B, MR-J5W3-\_G/MR-J5W3-\_B: CNP3A/CNP3B/CNP3C

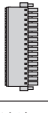
3. MR-J5D1-\_G4: CNP3A, MR-J5D2-\_G4: CNP3A/CNP3B, MR-J5D3-\_G4: CNP3A/CNP3B/CNP3C

### 伺服放大器用电缆、连接器一览表

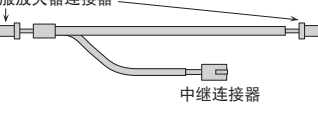
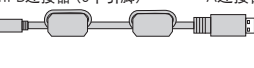
关于各连接器的详细型号,请参照本产品目录的“伺服放大器用选件连接器详细型号”。

No.	产品名称	用途	电缆长度	型号	内容
CN3用	(2) 中继端子台电缆	连接MR-J5-_G_(-RJ)/ MR-J5-_B_(-RJ), PS7DW-20V14B-F	0.5 m	MR-J2HBUS05M	 伺服放大器连接器 中继端子台连接器
			1 m	MR-J2HBUS1M	
			5 m	MR-J2HBUS5M	
	(3) 连接器组件	MR-J5-_G_(-RJ)/ MR-J5-_B_(-RJ)	-	MR-CCN1	 伺服放大器连接器
	(4) 中继端子台电缆	连接MR-J5W-_G_ MR-J5W-_B_, MR-TB26A	0.5 m	MR-TBNATBL05M	 伺服放大器连接器 中继端子台连接器
			1 m	MR-TBNATBL1M	
	(5) 连接器组件 (数量: 1个)	MR-J5W-_G_ MR-J5W-_B	-	MR-J2CMP2	 伺服放大器连接器
	(6) 连接器组件 (数量: 20个)	MR-J5W-_G_ MR-J5W-_B	-	MR-ECN1	
	(7) 输入输出/ 监视用连接器	MR-J5D-_G4	-	MR-ADCN3	 驱动器模块连接器
(8) 中继端子台电缆	连接MR-J5-_A_(-RJ), MR-TB50	0.5 m	MR-J2M-CN1TBL05M	 中继端子台连接器 伺服放大器连接器	
		1 m	MR-J2M-CN1TBL1M		
(9) 连接器组件	MR-J5-_A_(-RJ)	-	MR-J3CN1	 伺服放大器连接器	
CN4用	(10) 电池电缆	连接MR-J5-_G_(-RJ)/ MR-J5W-_G_ MR-J5-_B_(-RJ)/ MR-J5W-_B/ MR-J5-_A_(-RJ), MR-BT6VCASE	0.3 m	MR-BT6V1CBL03M	 伺服放大器连接器 电池盒连接器
			1 m	MR-BT6V1CBL1M	
	(11) 电池中继电缆	MR-J5-_G_(-RJ)/ MR-J5W-_G_ MR-J5-_B_(-RJ)/ MR-J5W-_B/ MR-J5-_A_(-RJ)	0.3 m	MR-BT6V2CBL03M	 伺服放大器连接器 中继连接器
			1 m	MR-BT6V2CBL1M	
CN5用	(12) 个人电脑通信电缆 (USB电缆)	MR-J5-_G_(-RJ)/ MR-J5W-_G_ MR-J5D-_G4/ MR-J5-_B_(-RJ)/ MR-J5W-_B/ MR-J5-_A_(-RJ)	3 m	MR-J3USBCBL3M	伺服放大器连接器 mini-B连接器(5个引脚) 个人电脑连接器 A连接器 
CN6用	(13) 监视电缆	MR-J5-_G_(-RJ)/ MR-J5-_A_(-RJ)	1 m	MR-ACN6CBL1M	 伺服放大器连接器
	(14) 监视电缆	MR-J5W-_G	1 m	MR-J3CN6CBL1M	

共通规格

伺服系统控制器

伺服放大器

旋转型伺服电机

线性伺服电机

直驱电机

周边设备







选件、  
配电控制设备、  
电线选择示例

注意事项

## 选件、周边设备

### 伺服放大器用电缆、连接器一览表

关于各连接器的详细型号,请参照本产品目录的“伺服放大器用选件连接器详细型号”。

No.	产品名称	用途	电缆长度	型号	内容
CN8用	(15) 短路连接器	MR-J5-_G(-RJ)/ MR-J5W_-_G/ MR-J5D_-_G4/ MR-J5-_B(-RJ)/ MR-J5W_-_B/ MR-J5-_A(-RJ)	-	(标准附件)	 不使用STO功能的情况下需要。
	(16) STO电缆	连接MR-J5-_G(-RJ)/ MR-J5W_-_G/ MR-J5D_-_G4/ MR-J5-_B(-RJ)/ MR-J5W_-_B/ MR-J5-_A(-RJ), MR-J3-D05及其他 安全控制设备	3 m	MR-D05UDL3M-B	伺服放大器连接器 
电源再生转换器模块CN4用 驱动器模块CN40A用	(17) 保护协调电缆	MR-CV11K4~MR-CV45K4, MR-J5D_-_G4	0.2 m	MR-ACDL02M	电源再生转换器模块 驱动器模块连接器 连接器 
		MR-CV55K4/MR-CV75K4, MR-J5D_-_G4	0.5 m	MR-ACDL05M	
驱动器模块 CN40A/CN40B用	(18) 保护协调电缆	MR-J5D_-_G4	0.2 m	MR-ADDL02M	驱动器模块连接器 驱动器模块连接器 
电源再生转换器 模块CN24用	(19) 连接器组件 <sup>(注1)</sup>	MR-CV_	-	MR-CVCN24S	电源再生转换器模块连接器 
电源再生转换器 模块CN23用	(20) 电磁接触器接线连接器	MR-CV_	-	(标准附件)	电源再生转换器模块连接器 开口工具  

注 1. 需要压接工具 (357J-22733) (DDK Ltd.生产)。请咨询生产商。

### 伺服放大器用电缆、连接器一览表

关于各连接器的详细型号,请参照本产品目录的“伺服放大器用选件连接器详细型号”。

No.	产品名称	用途	电缆长度	型号	内容
控制器/CN1A/CN1B用	(21) SSCNET III 电缆 <sup>(注1)</sup> (柜内标准电缆) 支持SSCNET III/H	MR-J5-_B_(-RJ)/ MR-J5W_>_B	0.15 m	MR-J3BUS015M	
			0.3 m	MR-J3BUS03M	
			0.5 m	MR-J3BUS05M	
			1 m	MR-J3BUS1M	
			3 m	MR-J3BUS3M	
	(22) SSCNET III 电缆 <sup>(注1)</sup> (柜外标准电缆) 支持SSCNET III/H	MR-J5-_B_(-RJ)/ MR-J5W_>_B	5 m	MR-J3BUS5M-A <sup>(注4)</sup>	
			10 m	MR-J3BUS10M-A <sup>(注4)</sup>	
			20 m	MR-J3BUS20M-A <sup>(注4)</sup>	
	(23) SSCNET III 电缆 <sup>(注1,3)</sup> (长距离电缆、 高弯曲寿命产品) 支持SSCNET III/H	MR-J5-_B_(-RJ)/ MR-J5W_>_B	30 m	MR-J3BUS30M-B <sup>(注4)</sup>	
			40 m	MR-J3BUS40M-B <sup>(注4)</sup>	
			50 m	MR-J3BUS50M-B <sup>(注4)</sup>	
	(24) SSCNET III 连接器组件 <sup>(注1,2)</sup> 支持SSCNET III/H	MR-J5-_B_(-RJ)/ MR-J5W_>_B	-	MR-J3BCN1	
CN1B用	(25) SSCNET III 连接器防护盖 支持SSCNET III/H	MR-J5-_B_(-RJ)/ MR-J5W_>_B	-	(标准附件)	

- 注) 1. 使用前请详读选件随附的注意事项。  
 2. 需要专用工具。关于详细内容,请咨询营业窗口。  
 3. 关于超过50 m的长距离电缆及超高弯曲寿命电缆,请参照本产品目录的“伺服放大器用推荐产品”。  
 4. 关于特殊线长的对应,请咨询Mitsubishi Electric System & Service Co., Ltd. OVERSEAS SERVICE SECTION (Email:osb.webmaster@meisc.jp)。

共通规格

伺服系统控制器

伺服放大器

旋转型伺服电机

线性伺服电机

直驱电机

周边设备  
选件、

配电控制设备、  
电线选择示例

注意事项



连接导体

转换器模块和驱动器模块间、驱动器模块和驱动器模块间的L+/L-端子的连接需要使用连接导体。表中记载的导体型号为2个一组。

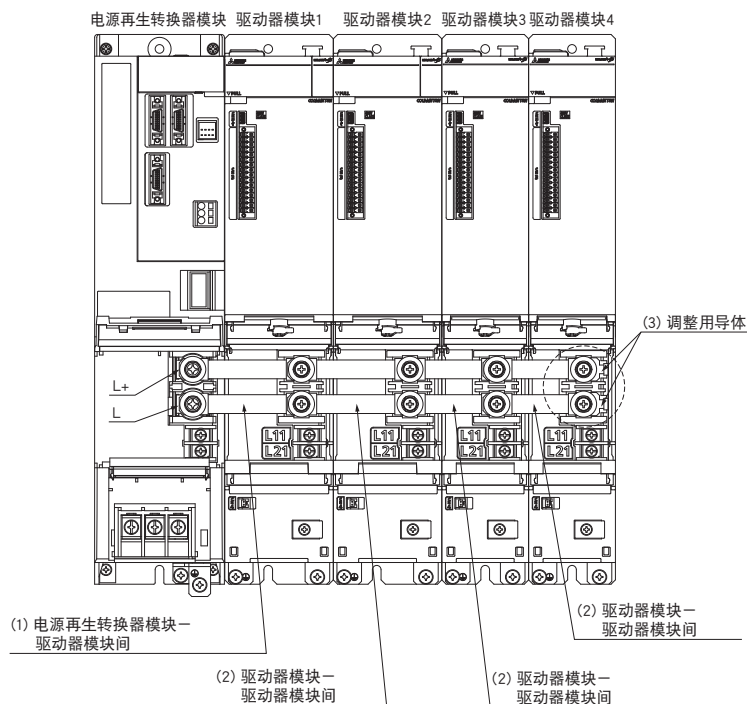

(1) 电源再生转换器模块—驱动器模块间

左侧设置模块 (注1)	右侧设置模块 (注1)	连接导体型号
MR-CV11K4 MR-CV18K4	MR-J5D1-700G4以下、 MR-J5D2-350G4以下、 MR-J5D3-200G4以下	MR-DCBAR077-B02
	MR-J5D2-500G4, MR-J5D2-700G4	MR-DCBAR092-B02
MR-CV30K4 MR-CV37K4 MR-CV45K4	MR-J5D1-700G4以下、 MR-J5D2-350G4以下、 MR-J5D3-200G4以下	MR-DCBAR097-B02
	MR-J5D2-500G4, MR-J5D2-700G4	MR-DCBAR112-B02
MR-CV55K4 MR-CV75K4	MR-J5D1-700G4以下、 MR-J5D2-350G4以下、 MR-J5D3-200G4以下	MR-DCBAR099-B03
	MR-J5D2-500G4, MR-J5D2-700G4	MR-DCBAR114-B03

(2) 驱动器模块—驱动器模块间

左侧设置模块 (注1)	右侧设置模块 (注1)	连接导体型号
MR-J5D1-700G4以下、 MR-J5D2-350G4以下、 MR-J5D3-200G4以下	MR-J5D1-700G4以下、 MR-J5D2-350G4以下、 MR-J5D3-200G4以下	MR-DCBAR077-B02
	MR-J5D2-500G4, MR-J5D2-700G4	MR-DCBAR092-B02
MR-J5D2-500G4, MR-J5D2-700G4	MR-J5D1-700G4以下、 MR-J5D2-350G4以下、 MR-J5D3-200G4以下	MR-DCBAR077-B02
	MR-J5D2-500G4, MR-J5D2-700G4	MR-DCBAR092-B02

(3) 最终端驱动器模块用

驱动器模块的台数为偶数时，最终端的驱动器模块的端子台TE2与连接导体之间会出现导体厚度的间隙。需要在端子台TE2与连接导体之间叠放调整用导体 (MR-DCBAR024-B05) 并用螺丝固定。

驱动器模块台数	调整用导体型号
偶数	MR-DCBAR024-B05
奇数	不需要

注) 1. 左侧设置模块、右侧设置模块表示为从正面看模块时的位置关系。请将电源再生转换器模块设置在驱动器模块的左侧。

MR-CM用电缆、连接器构成示例

G G-RJ WG B B-RJ WB A A-RJ

MR-CM用连接器构成示例

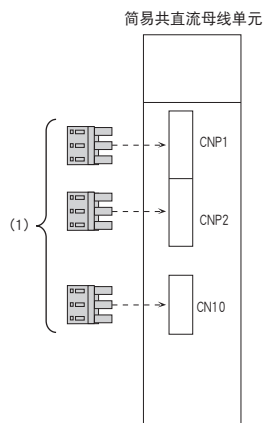

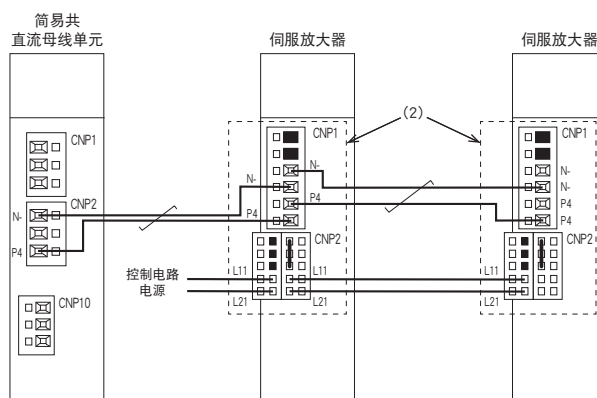

菊链电源连接器构成示例 (注2)



电缆、连接器一览表 (MR-CM)

关于各连接器的详细型号,请参照本产品目录的“MR-CM用选件连接器详细型号”。

No.	产品名称	用途	型号	内容
(1)	简易共直流母线单元连接器组件	MR-CM3K	(标准附件)	CNP1 连接器 CNP2 连接器 CNP10 连接器 开口工具  CNP1, CNP2连接器 适用电线尺寸 (注1): AWG 16~10 绝缘体外径: 4.7 mm以下 CNP10连接器 适用电线尺寸 (注1): AWG 18~14 绝缘体外径: 3.9 mm以下
(2)	菊链电源连接器	MR-J5-100G(-RJ)以下/ MR-J5W2-44G以下/ MR-J5W3-444G以下/ MR-J5-100B(-RJ)以下/ MR-J5W2-44B以下/ MR-J5W3-444B以下/ MR-J5-100A(-RJ)以下	MR-J5CNP12-J1	CNP1 连接器 CNP2 连接器  CNP1连接器 适用电线尺寸 (注1): AWG 18~10 绝缘体外径: 4.7 mm以下 CNP2连接器 适用电线尺寸 (注1): AWG 18~14 绝缘体外径: 3.9 mm以下
		MR-J5-200G(-RJ)/ MR-J5W2-77G以上/ MR-J5-200B(-RJ)/ MR-J5W2-77B以上/ MR-J5-200A(-RJ)	MR-J5CNP12-J2	CNP1 连接器 CNP2 连接器  CNP1连接器 适用电线尺寸 (注1): AWG 16~10 绝缘体外径: 4.7 mm以下 CNP2连接器 适用电线尺寸 (注1): AWG 18~14 绝缘体外径: 3.9 mm以下

注) 1. 记载的电线尺寸表示连接器的接线限制。关于电线尺寸的选择示例,请参照本产品目录的“电线、塑壳断路器、电磁接触器选择示例”。  
 2. 安装伺服放大器时,应遵守“MR-J5 用户手册”中记载的限制事项。

共通规格

伺服系统控制器

伺服放大器

旋转型伺服电机

线性伺服电机

直驱电机

周边设备

选件、配线选择示例、配线控制设备、

注意事项

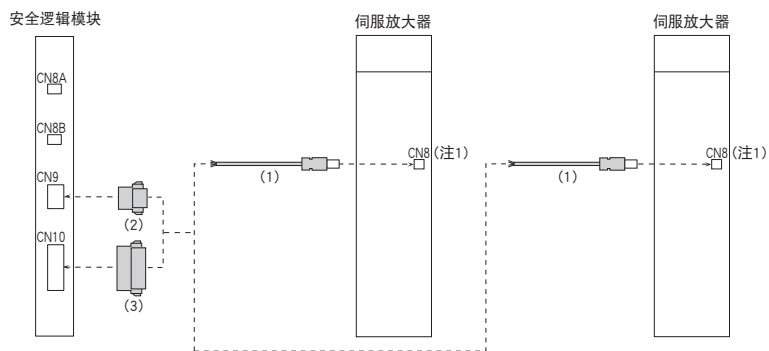

MR-J3-D05用电缆、连接器构成示例

G G-RJ WG DG B B-RJ WB A A-RJ





























电缆、连接器一览表 (MR-J3-D05)

关于各连接器的详细型号,请参照本产品目录的“MR-J3-D05用选件连接器详细型号”。

No.	产品名称	用途	电缆长度	型号	内容
CN8用 (1)	STO电缆	连接MR-J5-_G(-RJ)/ MR-J5W-_G/ MR-J5D-_G4/ MR-J5-_B(-RJ)/ MR-J5W-_B/ MR-J5-_A(-RJ), MR-J3-D05及其他 安全控制设备	3 m	MR-D05UDL3M-B	 伺服放大器连接器
CN9用 (2)	连接器	MR-J3-D05	-	(MR-J3-D05的标准附件)	 安全逻辑模块连接器
CN10用 (3)	连接器	MR-J3-D05	-	(MR-J3-D05的标准附件)	 安全逻辑模块连接器

注) 1. 不使用STO功能时,应安装伺服放大器附带的短路连接器。

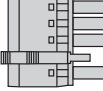
伺服放大器用选件连接器详细型号

型号	CNP1连接器	CNP2连接器	CNP3连接器	开口工具
伺服放大器电源连接器组件 MR-J5-100G(-RJ)以下/ MR-J5-100B(-RJ)以下/ MR-J5-100A(-RJ)以下用 (标准附件)	 06JFAT-SAXGDK-K7.5 (LA) (J.S.T. Mfg. Co., Ltd.)	 05JFAT-SAXGDK-K5.0 (LA) (J.S.T. Mfg. Co., Ltd.)	 03JFAT-SAXGDK-K7.5 (LA) (J.S.T. Mfg. Co., Ltd.)	 J-FAT-OT-K (J.S.T. Mfg. Co., Ltd.)
伺服放大器电源连接器组件 MR-J5-200G(-RJ)/ MR-J5-200B(-RJ)/ MR-J5-200A(-RJ)/ MR-J5-350G(-RJ)/ MR-J5-350B(-RJ)/ MR-J5-350A(-RJ)用 (标准附件)	 06JFAT-SAXGFK-XL (LA) (J.S.T. Mfg. Co., Ltd.)	 05JFAT-SAXGDK-H5.0 (LA) (J.S.T. Mfg. Co., Ltd.)	 03JFAT-SAXGFK-XL (LA) (J.S.T. Mfg. Co., Ltd.)	 J-FAT-OT-EXL (J.S.T. Mfg. Co., Ltd.)
型号	CNP1A/CNP1B连接器	CNP2连接器	CNP3连接器	开口工具
伺服放大器电源连接器组件 MR-J5-500G(-RJ)/ MR-J5-500B(-RJ)/ MR-J5-500A(-RJ)/ MR-J5-700G(-RJ)/ MR-J5-700B(-RJ)/ MR-J5-700A(-RJ)用 (标准附件)	 CNP1A连接器 03JFAT-SAXGDK-P15 (LA) (J.S.T. Mfg. Co., Ltd.)  CNP1B连接器 03JFAT-SAYGDK-P15 (LB) (J.S.T. Mfg. Co., Ltd.)	 CNP2连接器 05JFAT-SAXGDK-H5.0 (LA) (J.S.T. Mfg. Co., Ltd.)	 CNP3连接器 03JFAT-SAZGDK-P15 (LC) (J.S.T. Mfg. Co., Ltd.)	CNP1A/CNP1B/ CNP3连接器用  J-FAT-OT-P (J.S.T. Mfg. Co., Ltd.)  CNP2连接器用  J-FAT-OT (N) (J.S.T. Mfg. Co., Ltd.)
型号	CNP1连接器	CNP2连接器	CNP3连接器	开口工具
伺服放大器电源连接器组件 MR-J5-350G4(-RJ)以下/ MR-J5-350B4(-RJ)以下/ MR-J5-350A4(-RJ)以下用 (标准附件)	 06JFAT-SAXGDK-HT10.5 (LA) (J.S.T. Mfg. Co., Ltd.)	 05JFAT-SAXGDK-HT7.5 (LA) (J.S.T. Mfg. Co., Ltd.)	 03JFAT-SAXGDK-HT10.5 (LA) (J.S.T. Mfg. Co., Ltd.)	 J-FAT-OT-XL (J.S.T. Mfg. Co., Ltd.)
型号	CNP1连接器	CNP2连接器	CNP3_连接器	开口工具
伺服放大器电源连接器组件 MR-J5W2-44G以下/ MR-J5W3-444G以下用 MR-J5W2-44B以下/ MR-J5W3-444B以下用 (标准附件)	 06JFAT-SAXGDK-K7.5 (LB) (J.S.T. Mfg. Co., Ltd.)	 05JFAT-SAXGDK-K5.0 (LA) (J.S.T. Mfg. Co., Ltd.)	 04JFAT-SAGG-G-KK (J.S.T. Mfg. Co., Ltd.)	 J-FAT-OT-K (J.S.T. Mfg. Co., Ltd.)
型号	CNP1连接器	CNP2连接器	CNP3_连接器	开口工具
伺服放大器电源连接器组件 MR-J5W2-77G以上/ MR-J5W2-77B以上用 (标准附件)	 06JFAT-SAXGFK-XL (LB) (J.S.T. Mfg. Co., Ltd.)	 05JFAT-SAXGDK-H5.0 (LA) (J.S.T. Mfg. Co., Ltd.)	 04JFAT-SAGG-G-KK (J.S.T. Mfg. Co., Ltd.)	 J-FAT-OT-EXL (J.S.T. Mfg. Co., Ltd.)
型号	CNP3_连接器		开口工具*	
驱动器模块电源连接器组件 MR-J5D_-_G4用 (标准附件)	 BVF 7.62HP/04/180MF4 SN BK BX LRP (Weidmüller Interface GmbH & Co. KG)		 SDS 0.8X4.5X125 (Weidmüller Interface GmbH & Co. KG) * 不附带开口工具。请客户自行配备开口工具。	

共通规格

伺服系统控制器

伺服放大器

旋转型伺服电机

线性伺服电机

直驱电机















选件、周边设备

配电控制设备、  
电线选择示例

注意事项







## 选件、周边设备

### 伺服放大器用选件连接器详细型号







型号	伺服放大器连接器	中继端子台连接器
MR-J2HBUS_M	 <p>压接型<sup>(注2)</sup>            连接器: 10120-6000EL            外壳套件: 10320-3210-000            (3M)            或同等品</p>	 <p>压接型<sup>(注2)</sup>            连接器: 10120-6000EL            外壳套件: 10320-3210-000            (3M)            或同等品</p>
型号	伺服放大器连接器	中继端子台连接器
MR-CCN1		<p>焊接型<sup>(注1)</sup>            连接器: 10120-3000PE            外壳套件: 10320-52F0-008            (3M)            或同等品</p>
型号	伺服放大器连接器	中继端子台连接器
MR-TBNATBL_M	 <p>连接器: 10126-6000EL            外壳套件: 10326-3210-000            (3M)            或同等品</p>	 <p>连接器: 10126-6000EL            外壳套件: 10326-3210-000            (3M)            或同等品</p>
型号	伺服放大器连接器	中继端子台连接器
MR-J2CMP2 MR-ECN1		<p>连接器: 10126-3000PE            外壳套件: 10326-52F0-008            (3M)            或同等品</p>
型号	输入输出/监视用连接器	
MR-ADCN3	 <p>连接器: DFMC 1,5/16-STF-3,5            (Phoenix Contact)</p>	
型号	中继端子台连接器	伺服放大器连接器
MR-J2M-CN1TBL_M	 <p>连接器: D7950-B500FL            (3M)</p>	 <p>压接型<sup>(注3)</sup>            连接器: 10150-6000EL            外壳套件: 10350-3210-000            (3M)</p>
型号	伺服放大器连接器	
MR-J3CN1	 <p>连接器: 10150-3000PE            外壳套件: 10350-52F0-008            (3M)            或同等品</p>	
型号	伺服放大器连接器	电池盒连接器
MR-BT6V1CBL_M	 <p>触点: SPHD-001G-P0.5            外壳: PAP-02V-O            (J.S.T. Mfg. Co., Ltd.)</p>	 <p>焊接型<sup>(注4)</sup>            连接器: 10114-3000PE            外壳套件: 10314-52F0-008            (3M)            或同等品</p>
型号	伺服放大器连接器	中继连接器
MR-BT6V2CBL_M	 <p>触点: SPHD-001G-P0.5            外壳: PAP-02V-O            (J.S.T. Mfg. Co., Ltd.)</p>	 <p>触点: SPAL-001GU-P0.5            外壳: PALR-02VF-O            (J.S.T. Mfg. Co., Ltd.)</p>

- 注) 1. 也可以使用压接型 (连接器: 10120-6000EL, 外壳套件: 10320-3210-000) (3M生产)。请咨询生产商。  
 2. 也可以使用焊接型 (连接器: 10120-3000PE, 外壳套件: 10320-52F0-008) (3M生产)。请咨询生产商。  
 3. 也可以使用焊接型 (连接器: 10150-3000PE, 外壳套件: 10350-52F0-008) (3M生产)。请咨询生产商。  
 4. 也可以使用压接型 (连接器: 10114-6000EL, 外壳套件: 10314-3210-000) (3M生产)。请咨询生产商。

### 伺服放大器用选件连接器详细型号





型号	伺服放大器连接器	
MR-ACN6CBL1M		外壳: SHR-03V-S 触点: SSH-003T-P0.2-H (J.S.T. Mfg. Co., Ltd.)
型号	伺服放大器连接器	
MR-J3CN6CBL1M		外壳: 51004-0300 端子: 50011-8100 (Molex, LLC)
型号	伺服放大器连接器	
MR-D05UDL3M-B		连接器组件: 2069250-1 (TE Connectivity Ltd. Company)
型号	SSCNET III/H连接器	SSCNET III/H连接器
MR-J3BUS_M MR-J3BUS_M-A MR-J3BCN1	 连接器: PF-2D103 (Japan Aviation Electronics Industry, Limited)	 连接器: PF-2D103 (Japan Aviation Electronics Industry, Limited)
MR-J3BUS_M-B	 连接器: CF-2D103-S (Japan Aviation Electronics Industry, Limited)	 连接器: CF-2D103-S (Japan Aviation Electronics Industry, Limited)



### 驱动器模块/MR-CV\_用选件连接器详细型号



型号	电源再生转换器模块连接器	驱动器模块连接器
MR-ACDL_M	 插头: 10120-3000PE 外壳套件: 10320-56F0-008 (3M) 或同等品	 插头: HDR-E26MG1+ 外壳套件: HDR-E26LPJP+ (Honda Tsushin Kogyo Co., Ltd.)
型号	驱动器模块连接器	驱动器模块连接器
MR-ADDL02M	 连接器: IX30G-A-10S-CV(7.0) (Hirose Electric Co., Ltd.)	 插头: HDR-E26MG1+ 外壳套件: HDR-E26LPJP+ (Honda Tsushin Kogyo Co., Ltd.)
型号	电源再生转换器模块连接器	
MR-CVCN24S	 连接器: DK-2100D-08R 触点: DK-2RECSLP1-100 (DDK Ltd.)	
型号	电源再生转换器模块连接器	开口工具
电磁接触器接线连接器 (电源再生转换器模块的标准附件)	 连接器: 03JFAT-SAXGSA-L (J.S.T. Mfg. Co., Ltd.)	 J-FAT-OT-EXL (J.S.T. Mfg. Co., Ltd.)

## 选件、周边设备

### MR-CM用选件连接器详细型号

型号	CNP1连接器	CNP2连接器	CNP10连接器	开口工具
简易共直流母线单元 连接器组件 (标准附件)	 03JFAT-SAYGFK-XL (LB) (J.S.T. Mfg. Co., Ltd.)	 02(16.0)JFAT-SAZGFK-XL (LA) (J.S.T. Mfg. Co., Ltd.)	 02(3-2)JFAT-SAYDFK-K7.5 (J.S.T. Mfg. Co., Ltd.)	 J-FAT-OT-EXL (J.S.T. Mfg. Co., Ltd.)

型号	CNP1连接器	CNP2连接器
MR-J5CNP12-J1	 06JFAT-SAXGDK-KC7.5 (LA) (J.S.T. Mfg. Co., Ltd.)	 05JFAT-SAXGDK-KC5.0 (LA) (J.S.T. Mfg. Co., Ltd.)

型号	CNP1连接器	CNP2连接器
MR-J5CNP12-J2	 06JFAT-SAXGFK-XLC (LA) (J.S.T. Mfg. Co., Ltd.)	 05JFAT-SAXGDK-HC5.0 (LA) (J.S.T. Mfg. Co., Ltd.)

### MR-J3-D05用选件连接器详细型号

型号	伺服放大器连接器
MR-D05UDL3M-B	 连接器组件: 2069250-1 (TE Connectivity Ltd. Company)

型号	安全逻辑模块连接器
连接器 安全逻辑模块CN9用 (MR-J3-D05的标准附件)	 连接器: 1-1871940-4 (TE Connectivity Ltd. Company)

型号	安全逻辑模块连接器
连接器 安全逻辑模块CN10用 (MR-J3-D05的标准附件)	 连接器: 1-1871940-8 (TE Connectivity Ltd. Company)

### 伺服放大器用推荐产品

请咨询Mitsubishi Electric System & Service Co., Ltd. OVERSEAS SERVICE SECTION (Email: osb.webmaster@melsc.jp)。

#### SSCNET III 电缆

用途	型号	内容	
SSCNET III/H用 柜外标准电缆	SC-J4BUS_M-A	_内电缆长度 (最大100 m、1 m单位)	 Mitsubishi Electric System & Service Co., Ltd.
SSCNET III/H用 长距离电缆、超高弯曲寿命产品	SC-J3BUS_M-C		



### 伺服放大器用推荐产品

三菱电机工程技术株式会社

网络放大器用中继端子台

#### 特点

- 采用弹簧夹端子台,相较于螺丝端子台,可以削减约40%的设置面积。\*
- 多轴使用时,可在接口用电源的端子台间进行搭接接线。

#### 与伺服放大器的连接

#### 外形尺寸图

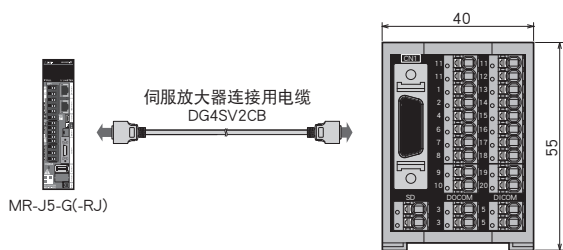

■ DG2SV3TB

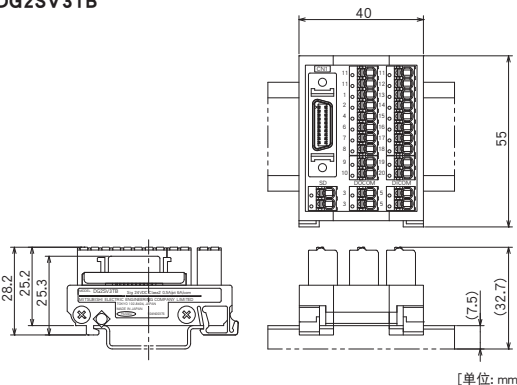

#### 产品型号

项目	型号	内容
网络放大器用中继端子台	DG2SV3TB	支持网络的1轴伺服放大器用漏型/源型共用 外部供电电压: DC24 V ± 10 % 最大使用电流: 信号0.5 A/公共线6 A
伺服放大器连接用电缆	DG4SV2CB05	长度: 0.5 m
	DG4SV2CB10	长度: 1 m
	DG4SV2CB50	长度: 5 m

\* 三菱电机工程技术株式会社调查结果

### 带制动器电机用中继端子台

#### 特点

- 轻松地构建MR-J5-G伺服放大器推荐“制动器顺控电路”。
- 相较于原有方法,可以削减大约50%的设置面积。有助于削减控制柜内的接线。

#### 与伺服放大器的连接

#### 外形尺寸图

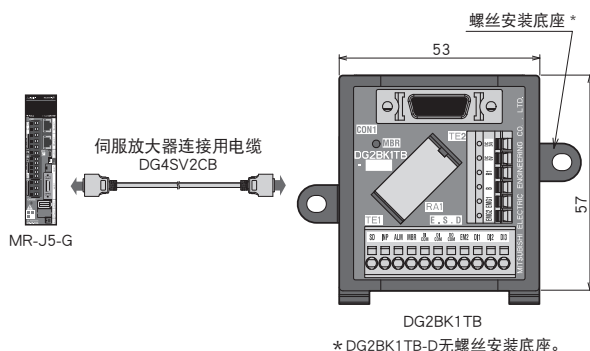

■ DG2BK1TB

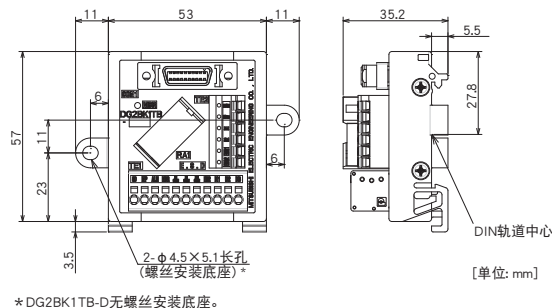

#### 产品型号

项目	型号	内容
带制动器电机用中继端子台 支持网络的1轴伺服放大器用 漏型/源型通用*	DG2BK1TB	螺丝安装/ DIN轨道安装
	DG2BK1TB-D	DIN轨道安装专用
伺服放大器连接用电缆	DG4SV2CB05	长度: 0.5 m
	DG4SV2CB10	长度: 1 m
	DG4SV2CB50	长度: 5 m

网络放大器用机械信号端子台



特点

- 特化行程限位信号 (FLS/RLS) 和近点狗信号 (DOG) 从而实现小型化。
- 备有专用长度电缆从而可以在距离机械侧较近的位置设置端子台。  
(产品线包括高弯曲寿命产品电缆。)

与伺服放大器的连接

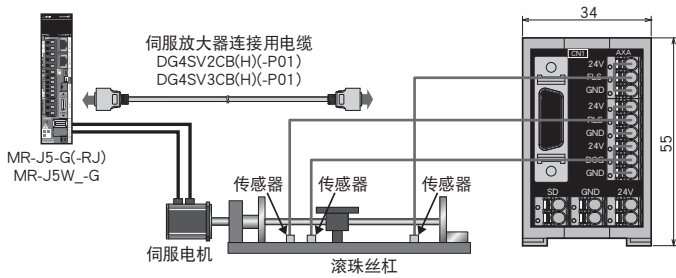

外形尺寸图

■ DG2SV2TB (1轴伺服放大器用)

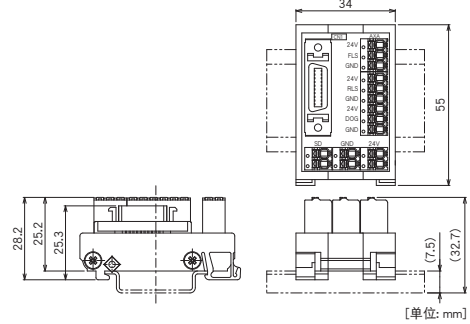

外形尺寸图

■ DG2SV2TB2 (2轴伺服放大器用)

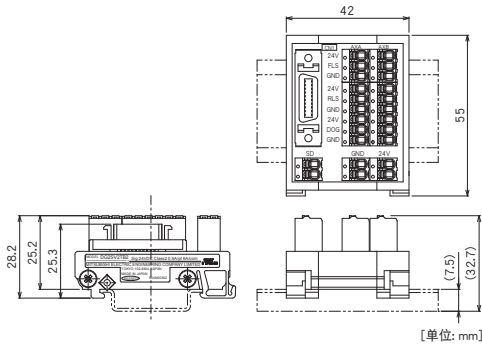

外形尺寸图

■ DG2SV2TB3 (3轴伺服放大器用)

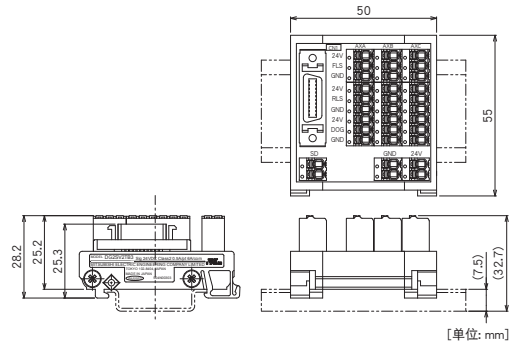

产品型号

项目	型号	内容
网络放大器用机械信号端子台 (1轴伺服放大器用)	DG2SV2TB	支持网络的1轴伺服放大器用 漏型/源型共用,FLS/RLS/DOG信号专用 外部供电电压: DC24 V ± 10 % 最大使用电流: 信号0.5 A/公共线6 A
	DG4SV2CB05	长度: 0.5 m
	DG4SV2CB10	长度: 1 m
	DG4SV2CB50	长度: 5 m
	DG4SV2CB50H	长度: 5 m
	DG4SV2CB100H	长度: 10 m
	DG4SV2CB05-P01	长度: 0.5 m
	DG4SV2CB10-P01	长度: 1 m
	DG4SV2CB50-P01	长度: 5 m
	DG4SV2CB50H-P01	长度: 5 m
DG4SV2CB100H-P01	长度: 10 m	
网络放大器用机械信号端子台 (2轴/3轴伺服放大器用)	DG2SV2TB2	支持网络的2轴伺服放大器用 漏型/源型共用,FLS/RLS/DOG信号专用 外部供电电压: DC24 V ± 10 % 最大使用电流: 信号0.5 A/公共线6 A
	DG2SV2TB3	支持网络的3轴伺服放大器用 漏型/源型共用,FLS/RLS/DOG信号专用 外部供电电压: DC24 V ± 10 % 最大使用电流: 信号0.5 A/公共线6 A
	DG4SV3CB05	长度: 0.5 m
	DG4SV3CB10	长度: 1 m
	DG4SV3CB50	长度: 5 m
	DG4SV3CB50H	长度: 5 m
	DG4SV3CB100H	长度: 10 m
	DG4SV3CB05-P01	长度: 0.5 m
	DG4SV3CB10-P01	长度: 1 m
	DG4SV3CB50-P01	长度: 5 m
DG4SV3CB50H-P01	长度: 5 m	
DG4SV3CB100H-P01	长度: 10 m	

### 脉冲串定位模块用放大器连接电缆

#### 特点

- 通过MELSEC定位模块控制MR-J5-A时，使用本“脉冲串定位模块用放大器连接电缆”可以轻松地接线。



#### 外形尺寸图

■ FA-CBLQ75M2J3、FA-CBLQ75PM2J3

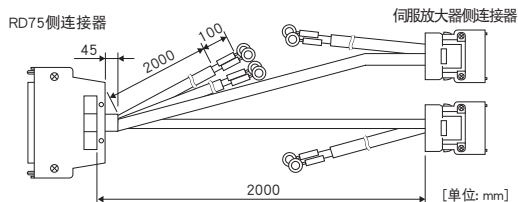

■ FA-CBLQ75M2J3-P

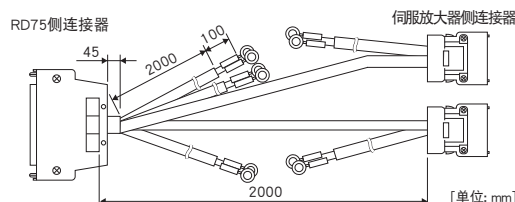

#### 产品型号

项目	型号	内容
脉冲串定位模块用放大器连接电缆	FA-CBLQ75M2J3-P	支持的定位模块: RD75D2、RD75D4、FX5-20PG-D 长度: 2 m、有脉冲发生器电缆
	FA-CBLQ75M2J3	支持的定位模块: RD75D2、RD75D4、FX5-20PG-D 长度: 2 m、无脉冲发生器电缆
	FA-CBLQ75PM2J3	支持的定位模块: RD75P2、RD75P4、FX5-20PG-P 长度: 2 m、无脉冲发生器电缆

### 通用接口放大器用中继端子台

#### 特点

- 采用弹簧夹端子台,相较于螺丝端子台,可以削减50%的设置面积。\*
- 多轴使用时,最多可在4台接口用电源的端子间进行搭接接线。

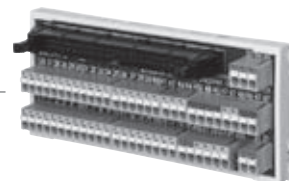

#### 与伺服放大器的连接

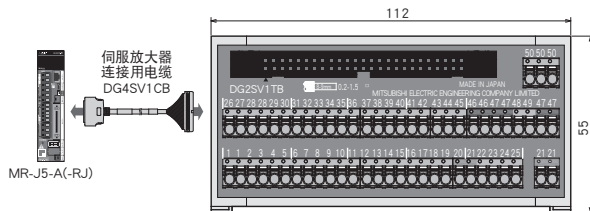

#### 外形尺寸图

■ DG2SV1TB

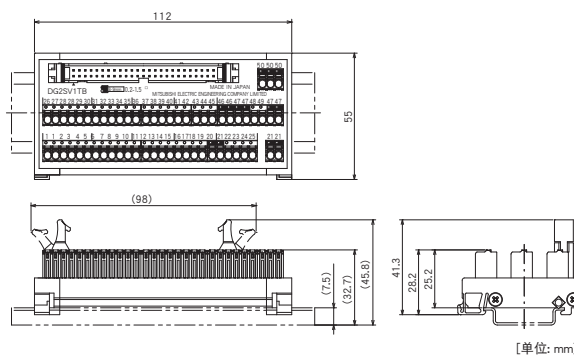

#### 产品型号

项目	型号	内容
通用接口放大器用中继端子台	DG2SV1TB	通用接口伺服放大器用漏型/源型共用 外部供电电压: DC24 V ± 10 %, 电流容量: 1 A (max)
伺服放大器连接用电缆	DG4SV1CB05	长度: 0.5 m
	DG4SV1CB10	长度: 1 m

\* 三菱电机工程技术株式会社调查结果

关于三菱电机工程技术株式会社的产品,请以邮件方式咨询以下地址。  
可对应的语言仅限英语和日语。

fagoods.products.faq@mitsubishieletricengineering.com

共通规格

伺服系统控制器

伺服放大器

旋转型伺服电机

线性伺服电机

直驱电机

选件、周边设备

配电控制设备、电线选择示例

注意事项

## 选件、周边设备

### 安全逻辑模块 (MR-J3-D05)

G G-RJ WG DG B B-RJ WB A A-RJ

安全逻辑模块 (MR-J3-D05) 具有SS1 (Safe Stop1) 功能与STO功能。伺服放大器与安全逻辑模块组合,即可支持SS1功能。

#### 规格

安全逻辑模块型号		MR-J3-D05
控制电路电源	电压	DC24 V
	允许电压波动	DC24 V ± 10 %
	所需电流量 [A]	0.5 (注1、2)
支持的系统		2系统 (A轴、B轴独立)
切断输入		4点 (2点 × 2系统) SDI_ : 支持源型/漏型 (注3)
切断解除输入		2点 (1点 × 2系统) SRES_ : 支持源型/漏型 (注3)
反馈输入		2点 (1点 × 2系统) TOF_ : 支持源型 (注3)
输入方式		光电耦合器绝缘、DC24 V (外部供电)、内部限制电阻5.4 kΩ
切断输出		8点 (4点 × 2系统) STO_ : 支持源型 (注3) SDO_ : 支持源型/漏型 (注3)
输出方式		光电耦合器绝缘、集电极开路方式 允许电流: 每1点为40 mA以下, 冲击电流: 每1点为100 mA以下
延迟设定时间		A轴: 从0 s、1.4 s、2.8 s、5.6 s、9.8 s、30.8 s中进行选择 B轴: 从0 s、1.4 s、2.8 s、9.8 s、30.8 s中进行选择 精度: ±2 %
安全监视功能		STO, SS1 (IEC/EN 61800-5-2) EMG STOP, EMG OFF (IEC/EN 60204-1)
安全性能	遵循标准	ISO 13849-1:2015 类别3 PL d, IEC 61508 SIL 2, IEC 62061 SIL CL 2, IEC 61800-5-2
	响应性能 (延迟设定时间0 s时) (注4)	10 ms以下 (STO输入OFF → 切断输出OFF)
	平均危险侧故障时间预测 (MTTFd)	MTTFd ≥ 100 [年] (516a)
	诊断范围 (DC)	DC = 中 (Medium), 93.1 [%]
	危险侧故障的平均概率 (PFH)	4.75 × 10 <sup>-9</sup> [1/h]
日本国外标准	CE标志	LVD: EN 61800-5-1 EMC: EN 61800-3 MD: EN ISO 13849-1:2015, EN 61800-5-2, EN 62061
构造 (防护等级)		自冷、开放 (IP00)
环境条件	环境温度	运行: 0 °C~55 °C (无冻结), 储存: -20 °C~65 °C (无冻结)
	环境湿度	运行/储存: 5 %RH~90 %RH (无结露)
	周围环境	室内 (无阳光直射), 无腐蚀性气体、易燃气体、油雾、灰尘
	标高	1000 m以下
	耐振动	5.9 m/s <sup>2</sup> 、10 Hz~55 Hz (X、Y、Z各方向)
质量 [kg]		0.2 (还包括CN9、CN10连接器)

- 注) 1. 接通电源时会有1.5 A左右的冲击电流瞬间流过,因此选择电源容量时应考虑冲击电流。  
2. 接通电源寿命为10万次。  
3. 信号名称的\_中填入编号、轴名。  
4. 关于测试脉冲输入,请咨询营业窗口。

### 安全逻辑模块 (MR-J3-D05)

连接示例

G G-RJ WG DG B B-RJ WB A A-RJ

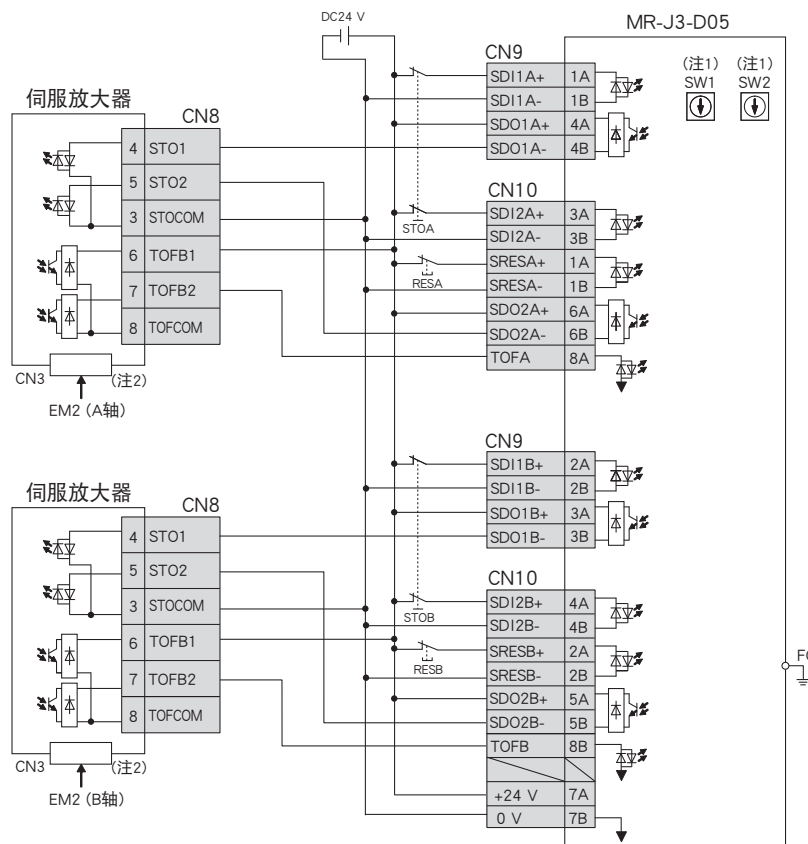

- 注) 1. 通过SW1、SW2设定STO输出的延迟时间。
- 2. 此连接为源型接口的情况下。

### 外形尺寸图

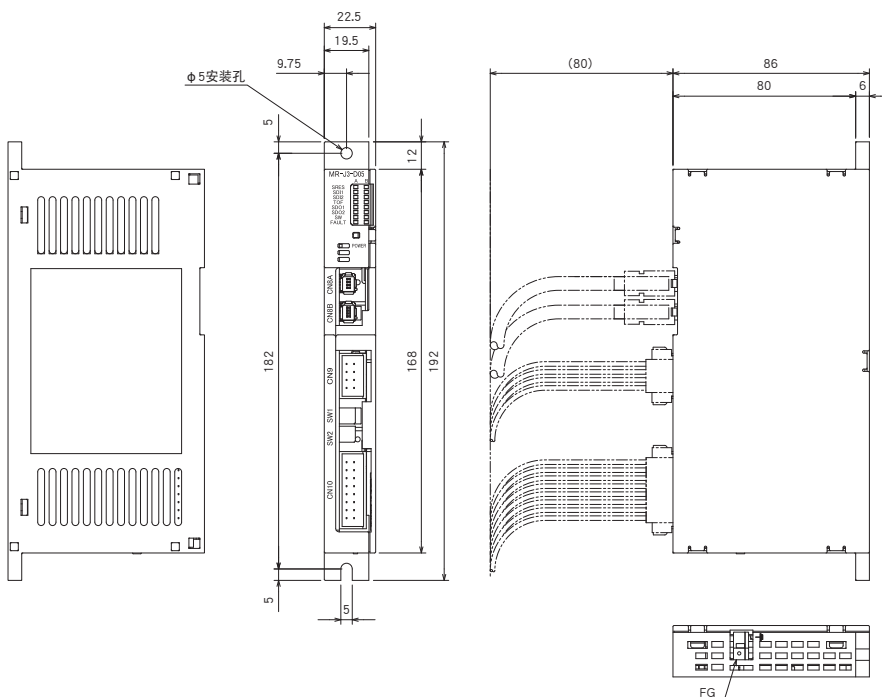

安装螺丝尺寸: M4

[单位: mm]

共通规格

伺服系统控制器

伺服放大器

旋转型伺服电机

线性伺服电机

直驱电机

选件、周边设备

配电控制设备、  
电线选择示例

注意事项

## 选件、周边设备

### 再生选件

G G-RJ WG B B-RJ WB A A-RJ

#### 200 V用 (MR-RB\_)

伺服放大器型号	允许再生功率 [W] <sup>(注2)</sup>												
	内置再生电阻器	再生选件											
		MR-RB											
		032	12	14	30 <sup>(注3)</sup>	3N <sup>(注3)</sup>	31 <sup>(注3)</sup>	3Z <sup>(注3,4)</sup>	34 <sup>(注3)</sup>	50 <sup>(注1)</sup>	5N <sup>(注1)</sup>	51 <sup>(注1)</sup>	5Z <sup>(注1,4)</sup>
		40 Ω	40 Ω	26 Ω	13 Ω	9 Ω	6.7 Ω	5.5 Ω	26 Ω	13 Ω	9 Ω	6.7 Ω	5.5 Ω
MR-J5-10G/B/A	-	30	-	-	-	-	-	-	-	-	-	-	-
MR-J5-20G/B/A	10	30	100	-	-	-	-	-	-	-	-	-	-
MR-J5-40G/B/A	10	30	100	-	-	-	-	-	-	-	-	-	-
MR-J5-60G/B/A	10	30	100	-	-	-	-	-	-	-	-	-	-
MR-J5-70G/B/A	30	-	-	100	-	-	-	-	300	-	-	-	-
MR-J5-100G/B/A	30	-	-	100	-	-	-	-	300	-	-	-	-
MR-J5-200G/B/A	100	-	-	-	300	-	-	-	-	500	-	-	-
MR-J5-350G/B/A	100	-	-	-	-	300	-	-	-	-	500	-	-
MR-J5-500G/B/A	130	-	-	-	-	-	300	-	-	-	-	500	-
MR-J5-700G/B/A	170	-	-	-	-	-	-	300	-	-	-	-	500
MR-J5W2-22G/B	20	-	-	100	-	-	-	-	-	-	-	-	-
MR-J5W2-44G/B	20	-	-	100	-	-	-	-	-	-	-	-	-
MR-J5W2-77G/B	100	-	-	-	-	300	-	-	-	-	-	-	-
MR-J5W2-1010G/B	100	-	-	-	-	300	-	-	-	-	-	-	-
MR-J5W3-222G/B	30	-	-	100	-	-	-	-	300	-	-	-	-
MR-J5W3-444G/B	30	-	-	100	-	-	-	-	300	-	-	-	-

#### 400 V用 (MR-RB\_-4)

伺服放大器型号	允许再生功率 [W] <sup>(注2)</sup>						
	内置再生电阻器	再生选件					
		MR-RB					
		1H-4	3M-4 <sup>(注1)</sup>	3G-4 <sup>(注1)</sup>	3Y-4 <sup>(注1)</sup>	5G-4 <sup>(注1)</sup>	5Y-4 <sup>(注1)</sup>
		82 Ω	120 Ω	47 Ω	36 Ω	47 Ω	36 Ω
MR-J5-60G4/B4/A4	15	100	300	-	-	-	-
MR-J5-100G4/B4/A4	15	100	300	-	-	-	-
MR-J5-200G4/B4/A4	100	-	-	300	-	500	-
MR-J5-350G4/B4/A4	120	-	-	-	300	-	500

- 注) 1. 应通过冷却风扇 (1.0 m<sup>3</sup>/min以上、92 mm × 92 mm) 进行强制冷却。请客户自行配备冷却风扇。  
 2. 表中的功率数值是电阻器产生的再生功率, 并不是额定功率。  
 3. 根据所使用的环境, 可能需要冷却风扇 (1.0 m<sup>3</sup>/min以上、92 mm × 92 mm) 进行强制冷却。关于详细内容, 请参照“MR-J5 用户手册”。请客户自行配备冷却风扇。  
 4. 固件版本为B6以上的伺服放大器可以使用。

#### \*再生选件安装/接线方面的注意事项

- 相对于环境温度, 再生选件的温度上升幅度可能会超过100 °C。安装时应充分考虑到散热、安装位置及使用电线等。  
接线时应使用阻燃电线或对电线进行阻燃处理, 且应避免电线接触再生选件本体。
- 与伺服放大器的连接应使用双绞线, 电线的长度应在5 m以下。
- 热保护传感器的接线应使用双绞线, 以避免感应噪声导致误动作。
- 再生选件的安装方向有所限制。关于详细内容, 请参照“MR-J5 用户手册”。

再生选件

G G-RJ WG B B-RJ WB A A-RJ

外形尺寸图 [单位: mm] 连接图

MR-RB032 (200 V用)

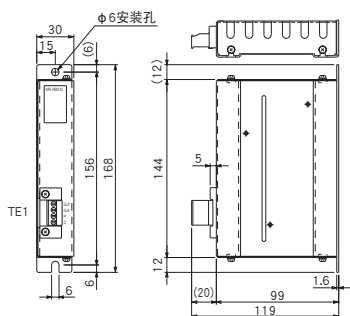

端子排列

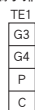

适用电线尺寸 (注3):  
0.2 mm<sup>2</sup>~2.5 mm<sup>2</sup> (AWG 24~12)  
安装螺丝尺寸: M5

型号	质量 [kg]
MR-RB032	0.5

MR-RB12, MR-RB14 (200 V用)

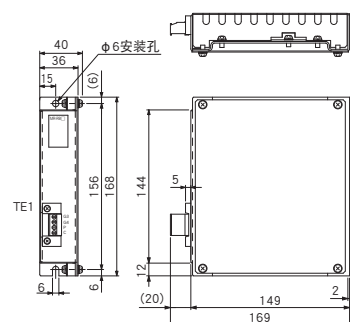

端子排列

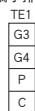

适用电线尺寸 (注3):  
0.2 mm<sup>2</sup>~2.5 mm<sup>2</sup> (AWG 24~12)  
安装螺丝尺寸: M5

型号	质量 [kg]
MR-RB12	1.1
MR-RB14	

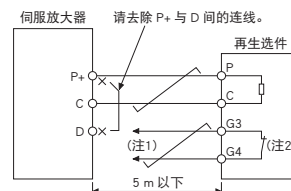

MR-RB1H-4 (400 V用)

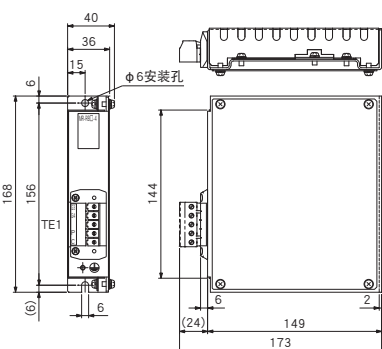

端子排列



适用电线尺寸 (注3):  
0.2 mm<sup>2</sup>~4.0 mm<sup>2</sup> (AWG 24~10)  
安装螺丝尺寸: M5

型号	质量 [kg]
MR-RB1H-4	1.1

- 注) 1. 应构建为在异常过热时会断开电磁接触器的顺程序电路。  
2. G3、G4端子为热保护传感器。当再生选件发生异常过热时，G3与G4之间将会断开。  
3. 记载的电线尺寸表示连接器的接线限制。关于电线尺寸的选择示例，请参照本产品目录的“电线、塑壳断路器、电磁接触器选择示例”。

共通规格

伺服系统控制器

伺服放大器

旋转型伺服电机

线性伺服电机

直驱电机

周边设备

选件、配线选择示例、配电控制设备、

注意事项



## 再生选件

G G-RJ WG B B-RJ WB A A-RJ

### 外形尺寸图

[单位: mm]

### 连接图

MR-RB30, MR-RB3N, MR-RB31, MR-RB3Z, MR-RB34 (200 V用)  
MR-RB3M-4, MR-RB3G-4, MR-RB3Y-4 (400 V用)

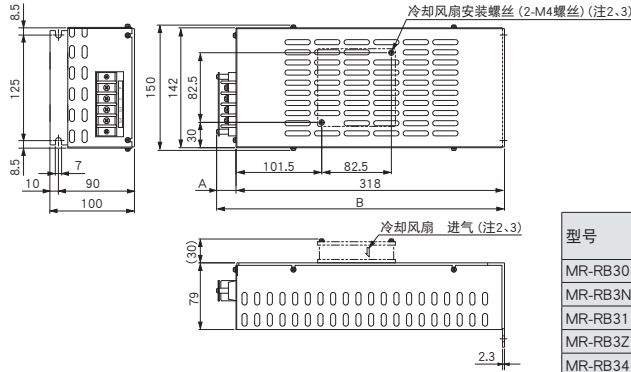

型号	变化尺寸		质量 [kg]
	A	B	
MR-RB30	17	335	2.9
MR-RB3N			
MR-RB31			
MR-RB3Z			
MR-RB34			
MR-RB3M-4	23	341	
MR-RB3G-4			
MR-RB3Y-4			

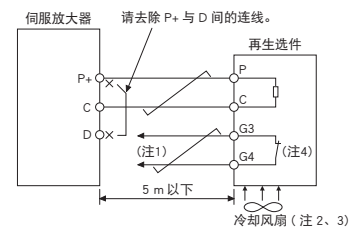

MR-RB50, MR-RB5N, MR-RB51, MR-RB5Z (200 V用)  
MR-RB5G-4, MR-RB5Y-4 (400 V用)

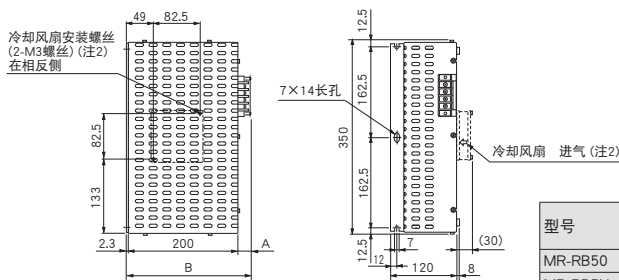

型号	变化尺寸		质量 [kg]
	A	B	
MR-RB50	17	217	5.6
MR-RB5N			
MR-RB51			
MR-RB5Z			
MR-RB5G-4	23	223	
MR-RB5Y-4			

- 注)
1. 应构建为在异常过热时会断开电磁接触器的顺控程序电路。
  2. 使用MR-RB3M-4, MR-RB3G-4, MR-RB3Y-4, MR-RB50, MR-RB5N, MR-RB51, MR-RB5Z, MR-RB5G-4, MR-RB5Y-4时, 应通过冷却风扇 (1.0 m<sup>3</sup>/min以上、92 mm × 92 mm) 进行强制冷却。请客户自行配备冷却风扇。
  3. 使用MR-RB30, MR-RB3N, MR-RB31, MR-RB3Z, MR-RB34时, 根据所使用的环境, 可能需要冷却风扇 (1.0 m<sup>3</sup>/min以上、92 mm × 92 mm) 进行强制冷却。关于详细内容, 请参照“MR-J5 用户手册”。请客户自行配备冷却风扇。
  4. G3、G4端子为热保护传感器。当再生选件发生异常过热时, G3与G4之间将会断开。

电源再生共享转换器 (FR-XC, FR-XC-H) (注5)

G G-RJ B B-RJ A A-RJ

电源再生共享转换器FR-XC可用于100 W~7 kW的200 V级的伺服放大器,FR-XC-H可用于600 W~3.5 kW的400 V级的伺服放大器。不支持多轴伺服放大器及驱动器模块。请在公共母线模式(谐波抑制控制无效)下使用。不支持再生专用模式以及谐波抑制控制。

200 V级

电源再生共享转换器	FR-XC-	7.5K	11K	15K	22K	30K	37K	55K
容量	[kW]	7.5	11	15	22	30	37	55
伺服放大器的最多连接台数		10						
可连接伺服放大器的合计容量(注1)	[kW]	3.5 (5.5)	5.5 (7.5)	7.5 (11)	22	30	37	55
连续输出(注1)	[kW]	3.5 (5.5)	5.5 (7.5)	7.5 (11)	18.5	22	30	45
额定输入电流 [A]	驱动	33	47	63	92	124	151	223
	再生	26	37	51	74	102	125	186
过载电流额定		100 %连续/150 %60 s						
电源	额定输入交流电压、频率	三相AC200 V~240 V, 50 Hz/60 Hz						
	交流电允许电压波动	三相AC170 V~264 V, 50 Hz/60 Hz						
	允许频率波动	±5 %						
	电源设备容量 [kVA]	17	20	28	41	52	66	100
防护等级 (IEC 60529)		开放型 (IP00)						
冷却方式		强制风冷						
环境条件	环境温度	-10 °C~50 °C (无冻结)						
	环境湿度	90 %RH以下 (无结露)						
	储存温度	-20 °C~65 °C						
	周围环境	室内 (无腐蚀性气体、易燃气体、油雾、灰尘)						
	耐振动	5.9 m/s <sup>2</sup> 、10 Hz~55 Hz (X、Y、Z各方向)						
塑壳断路器或漏电断路器 (注4)		100 AF 60 A (30 AF 30 A)	100 AF 75 A (50 AF 50 A)	225 AF 125 A (100 AF 75 A)	225 AF 175 A (100 AF 100 A)	225 AF 225 A (125 AF 125 A)	400 AF 250 A (125 AF 125 A)	400 AF 400 A (225 AF 175 A)
电磁接触器 (注4)		S-T35 (S-T21)	S-T50 (S-T35)	S-T65 (S-T50)	S-T100 (S-T65)	S-N125 (S-T80)	S-N150 (S-T100)	S-N220 (S-N125)

400 V级

电源再生共享转换器	FR-XC-H	7.5K	11K	15K	22K	30K	37K	55K
容量	[kW]	7.5	11	15	22	30	37	55
伺服放大器的最多连接台数		10						
可连接伺服放大器的合计容量(注1)	[kW]	3.5 (5.5)	5.5 (7.5)	7.5 (11)	22	30	37	55
连续输出(注1)	[kW]	3.5 (5.5)	5.5 (7.5)	7.5 (11)	18.5	22	30	45
额定输入电流 [A]	驱动	18	25	34	49	65	80	118
	再生	14	20	27	39	54	66	98
过载电流额定		100 %连续/150 %60 s						
电源	额定输入交流电压、频率(注2)	三相AC380 V~500 V, 50 Hz/60 Hz						
	交流电允许电压波动(注3)	三相AC323 V~550 V, 50 Hz/60 Hz						
	允许频率波动	±5 %						
	电源设备容量 [kVA]	17	20	28	41	52	66	100
防护等级 (IEC 60529)		开放型 (IP00)						
冷却方式		强制风冷						
环境条件	环境温度	-10 °C~50 °C (无冻结)						
	环境湿度	90 %RH以下 (无结露)						
	储存温度	-20 °C~65 °C						
	周围环境	室内 (无腐蚀性气体、易燃气体、油雾、灰尘)						
	耐振动	5.9 m/s <sup>2</sup> 、10 Hz~55 Hz (X、Y、Z各方向)						
塑壳断路器或漏电断路器 (注4)		30 AF 30 A (30 AF 15 A)	50 AF 50 A (30 AF 20 A)	100 AF 60 A (30 AF 30 A)	100 AF 100 A (50 AF 50 A)	225 AF 125 A (60 AF 60 A)	225 AF 150 A (100 AF 75 A)	225 AF 200 A (100 AF 100 A)
电磁接触器 (注4)		S-T21	S-T25 (S-T21)	S-T35 (S-T21)	S-T50 (S-T25)	S-T65 (S-T35)	S-T80 (S-T50)	S-N125 (S-T65)

注) 1. ()内为伺服放大器的连接台数在6台以下的值。  
 2. 与伺服放大器连接时,请在380 V~480 V的范围内使用。  
 3. 与伺服放大器连接时,请在323 V~528 V的范围内使用。  
 4. ()内为FR-XC-(H)容量 [kW] > FR-XC-(H)所连接的伺服放大器额定容量的合计值 [kW] × 2的情况。  
 5. 记载的规格为截至2022年7月的内容。  
 选择FR-XC-(H)电源再生共享转换器时,请参照最新的“FR-XC 使用手册”以及“MR-J5 用户手册”。

\*选择上的注意事项

- FR-XC-(H)所连接的伺服放大器额定容量的合计值 [kW] < FR-XC-(H)容量 [kW]
- 伺服电机的合计输出功率的实效值 [kW] < FR-XC-(H)连续输出 [kW]
- 伺服电机的合计功率的最大值 [kW] < FR-XC-(H)容量 [kW] × 1.5

电源再生共享转换器 (FR-XC, FR-XC-H)

G G-RJ B B-RJ A A-RJ

连接示例

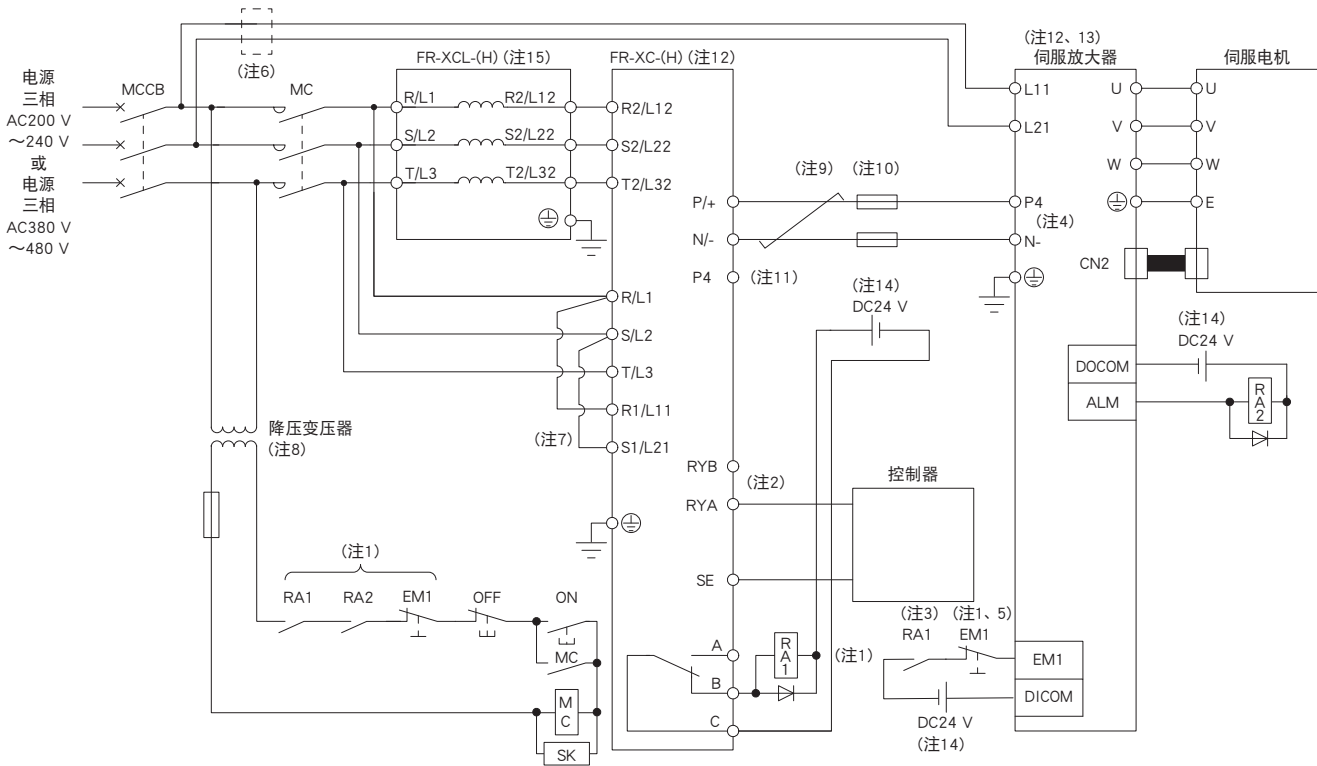

- 注1) 应构建在以下任一情况下会切断主电路电源的顺控程序。
  - FR-XC-(H)或伺服放大器发出报警。
  - 使EM1 (强制停止1) 生效。
2. 应构建伺服放大器在FR-XC-(H)准备完成后变为伺服ON状态的顺控程序。
3. 应构建在FR-XC-(H)发出报警时,通过控制器的紧急停止输入来停止伺服电机的顺控程序。当控制器没有收到紧急停止输入时,应如图所示通过伺服放大器的强制停止输入来停止伺服电机。
4. 在使用FR-XC-(H)时,请断开P3与P4之间的短路栅。
5. 请将 [Pr. PA04.3] 设定为“0”、[Pr. PA04.2] 设定为“0”使EM1 (强制停止1) 变为可用。
6. L11及L21所使用的电线尺寸比L1、L2及L3所使用的电线尺寸小时,应使用塑壳断路器。
7. 控制电路用另外的电源时,应拆下R/L1与R1/L11之间、S/L2与S1/L21之间的短路片。
8. 使用FR-XC-H时,电磁接触器的线圈电压为200 V级时需要降压变压器。
9. 应将FR-XC-(H)与伺服放大器之间的直流电源连接的总接线长度控制在5 m以下 (需要符合EMC指令时控制在3 m以下) 并进行绞线处理。
10. 应在FR-XC-(H)与伺服放大器间个别设置熔丝。
11. 请勿在FR-XC-(H)的P4端子连接任何东西。
12. FR-XC-(H)与伺服放大器的输入输出 (主电路) 包含有高频成分,有可能对周边的通信设备造成电波干扰。此时可通过安装无线电噪声滤波器 (FR-BIF, FR-BIF-H) 或线性噪声滤波器 (FR-BSF01、FR-BLF) 来降低干扰。
13. 7 kW以下的伺服放大器时,请勿断开P+与D之间的短路栅。
14. 为了方便起见,将输入信号用与输出信号用的DC24 V电源分别记载,也可以由1台电源构成。
15. 使用FR-XC-(H)时,请安装专用的另置型电抗器 (FR-XCL, FR-XCL-H)。请勿使用功率因数改善AC电抗器 (FR-HAL, FR-HAL-H)、功率因数改善DC电抗器 (FR-HEL, FR-HEL-H)。

电源再生共享转换器	专用的另置型电抗器
FR-XC-7.5K	FR-XCL-7.5K
FR-XC-11K	FR-XCL-11K
FR-XC-15K	FR-XCL-15K
FR-XC-22K	FR-XCL-22K
FR-XC-30K	FR-XCL-30K
FR-XC-37K	FR-XCL-37K
FR-XC-55K	FR-XCL-55K

电源再生共享转换器	专用的另置型电抗器
FR-XC-H7.5K	FR-XCL-H7.5K
FR-XC-H11K	FR-XCL-H11K
FR-XC-H15K	FR-XCL-H15K
FR-XC-H22K	FR-XCL-H22K
FR-XC-H30K	FR-XCL-H30K
FR-XC-H37K	FR-XCL-H37K
FR-XC-H55K	FR-XCL-H55K

电池 (MR-BAT6V1SET, MR-BAT6V1SET-A)

G G-RJ B B-RJ A A-RJ

使用直驱电机构建绝对位置检测系统时,应使用电池。可通过在伺服放大器中安装电池来保持绝对位置数据。使用旋转型伺服电机及线性伺服电机时,无需电池。电池达到使用寿命时,请更换内置的MR-BAT6V1电池。关于电池的安装方法,请参照“MR-J5 用户手册”。

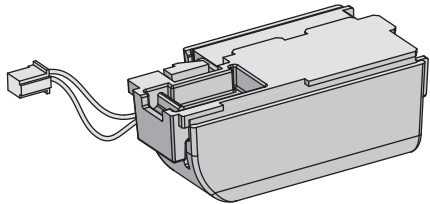
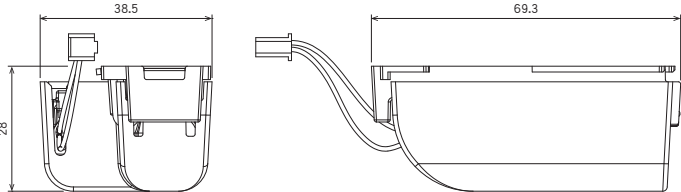
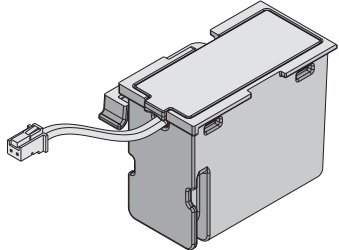
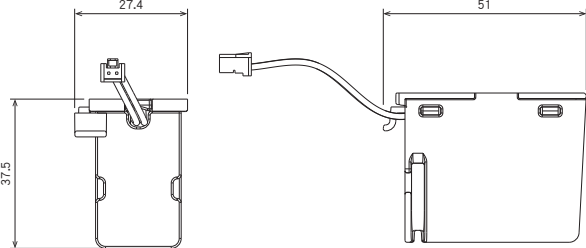
外观	外形尺寸图 [单位: mm]
<p>MR-BAT6V1SET</p> 	
<p>MR-BAT6V1SET-A</p> 	

型号	MR-BAT6V1SET/MR-BAT6V1SET-A
标称电压 [V]	6
标称容量 [mAh]	1650
锂含量 [g]	1.2
一次电池	2CR17335A (CR17335A × 2个串联)
质量 [g]	55 (包含MR-BAT6V1电池)

- \* 电压规格不同,因此无法使用MR-J3BAT。
- \* MR-BAT6V1SET及MR-BAT6V1SET-A为使用锂金属电池CR17335A的电池组。根据UN标准,不属于危险品(Class9)范畴。运送锂金属电池及内置有锂金属电池的设备时,应按照联合国提出的危险品运送相关规定及建议、国际民用航空组织(ICAO)提出的技术指南(ICAO-TI)及国际海事组织(IMO)规定的国际海运危险货物规则(IMDG Code),采取必要的措施。若客户自行安排运送,则客户应根据最新标准或相关国家的法令法规采取相关措施。关于详细内容,请咨询营业窗口。
- \* 电池的废弃应按照地方政府规定的废弃方法进行。

共通规格

伺服系统控制器

伺服放大器

旋转型伺服电机

线性伺服电机

直驱电机

选件、周边设备

配电控制设备、电线选择示例

注意事项

## 选件、周边设备

### 电池盒 (MR-BT6VCASE)

G G-RJ WG B B-RJ WB A A-RJ

### 电池 (MR-BAT6V1)

可以保存最多4轴的直驱电机的绝对位置数据。增量系统中使用的直驱电机也包含在轴数中。  
此外,在全闭环控制中用于机械侧的同步编码器也包含在轴数中。线性伺服电机不包含在轴数中。  
1轴伺服放大器、多轴伺服放大器同时存在的系统也能使用。  
电池盒中使用连接器连接并容纳5个电池。电池盒中不含电池,应另行购买电池。

外形尺寸图 (组装后)	[单位: mm]	MR-BAT6V1												
		<table border="1"> <tr> <td>型号</td> <td>MR-BAT6V1</td> </tr> <tr> <td>标称电压 [V]</td> <td>6</td> </tr> <tr> <td>标称容量 [mAh]</td> <td>1650</td> </tr> <tr> <td>锂含量 [g]</td> <td>1.2</td> </tr> <tr> <td>一次电池</td> <td>2CR17335A (CR17335A × 2个串联)</td> </tr> <tr> <td>质量 [g]</td> <td>34</td> </tr> </table>	型号	MR-BAT6V1	标称电压 [V]	6	标称容量 [mAh]	1650	锂含量 [g]	1.2	一次电池	2CR17335A (CR17335A × 2个串联)	质量 [g]	34
型号	MR-BAT6V1													
标称电压 [V]	6													
标称容量 [mAh]	1650													
锂含量 [g]	1.2													
一次电池	2CR17335A (CR17335A × 2个串联)													
质量 [g]	34													

\* MR-BAT6V1为使用锂金属电池CR17335A的电池组。根据UN标准,不属于危险品(Class9)范畴。  
运送锂金属电池及内置有锂金属电池的设备时,应参照联合国提出的危险品运送相关规定及建议、国际民用航空组织(ICA0)提出的技术指南(ICA0-TI)及国际海事组织(IMO)规定的国际海运危险货物规则(IMDG Code),采取必要的措施。若客户自行安排运送,则客户应根据最新标准或相关国家的法律法规采取相关措施。关于详细内容,请咨询营业窗口。  
\* 电池的废弃应按照地方政府规定的废弃方法进行。

### 连接方法

#### 1台伺服放大器的情况

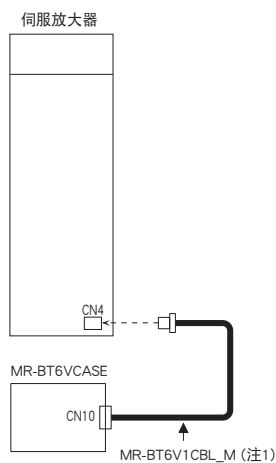

#### 最多连接4轴的伺服放大器

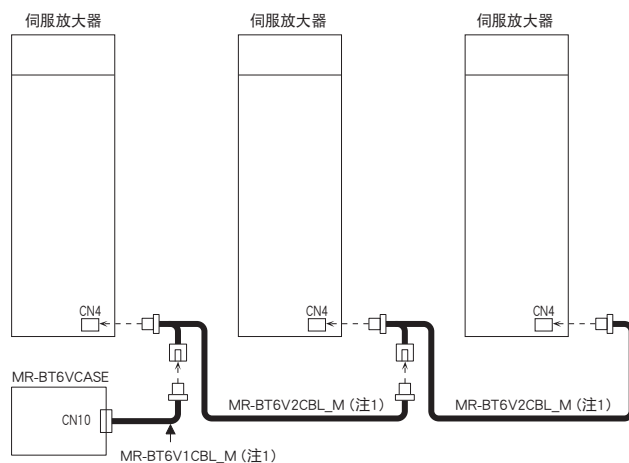

注) 1. 选件电缆。请参照本产品目录的“伺服放大器用电缆、连接器一览表”。

### 绝对位置模块 (MR-BTAS01)

G G-RJ WG B B-RJ WB A A-RJ

通过直驱电机构建绝对位置检测系统时使用。  
在增量系统中使用时,无需安装此模块。

外形尺寸图 [单位: mm]

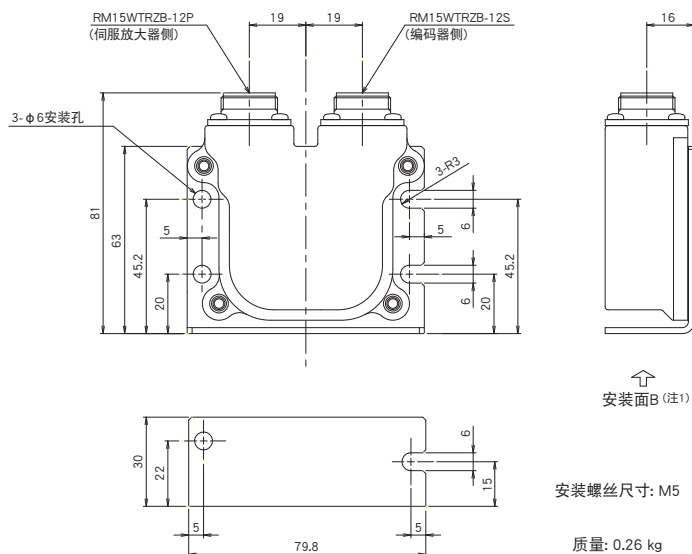

安装螺丝尺寸: M5  
质量: 0.26 kg

注) 1. 安装在控制柜外时,应使用4根螺丝固定安装面A。安装在控制柜内时,也可用2根螺丝固定安装面B。

### 更换用风扇模块 (MR-J5-FAN)

G G-RJ WG DG B B-RJ WB A A-RJ

伺服放大器的冷却风扇的构造为风扇和盖板一体型。更换风扇时,应更换整个风扇模块。关于冷却风扇的更换方法,请参照“MR-J5 用户手册”或“MR-J5D 用户手册”。

伺服放大器型号	更换用风扇模块型号
MR-J5-70G/B/A MR-J5-100G/B/A	MR-J5-FAN1
MR-J5-200G/B/A MR-J5-350G/B/A MR-J5-200G4/B4/A4 MR-J5-350G4/B4/A4	MR-J5-FAN6
MR-J5-500G/B/A	MR-J5-FAN3
MR-J5-700G/B/A	MR-J5-FAN4
MR-J5W2-44G/B	MR-J5W-FAN1
MR-J5W2-77G/B MR-J5W2-1010G/B	MR-J5W-FAN3
MR-J5W3-222G/B MR-J5W3-444G/B	MR-J5W-FAN2
MR-J5D1-500G4 MR-J5D1-700G4 MR-J5D2-200G4 MR-J5D2-350G4 MR-J5D3-200G4	MR-J5D-FAN1
MR-J5D2-500G4 MR-J5D2-700G4	MR-J5D-FAN2

## 选件、周边设备

### 控制柜安装附件 (J5-CHP07-10P)

G G-RJ WG B B-RJ WB A A-RJ

通过使用控制柜安装附件,安装伺服放大器时可在其顶部以螺丝刀水平安装螺丝。  
支持的机型: MR-J5-350G\_B/A\_以下/MR-J5W\_/MR-CM3K

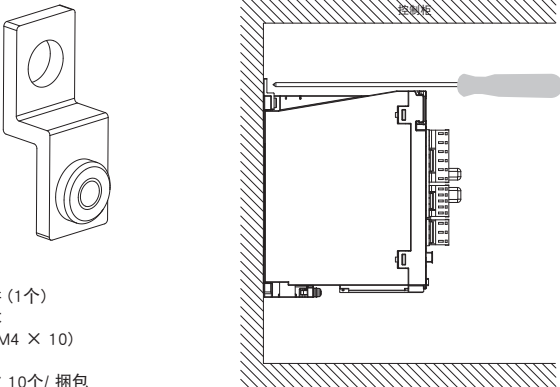
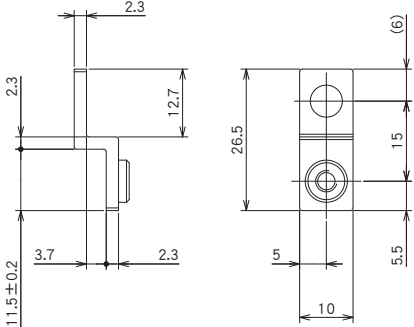
外观/安装	外形尺寸图 [单位: mm]
 <p>构成部件 (1个) 附件本体 皿螺丝 (M4 × 10) 捆包单位 10个/ 捆包</p>	

### 正面接地附件 (J5-CHP08)

G G-RJ B B-RJ A A-RJ

通过使用正面接地附件,可以在伺服放大器正面进行接地接线。此外,还可以在伺服放大器正面固定电缆。  
支持的伺服放大器: MR-J5-350G\_B/A\_以下

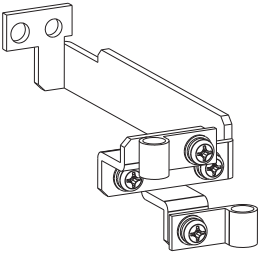
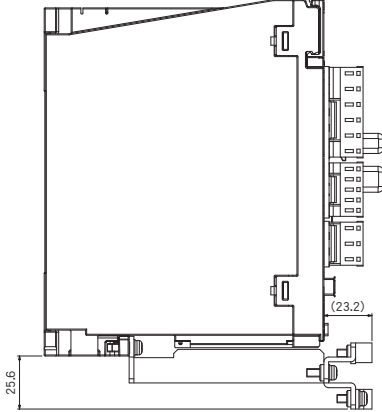
外观	安装 <sup>(注2)</sup> [单位: mm]
<p>安装电缆夹时</p>  <p>构成部件 附件本体 电缆夹<sup>(注1)</sup> (Takeuchi Industry Co., Ltd. 生产: ALC7 束线直径φ6.5 mm ~ 7.5 mm) × 2 螺丝 (M4 × 12) × 4</p>	

注) 1. 附带之外符合束线直径的电缆夹为ALC系列 (Takeuchi Industry Co., Ltd.生产) 铝制电缆夹。  
2. 使用电池 (MR-BAT6V1SET及MR-BAT6V1SET-A)时,无法安装正面接地附件。



DG

### 安装配件

#### 电源再生转换器模块用配件 (MR-ADCACN)

电源再生转换器模块需要使用安装配件。

电源再生转换器模块型号	配件型号	变化尺寸 [mm]				配件安装时的外形尺寸图 [单位: mm]
		D	Da	Db	Dc	
MR-CV11K4 MR-CV18K4	MR-ADCACN090	280	80	255.5	258.5	
MR-CV30K4 MR-CV37K4 MR-CV45K4	MR-ADCACN150	310	110	285.5	288.5	
MR-CV55K4 MR-CV75K4	MR-ADCACN300					

共通规格

伺服系统控制器

伺服放大器

旋转型伺服电机

线性伺服电机

直驱电机

#### 驱动器模块用配件 (MR-ADACN)

关于驱动器模块用的安装配件, 请根据连接的电源再生转换器模块选择相应的配件。

驱动器模块型号	电源再生转换器模块型号	配件型号	配件安装时的外形尺寸图
MR-J5D1-700G4以下、 MR-J5D2-350G4以下、 MR-J5D3-200G4以下	MR-CV11K4 MR-CV18K4	MR-ADACN060	
MR-J5D2-500G4 MR-J5D2-700G4	无需配件	MR-ADACN075	
	无需配件		

#### 侧面保护盖 (MR-J5DCASE01)

通过在最终端模块的外侧使用侧面保护盖, 端子台部可以适用IP20。

外观	安装 (注1)

注) 1. 安装侧面保护盖后, 模块的外形尺寸无变化。

DG

选件、周边设备

配电控制设备、配线选择示例

注意事项

## 选件、周边设备

[推荐产品]

### 中继端子台 (DG2SV3TB)、伺服放大器连接电缆 (DG4SV2CB\_)

G

G-RJ

B

B-RJ

可经由中继端子台对各信号进行接线。

外形尺寸图

[单位: mm]

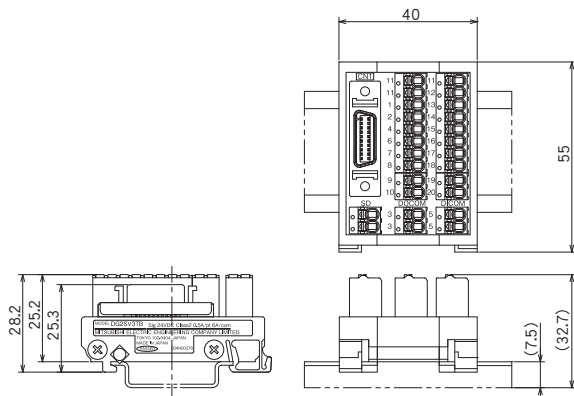

咨询处:  
三菱电机工程技术株式会社

适用电线: 最大1.5 mm<sup>2</sup> (绝缘体外径:  $\phi$  2.8 mm以下)

[推荐产品]

### 中继端子台 (PS7DW-20V14B-F)

G

G-RJ

B

B-RJ

可经由中继端子台对各信号进行接线。

外形尺寸图

[单位: mm]

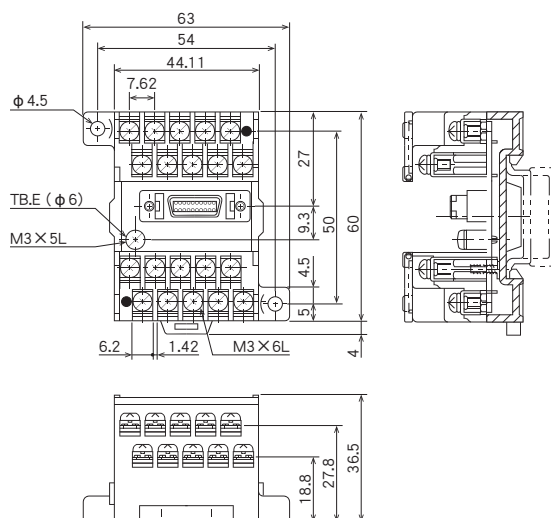

咨询处:  
Toho Technology Corp.,  
Kyoto Factory

适用电线: 最大1.25 mm<sup>2</sup>

### 中继端子台 (MR-TB26A)

WG WB

可经由中继端子台对各信号进行接线。

外形尺寸图 (注1)

[单位: mm]

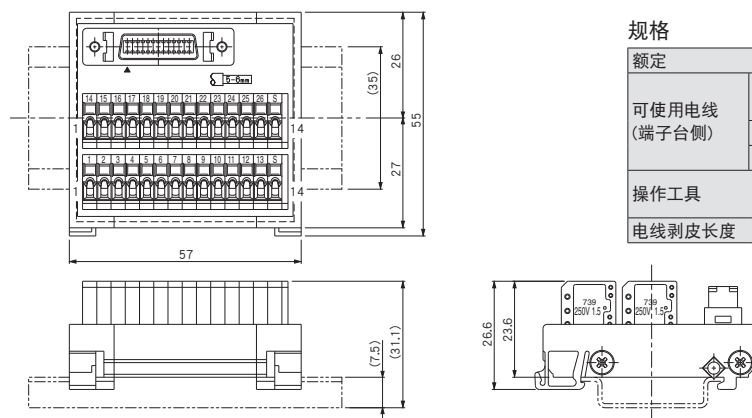

#### 规格

额定	AC/DC32 V, 0.5 A	
可使用电线 (端子台侧)	绞线	0.08 mm <sup>2</sup> ~1.5 mm <sup>2</sup> (AWG 28~14)
	单线	φ 0.32 mm~1.2 mm
	电线绝缘体外径	3.4 mm以下
操作工具	210-619 (WAGO生产) 或同等品 210-119SB (WAGO生产) 或同等品	
电线剥皮长度	5 mm~6 mm	

注) 1. ( ) 内的尺寸值为安装DIN35 mm轨道时的尺寸值。

### 中继端子台 (MR-TB50)

A A-RJ

可经由中继端子台对各信号进行接线。

外形尺寸图

[单位: mm]

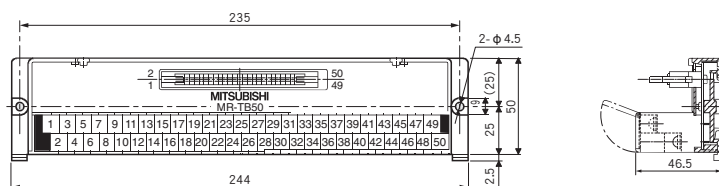

端子螺丝尺寸: M3.5  
适用电线: 最大2 mm<sup>2</sup>  
压接端子宽度: 7.2 mm以下  
安装螺丝尺寸: M4

#### [推荐产品]

### 中继端子台 (DG2SV1TB)、伺服放大器连接电缆 (DG4SV1CB\_)

A A-RJ

可经由中继端子台对各信号进行接线。

外形尺寸图

[单位: mm]

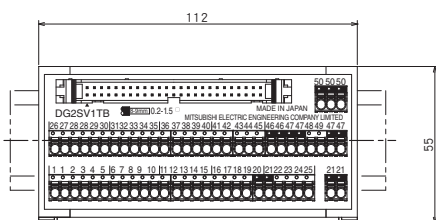

咨询处:  
三菱电机工程技术株式会社

适用电线: 最大1.5 mm<sup>2</sup> (绝缘体外径: φ 2.8 mm以下)

共通规格

伺服系统控制器

伺服放大器

旋转型伺服电机

线性伺服电机

直驱电机

周边设备

配电控制设备、  
电线选择示例

注意事项

## 选件、周边设备

### 无线电噪声滤波器 (FR-BIF, FR-BIF-H)

**G G-RJ WG B B-RJ WB A A-RJ**

可抑制伺服放大器的电源侧辐射的噪声,对10 MHz以下的无线频率带尤其有效。输入侧专用。

外形尺寸图	[单位: mm]	连接图
		<p>不可连接至伺服放大器的输出侧。 应尽量缩短接线长度。另外,应接地。 在单相电源中使用无线电噪声滤波器时,应对不使用的电线实施绝缘处理。</p> <p>200 V级: FR-BIF 400 V级: FR-BIF-H</p>

### 线性噪声滤波器 (FR-BSF01, FR-BLF)

**G G-RJ WG B B-RJ WB A A-RJ**

有效抑制伺服放大器的电源侧或输出侧辐射的噪声,也可抑制高频漏电流(零相电流)。对0.5 MHz~5 MHz频率带尤其有效。

外形尺寸图	[单位: mm]	连接图
<p>FR-BSF01 电线尺寸3.5 mm<sup>2</sup> (AWG 12) 以下用</p>	<p>FR-BLF 电线尺寸5.5 mm<sup>2</sup> (AWG 10) 以上用</p>	<p>线性噪声滤波器可以安装在伺服放大器的主电路电源(L1/L2/L3)与伺服电机的电源(U/V/W)的电线上。所有电线应以同样的方向,同样次数贯穿线性噪声滤波器。 在主电路电源线中使用,贯穿次数越多效果越好,但一般的贯穿次数为4次。在伺服电机的电源线中使用,贯穿次数应为4次以下。此时,请勿使接地线穿过滤波器。否则,将影响滤波器效果。 请参考例1,将电线缠绕在线性噪声过滤器上,并确保贯穿次数满足需求。若电缆较粗无法顺利缠绕,请参考例2,使用两个以上的线性噪声滤波器,以确保总贯穿次数满足需求。 应尽量将线性噪声滤波器设置在伺服放大器附近,以提高抗干扰效率。</p> <p>例1</p> <p>例2</p>

### 数据线路滤波器

**G G-RJ WG DG B B-RJ WB A A-RJ**

通过在脉冲串指令模块等的脉冲输出电缆、编码器电缆中设置数据线路滤波器,实现抗噪效果。

- (例) ESD-SR-250 (TOKIN Corporation生产)  
ZCAT3035-1330 (TDK生产)  
GRFC-13 (Kitagawa Industries Co., Ltd.生产)  
E04SRM563218 (Seiwa Electric Mfg. Co., Ltd.生产)

### 浪涌抑制器

**G G-RJ WG DG B B-RJ WB A A-RJ**

应在伺服放大器周边的AC继电器、AC阀中安装浪涌抑制器,在DC继电器、DC阀等中安装二极管。

- (例) 浪涌抑制器: CR-50500 (Okaya Electric Industries Co., Ltd.生产)  
二极管: 相对于继电器的驱动电压、电流,耐压4倍以上、电流2倍以上的产品。

EMC滤波器

G G-RJ WG DG B B-RJ WB A A-RJ

伺服放大器用

伺服放大器的电源用EMC指令滤波器推荐使用下述产品。

需要另行加设浪涌保护器。关于详细内容,请参照“MR-J5 用户手册”。

1台EMC滤波器连接1台以上的伺服放大器时,应满足下列条件:

- EMC滤波器的额定电压 [V] > 伺服放大器的额定输入电压 [V]
- EMC滤波器的额定电流 [A] > 连接EMC滤波器的伺服放大器额定输入电流的合计值 [A]

适用环境	伺服电机 电源电缆总长	EMC滤波器						
		型号	额定电流 [A]	额定电压 [V AC]	使用温度 [°C]	质量 [kg]	图	厂商
IEC/EN 61800-3 C2、C3类 <sup>(注1)</sup>	50 m以下	FSB-10-254-HU	10	250	-40~85	1.8	A	COSEL Co., Ltd.
		FSB-20-254-HU	20					
		FSB-30-254-HU	30					
		FSB-40-324-HU	40					
		FSB-10-355	10	500		1.8	A	
		FSB-20-355	20					
IEC/EN 61800-3 C3类 <sup>(注1)</sup>	50 m以下	HF3010C-SZB	10	500	-20~50	0.9	E	Soshin Electric Co., Ltd.
		HF3020C-SZB	20					
		HF3030C-SZB	30					
		HF3040C-SZB	40					
	100 m以下	HF3030C-SZL	30	500	-20~50	1.3	G	
	200 m以下	HF3060C-SZL	60					
	250 m以下	HF3100C-SZL	100			5.8	H	
		HF3150C-SZL	150					

电源再生转换器模块用

电源再生转换器模块的电源用EMC指令滤波器推荐使用下述产品。

需要另行加设浪涌保护器。关于详细内容,请参照“MR-CV 电源再生转换器模块 用户手册”。

1台EMC滤波器连接1台以上的电源再生转换器模块时,应满足下列条件:

- EMC滤波器的额定电压 [V] > 电源再生转换器模块的额定输入电压 [V]
- EMC滤波器的额定电流 [A] > 连接EMC滤波器的电源再生转换器模块额定输入电流的合计值 [A]

适用环境	EMC滤波器						
	型号	额定电流 [A]	额定电压 [V AC]	使用温度 [°C]	质量 [kg]	图	厂商
IEC/EN 61800-3 C2、C3类 <sup>(注1)</sup>	FSB-20-355	20	500	-40~85	1.8	A	COSEL Co., Ltd.
	FSB-30-355	30					
	FSB-40-355	40			6.3	C	
	FSB-80-355	80					
	FSB-100-355	100			8.8	D	
	FSB-150-355	150					
IEC/EN 61800-3 C3类 <sup>(注1)</sup>	HF3030C-SZL	30	500	-20~50	1.3	G	Soshin Electric Co., Ltd.
	HF3060C-SZL	60					
	HF3100C-SZL	100			5.8	H	
	HF3150C-SZL	150					

注) 1. C2类: 由专业人员安装在第一类环境(家庭环境等)。或者,安装在第二类环境(商业、轻工业及工业环境)。  
C3类: 安装在第二类环境(商业、轻工业及工业环境)。

共通规格

伺服系统控制器

伺服放大器

旋转型伺服电机

线性伺服电机

直驱电机

周边设备

选件、  
配电控制设备、  
电线选择示例

注意事项

EMC滤波器

G G-RJ WG DG B B-RJ WB A A-RJ

外形尺寸图

[单位: mm]

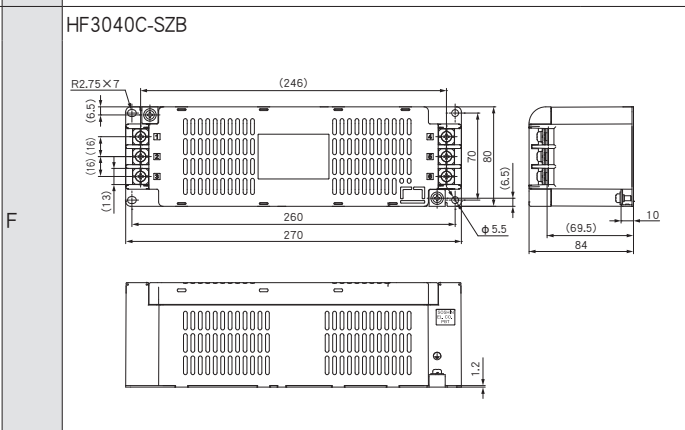
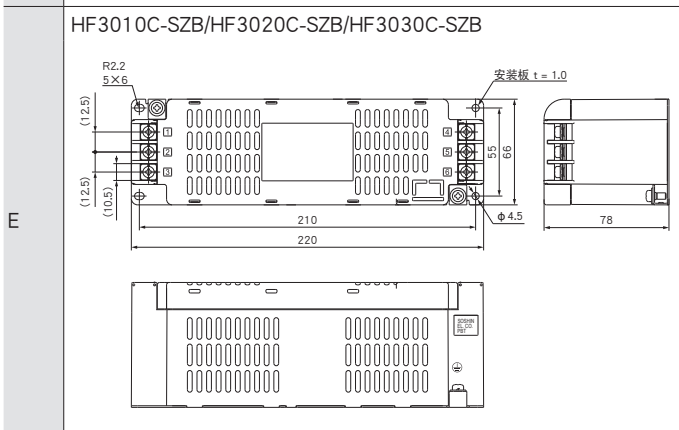
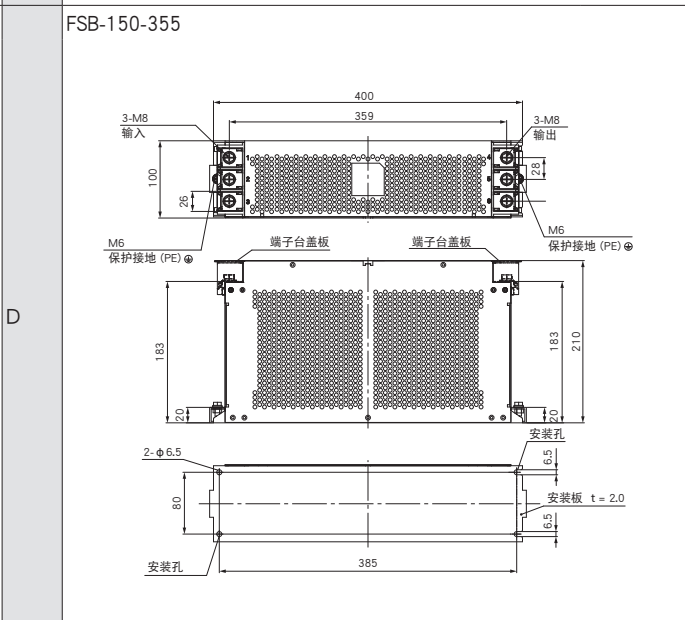
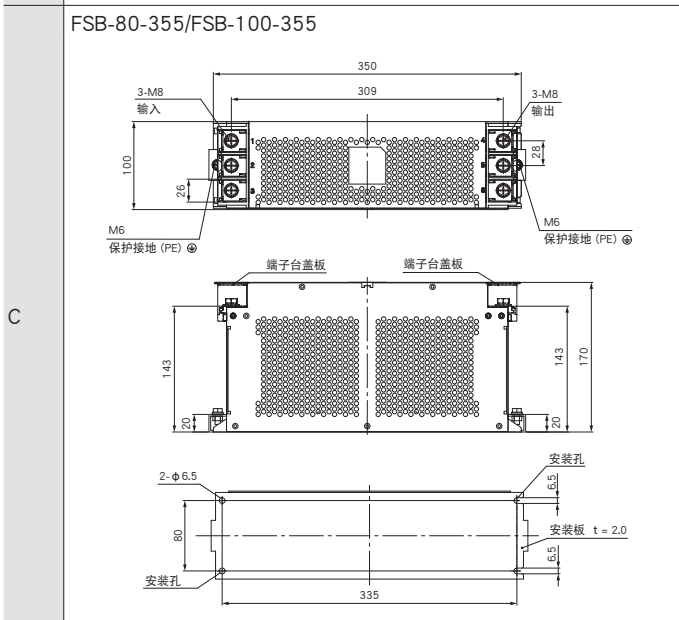
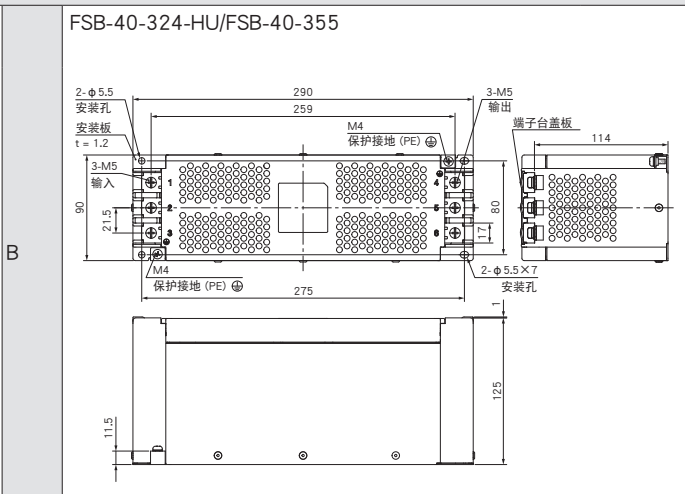
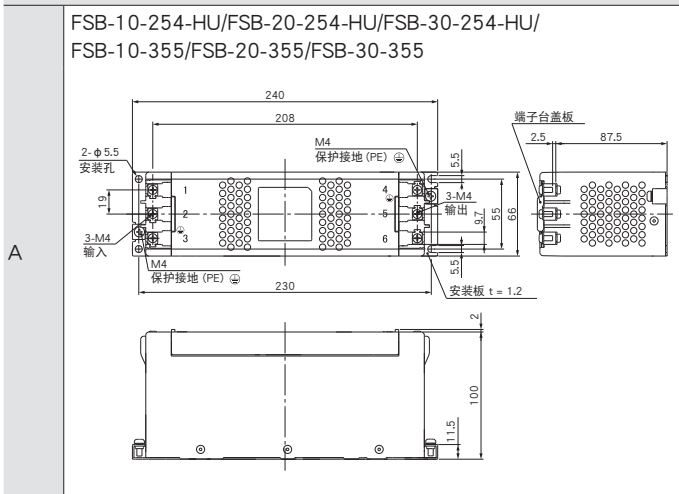

EMC滤波器

G G-RJ WG DG B B-RJ WB A A-RJ

外形尺寸图

[单位: mm]

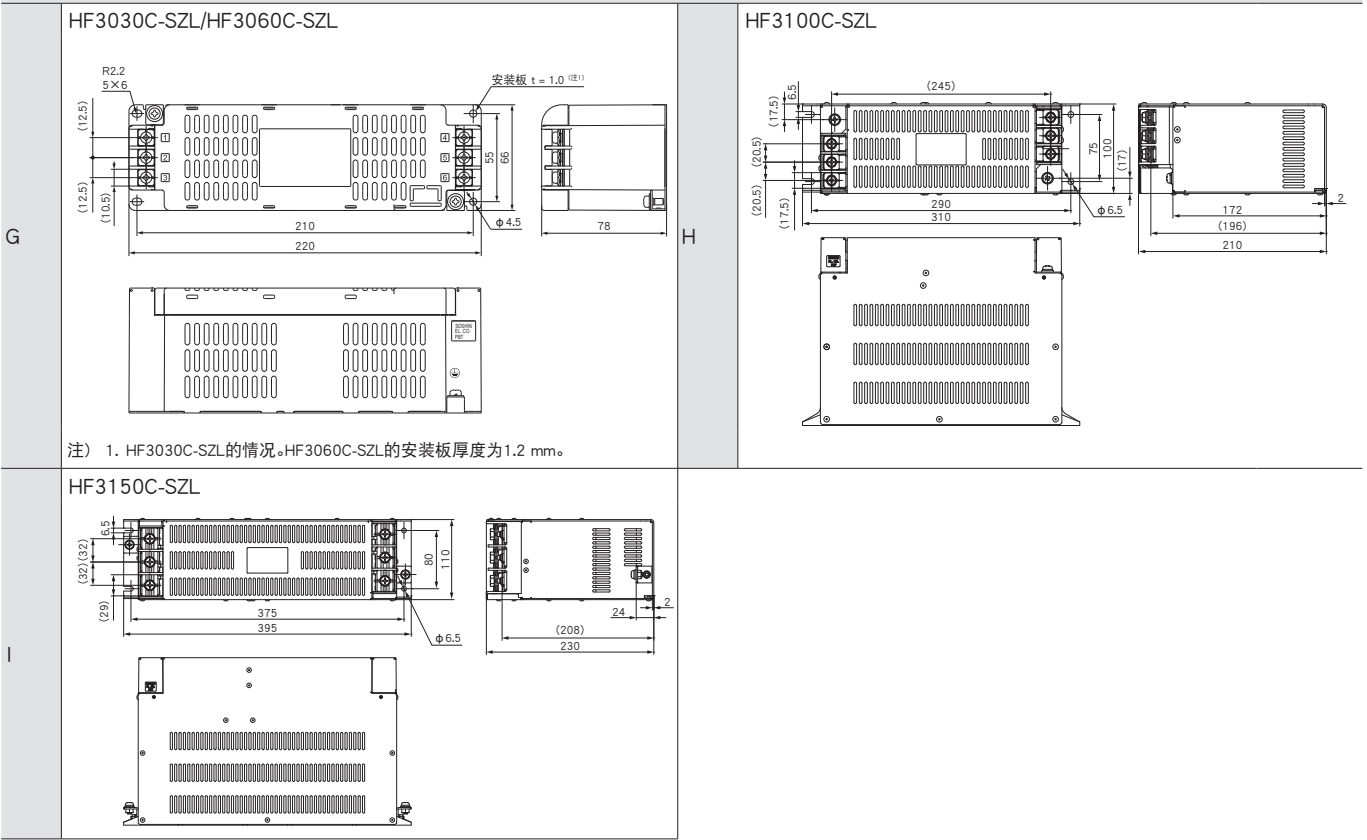

连接图

三相AC200 V

单相AC200 V

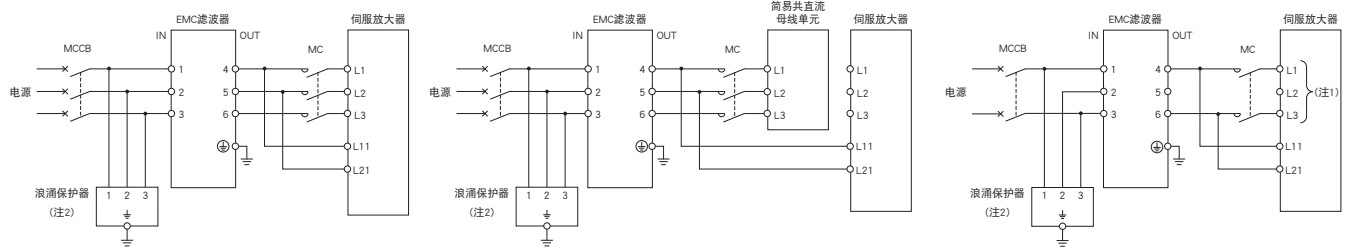

MR-CV与MR-J5D\_-G4的情况下

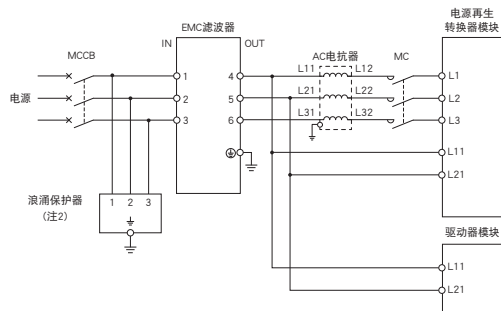

注) 1. 请连接到L1以及L3上,不要在L2做任何连接。  
2. 连接浪涌保护器的情况下。

浪涌保护器

G G-RJ WG DG B B-RJ WB A A-RJ

伺服放大器应连接RSPD系列 (Okaya Electric Industries Co., Ltd.生产) 或LT-CS-WS系列 (Soshin Electric Co., Ltd.生产) 的浪涌保护器。

共通规格

伺服系统控制器

伺服放大器

旋转型伺服电机

线性伺服电机

直驱电机

周边设备

选件、配线选择示例

注意事项



功率因数改善DC电抗器 (FR-HEL, FR-HEL-H)

G G-RJ B B-RJ A A-RJ

可以改善伺服放大器的功率因数,减小电源容量。

应使用功率因数改善DC电抗器或功率因数改善AC电抗器。

与功率因数改善AC电抗器 (FR-HAL, FR-HAL-H) 相比,功率因数改善DC电抗器 (FR-HEL, FR-HEL-H) 的功率因数改善效果更佳,小型、轻便且接线简单,因此推荐使用功率因数改善DC电抗器。(接线根数: 功率因数改善AC电抗器为6根、功率因数改善DC电抗器为2根)

伺服放大器型号	功率因数改善DC电抗器型号	图
MR-J5-10G/B/A	FR-HEL-0.4K	A
MR-J5-20G/B/A		
MR-J5-40G/B/A		
MR-J5-60G/B/A		
MR-J5-70G/B/A		
MR-J5-100G/B/A	FR-HEL-2.2K	B
MR-J5-200G/B/A		
MR-J5-350G/B/A	FR-HEL-7.5K	C
MR-J5-500G/B/A		
MR-J5-700G/B/A	FR-HEL-15K	D
MR-J5-60G4/B4/A4		
MR-J5-100G4/B4/A4	FR-HEL-H1.5K	E
MR-J5-200G4/B4/A4		
MR-J5-350G4/B4/A4	FR-HEL-H7.5K	F
MR-J5-500G4/B4/A4		

连接图

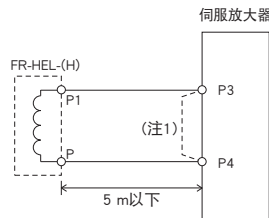

注) 1. 使用功率因数改善DC电抗器时,应断开P3与P4之间的短路栅。

外形尺寸图

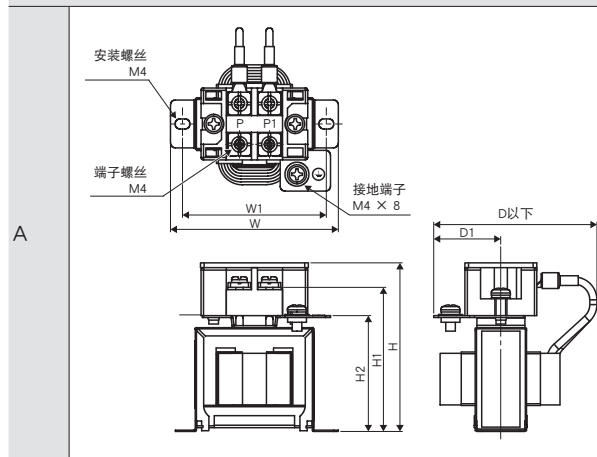

型号	变化尺寸 [mm]							质量 [kg]	使用电线 [mm <sup>2</sup> ] (注2)
	D (注1)	D1	W	W1	H	H1	H2		
FR-HEL-0.4K	61	28	70	60	71	61	48	2 (AWG 14)	
FR-HEL-0.75K	61	28	85	74	81	71	59		
FR-HEL-1.5K	70	33	85	74	81	71	59		
FR-HEL-2.2K	70	33	85	74	81	71	59		

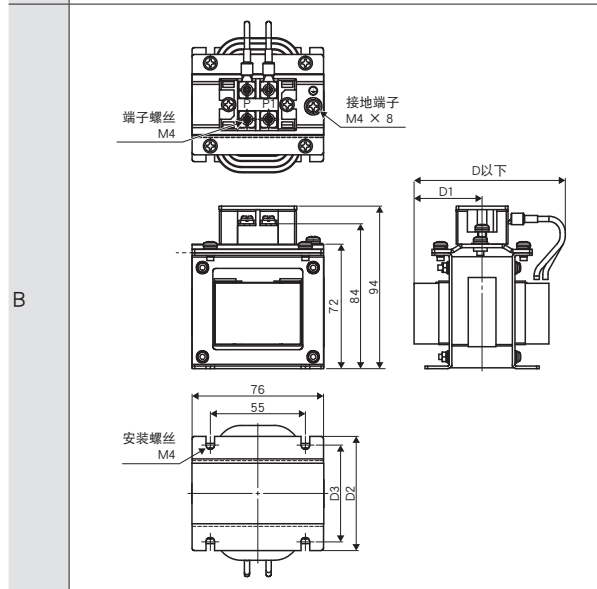

型号	变化尺寸 [mm]				质量 [kg]	使用电线 [mm <sup>2</sup> ] (注2)
	D (注1)	D1	D2	D3		
FR-HEL-3.7K	82	39	66	56	1.4	2 (AWG 14)

注) 1. 此值为最大尺寸。尺寸会因为输入输出线的弯曲程度不同而异。  
2. 所记载的电线尺寸为使用600 V耐热聚氯乙烯绝缘电线 (HIV电线) 时的选择示例。

功率因数改善DC电抗器 (FR-HEL, FR-HEL-H)

G G-RJ B B-RJ A A-RJ

外形尺寸图

C

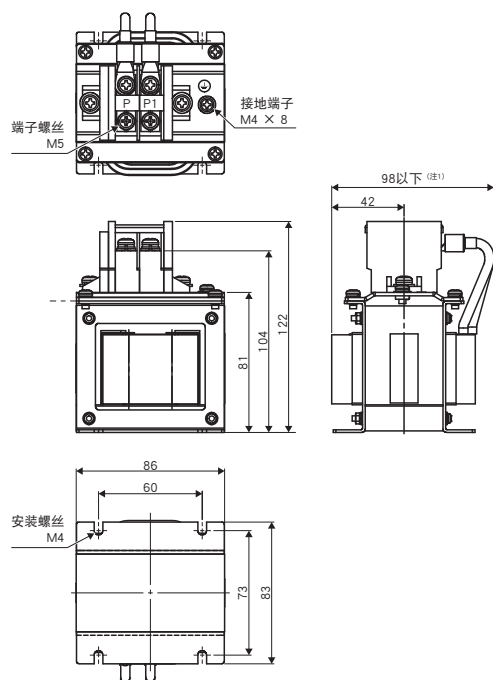

型号	质量 [kg]	使用电线 [mm <sup>2</sup> ] (注2)
FR-HEL-7.5K	2.5	3.5 (AWG 12)

D

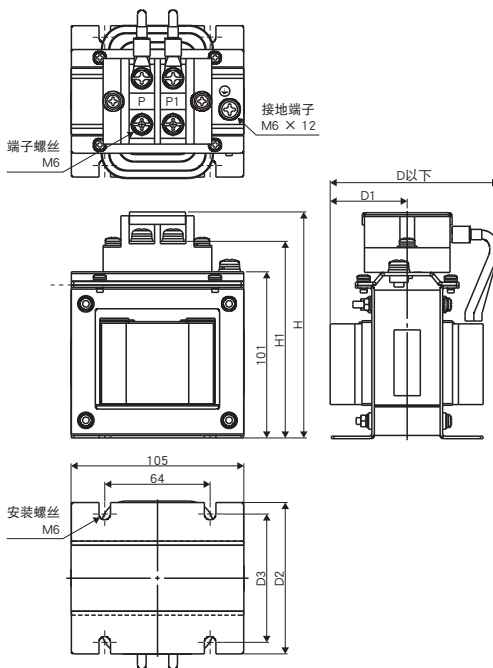

型号	变化尺寸 [mm]						质量 [kg]	使用电线 [mm <sup>2</sup> ] (注2)
	D (注1)	D1	D2	D3	H	H1		
FR-HEL-11K	112	47	92	78	138	118	3.1	5.5 (AWG 10)
FR-HEL-15K	115	49	97	83	142	120	3.8	8 (AWG 8)

注) 1. 此值为最大尺寸。尺寸会因为输入输出线的弯曲程度不同而异。  
2. 所记载的电线尺寸为使用600 V耐热聚氯乙烯绝缘电线 (HIV电线) 时的选择示例。

共通规格

伺服系统控制器

伺服放大器

旋转型伺服电机

线性伺服电机

直驱电机

周边设备

选件、配线选择示例

注意事项

功率因数改善DC电抗器 (FR-HEL, FR-HEL-H)

G G-RJ B B-RJ A A-RJ

外形尺寸图

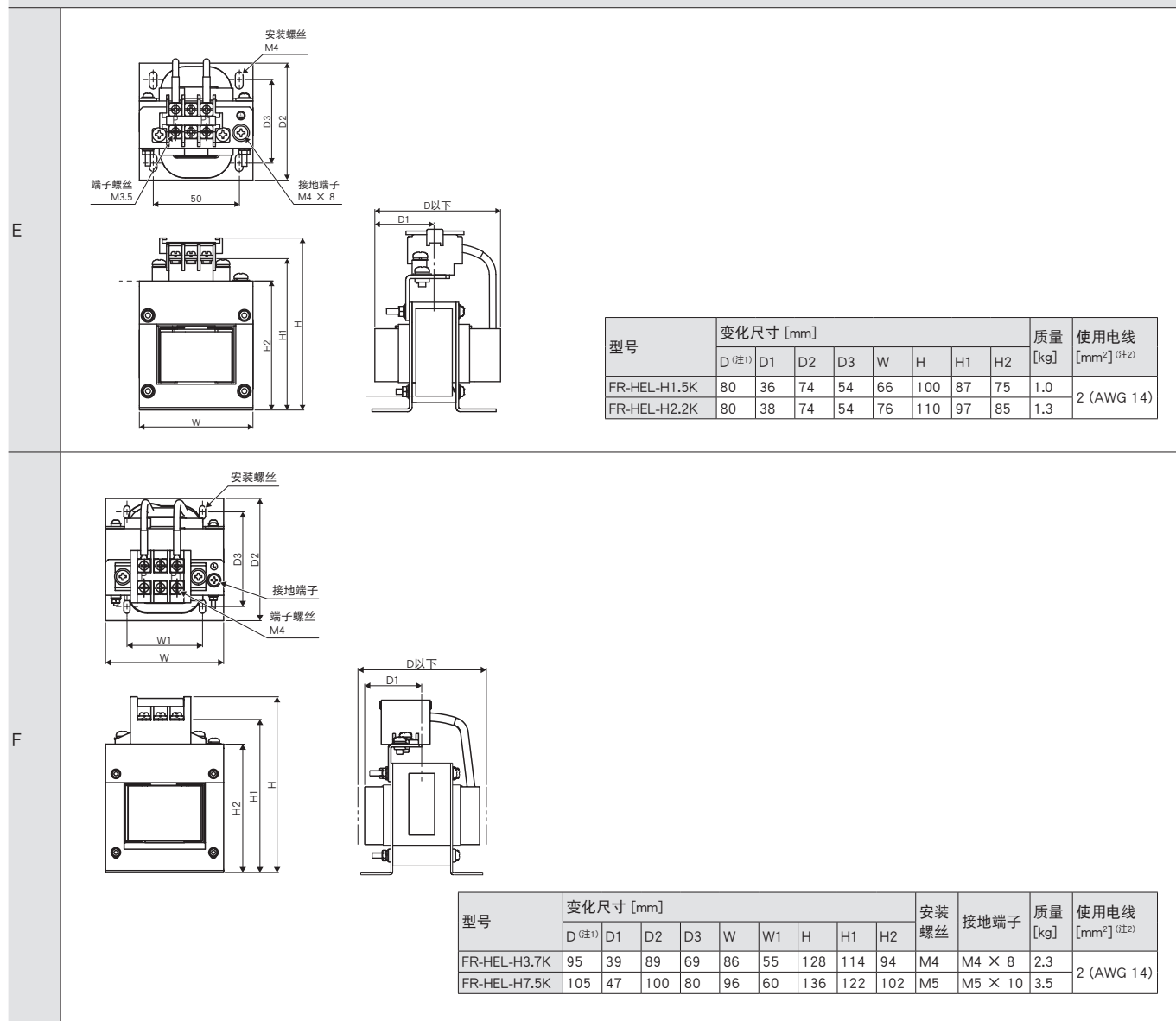

注) 1. 此值为最大尺寸。尺寸会因为输入输出线的弯曲程度不同而异。  
 2. 所记载的电线尺寸为使用600V耐热聚氯乙烯绝缘电线 (HIV电线) 时的选择示例。

### 功率因数改善AC电抗器 (FR-HAL, FR-HAL-H)

G G-RJ WG B B-RJ WB A A-RJ

可以改善伺服放大器的功率因数,减小电源容量。

MR-J5-G/B/A, MR-CM3K

MR-J5W2-G/B (注1)

伺服放大器/ 简易共直流母线单元 型号	功率因数改善AC电抗 器型号 (注2)	图
MR-J5-10G/B/A	FR-HAL-0.4K	A
MR-J5-20G/B/A		
MR-J5-40G/B/A	FR-HAL-0.75K	
MR-J5-60G/B/A	FR-HAL-1.5K	
MR-J5-70G/B/A		
MR-J5-100G/B/A (三相电源输入)	FR-HAL-2.2K	
MR-J5-100G/B/A (单相电源输入)	FR-HAL-3.7K	
MR-J5-200G/B/A (三相电源输入)		
MR-J5-200G/B/A (单相电源输入)	FR-HAL-5.5K	
MR-J5-350G/B/A MR-CM3K	FR-HAL-7.5K	
MR-J5-500G/B/A	FR-HAL-11K	B
MR-J5-700G/B/A	FR-HAL-15K	C
MR-J5-60G4/B4/A4	FR-HAL-H1.5K	
MR-J5-100G4/B4/A4	FR-HAL-H2.2K	
MR-J5-200G4/B4/A4	FR-HAL-H3.7K	
MR-J5-350G4/B4/A4	FR-HAL-H7.5K	D

旋转型伺服电机 输出值合计	线性伺服电机 连续推力合计	直驱电机 输出值合计	功率因数改善 AC电抗器型号 (注2)	图
450 W以下	150 N以下	100 W以下	FR-HAL-0.75K	A
超过450 W 且在600 W以下	超过150 N 且在240 N以下	超过100 W 且在377 W以下	FR-HAL-1.5K	
超过600 W 且在1 kW以下	超过240 N 且在300 N以下	超过377 W 且在545 W以下	FR-HAL-2.2K	
超过1 kW 且在2 kW以下	超过300 N 且在720 N以下	超过545 W 且在838 W以下	FR-HAL-3.7K	

MR-J5W3-G/B (注1)

旋转型伺服电机 输出值合计	线性伺服电机 连续推力合计	直驱电机 输出值合计	功率因数改善 AC电抗器型号 (注2)	图
450 W以下	150 N以下	-	FR-HAL-0.75K	A
超过450 W 且在600 W以下	超过150 N 且在240 N以下	378 W以下	FR-HAL-1.5K	
超过600 W 且在1 kW以下	超过240 N 且在300 N以下	-	FR-HAL-2.2K	
超过1 kW 且在2 kW以下	超过300 N 且在450 N以下	-	FR-HAL-3.7K	

注) 1. 关于组合使用旋转型伺服电机、线性伺服电机及直驱电机时的功率因数改善AC电抗器的选择,请参照“MR-J5 用户手册”。  
2. 使用功率因数改善AC电抗器时,应在每台伺服放大器上均设置1台功率因数改善AC电抗器。

#### 连接图

三相AC200 V  
三相AC400 V

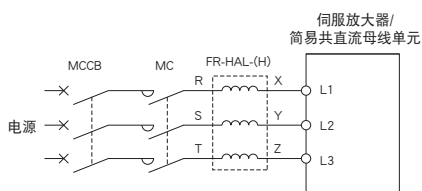

单相AC200 V

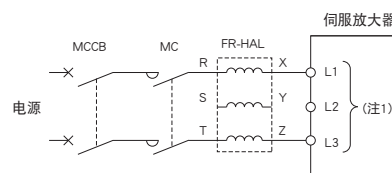

注) 1. 请连接到L1以及L3上,不要在L2做任何连接。

共通规格

伺服系统控制器

伺服放大器

旋转型伺服电机

线性伺服电机

直驱电机

周边设备

选件、  
配电控制设备、  
电线选择示例

注意事项

功率因数改善AC电抗器 (FR-HAL, FR-HAL-H)

G G-RJ WG B B-RJ WB A A-RJ

外形尺寸图

A		<table border="1"> <thead> <tr> <th rowspan="2">型号</th> <th colspan="7">变化尺寸 [mm]</th> <th rowspan="2">质量 [kg]</th> <th rowspan="2">端子螺丝尺寸</th> </tr> <tr> <th>W</th> <th>W1</th> <th>H</th> <th>D</th> <th>D1</th> <th>D2</th> <th>d</th> </tr> </thead> <tbody> <tr> <td>FR-HAL-0.4K</td> <td>104±2</td> <td>84</td> <td>99</td> <td>72</td> <td>51</td> <td>40</td> <td>M5</td> <td>0.6</td> <td>M4</td> </tr> <tr> <td>FR-HAL-0.75K</td> <td>104±2</td> <td>84</td> <td>99</td> <td>74</td> <td>56</td> <td>44</td> <td>M5</td> <td>0.8</td> <td>M4</td> </tr> <tr> <td>FR-HAL-1.5K</td> <td>104±2</td> <td>84</td> <td>99</td> <td>77</td> <td>61</td> <td>50</td> <td>M5</td> <td>1.1</td> <td>M4</td> </tr> <tr> <td>FR-HAL-2.2K</td> <td>115<sup>(注2)</sup></td> <td>40</td> <td>115</td> <td>77</td> <td>71</td> <td>57</td> <td>M6</td> <td>1.5</td> <td>M4</td> </tr> <tr> <td>FR-HAL-3.7K</td> <td>115<sup>(注2)</sup></td> <td>40</td> <td>115</td> <td>83</td> <td>81</td> <td>67</td> <td>M6</td> <td>2.2</td> <td>M4</td> </tr> <tr> <td>FR-HAL-5.5K</td> <td>115<sup>(注2)</sup></td> <td>40</td> <td>115</td> <td>83</td> <td>81</td> <td>67</td> <td>M6</td> <td>2.3</td> <td>M4</td> </tr> </tbody> </table>	型号	变化尺寸 [mm]							质量 [kg]	端子螺丝尺寸	W	W1	H	D	D1	D2	d	FR-HAL-0.4K	104±2	84	99	72	51	40	M5	0.6	M4	FR-HAL-0.75K	104±2	84	99	74	56	44	M5	0.8	M4	FR-HAL-1.5K	104±2	84	99	77	61	50	M5	1.1	M4	FR-HAL-2.2K	115 <sup>(注2)</sup>	40	115	77	71	57	M6	1.5	M4	FR-HAL-3.7K	115 <sup>(注2)</sup>	40	115	83	81	67	M6	2.2	M4	FR-HAL-5.5K	115 <sup>(注2)</sup>	40	115	83	81	67	M6	2.3	M4
		型号		变化尺寸 [mm]									质量 [kg]	端子螺丝尺寸																																																																	
W	W1		H	D	D1	D2	d																																																																								
FR-HAL-0.4K	104±2	84	99	72	51	40	M5	0.6	M4																																																																						
FR-HAL-0.75K	104±2	84	99	74	56	44	M5	0.8	M4																																																																						
FR-HAL-1.5K	104±2	84	99	77	61	50	M5	1.1	M4																																																																						
FR-HAL-2.2K	115 <sup>(注2)</sup>	40	115	77	71	57	M6	1.5	M4																																																																						
FR-HAL-3.7K	115 <sup>(注2)</sup>	40	115	83	81	67	M6	2.2	M4																																																																						
FR-HAL-5.5K	115 <sup>(注2)</sup>	40	115	83	81	67	M6	2.3	M4																																																																						
B		<table border="1"> <thead> <tr> <th rowspan="2">型号</th> <th colspan="7">变化尺寸 [mm]</th> <th rowspan="2">质量 [kg]</th> <th rowspan="2">端子螺丝尺寸</th> </tr> <tr> <th>W</th> <th>W1</th> <th>H</th> <th>D</th> <th>D1</th> <th>D2</th> <th>d</th> </tr> </thead> <tbody> <tr> <td>FR-HAL-7.5K</td> <td>130</td> <td>50</td> <td>135</td> <td>100</td> <td>98</td> <td>86</td> <td>M6</td> <td>4.2</td> <td>M5</td> </tr> <tr> <td>FR-HAL-11K</td> <td>160</td> <td>75</td> <td>164</td> <td>111</td> <td>109</td> <td>92</td> <td>M6</td> <td>5.2</td> <td>M6</td> </tr> <tr> <td>FR-HAL-15K</td> <td>160</td> <td>75</td> <td>167</td> <td>126</td> <td>124</td> <td>107</td> <td>M6</td> <td>7.0</td> <td>M6</td> </tr> </tbody> </table>	型号	变化尺寸 [mm]							质量 [kg]	端子螺丝尺寸	W	W1	H	D	D1	D2	d	FR-HAL-7.5K	130	50	135	100	98	86	M6	4.2	M5	FR-HAL-11K	160	75	164	111	109	92	M6	5.2	M6	FR-HAL-15K	160	75	167	126	124	107	M6	7.0	M6																														
		型号		变化尺寸 [mm]									质量 [kg]	端子螺丝尺寸																																																																	
W	W1		H	D	D1	D2	d																																																																								
FR-HAL-7.5K	130	50	135	100	98	86	M6	4.2	M5																																																																						
FR-HAL-11K	160	75	164	111	109	92	M6	5.2	M6																																																																						
FR-HAL-15K	160	75	167	126	124	107	M6	7.0	M6																																																																						
C		<table border="1"> <thead> <tr> <th rowspan="2">型号</th> <th colspan="7">变化尺寸 [mm]</th> <th rowspan="2">质量 [kg]</th> <th rowspan="2">端子螺丝尺寸</th> </tr> <tr> <th>W</th> <th>W1</th> <th>H</th> <th>D</th> <th>D1</th> <th>D2</th> <th>d</th> </tr> </thead> <tbody> <tr> <td>FR-HAL-H1.5K</td> <td>135</td> <td>120</td> <td>115</td> <td>59</td> <td>59.6</td> <td>45</td> <td>M4</td> <td>1.5</td> <td>M3.5</td> </tr> <tr> <td>FR-HAL-H2.2K</td> <td>135</td> <td>120</td> <td>115</td> <td>59</td> <td>59.6</td> <td>45</td> <td>M4</td> <td>1.5</td> <td>M3.5</td> </tr> <tr> <td>FR-HAL-H3.7K</td> <td>135</td> <td>120</td> <td>115</td> <td>69</td> <td>70.6</td> <td>57</td> <td>M4</td> <td>2.5</td> <td>M3.5</td> </tr> </tbody> </table>	型号	变化尺寸 [mm]							质量 [kg]	端子螺丝尺寸	W	W1	H	D	D1	D2	d	FR-HAL-H1.5K	135	120	115	59	59.6	45	M4	1.5	M3.5	FR-HAL-H2.2K	135	120	115	59	59.6	45	M4	1.5	M3.5	FR-HAL-H3.7K	135	120	115	69	70.6	57	M4	2.5	M3.5																														
		型号		变化尺寸 [mm]									质量 [kg]	端子螺丝尺寸																																																																	
W	W1		H	D	D1	D2	d																																																																								
FR-HAL-H1.5K	135	120	115	59	59.6	45	M4	1.5	M3.5																																																																						
FR-HAL-H2.2K	135	120	115	59	59.6	45	M4	1.5	M3.5																																																																						
FR-HAL-H3.7K	135	120	115	69	70.6	57	M4	2.5	M3.5																																																																						
D		<table border="1"> <thead> <tr> <th rowspan="2">型号</th> <th colspan="7">变化尺寸 [mm]</th> <th rowspan="2">质量 [kg]</th> <th rowspan="2">端子螺丝尺寸</th> </tr> <tr> <th>W</th> <th>W1</th> <th>H</th> <th>D</th> <th>D1</th> <th>D2</th> <th>d</th> </tr> </thead> <tbody> <tr> <td>FR-HAL-H7.5K</td> <td>160</td> <td>145</td> <td>142</td> <td>91</td> <td>91</td> <td>75</td> <td>M4</td> <td>5.0</td> <td>M4</td> </tr> </tbody> </table>	型号	变化尺寸 [mm]							质量 [kg]	端子螺丝尺寸	W	W1	H	D	D1	D2	d	FR-HAL-H7.5K	160	145	142	91	91	75	M4	5.0	M4																																																		
		型号		变化尺寸 [mm]									质量 [kg]	端子螺丝尺寸																																																																	
W	W1		H	D	D1	D2	d																																																																								
FR-HAL-H7.5K	160	145	142	91	91	75	M4	5.0	M4																																																																						

注) 1. 请在接地接线时使用。  
 2. 此值为最大尺寸。尺寸会因为输入输出线的弯曲程度不同而异。

AC电抗器 (MR-AL)

DG

电源再生转换器模块型号	AC电抗器型号	图
MR-CV11K4	MR-AL-11K4	A
MR-CV18K4	MR-AL-18K4	
MR-CV30K4	MR-AL-30K4	
MR-CV37K4	MR-AL-37K4	
MR-CV45K4	MR-AL-45K4	
MR-CV55K4	MR-AL-55K4	
MR-CV75K4	MR-AL-75K4	

连接图

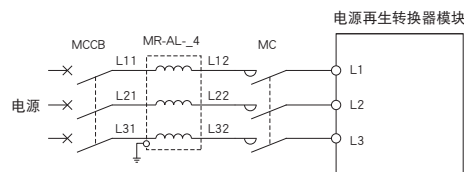

外形尺寸图

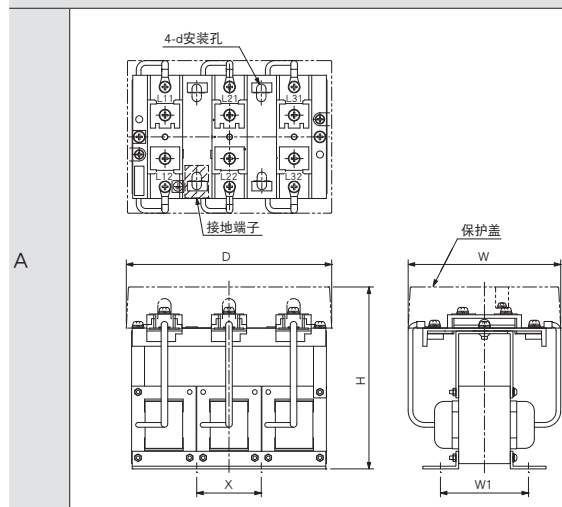

型号	变化尺寸 [mm]						质量 [kg]	端子螺丝尺寸
	W	D	H	W1	X	d		
MR-AL-11K4	145	175	155	75	55	M6	3.7	M5
MR-AL-18K4	145	175	155	105	55	M6	5.3	M6
MR-AL-30K4	145	175	155	110	55	M6	6.0	M6
MR-AL-37K4	150	215	175	110	70	M6	8.5	M6
MR-AL-45K4	160	215	175	120	70	M6	9.8	M6
MR-AL-55K4	230	220	210	120	200	M8	10.5	M6
MR-AL-75K4	230	250	215	143	230	M8	13.0	M6

共通规格

伺服系统控制器

伺服放大器

旋转型伺服电机

线性伺服电机

直驱电机

周边设备  
选件、

配电控制设备、  
电线选择示例

注意事项

## 选件、周边设备

### 伺服支持软件

#### 驱动系统容量选择软件Motorizer

##### 规格

项目	内容
电机/驱动器的种类	伺服、变频器、无传感器伺服
负载结构的种类	滚珠丝杠、齿条&小齿轮、辊式进给装置、旋转台、行车、电梯/升降机、传送带、风扇、泵、曲柄、通用结构（旋转）、通用结构（直线）、线性伺服
传输结构的种类	耦合、外置减速机、V型皮带&滑轮、齿形带/滚子链
运行模式的种类	恒速/休眠、加减速、梯形、三角形、速度csv文件、MELSOFT GX LogViewer文件
惯性力矩输入支持的种类	实心圆柱体、空心圆柱体、圆盘、长方体、圆锥台、球、通用
选择结果	判定、电机类型、电源电压、电机、电机容量、驱动器、驱动器容量、有效转矩、转矩有效负载率、峰值扭矩、峰值扭矩率、停止时的有效转矩、停止时的有效负载率、电机输出、电机输出率、最大速度、最大速率、最大负载惯性力矩、惯性力矩比、再生功率、再生负载率、再生选件、最大转矩提升、额定速度、制动、油封、结构规格、电机侧速度/电机侧转矩/电机输出的图表
结果输出印刷	印刷负载结构、传输结构、运行模式、选择结果
数据保存	对负载结构、传输结构、运行模式、电机选择、驱动器选择、选择结果取文件名后存储

##### 运行环境 (注1、2)

项目	内容
OS	Microsoft® Windows® 10 (64位/32位)
	Microsoft® Windows® 8.1 (64位/32位)
	Microsoft® Windows® 7 (64位/32位) [Service Pack1以上]
.NET Framework	.NET Framework 4.6以上
CPU	台式电脑: 推荐Intel® Celeron® 处理器 2.4 GHz以上
	笔记本电脑: 推荐Intel® Pentium® 处理器 1.9 GHz以上
存储器	推荐1 GB以上 (支持32位版OS)
	推荐2 GB以上 (支持64位版OS)
硬盘可用空间	安装时: HD的可用空间1 GB以上
	运行时: 虚拟存储器的可用空间512 MB以上
显示器	分辨率1024 × 768以上 (XGA)
	可连接至上述个人电脑的产品

- 注) 1. 根据使用的个人电脑不同, 本软件有可能无法正常动作。  
2. 无法使用代理对字符及环境依存字符。



## 伺服支持软件

### MR Configurator2 (SW1DNC-MRC2-C) (注1)

MR Configurator2可通过下述任意方法获取。

- 单独购买MR Configurator2
  - 购买GX Works3或者是MT Works2: GX Works3以及软件版本1.34L以上的MT Works2中标配有MR Configurator2。
- 另有英文版 (SW1DNC-MRC2-E)。

#### 规格 (注2)

项目	内容
工程	新建/打开/保存/删除工程、其他格式文件的读出/写入、系统设置、打印
参数	参数设置、网络参数、放大器轴名称设置、参数转换器
安全	安全参数设置、口令更改、口令初始化
定位数据	点设置一览表、程序、间接位置指定、凸轮数据
监视	批量显示、输入输出监视显示、图表、ABS数据显示、对象监视
诊断	报警显示、发生报警时数据显示、驱动记录器、不旋转的原因显示、系统配置显示、寿命诊断、机械诊断、线性诊断、全闭环诊断、齿轮故障诊断、编码器通信电路诊断
测试运行	JOG运行、定位运行、无电机运行、DO强制输出、程序运行、1步进给、测试运行事件信息
调整	一键式调整、调谐、机器分析仪、高级增益搜索
其他	伺服助手、参数设置范围更新、机械单位换算设置、显示语言切换、帮助显示、连接至MITSUBISHI ELECTRIC FA Global Website

注) 1. 以下软件及其以上的版本支持各伺服放大器。

· MR-J5-G/MR-J5D-G/MR-J5-A: 1.100E · MR-J5-B: 1.130L

2. 每个伺服放大器所支持的项目并不相同。关于详细内容,请参照“MR Configurator2 SW1DNC-MRC2-C 使用说明书”。

#### 运行环境 (注1、3)

设备	内容		
OS		Microsoft® Windows® 11 Education	Microsoft® Windows® 8.1 Enterprise
		Microsoft® Windows® 11 Enterprise	Microsoft® Windows® 8.1 Pro
		Microsoft® Windows® 11 Pro	Microsoft® Windows® 8.1
		Microsoft® Windows® 11 Home	Microsoft® Windows® 8 Enterprise
		Microsoft® Windows® 10 Education	Microsoft® Windows® 8 Pro
		Microsoft® Windows® 10 Enterprise	Microsoft® Windows® 8
		Microsoft® Windows® 10 Pro	Microsoft® Windows® 7 Enterprise
		Microsoft® Windows® 10 Home	Microsoft® Windows® 7 Ultimate
	Microsoft® Windows® 10 IoT Enterprise 2016 LTSB (注2)	Microsoft® Windows® 7 Professional	
		Microsoft® Windows® 7 Home Premium	
		Microsoft® Windows® 7 Starter	
CPU (推荐)	Windows® 11	双核以上兼容64位的处理器或System on a Chip (SoC)	
	Windows® 11以外	台式电脑: Intel® Celeron® 处理器 2.8 GHz以上 笔记本电脑: Intel® Pentium® M 处理器 1.7 GHz以上	
存储器 (推荐)	Windows® 11	4 GB以上 (64位版OS)	
	Windows® 11以外	1 GB以上 (32位版OS)、2 GB以上 (64位版OS)	
硬盘可用空间	1.5 GB以上		
显示器	分辨率1024 × 768以上、可显示High Color (16位) 的产品 可连接至上述个人电脑的产品		
USB电缆	MR-J3USBCBL3M		
Ethernet电缆	电缆种类: 5e类以上、(带双层屏蔽、STP) 直通电缆 标准: IEEE802.3 (1000BASE-T) 或ANSI/TIA/EIA-568-B (Category 5e) 连接器: 带屏蔽的RJ-45		

注) 1. 根据使用的个人电脑不同,本软件有可能无法正常动作。

2. 仅支持64位版。

3. 无法使用代理对字符及环境依存字符。

MEMO

# 8

## 配电控制设备、电线选择示例

电线、塑壳断路器、电磁接触器选择示例.....	8-2
遵循IEC/EN/UL 61800-5-1及CSA C22.2 No. 274的选择示例.....	8-5
E型组合电机控制器.....	8-8
各伺服电机所使用的HIV电线的选择示例.....	8-9

**G** MR-J5-G(-N1) **G-RJ** MR-J5-G-RJ(N1) **WG** MR-J5W2-G(-N1)/MR-J5W3-G(-N1)

**DG** MR-J5D1-G4(-N1)/MR-J5D2-G4(-N1)/MR-J5D3-G4(-N1)

**B** MR-J5-B **B-RJ** MR-J5-B-RJ **WB** MR-J5W2-B/MR-J5W3-B **A** MR-J5-A **A-RJ** MR-J5-A-RJ

\* 特殊规格的伺服放大器/驱动器模块的配电控制设备、电线选择示例,与标准伺服放大器/驱动器模块的相同。请参照额定输出相同的伺服放大器/驱动器模块。

## 配电控制设备、电线选择示例

### 电线、塑壳断路器、电磁接触器选择示例

**G G-RJ B B-RJ A A-RJ**

使用600 V耐热聚氯乙烯绝缘电线 (HIV电线) 时的选择示例如下所示。

U/V/W/E的电线尺寸因伺服电机不同而异。关于与伺服电机接线时使用的电线,请参照本产品目录的“各伺服电机所使用的HIV电线的选择示例”。

#### 电线、塑壳断路器 (MR-J5-G/MR-J5-B/MR-J5-A)

伺服放大器型号	塑壳断路器 (注4,5,6)	电线尺寸 [mm <sup>2</sup> ] (注4)			
		L1/L2/L3/⊕	L11/L21	P+/C (注1)	U/V/W/E
MR-J5-10G/B/A	30 A壳架5 A (30 A壳架5 A)	2 (AWG 14)	1.25~2 (AWG 16~14)	2 (AWG 14)	0.75~2 (AWG 18~14) (注3)
MR-J5-20G/B/A	30 A壳架5 A (30 A壳架5 A)				
MR-J5-40G/B/A	30 A壳架10 A (30 A壳架5 A)				
MR-J5-60G/B/A	30 A壳架15 A (30 A壳架10 A)				
MR-J5-70G/B/A	30 A壳架15 A (30 A壳架10 A)				
MR-J5-100G/B/A (三相电源输入)	30 A壳架15 A (30 A壳架10 A)				
MR-J5-100G/B/A (单相电源输入)	30 A壳架15 A (30 A壳架15 A)				
MR-J5-200G/B/A (三相电源输入)	30 A壳架20 A (30 A壳架20 A)	3.5 (AWG 12)			0.75~5.5 (AWG 18~10) (注3)
MR-J5-200G/B/A (单相电源输入)	30 A壳架20 A (30 A壳架20 A)				
MR-J5-350G/B/A	30 A壳架30 A (30 A壳架30 A)				
MR-J5-500G/B/A	50 A壳架50 A (50 A壳架50 A)	5.5 (AWG 10)			0.75~8 (AWG 18~8) (注3)
MR-J5-700G/B/A	100 A壳架75 A (60 A壳架60 A)	8 (AWG 8)			

#### 电线、塑壳断路器 (MR-J5-G4/MR-J5-B4/MR-J5-A4)

伺服放大器型号	塑壳断路器 (注4,5,6)	电线尺寸 [mm <sup>2</sup> ] (注4)			
		L1/L2/L3/⊕	L11/L21	P+/C (注1)	U/V/W/E
MR-J5-60G4/B4/A4	30 A壳架5 A (30 A壳架5 A)	2 (AWG 14)	1.25~2 (AWG 16~14)	2 (AWG 14)	0.75~2 (AWG 18~14) (注3)
MR-J5-100G4/B4/A4	30 A壳架10 A (30 A壳架5 A)				
MR-J5-200G4/B4/A4	30 A壳架15 A (30 A壳架10 A)				
MR-J5-350G4/B4/A4	30 A壳架20 A (30 A壳架15 A)				

#### 电磁接触器 (MR-J5-G/MR-J5-B/MR-J5-A)

伺服放大器型号	电磁接触器 (注2,5)	
	主电路电源的ON/OFF	
	AC电源	DC电源
MR-J5-10G/B/A	S-T10	SD-T12
MR-J5-20G/B/A		
MR-J5-40G/B/A		
MR-J5-60G/B/A		
MR-J5-70G/B/A		
MR-J5-100G/B/A		
MR-J5-200G/B/A	S-T10, S-T21	SD-T21
MR-J5-350G/B/A	S-T21	
MR-J5-500G/B/A	S-T25, S-T35	SD-T35
MR-J5-700G/B/A	S-T35, S-T50	SD-T50

#### 电磁接触器 (MR-J5-G4/MR-J5-B4/MR-J5-A4)

伺服放大器型号	电磁接触器 (注2,5)	
	主电路电源的ON/OFF	
	AC电源	DC电源
MR-J5-60G4/B4/A4	S-T10	SD-T12
MR-J5-100G4/B4/A4		
MR-J5-200G4/B4/A4		
MR-J5-350G4/B4/A4	S-T21	SD-T21

- 注) 1. 再生选件的接线应控制在5 m以下。  
 2. 请使用动作延迟时间 (从操作线圈有电流流到触点关闭为止的时间) 为80 ms以下的电磁接触器。  
 3. 此电线尺寸为伺服放大器连接器的适用电线尺寸。  
 4. 对应IEC/EN/UL/CSA标准时,请参照本产品目录的“遵循IEC/EN/UL 61800-5-1及CSA C22.2 No. 274的选择示例”。  
 5. 1台伺服放大器安装1个塑壳断路器和1个电磁接触器时的示例。连接多台伺服放大器时,请参照“MR-J5 用户手册”。  
 6. 使用功率因数改善电抗器时,请使用 ( ) 内的塑壳断路器。

电线、塑壳断路器、电磁接触器选择示例

使用600 V耐热聚氯乙烯绝缘电线 (HIV电线) 时的选择示例如下所示。

U/V/W/E的电线尺寸因伺服电机不同而异。关于与伺服电机接线时使用的电线,请参照本产品目录的“各伺服电机所使用的HIV电线的选择示例”。

电线 (MR-J5W2-G/MR-J5W3-G/MR-J5W2-B/MR-J5W3-B)

伺服放大器型号	电线尺寸 [mm <sup>2</sup> ] (注3)			U/V/W/E
	L1/L2/L3/⊕	L11/L21	P+/C (注5)	
MR-J5W2-22G/B	2 (AWG 14)	2 (AWG 14)	2 (AWG 14)	0.75~2 (AWG 18~14) (注2)
MR-J5W2-44G/B				
MR-J5W2-77G/B				
MR-J5W2-1010G/B				
MR-J5W3-222G/B				
MR-J5W3-444G/B				

塑壳断路器 (MR-J5W2-G/MR-J5W2-B) (注4)

旋转型伺服电机输出值合计	线性伺服电机连续推力合计	直驱电机输出值合计	塑壳断路器 (注3、6)
300 W以下	-	-	30 A壳架5 A
超过300 W且在600 W以下	150 N以下	100 W以下	30 A壳架10 A
超过600 W且在1 kW以下	超过150 N且在300 N以下	超过100 W且在252 W以下	30 A壳架15 A
超过1 kW且在2 kW以下	超过300 N且在720 N以下	超过252 W且在838 W以下	30 A壳架20 A

电磁接触器 (MR-J5W2-G/MR-J5W2-B) (注4)

旋转型伺服电机输出值合计	线性伺服电机连续推力合计	直驱电机输出值合计	电磁接触器 (注1、6)	
			主电路电源的ON/OFF	
			AC电源	DC电源
300 W以下	-	-		
超过300 W且在600 W以下	150 N以下	100 W以下	S-T10	SD-T12
超过600 W且在1 kW以下	超过150 N且在300 N以下	超过100 W且在252 W以下		
超过1 kW且在2 kW以下	超过300 N且在720 N以下	超过252 W且在838 W以下	S-T21	SD-T21

塑壳断路器 (MR-J5W3-G/MR-J5W3-B) (注4)

旋转型伺服电机输出值合计	线性伺服电机连续推力合计	直驱电机输出值合计	塑壳断路器 (注3、6)
450 W以下	150 N以下	-	30 A壳架10 A
超过450 W且在800 W以下	超过150 N且在300 N以下	252 W以下	30 A壳架15 A
超过800 W且在1.5 kW以下	超过300 N且在450 N以下	超过252 W且在378 W以下	30 A壳架20 A

电磁接触器 (MR-J5W3-G/MR-J5W3-B) (注4)

旋转型伺服电机输出值合计	线性伺服电机连续推力合计	直驱电机输出值合计	电磁接触器 (注1、6)	
			主电路电源的ON/OFF	
			AC电源	DC电源
450 W以下	150 N以下	-		
超过450 W且在800 W以下	超过150 N且在300 N以下	252 W以下	S-T10	SD-T12
超过800 W且在1.5 kW以下	超过300 N且在450 N以下	超过252 W且在378 W以下	S-T21	SD-T21

注) 1. 请使用动作延迟时间 (从操作线圈有电流流到触点关闭为止的时间) 为80 ms以下的电磁接触器。

2. 此电线尺寸为伺服放大器连接器的适用电线尺寸。

3. 对应IEC/EN/UL/CSA标准时,请参照本产品目录的“遵循IEC/EN/UL 61800-5-1及CSA C22.2 No. 274的选择示例”。

4. 关于组合使用旋转型伺服电机、线性伺服电机及直驱电机时的塑壳断路器及电磁接触器的选择,请参照“MR-J5 用户手册”。

5. 再生选件的接线应控制在5 m以下。

6. 1台伺服放大器安装1个塑壳断路器和1个电磁接触器时的示例。连接多台伺服放大器时,请参照“MR-J5 用户手册”。

## 配电控制设备、电线选择示例

### 电线、塑壳断路器、电磁接触器选择示例

使用600 V耐热聚氯乙烯绝缘电线 (HIV电线) 时的选择示例如下所示。

U/V/W/E的电线尺寸因伺服电机不同而异。关于与伺服电机接线时使用的电线,请参照本产品目录的“各伺服电机所使用的HIV电线的选择示例”。

#### 电线 (MR-J5D1-G4/MR-J5D2-G4/MR-J5D3-G4)

DG

驱动器模块型号 <sup>(注1)</sup>	电线尺寸 [mm <sup>2</sup> ] <sup>(注2、3)</sup>	
	L11/L21/⊕	U/V/W/E
MR-J5D1-100G4	1.25~5.5 (AWG 16~10) <sup>(注8)</sup>	1.25~2 (AWG 16~14)
MR-J5D1-200G4		
MR-J5D1-350G4		
MR-J5D1-500G4		3.5 (AWG 12)
MR-J5D1-700G4		5.5 (AWG 10)
MR-J5D2-100G4		
MR-J5D2-200G4		1.25~2 (AWG 16~14)
MR-J5D2-350G4		
MR-J5D2-500G4		3.5 (AWG 12)
MR-J5D2-700G4		5.5 (AWG 10)
MR-J5D3-100G4		
MR-J5D3-200G4		1.25~2 (AWG 16~14)

#### 电线 (MR-CM3K)

G

G-RJ

WG

B

B-RJ

WB

A

A-RJ

简易共直流母线单元 型号	电线尺寸 [mm <sup>2</sup> ] <sup>(注2、3)</sup>	
	L1/L2/L3/⊕	P4/N-
MR-CM3K	3.5 (AWG 12)	3.5 (AWG 12)

#### 塑壳断路器、电磁接触器 (MR-CM3K)

简易共直流母线单元 型号	伺服放大器合计容量 <sup>(注7)</sup>	塑壳断路器 <sup>(注3、5、6)</sup>	电磁接触器 <sup>(注4、6)</sup>	
			主电路电源的ON/OFF	
			AC电源	DC电源
MR-CM3K	小于2 kW	30~125 A壳架15~20 A (30~125 A壳架15~20 A)	S-T21	SD-T21
	2 kW以上	30~125 A壳架20~30 A (30~125 A壳架20~30 A)	S-T21	SD-T21

#### 电线、塑壳断路器、电磁接触器 (MR-CV\_4)

DG

电源再生转换器模块型号 <sup>(注1)</sup>	塑壳断路器 <sup>(注3、6)</sup>	电磁接触器 <sup>(注4、6)</sup>	电线尺寸 [mm <sup>2</sup> ] <sup>(注2、3)</sup>	
			L1/L2/L3/⊕	L11/L21
MR-CV11K4	30 A壳架30 A	S-T21	5.5 (AWG 10)	1.25~2 (AWG 16~14)
MR-CV18K4	50 A壳架50 A	S-T35	8 (AWG 8)	
MR-CV30K4	100 A壳架80 A	S-T65	14 (AWG 6)	
MR-CV37K4	100 A壳架100 A	S-T80	22 (AWG 4)	
MR-CV45K4	125 A壳架125 A	S-T100	38 (AWG 2)	
MR-CV55K4	225 A壳架150 A	S-N125	38 (AWG 2)	
MR-CV75K4	225 A壳架200 A	S-N150	60 (AWG 2/0)	

- 注) 1. 连接端子台时,请使用随附于端子台的螺丝。  
 2. 根据所组合的伺服电机中的最大额定电流进行的选择。  
 3. 对应IEC/EN/UL/CSA标准时,请参照本产品目录的“遵循IEC/EN/UL 61800-5-1及CSA C22.2 No. 274的选择示例”。  
 4. 请使用动作延迟时间(从操作线圈有电流流到触点关闭为止的时间)为80 ms以下的电磁接触器。  
 5. 使用功率因数改善电抗器时,请使用( )内的塑壳断路器。  
 6. 1台转换器模块安装1个塑壳断路器和1个电磁接触器。  
 7. 连接的伺服放大器的合计额定容量 [kW] ≤ 3 kW (MR-CM3K 额定输出)  
 使用多轴伺服放大器时,请将各轴的合计额定容量算作1台伺服放大器的额定容量。  
 8. National Electrical Code推荐的电线尺寸最小为AWG 14 (2 mm<sup>2</sup>)。

遵循IEC/EN/UL 61800-5-1及CSA C22.2 No. 274的选择示例

表中的塑壳断路器 (MCCB)、半导体熔丝是根据伺服放大器或转换器模块的额定输入输出选择的示例。

塑壳断路器/半导体熔丝

**G G-RJ WG B B-RJ WB A A-RJ**

(MR-J5-G/MR-J5W2-G/MR-J5W3-G/MR-J5-B/MR-J5W2-B/MR-J5W3-B/MR-J5-A)

伺服放大器型号	塑壳断路器 (AC240 V) SCCR 50 kA (三菱电机生产)	半导体熔丝 (700 V) SCCR 100 kA (Bussmann生产)	
MR-J5-10G/B/A	NF125-SVU-15A (125 A壳架15 A)	170M1408 (10 A)	
MR-J5-20G/B/A			
MR-J5-40G/B/A			
MR-J5-60G/B/A (三相电源输入)		NF125-SVU-15A (125 A壳架15 A)	170M1409 (16 A)
MR-J5-60G/B/A (单相电源输入)			170M1408 (10 A)
MR-J5-70G/B/A (三相电源输入)			170M1409 (16 A)
MR-J5-70G/B/A (单相电源输入)			170M1412 (32 A)
MR-J5-100G/B/A (三相电源输入)			
MR-J5-100G/B/A (单相电源输入)			
MR-J5-200G/B/A (三相电源输入)		NF125-SVU-20A (125 A壳架20 A)	170M1413 (40 A)
MR-J5-200G/B/A (单相电源输入)			
MR-J5-350G/B/A		NF125-SVU-30A (125 A壳架30 A) (注1)	170M1415 (63 A)
MR-J5-500G/B/A			
MR-J5-700G/B/A	NF125-SVU-40A (125 A壳架40 A) (注1)	170M1416 (80 A)	
MR-J5W2-22G/B (三相电源输入)	NF125-SVU-15A (125 A壳架15 A)	170M1408 (10 A)	
MR-J5W2-22G/B (单相电源输入)		170M1409 (16 A)	
MR-J5W2-44G/B (三相电源输入)		170M1412 (32 A)	
MR-J5W2-44G/B (单相电源输入)			
MR-J5W2-77G/B (三相电源输入)	NF125-SVU-20A (125 A壳架20 A)	170M1413 (40 A)	
MR-J5W2-77G/B (单相电源输入)			
MR-J5W2-1010G/B	NF125-SVU-15A (125 A壳架15 A)	170M1412 (32 A)	
MR-J5W3-222G/B (三相电源输入)		170M1409 (16 A)	
MR-J5W3-222G/B (单相电源输入)		170M1412 (32 A)	
MR-J5W3-444G/B (三相电源输入)			
MR-J5W3-444G/B (单相电源输入)	NF125-SVU-20A (125 A壳架20 A)	170M1413 (40 A)	

塑壳断路器/半导体熔丝 (MR-J5-G4/MR-J5-B4/MR-J5-A4)

**G G-RJ B B-RJ A A-RJ**

伺服放大器型号	塑壳断路器 (AC480 V) SCCR 30 kA (三菱电机生产)	半导体熔丝 (700 V) SCCR 100 kA (Bussmann生产)
MR-J5-60G4/B4/A4	NF125-SVU-15A (125 A壳架15 A) (注1)	170M1408 (10 A)
MR-J5-100G4/B4/A4		170M1409 (16 A)
MR-J5-200G4/B4/A4		170M1412 (32 A)
MR-J5-350G4/B4/A4		

塑壳断路器/半导体熔丝 (MR-CM3K)

**G G-RJ WG B B-RJ WB A A-RJ**

简易共直流母线单元型号	伺服放大器合计容量	塑壳断路器 (AC240 V) SCCR 50 kA (三菱电机生产)	半导体熔丝 (700 V) SCCR 100 kA (Bussmann生产)
MR-CM3K	小于2 kW	NF125-SVU-15A (125 A壳架15 A)	170M1409 (16 A)
	2 kW以上	NF125-SVU-20A (125 A壳架20 A)	170M1413 (40 A)

半导体熔丝 (MR-CV\_4)

**DG**

电源再生转换器模块型号 (注2)	半导体熔丝 (700 V) SCCR 100 kA (Bussmann生产)
MR-CV11K4	170M1413 (40 A)
MR-CV18K4	170M1416 (80 A)
MR-CV30K4	170M1419 (160 A)
MR-CV37K4	
MR-CV45K4	170M1420 (200 A)
MR-CV55K4	170M1421 (250 A)
MR-CV75K4	170M1422 (315 A)

注) 1. 将伺服放大器用于需要符合UL/CSA标准的设备时, 应使用半导体熔丝。  
2. 连接端子台时, 请使用随附于端子台的螺丝。

共通规格  
伺服系统控制器  
伺服放大器  
旋转型伺服电机  
线性伺服电机  
直驱电机  
周边设备  
选件、  
配电控制设备、  
电线选择示例  
注意事项



## 配电控制设备、电线选择示例

### 遵循IEC/EN/UL 61800-5-1及CSA C22.2 No. 274的选择示例

表中的推荐电线尺寸是根据伺服放大器的额定输入输出选择的示例。

#### 推荐电线

**G G-RJ WG B B-RJ WB A A-RJ**

(MR-J5-G/MR-J5W2-G/MR-J5W3-G/MR-J5-B/MR-J5W2-B/MR-J5W3-B/MR-J5-A)

伺服放大器型号	75 °C 绞线 [AWG]			
	L1/L2/L3/⊕	L11/L21	P+/C	U/V/W/E
MR-J5-10G/B/A	14			14
MR-J5-20G/B/A				
MR-J5-40G/B/A				
MR-J5-60G/B/A				
MR-J5-70G/B/A				
MR-J5-100G/B/A				
MR-J5-200G/B/A (三相电源输入)	12	14	14	12
MR-J5-200G/B/A (单相电源输入)				
MR-J5-350G/B/A				
MR-J5-500G/B/A				
MR-J5-700G/B/A	8			8
MR-J5W2-22G/B	14			14
MR-J5W2-44G/B				
MR-J5W2-77G/B				
MR-J5W2-1010G/B				
MR-J5W3-222G/B				
MR-J5W3-444G/B				

#### 推荐电线 (MR-J5-G4/MR-J5-B4/MR-J5-A4)

**G G-RJ B B-RJ A A-RJ**

伺服放大器型号	75 °C 绞线 [AWG]			
	L1/L2/L3/⊕	L11/L21	P+/C	U/V/W/E
MR-J5-60G4/B4/A4	14	14	14	14
MR-J5-100G4/B4/A4				
MR-J5-200G4/B4/A4				
MR-J5-350G4/B4/A4				

**遵循IEC/EN/UL 61800-5-1及CSA C22.2 No. 274的选择示例**

表中的推荐电线尺寸是根据驱动器模块或转换器模块的额定输入输出选择的示例。

推荐电线 (MR-J5D1-G4/MR-J5D2-G4/MR-J5D3-G4)

DG

驱动器模块型号 (注1)	75 °C 绞线 [AWG]	
	L11/L21/⊕	U/V/W/E
MR-J5D1-100G4	14	14
MR-J5D1-200G4		
MR-J5D1-350G4		
MR-J5D1-500G4		
MR-J5D1-700G4		10
MR-J5D2-100G4		
MR-J5D2-200G4		
MR-J5D2-350G4		
MR-J5D2-500G4		12
MR-J5D2-700G4		
MR-J5D3-100G4		14
MR-J5D3-200G4		

推荐电线 (MR-CM3K)

G G-RJ WG B B-RJ WB A A-RJ

简易共直流母线单元 型号	75 °C 绞线 [AWG]	
	L1/L2/L3/⊕	P4/N-
MR-CM3K	14/12 (注2)	14/12 (注2)

推荐电线 (MR-CV\_4)

DG

电源再生转换器模块型号 (注1)	75 °C 绞线 [AWG]	
	L1/L2/L3/⊕	L11/L21
MR-CV11K4	10	14
MR-CV18K4	8	
MR-CV30K4	6	
MR-CV37K4	4	
MR-CV45K4	2	
MR-CV55K4	1/0	
MR-CV75K4	1/0	

注) 1. 连接端子台时, 请使用随附于端子台的螺丝。  
2. 电线尺寸根据所连接的伺服放大器电流总和而异。电流总和超过12 A时, 请使用AWG 12的电线。

共通规格

伺服系统控制器

伺服放大器

旋转型伺服电机

线性伺服电机

直驱电机

周边设备

配电控制设备、  
电线选择示例

注意事项

## 配电控制设备、电线选择示例

### E型组合电机控制器

**G** **G-RJ** **WG** **B** **B-RJ** **WB** **A** **A-RJ**

E型组合电机控制器是组合电动机断路器、UT-TU短路显示单元和UT-CV3电源侧端子盖组件的产品。(注4)

伺服放大器型号	额定输入电压AC [V]	输入相 (注2)	电动机断路器			SCCR [kA] (注1)	
			型号 (三菱电机生产)	额定电压AC [V]	额定电流 [A] (标称电流)		
MR-J5-10G/B/A	200~240	三相	MMP-T32	240	1.6	50	
MR-J5-20G/B/A					2.5		
MR-J5-40G/B/A					4		
MR-J5-60G/B/A					6.3		
MR-J5-70G/B/A					8		
MR-J5-100G/B/A					18		
MR-J5-200G/B/A					25		25
MR-J5-350G/B/A					32		
MR-J5-500G/B/A (注3)					6.3	50	
MR-J5W2-22G/B					8		
MR-J5W2-44G/B					13		
MR-J5W2-77G/B					18		
MR-J5W2-1010G/B					8		
MR-J5W3-222G/B					13		

- 注) 1. 与伺服放大器组合时的值。  
 2. 不支持单相输入。  
 3. 将伺服放大器用于需要符合UL/CSA标准的设备时,应使用半导体熔丝。  
 4. 仅适用于MMP-T系列带有UL标志的产品。

各伺服电机所使用的HIV电线的选择示例

G G-RJ WG DG B B-RJ WB A A-RJ

使用600 V耐热聚氯乙烯绝缘电线 (HIV电线) 且基准接线长度为30 m时的选择示例如下所示。

旋转型伺服电机型号		电线尺寸 [mm <sup>2</sup> ] (注6)				
		电源、接地用 (U/V/W/E)	电磁制动器用 (B1/B2)			
HK-KT_WJ	HK-KT053WJ	0.75 (AWG 18) (注1、2、3)	0.2 (AWG 24) (注4、5)			
	HK-KT13WJ					
	HK-KT1M3WJ					
	HK-KT13UWJ					
	HK-KT23WJ					
	HK-KT43WJ					
	HK-KT63WJ					
	HK-KT23UWJ					
	HK-KT43UWJ					
	HK-KT7M3WJ					
	HK-KT103WJ					
	HK-KT63UWJ					
	HK-KT7M3UWJ					
	HK-KT103UWJ					
HK-KT_4_WJ	HK-KT153WJ	0.75 (AWG 18) (注1、3、7)	0.2 (AWG 24) (注4、5)			
	HK-KT203WJ					
	HK-KT202WJ					
	HK-KT434WJ					
	HK-KT634WJ					
	HK-KT7M34WJ					
	HK-KT1034WJ					
	HK-KT634UWJ					
	HK-KT1034UWJ					
	HK-KT1534WJ					
	HK-KT2034WJ					
	HK-KT2024WJ					
	HK-MT_WJ			HK-MT053WJ	0.75 (AWG 18) (注1、2、3)	0.2 (AWG 24) (注4、5)
				HK-MT13WJ		
HK-MT1M3WJ						
HK-MT23WJ						
HK-MT43WJ						
HK-MT63WJ						
HK-MT7M3WJ						
HK-MT_VWJ	HK-MT103WJ	0.75 (AWG 18) (注1、2、3)	0.2 (AWG 24) (注4、5)			
	HK-MT053VWJ					
	HK-MT13VWJ					
	HK-MT1M3VWJ					
	HK-MT23VWJ					
	HK-MT43VWJ					
	HK-MT63VWJ					
HK-MT7M3VWJ						
HK-MT103VWJ						

- 注) 1. 伺服电机电源的接线, 请使用0.75 mm<sup>2</sup> (AWG 18) 的氟树脂电线。  
 2. 接线长度为10 m以下的情况。超过10 m时, 请使用中继电缆 (MR-AEPB2J10CBL03M\_-L、MR-AEP2J10CBL03M\_-L、MR-AEPB2J20CBL03M\_-L或MR-AEP2J20CBL03M\_-L) 和1.25 mm<sup>2</sup> (AWG 16) 的HIV电线来延长。  
 3. 请使用三菱电机或是Mitsubishi Electric System & Service Co., Ltd.所提供的电缆。如果自行制作时, 请根据用途选择。National Electrical Code推荐的电线尺寸最小为AWG 14 (2 mm<sup>2</sup>)。  
 4. 电磁制动器的接线, 请使用0.2 mm<sup>2</sup> (AWG 24) 的氟树脂电线。  
 5. 接线长度为10 m以下的情况。超过10 m时, 请使用1.25 mm<sup>2</sup> (AWG 16) 的HIV电线来延长。  
 6. 增大转矩时, 电线尺寸也相同。  
 7. 接线长度为10 m以下的情况。超过10 m时, 请使用中继电缆 (MR-AEPB2J10CBL03M\_-L、MR-AEP2J10CBL03M\_-L、MR-AEPB2J20CBL03M\_-L或MR-AEP2J20CBL03M\_-L) 和2 mm<sup>2</sup> (AWG 14) 的HIV电线来延长。

共通规格

伺服系统控制器

伺服放大器

旋转型伺服电机

线性伺服电机

直驱电机

周边设备、选件

配电控制设备、电线选择示例

注意事项

## 配电控制设备、电线选择示例

### 各伺服电机所使用的HIV电线的选择示例

G G-RJ WG DG B B-RJ WB A A-RJ

使用600 V耐热聚氯乙烯绝缘电线 (HIV电线) 且基准接线长度为30 m时的选择示例如下所示。关于HK-ST系列、HK-RT系列伺服电机的电源线 (U/V/W) 使用橡皮绝缘电缆时的选择示例, 请参照“旋转型伺服电机 用户手册 (对应MR-J5)”。

旋转型伺服电机型号	电线尺寸 [mm <sup>2</sup> ] (注6)		电磁制动器用 (B1/B2)
	电源、接地用 (U/V/W/E)		
HK-ST_WJ (注7)	HK-ST52WJ	1.25 (AWG 16) (注5)	1.25 (AWG 16)
	HK-ST102WJ		
	HK-ST172WJ		
	HK-ST202AWJ	2 (AWG 14)	
	HK-ST302WJ		
	HK-ST353WJ	3.5 (AWG 12)	
	HK-ST503WJ	3.5 (AWG 12) (注8)	
	HK-ST7M2UWJ (注10)	1.25 (AWG 16) (注5)	
	HK-ST172UWJ (注10)		
	HK-ST202WJ	2 (AWG 14)	
	HK-ST352WJ	3.5 (AWG 12)	
	HK-ST502WJ	8 (AWG 8)	
HK-ST702WJ			
HK-ST_4_WJ (注7)	HK-ST524WJ	1.25 (AWG 16) (注5)	1.25 (AWG 16)
	HK-ST1024WJ		
	HK-ST1724WJ		
	HK-ST2024AWJ		
	HK-ST3024WJ		
	HK-ST3534WJ	2 (AWG 14)	
	HK-ST5034WJ		
	HK-ST2024WJ	1.25 (AWG 16) (注5)	
	HK-ST3524WJ	2 (AWG 14)	
	HK-ST5024WJ	3.5 (AWG 12)	
HK-ST7024WJ			
HK-RT_WJ	HK-RT103WJ	0.75 (AWG 18) (注1、2、5)	0.2 (AWG 24) (注4、9)
	HK-RT153WJ	0.75 (AWG 18) (注1、3、5)	
	HK-RT203WJ		
	HK-RT353WJ	3.5 (AWG 12)	1.25 (AWG 16)
	HK-RT503WJ	5.5 (AWG 10)	
	HK-RT703WJ		
HK-RT_4WJ	HK-RT1034WJ	0.75 (AWG 18) (注1、2、5)	0.2 (AWG 24) (注4、9)
	HK-RT1534WJ		
	HK-RT2034WJ		
	HK-RT3534WJ	1.25 (AWG 16) (注5)	1.25 (AWG 16)
	HK-RT5034WJ	2 (AWG 14)	
	HK-RT7034WJ		

- 注) 1. 伺服电机电源的接线, 请使用0.75 mm<sup>2</sup> (AWG 18) 的氟树脂电线。  
 2. 接线长度为10 m以下的情况。超过10 m时, 请使用中继电缆 (MR-AEPB2J10CBL03M-\_-L、MR-AEP2J10CBL03M-\_-L、MR-AEPB2J20CBL03M-\_-L或MR-AEP2J20CBL03M-\_-L) 和1.25 mm<sup>2</sup> (AWG 16) 的HIV电线来延长。  
 3. 接线长度为10 m以下的情况。超过10 m时, 请使用中继电缆 (MR-AEPB2J10CBL03M-\_-L、MR-AEP2J10CBL03M-\_-L、MR-AEPB2J20CBL03M-\_-L或MR-AEP2J20CBL03M-\_-L) 和2 mm<sup>2</sup> (AWG 14) 的HIV电线来延长。  
 4. 电磁制动器的接线, 请使用0.2 mm<sup>2</sup> (AWG 24) 的氟树脂电线。  
 5. National Electrical Code推荐的电线尺寸最小为AWG 14 (2 mm<sup>2</sup>)。关于详细内容, 请参照“旋转型伺服电机 用户手册 (对应MR-J5)”。  
 6. 增大转矩时, 电线尺寸也相同。  
 7. 附带减速机的伺服电机HK-ST152(4)G1/G1H/G5/G7使用的电线与HK-ST172(4)WJ相同。  
 8. 将HK-ST503WJ用于需要符合UL/CSA标准的设备时, 请使用Mitsubishi Electric System & Service Co., Ltd. 所制的电缆 (SC-PWC403C\_M-SBL或SC-PWC403C\_M-SBLH), 并通过AWG 10的电线制作延长电缆。关于SC-PWC403C\_M-SBL及SC-PWC403C\_M-SBLH的详细内容, 请咨询Mitsubishi Electric System & Service Co., Ltd. OVERSEAS SERVICE SECTION (Email: osb.webmaster@mesc.jp)。  
 9. 接线长度为10 m以下的情况。超过10 m时, 请使用1.25 mm<sup>2</sup> (AWG 16) 的HIV电线来延长。  
 10. 将预定发售。

各伺服电机所使用的HIV电线的选择示例

G G-RJ WG B B-RJ WB A A-RJ

使用600 V耐热聚氯乙烯绝缘电线 (HIV电线) 且基准接线长度为30 m时的选择示例如下所示。

线性伺服电机型号 一次侧	电线尺寸 [mm <sup>2</sup> ]		
	电源、接地用 (U/V/W/E)	热敏电阻用 (G1/G2)	
LM-H3P2A-07P-BSS0	1.25 (AWG 16) <sup>(注1)</sup>	0.2 (AWG 24)	
LM-H3P3A-12P-CSS0			
LM-H3P3B-24P-CSS0			
LM-H3P3C-36P-CSS0			
LM-H3P3D-48P-CSS0	2 (AWG 14)		
LM-H3P7A-24P-ASS0	1.25 (AWG 16) <sup>(注1)</sup>		
LM-H3P7B-48P-ASS0	2 (AWG 14)		
LM-H3P7C-72P-ASS0			
LM-H3P7D-96P-ASS0	3.5 (AWG 12)		
LM-FP2B-06M-1SS0	自冷		2 (AWG 14)
	液冷		
LM-FP2D-12M-1SS0	自冷		3.5 (AWG 12)
	液冷		
LM-FP2F-18M-1SS0	自冷		2 (AWG 14)
	液冷		
LM-FP4B-12M-1SS0	自冷		5.5 (AWG 10)
	液冷		
LM-FP4D-24M-1SS0	自冷		
	液冷		
LM-K2P1A-01M-2SS1	1.25 (AWG 16) <sup>(注1)</sup>	0.2 (AWG 24)	
LM-K2P1C-03M-2SS1	2 (AWG 14)		
LM-K2P2A-02M-1SS1	1.25 (AWG 16) <sup>(注1)</sup>		
LM-K2P2C-07M-1SS1	3.5 (AWG 12)		
LM-K2P2E-12M-1SS1	5.5 (AWG 10)		
LM-K2P3C-14M-1SS1	3.5 (AWG 12)		
LM-K2P3E-24M-1SS1	5.5 (AWG 10)		
LM-U2PAB-05M-0SS0, LM-U2PAD-10M-0SS0, LM-U2PAF-15M-0SS0, LM-U2PBB-07M-1SS0, LM-U2PBD-15M-1SS0, LM-U2PBF-22M-1SS0	1.25 (AWG 16) <sup>(注1)</sup>		
LM-U2P2B-40M-2SS0	2 (AWG 14)		
LM-U2P2C-60M-2SS0	3.5 (AWG 12)		
LM-U2P2D-80M-2SS0	5.5 (AWG 10)		

线性伺服电机型号 一次侧	电线尺寸 [mm <sup>2</sup> ]	
	电源、接地用 (U/V/W/E)	热保护器用
LM-AJP1B-07K-JSS0, LM-AJP1D-14K-JSS0, LM-AJP2B-12S-JSS0, LM-AJP2D-23T-JSS0, LM-AJP3B-17N-JSS0, LM-AJP3D-35R-JSS0, LM-AJP4B-22M-JSS0, LM-AJP4D-45N-JSS0	1.25 (AWG 16) <sup>(注1)</sup>	0.2 (AWG 24)
LM-AUP3A-03V-JSS0, LM-AUP3B-06V-JSS0, LM-AUP3C-09V-JSS0, LM-AUP3D-11R-JSS0, LM-AUP4A-04R-JSS0, LM-AUP4B-09R-JSS0, LM-AUP4C-13P-JSS0, LM-AUP4D-18M-JSS0, LM-AUP4F-26P-JSS0, LM-AUP4H-35M-JSS0		

直驱电机型号	电线尺寸 [mm <sup>2</sup> ]	
	电源、接地用 (U/V/W/E)	
TM-RG2M002C30, TM-RG2M004E30, TM-RG2M009G30, TM-RU2M002C30, TM-RU2M004E30, TM-RU2M009G30	0.75 (AWG 18) <sup>(注1、2)</sup>	
TM-RFM002C20, TM-RFM004C20, TM-RFM006C20, TM-RFM006E20, TM-RFM012E20, TM-RFM018E20, TM-RFM012G20	1.25 (AWG 16) <sup>(注1)</sup>	
TM-RFM048G20, TM-RFM072G20	3.5 (AWG 12)	
TM-RFM040J10	1.25 (AWG 16) <sup>(注1)</sup>	
TM-RFM120J10	3.5 (AWG 12)	
TM-RFM240J10	5.5 (AWG 10)	

注) 1. National Electrical Code推荐的电线尺寸最小为AWG 14 (2 mm<sup>2</sup>)。关于详细内容,请参照各伺服电机的用户手册。  
2. 增大转矩时,电线尺寸也相同。  
3. 伺服电机电源的接线,请使用耐热温度为105 °C以上的电线。

共通规格

伺服系统控制器

伺服放大器

旋转型伺服电机

线性伺服电机

直驱电机

周边设备

配电控制设备、  
电线选择示例

注意事项

# 注意事项

## 安全使用须知

- 为确保安全使用本产品目录中所记载的产品，使用前请务必熟读《使用说明书》与《用户手册》。
- 在本产品目录中，安全注意事项分为“警告”及“注意”两个等级。



### 警告

表示错误操作可能造成危险后果，导致死亡或重伤事故。



### 注意

表示错误操作可能造成危险后果，导致中度伤害、轻伤事故。

此外，即使是在注意中记载的内容，根据状况也有可能引发严重后果。两者所记均为重要内容，请务必遵守。

- 本注意事项所记载的“伺服放大器”，还包含驱动器模块和转换器模块的组合。

## 安全注意事项



### 警告

#### [接线]

- 应在关闭伺服放大器的电源经过15分钟后，再进行接线作业及检查。驱动器模块的情况下，经过20分钟后，再进行接线作业及检查，否则会导致触电。
- 应对伺服放大器、伺服电机进行接地作业，否则会导致触电。
- 应由专业技术人员进行接线作业，否则会导致触电。
- 应在安装伺服放大器、伺服电机后再对其接线，否则会导致触电。
- 应将伺服放大器的保护接地 (PE) 端子连接到控制柜的保护接地 (PE) 上，并从控制柜连接至地面，否则会导致触电。
- 请勿触摸导电部位，否则会导致触电。
- 请勿用潮湿的手触摸伺服放大器、伺服电机，否则会导致触电及烧伤。

#### [运行]

- 请勿用潮湿的手触摸伺服放大器、伺服电机，否则会导致触电及烧伤。

#### [维护]

- 应由专业技术人员进行检查，否则会导致触电。
- 请勿用潮湿的手触摸伺服放大器、伺服电机，否则会导致触电及烧伤。



### 注意

#### [搬运和安装]

- 应根据产品的质量，以正确的方法搬运，否则会导致受伤。
- 请勿在使用伺服电机时用裸手触摸伺服电机的边角、轴的键槽等锋利部位，否则会导致受伤。
- 线性伺服电机的二次侧有永磁铁，与磁体之间会产生磁吸引力。请勿将手等夹入二次侧与磁体之间，否则会导致受伤，使用时应充分注意。

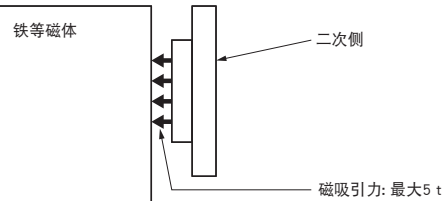

#### [运行]

- 请勿在运行过程中触摸伺服电机的旋转部位，否则会导致受伤。

#### [线性伺服电机的废弃]

- 以300 °C以上的温度对二次侧进行加热脱磁后，应等待二次侧充分冷却后再进行触碰，否则会导致烫伤。



## 正确使用须知

- 为确保正确使用本产品目录中所记载的产品，使用前请务必熟读《使用说明书》与《用户手册》。
- 在本产品目录中，将会造成设备损失的注意事项及其它功能等的注意事项作为“指示事项”进行区分。
- 本注意事项所记载的“伺服放大器”，还包含驱动器模块和转换器模块的组合。

## ① 指示事项

### [选择]

- 旋转型伺服电机以及直驱电机，应选择额定转矩不小于连续实际负载转矩的机型。
- 线性伺服电机，应选择连续推力不小于连续实际负载推力的机型。
- 在升降轴中使用线性伺服电机时，应在设备侧设置弹簧和配重等防坠落机构。
- 用于升降轴等产生不平衡转矩的机械时，应将不平衡转矩控制在额定转矩的70%以下。
- 制作指令部的运行曲线时，应将停止整定时间（ $t_s$ ）包含到定位时间里。
- 应选择可在推荐负载转动惯量比范围内或质量比范围内运行的电机容量。比率过大，将可能影响设备性能或导致伺服放大器的动态制动器损坏。
- 应使用指定的伺服电机与伺服放大器组合。

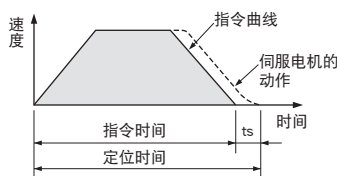

### [搬运和安装]

- 请勿使伺服放大器及伺服电机掉落或受到冲击，否则会导致故障。
- 用于木质包装材料的消毒、杀虫的熏蒸剂中所含有的卤系物质（氟、氯、溴、碘等）一旦渗入本公司产品，将会导致故障。应采取相应措施防止残留的熏蒸剂渗入到本公司的产品中，或采取熏蒸剂以外的方法（热处理等）进行消毒、杀虫处理。应在木材用于包装前实施消毒、杀虫措施。
- 请勿攀爬伺服放大器及伺服电机，或在其上放置重物。
- 应将构造设计为可以承受高速及高加减速。
- 为进行高精度的定位，应尽量确保机械的刚性并提高机械共振点。
- 应将伺服放大器及伺服电机安装在不可燃物体上。直接安装在可燃物上或安装在靠近可燃物的地方，会导致冒烟及火灾。此外，请务必将伺服放大器设置在金属制的控制柜内。
- 再生选件在高频度使用时会产生高温（温度上升100℃以上）。请勿安装于可燃物或遇热变形的物体上。另外，还应避免电线接触设备主体。
- 应将伺服电机切实地固定在机械上。若固定不充分则可能会在运行时脱落。
- 应在行程末端设置电气制动块或机械制动块。
- 应将伺服放大器上下正确地安装在垂直的壁面上。
- 请勿堵塞伺服放大器的吸、排气口，否则会导致故障。
- 在密闭柜内并列安装多台伺服放大器时，应确保伺服放大器之间及上下方向留有用户手册中记载的空间。此外，为确保伺服放大器的使用寿命及使用可靠性，安装时应尽量扩大顶部的间隙，以防止热量堆积。
- 请勿拆卸、修理及改造产品。

### [环境]

- 应在指定的环境条件范围内使用伺服放大器及伺服电机。
- 应避免在油雾、灰尘等杂质漂浮的环境中安装。在此类环境中使用时应采取相应对策，将伺服放大器放置于密封型的柜内，对伺服电机安装盖板等。
- 在经常会接触到切削水、润滑油等状态下使用，或因油雾、过冷却、过湿而导致伺服电机上长时间持续产生凝露时，伺服电机会发生绝缘劣化等现象。应对伺服电机安装防油、防尘盖板或采取凝露预防对策。
- 请勿在强磁场、强电场、辐射环境中使用，否则会导致误动作、故障。

### [接线]

- 请务必接地，否则会导致出现位置偏离等问题。
- 请勿向伺服放大器的电源输出（U/V/W）和伺服电机的电源输入（U/V/W）提供电源，否则会导致故障。
- 应将伺服放大器的电源输出（U/V/W）与伺服电机的电源输入（U/V/W）进行直接接线，否则会导致异常运行或故障。请勿在接线之间连接电磁接触器等。
- 连接时应使伺服电机的电源输入（U/V/W）与伺服放大器的电源输出（U/V/W）的相一致，否则会导致异常运行。
- 接通电源前，应仔细检查接线、顺控程序。
- 应充分考虑电缆的夹装方法，不要让电缆连接部受到弯曲压力及电缆自重压力。
- 在伺服电机移动的用途下使用时，应根据所需的弯曲寿命以及电线种类决定电缆的弯曲半径。
- 为了防止出现误动作，应避免将伺服放大器的电源线（输入输出线）与信号线平行接线或捆扎在一起，应分开接线。
- 电缆布线时请勿过度用力拉扯。
- 低于SSCNET III电缆的最小弯曲半径（MR-J3BUS\_M: 25 mm, MR-J3BUS\_M-A/-B: 50 mm）的使用无法保证性能。
- SSCNET III电缆前端端面上存在污渍时会妨碍光线传播而导致误动作，应确保清洁。
- 请勿使用捆扎带等捆绑SSCNET III电缆的光纤电缆部位。
- SSCNET III电缆未连接的状态下，请勿直视光线。

### [初始设定]

- MR-J5-A 通过 [Pr. PA01.0] 选择位置、速度、转矩控制模式。初始值设定为位置控制模式，使用其他控制模式时应更改设定值。MR-J5\_-G\_和MR-J5\_-B\_通过控制器进行设定。
- 使用再生选件时，应更改 [Pr. PA02.0-1]。初始值中未设定再生选件。

### [运行]

- 请勿安装、运行损坏的或缺少零件的产品。该情况下，应更换产品。
- 位置控制及速度控制下，应开启行程限位信号（FLS/RLS）以及行程末端信号（LSP/LSN）。关闭模式下无法启动伺服电机。
- 伺服放大器的一次侧设有电磁接触器时，请勿使用该电磁接触器频繁开关。否则会导致伺服放大器故障。
- 动态制动是用于紧急停止的功能，所以请勿用于常规运行的停止。
- 动态制动器有使用寿命。不超过推荐的负载转动惯量比的机器上以每10分钟1次的频率使用动态制动器、且在从额定速度到停止的条件下，动态制动器的动作次数标准为1000次。
- 伺服放大器的保护功能启动时，应立即切断电源，待查明并消除故障原因后再重新接通电源。
- 通电中或刚断电的伺服放大器、再生电阻器、伺服电机等可能处于高温状态。应采取安装盖板等安全对策。

## 注意事项

### [维护]

- 发生异常时,应确保安全(切断电源等)后再处理,否则会导致事故。
- 应在关闭电源后经过15分钟以上,并在充电指示灯熄灭后用万用表等确认P+与N-之间的电压后,再进行接线作业或检查。驱动器模块的情况下,应在关闭电源后经过20分钟以上,并在充电指示灯熄灭后用万用表等确认L+与L-之间的电压后,再进行接线作业或检查。
- 维护检查前,应确认紧急停止电路可正常动作,如可通过紧急停止开关立即停止运行并切断电源等。

### [旋转型伺服电机、直驱电机的使用]

- 旋转型伺服电机的轴侧与联轴器连接时,请勿用锤等施加冲击,否则会导致编码器故障。
- 在带键槽轴的旋转型伺服电机的情况下,在轴上装配带轮时,应利用轴前端的螺丝孔。
- 取下带轮时,应使用拔轮器,请勿对轴施加过大的载荷及冲击。
- 请勿对旋转型伺服电机的轴及直驱电机的旋转部施加超过允许值的载荷,否则会导致轴或旋转部损坏。
- 旋转型伺服电机的轴向上安装时,应避免被机械侧及齿轮箱等的油水溅到。
- 请务必按照指定的方向安装旋转型伺服电机。
- 将直驱电机用于产生不平衡转矩的设备(诸如升降轴)时,请务必在绝对位置检测系统中使用。
- 请勿将电磁制动器用电源与接口用DC24 V电源共用。应使用电磁制动器专用的电源,否则会导致故障。
- 请勿在伺服开启状态下启动电磁制动器。否则会导致伺服放大器过载、电磁制动器寿命降低。请务必在伺服关闭状态下使用电磁制动器。
- 温度升高可能导致旋转型伺服电机以及直驱电机转矩下降。请务必在规定的环境温度范围内使用。
- 旋转型伺服电机以及直驱电机的温度上升值因安装环境、运行条件不同而异,因此应在实际机器上确认不会发生任何报警后再使用。

### [线性编码器的使用]

- 若未正确安装线性编码器,可能会发生报警或位置偏离。此时,请参照如下所示的线性编码器的确认事项,确认安装状态。
- 线性编码器的确认事项
  - (a) 读头与标尺之间的间隙是否适当。
  - (b) 读头是否发生滚压及偏转(读头部的刚性降低)。
  - (c) 标尺表面是否有污垢或损伤。
  - (d) 振动及温度是否在规格范围内。
  - (e) 发生过冲,速度是否在允许范围内。

### [线性伺服电机的使用]

- 线性伺服系统中,二次侧使用了强磁铁。磁吸引力的大小与距磁体距离的2次方成反比,距离越近会急剧增大。安装线性伺服电机的二次侧时,应充分确保与周围的磁体的距离,并且应将磁体切实地固定。
- 安装有心脏起搏器等医疗器材的人,请勿靠近产品及设备。
- 请勿配戴手表、耳环、项链等金属品。
- 请勿让磁卡、手表、手机等靠近产品。
- 应使用“强磁铁注意”等标牌以提醒周围注意。
- 请务必使用无磁工具进行线性伺服电机的安装、线性伺服电机附近的作业。  
(例) 防爆用铍铜合金安全工具: Bealon (NGK)
- 铁屑类等磁粉,可能会附着到二次侧的永磁铁上从而导致故障。在此环境下,应采取防止磁粉、磁片附着或渗入的预防对策。
- 线性伺服电机的防护等级为IP00。应根据需要采取防尘、防油等对策。
- 应使推力能够作用至线性伺服电机的可动部的重心。如果可动部的重心受不到力的作用,则会产生转矩。
- 从一次侧引出的电源电缆等不能承受长时间的弯曲运动,应将其固定在可动部等处,避免其进行弯曲运动。此外,对于至伺服放大器的接线,应使用可以承受长时间弯曲运动的电缆。
- 温度升高可能导致线性伺服电机推力下降。请务必在规定的环境温度范围内使用。

### [线性伺服电机的废弃]

- 应将一次侧作为工业废弃物处理。
- 应以300℃以上的温度对二次侧进行脱磁处理后,将其作为工业废弃物处理。
- 请勿搁置产品。

MEMO

共通规格

伺服系统控制器

伺服放大器

旋转型伺服电机

线性伺服电机

直驱电机

周边设备、  
选件

配电控制设备、  
电线选择示例

注意事项

## 伺服系统控制器

### 质保

#### 1. 免费质保期限和免费质保范围

如果产品在免费质保期限内发生了因本公司责任而导致的故障或瑕疵（以下统称“故障”）时，本公司将通过销售商或本公司的售后服务公司免费对产品进行修理。但如果需要在国内或海外出差维修时，则要收取派遣技术人员的实际费用。此外，因故障部件的更换而发生的现场再调试、试运行不属于本公司责任范围。

##### [免费质保期限]

关于产品的免费质保期限，请向您的三菱产品销售商进行咨询。

##### [免费质保范围]

- (1) 首次故障诊断原则上由贵公司负责实施。  
但应贵公司要求，本公司或者本公司维修网点可有偿提供该项业务。  
此时，如果故障是由于本公司原因而导致的，则该项业务免费。
- (2) 仅限于使用状态·使用方法及使用环境等均遵照使用说明书、用户手册、产品本体注意标签等规定的条件·注意事项等，并在正常状态下使用的情况。
- (3) 即使在免费质保期限内，以下情况也要收取维修费用。
  - ① 因客户保管或使用不当、疏忽、过失等引起的故障，以及因客户的硬件或软件设计内容引起的故障。
  - ② 因客户未经本公司允许对产品进行改造等而引起的故障。
  - ③ 将本公司产品组合安装到用户的机器中时，如果用户的机器上安装了法规规定的安全装置或业界标准要求配备的功能和结构后即可避免的故障。
  - ④ 如果正常维护、更换使用说明书中指定的消耗品即可避免的故障。
  - ⑤ 耗材（电池、风扇、平滑电容等）的更换。
  - ⑥ 由于火灾、异常电压等不可抗力引起的外部因素以及因地震、雷电、风灾水灾等自然灾害引起的故障。
  - ⑦ 根据从本公司出货时的科技标准还无法预知的原因而导致的故障。
  - ⑧ 其他任何非本公司责任或客户认为非本公司责任的故障。

#### 2. 产品停产后的有偿维修期限

- (1) 本公司在本产品停产后的7年内受理该产品的有偿维修。关于停产的消息将通过本公司销售和售后服务人员进行通告。
- (2) 产品停产，将不再提供产品（包括维修零件）。

#### 3. 海外服务

在海外，由本公司在当地的海外FA中心受理维修业务。但是，请注意各个FA中心的维修条件等可能会有所不同。

#### 4. 机会损失和间接损失等不在质保责任范围内

无论是否在免费质保期内，本公司对于以下内容都不承担责任。

- (1) 非本公司责任的原因而导致的损失。
- (2) 因本公司产品故障而引起的用户机会损失、利润损失。
- (3) 无论本公司能否预测的特殊事件引起的损失和间接损失、事故赔偿、对本公司产品以外的损伤。
- (4) 用户更换设备、现场机械设备的再调试、运行测试及其他作业的赔偿。

#### 5. 产品规格的更改

样本、手册或技术资料等所记载的规格如有变更，恕不另行通知。

#### 6. 关于产品的适用范围

- (1) 在使用本公司伺服系统控制器时，应该符合以下条件：即使在伺服系统控制器出现问题或故障时也不会导致重大事故，并且应在设备外部系统地配备能应付任何问题或故障的备用设备及失效安全功能。
- (2) 本公司伺服系统控制器是以一般工业用途等为目标设计和制造的通用产品。  
因此，伺服系统控制器不适用于面向各电力公司的核电站以及其他发电厂等对公众有较大影响的用途、及面向各铁路公司或行政机关等要求构建特殊质量保证体系的用途。  
此外，伺服系统控制器也不适用于航空航天、医疗、铁路、焚烧·燃料装置、载人运输装置、娱乐设备、安全设备等预计对人身财产有较大影响的用途。  
但是，对于上述用途，在用户同意限定用途且无特殊质量要求的条件下，可对其适用性进行研究讨论，请与本公司服务窗口联系。
- (3) 因拒绝服务攻击（DoS攻击）、非法访问、计算机病毒以及其他网络攻击引发的可编程控制器与系统方面的各种问题，三菱电机不承担责任。

## AC伺服

### 质保

#### 1. 免费质保期限和免费质保范围

如果产品在免费质保期限内发生了因本公司责任而导致的故障或瑕疵（以下统称“故障”）时，本公司将通过销售商或本公司的售后服务公司免费对产品进行修理。但如果需要在国内或海外出差维修时，则要收取派遣技术人员实际费用。此外，因故障部件的更换而发生的现场再调试、试运行不属于本公司责任范围。

#### [免费质保期限]

关于产品的免费质保期限，请向您的三菱产品销售商进行咨询。

#### [免费质保范围]

- (1) 首次故障诊断原则上由贵公司负责实施。  
但应贵公司要求，本公司或者本公司维修网点可有偿提供该项业务。  
此时，如果故障是由于本公司原因而导致的，则该项业务免费。
- (2) 仅限于使用状态·使用方法及使用环境等均遵照使用说明书、用户手册、产品本体注意标签等规定的条件·注意事项等，并在正常状态下使用的情况。
- (3) 即使在免费质保期限内，以下情况也要收取维修费用。
  - ① 因客户保管或使用不当、疏忽、过失等引起的故障，以及因客户的硬件或软件设计内容引起的故障。
  - ② 因客户未经本公司允许对产品进行改造等而引起的故障。
  - ③ 将本公司产品组合安装到用户的机器中时，如果用户的机器上安装了法规规定的安全装置或业界标准要求配备的功能和结构后即可避免的故障。
  - ④ 如果正常维护、更换使用说明书中指定的消耗品即可避免的故障。
  - ⑤ 耗材（电池、风扇、平滑电容等）的更换。
  - ⑥ 由于火灾、异常电压等不可抗力引起的外部因素以及因地震、雷电、风灾水灾等自然灾害引起的故障。
  - ⑦ 根据从本公司出货时的科技标准还无法预知的原因而导致的故障。
  - ⑧ 其他任何非本公司责任或客户认为非本公司责任的故障。

#### 2. 产品停产后的有偿维修期限

- (1) 本公司在本产品停产后的7年内受理该产品的有偿维修。关于停产的消息将通过本公司销售和售后服务人员进行通告。
- (2) 产品停产时，将不再提供产品（包括维修零件）。

#### 3. 海外服务

在海外，由本公司在当地的海外FA中心受理维修业务。但是，请注意各个FA中心的维修条件等可能会有所不同。

#### 4. 机会损失和间接损失等不在质保责任范围内

- 无论是否在免费质保期内，本公司对于以下内容都不承担责任。
- (1) 非本公司责任的原因而导致的损失。
  - (2) 因本公司产品故障而引起的用户机会损失、利润损失。
  - (3) 无论本公司能否预测的特殊事件引起的损失和间接损失、事故赔偿、对本公司产品以外的损伤。
  - (4) 用户更换设备、现场机械设备的再调试、运行测试及其他作业的赔偿。

#### 5. 产品规格的更改

样本、手册或技术资料等所记载的规格如有变更，恕不另行通知。

#### 6. 关于产品的适用范围

- (1) 在使用本公司AC伺服设备时，应该符合以下条件：即使在AC伺服设备出现问题或故障时也不会导致重大事故，并且应在设备外部系统地配备能应付任何问题或故障的备用设备及失效安全功能。
- (2) 本公司AC伺服设备是以一般工业用途等为对象设计和制造的通用产品。  
因此，AC伺服设备不适用于面向各电力公司的核电站以及其他发电厂等对公众有较大影响的用途、及面向各铁路公司或行政机关等要求构建特殊质量保证体系的用途。  
此外，AC伺服设备也不适用于航空航天、医疗、铁路、焚烧·燃料装置、载人运输装置、娱乐设备、安全设备等预计对人身财产有较大影响的用途。  
但是，对于上述用途，在用户同意限定用途且无特殊质量要求的条件下，可对其适用性进行研究讨论，请与本公司服务窗口联系。
- (3) 因拒绝服务攻击（DoS攻击）、非法访问、计算机病毒以及其他网络攻击引发的可编程控制器与系统方面的各种问题，三菱电机不承担责任。

### 为了确保安全性

在机械/设备中使用MELSERVO-J5系列产品（伺服放大器、伺服电机、选件以及周边设备）时，应确认上述产品应该符合的标准、法令。客户的整体系统中，应严格遵守以下项目。

- (1) 用于安全电路的部件（元器件）应使用经过安全性确认的产品或符合安全标准的产品。
- (2) 关于使用方法及其他注意事项，请参照各伺服放大器用户手册。
- (3) 风险评估应针对机械/设备整体实施。系统的最终性安全证明建议采用第三方认证机构。



## 相关手册

相关手册一览表。

### 伺服系统控制器

手册名称	手册编号
MELSEC iQ-R 运动模块 用户手册 (简单运动模式应用篇)	IB-0300573CHN
MELSEC iQ-R 运动模块 (简单运动模式) FB参考	BCN-B62005-1045CHN
MELSEC iQ-R 运动模块 用户手册 (简单运动模式高级同步控制篇)	IB-0300576CHN
MELSEC iQ-R 运动模块 用户手册 (入门篇)	IB-0300407CHN
MELSEC iQ-R 运动模块 用户手册 (应用篇)	IB-0300412CHN
MELSEC iQ-R 运动模块 用户手册 (网络篇)	IB-0300427CHN
MELSEC iQ-R 编程手册 (运动模块用指令/通用FUN/通用FB篇)	IB-0300432CHN
MELSEC iQ-R 编程手册 (运动控制FB篇)	IB-0300534CHN
MELSEC iQ-F FX5 运动模块/简单运动模块 用户手册 (入门篇)	IB-0300279CHN
MELSEC iQ-F FX5 运动模块/简单运动模块 用户手册 (应用篇)	IB-0300282CHN
MELSEC iQ-F FX5 运动模块/简单运动模块 用户手册 (进阶同步控制篇)	IB-0300285CHN
MELSEC iQ-F FX5 运动模块 用户手册 (CC-Link IE TSN篇)	IB-0300569CHN
MELSEC iQ-F FX5 运动模块/简单运动模块FB参考	BCN-B62005-724
运动控制软件SWM-G 用户手册 (入门篇)	IB-0300565CHN
运动控制软件SWM-G 操作手册	IB-0300566CHN
Q173D(S)CPU/Q172D(S)CPU 运动控制器 用户手册	IB-0300356CHN
Q173D(S)CPU/Q172D(S)CPU 运动控制器 编程手册 (公共篇)	IB-0300357CHN
Q173D(S)CPU/Q172D(S)CPU 运动控制器 (SV13/SV22) 编程手册 (运动SFC篇)	IB-0300358CHN
Q173D(S)CPU/Q172D(S)CPU 运动控制器 (SV13/SV22) 编程手册 (实模式篇)	IB-0300359CHN
Q173D(S)CPU/Q172D(S)CPU 运动控制器 (SV22) 编程手册 (虚模式篇)	IB-0300360CHN
Q173D(S)CPU/Q172D(S)CPU Motion Controller Programming Manual (Safety Observation)	IB-0300183
Q173DSCPU/Q172DSCPU 运动控制器 (SV22) 编程手册 (高级同步控制篇)	IB-0300361CHN
MELSEC iQ-R 运动控制器 用户手册	IB-0300267CHN
MELSEC iQ-R 运动控制器 编程手册 (公共篇)	IB-0300273CHN
MELSEC iQ-R 运动控制器 编程手册 (程序设计篇)	IB-0300275CHN
MELSEC iQ-R 运动控制器 编程手册 (定位控制篇)	IB-0300277CHN
MELSEC iQ-R 运动控制器 编程手册 (高级同步控制篇)	IB-0300269CHN
MELSEC iQ-R 运动控制器 编程手册 (机器控制篇)	IB-0300347CHN
MELSEC iQ-R 运动控制器 编程手册 (G代码控制篇)	IB-0300372CHN
MELSEC iQ-R 简单运动模块 用户手册 (入门篇)	IB-0300261CHN
MELSEC iQ-R 简单运动模块 用户手册 (应用篇)	IB-0300264CHN
MELSEC iQ-R 简单运动模块 用户手册 (高级同步控制篇)	IB-0300271CHN
MELSEC iQ-R 简单运动模块FB参考	BCN-B62005-703CHN
MELSEC-Q QD77MS型简单运动模块 用户手册 (定位控制篇)	IB-0300229
MELSEC-Q/L QD77MS/QD77GF/LD77MS/LD77MH型简单运动模块 用户手册 (同步控制篇)	IB-0300231

**伺服放大器**

手册名称	手册编号
MR-J5 用户手册 (硬件篇)	SH-030325CHN
MR-J5 用户手册 (功能篇)	SH-030326CHN
MR-J5 用户手册 (调整篇)	SH-030329CHN
MR-J5 用户手册 (故障排除篇)	SH-030332CHN
MR-J5-G/MR-J5W-G 用户手册 (导入篇)	SH-030323CHN
MR-J5-G/MR-J5W-G 用户手册 (参数篇)	SH-030330CHN
MR-J5-G/MR-J5W-G 用户手册 (通信功能篇)	SH-030327CHN
MR-J5-G/MR-J5W-G 用户手册 (对象字典篇)	SH-030328CHN
MR-J5-G-N1/MR-J5W-G-N1 用户手册 (导入篇)	SH-030367CHN
MR-J5-G-N1/MR-J5W-G-N1 用户手册 (通信功能篇)	SH-030372CHN
MR-J5-G-N1/MR-J5W-G-N1 用户手册 (对象字典篇)	SH-030377CHN
MR-J5D 用户手册 (硬件篇)	IB-0300549CHN
MR-J5D-G 用户手册 (导入篇)	IB-0300539CHN
MR-J5D-G-N1 用户手册 (导入篇)	IB-0300544CHN
MR-CV 电源再生转换器模块 用户手册	IB-0300554CHN
MR-J5-B/MR-J5W-B 用户手册 (导入篇)	IB-0300579CHN
MR-J5-B/MR-J5W-B 用户手册 (参数篇)	IB-0300582CHN
MR-J5-A 用户手册 (导入篇)	SH-030324CHN
MR-J5-A 用户手册 (参数篇)	SH-030331CHN

**伺服电机**

手册名称	手册编号
旋转型伺服电机 用户手册 (对应MR-J5)	SH-030333CHN
线性伺服电机 用户手册 (LM-H3/LM-U2/LM-F/LM-K2篇)	SH-030334CHN
线性伺服电机 用户手册 (LM-AJ/LM-AU篇)	IB-0300519CHN
直驱电机 用户手册	SH-030335CHN

**其他**

手册名称	手册编号
EMC设置指南	IB-0300375CHN
MR-J5 合作商编码器 用户手册	SH-030336CHN



Android与Google Play是Google Inc.的注册商标或商标。  
Apple、iPad、iPad Air、iPad mini、App Store是在美国及其它国家Apple Inc.的注册商标。  
Microsoft、Windows、Visual C++、Visual Studio及IntelliSense是美国Microsoft Corporation在美国及其他国家地区的注册商标或商标。  
Celeron、Pentium是Intel Corporation在美国及其他国家地区的注册商标或商标。  
PLCopen及相关标志是PLCopen所持有的注册商标。  
EtherCAT是德国Beckhoff Automation GmbH提供许可的注册商标,是获得专利保护的技术。  
另外,本文中的公司名称、商品名称为各公司的商标或注册商标。

#### 通过本资料选用产品的注意事项

本资料为说明产品的代表性特点功能的资料,并非记述了所有的使用方面的限制事项、模块组合时的限制事项等。使用产品时,请务必阅读产品的手册。

非本公司责任的原因而导致的损失,因本公司产品故障而引起的用户机会损失、利润损失,无论本公司能否预测的特殊事件引起的损失和间接损失、事故赔偿,对本公司产品以外的损伤及对其他业务的保证,本公司恕不承担责任。

#### ⚠ 安全注意事项

- 为确保正确使用本产品目录中记述的产品,使用前请务必阅读“使用手册”。
- 本产品是以一般工业用途等为对象制造的通用产品,并非出于在性命攸关的状况下使用的机器或系统的目的而设计制造的产品。
- 探讨将此产品用于核能、电力、航空航天、医疗、载人移动设备的机器或系统等特殊用途时,请咨询本公司的营业窗口。
- 本产品是在严格的品质管理体制下生产的,但若将本产品应用到可能会因本产品的故障而导致发生重大事故或损失的设备中时,则应系统性地设置备用设备及失效安全功能。

# YOUR SOLUTION PARTNER

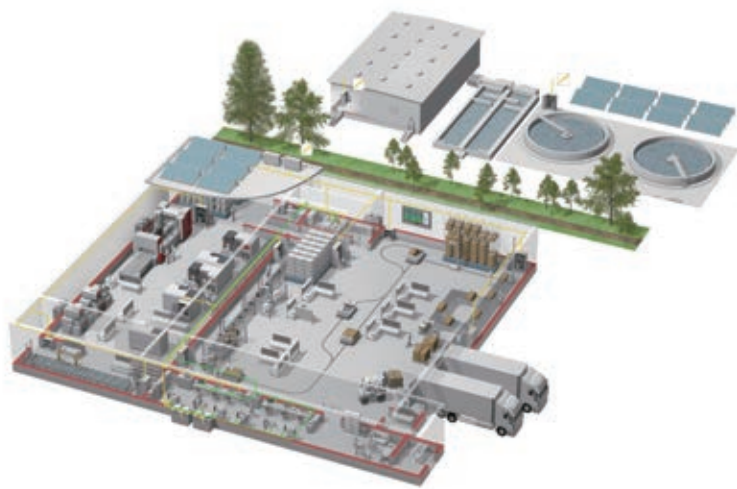

三菱电机可提供从控制、驱动产品到数控、加工机、工业机器人等广泛的自动化设备。

## 可信赖的品牌

自1870年创立以来，“三菱”的名字就被金融、商业、工业领域大约45家企业作为公司名称的一部分使用。

时至今日，“三菱”这个品牌作为高品质的象征驰名世界。

三菱电机株式会在宇宙开发、运输、半导体、能源系统、信息通信处理、AV设备和家电、建筑、能源管理、自动化系统领域开展业务，在140个国家和地区拥有183家工厂和研究所。

为什么说“三菱电机的自动化解决方案可以信赖”呢？这正是因为可靠、高效、易用的自动化设备和控制装置，首先都在我们自己的工厂里使用并经过验证。

作为一个销售额4兆日元（400亿美元以上）、拥有146,000多名员工的世界五百强企业之一，三菱电机不仅可以提供高品质的产品，而且还可以提供高水平的服务和技术支持。

※向各国提供的产品不同。



低压配电控制设备：MCCB、MCB、ACB



变压器·高压配电控制机器



电力仪表·节能管理支援产品



电源·环境周边设备(产业用鼓风机, UPS)



可编程控制器 (PLC)



变频调速器 (INV)、伺服系统 (SV)



人机界面 (HMI)



边缘计算产品



数控系统 (CNC)



工业机器人 (Robot)



加工机：放电加工机、激光加工机、激光打孔机

## Global Partner. Local Friend.

### 销售服务

#### 华东区

<b>上海</b> 上海市虹桥路1386号 三菱电机自动化中心 200336 电话: 86-21-2322-3030 传真: 86-21-2322-3000	<b>武汉</b> 湖北武汉云霞路187号泛海民生金融中心 9层04B单元 电话: 86-27-8555-8043 传真: 86-27-8555-7883	<b>苏州</b> 苏州市苏州工业园苏州中心C座6层601-608室 215021 电话: 86-512-6258-8830	<b>合肥</b> 合肥市蜀山区潜山路888号合肥百利商务中心 1号楼1408室 230000 电话: 86-551-6515-1300
--------------------------------------------------------------------------------------------	-------------------------------------------------------------------------------------------	-------------------------------------------------------------------------	-------------------------------------------------------------------------------

#### 华北区

<b>北京</b> 北京市朝阳区酒仙桥路20号颐堤港一座 第5层504-506号 100016 电话: 86-10-6518-8830 传真: 86-10-6518-8030	<b>天津</b> 天津市河西区友谊路35号城市大厦3203室 300061 电话: 86-22-2813-1015 传真: 86-22-2813-1017	<b>西安</b> 西安市二环南路88号老三届世纪星大厦 24层DE室 710061 电话: 86-29-8730-5236 传真: 86-29-8730-5235
-----------------------------------------------------------------------------------------------------	--------------------------------------------------------------------------------------------	------------------------------------------------------------------------------------------------

#### 东北区

<b>沈阳</b> 沈阳市和平区和平北大街69号总统大厦 C座 110013 电话: 86-24-2259-8830 传真: 86-24-2259-8030	<b>大连</b> 大连经济技术开发区东北三街5号(三菱电机大连 机器有限公司内) 116600 电话: 86-411-8765-5951 传真: 86-411-8765-5952
--------------------------------------------------------------------------------------------	--------------------------------------------------------------------------------------------------------

#### 华南区

<b>深圳</b> 深圳市龙岗区雅宝路1号星河WORLD B栋 大厦8层 518129 电话: 86-755-2399-8272 传真: 86-755-8218-4776	<b>广州</b> 广州市番禺区钟村街汉溪大道东276-282号 时代E-PARK A1栋1006 510030 电话: 86-20-8923-6730 传真: 86-20-8923-6715	<b>厦门</b> 厦门市集美区英瑶路122-126号2层 361021 电话: 86-592-6150-301	<b>长沙</b> 长沙市岳麓区环湖路1177号金茂广场南塔 1718室 410205 电话: 86-731-8229-0957
---------------------------------------------------------------------------------------------------	--------------------------------------------------------------------------------------------------------------	-------------------------------------------------------------------	---------------------------------------------------------------------------

#### 西南区

<b>成都</b> 成都市滨江东路9号B座成都香格里拉中心 办公楼4层401A, 407B, 408单元 610016 电话: 86-28-8446-8030 传真: 86-28-8446-8630	<b>重庆</b> 重庆市九龙坡区(县)石杨路18号江夏星光汇1幢 8-办公4 电话: 86-23-6816-2680
-----------------------------------------------------------------------------------------------------------------	----------------------------------------------------------------------

官方微信



\*QR为DENSO WAVE INCORPORATED  
在日本及外国的注册商标。

### 三菱电机自动化(中国)有限公司

上海市虹桥路1386号 三菱电机自动化中心 200336  
No.1386 Hongqiao Road, Mitsubishi Electric Automation Center, Shanghai, China, 200336  
电话: 86-21-2322-3030 传真: 86-21-2322-3000  
官网: <https://www.MitsubishiElectric-FA.cn> 技术支持热线: 400-821-3030