

# 納 入 仕 様 書

商品名

食器洗い乾燥機

形名

EW-DP45B (ブラック)

EW-DP45S (シルバー)

EW-DP45SM (シルバー面材)

発行 '10年8月30日  
三菱電機ホーム機器株式会社

# 目次

1. 製品の外観と特長
2. 仕様、定格
3. 各部の名前と働き
4. 外形寸法図
5. 法規関連
  - (1) 電気用品安全法 (S - J E T)
  - (2) 水道法 (給水器具等)
  - (3) 組込形電気機器の設置に関する自主基準 (離隔距離)

## 1. 製品の外観と特長

## 1. 製品の外観と特長

### 1-1 製品の外観



EW-DP45S  
(シルバー)  
パネルタイプ



EW-DP45B  
(ブラック)  
パネルタイプ



EW-DP45SM  
(シルバー)  
面材タイプ

### 1-2 製品の特長

1. 静 音・・・37dBの低騒音
  - (1) 洗浄ポンプモーターに、DCブラシレスモーターを採用
  - (2) ポンプ効率を大幅改善し、風切り音の発生源である冷却ファンを削除  
※効率改善→ロス（発熱）低減→冷却ファン削除
2. 省エネ・・・水、電気を削減
  - (1) 使用水量・・・10L
  - (2) 消費電力量・・・280Wh
  - (3) ランニングコスト・・・20円/回
3. 乾 燥・・・乾燥ムラを改善
  - (1) 乾燥専用ヒーターとし、PTCヒーターを採用
  - (2) 直接温風を吹き込むため、洗浄槽内の温度分布が均一化
4. 安全性、信頼性の追及
  - (1) 乾燥専用ヒーター採用により、異臭や食器変形の心配がない
  - (2) 加熱すぎ工程の見直しにより、排気温度を50℃まで低減  
(排気口より10cmで測定)
5. 除菌洗浄
  - (1) 加熱すぎで食器を加熱後、高温風で乾燥。
  - (2) 手洗い後の乾燥専用コースでも「除菌」可能。(30分乾燥は除く)

## 2. 仕様、定格

## 仕様・定格

項目	内容	
電源	電圧	交流100V
	周波数	50-60Hz 共用
消費電力	最大消費電力	826W 注) 洗浄、加熱すぎ工程時
	待機時消費電力	約2.4W
	洗浄モーター	26W
	湯沸しヒーター	800W
	乾燥ヒーター	210W
最大電流	8.4A	
給湯	水質	上水道
	水圧	0.03~1.0MPa (0.3~10Kgf/cm <sup>2</sup> ) 注) 但し、配管の状態によっては圧力が上昇する 場合があるので、0.6MPa (6Kgf/cm <sup>2</sup> ) を超える場合は減圧弁を取り付けること
	温度	標準湯温…60℃ 水・湯温範囲…1~60℃
外形寸法	製品	幅448mm×奥行き618mm×高さ450mm
	梱包	幅485mm×奥行き685mm×高さ505mm
各部寸法	電源コード	機外長… 1150mm 線種…キャブタイヤ 定格…125V 12A
	アース線	機外長… 1500mm 線種…1.25mm <sup>2</sup> 緑色
	給水ホース	機外長…約1000mm 袋ナット…G1/2
	排水ホース	機外長…約1000mm 対応管…HT20
質量	製品	約21kg
	梱包	約23kg
据付け	キャビネット	間口…幅450mm以上×高さ455mm以上 奥行き… 650mm以上 注) 奥行き600mmのキッチンには設置できない
	固定方法	転倒/前ズレ防止金具をキャビネットに固定後、 その金具にネジ締め固定
	電源	アースターミナル付コンセント使用のこと 注) 15A以上の専用回路で、漏電遮断器付の こと
	給湯配管	専用止水栓使用のこと 【接続ネジ：G1/2】
	排水配管	専用配管使用のこと 【HT20】
付属品	取扱説明書、洗剤サンプル 所有者票はがき、プライバシー保護シール 据付説明書、据付金具位置決メ型紙、 転倒防止金具、前ズレ防止金具、ネジ、 スペーサー21mm幅、スペーサー5mm幅、 排水ジョイント、ホースバンド、結束帯 面材取付金具 (EW-DP45SMのみ付属)	
別売部品	食器洗い乾燥機用フィルター EW-SPACER (カウンターとの間に発生する隙間を処理する部材)	
パネル及び 面材寸法	添付図面を参照 EW-DP45SMは、面材なしでは使用できません	

項目	内 容		
運転コース	4コース 「標準」「念入り」「少量」「乾燥」 各「ドライキープ」機能付		
運転時間 (目安値)	コース	給湯温度60℃	給水温度20℃
	標準	約75分	約85分
	念入り	約94分	約112分
	少量	約62分	約74分
	乾燥	30, 60, 90分を選択可能	
	注) 上記時間に占める乾燥時間は30分 乾燥時間は30, 60, 90分を選択可能		
予約機能	4時間後運転開始(全てのコースに対応)		
使用水量	標準コース…約10L 念入りコース…約12.5L 少量コース…約7.5L		
洗 剤	種 類	食器洗い乾燥機専用洗剤 注) 洗剤サンプルはハイウォッシュジョイ	
	使用量	標準量…約5g 汚れの多いとき等…約10g	
洗浄方式	洗 浄 水循環によるノズル噴射式		
乾燥方式	乾燥ヒーターとファンによる強制排気乾燥 (ドライキープ時はファンのみによる強制排気)		
標準食器収納容量	約5人用 37点 大皿…5点(外径φ24cm以下) 茶わん…5点 中鉢…5点 吸物わん…5点 小皿…5点 コップ…6点(高さ11cm以下) 湯のみ…6点 はし、スプーン、フォーク…各5セット(長さ24cm以下) 注) カッコ内の数値は目安寸法 大皿3枚セット(ひとつおき)時には、外径φ26cm以下がセット できる		
庫内容量	約42L 「(社)日本電機工業会新基準による」*  *庫内容量測定基準について 下方は最下部にある食器かごの線材の下部とする(食器かごからの 下方への部分的な突起は除く。)上方は庫内天面部とし、左右方向・ 前後方向は庫内壁とする。		
点検時期報知	表示内容:使用期間が10年を超えると、全てのコースランプを点灯表 示し、点検時期である事を報知する。  上記内容は取扱い説明書へも記載している。(故障かな?と思ったらの項)		

主要パーツ	項目	方式、材質等
	操作部	タッチ式 EW-DP45S…ABS樹脂（シルバー） EW-DP45B…ABS樹脂（ブラック） EW-DP45SM…ABS樹脂（シルバー）
	洗浄槽施錠装置	トグル式（1アクション引き出し）
	洗浄槽収納検知装置	磁石+リードスイッチ式
	水位検知装置	磁石付フロート+リードスイッチ式
	洗浄ポンプ	遠心ポンプ式/DCブラシレスモーター
	ノズル	回転タワーノズル
	湯沸しヒーター	シーズヒーター
	乾燥ヒーター	PTCヒーター
	外かく	亜鉛メッキ鋼板
	洗浄槽	ポリプロピレン樹脂
	食器かご	上下2分割式（上かご着脱可） ナイロンコート

項目	内容		
形名コード	EW-DP45B	EW-DP45S	EW-DP45SM
	47Y028	47Y029	47Y035
JANコード	4902901588501	4902901588518	4902901610097
電気用品安全法 認証書番号	0227-91028-004		
給水器具等 認証書番号	W028-20013-080		
消費生活用製品 安全法	平成21年4月1日施行 長期使用製品安全点検制度対応		



### 3. 各部の名称と働き

# 各部の名前と働き

## 前面

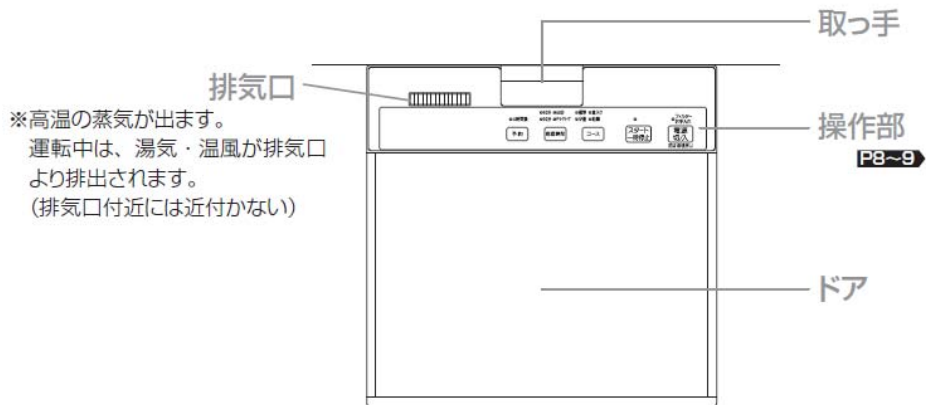

## 庫内

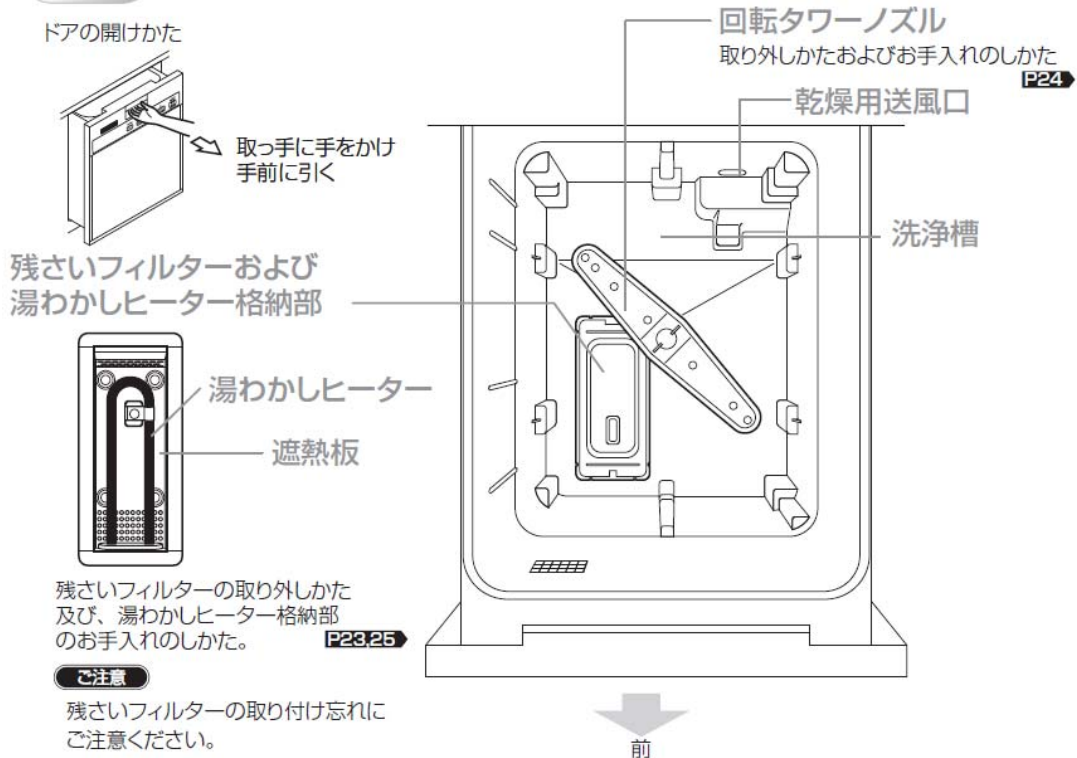

## かご

食器を入れるかごは、上かごと下かごそして小物入れがあります。  
入れる食器の種類によってそれらを組み合わせて使います。

### 上かご

コップや湯のみなどを置きます

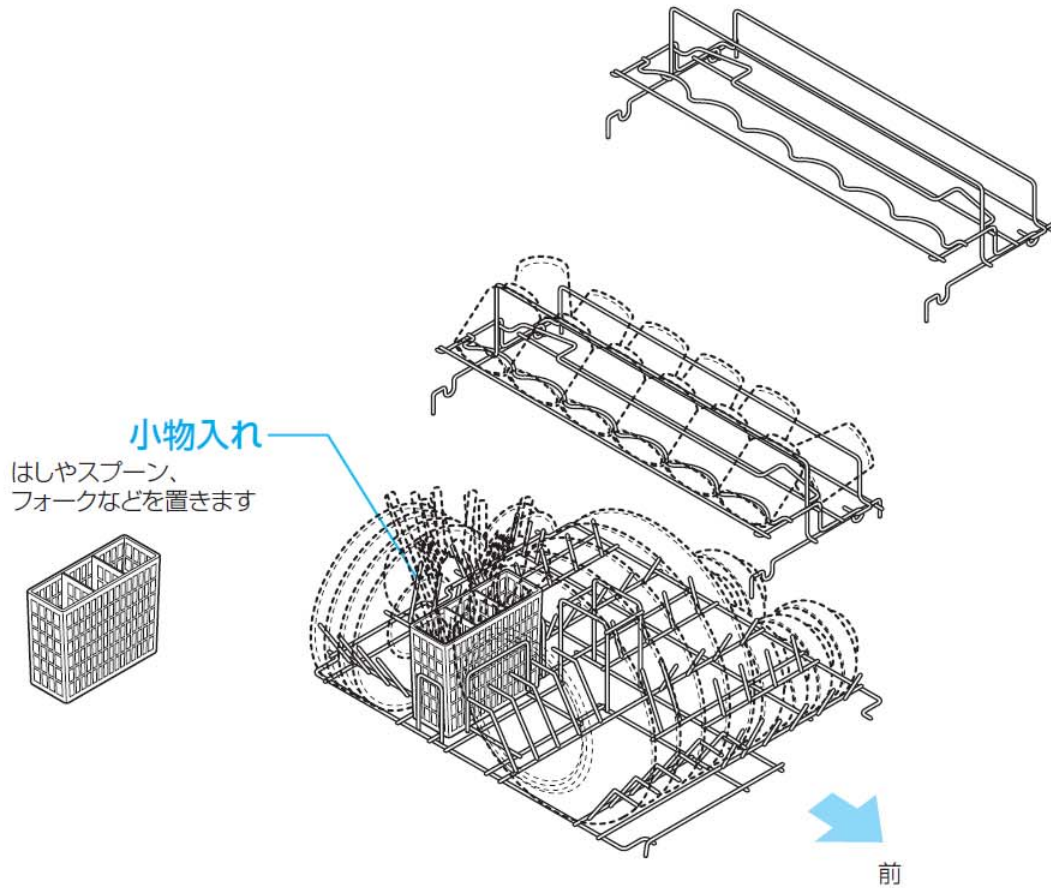

### 下かご

皿やおわんなどを置きます

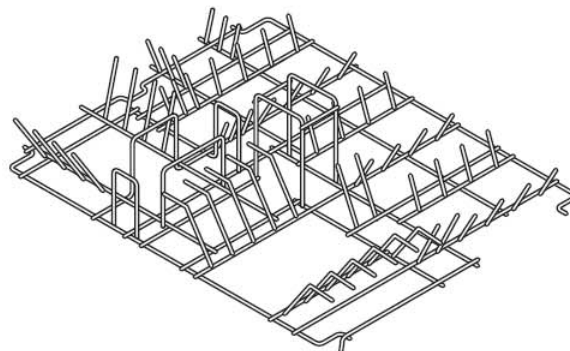

# 操作部の説明

### 予約

- ボタンを押すことにランプが点灯し、切り換わります。
- 4時間後に、選んだコースの運転をスタートします。

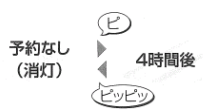

※予約のキャンセル  
電源切入を1秒以上押しします。

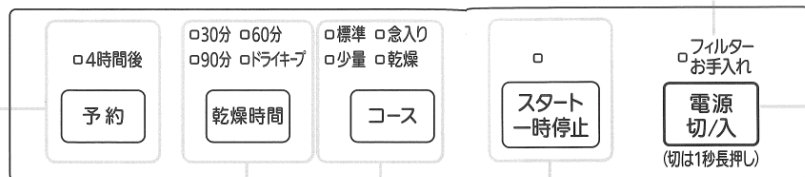

- 予約: □4時間後
- 乾燥時間: □30分 □60分 □90分 □ドライキープ
- コース: □標準 □念入り □少量 □乾燥
- スタート一時停止: □
- 電源切入: □フィルターお手入れ (切は1秒長押し)

### フィルターお手入れランプ

- 湯わかしヒーター格納部及びフィルターのお手入れが必要になると点灯します。P25
- ※フィルターお手入れランプは、点灯すると記憶されお手入れ後も次回動作の初期10秒間は点灯します。

### 電源

- 電源を入れるときに押しします。(ランプ点灯)
- スタートせずに放置していると、約60分後に切れます。
- 電源を「切」にする時は電源スイッチを1秒長押し、「ピー」とブザー音がして電源ランプが消えます。

### 乾燥時間

- ボタンを押すことにランプが点灯し、切り換わります。
- ・ コース選択で「標準」「念入り」「少量」を選んだときと「乾燥」を選んだときでは点灯順序が異なります。

#### 乾燥時間の目安

- ・ 30分: 食器の乾燥に必要な基本時間
- ・ 60分: 乾燥が足りないと感じたとき
- ・ 90分: しっかり乾燥させたいとき

※食器の形状や重なり具合により、乾きが悪くなることがあります。

#### ドライキープの役割

運転終了後、約60分間、乾燥ヒーターに通電しないで送風します。

- ・ 乾燥運転後の食器や庫内の露つきを防止します。
- ・ 乾き具合を良くします。

※ドライキープ単独での使用はできません。

※コース・予約と合わせて選択できます。

〈「標準」「念入り」「少量」コース〉

- 30分+ドライキープ
- 60分+ドライキープ
- 90分+ドライキープ

〈「乾燥」コース〉

- 60分+ドライキープ
- 90分+ドライキープ
- 30分+ドライキープ

### コース

- 食器の汚れ具合や目的に応じてコースを選びます。

コース	こんなとき
標準	・ 食後すぐに洗うとき
念入り	・ 油分の多い汚れ、調理器具 ・ 食後時間がたってから洗うとき
少量	・ 少量の食器(20点以下)を食後すぐに洗うとき
乾燥	・ 乾燥のみを行います。 ・ 手洗い後の乾燥や食器を温めたいときなど

- ボタンを押すことにランプが点灯し、切り換わります。



長期使用製品安全点検の時期になると全てのコースランプ(「標準」「念入り」「少量」「乾燥1」)が点灯します。

- 全てのコースランプが点灯した場合は下記連絡先へ点検(有償)をご依頼ください。
  - ・ 法定点検制度お客様相談窓口 P27
  - ・ 0120-490-499
- 点検(有償)を受けるまで全てのコースランプは点灯します。(電源「入」時)
- 点灯していても「コース」キーを押すことにより通常モードに戻り運転はできますが、お早めに点検(有償)をご依頼ください。

### スタート/一時停止

- 運転を開始するときに押しします。
- 運転を一時停止するときに押しします。
  - ・ 一時停止(ランプ点滅)のまま放置していると、5分ごとにブザー音(ピッピー、ピッピー)6回行い、以降はランプが点滅してお知らせします。
  - ・ 運転中にドアを開くと運転は一時停止状態になります。

- 電源スイッチを「入」にしてから操作してください。

〈運転終了音を消したいとき〉

- コースを4秒間押す。(設定完了音が、ピーと鳴ります。)

〈運転終了音を鳴らしたいとき〉

- コースを4秒間押す。(設定完了音が、ピービッピーと鳴ります。)

※電源スイッチを切っても記憶しています。

### お願い

- ドアを確実に押し込まないと、スイッチを押しても、「ピッピービッピー」ブザー音が鳴り受けつけません。ドアを再度押し込み、スイッチを押してください。

## 4. 外形寸法図

MEMO  
CHANGE

EW - DP45S  
DP45B

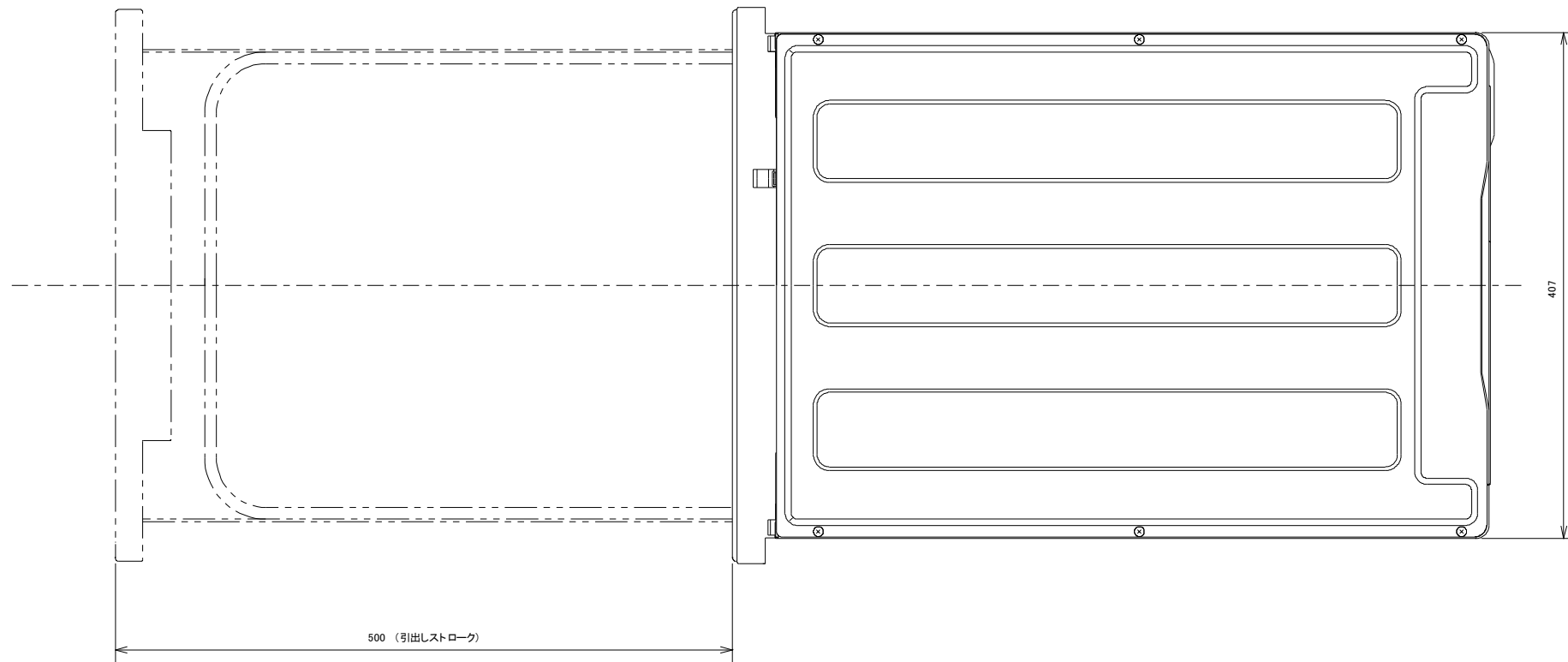

パネル(化粧板)の寸法

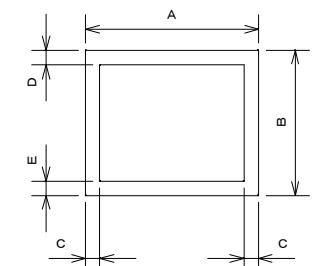

寸法	
A	433±1
B	324±1
C	6.5
D	4.5
E	8.5



厚さ4.5mm以上6mmまでのパネルをご使用になる場合は、外周(斜線で指定した部分)の表面を、厚さ4mm以下になるようにけがきをしてください。

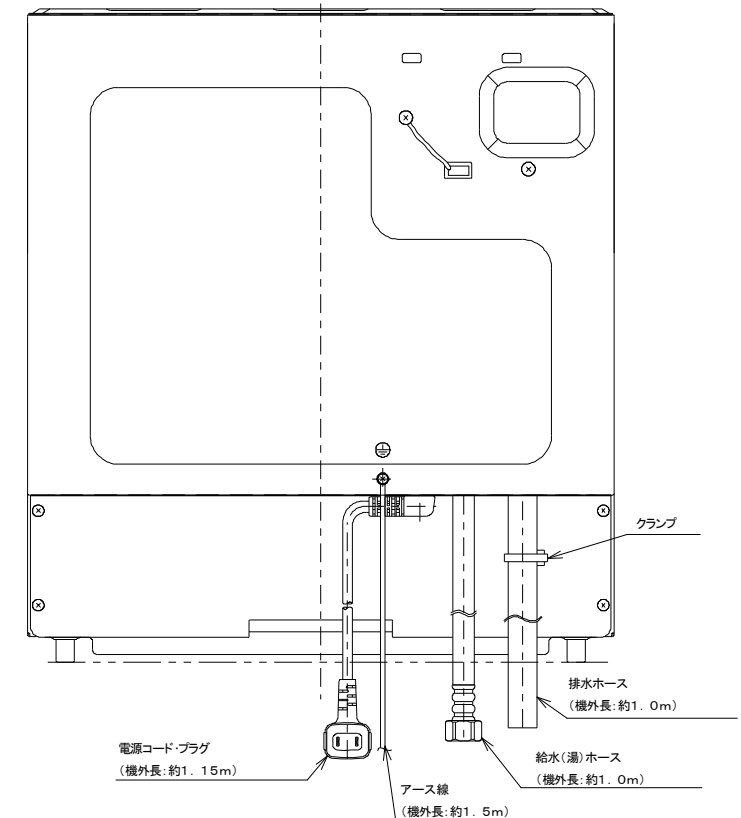
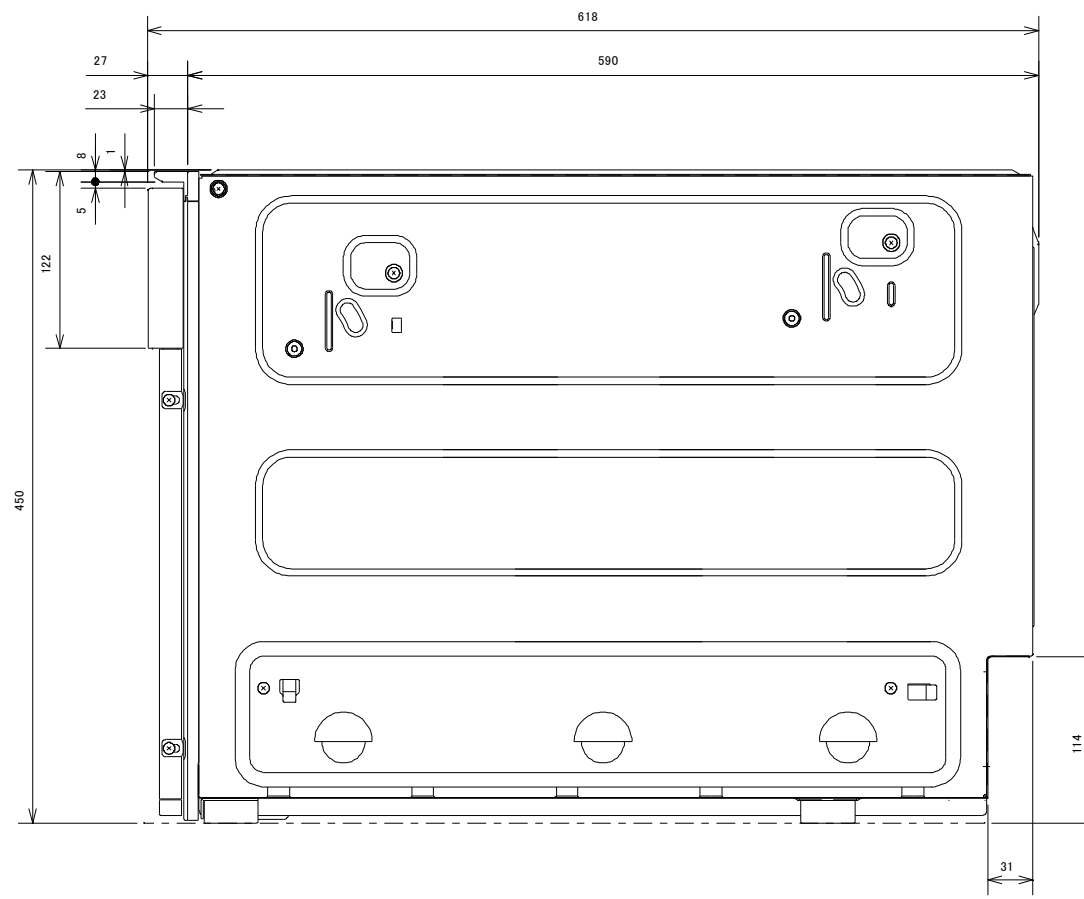
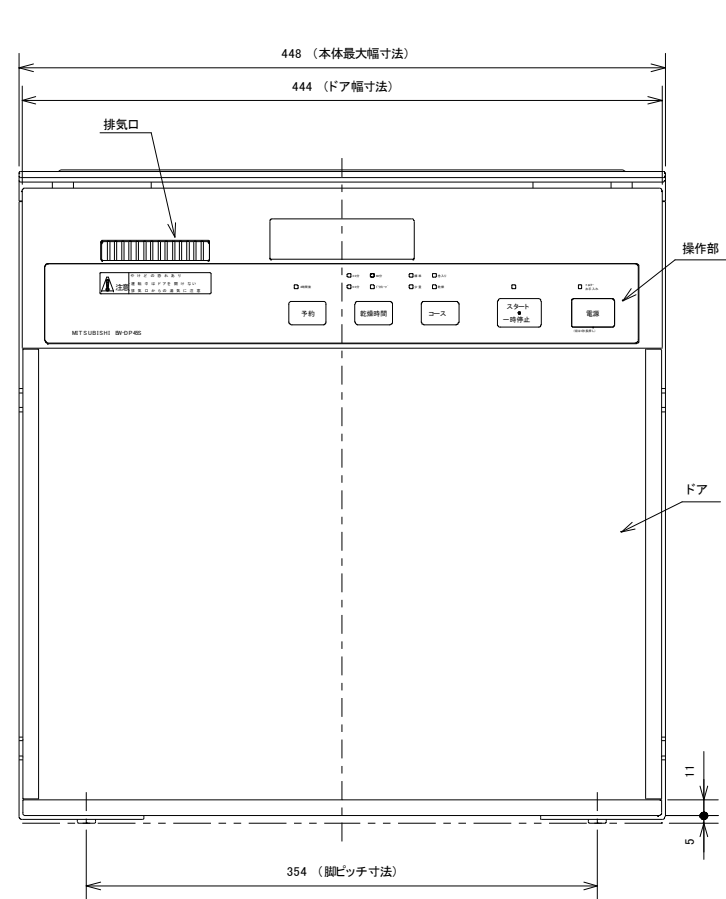

3RD ANGLE PROJECTION		三菱電機ホーム機器株式会社		外形寸法図	
DRAWN	福島	CHECKED	佐藤	形名	EW-DP45B
SCALE	1/5	DESIGNED	福島	形名	EW-DP45S
DATE					

EW - DP 4 5 SM

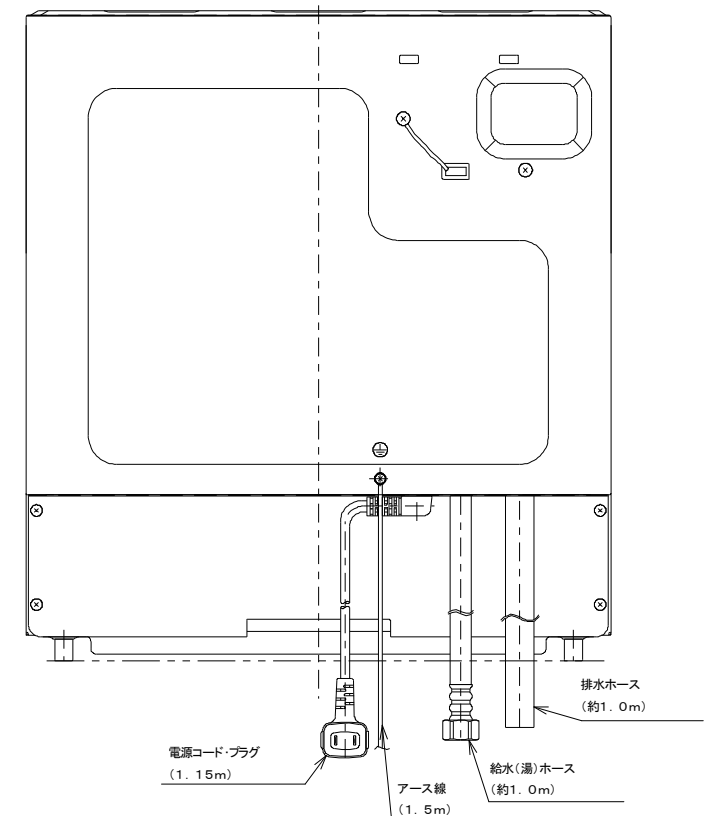
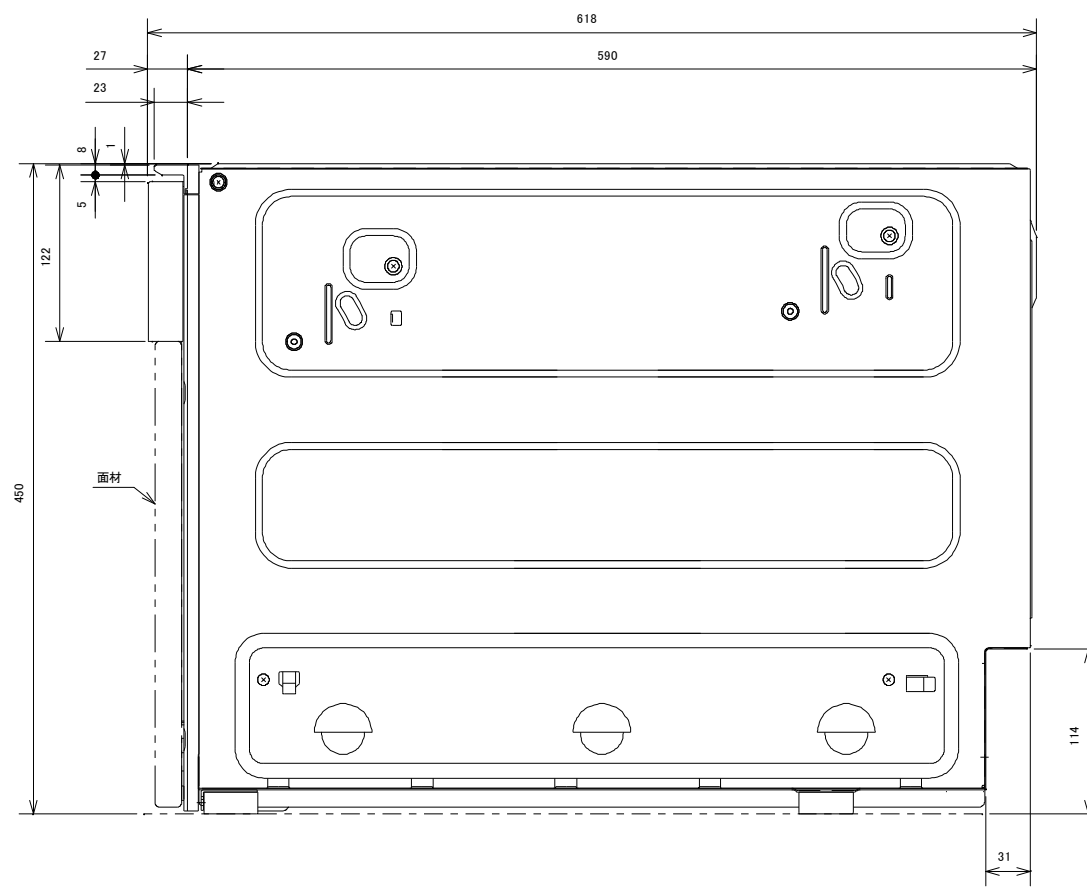
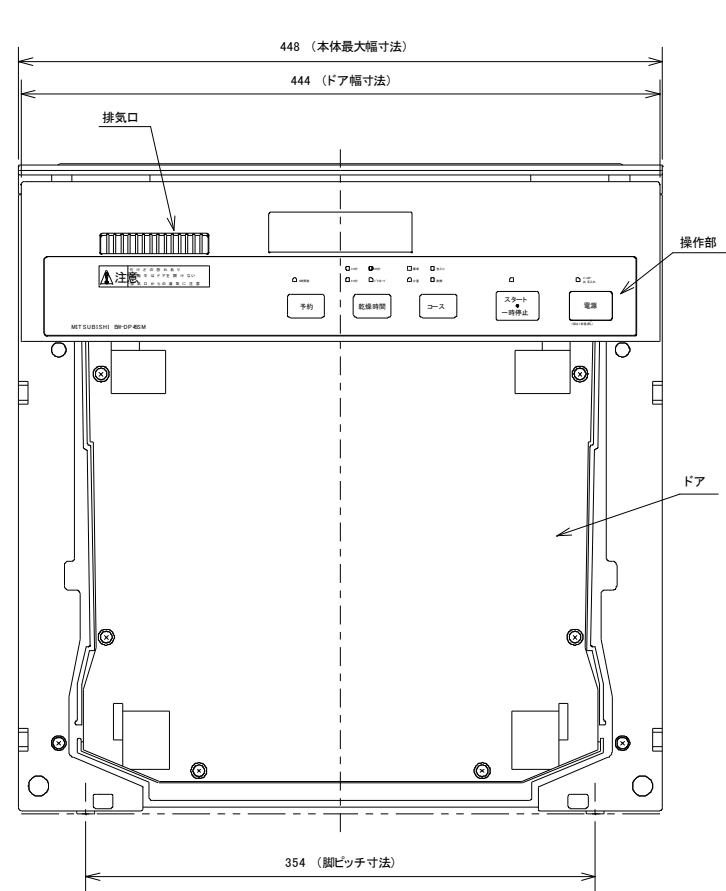
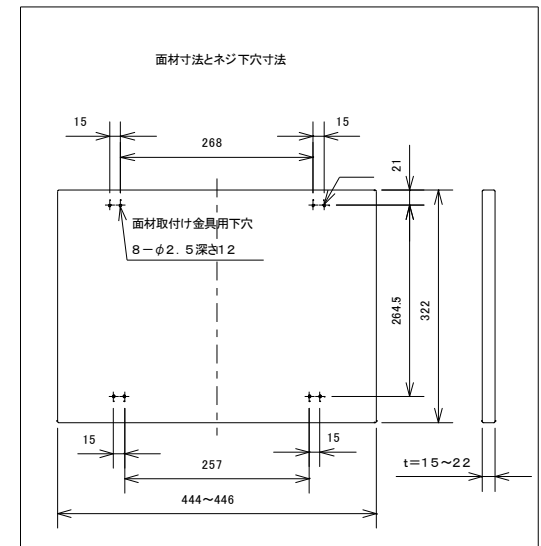
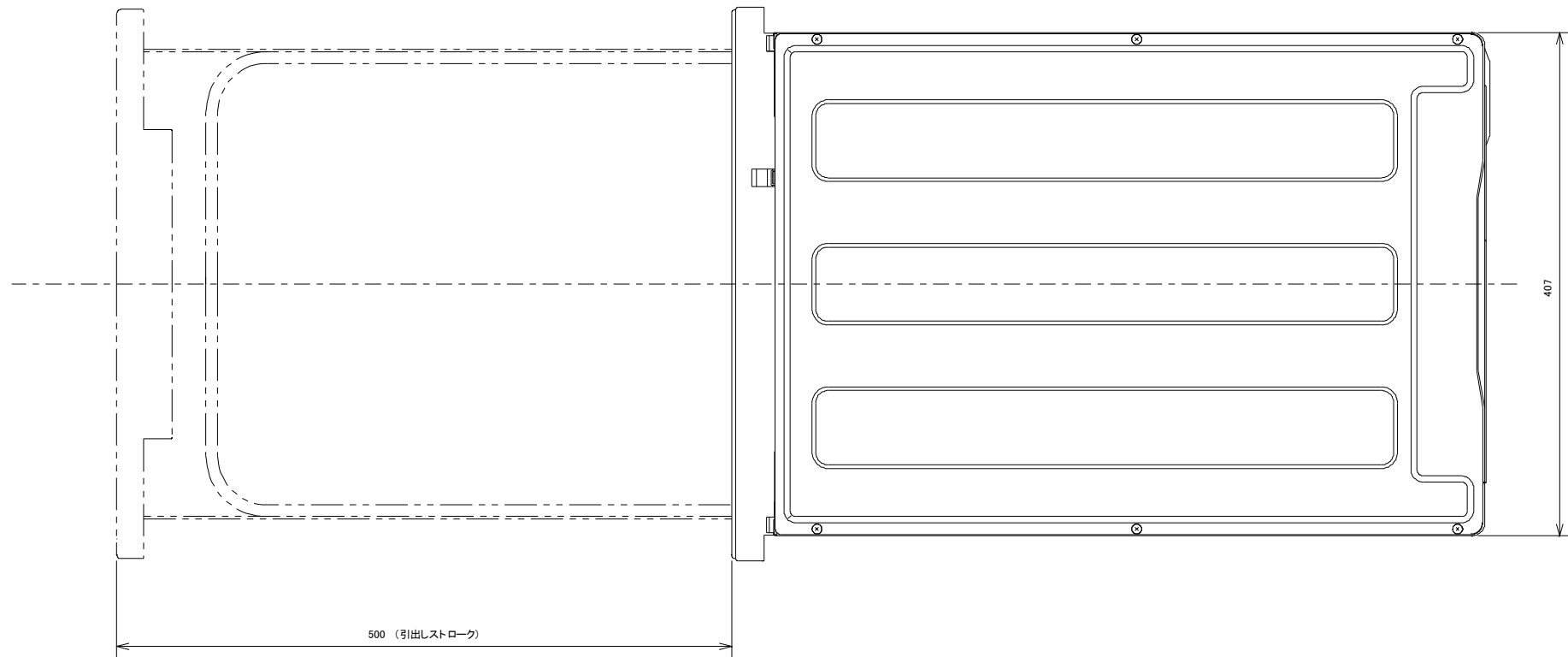

3RD ANGLE PROJECTION	三菱電機ホーム機器株式会社		外形寸法図	
DIM IN mm	DRAWN 福島	CHECKED	APPROVED 佐藤	形名 EW-DP45SM
SCALE 1/5	DESIGNED 福島			
DATE				

## 5. 法規関連

- (1) 電気用品安全法 (S-JET)
- (2) 水道法 (給水器具等)
- (3) 組込形等電気機器の設置に関する自主基準 (離隔距離)



(1) 電気用品安全法 (S - J E T)



## 認 証 書

JET認証業務規程に基づく検査の結果、認証の要件に適合しているものと認められます  
ので認証します

認証の種類： S-JET 認証

認証書番号： 0227-91028-004

認証年月日： 2010-07-08

認証取得者（名称及び住所）：

三菱電機ホーム機器株式会社  
埼玉県深谷市小前田1728-1

製品名： 電気食器洗い機

製品の型番及び定格： 付属書の通り

製造工場（名称及び住所）： 付属書の通り

試験基準： 電気用品の技術上の基準を定める省令第1項  
別表第八 1及び2(60)

財団法人 電気安全環境研究所  
東京都渋谷区代々木5-14-12

理事長 末廣 惠雄





## 認証書付属書

この付属書は、認証書（S-JET認証）の登録内容を補足するために発行します

財団法人 電気安全環境研究所

認証書番号： 0227-91028-004

付属書番号： S10Y0350- 1 / 2

付属書発行日：2010-07-08

製品の型番及び定格：

EW-BP45B 単相,100V,50-60Hz,26W,電熱装置800W	0227-91d
EW-BP45*#☆ 単相,100V,50-60Hz,26W,電熱装置800W	0227-91d
EW-BP45BM 単相,100V,50-60Hz,26W,電熱装置800W	0227-91d
EW-BP45BN 単相,100V,50-60Hz,26W,電熱装置800W	0227-91d
EW-BP45BT 単相,100V,50-60Hz,26W,電熱装置800W	0227-91d
EW-BP45S 単相,100V,50-60Hz,26W,電熱装置800W	0227-91d
EW-BP45SM 単相,100V,50-60Hz,26W,電熱装置800W	0227-91d
EW-BP45SN 単相,100V,50-60Hz,26W,電熱装置800W	0227-91d
EW-BP45ST 単相,100V,50-60Hz,26W,電熱装置800W	0227-91d
EW-CP45*#☆ 単相,100V,50-60Hz,36W,電熱装置800W	0227-91d
EW-DP45*#☆ 単相,100V,50-60Hz,26W,電熱装置800W	0227-91d

\*はアルファベット、数字、記号で本体色を示す

#はアルファベット、数字、記号で納入先を示す

☆はアルファベット、数字、記号でグレード・タイプを示す

(以下、必要項目とその内容を記載する)

認証書番号： 0227-91028-004

付属書番号： S10Y0350- 2 / 2

付属書発行日：2010-07-08

製造工場（名称及び住所）：

0227-91d

三菱電機ホーム機器株式会社

埼玉県深谷市小前田1728-1

## (2) 水道法（給水器具等）



# 認 証 書

給水器具等認証業務規程に基づく検査の結果、認証の要件に適合しているものと認められますので認証します

認証書番号： W028-20013-080

発行日： 平成18年12月 6日

認証取得者： 三菱電機ホーム機器株式会社  
埼玉県深谷市小前田1728-1

製品名： 電気食器洗い機

製品の型番： 認証書付属書による

製造工場等： W028-028  
三菱電機ホーム機器株式会社  
埼玉県深谷市小前田1728-1

性能項目：

(水道法第十六条に基づく給水装置の構造及び材質の基準に関する省令)

- |  |                                 |                               |  |
|--|---------------------------------|-------------------------------|--|
| <input checked="" type="checkbox"/> 耐圧性能   | <input type="checkbox"/> 浸出性能   | <input type="checkbox"/> 耐寒性能 | <input checked="" type="checkbox"/> 水撃限界性能 |
| <input checked="" type="checkbox"/> 逆流防止性能 | <input type="checkbox"/> 負圧破壊性能 | <input type="checkbox"/> 耐久性能 |  |

認証の方式：

- |  |                                    |
|--|------------------------------------|
| <input checked="" type="checkbox"/> 自社検査方式 | <input type="checkbox"/> 製品ロット検査方式 |
|--|------------------------------------|

財団法人 電気安全環境研究所

理事長 吉澤 均



東京都渋谷区代々木5-14-12

# 認証書付属書

付属書番号： W06Y0043-1/1

認証書番号： W028-20013-080

発行日： 平成18年12月 6日

認証取得者： 三菱電機ホーム機器株式会社  
埼玉県深谷市小前田1728-1

製品の型番：

EW-P45

財団法人 電気安全環境研究所

東京都渋谷区代々木5-14-12



### (3) 組込形等電気機器の設置に関する自主基準（離隔距離）

別記様式1



受理番号

平成22年07月28日

社団法人 日本電機工業会  
家電部 技術課 御 中

## 組込形等電気機器の自主試験結果報告

(電気用品名： 電気食器洗機 )

( 型 式 : EW-DP45S

EW-DP45ST

EW-DP45SM

EW-DP45B

EW-DP45BT )

会 社 名 三菱電機ホーム機器株式会社

担当者氏名 尾内 淳一

住 所 埼玉県深谷市小前田1728-1

所 属 住設機器技術部 食洗機技術課

電 話 048-584-7306

F A X 048-584-4310

E-mail onai@hon.mhk.co.jp

## 組込形電気機器の試験結果報告書

届出者	
会社名 三菱電機ホーム機器株式会社	
住 所 埼玉県深谷市小前田1728-1	
電話番号 048(584)7067	
氏 名 住設機器技術部長 花田 英一郎	
対象機器名	電気食器洗機
機器の型式	EW-DP45S、EW-DP45ST、EW-DP45SM EW-DP45B、EW-DP45BT
製造者名	三菱電機ホーム機器株式会社
* 販売社名等	三菱電機株式会社 三菱電機ホーム機器株式会社
機器の定格	100V 826W(50-60Hz)
電気用品安全法に基 づく適合証明書番号 (電気温水器に限る。)	
安全装置名	温度過昇防止装置：バイメタル式サーモスタット (動作温度95℃±4℃)
機器外郭の材料	亜鉛メッキ鋼板
担当者の連絡先	三菱電機ホーム機器株式会社 住設機器技術部 食洗機技術課 TEL:048-584-7306 尾内 淳一 FAX:048-584-4310

※OEM（相手先商法商品）等で型式が変わる場合は、その型式も合わせて記入すること。

## 温度上昇試験結果

(電気こんろ・電気レンジ・電磁誘導加熱式調理器以外の機器)

### 1. 取扱説明書又は工事説明書に基づく設置(使用)条件

	離隔距離 (単位mm)	※吸気口及び排気口の有無等
上 方	0	無
左 方	0	無
右 方	0	無
後 方	0	無
下 方	0	無
前 方	注1 食器出入れ口 (ドア)	有 (強制排気)

注1 前方は電気温水器の場合に限る。

※強制排気の場合は、その旨記載する。

### 2. 温度上昇試験結果

測定面	通常運転(平常温度上昇試験) ℃	異常運転(異常温度上昇試験) ℃
上 方	53.2	81.8
左 方	51.6	79.5
右 方	51.6	76.0
後 方	60.3	85.5
下 方	35.2	40.0
前 方	注1 —	注1 —

周囲温度：30℃

注1 前方は電気温水器の場合に限る。

備考) 測定面の最高温度を記入する。

当該機器の設置状態図（電気食器洗機）

