

エアガイド

● PAC-SG56AG

使用目的 / 用途

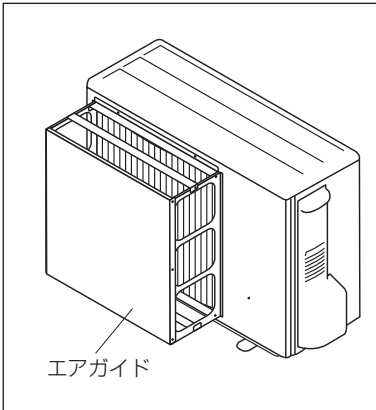

- “エアガイド” は、室外ユニットの送風機がファンコントローラ作動時に低速回転となった場合のファン逆回転防止、台風やビル風等の強風が吹出口に直接吹き付ける場所での送風機の保護等にご使用ください。
- 外気温 - 5℃以下（- 15℃まで）で冷房運転を行う場合には、本品の取付けが必要です。

注意

- ・ 室外ユニットの両側面及び上方に障害物がある設置場所では、本品のご使用はおやめください。ショートサイクルの原因になります。
- ・ ユニットの背面に直接風が当たる向き・場所には絶対に設置しないでください。
- ・ 本品取付けにより、能力ダウン(2～3%)及び室外ユニットの騒音アップ(1～2dB程度)があります。

対象ユニット

- MPUZ-ERP40～63HA7
- MPU(Z)-RP40～63HA7

仕様

形名	PAC-SG56AG
色	アイボリー
マンセルNo	3.0 Y 7.8/1.1
材質	合金化溶融亜鉛メッキ鋼板
表面処理	アクリル樹脂塗装
質量	3.4kg
付属部品	取付用座付ネジ (M4 × 15) × 4 (鉄 / 亜鉛ニッケル合金メッキ) 取付用ネジ (M4 × 10) × 14 (鉄 / 亜鉛ニッケル合金メッキ)

外形図 (組立図) (単位: mm)

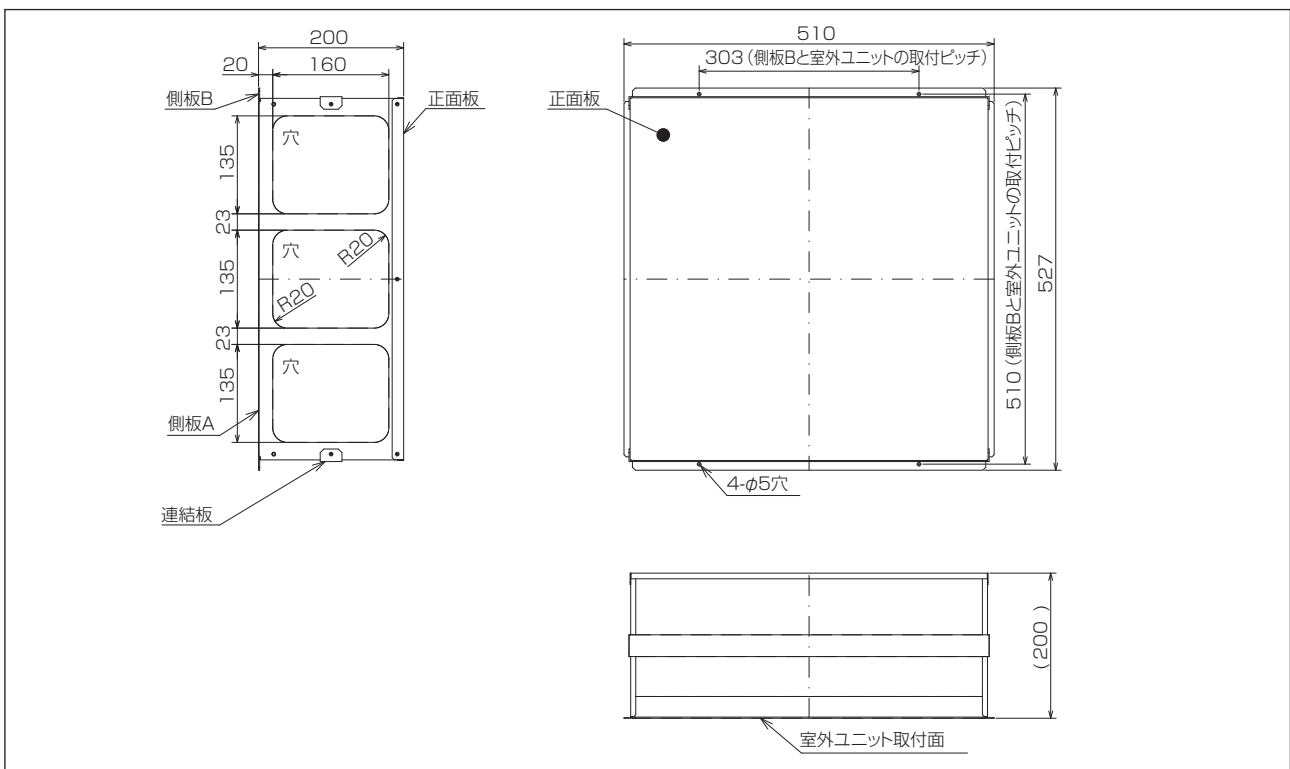

MITSUBISHI

三菱パッケージエアコン別売部品

エアガイド取付説明書

PAC-SG56AG

(室外ユニット用

・Fシリーズ

・インバーターHシリーズ)

この“エアガイド”は、室外ユニットの送風機がファンコントローラー作動時に低速回転となった場合のファン逆回転防止、台風やビル風等の強風が吹出口に直接吹き付ける場所での送風機の保護などにご使用ください。





また、外気温-5℃以下(-15℃まで)で冷房運転を行う場合には本品の取付けが必要です。

尚、本品の取付けの際には、次の点にご留意ください。

- 1) 外風の影響を避けるため、ユニットの背面を必ず壁面に向けて設置してください。
- 2) ユニットの背面に直接風が当たる向き、場所には絶対に設置しないでください。
- 3) 本品取付けにより、能力ダウン(2~3%)及び室外ユニットの騒音アップ(1~2dB程度)があります。
- 4) 室外ユニットの両側面および上方に障害物がある(吹出し空気が障害物に当たる)ような設置場所では、本品のご使用はおやめください。ショートサイクルの原因になります。

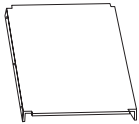
1 部品の確認

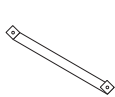
この箱の中には、この説明書のほかに下記部品が入っていますのでご確認ください。

①正面板	1枚	②側板	2枚	③側板	2本	④連結板	2本	⑤取付ネジ 4×10	4×10 14本	⑥取付ネジ 4×15	4×15 4本
											

2 設置スペースの確認

(1) 単独設置時

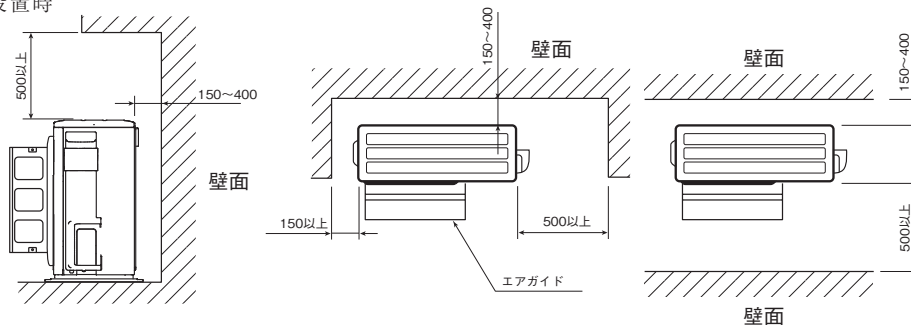

(2) 複数台設置時 ※連続設置は5台以内としてください。

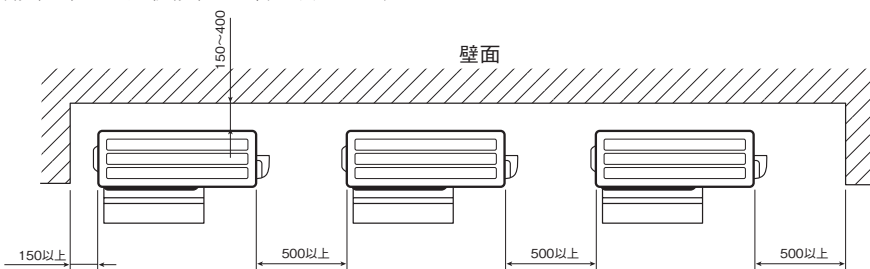

3 取付方法

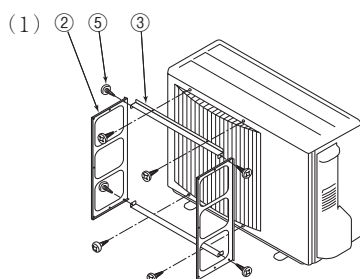

●側板②③(各2枚)をネジ⑤(4本)で固定し、側板③の穴を用いて室外ユニットに取付けてください。

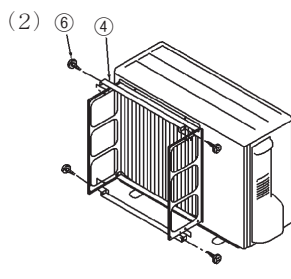

●連結板④(2本)をネジ⑥(4本)で側板②に取付けてください。

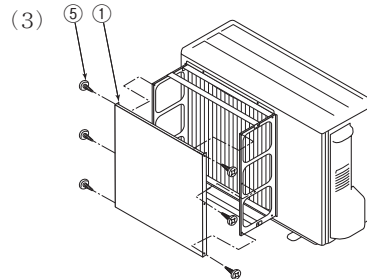

●正面板①をネジ⑤(6本)で側板②に取付けてください。

エアガイド

● PAC-SJ03AG

使用目的 / 用途

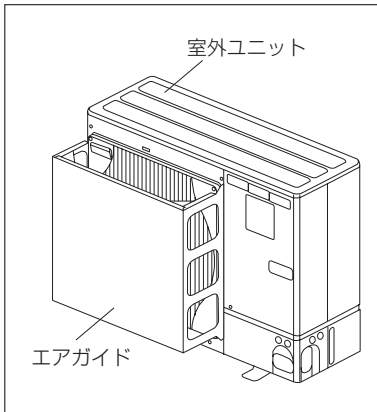

- “エアガイド” は、室外ユニットの送風機がファンコントローラ作動時に低速回転となった場合のファン逆回転防止、台風やビル風等の強風が吹出口に直接吹き付ける場所での送風機の保護等にご使用ください。
- 外気温 - 5℃以下 (- 15℃まで) で冷房運転を行う場合には、本品の取付けが必要です。

注意

- ・ 室外ユニットの両側面及び上方に障害物がある設置場所では、本品のご使用はおやめください。ショートサイクルの原因になります。
- ・ ユニットの背面に直接風が当たる向き・場所には絶対に設置しないでください。
- ・ 本品取付けにより、能力ダウン(2 ~ 3%)及び室外ユニットの騒音アップ(1 ~ 2dB程度)があります。

対象ユニット

- MPUZ-ERP80・112HA7 (1個使い)
- MPU(Z)-RP80 ~ 160HA7 (1個使い)
- MPUZ-HRP80 ~ 160HA7 (2個使い)
- MPUZ-RP224・280HA7 (2個使い)

仕様

形名	PAC-SJ03AG	
色	アイボリー	
外装	マンセルNo	3.0Y7.8/1.1
	表面処理	アクリル樹脂塗装
	材質	合金化溶融亜鉛メッキ鋼板
質量	3.3kg	
付属部品 (材質 / 表面処理)	取付用ネジ (5 × 15) × 4 〈鉄線 (SWCH18A) / 亜鉛ニッケル合金メッキ〉	

外形図 (単位: mm)

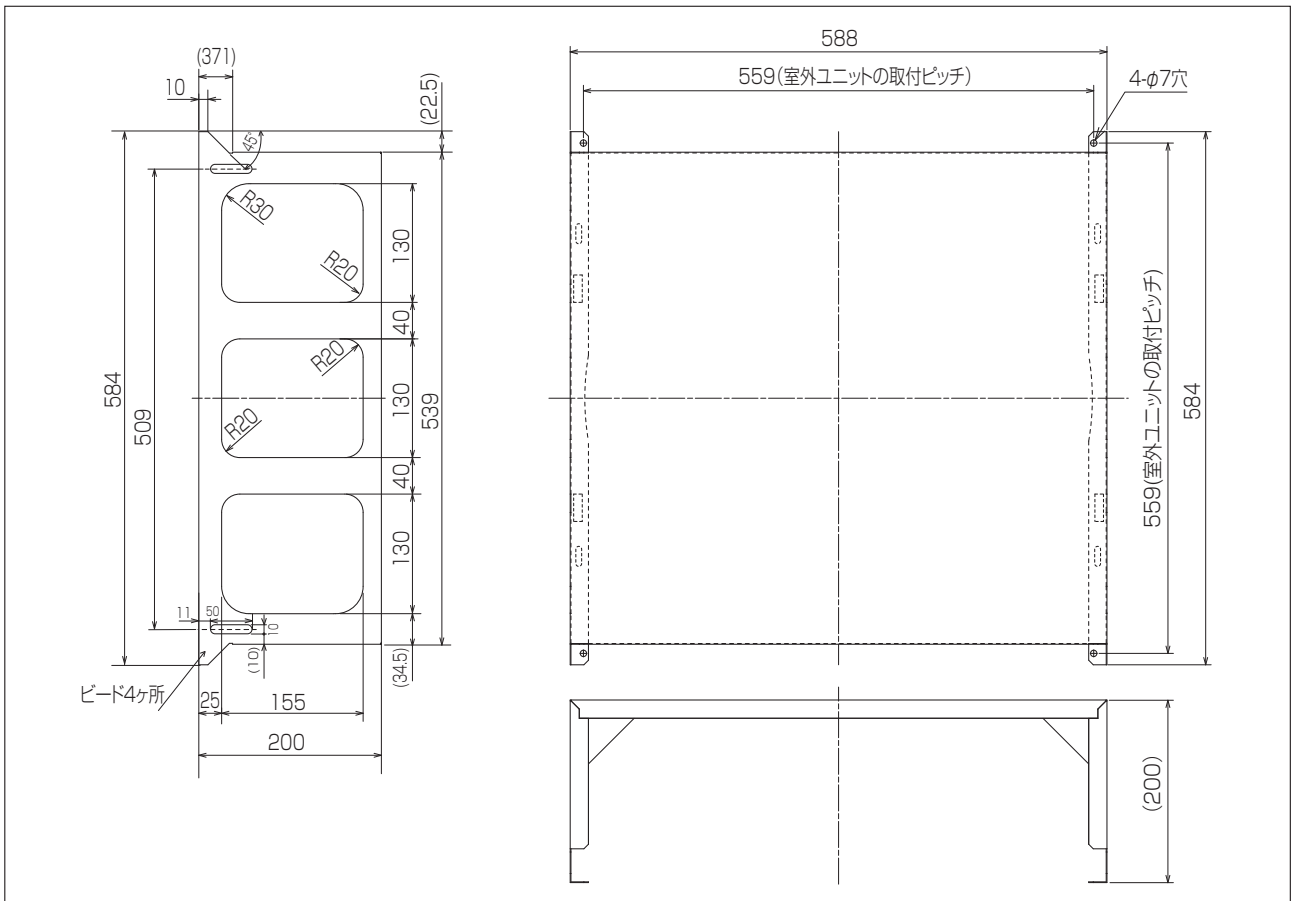

MITSUBISHI

三菱パッケージエアコン別売部品
エアガイド 取付説明書





PAC-SJ03AG
室外ユニット用

この“エアガイド”は、室外ユニットの送風機がファンコントローラー作動時に低速回転となった場合のファン逆回転防止、台風やビル風等の強風が吹出口に直接吹き付ける場所での送風機の保護などにご使用ください。また、外気温-5℃以下(-15℃まで)で冷房運転を行う場合には本品の取付けが必要です。尚、本品の取付けの際には、次の点にご留意ください。

- 1) 外風の影響を避けるため、ユニットの背面を必ず壁面に向けて設置してください。
- 2) ユニットの背面に直接風が当たる向き、場所には絶対に設置しないでください。
- 3) 本品取付けにより、能力ダウン(2~3%)及び室外ユニットの騒音アップ(1~2dB程度)があります。
- 4) 室外ユニットの両側面および上方に障害物がある(吹出し空気が障害物に当たる)ような設置場所では、本品のご使用はおやめください。ショートサイクルの原因になります。

2ファンタイプの室外ユニットにご使用の場合、本品は2セット必要となりますので、ご注意ください。

1 部品の確認 この箱の中には、この説明書のほかに下記部品が入っていますのでご確認ください。

①本体	1台	②取付ネジ5×15	4本	③ワッシャー	4個	④スプリングワッシャー	4個
							

2 設置スペースの確認

(1) 単独設置時

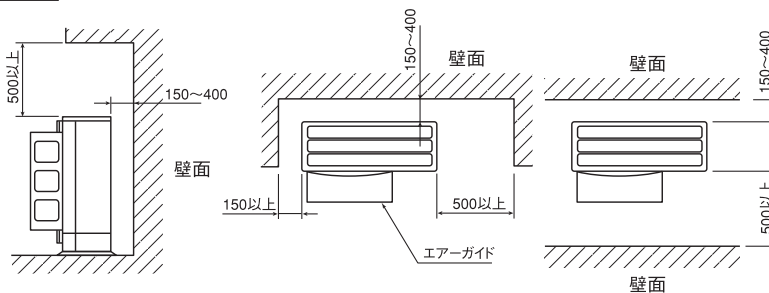

(2) 複数台設置時

※連続設置は5台以内としてください。

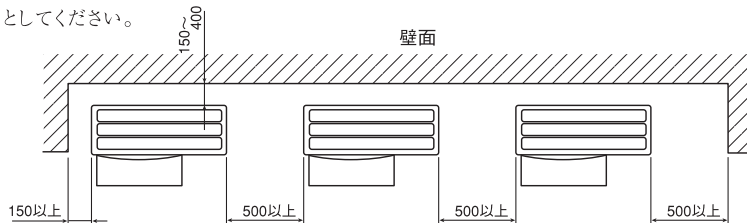

3 取付方法 [ファンガードの仕様により、取付方法が異なりますので、図示を参照してください。]

(1) ファンガード固定ネジ(外周5本)を取外して、ファンガードを外してください。

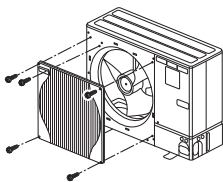

(2) ファンガードの爪をエアガイドの角穴に挿しこんでください。

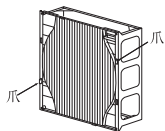

(3) ファンガードの爪(4ヶ所)を室外ユニット本体に設けてある取付穴に挿しこんでください。

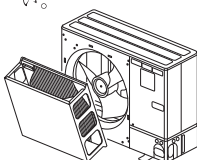

(4) ワッシャー③とスプリングワッシャー④とネジ②で室外ユニットに取付けてください。

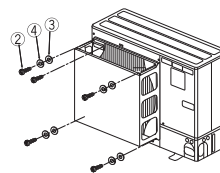

※ハンドル部分については既存のネジを使用してください。

(1) ファンガード固定ネジ(外周4本)を取外して、ファンガードを外してください。

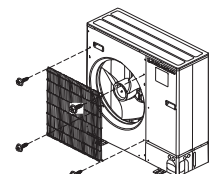

(2) ファンガードの爪をエアガイドの長穴に挿しこんでください。

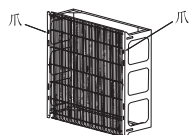

(3) ファンガードの爪(2ヶ所)を室外ユニット本体に設けてある取付穴に挿しこんでください。

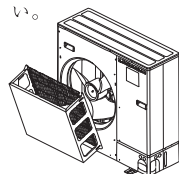

(4) ワッシャー③とスプリングワッシャー④とネジ②で室外ユニットに取付けてください。

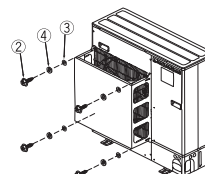

エアガイド

● PAC-SH95AG

使用目的 / 用途

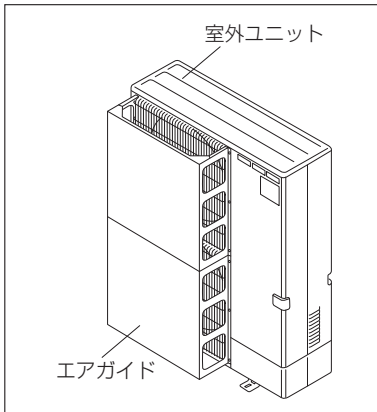

- “エアガイド”は、室外ユニットの送風機がファンコントローラ作動時に低速回転となった場合のファン逆回転防止、台風やビル風等の強風が吹出口に直接吹き付ける場所での送風機の保護等にご使用ください。
- 外気温-5℃以下（-15℃まで）で冷房運転を行う場合には、本品の取付けが必要です。

注意

- ・室外ユニットの両側面及び上方に障害物がある設置場所では、本品のご使用はおやめください。ショートサイクルの原因になります。
- ・ユニットの背面に直接風が当たる向き・場所には絶対に設置しないでください。
- ・本品取付けにより、能力ダウン(2～3%)及び室外ユニットの騒音アップ(1～2dB程度)があります。

対象ユニット

- MPUZ-ERP140～280KA (2個使い)

仕様

形名	PAC-SH95AG	
外装	色	アイボリー
	マンセルNo	3.0Y7.8/1.1
	表面処理	アクリル樹脂塗装
	材質	合金化溶融亜鉛メッキ鋼板
質量	3.5kg	
付属部品 (材質/表面処理)	取付用ネジ (5×15)×4 〈鉄線 (SWCH18A) / 亜鉛ニッケル合金メッキ〉	

外形図 (単位: mm)

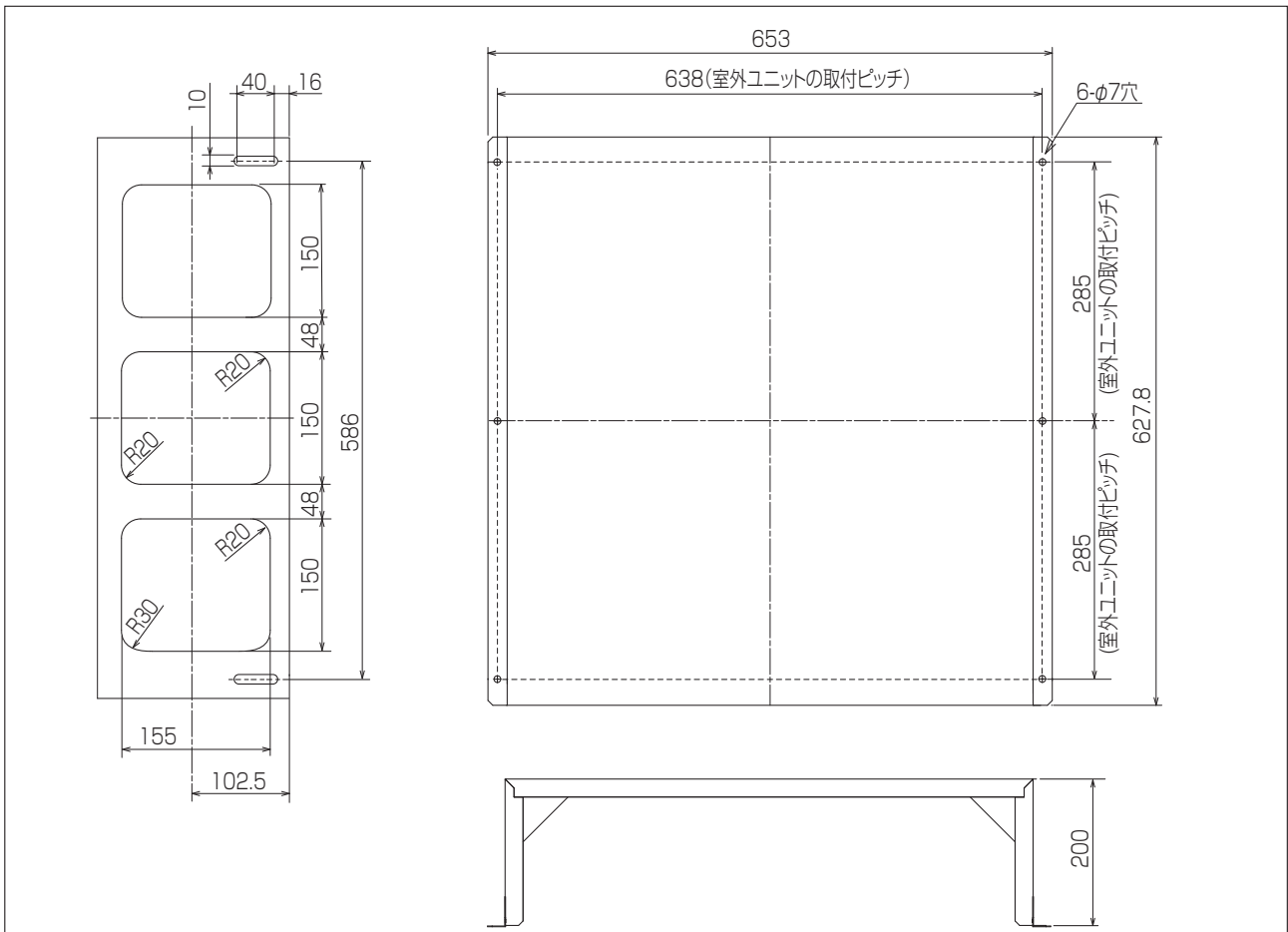

MITSUBISHI

三菱パッケージエアコン別売部品
エアガイド 取付説明書

PAC-SH95AG
室外ユニットKシリーズ用

この“エアガイド”は、室外ユニットの送風機がファンコントローラー作動時に低速回転となった場合のファン逆回転防止、台風やビル風等の強風が吹出口に直接吹き付ける場所での送風機の保護などにご使用ください。

また、外気温-5℃以下(-15℃まで)で冷房運転を行う場合には本品の取付けが必要です。



尚、本品の取付けの際には、次の点にご留意ください。

- 1) 外風の影響を避けるため、ユニットの背面を必ず壁面に向けて設置してください。
- 2) ユニットの背面に直接風が当たる向き、場所には絶対に設置しないでください。
- 3) 本品取付けにより、能力ダウン(2~3%)及び室外ユニットの騒音アップ(1~2dB程度)があります。
- 4) 室外ユニットの両側面および上方に障害物がある(吹出し空気が障害物に当たる)ような設置場所では、本品のご使用はおやめください。
ショートサイクルの原因になります。

2ファンタイプの室外ユニットにご使用の場合、本品は2セット必要となりますので、ご注意ください。

1 部品の確認

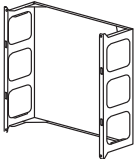
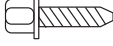
この箱の中には、この説明書のほかに下記部品が入っていますのでご確認ください。

①本体	1台	②取付ネジ×15	6本	③ワッシャー	6個	④スプリングワッシャー	6個
							

2 設置スペースの確認

[単位: mm]

(1) 単独設置時

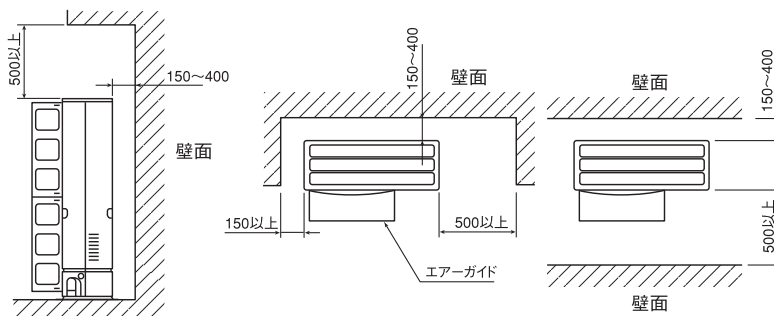

(2) 複数台設置時

※連続設置は5台以内としてください。

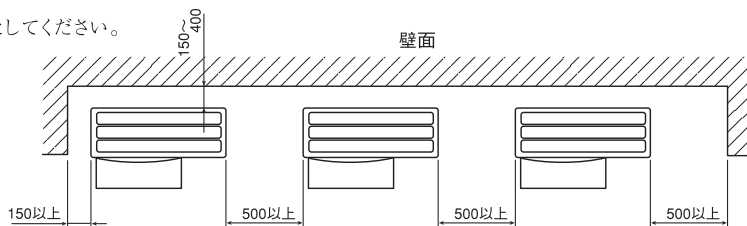

3 取付方法

- (1) 本体①をワッシャー③とスプリングワッシャー④とネジ②で室外ユニットに取付けてください。

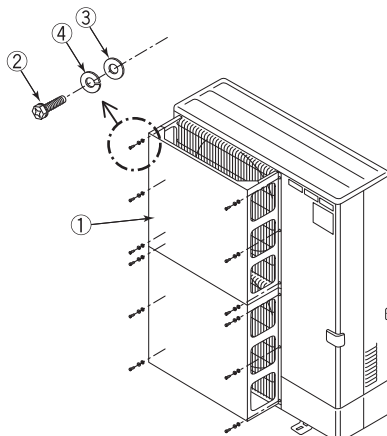

吹出ガイド

● PAC-SG58SG

使用目的 / 用途

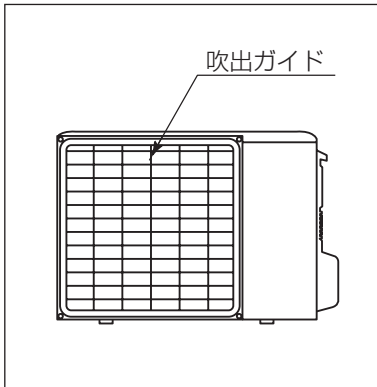

- “吹出ガイド” は、室外ユニットを店先や通路等に据付けた際、室外ユニットの熱風（冷房運転時）または冷風（暖房運転時）の吹出方向を上向き、下向き、または横向きに変えるものです。
- 路地に設置した室外ユニットから出る風が直接通行人に当たらないようにします。
- 室外ユニットの正面に建物がある場合、スマッジングによる外壁の汚れを防止できます。
- ショートサイクルの対策にも利用ができ、室外ユニット前方に障害物がある場合や室外ユニットの集中設置時に効果的です。

注意

- ・積雪が予想される場所では“上向き”での使用は絶対におやめください。
- ・本品取付により、能力ダウン(2～3%)及び室外ユニットの騒音アップ(1～2dB)があります。
- ・室外ユニットの背面と両側面に障害物があるような場所では“上向き”での使用はおやめください。

対象ユニット

- MPUZ-ERP40～63HA7 (1個使い)
- MPU(Z)-RP40～63HA7 (1個使い)

仕様

形名	PAC-SG58SG	
外装	色	アイボリー
	マンセル	3.0 Y 7.8/1.1
	材質	吹出ガイド本体：PP樹脂
質量	2.0kg	
吹出方向	上向き、下向き、横向きの何れかに変更	
付属部品	取付サポート×4〈合金化溶融亜鉛メッキ鋼板 / アクリル樹脂塗装〉	
	ネジ (M5×10) × 4〈鉄 / 亜鉛ニッケル合金メッキ〉 ネジ (M4×10) × 8〈鉄 / 亜鉛ニッケル合金メッキ〉	

外形図 (単位：mm)

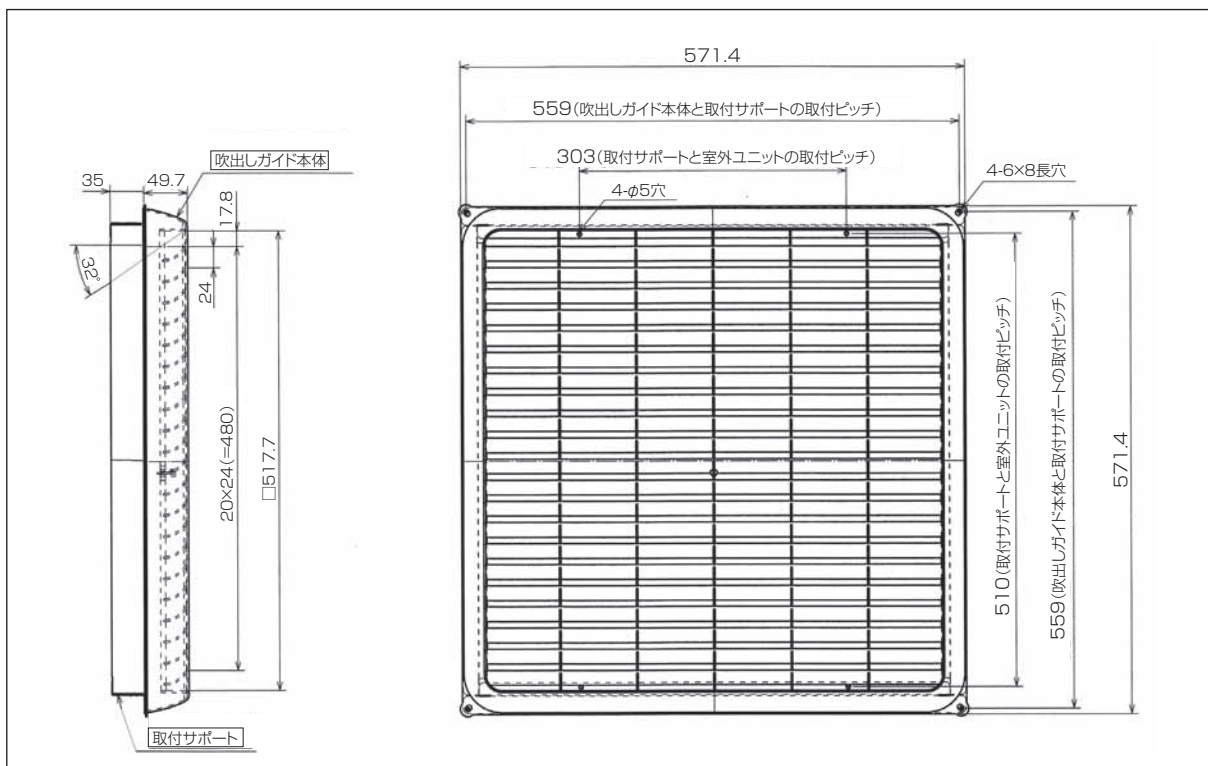

MITSUBISHI

三菱パッケージエアコン別売部品

吹出ガイド 取付説明書

PAC-SG58・59SG

(室外ユニット用
・インバーターHシリーズ
・一定速Hシリーズ63~160形)

安全のために必ず守ること

- 取付けは、この「安全のために必ず守ること」をよくお読みのうえ、確実にこなしてください。
- ここに示した注意事項は、安全に関する重大な内容を記載していますので、必ず守ってください。
- 誤った取扱いをしたときに生じる危険とその程度を、次の表示で区分して説明しています。

警告	誤った取扱いをしたときに、死亡や重傷などに結びつく可能性があるもの。
注意	誤った取扱いをしたときに、傷害または家屋・家財などの損害に結びつくもの。

- 取付け完了後、試運転を行ない異常がないことを確認するとともに、この取付説明書は取扱説明書と共に、お客様で保管いただくように依頼してください。また、お使いになる方が代わる場合は、新しくお使いになる方にお渡しいただくよう依頼してください。

警告

取付けは、販売店または専門業者に依頼する。

- お客様自身で取付けをされ不備があると、部品によっては水漏れや感電、火災等の原因になることがあります。

取付けは、この取付説明書に従って確実にこなす。

- 取付けに不備があると、部品によっては水漏れや感電、火災等の原因になることがあります。

取付け（移設）・電気工事をする前に

注意

ポリ袋は幼児の手の届くところに置かない。

- 頭からかぶるなどしたときに口や鼻をふさぎ窒息する原因になります。

電源配線工事がある場合は、電流容量に合った規格品の電線を使用すること。

- 漏電や発熱・火災の原因になることがあります。

冷媒配管工事がある場合の断熱は結露しないように確実にこなす。

- 不完全な断熱施工を行なうと配管等表面が結露して、露タレ等を発生し、天井・床その他、大切なものを濡らす原因となります。

ドレン配管工事がある場合は、取付説明書に従って確実に排水するように施工し、結露が生じないように保温すること。

- 配管工事に不備があると、水漏れし、天井・床その他家財等を濡らす原因になることがあります。

この「吹出ガイド」は、室外ユニットを店先や通路等に据付けた場合、室外ユニットの熱風（冷房運転時）または冷風（暖房運転時）の吹出方向を上向き、下向き、または横向きに変えるものです。

尚、本品の取付けの際には、次の点にご留意ください。

- 1) 積雪が予想される場合は、「上吹き」でのご使用は絶対におやめください。ガード内に雪が溜まり、ファン等が破損することがあります。
- 2) 本品取付けにより、能力ダウン（2~3%）及び室外ユニットの騒音アップ（1~2dB程度）があります。
- 3) 室外ユニットの背面と、両側面に障害物がある（吸込み空気をユニット上方から取入れる）ような設置場所では「上吹き」での使用はおやめください。ショートサイクルの原因になります。
- 4) 配置スペースについては代表機種について記載してあります。念のため室外ユニットの据付工事説明書、もしくはカタログの設置スペースの項をご確認ください。

2ファンタイプの室外ユニットにご使用の場合、本品は2セット必要となりますので、ご注意ください。

1 部品の確認

この箱の中には、この説明書のほかに下記部品が入っていますのでご確認ください。

①吹出ガイド……………1個	②サポート(上下用)……2個 ※PAC-SG58SGのみ(ネジ穴…6個)	③サポート(左右用)……2個 ※PAC-SG58SGのみ(ネジ穴…2個)	④取付ネジ……………4本 PAC-SG58SGの場合……5×10 PAC-SG59SGの場合……5×35	⑥スペーサ……………4個 ※PAC-SG59SGのみ
			 ⑤取付ネジ 4×10……………8本 ※PAC-SG58SGのみ 	

2 取付け完成図

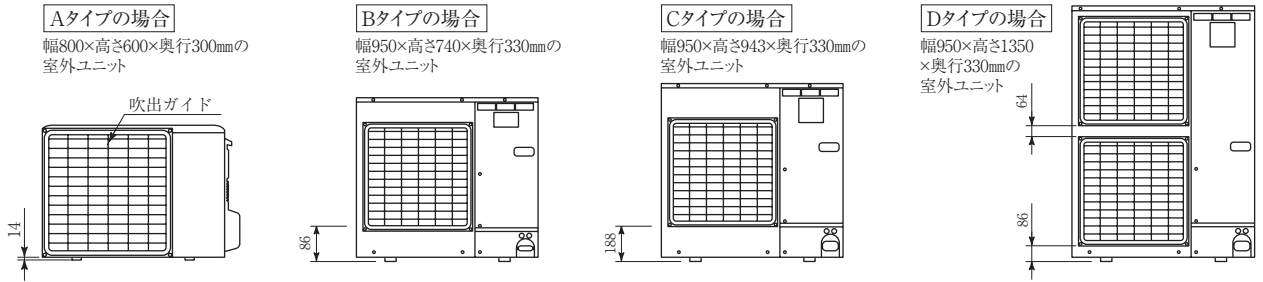

3 設置スペースの確認 (下図において()内寸法はDタイプの場合を示します。なお、()の併記がない寸法はシリーズ共通です。単位mm)

●ショートサイクルをおこなないよう以下の周囲必要空間を確保の上、可能な限り障害物のない場所をお選びください。

1) 単独設置時の周囲必要空間

●下図(3),(5)のような場合は本品の“上吹き”でのご使用はおやめください。

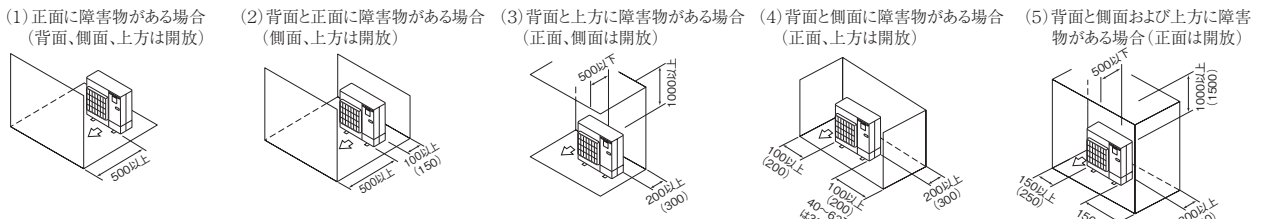

2) 複数台設置時の周囲必要空間

●横連続設置の場合、ユニット間はAタイプの場合には350以上、B,C,Dタイプの場合には10以上確保してください。

●下図(3)のような場合は本品の“上吹き”でのご使用はおやめください。

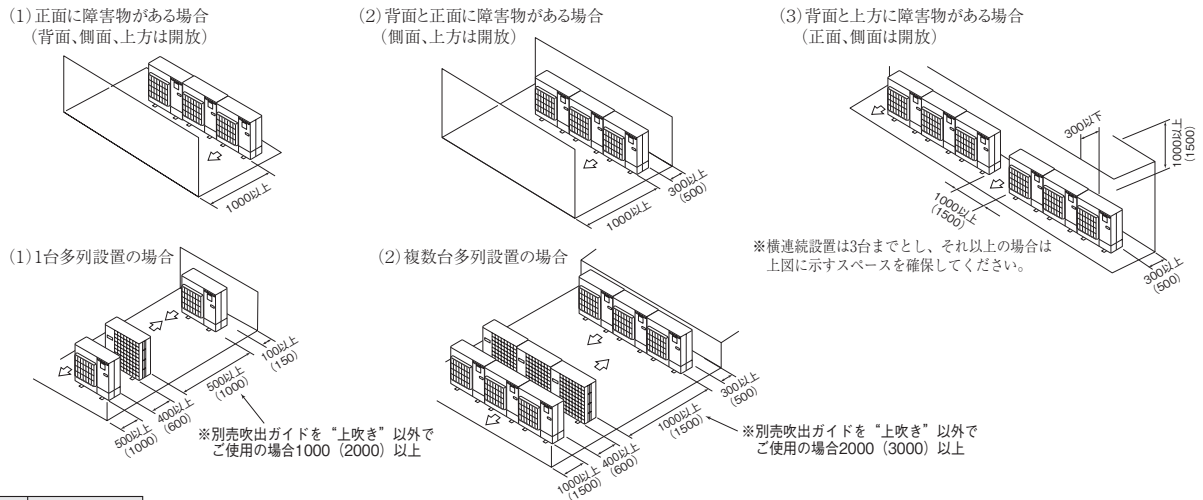

4 取付方法

PAC-SG58SGの場合

- サポート②(2個)とサポート③(2個)をネジ⑤(4本)で固定し、枠を作成してください。
 - 組み立てたサポートをネジ⑤(4本)にて室外ユニットに取付けた後に、吹出しガイド①をネジ④(4本)でサポート②に取付けてください。
- 吹出し方向は4方向選択できますので、吹出しバンの向きをご確認の上、現地に合った方向で取付けてください。

PAC-SG59SGの場合(2ファンタイプの場合は2セット分必要です)

- 既存のファンガードを固定しているネジ(4本)を取り外してください。
 - スペーサ⑥(4個)をファンガード穴部にはめ込んで、付属の吹出しガイド①を既存ファンガードの上からネジ④(4本)で室外ユニット本体に取付けてください。
- 吹出し方向は4方向選択できますので、吹出しバンの向きをご確認の上、現地に合った方向で取付けてください。

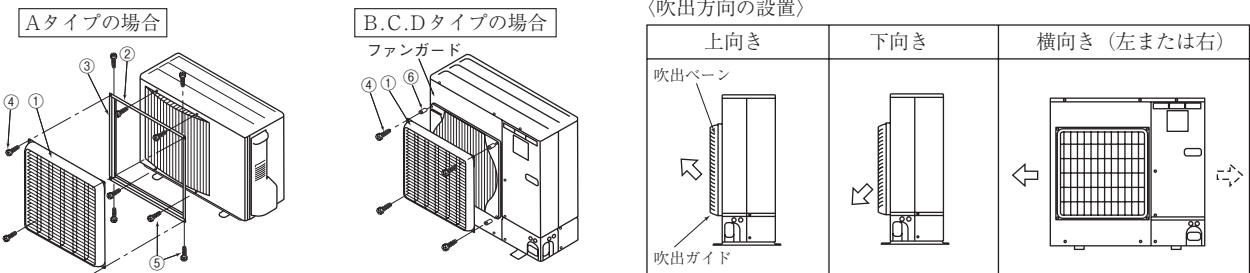

吹出ガイド

● PAC-SJ04SG

使用目的 / 用途

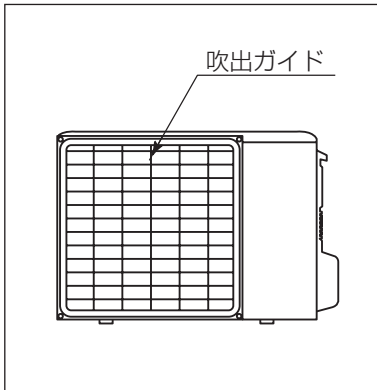

- “吹出ガイド” は、室外ユニットを店先や通路等に据付けた際、室外ユニットの熱風（冷房運転時）または冷風（暖房運転時）の吹出方向を上向き、下向き、または横向きに変えるものです。
- 路地に設置した室外ユニットから出る風が直接通行人に当たらないようにします。
- 室外ユニットの正面に建物がある場合、スマッジングによる外壁の汚れを防止できます。
- ショートサイクルの対策にも利用ができ、室外ユニット前方に障害物がある場合や室外ユニットの集中設置時に効果的です。

注意

- ・積雪が予想される場所では“上向き”での使用は絶対におやめください。
- ・本品取付により、能力ダウン(2～3%)及び室外ユニットの騒音アップ(1～2dB)があります。
- ・室外ユニットの背面と両側面に障害物があるような場所では“上向き”での使用はおやめください。

対象ユニット

- MPUZ-ERP80・112HA7 (1個使い)
- MPU(Z)-RP80～160HA7 (1個使い)
- MPUZ-RP224・280HA7 (2個使い)

仕様

形名	PAC-SJ04SG
色	アイボリー
マンセル	3.0 Y 7.8/1.1
材質	吹出ガイド本体：PP樹脂
質量	1.2kg
吹出方向	上向き、下向き、横向きの何れかに変更
付属部品	取付用座付きネジ(M5×40)×4<鉄線(SWCH18A) / 亜鉛メッキ> スペーサー×4

外形図 (単位：mm)

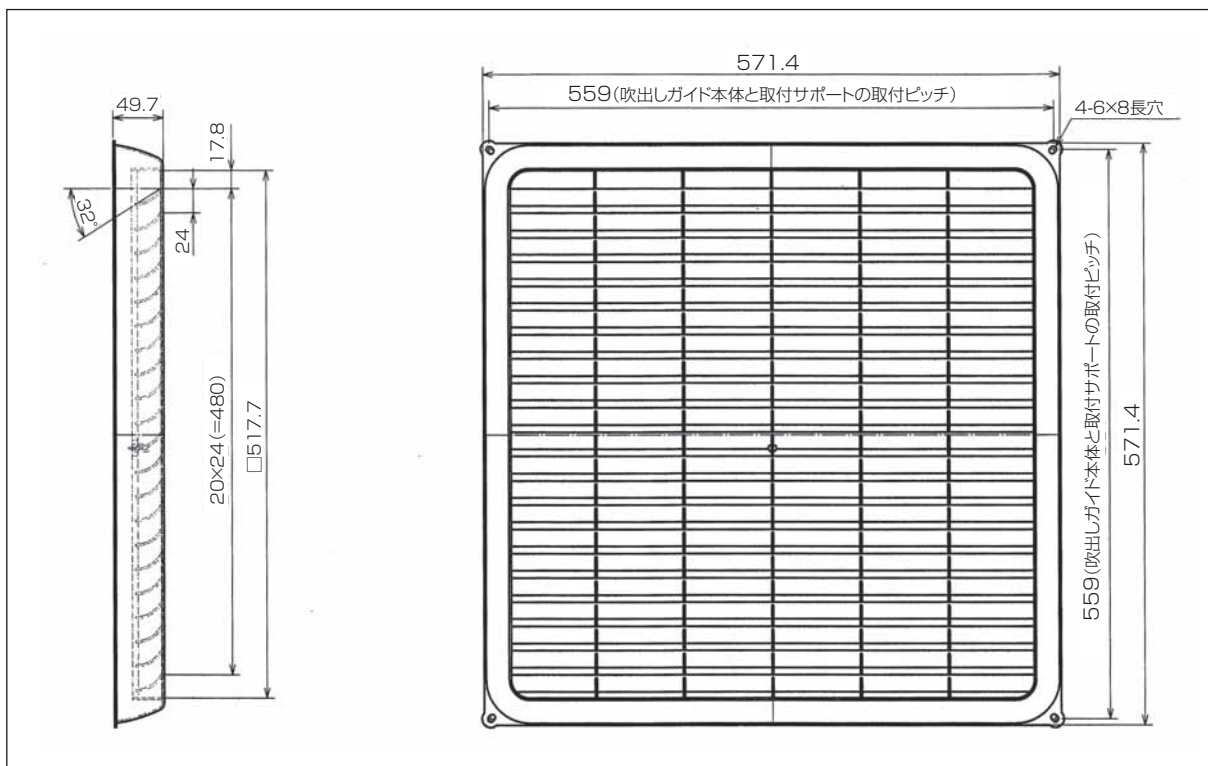

MITSUBISHI

三菱パッケージエアコン別売部品

PAC-SJ04SG
室外ユニット用

吹出ガイド 取付説明書

安全のために必ず守ること

- 取付けは、この「安全のために必ず守ること」をよくお読みのうえ、確実に行ってください。
- ここに示した注意事項は、安全に関する重大な内容を記載していますので、必ず守ってください。
- 誤った取扱いをしたときに生じる危険とその程度を、次の表示で区分して説明しています。

⚠警告	誤った取扱いをしたときに、死亡や重傷などに結びつく可能性があるもの。
⚠注意	誤った取扱いをしたときに、傷害または家屋・家財などの損害に結びつくもの。

●取付け完了後、試運転を行ない異常がないことを確認するとともに、この取付説明書は取扱説明書と共に、お客様で保管いただくように依頼してください。また、お使いになる方が代わる場合は、新しくお使いになる方にお渡しいただくよう依頼してください。

⚠警告

取付けは、販売店または専門業者に依頼する。	取付けは、この取付説明書に従って確実にこなう。
●お客様自身で取付けをされ不備があると、部品によっては水漏れや感電、火災等の原因になることがあります。	●取付けに不備があると、部品によっては水漏れや感電、火災等の原因になることがあります。

取付け(移設)・電気工事をする前に

⚠注意

ポリ袋は幼児の手の届くところに置かない。	電源配線工事がある場合は、電流量に合った規格品の電線を使用すること。
●頭からかぶるなどしたときに口や鼻をふさぎ窒息する原因になります。	●漏電や発熱・火災の原因になることがあります。
冷媒配管工事がある場合の断熱は結露しないように確実にこなう。	ドレン配管工事がある場合は、取付説明書に従って確実に排水するよう施工し、結露が生じないよう保温すること。
●不完全な断熱施工を行なうと配管等表面が結露して、露タレ等が発生し、天井・床その他、大切なものを漏らす原因となります。	●配管工事に不備があると、水漏れし、天井・床その他家財等を漏らす原因になることがあります。

この“吹出ガイド”は、室外ユニットを店先や通路等に据付けた場合、室外ユニットの熱風(冷房運転時)または冷風(暖房運転時)の吹出方向を上向き、下向き、または横向きに変えるものです。



尚、本品の取付けの際には、次の点にご留意ください。

- 1) 積雪が予想される場合は、“上吹き”でのご使用は絶対におやめください。ファンガード内に雪が溜まり、ファン等が破損することがあります。
- 2) 本品取付けにより、能力ダウン(2~3%)及び室外ユニットの騒音アップ(1~2dB程度)があります。
- 3) 室外ユニットの背面と、両側面に障害物がある(吸込み空気をユニット上方から取入れる)ような設置場所では“上吹き”でのご使用はおやめください。ショートサイクルの原因になります。
- 4) 配置スペースについては代表機種について記載してあります。念のため室外ユニットの据付工事説明書、もしくはカタログの設置スペースの項をご確認ください。

2ファンタイプの室外ユニットにご使用の場合、本品は2セット必要となりますので、ご注意ください。

1 部品の確認

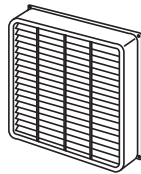
この箱の中には、この説明書のほかに下記部品が入っていますのでご確認ください。

①吹出ガイド………1個	②取付ネジ 5×40……4本	③スペーサ………4個
		

2 取付完成図

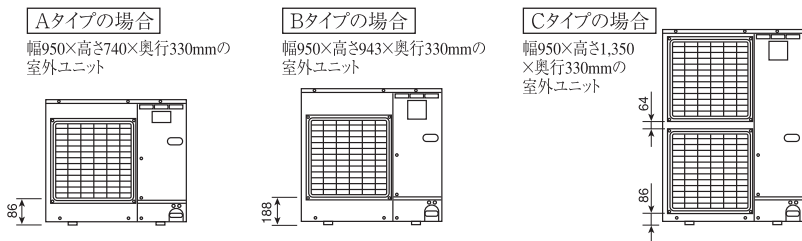

3 設置スペースの確認

[下図において()内寸法はCタイプの場合を示します。なお、()の併記がない寸法はシリーズ共通です。単位:mm]

●ショートサイクルをおこなわないよう以下の周囲必要空間を確保の上、可能な限り障害物のない場所をお選びください。

1) 単独設置時の周囲必要空間

●下図(3)、(5)のような場合は本品の“上吹き”での使用はおやめください。

- (1) 正面に障害物がある場合 (背面、側面、上方は開放)
- (2) 背面と正面に障害物がある場合 (側面、上方は開放)
- (3) 背面と上方に障害物がある場合 (正面、側面は開放)
- (4) 背面と側面に障害物がある場合 (正面、上方は開放)
- (5) 背面と側面および上方に障害物がある場合 (正面は開放)

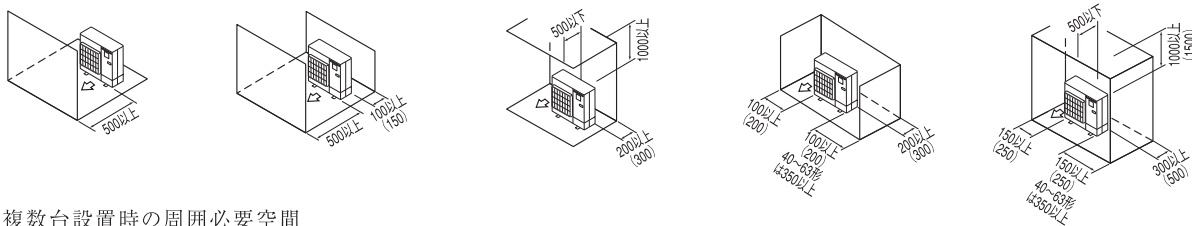

2) 複数台設置時の周囲必要空間

●横連続設置の場合、ユニット間は10以上確保してください。
●下図(3)のような場合は本品の“上吹き”での使用はおやめください。

- (1) 正面に障害物がある場合 (背面、側面、上方は開放)
- (2) 背面と正面に障害物がある場合 (側面、上方は開放)
- (3) 背面と上方に障害物がある場合 (正面、側面は開放)

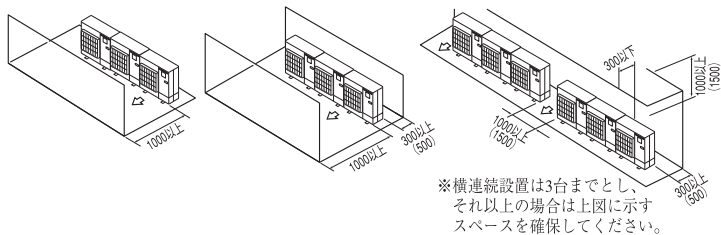

(1) 1台多列設置の場合

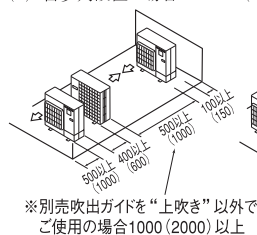

(2) 複数台多列設置の場合

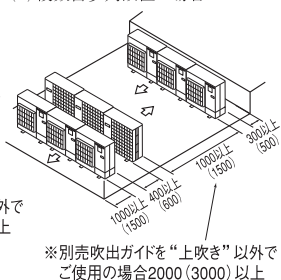

4 取付方法

- 既存のファンガードを固定しているネジ(4本)を取り外してください。
- スペーサ③(4個)をファンガードのネジ固定箇所にあて、吹出しガイド①をファンガードの上からネジ②で室外ユニット本体に取付けてください。
●吹出し方向は4方向選択できますので、吹出しバンの向きをご確認の上、現地に合った方向で取付けてください。

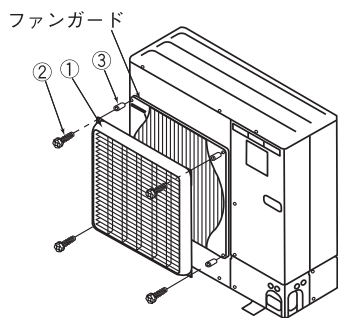

＜吹出方向の設置＞

上向き	下向き	横向き (左または右)

吹出ガイド

● PAC-SH96SG

使用目的 / 用途

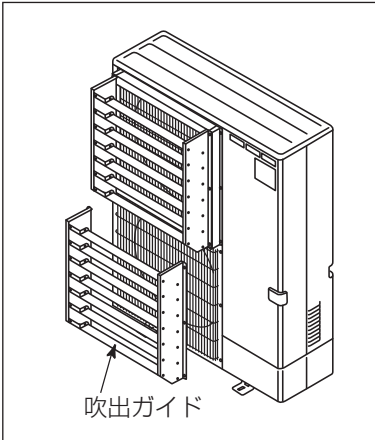

- “吹出ガイド” は、室外ユニットを店先や通路等に据付けた際、室外ユニットの熱風（冷房運転時）または冷風（暖房運転時）の吹出方向を上向き、下向き、または横向きに変えるものです。
- 路地に設置した室外ユニットから出る風が直接通行人に当たらないようにします。
- 室外ユニットの正面に建物がある場合、スマッジングによる外壁の汚れを防止できます。
- ショートサイクルの対策にも利用ができ、室外ユニット前方に障害物がある場合や室外ユニットの集中設置時に効果的です。

注意

- ・積雪が予想される場所では“上向き”での使用は絶対におやめください。
- ・本品取付により、能力ダウン(2～3%)及び室外ユニットの騒音アップ(1～2dB)があります。
- ・室外ユニットの背面と両側面に障害物があるような場所では“上向き”での使用はおやめください。

対象ユニット

- MPUZ-ERP140～280KA（2個使い）

仕様

形名	PAC-SH96SG	
外装	色	アイボリー
	マンセル	3.0 Y 7.8/1.1
	材質	吹出ガイド本体：合金化溶融亜鉛メッキ鋼板
質量	7kg	
吹出方向	上向き、下向き、横向きの何れかに変更	
付属部品	取付用座付きネジ(M5×15)×12<鉄線(SWCH18A) / 亜鉛メッキ>ワッシャー×12、スプリングワッシャー×12	

外形図 (単位：mm)

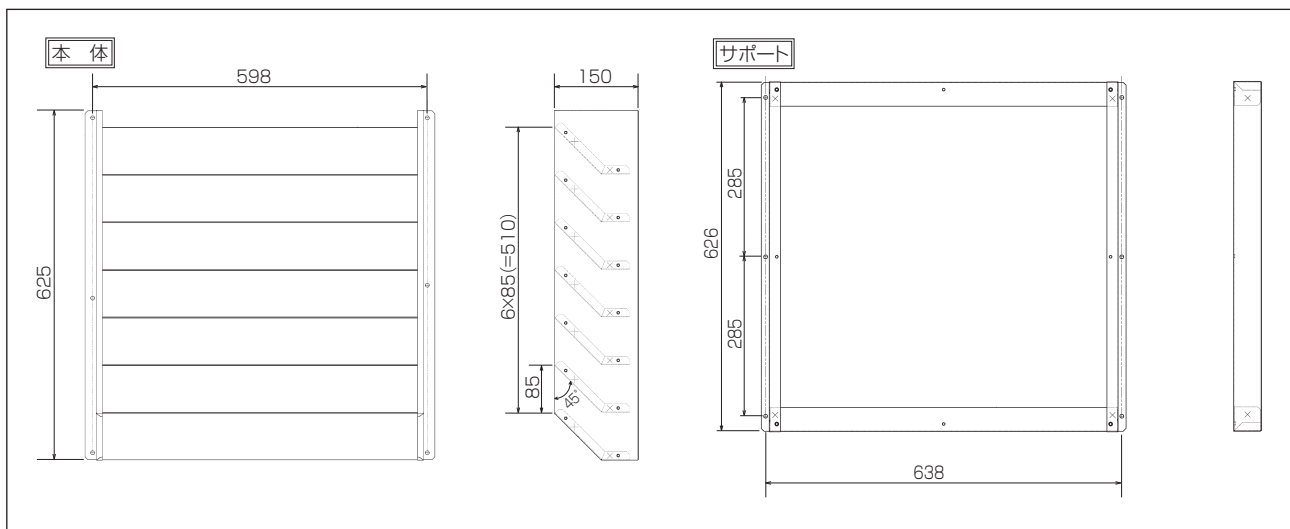

MITSUBISHI

三菱パッケージエアコン別売部品

PAC-SH96SG

室外ユニットKシリーズ用

吹出ガイド 取付説明書

安全のために必ず守ること

- 取付けは、この「安全のために必ず守ること」をよくお読みのうえ、確実にこなしてください。
- ここに示した注意事項は、安全に関する重大な内容を記載していますので、必ず守ってください。
- 誤った取扱いをしたときに生じる危険とその程度を、次の表示で区分して説明しています。

警告	誤った取扱いをしたときに、死亡や重傷などに結びつく可能性があるもの。
注意	誤った取扱いをしたときに、傷害または家屋・家財などの損害に結びつくもの。

●取付け完了後、試運転を行ない異常がないことを確認するとともに、この取付説明書は取扱説明書と共に、お客様で保管いただくように依頼してください。また、お使いになる方が代わる場合は、新しくお使いになる方にお渡しいただくよう依頼してください。

警告

取付けは、販売店または専門業者に依頼する。 ●お客様自身で取付けをされ不備があると、部品によっては水漏れや感電、火災等の原因になることがあります。	取付けは、この取付説明書に従って確実にこなす。 ●取付けに不備があると、部品によっては水漏れや感電、火災等の原因になることがあります。
--	--

取付け(移設)・電気工事をする前に

注意

ポリ袋は幼児の手の届くところに置かない。 ●頭からかぶるなどしたときに口や鼻をふさぎ窒息の原因になります。	電源配線工事がある場合は、電流容量に合った規格品の電線を使用すること。 ●漏電や発熱・火災の原因になることがあります。
冷媒配管工事がある場合の断熱は結露しないように確実にこなす。 ●不完全な断熱施工を行なうと配管等表面が結露して、露タレ等が発生し、天井・床その他、大切なものを濡らす原因となります。	ドレン配管工事がある場合は、取付説明書に従って確実に排水するよう施工し、結露が生じないように保温すること。 ●配管工事に不備があると、水漏れし、天井・床その他家財等を濡らす原因になることがあります。

この「吹出ガイド」は、室外ユニットを店先や通路等に据付けた場合、室外ユニットの熱風(冷房運転時)または冷風(暖房運転時)の吹出方向を上向き、下向き、または横向きに変えるものです。



尚、本品の取付けの際には、次の点にご留意ください。

- 1) 積雪が予想される場合では、「上吹き」でのご使用は絶対におやめください。ガード内に雪が溜まり、ファン等が破損することがあります。
- 2) 本品取付けにより、能力ダウン(2~3%)及び室外ユニットの騒音アップ(1~2dB程度)があります。
- 3) 室外ユニットの背面と、両側面に障害物がある(吸込み空気をユニット上方から取入れる)ような設置場所では「上吹き」でのご使用はおやめください。ショートサイクルの原因になります。
- 4) 配置スペースについては代表機種について記載してあります。念のため室外ユニットの据付工事説明書、もしくはカタログの設置スペースの項をご確認ください。

2ファンタイプの室外ユニットにご使用の場合、本品は2セット必要となりますので、ご注意ください。

1 部品の確認

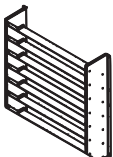
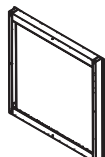
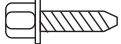
この箱の中には、この説明書のほか下記部品が入っていますのでご確認ください。

①本体	1台	②サポート	1台	③取付ネジ 5×15	12本	④ワッシャー	12個	⑤スプリング ワッシャー	12個
									

2 設置スペースの確認 [単位:mm]

●ショートサイクルをおこなないよう以下の周囲必要空間を確保の上、可能な限り障害物のない場所をお選びください。

1) 単独設置時の周囲必要空間

●下図(3),(5)のような場合は本品の“上吹き”でのご使用はおやめください。

- (1) 正面に障害物がある場合 (2) 背面と正面に障害物がある場合 (3) 背面と上方に障害物がある場合 (4) 背面と側面に障害物がある場合 (5) 背面と側面および上方に障害物がある場合 (正面は開放)
 (背面、側面、上方は開放) (側面、上方は開放) (正面、側面は開放) (正面、上方は開放)

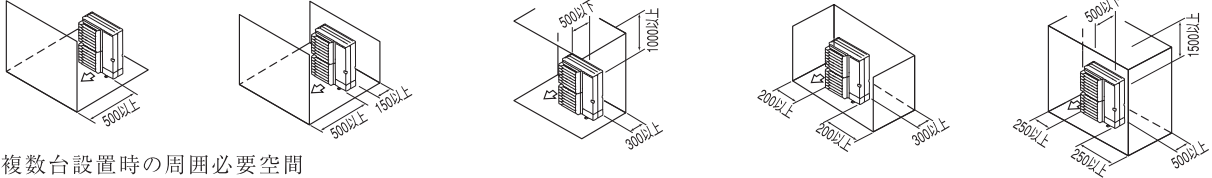

2) 複数台設置時の周囲必要空間

●横連続設置の場合、ユニット間は10以上確保してください。
 ●下図(3)のような場合は本品の“上吹き”でのご使用はおやめください。

- (1) 正面に障害物がある場合 (2) 背面と正面に障害物がある場合 (3) 背面と上方に障害物がある場合
 (背面、側面、上方は開放) (側面、上方は開放) (正面、側面は開放)

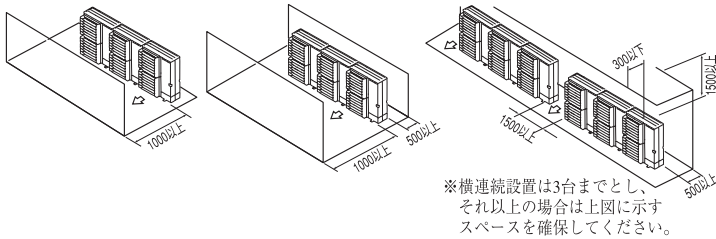

(1) 1台多列設置の場合

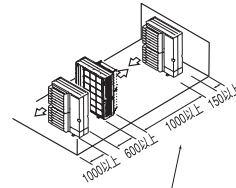

※別売吹出ガイドを“上吹き”以外で
ご使用の場合2000以上

(2) 複数台多列設置の場合

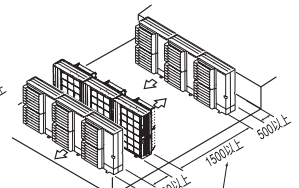

※別売吹出ガイドを“上吹き”以外で
ご使用の場合3000以上

3 取付方法

●吹出し方向は4方向選択できますので、吹出しペーンの向きをご確認の上、現地に合った方向で取付けてください。

- (1) 既存のグリルの上からサポート②をワッシャー④とスプリングワッシャー⑤とネジ③(6ヶ所)で室外ユニットに取付けてください。

- (2) 本体①の吹出ペーンを任意の方向に合わせ、ワッシャー④とスプリングワッシャー⑤とネジ③(6ヶ所)で室外ユニットに取付けてください。

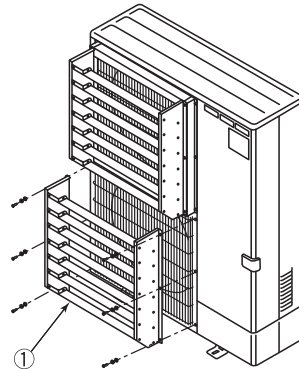
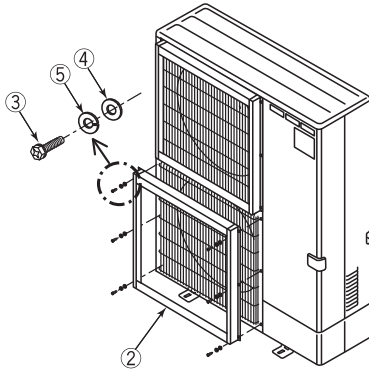

〈吹出方向の設置〉

上向き	下向き	横向き (左または右)

ドレンソケット

※ PAC-SG61DS の代替品として使用可能です。 ● PAC-SH71DS

使用目的 / 用途

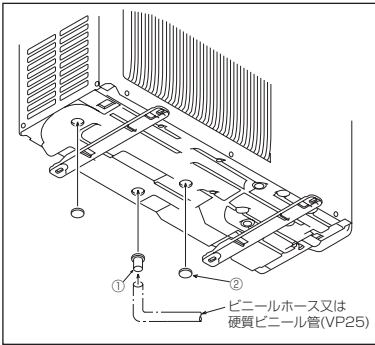

- 室外ユニットの底面にはドレン排水用の穴があけてあります。“ドレンソケット”は、設置場所によりドレンホースで排水する場合に余分な穴を塞ぎ、1ヵ所より集中排水するための部品です。
- 室外ユニットを吊り設置した場合や設置面を濡らしたくない場合に使用します。

注意

・寒冷地では使用しないでください。ドレン配管が凍結するおそれがあります。

対象ユニット

- MPUZ-ERP40 ~ 280HA7/KA
- MPU(Z)-RP40 ~ 280HA7

仕様

形名	PAC-SH71DS
接続ドレン配管	PVC管 VP-25 または内径25mmのビニールホース
使用環境条件	凍結なきこと（寒冷地での使用はしないでください）
材質	EPT ゴム
構成部品	ドレンソケット：1個、ドレンキャップφ33：5個、ドレンキャップφ12：2個、断熱材：3枚（液管用1枚、ガス管用大・小各1枚）、バンド：8本

外形図 (単位：mm)

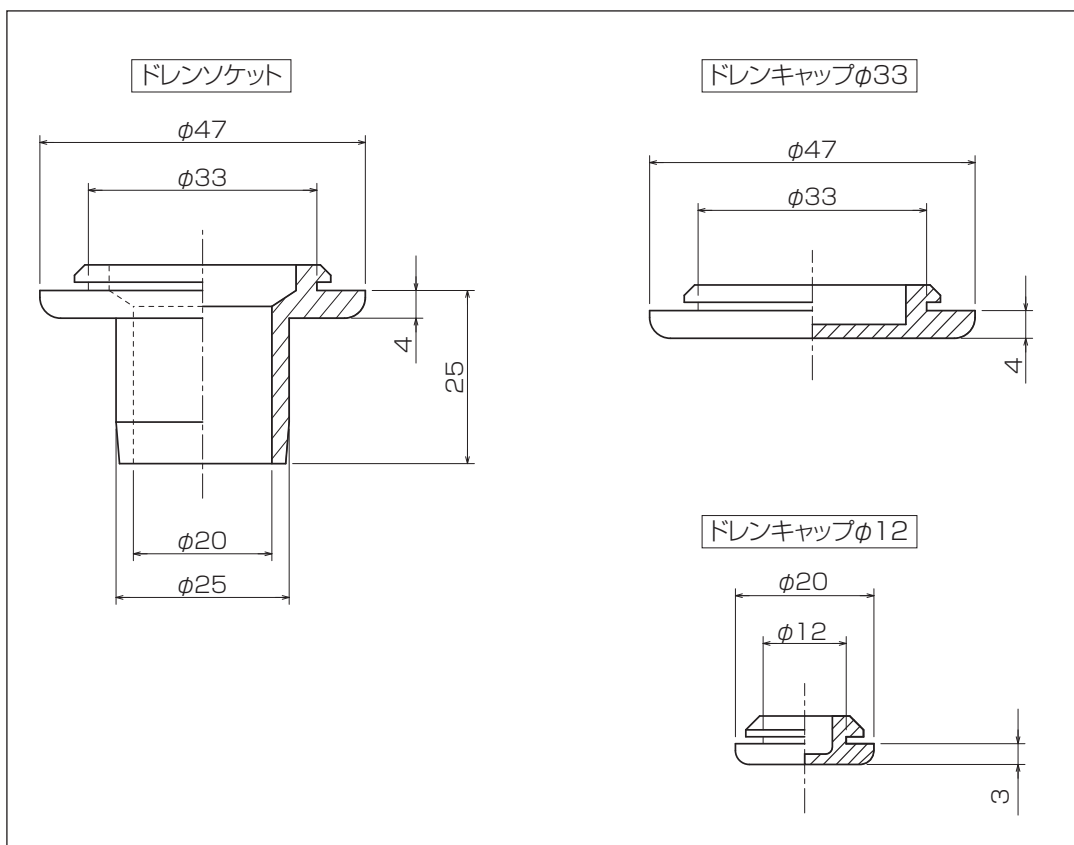

MITSUBISHI

三菱電機株式会社

形名 PAC-SH71DS
 形名コード **7D2H71**

適用機種

(室外ユニット用)
 ・Gシリーズ
 ・Hシリーズ
 ・Kシリーズ

三菱パッケージエアコン別売部品
 ドレンソケット取付説明書

安全のために必ず守ること

- 取付けは、この「安全のために必ず守ること」をよくお読みのうえ、確実にこなしてください。
- ここに示した注意事項は、安全に関する重大な内容を記載していますので、必ず守ってください。
- 誤った取扱いをしたときに生じる危険とその程度を、次の表示で区分して説明しています。

警告	誤った取扱いをしたときに、死亡や重傷などに結びつく可能性があるもの。
注意	誤った取扱いをしたときに、傷害または家屋・家財などの損害に結びつくもの。

- 取付け完了後、試運転を行ない異常がないことを確認するとともに、この取付説明書は取扱説明書と共に、お客様で保管いただくように依頼してください。また、お使いになる方が代わる場合は、新しくお使いになる方にお渡しいただくよう依頼してください。

警告

取付けは、販売店または専門業者に依頼する。 ●お客様自身で取付けをされ不備があると、部品によっては水漏れや感電、火災等の原因になることがあります。	取付けは、この取付説明書に従って確実にこなす。 ●取付けに不備があると、部品によっては水漏れや感電、火災等の原因になることがあります。
--	--

取付け(移設)・電気工事をする前に





注意

ポリ袋は幼児の手の届くところに置かない。 ●頭からかぶるなどしたときに口や鼻をふさが窒息の原因になります。	電源配線工事がある場合は、電流量に合った規格品の電線を使用すること。 ●漏電や発熱・火災の原因になることがあります。
冷媒配管工事がある場合の断熱は結露しないように確実にこなす。 ●不完全な断熱施工を行なうと配管等表面が結露して、露タレ等を発生し、天井・床その他、大切なものを濡らす原因となります。	ドレン配管工事がある場合は、取付説明書に従って確実に排水するよう施工し、結露が生じないよう保温すること。 ●配管工事に不備があると、水漏れし、天井・床その他家財等を濡らす原因になることがあります。

室外ユニットの底面にはドレン排水用の穴を数箇所あけてあります。この目的は排水を容易にするためです。ドレンソケットは、設置場所によりドレンホースで排水する場合に、余分な穴をふさぎ、1ヶ所より集中排水するための部品です。
 尚、寒冷地では使用しないでください。ドレン配管が凍結するおそれがあります。

1 部品の確認

この袋の中には、この説明書のほかに下記部品が入っていますのでご確認ください。

①ドレンソケット 1個 	②ドレンキャップ 大5個 小2個 ※機種により使用数が異なります。 	③断熱材(液管側) 1枚 サイズ小 	④断熱材(ガス管側) 1枚 サイズ大 	⑤バンド 8本 
---	---	--	--	---

室外ユニット

2 | ドレンソケット取付方法 ☆接着剤は現地手配願います。

- (1) ユニット底部にある数箇所穴のうち、ドレン排水に使用する穴にドレンソケット①を接着剤（現地手配）をつけて取付ける。
- (2) ドレンキャップ②に接着剤（現地手配）をつけて残りの穴をふさぐ。・・・機種により穴の数が異なります。
 <注>接着剤は水洩れを防ぐシールを兼ねるので確実に塗布してください。
 <注>接着剤はゴム-金属用接着剤を御使用ください。
 推奨品:セメダイン社、スーパーX
- (3) ドレンソケット①に市販の内径25mmのビニールホース、または硬質ビニール管VP25を取付けドレン配管工事を行なってください。

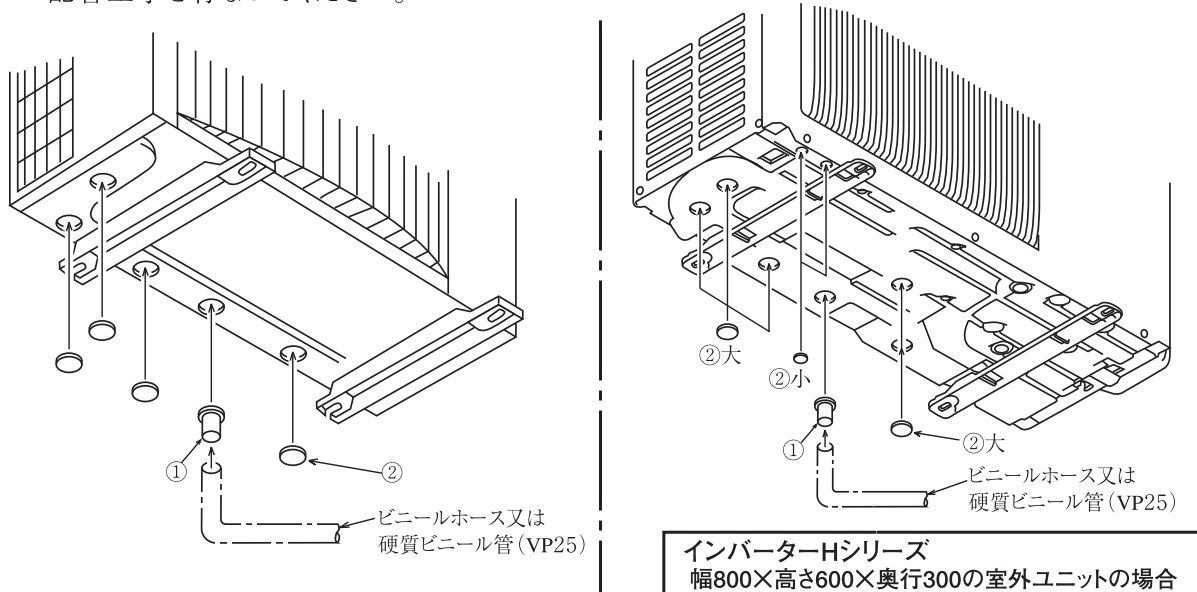

3 | 断熱材取付方法

室外ユニットのストップバルブに断熱材を取付けてください。

※断熱材は配管接続後に取付けてください。

※機種によりストップバルブ近傍にチェックバルブがありますので、その時は断熱材③④に適宜逃し穴を設けて取付けてください。

- (1) 断熱材③を液管側に、断熱材④をガス管側に取付けます。穴をバルブのキャップに合わせて、配管接続部全体を覆うように取付けてください。
- (2) バンド⑤で断熱材③④を固定してください。

ガス側バルブの大きさに合わせて、ガス管側断熱材④を下図のように適宜カットしてください。

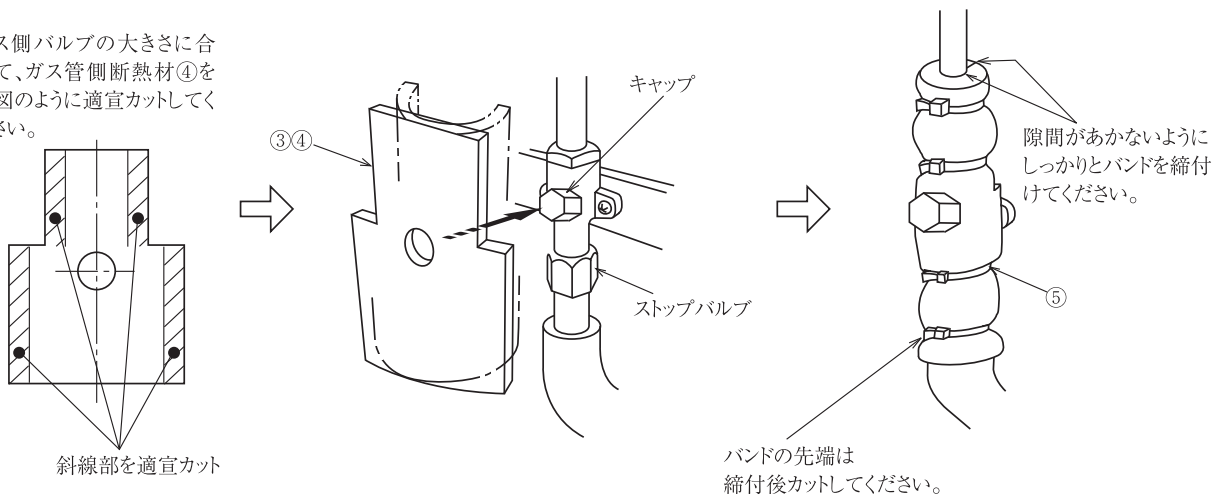

斜線部を適宜カット

バンドの先端は締付後カットしてください。

集中排水ドレンパン

● PAC-SG63DP

使用目的 / 用途

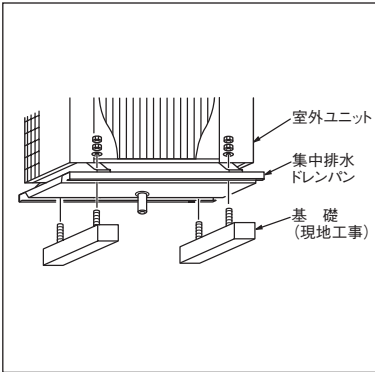

- “集中排水ドレンパン” は、室外ユニットを通路の上等の架台に据付けた際のドレン処理を行う部品です。
- 室外ユニットを吊り設置した時、設置下面を濡らしたくない時に使用します。
- 本品は架台と室外ユニットの間に設置するため、製品据付高さが 30mm 高くなります。
- 凍結防止ヒーターとドレンソケットとの併用はできません。

注意

- ・ 寒冷地では使用しないでください。
- ・ 本品はドレン排水口側が室外ユニットの後側となるようにしてください。
- ・ 本品の前側に水が溜まらないように、若干後下がりにして施工してください。

対象ユニット

- MPUZ-ERP40 ~ 63HA7
- MPU(Z)-RP40 ~ 63HA7

仕様

形名	PAC-SG63DP	
ドレン排水口サイズ	R3/4 ネジ (20A)	
外装	色	アイボリー
	マンセルNo	3.0Y7.8/1.1
	材質	合金化溶融亜鉛メッキ鋼板 t1.6
	表面処理	アクリル樹脂塗装
質量	6.3kg	
取付ボルト (現地手配)	M10 (または W3/8) 長さ: ドレンパン下面より突出 48mm 以内	

外形図 (単位: mm)

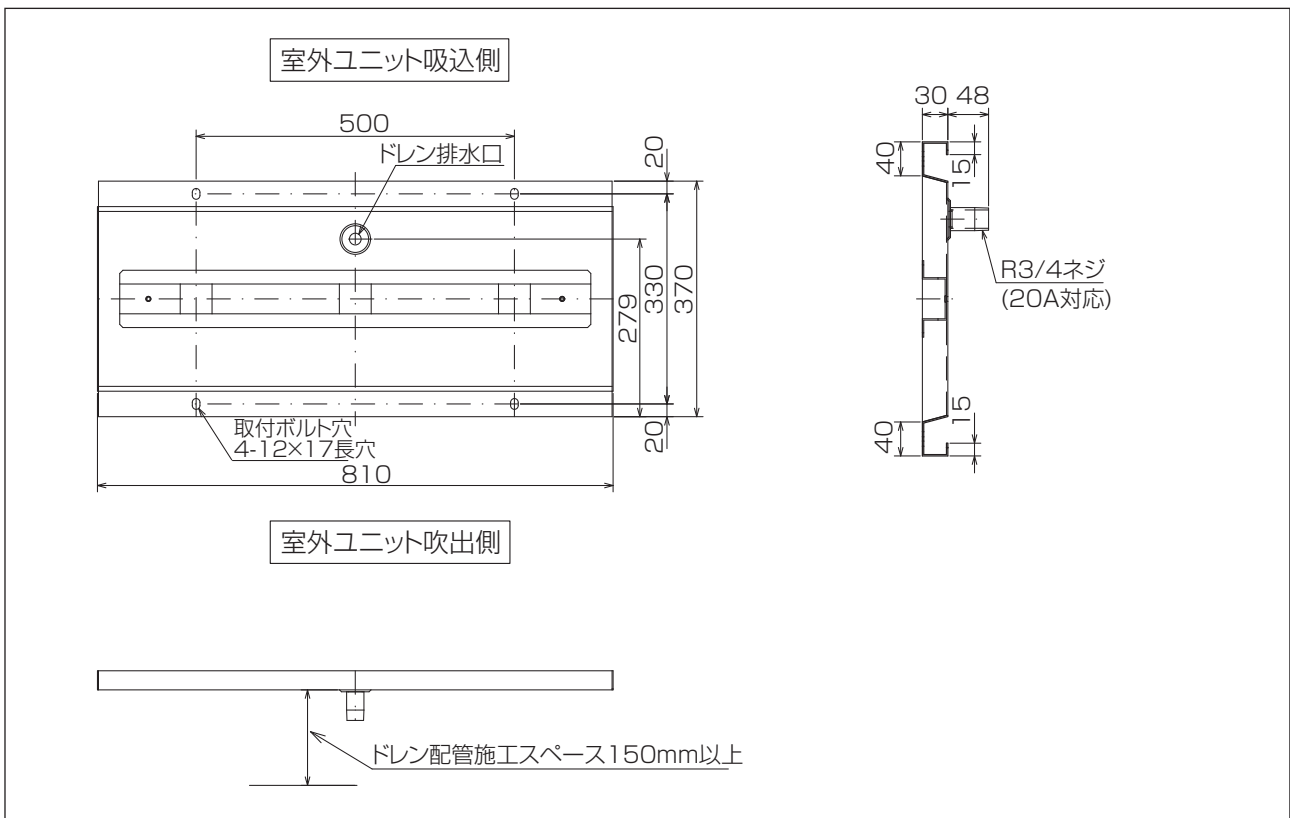

集中排水ドレンパン

● PAC-SG64DP

使用目的 / 用途

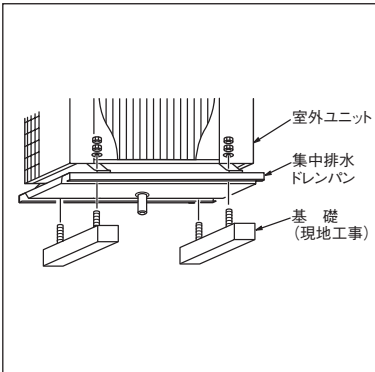

- “集中排水ドレンパン” は、室外ユニットを通路の上等の架台に据付けた際のドレン処理を行う部品です。
- 室外ユニットを吊り設置した時、設置下面を濡らしたくない時に使用します。
- 本品は架台と室外ユニットの間に設置するため、製品据付高さが 30mm 高くなります。
- 凍結防止ヒーターとドレンソケットとの併用はできません。

注意

- ・寒冷地では使用しないでください。
- ・本品はドレン排水口側が室外ユニットの後側となるようにしてください。
- ・本品の前側に水が溜まらないように、若干後下がりにして施工してください。

対象ユニット

- MPUZ-ERP80・112HA7
- MPU(Z)-RP80～280HA7

仕様

形名	PAC-SG64DP	
ドレン排水口サイズ	R3/4 ネジ (20A)	
外装	色	アイボリー
	マンセルNo.	3.0Y7.8/1.1
	材質	合金化溶融亜鉛メッキ鋼板 t1.6
	表面処理	アクリル樹脂塗装
質量	7.8kg	
取付ボルト (現地手配)	M10 (または W3/8) 長さ: ドレンパン下面より突出 60mm 以内	

外形図 (単位: mm)

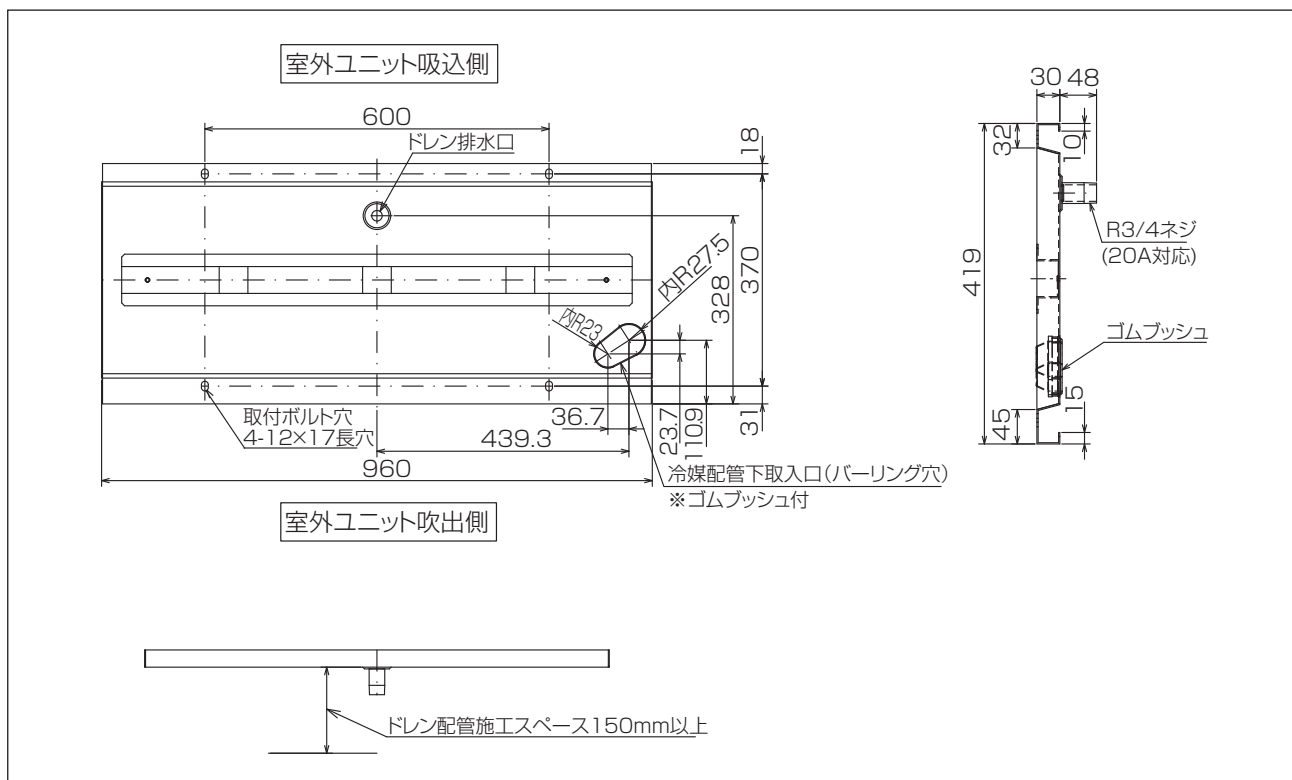

MITSUBISHI

三菱パッケージエアコン別売部品

集中排水ドレンパン取付説明書

PAC-SG63,64DP

（ 室外ユニット用

・インバーターHシリーズ

・一定速Hシリーズ63～160形

安全のために必ず守ること

- 取付けは、この「安全のために必ず守ること」をよくお読みのうえ、確実にこなしてください。
- ここに示した注意事項は、安全に関する重大な内容を記載していますので、必ず守ってください。
- 誤った取扱いをしたときに生じる危険とその程度を、次の表示で区分して説明しています。

警告 誤った取扱いをしたときに、死亡や重傷などに結びつく可能性があるもの。

注意 誤った取扱いをしたときに、傷害または家屋・家財などの損害に結びつくもの。

- 取付け完了後、試運転を行ない異常がないことを確認するとともに、この取付説明書は取扱説明書と共に、お客様で保管いただくように依頼してください。また、お使いになる方が代わる場合は、新しくお使いになる方にお渡しいただくよう依頼してください。

警告

取付けは、販売店または専門業者に依頼する。

- お客様自身で取付けをされ不備があると、部品によっては水漏れや感電、火災等の原因になることがあります。

取付けは、この取付説明書に従って確実にこなす。

- 取付けに不備があると、部品によっては水漏れや感電、火災等の原因になることがあります。

取付け(移設)・電気工事をする前に

注意

ポリ袋は幼児の手の届くところに置かない。

- 頭からかぶるなどしたときに口や鼻をふさぎ窒息の原因になります。

冷媒配管工事がある場合の断熱は結露しないように確実にこなす。

- 不完全な断熱施工を行なうと配管等表面が結露して、露タレ等が発生し、天井・床その他、大切なものを漏らす原因となります。

電源配線工事がある場合は、電流量に合った規格品の電線を使用すること。

- 漏電や発熱・火災の原因になることがあります。

ドレン配管工事がある場合は、取付説明書に従って確実に排水するよう施工し、結露が生じないよう保温すること。

- 配管工事に不備があると、水漏れし、天井・床その他家財等を漏らす原因になることがあります。

このドレンパンは、室外ユニットを通路の上などの架台に据付けた場合のドレン処理を行なうものです。

尚、本品の取付けの際には、次の点にご留意ください。

- 1) 寒冷地では使用しないでください。ドレン配管が凍結するおそれがあります。
- 2) 本品は架台と室外ユニットの間に設置するため、製品据付高さが30mm高くなります。
- 3) 本品はドレン排水口側が室外ユニットの後側となるようにしてください。
- 4) 本品の前側に水が溜まらないように、若干、後ろ下がりにして施工してください。

1 外形図

() 内寸法はPAC-SG64DPを示します。

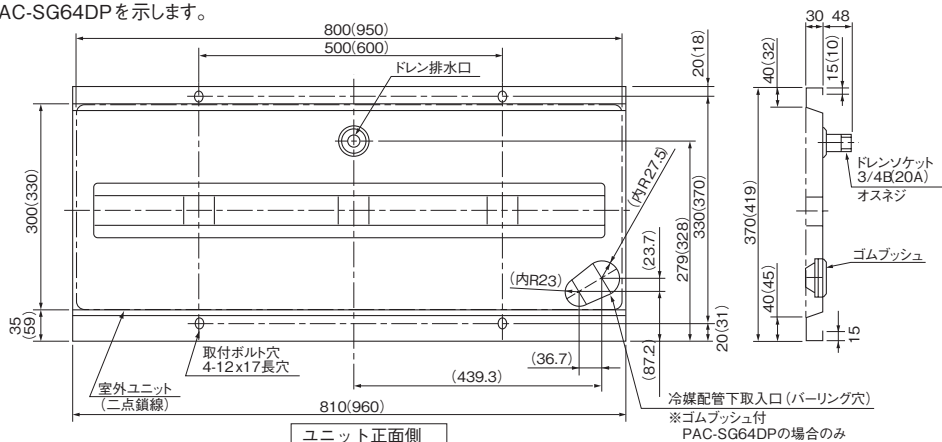

室外ユニット

2 取付方法

(1) 据付用架台に取付けの場合

- 1) 据付用架台は、室外ユニット本体、およびドレンパンの重量に充分耐えられる構造、強度とし、地震や突風などで倒れたり、落下しないよう強固に据付けてください。
- 2) ドレンパンのドレンソケットは長手方向中央部にありますので、架台の製作時にはソケットと架台部材が干渉しないようにしてください。
- 3) ドレンパンの取付けは、室外ユニット本体と共締めになりますので、据付用架台には室外ユニット本体据付用ピッチにてφ13程度の穴をあけてください。
- 4) 架台とドレンパン、室外ユニット本体を下図のように共締めにて強固に締結してください(4ヶ所)。尚、ボルトの長さは下図のように48mm以下、または60mm以下としてください。

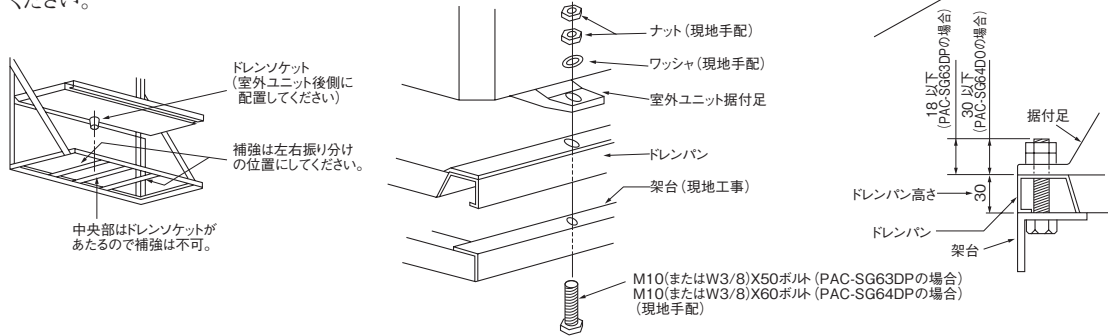
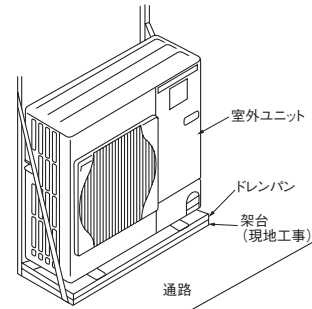

(2) 基礎に取付けの場合

- ドレン集中処理が必要で、基礎に据付ける場合、基礎の地上部高さは下図のように150mm以上としてください。これ以下ですとドレン排水用ソケットの突出長さが48mmでするので、ドレン配管施工ができなくなります。

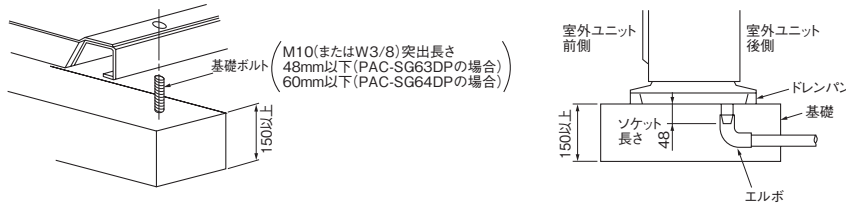

3 ドレン配管

(1) 鋼管接続の場合

3/4Bメネジ加工にて接続してください。

(2) ビニール管(軟質)接続の場合

内径φ25mmを使用し、接続部はホースバンド等で確実に固定してください。

(3) 塩ビ管(硬質)接続の場合

VP-20を使用し、塩ビ管用ジョイントにて接続してください。
※いずれの場合でも、ソケットのネジ部はシールテープ等で確実にシールを行ない、水漏れがないことを確認してください。

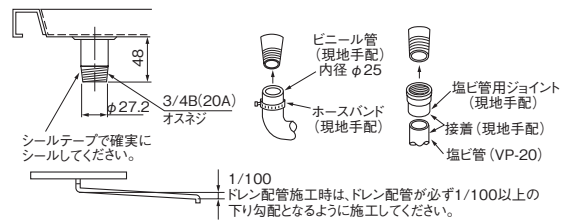

4 冷媒配管 ※PAC-SG63DP除く

- 冷媒配管の取入れは、前、右、後、下側の4方向から可能ですが、必ず以下の作業を行ってください。

(1) 下配管の場合

ゴムブッシュを冷媒配管断熱材の太さに合わせて切り取って、ゴムブッシュに冷媒配管を通しながらパーリング穴にはめ込んでください。水漏れしないようにセメダイン366相当の接着剤(現地手配)でシールしてください。

(2) その他の配管の場合

ドレンパンの下配管部パーリング穴をゴムブッシュで塞いでください。水漏れしないようにセメダイン366相当の接着剤(現地手配)でシールしてください。

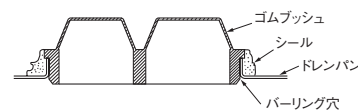
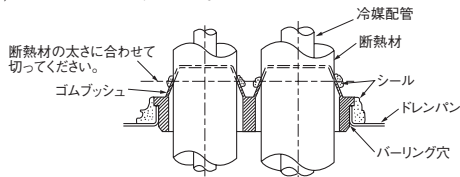

集中排水ドレンパン

● PAC-SH97DP

使用目的 / 用途

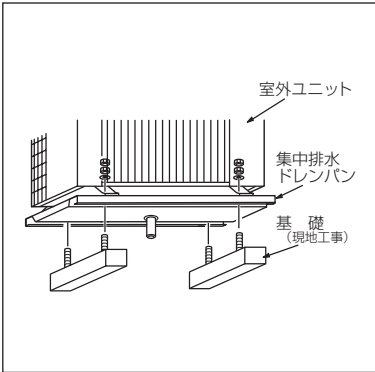

- “集中排水ドレンパン” は、室外ユニットを通路の上等の架台に据付けた際のドレン処理を行う部品です。
- 室外ユニットを吊り設置した時、設置下面を濡らしたくない時に使用します。
- 本品は架台と室外ユニットの間に設置するため、製品据付高さが 30mm 高くなります。
- 凍結防止ヒーターとドレンソケットとの併用はできません。

注意

- ・寒冷地では使用しないでください。
- ・本品はドレン排水口側が室外ユニットの後側となるようにしてください。
- ・本品の前側に水が溜まらないように、若干後下がりにして施工してください。

対象ユニット

- MPUZ-ERP140 ~ 280KA

仕様

形名	PAC-SH97DP	
ドレン排水口サイズ	R3/4 ネジ (20A)	
外装	色	アイボリー
	マンセルNo	3.0Y7.8/1.1
	材質	合金化溶融亜鉛メッキ鋼板 t1.6
	表面処理	アクリル樹脂塗装
質量	8.8kg	
取付ボルト (現地手配)	M10 (または W3/8) 長さ: ドレンパン下面より突出 60mm以内	

外形図 (単位: mm)

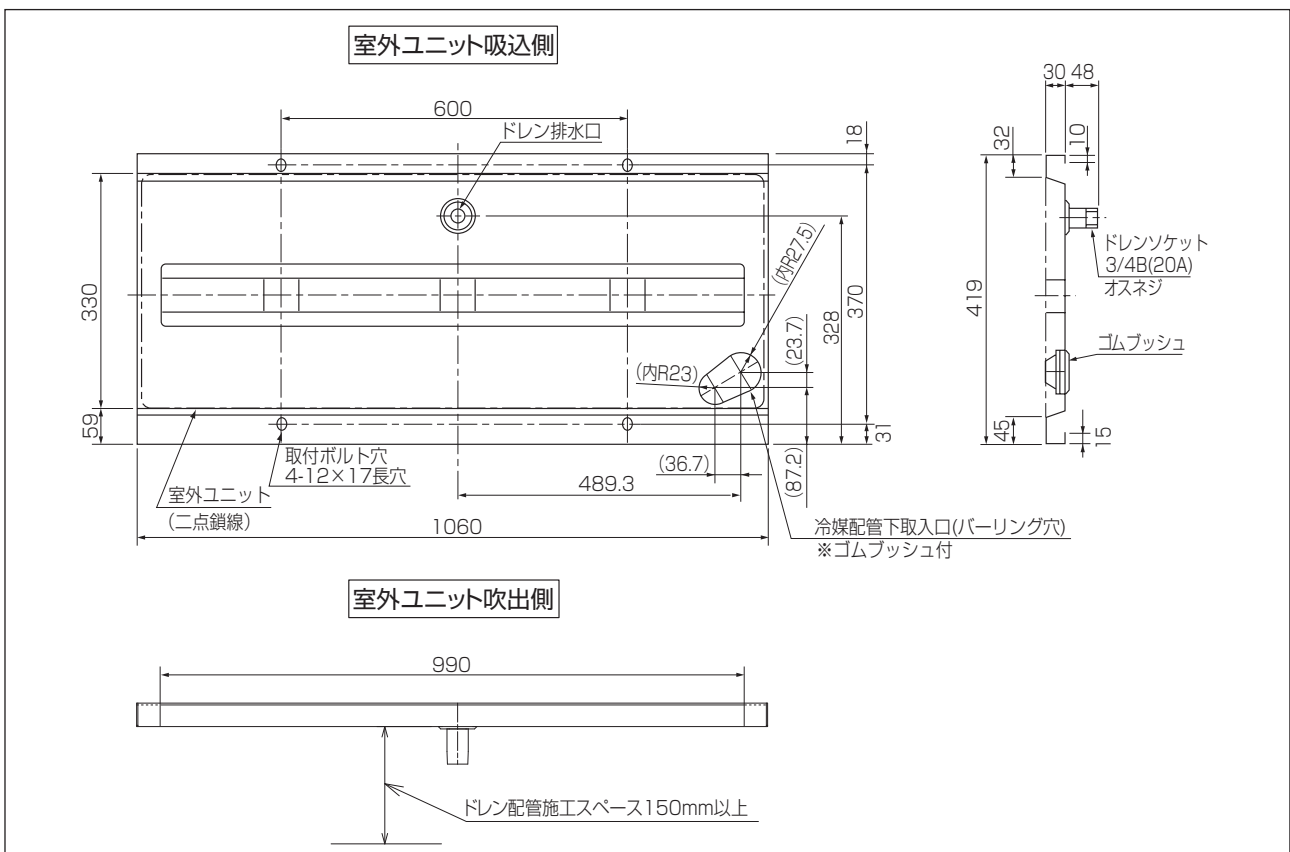

MITSUBISHI

三菱パッケージエアコン別売部品
集中排水ドレンパン取付説明書

PAC-SH97DP
室外ユニットKシリーズ用

安全のために必ず守ること

- 取付けは、この「安全のために必ず守ること」をよくお読みのうえ、確実に行ってください。
- ここに示した注意事項は、安全に関する重大な内容を記載していますので、必ず守ってください。
- 誤った取扱いをしたときに生じる危険とその程度を、次の表示で区分して説明しています。



警告 誤った取扱いをしたときに、死亡や重傷などに結びつく可能性があるもの。



注意 誤った取扱いをしたときに、傷害または家屋・家財などの損害に結びつくもの。

- 取付け完了後、試運転を行ない異常がないことを確認するとともに、この取付説明書は取扱説明書と共に、お客様で保管いただくように依頼してください。また、お使いになる方が代わる場合は、新しくお使いになる方にお渡しいただくよう依頼してください。

警告

取付けは、販売店または専門業者に依頼する。

- お客様自身で取付けをされ不備があると、部品によっては水漏れや感電、火災等の原因になることがあります。

取付けは、この取付説明書に従って確実にこなう。

- 取付けに不備があると、部品によっては水漏れや感電、火災等の原因になることがあります。

取付け(移設)・電気工事をする前に

注意

ポリ袋は幼児の手の届くところに置かない。

- 頭からかぶるなどしたときに口や鼻をふさが窒息する原因になります。

電源配線工事がある場合は、電流量に合った規格品の電線を使用すること。

- 漏電や発熱・火災の原因になることがあります。

冷媒配管工事がある場合の断熱は結露しないように確実にこなう。

- 不完全な断熱施工を行なうと配管等表面が結露して、露タレ等を発生し、天井・床その他、大切なものを漏らす原因となります。

ドレン配管工事がある場合は、取付説明書に従って確実に排水するよう施工し、結露が生じないように保温すること。

- 配管工事に不備があると、水漏れし、天井・床その他家財等を漏らす原因になることがあります。

このドレンパンは、室外ユニットを通路の上などの架台に据付けた場合のドレン処理を行なうものです。尚、本品の取付けの際には、次の点にご留意ください。

- 1) 寒冷地では使用しないでください。ドレン配管が凍結するおそれがあります。
- 2) 本品は架台と室外ユニットの間に設置するため、製品据付高さが30mm高くなります。
- 3) 本品はドレン排水口側が室外ユニットの後側となるようにしてください。
- 4) 本品の前側に水が溜まらないように、若干、後ろ下がりにして施工してください。

1 外形図

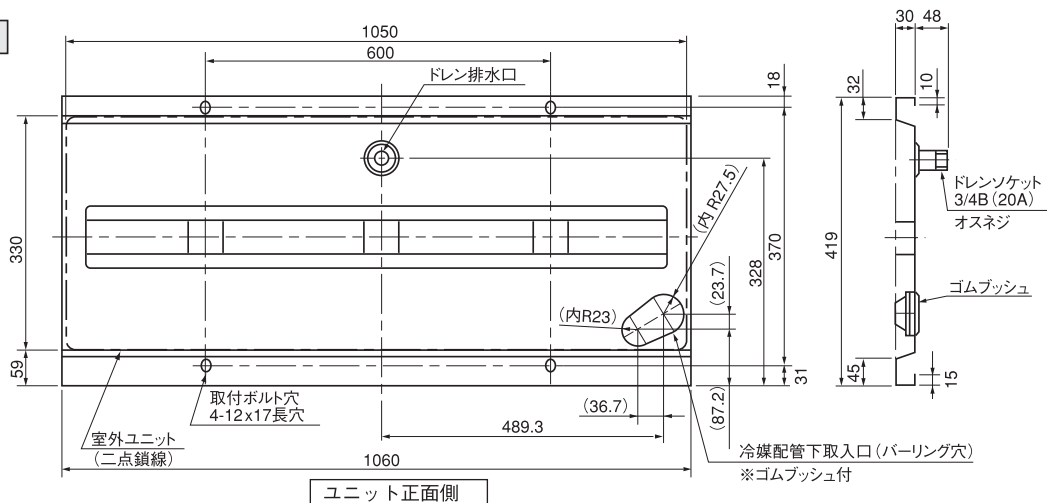

2 取付方法

(1) 据付用架台に取付けの場合

- 1) 据付用架台は、室外ユニット本体、およびドレンパンの重量に充分耐えられる構造、強度とし、地震や突風などで倒れたり、落下しないよう強固に据付けてください。
- 2) ドレンパンのドレンソケットは長手方向中央部にありますので、架台の製作時にはソケットと架台部材が干渉しないようにしてください。
- 3) ドレンパンの取付けは、室外ユニット本体と共締めになりますので、据付用架台には室外ユニット本体据付用ピッチにてφ13程度の穴をあけてください。
- 4) 架台とドレンパン、室外ユニット本体を下図のように共締めにて強固に締結してください(4ヶ所)。尚、ボルトの長さは下図のように60mm以下としてください。

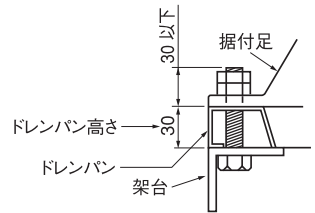
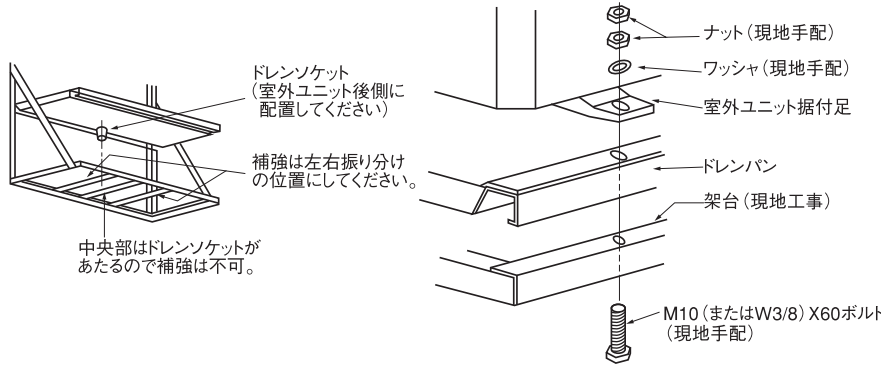
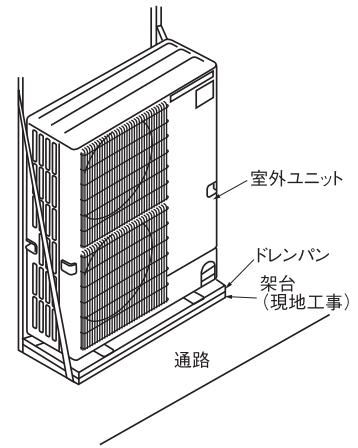

(2) 基礎に取付けの場合

- ドレン集中処理が必要で、基礎に据付ける場合、基礎の地上部高さは下図のように150mm以上としてください。これ以下ですとドレン排水用ソケットの突出長さが48mmですので、ドレン配管施工ができなくなります。

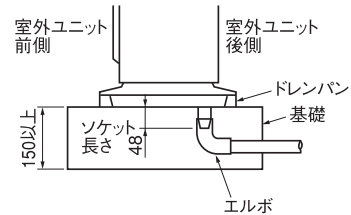
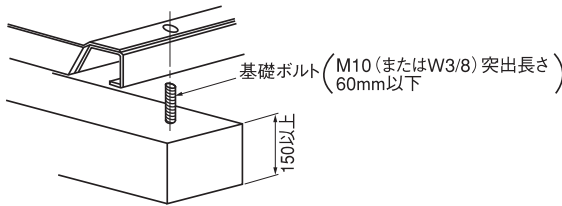

3 ドレン配管

(1) 銅管接続の場合

3/4Bメネジ加工にて接続してください。

(2) ビニール管(軟質)接続の場合

内径φ25mmを使用し、接続部はホースバンド等で確実に固定してください。

(3) 塩ビ管(硬質)接続の場合

VP-20を使用し、塩ビ管用ジョイントにて接続してください。
※いづれの場合でも、ソケットのネジ部はシールテープ等で確実にシールを行ない、水漏れがないことを確認してください。

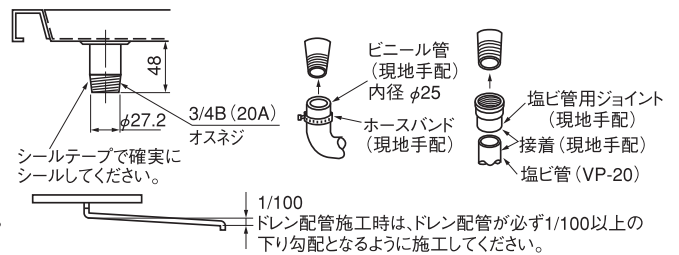

1/100 ドレン配管施工時は、ドレン配管が必ず1/100以上の下り勾配となるように施工してください。

4 冷媒配管

- 冷媒配管の取入れは、前、右、後、下側の4方向から可能ですが、必ず以下の作業を行ってください。

(1) 下配管の場合

ゴムブッシュを冷媒配管断熱材の太さに合わせて切り取って、ゴムブッシュに冷媒配管を通しながらパリング穴にはめ込んでください。水漏れしないようにセメダイン366相当の接着剤(現地手配)でシールしてください。

(2) その他の配管の場合

ドレンパンの下配管部パリング穴をゴムブッシュで塞いでください。水漏れしないようにセメダイン366相当の接着剤(現地手配)でシールしてください。

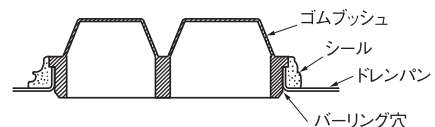
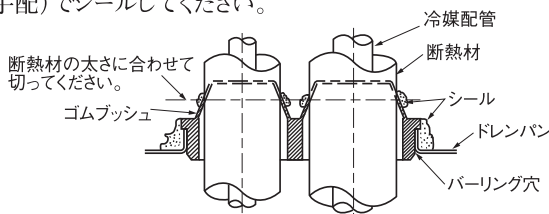

BH79G741K01

安全ネット

● PAC-SH30AN

使用目的 / 用途

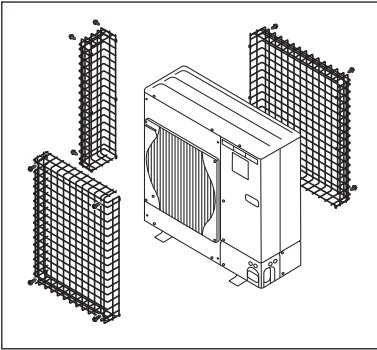

- “安全ネット”は、室外ユニットの吹出部・吸込部を鉄線ネットで保護する部品です。
- 学校や児童施設など子どもが触れるおそれのある場合にお勧めです。

対象ユニット

- MPU(Z)-RP80・112HA7

仕様

形名	PAC-SH30AN		質量	7.4kg	
外装	色	アイボリー	鉄線ピッチ	最大 50 × 50mm	
	マンセルNo	5Y8/1	付属品	部品名	取付用座付ネジ (M5 × 15) 12本
	材質	鉄線 (SWM) φ4		材質	鉄線 (SWCH18A)
	表面処理	ポリエチレンコーティング		表面処理	亜鉛ニッケルメッキ

外形図 (取付図) (単位: mm)

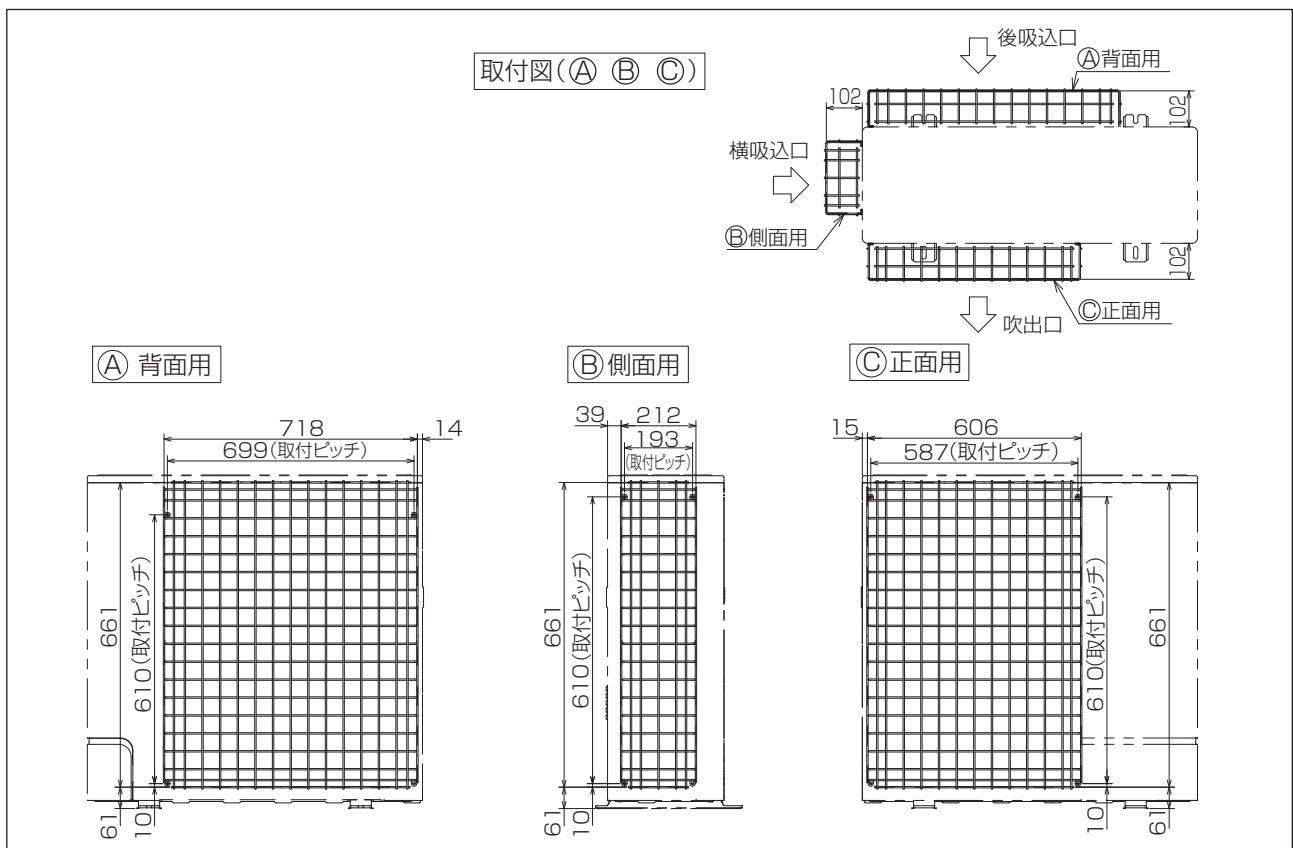

安全ネット

● PAC-SG65AN

使用目的 / 用途

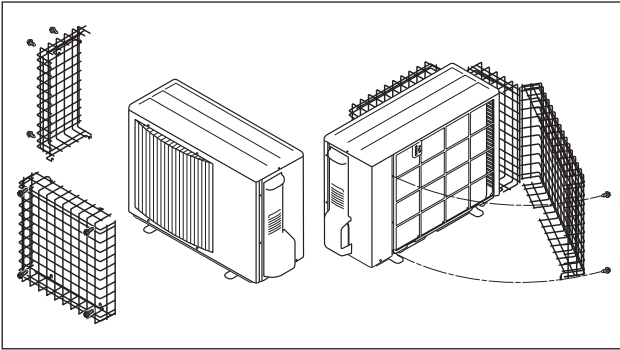

- “安全ネット”は、室外ユニットの吹出部・吸込部を鉄線ネットで保護する部品です。
- 学校や児童施設など子どもが触れるおそれのある場合にお勧めです。

対象ユニット

- MPUZ-ERP40 ~ 63HA7
- MPU(Z)-RP40 ~ 63HA7

仕様

形名	PAC-SG65AN	質量	6kg	
色	アイボリー	鉄線ピッチ	最大 50 × 50mm	
外装	マンセルNo.	5Y8/1	付属品	
	材質	鉄線 (SWM) φ4		部品名
	表面処理	ポリエチレンコーティング		材質
			取付用座付ネジ (M4 × 16) 10本	
			材質	
			SUS410	
			表面処理	
			パシベート	

外形図 (取付図) (単位: mm)

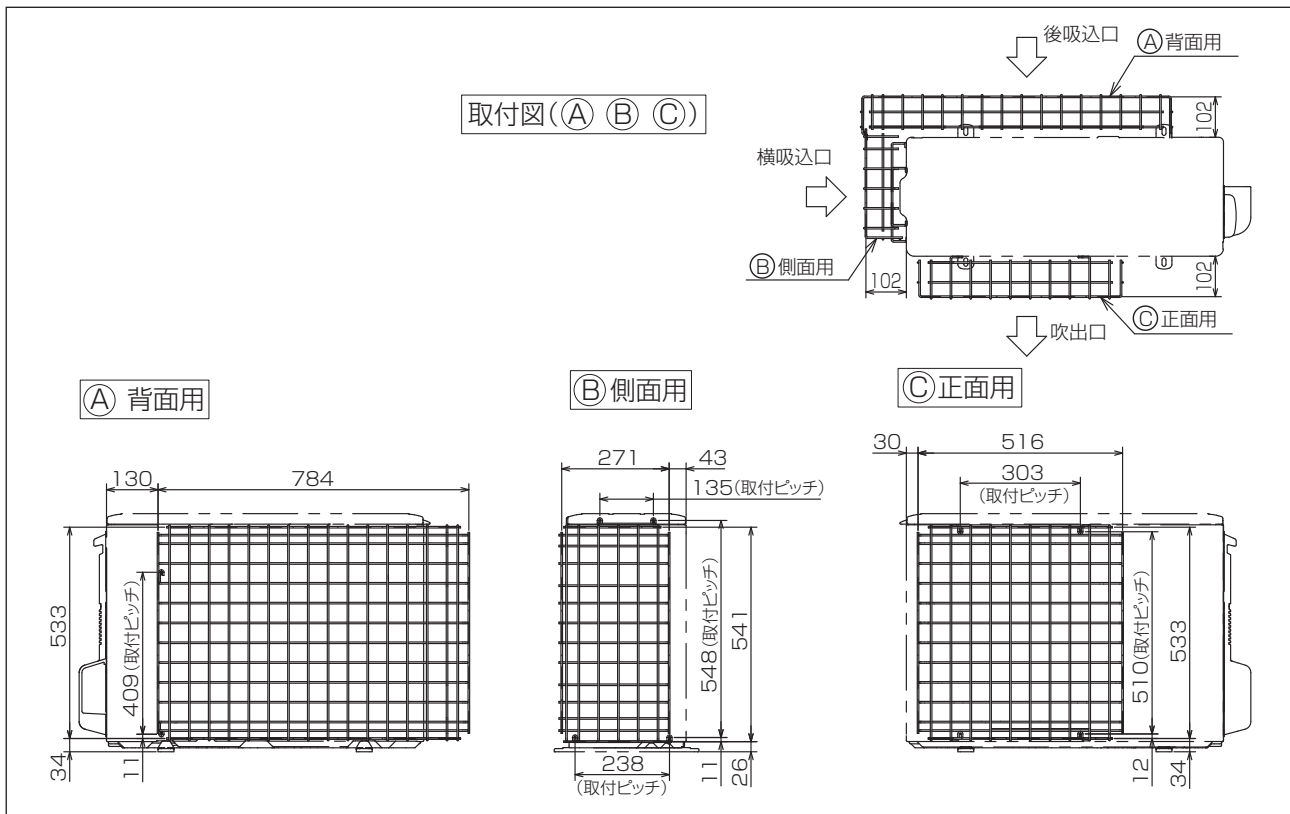

安全ネット

● PAC-SG66AN

使用目的 / 用途

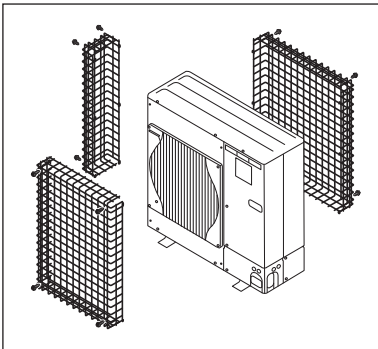

- “安全ネット”は、室外ユニットの吹出部・吸込部を鉄線ネットで保護する部品です。
- 学校や児童施設など子どもが触れるおそれのある場合にお勧めです。

対象ユニット

- MPUZ-ERP80・112HA7
- MPU(Z)-RP140HA7

仕様

形名	PAC-SG66AN		質量	9kg	
色	アイボリー		鉄線ピッチ	最大 50 × 50mm	
外装	マンセルNo	5Y8/1	付属品	部品名	取付用座付ネジ (M5 × 15) 16本
	材質	鉄線 (SWM) φ4		材質	鉄線 (SWCH18A)
	表面処理	ポリエチレンコーティング		表面処理	亜鉛ニッケルメッキ

外形図 (取付図) (単位: mm)

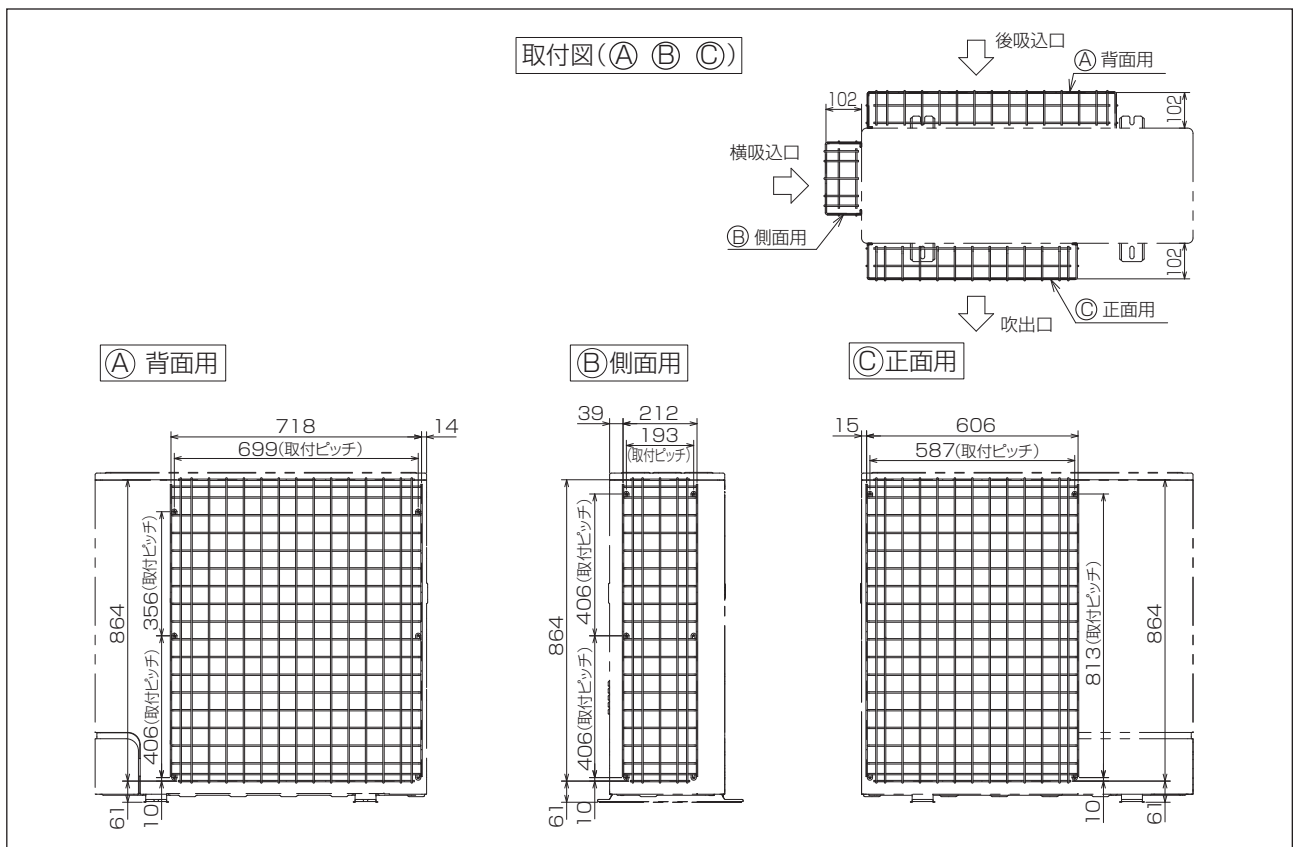

安全ネット

● PAC-SG67AN

使用目的 / 用途

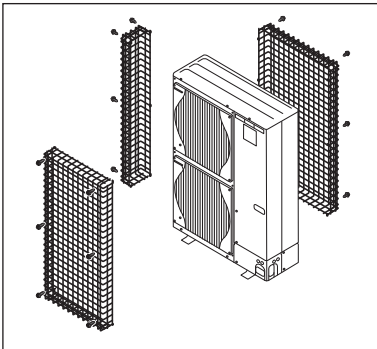

- “安全ネット” は、室外ユニットの吹出口・吸込部を鉄線ネットで保護する部品です。
- 学校や児童施設など子どもが触れるおそれのある場合にお勧めです。

対象ユニット

- MPUZ-HRP80 ~ 140HA7
- MPUZ-RP224HA7

仕様

形名	PAC-SG67AN		質量	12kg	
外装	色	アイボリー	鉄線ピッチ	最大 50 × 50mm	
	マンセルNo	5Y8/1	付属品	部品名	取付用座付ネジ (M5 × 15) 18本
	材質	鉄線 (SWM) φ4		材質	鉄線 (SWCH18A)
	表面処理	ポリエチレンコーティング		表面処理	亜鉛ニッケルメッキ

外形図 (取付図) (単位: mm)

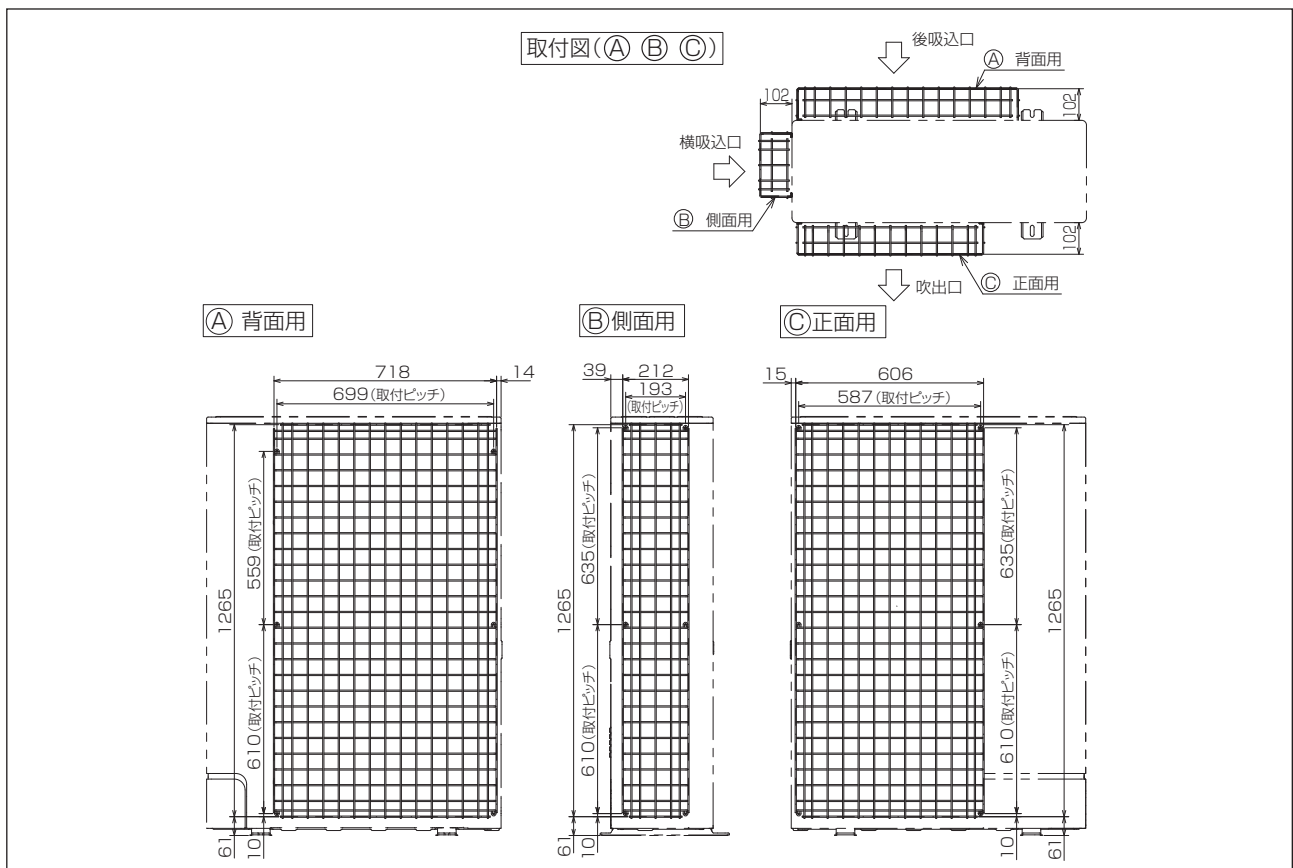

安全ネット

● PAC-SH69AN

使用目的 / 用途

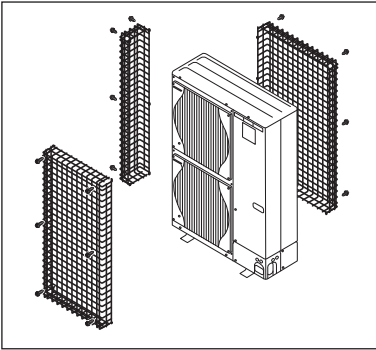

- “安全ネット” は、室外ユニットの吹出部・吸込部を鉄線ネットで保護する部品です。
- 学校や児童施設など子どもが触れるおそれのある場合にお勧めです。

対象ユニット

- MPUZ-RP280HA7
- MPUZ-HRP160HA7

仕様

形名	PAC-SH69AN		質量	12kg
外装	色	アイボリー	鉄線ピッチ	最大 50 × 50mm
	マンセルNo	5Y8/1	付部品名	取付用座付ネジ (M5 × 15) 18本
	材質	鉄線 (SWM) φ4	属材質	鉄線 (SWCH18A)
	表面処理	ポリエチレンコーティング	品表面処理	亜鉛ニッケルメッキ

外形図 (取付図) (単位 : mm)

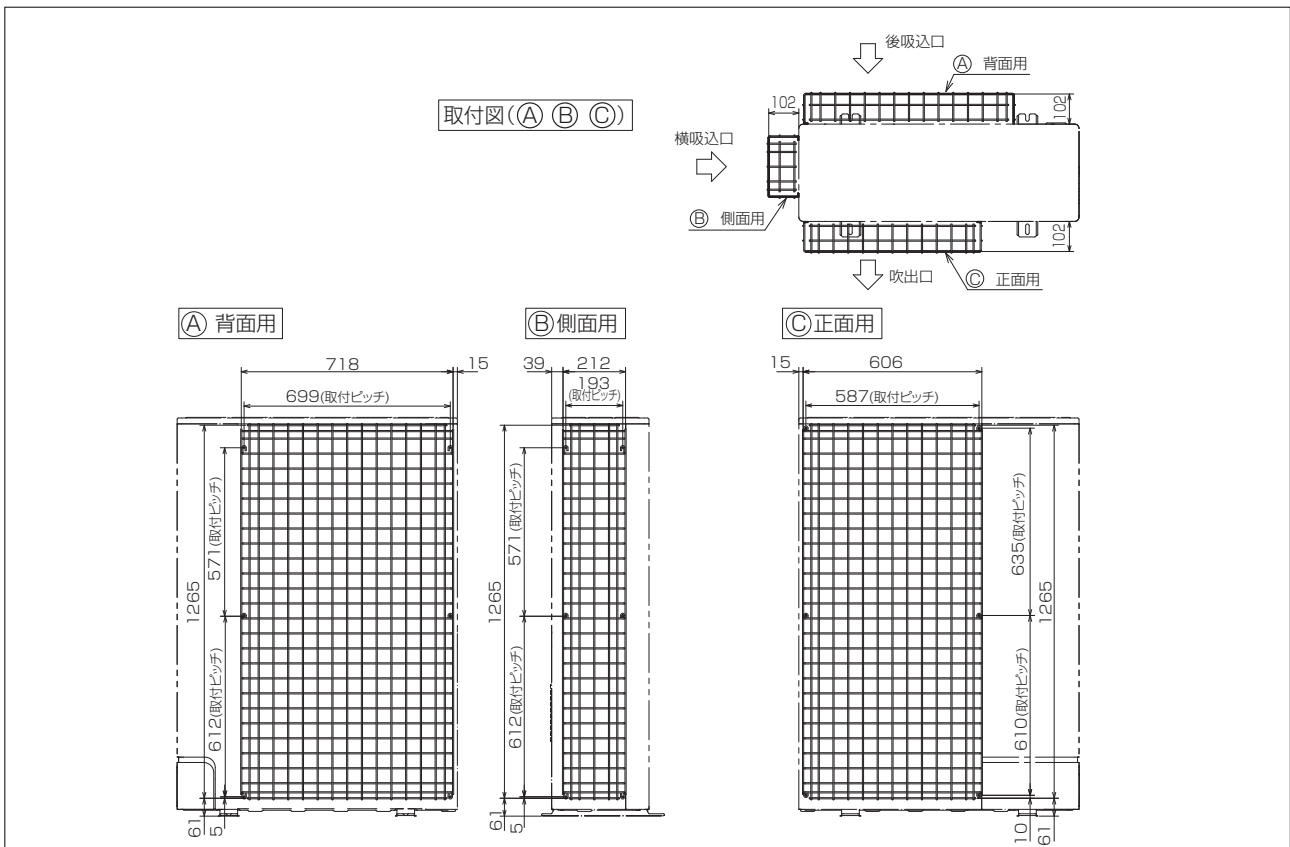

安全ネット

● PAC-SH73AN

使用目的 / 用途

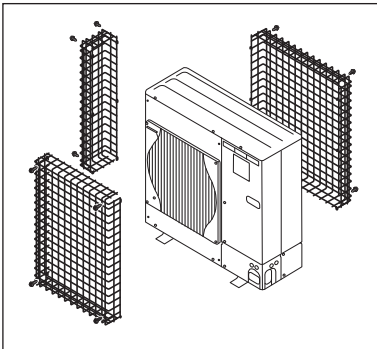

- “安全ネット” は、室外ユニットの吹出部・吸込部を鉄線ネットで保護する部品です。
- 学校や児童施設など子どもが触れるおそれのある場合にお勧めです。

対象ユニット

- MPU(Z)-RP160HA7

仕様

形名	PAC-SH73AN		質量	9kg	
外装	色	アイボリー	鉄線ピッチ	最大 50 × 50mm	
	マンセルNo	5Y8/1	付属品	部品名	取付用座付ネジ (M5 × 15) 16本
	材質	鉄線 (SWM) φ4		材質	鉄線 (SWCH18A)
	表面処理	ポリエチレンコーティング		表面処理	亜鉛ニッケルメッキ

外形図 (取付図) (単位: mm)

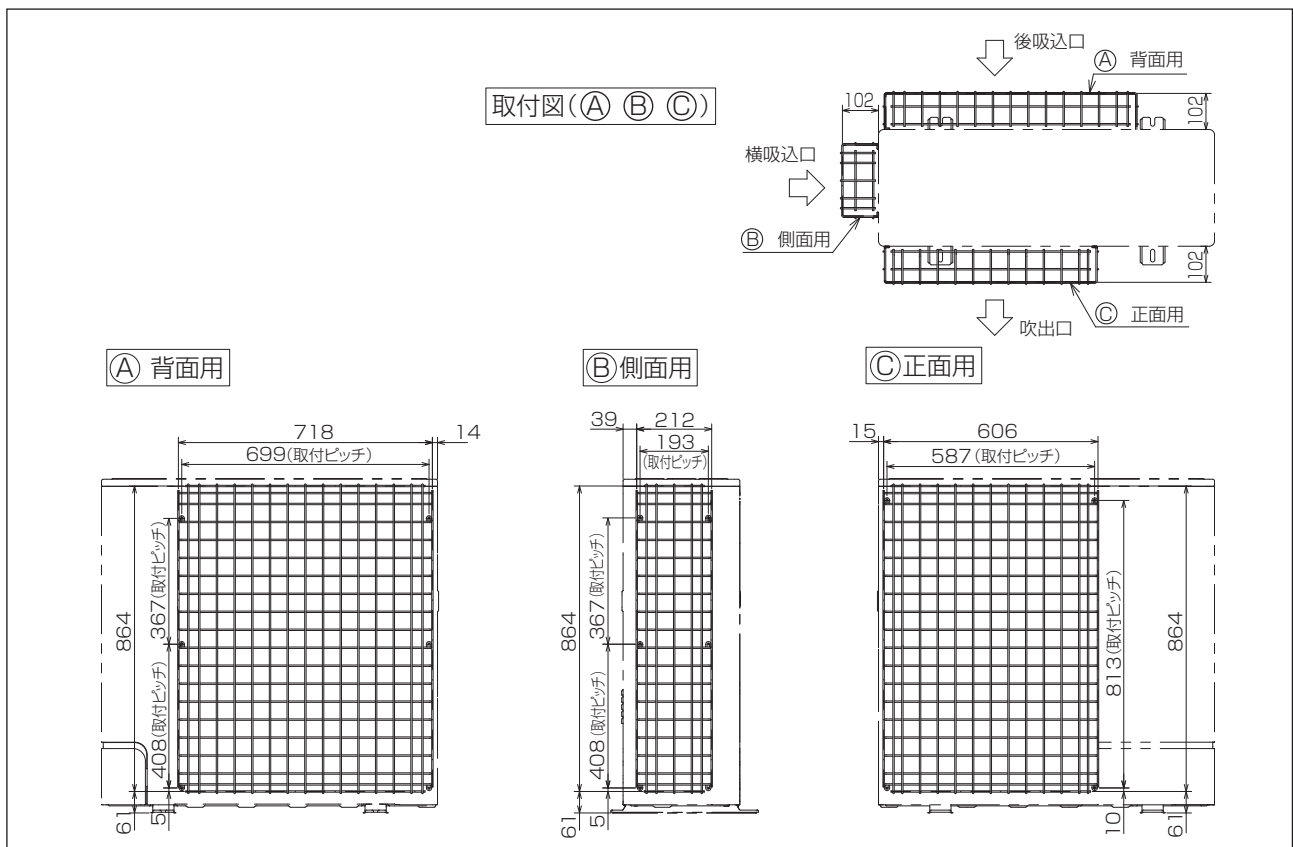

MITSUBISHI

三菱パッケージエアコン別売部品
安全ネット取付説明書

PAC-S*** AN
(室外ユニットHシリーズ用)

1 部品の確認

この箱の中には、この説明書のほかに下記部品が入っていますのでご確認ください。

①正面用安全ネット(中)……1個	②側面用安全ネット(小)……1個	③背面用安全ネット(大)……1個	④ネジ
			SG65AN…4×16 10本 SG66AN…5×15 16本 SG67AN…5×15 18本 SH30AN…5×15 12本 SH69AN…5×15 18本 SH73AN…5×15 16本

※機種によっては、本体の固定ネジを取外す箇所がありますので、各ネット取付前に固定箇所の確認をしてください。

2 取付方法

SG65ANの場合

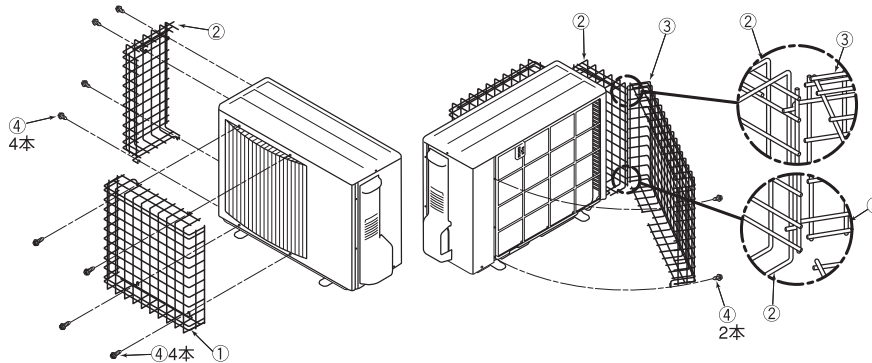

- 正面用安全ネット①をネジ④にて室外ユニット下穴に取付けてください。
※上下方向は据付足上に開口部が位置するように取付けてください。
- 側面の既存固定ネジ(4本)を取外し、側面用安全ネット②をネジ④にて室外ユニットに取付けてください。
※上下方向はネジ穴を合わせることで決まります。
- 背面上下の既存固定ネジ(2本)を取外してください。
背面用安全ネット③を図に示すように側面用安全ネット②に差込み、ネジ④にて室外ユニットに取付けてください。
※上下方向は据付足上に開口部が位置するように取付けてください。

SG66AN, SH30AN, SH73ANの場合

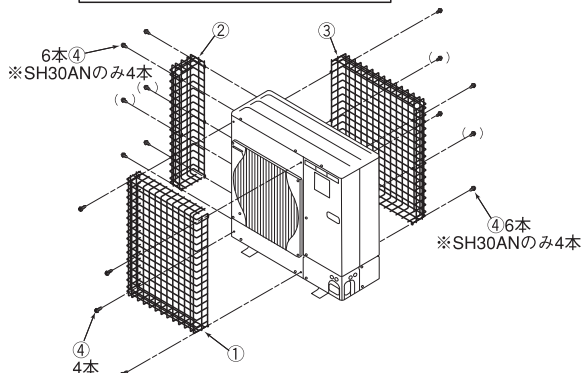

- 正面用安全ネット①をネジ④にて室外ユニット下穴に取付けてください。
※上下方向は安全ネットが上面パネルと正面パネルの合わせ目に位置するように取付けてください。
- 側面用安全ネット②をネジ④にて室外ユニット下穴に取付けてください。
※上下方向は安全ネットが上面パネルと側面パネルの合わせ目に位置するように取付けてください。
- 背面用安全ネット③をネジ④にて室外ユニット下穴に取付けてください。
※上下方向は安全ネットが上面パネルと側面パネルの合わせ目に位置するように取付けてください。

※機種によって1ヶ所のみヤガード固定穴を流用します。
その際にはヤガード固定の既存ネジ(1本)を取外してから安全ネットを取付けてください。

SG67AN, SH69ANの場合

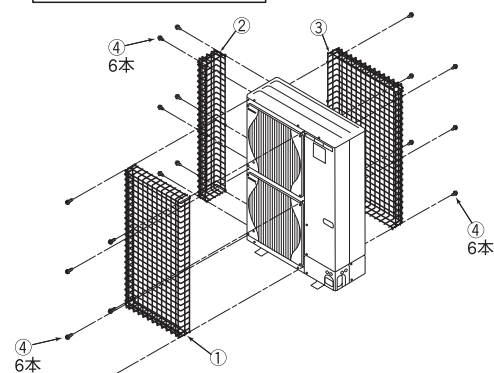

- 正面用安全ネット①をネジ④にて室外ユニット下穴に取付けてください。
※上下方向は安全ネットが上面パネルと正面パネルの合わせ目に位置するように取付けてください。
- 側面用安全ネット②をネジ④にて室外ユニット下穴に取付けてください。
※上下方向は安全ネットが上面パネルと側面パネルの合わせ目に位置するように取付けてください。
- 背面用安全ネット③をネジ④にて室外ユニット下穴に取付けてください。
※上下方向は安全ネットが上面パネルと側面パネルの合わせ目に位置するように取付けてください。

※機種によって1ヶ所のみヤガード固定穴を流用します。
その際にはヤガード固定の既存ネジ(1本)を取外してから安全ネットを取付けてください。

室外ユニット

安全ネット

● PAC-SH98AN

使用目的 / 用途

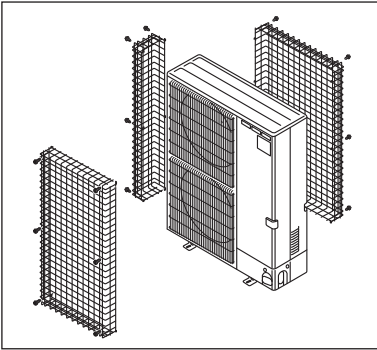

- “安全ネット” は、室外ユニットの吹出部・吸込部を鉄線ネットで保護する部品です。
- 学校や児童施設など子どもが触れるおそれのある場合にお勧めです。

対象ユニット

- MPUZ-ERP140 ~ 280KA

仕様

形名	PAC-SH98AN		質量	10.6kg
外装	色	アイボリー	鉄線ピッチ	最大 50 × 51mm
	マンセルNo	1Y8.5/0.5	付部品名	取付用座付ネジ (M5 × 15) 18本
	材質	鉄線 (SWM) φ3.5	材質	鉄線 (SWCH18A)
	表面処理	ポリエチレンコーティング	表面処理	亜鉛ニッケルメッキ

外形図 (取付図) (単位 : mm)

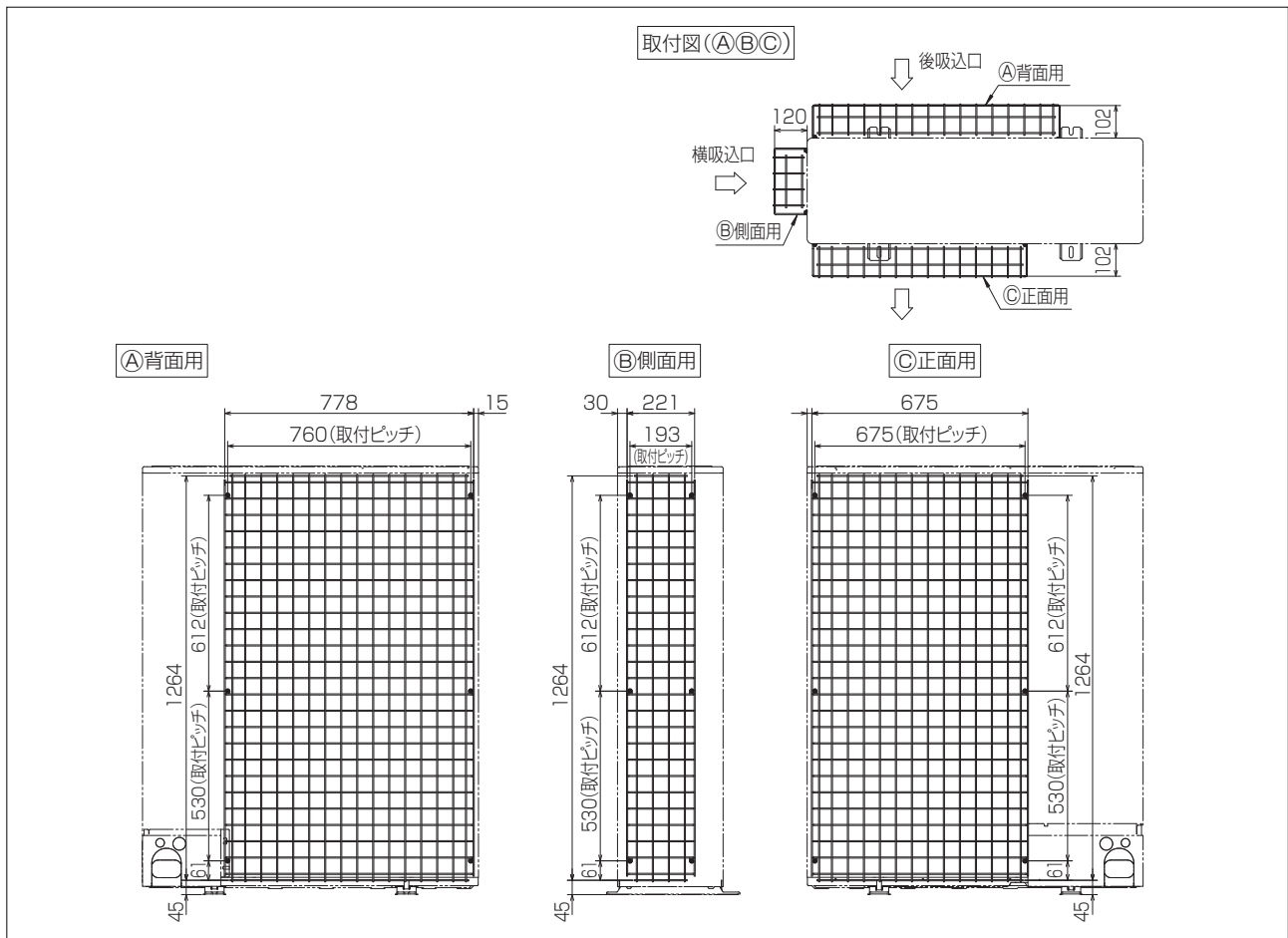

室外ユニット

MITSUBISHI

三菱パッケージエアコン別売部品
安全ネット取付説明書

PAC-SH98AN
(室外ユニットKシリーズ用)

1 部品の確認

この箱の中には、この説明書のほかに下記部品が入っていますのでご確認ください。

①正面用安全ネット(中)……1個	②側面用安全ネット(小)……1個	③背面用安全ネット(大)……1個	④ネジ
			5×15 18本

2 取付方法

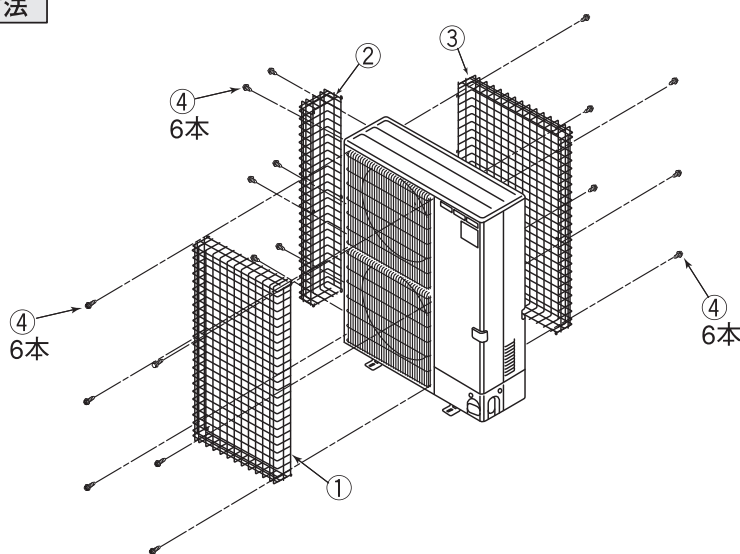

- 1) 正面用安全ネット①をネジ④にて室外ユニット下穴に取付けてください。
※上下方向は安全ネットが上面パネルと正面パネルの合わせ目に位置するように取付けてください。
- 2) 側面用安全ネット②をネジ④にて室外ユニット下穴に取付けてください。
※上下方向は安全ネットが上面パネルと側面パネルの合わせ目に位置するように取付けてください。
- 3) 背面用安全ネット③をネジ④にて室外ユニット下穴に取付けてください。
※上下方向は安全ネットが上面パネルと側面パネルの合わせ目に位置するように取付けてください。



BH79G709K01

M-NET 接続用アダプター

● PAC-SH34MA

使用目的 / 用途

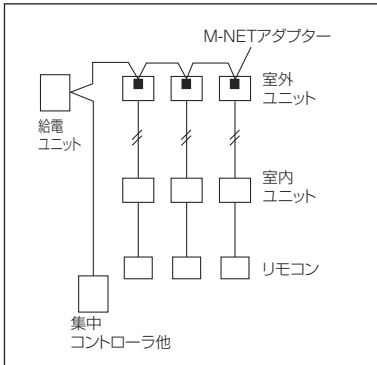

●“M-NET 接続用アダプター” は、ビル内に分散した空調関連機器をネットワークし、より効率的にきめ細かく監視・制御する『MELANS』とスリムエアコン（A 制御）を接続する際に使用します。

●『MELANS』による集中制御で空調管理の効率化ができます。

注意

・M-NET 伝送線のシールド線は、接続する機器のいずれか 1ヶ所に限りアースを接続してください。

対象ユニット

● MPUZ-ERP40 ~ 280HA7/KA

● MPUZ-HRP80 ~ 160HA7

● MPU(Z)-RP40 ~ 280HA7

● PU(Z)G-P3 ~ 10MHA7

仕様

形名	PAC-SH34MA
電源	室外制御基板より給電
消費電力	0.6W (at 5Vdc, 12Vdc)
使用環境条件	室外ユニット電気品箱内に取付 (温度 -20 ~ 60℃、湿度 90%以下 <結露なきこと>)
主要構成部品	M-NET アダプタ基板 (絶縁シート、サポート付) × 1、M-NET 端子盤 (TB7) × 1、アース線 × 1 リード線 3種 (信号用・電源用・M-NET 用)
質量	0.3kg

外形図 (単位: mm)

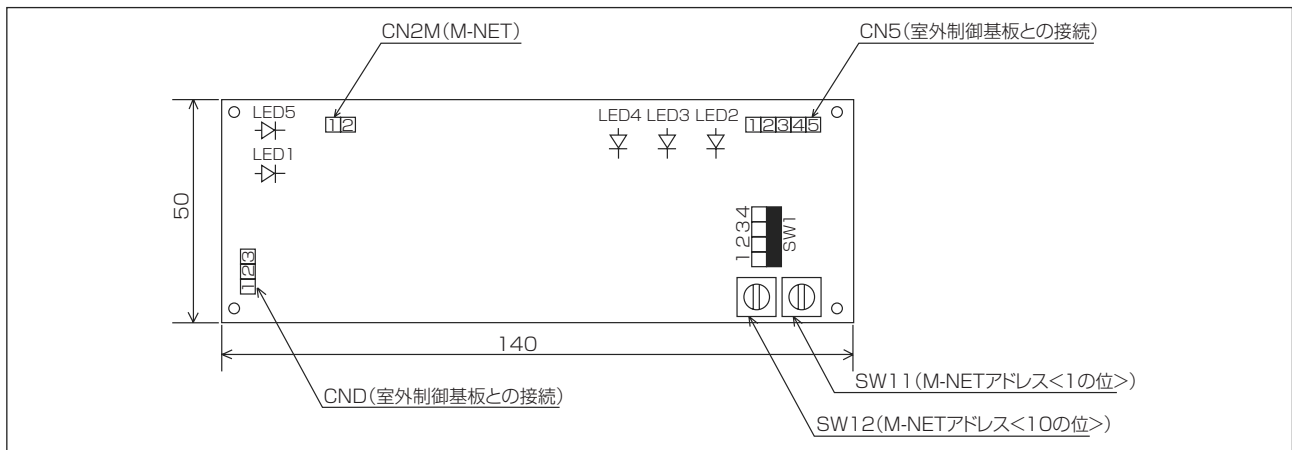

電気配線図

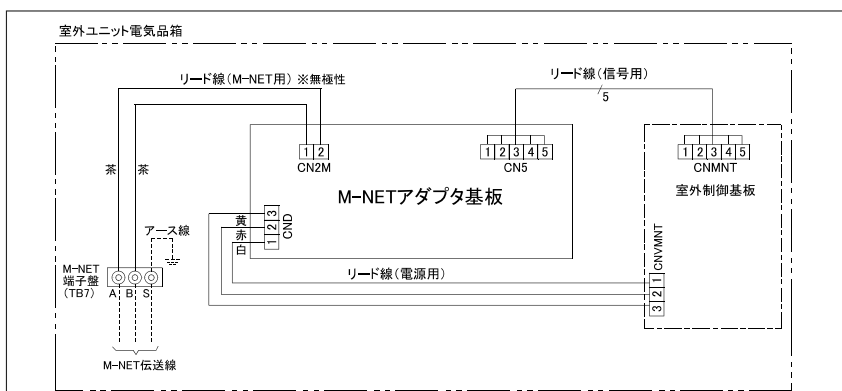

M-NET接続用アダプター据付説明書

RG79Y201H04
(本マニュアル用に変更・修正しています)

このM-NET接続用アダプターは、**8**の機種一覧表に対応しています。取付け方法は機種により異なりますので、右記のとおり作業を行なってください。

PAC-SH34MA

M-NET伝送線の配線について

⚠ 注意

M-NET伝送線のシールド線は、接続する機器のいずれか1カ所に限りアース線を接続してください。

●ノイズに弱くなり通信異常になることがあります。

室外機デジタル表示LED「Ed」エラー
集中管理リモコンに「0403」エラー

シールド線のアースが2点以上ある場合、アースとシールド線間に回路が形成され、アース間のインピーダンス差により電位差が生じ、シールド線にノイズが侵入することがあります。1点のみでアースした場合は、回路が形成されないためにノイズが侵入しません。

ノイズによる通信異常を防止するためにも、1点アースを守るようお願いいたします。

×悪い例 (シールド線の多点アース)

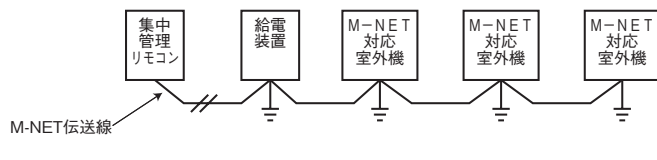

○良い例1 (シールド線の1点アース)

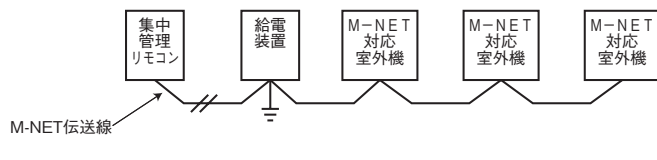

○良い例2 (シールド線の1点アース)

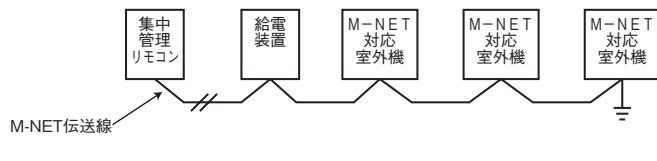

1. 部品一覧

No	品名	形状	数量	No	品名	形状	数量
①	M-NET基板 (絶縁シート、サポート付き)		1	⑦	端子盤用シール		1
②	M-NET基板取付板		1	⑧	リード線 信号用(5線)		1
③	インスレーションA, B, C		各1	⑨	リード線 電源用線		1
④	取付ネジ (M4×8)		1	⑩	リード線 M-NET		1
⑤	M-NET端子盤		1	⑪	アース線・ネジ(M4×8)		各1
⑥	取付ネジ (M3×20)		1	⑫	結束バンド		2

2. 作業手順

[1] グループ【1】の場合(⑧の機種一覧表にて選定願います)

● M-NET基板に接続する配線を板金部品のエッジから保護するため、下記の作業前にパネル板金の端面へインスレーションを貼り付けてください。

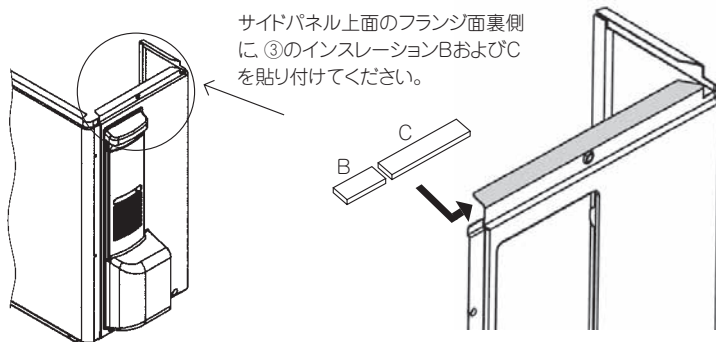

サイドパネル上面のフランジ面裏側に③のインスレーションBおよびCを貼り付けてください。

(電気品箱上面から見る)

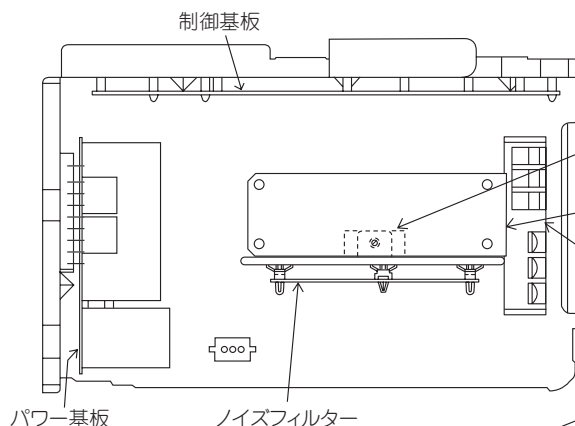

- (1) ノイズフィルター取り付け板金裏のL曲げ部に③のインスレーションAを下から取り付けてください。
- (2) ②の板の面取り部分がファン側(図の左側)に向くよう取り付け④のネジで取り付けください。
- (3) ②の板の4角に①の基板(絶縁シート、サポート付き)をロータリスイッチが端子台側になるよう取り付けください。

(電気品箱端子台から見る)

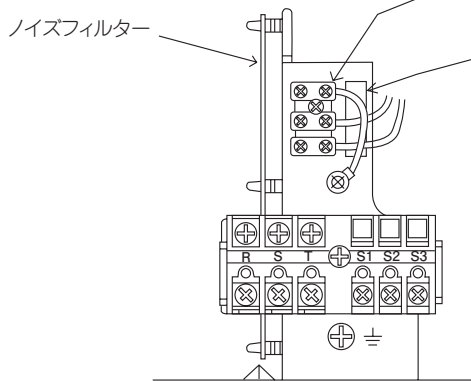

- (4) ⑤の端子盤を⑥のネジで取り付けください。
※端子盤⑤には位置決め丸ボスがありますので、丸ボスを板金の位置決め穴にあわせてください。
- (5) 端子盤⑤の横に、⑦の端子盤用シールを貼り付けてください。この時、Sが上、Aが下になるようにしてください。
- (6) ⑧のリード線で、M-NET接続用アダプタ基板のCN5と、室外制御基板のCNMNTを接続してください。
- (7) ⑨のリード線で、M-NET接続用アダプタ基板のCNDと、室外制御基板のCNVMNTを接続してください。
- (8) ⑩のリード線で、M-NET接続用アダプタ基板のCN2Mと、端子盤⑤のA、B端子と接続してください。極性はありません。
※端子盤のネジのゆるみがないよう確実に接続してください。
- (9) (6)(7)(8)で接続したリード線を⑩の結束バンドで束ねてください。

(注1) 必要に応じ⑩のアース線・ネジでM-NET伝送線のシールドをユニット本体に接続してください。

(注2) パネル類を取り付けるとき、リード線を挟み込まないよう十分注意してください。

以後「3.M-NET基板のアドレス設定」に進みください。

[2] グループ [2] の場合 ([8] の機種一覧表にて選定願います)

- M-NET基板に接続する配線を板金部品のエッジから保護するため、下記の作業前にパネル板金の端面へインスレーションを貼り付けてください。

サイドパネル上面のフランジ面裏側に、③のインスレーションBおよびCを貼り付けてください。

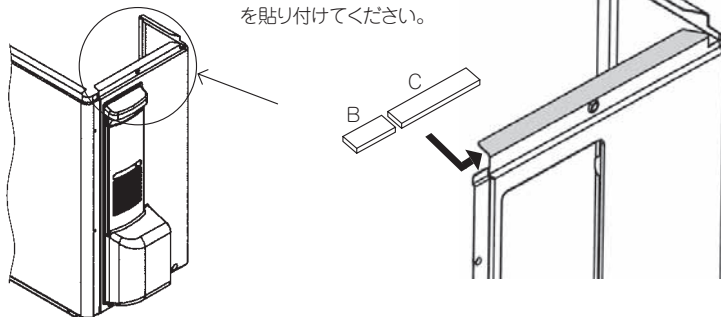

(電気品箱を上面より見る)

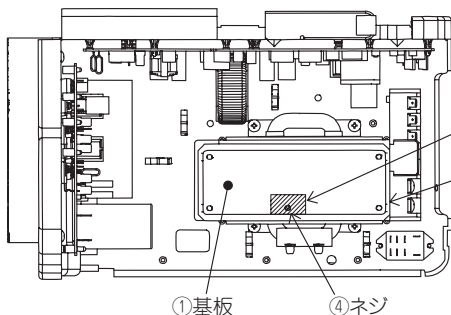

①基板 ④ネジ

- (1) ターミナルベースのネジ穴部に裏側より③のインスレーションAを下から取り付けてください。
- (2) ②板の曲げ部をターミナルベースのコーナー部に突き当てて位置決めした後④のネジで取り付けてください。
- (3) ②の板の4角に①の基板 (絶縁シート、サポート付き) をロータリースイッチが端子台側になるよう取り付けてください。

(電気品箱を正面より見る)

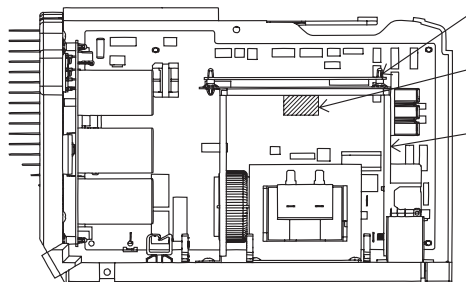

③インスレーションA

- (4) ⑤の端子盤を⑥のネジで取り付けてください。
※端子盤⑤には位置決め用の丸ボスがありますので、丸ボスを板金の位置決め穴にあわせてください。
- (5) 端子盤⑤の横に⑦の端子盤用シールを貼り付けてください。
- (6) ⑧のリード線で、M-NET接続用アダプタ基板のCN5と室外制御基板のCNMNTを接続してください。
- (7) ⑨のリード線で、M-NET接続用アダプタ基板のCNDと室外制御基板のCNVMNTを接続してください。
- (8) ⑩のリード線で、M-NET接続用アダプタ基板のCN2Mと、端子盤⑤のA、B端子と接続してください。極性はありません。
※端子盤のネジのゆるみがないよう確実に接続してください。
- (9) (6)(7)(8)で接続したリード線を⑫の結束バンドで束ねてください。

ターミナルベース パワー基板

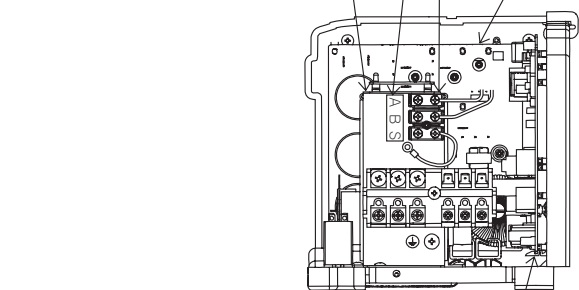

制御基板

(注1) 必要に応じ⑪のアース線・ネジでM-NET伝送線のシールドをユニット本体に接続してください。

(注2) パネル類を取り付けるとき、リード線を挟み込まないよう十分注意してください。

以後「3.M-NET基板のアドレス設定」にお進みください。

[3] グループ【3】の場合(⑧の機種一覧表にて選定願います)
※②のM-NET基板取付板、③のインスレーションAおよびB、④の取付ネジは使用しません。

● M-NET基板に接続する配線を板金部品のエッジから保護するため、下記の作業前にパネル板金の端面ヘインスレーションを貼り付けてください。

板金の端面を包み込むように、③のインスレーションCを貼り付けてください。

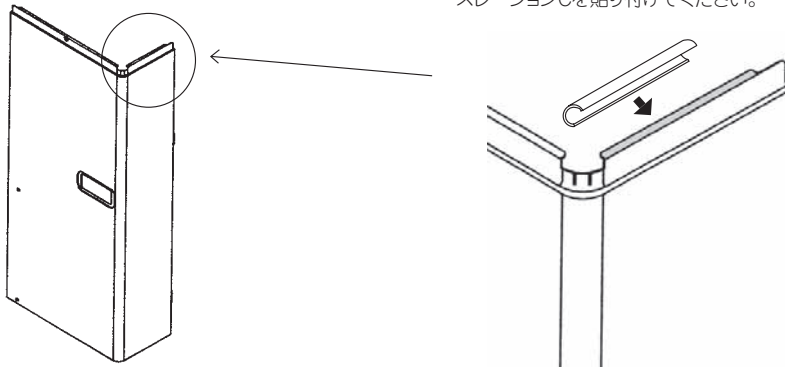

(電気品箱側面から見る)

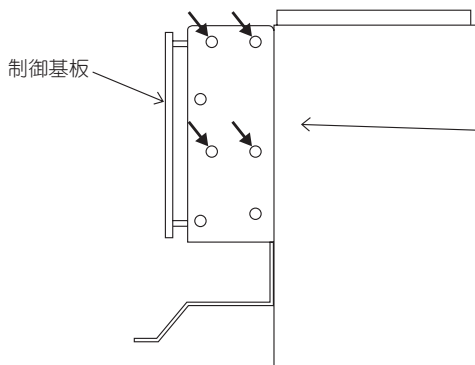

(端子台部正面から見る)

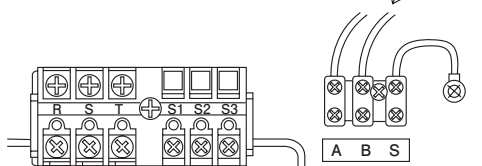

- (1) ①の基板(絶縁シート、サポート付き)を電気品箱側面に、ロータリースイッチが上になるよう取り付けてください(矢印部4カ所)。
- (2) ⑤の端子盤を⑥のネジで取り付けてください。
※端子盤⑤には位置決めの丸ボスがありますので、丸ボスを板金の位置決め穴にあわせてください。
- (3) 端子盤⑤の下に⑦の端子盤用シールを貼り付けてください。
- (4) ⑧のリード線で、M-NET接続用アダプタ基板のCN5と室外制御基板のCNMNTを接続してください。
- (5) ⑨のリード線で、M-NET接続用アダプタ基板のCNDと室外制御基板のCNVMNTを接続してください。
- (6) ⑩のリード線で、M-NET接続用アダプタ基板のCN2Mと端子盤⑤のA、B端子と接続してください。極性はありません。
※端子盤のネジのゆるみがないよう確実に接続してください。
- (7) (4)(5)(6)で接続したリード線を⑱の結束バンドで束ねてください。

(注1) 必要に応じ⑪のアース線・ネジでM-NET伝送線のシールドをユニット本体に接続してください。

(注2) パネル類を取り付けるとき、リード線を挟み込まないよう十分注意してください。

以後「3.M-NET基板のアドレス設定」にお進みください。

[4] グループ【4】の場合(⑧の機種一覧表にて選定願います)
※②のM-NET基板取付板③のインスレーションA, B, C, ④の取付ネジは使用しません。

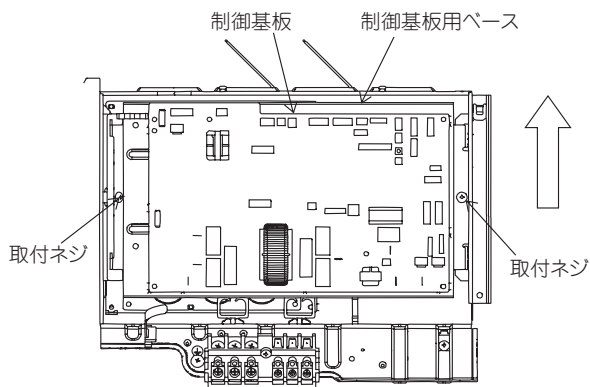

(1) 電気品箱の制御基板用ベース取付ネジ(2カ所)を取外し矢印の方向にスライドさせながら電気品箱から取外してください。

(制御基板用ベース裏面側)

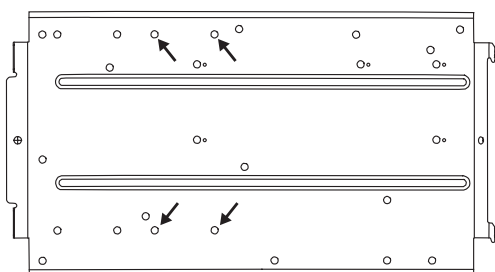

(2) 制御基板用ベース裏面側(表面には制御基板が取付)にある①基板取付穴4カ所を確認してください。(矢印4カ所)

(3) ①基板(絶縁シート、サポート付き)をロータリースイッチが上になるよう取付けてください。

制御基板用ベース

(4) ⑤の端子盤を⑥のネジで取り付けてください。
※端子盤⑤には位置決めの丸ボスがありますので、丸ボスを板金の位置決め穴にあわせてください。

(5) 端子盤⑤の下に⑦の端子盤用シールを貼り付けてください。

(6) ⑧のリード線で、M-NET接続用アダプタ基板のCN5と、室外制御基板のCNMNTを接続してください。

(7) ⑨のリード線で、M-NET接続用アダプタ基板のCNDと、室外制御基板のCNVMNTを接続してください。

(8) ⑩のリード線で、M-NET接続用アダプタ基板のCN2Mと、端子盤⑤のA, B端子と接続してください。極性はありません。
※端子盤のネジのゆるみがないよう確実に接続してください。

(9) ⑥(7)(8)で接続したリード線を⑫の結束バンドで束ねてください。

(端子台部正面から見る)

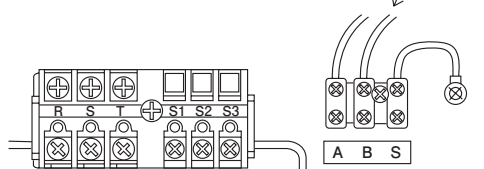

(注1) 必要に応じ⑪のアース線・ネジでM-NET伝送線のシールドをユニット本体に接続してください。

(注2) パネル類を取り付けるとき、リード線を挟み込まないよう十分注意してください。

以後「3.M-NET基板のアドレス設定」にお進みください。

[5] グループ [5] の場合 ([8] の機種一覧表にて選定願います)
※ ② の M-NET 基板取付板 ③ のインスレーション A, B, C ④ の取付ネジは使用しません。

室外制御基板

M-NET基板取付け箇所

端子盤

リード線

- (1) ①の基板(絶縁シート、サポート付き)を電気品箱内の側面に、ロータリースイッチが下になるよう取り付けてください(矢印部4カ所)。
- (2) ⑤の端子盤を⑥のネジで取り付けてください。
※端子盤⑤には位置決め丸ボスがありますので、丸ボスを板金の位置決め穴にあわせてください。
- (3) 端子盤⑤の下に⑦の端子盤用シールを貼り付けてください。
- (4) ⑧のリード線で、M-NET基板のCN5と、室外制御基板のCNMNTを接続してください。
- (5) ⑨のリード線で、M-NET基板のCNDと、室外制御基板CNVMNTを接続してください。
- (6) ⑩のリード線で、M-NET基板のCN2Mと、端子盤⑤のA, B端子を接続してください。極性はありません。
※端子盤のネジゆるみがないよう確実に接続してください。
- (7) (4) (5) (6) で接続したリード線を⑫の結束バンドで束ねてください。

(注1) 必要に応じ⑪のアース線・ネジでM-NET伝送線のシールドをユニット本体に接続してください。

(注2) パネル類を取り付けるとき、リード線を挟み込まないよう十分注意してください。

以後「3.M-NET基板のアドレス設定」にお進みください。

室外ユニット

- [6] グループ [6] の場合 ([8] の機種一覧表にて選定願います)
※②のM-NET基板取付板、③のインスレーションA, B, C、④の取付ネジは使用しません。

- (1) ①の基板 (絶縁シート、サポート付き) を電気品箱内の側面に、ロータリースイッチが下になるよう取り付けてください。(矢印部4カ所)
- (2) ⑤の端子盤を⑥のネジで取り付けてください。
※端子盤⑤には位置決め丸ボスがありますので、丸ボスを板金の位置決め穴にあわせてください。
- (3) 端子盤⑤の下に⑦の端子盤用シールを貼り付けてください。
- (4) ⑧のリード線で、M-NET基板のCN5と、室外制御基板のCNMNTを接続してください。
- (5) ⑨のリード線で、M-NET基板のCNDと、室外制御基板CNVMNTを接続してください。
- (6) ⑩のリード線で、M-NET基板のCN2Mと、端子盤⑤のA, B端子を接続してください。
※端子盤のネジゆるみがないよう確実に接続してください。
- (7) (4) (5) (6) で接続したリード線を⑫の結束バンドで束ねてください。

(注1) 必要に応じ⑪のアース線・ネジでM-NET伝送線のシールドをユニット本体に接続してください。

(注2) パネル類を取り付けるとき、リード線を挟み込まないよう十分注意してください。

以後「3.M-NET基板のアドレス設定」の項にお進みください。

3. M-NET基板のアドレス設定

M-NETアドレス設定を、M-NET基板のロータリースイッチ SW11(1の位)、SW12(10の位) に行ってください。
M-NETアドレスは、01~50の範囲で設定してください。
※工場出荷時は全て0(M-NETアドレス=00)となっています。

お願い

アドレスの設定が M-NET基板を電気品箱に取付けた状態では作業しにくい場合、事前にM-NET基板へアドレスを設定したのち、電気品箱に取り付けてください。

注意

M-NETアドレスは必ず01~50の範囲で設定してください。
※アドレスを重複して設定した場合はエラーとなります。また01~50以外に設定した場合もエラーとなることがあります。(例えばM-NET基板に「アドレス=51」を誤って設定し、同一系統のM-NETシステム内に「アドレス=51」の室外ユニットが接続されている場合には、アドレスが重複することからエラーとなります)

〈設定例〉

M-NETアドレスNo.		01	02	50
スイッチ 設 定	SW11 (1の位)			
	SW12 (10の位)			

【機種一覧表】

BH79L010H05

グループ	サービス型名	作業要領
【1】	PUZ-RP40 ~ 56(S)HA MPUZ-RP40 ~ 56(S)HA MPUZ-RP40 ~ 63(S)HA-K	②ページ
【2】	MPUZ-RP40 ~ 56(S)HA2 MPUZ-WRP40 ~ 56(S)HA MPUZ-WRP40 ~ 56(S)HA3 MPUZ-WRP40 ~ 56(S)HA3A MPUZ-WRP40 ~ 63(S)HA5 MPUZ-WRP40 ~ 63(S)HA6 MPUZ-ERP40 ~ 63(S)HA7 MPUZ-P40 ~ 63(S)HA MPUZ-P40 ~ 63(S)HA3 MPUZ-P40 ~ 63(S)HA3A MPUZ-P40 ~ 63(S)HA5 MPUZ-RP40 ~ 63(S)HA7 MPU-P40 ~ 63(S)HA2 MPU-P40 ~ 63(S)HA3 MPU-P40 ~ 63(S)HA3A MPU-P40 ~ 63(S)HA5 MPU-RP40 ~ 63(S)HA7 MDU-P50 ~ 63A-C	③ページ
【3】	PUZ-RP63 ~ 160(S)HA MPUZ-RP63 ~ 160(S)HA MPUZ-P80 ~ 160(S)HA-K PUZG-P3 ~ 5MHA PUG-P3 ~ 5MHA	④ページ
【5】	MPUZ-RP224 ~ 280HA MPUZ-RP224 ~ 280HA2 MPUZ-WRP224 ~ 280HA MPUZ-WRP224 ~ 280HA3 MPUZ-WRP280HA5 MPUZ-P224 ~ 280HA MPUZ-P224 ~ 280HA2 MPUZ-P224 ~ 280HA3 MPUH-P224 ~ 280HA MPUH-P224 ~ 280HA2 PUZG-P8 ~ 10MHA PUZG-P8 ~ 10MHA2 PUG-P8 ~ 10MHA PUG-P8 ~ 10MHA2 PUHZ-RP280THA	⑥ページ
【6】	MPUZ-ERP112HA7 MPUZ-ERP140 ~ 160KA MPUZ-RP112 ~ 160HA7 MPU-RP112 ~ 160HA7	⑦ページ

グループ	サービス型名	作業要領
【4】	MPUZ-RP63 ~ 160(S)HA2 MPUZ-WRP63 ~ 160(S)HA MPUZ-WRP63 ~ 160(S)HA3 MPUZ-WRP63 ~ 160(S)HA3A MPUZ-WRP112HA4 MPUZ-WRP112HA4A MPUZ-WRP80 ~ 224(S)HA5 MPUZ-WRP112 ~ 160HA5A MPUZ-WRP160HA5S MPUZ-WRP80 ~ 280(S)HA6 MPUZ-ERP80(S)HA7 MPUZ-ERP224 ~ 280KA MPUZ-HRP80 ~ 140HA MPUZ-HRP80 ~ 140HA3 MPUZ-HRP80 ~ 140HA5 MPUZ-HRP80 ~ 160HA6 MPUZ-HRP80 ~ 160HA7 MPUZ-P80 ~ 160(S)HA MPUZ-P80 ~ 160(S)HA3 MPUZ-P80 ~ 160(S)HA3A MPUZ-P224 ~ 280HA4 MPUZ-P80 ~ 280(S)HA5 MPUZ-P224 ~ 280HA5A MPUZ-P140 ~ 160HA6 MPUZ-RP80(S)HA7 MPU-P80 ~ 160(S)HA MPU-P80 ~ 160(S)HA3 MPU-P80 ~ 160(S)HA3A MPU-P80 ~ 160(S)HA5 MPU-P140 ~ 160HA6 PUZG-P3 ~ 5MHA2 PUZG-P3 ~ 10MHA5 PUZG-P3 ~ 10MHA6 PUZG-P3 ~ 10MHA7 PUG-P3 ~ 5MHA2 PUG-P3 ~ 10MHA5 PUG-P3 ~ 10MHA6 PUG-P3 ~ 10MHA7 PUZ-RP88HA-NF PUZ-RP88HA-NF ₁ MPU-WRP100HAU MPU-WRP100HAU ₁ MPU-WRP100HA3U PUHZ-RP140 ~ 160THA PUHZ-RP140 ~ 160THA ₁ PUHZ-RP140 ~ 160THA ₂ PUHZ-RP280THA2 PUHZ-P160THA MDU-P90 ~ 160A-C	⑤ページ

凍結防止ヒーター

● PAC-SG53BH

使用目的 / 用途

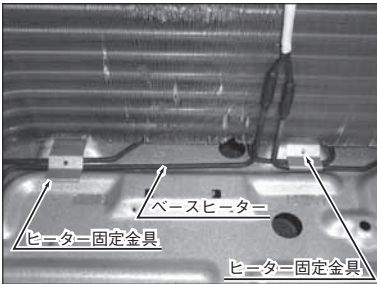

- “凍結防止ヒーター” は、厳冬期での室外ユニット熱交換器内側下部に発生する根氷の抑制対策、及びドレン抜穴の氷結による詰まり防止を目的とした部品です。
- 寒冷地や降雪の多い地域で活用してください。
- 降雪地域でご使用の際は、防雪ダクトとの併設をおすすめします。

注意

- ・ ドレン穴からの排水を確保するため、ドレンソケット及び集中排水ドレンパンとの併用はできません。

対象ユニット

- MPUZ-ERP40 ~ 63HA7
- MPU(Z)-RP40 ~ 63HA7

仕様

形名	PAC-SG53BH	
凍結防止ヒータ	電源	単相 200V 50/60Hz
	容量	110W
	保護ヒューズ	3A 250V
制御部カバー	外形寸法	227 × 124 × 90mm
	外装	ホワイト
	材質	耐熱性 ABS
質量	3.0kg (トップパネル・制御部カバーも含む)	

注) 本品を取付ける際は、付属のトップパネルも交換してください。

取付図 (単位: mm)

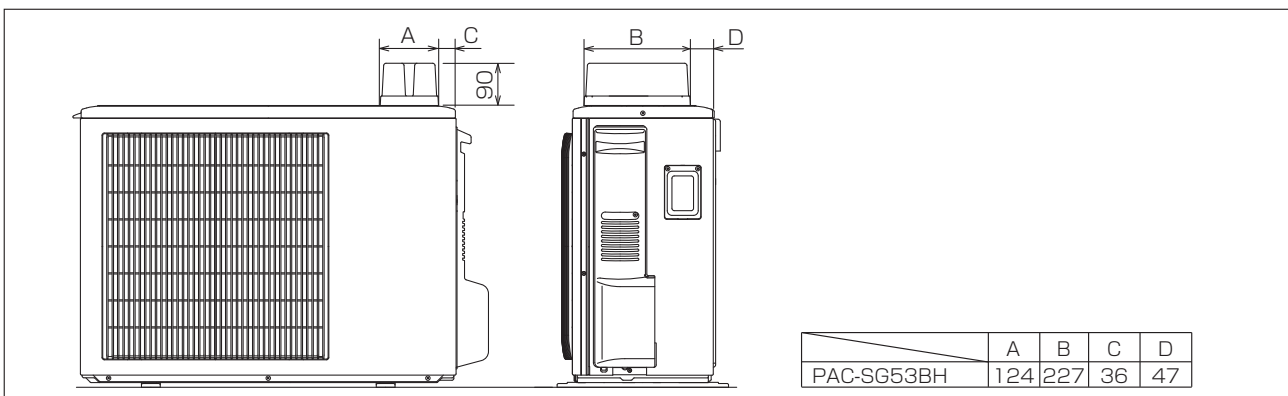

電気配線図

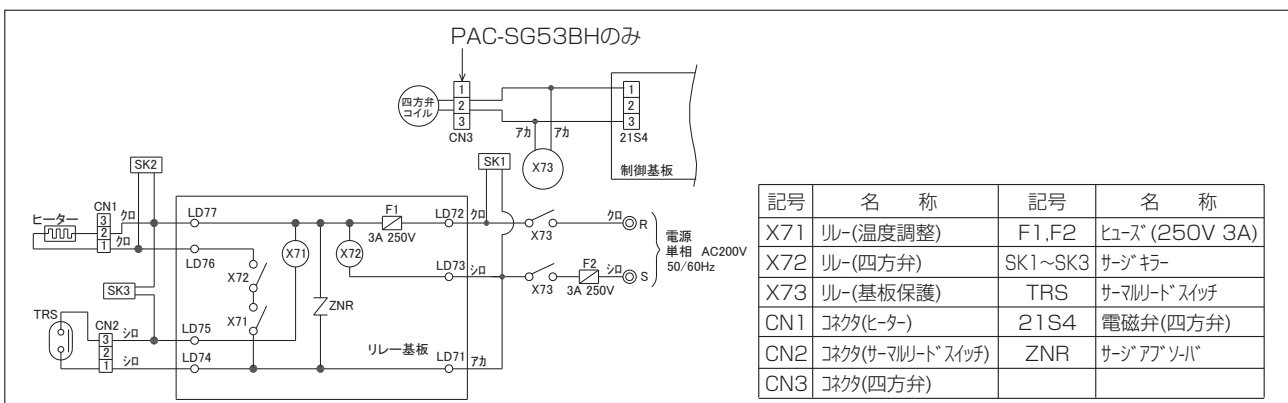

MITSUBISHI

BG79S948H04

三菱電機パッケージエアコン別売部品
 室外機用凍結防止ヒーター 取付説明書

別売形名	適用機種
PAC-SG53BH(200V, 110W)	室外ユニット用 インバーターHシリーズ









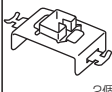

※取付け前に本説明書をよくお読みください。

取付けの前に

- 本製品は、厳冬期での室外ユニット熱交換器下部に発生する根氷の抑制対策およびドレン抜穴の氷結による詰り防止を目的としたものです。
- 降雪の多い地域でご使用の際は、防雪ダクトを併設してください。
- ドレン穴からの排水を確保するため、ドレンソケットおよび集中排水ドレンパンとの併用はできません。

1. 部品の確認

この箱の中には、この説明書の他に下記部品が入っていますので、取付け前にご確認ください。

品名	①ドレンカバー	②ベースヒータ	③ヒータ固定金具	④ネジ (4×10)	⑤バンド	⑥外気温度センサー	⑦ベースヒータ 制御部本体	⑧ファスナー	⑨配線名板	⑩フィルム
形状										
数量	2個	1set	2個	2本	4本	1set	1set	2本	4枚	1枚

2. 取付準備

※ベースヒータの組込みは室外ユニットを据付ける前に行なっていただく方が容易にできます。

- 室外ユニット本体の元電源が、OFFであることを必ず確認してください。
- ベースヒータ取付の為、多くのネジを取外します。紛失しないようにしてください。
- ホコリ、ゴミ等の除去を充分に行なってください。
- 熱交換器本体のフィン部に触れながら作業をする場合がありますので、あらかじめ軍手等の保護具を着用してください。

3. ベースヒータ組込準備

次の手順で下図に基づき各々の部品をユニットから取外し、ヒータの組込み準備を行ないます。

①トップパネルの取外し

トップパネル取付ネジ(左2本、右1本)を外し、上側に持ち上げて取外してください。

②フロントパネルの取外し

フロントパネル取付ネジ(前5本、右2本、左2本)を外し、前側に引き出し取外してください。

③モータサポートの取外し

モータサポート取付ネジ2本を外し、上側に持ち上げ熱交換器上部とのはめ合を外して前側に引出してください。取外したモータサポートには、モータ用リード線が接続されていますので引張りがかからない状態でモータサポートを横置きにしてから次の作業を行ってください。

④サービスパネルの取外し

サービスパネル取付ネジを外し、下側にスライドさせてから取外してください。

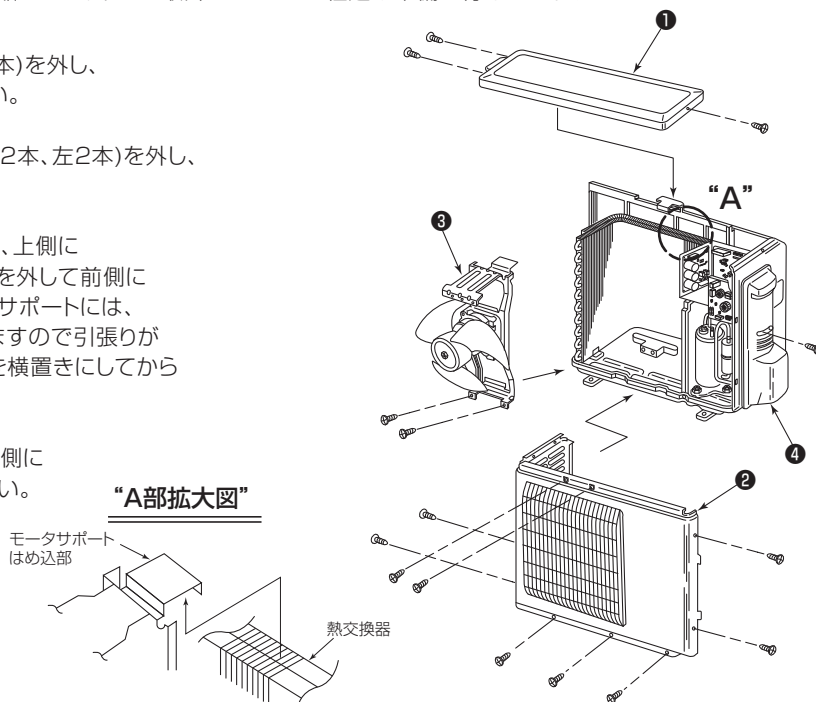

室外ユニット

4. ベースヒーターの取付け

●熱交換器本体を持ち上げながらベースの溝に沿ってベースヒーター②を下図のように位置決めし、仮置きしてください。(下図参照)

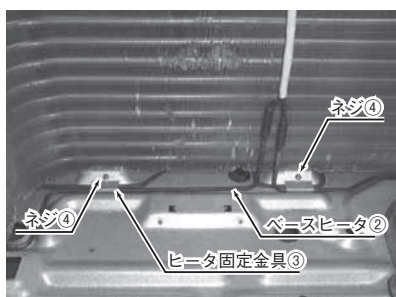
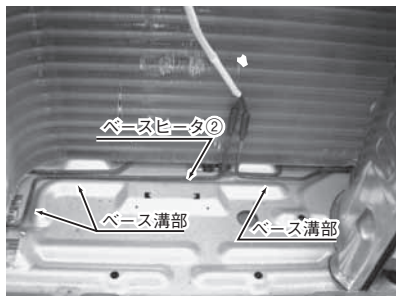

●再び熱交換器を持ち上げヒーター固定金具③を下図位置に仮固定し、熱交換器の下敷となる様奥に押し、位置決めをしてください。尚、左側は仮固定した状態、右側は熱交換器の下敷となった状態を示します。

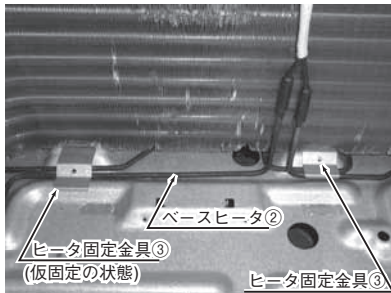

●ヒーター固定金具③の穴部に合わせてベース本体の穴開け加工を行います(2ヶ所)。穴開け寸法はφ3.0~φ3.1。穴開け後ネジ④を取付け、ヒーター固定用金具を固定します。(左図は取付けた状態を示します。)

5. ドレンカバーの取付け

室外ユニットを設置した状態でドレン穴から指を入れ、ヒーターに触れる恐れがある場合取付けてください。

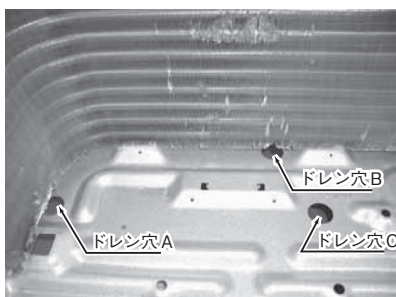

●3カ所のドレン穴のうち、ドレン穴A、Bについてドレンカバー①を取付けます。(左図参照)

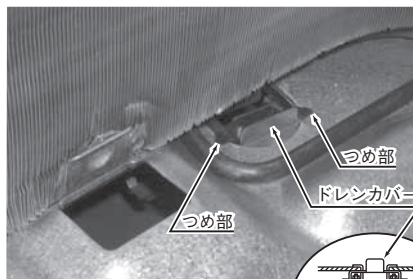

●次の要領にしたがいドレンカバー①を取付けてください。
 1)ドレンカバー①のネジをゆるめて、つめ部が動かせる状態にします。
 2)この状態でドレンカバー①を室外ユニット下面側(裏面)よりドレン穴に入れ、つめ部を動かしながら引っ掛けて仮固定します。
 3)室外ユニット下面側(裏面)からドレンカバー①のネジを締め固定します。
 ※ドレン穴Cには取付け不要



6. モータサポート、ベースヒーターリード線の固定

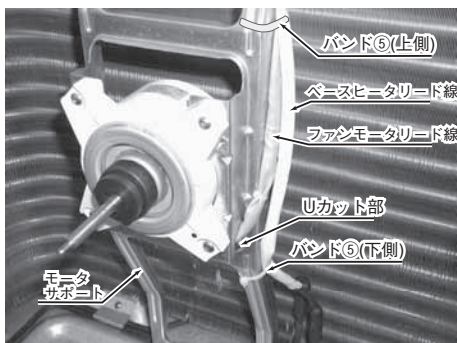

- ベースヒーターリード線をバンド⑤(下側)を使用してモータサポートの右側に固定してください。尚、ファンモーターリード線はUカット部に必ず通してください。
- さらに、ファンモーターの右上の個所でファンモーターおよびベースヒーターのリード線をバンド⑤(上側)を使用して固定してください。

7. 外気温度センサーの取付け

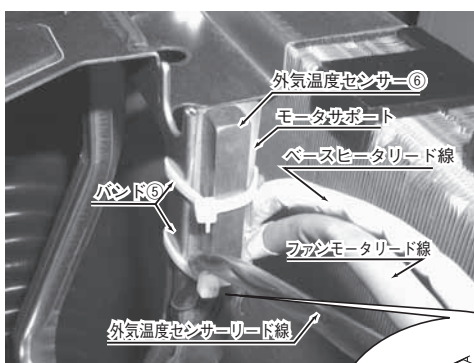

- 外気温度センサー⑥の感知部に貼付けの両面テープ離れ紙をはがし、モータサポートのフランジ上面を基準に、リード線を下方に向け貼り付けてください。
- 外気温度センサーのリード線を、約40mmの位置でU曲げし、上下2カ所をバンド⑤で固定します。下側のバンドに外気温度センサー⑥、ファンモーター・ベースヒーターの各リード線を固定し、上側は外気温度センサー単体のみを固定します。尚、ファンモーター、ベースヒーターリード線が外気温度センサー⑥の感知部に触れると正確な作動が出来なくなりますので、図の様に両リード線をモータサポート裏面に沿って固定してください。

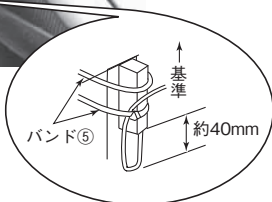

8. 各リード線の固定

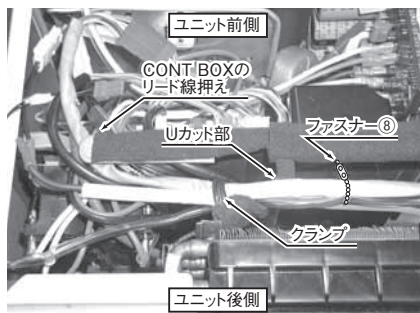

- 外気温度センサー、ベースヒーター、ファンモーターの各リード線をファスナー⑧で束ねた後、Uカット部に各リード線を通し、クランプを介して既設のリード線と一緒に固定します。固定した後、CONT BOXのリード線押えに通し、位置決めをしてください。

9. 配線名板の貼付け

ベースヒーター制御部本体⑦の裏側面に配線名板⑨を貼付けます。尚、配線名板⑨は取外したトップパネル裏側に貼付けてある名板と同一品(同一形名品)を必ず選んでください。

※配線名板⑨上にフィルム⑩を貼付けの際は、その端部にしわが発生しない様、丁寧に貼付けてください。しわ等が発生しますと、その隙間から水が入り込み配線名板⑨、フィルム⑩がはがれやすくなります。

- 配線名板⑨は下図仕様(基準線、寸法値)に従い貼付けてください。

- 配線名板⑨を貼付けた後フィルム⑩を重ね貼りします。配線名板⑨の外形各辺15~25位の間隔を保つようにフィルム⑩を貼ってください。

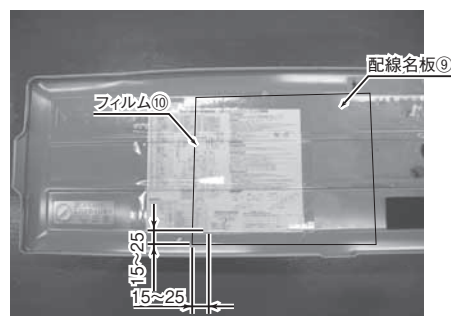
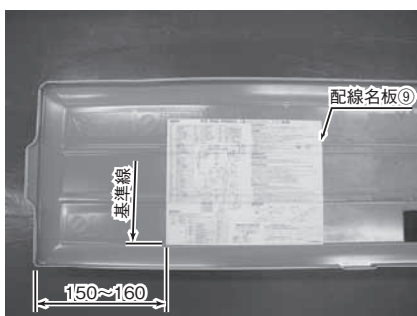

10. ベースヒータ制御部のリード線

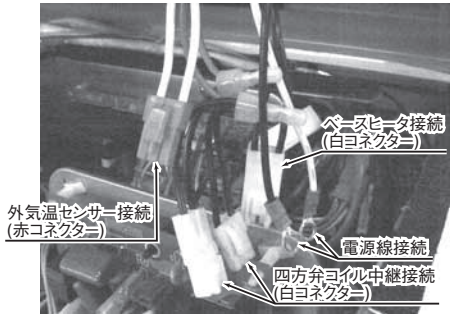

●図はベースヒータ制御部本体⑦を室外機本体に仮置きした状態を示します。各リード線については次の項に従い誤りのないように接続してください。

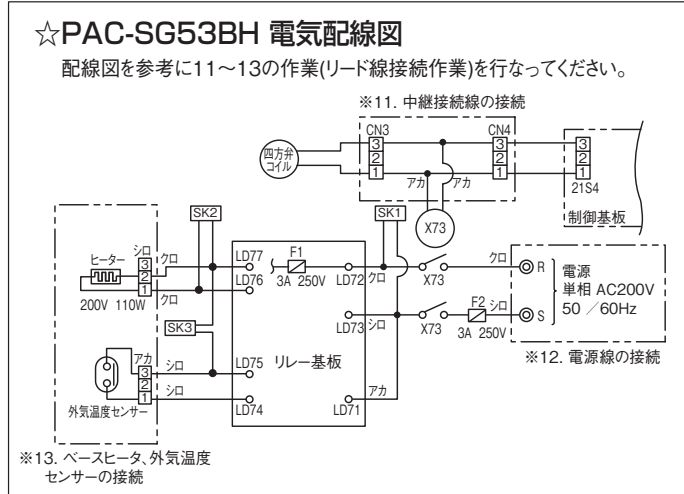

11. 中継接続線の接続

●次の手順で作業を行ってください。

- i) 電気品箱内にある四方弁コイルと四方弁コイル中継線の白コネクタを外してください。尚、両者はそれぞれ白の3ピン端子に黒のリード線が接続されておりますので誤りのないように注意願います。
 - ii) 四方弁コイル、四方弁コイル中継線、ベースヒータ制御部からのリード線をそれぞれ下記にしたがい接続してください。
- ※下図については電気品箱内及び回路図を示します。位置関係を把握し誤りのないようにしてください。

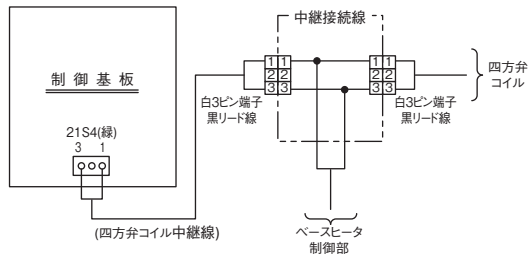
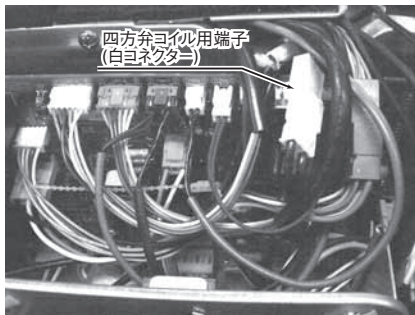

12. 電源線の接続

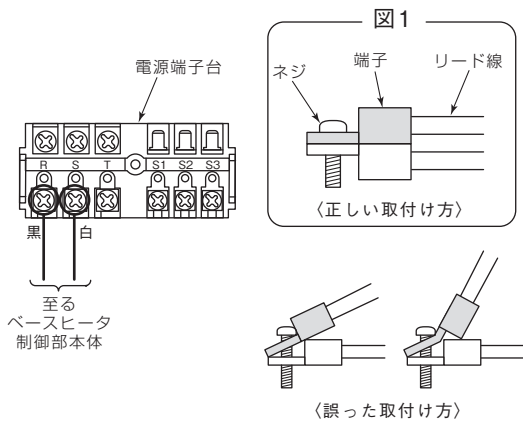

●ベースヒータ制御部リード線からの電源線(黒色、白色)をそれぞれ室外ユニット電源端子台R,S相に現地配線の端子と共締めしてください。
※端子の向きは、必ず図のように取付けてください。(図は三相機種の場合を示します)

⚠ 警告

端子の取付けは、緩みのないように確実に締付けてください。また、外力が伝わらないように確実に固定してください。接続や固定に不備があると、火災の原因になります。

13. ベースヒータ, 外気温度センサーの接続

- 各部品のリード線端子部の色(ベースヒータ：白、外気温度センサー：赤)とベースヒータ制御部から出る同じ色のリード線端子を電気品箱内で接続してください。
尚、右図は外気温度センサーの端子を接続した状態です。

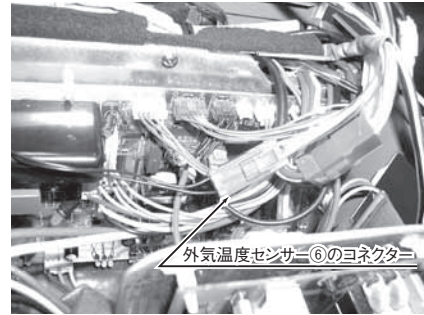
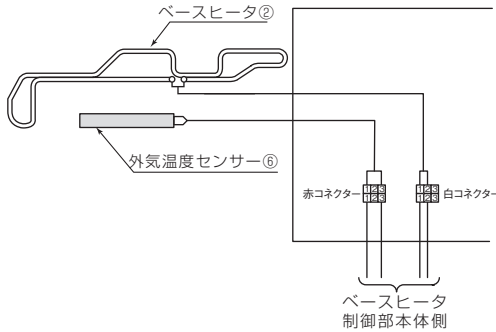

14. 各リード線の固定

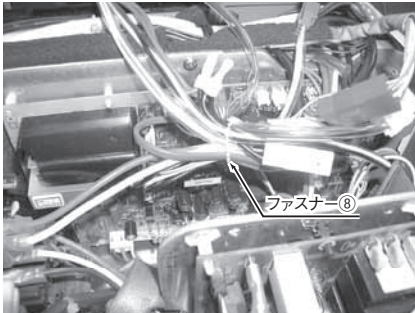

- 各リード線の接続後に、ファスナー⑧を使い固定してください。(左図参照)

15. 再組立

- 以上のようにベースヒータの取付及び電気配線の接続が確実にこなわれていることを必ず確認してください。
取外した各々の部品を分解時の逆手順で取付けてください。

⚠ 警告

室外ユニットの外郭パネル類を確実に取付ける。不備があると、ほこり・水などにより、感電・火災の原因になります。

凍結防止ヒーター

● PAC-SH35BH

使用目的 / 用途

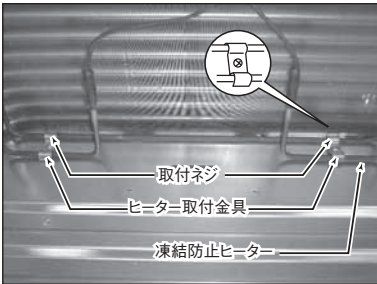

- “凍結防止ヒーター”は、厳冬期での室外ユニット熱交換器内部下部に発生する根氷の抑制対策、及びドレン抜穴の氷結による詰まり防止を目的とした部品です。
- 寒冷地や降雪の多い地域で活用してください。
- 降雪地域でご使用の際は、防雪ダクトと併設してください。

注意

- ・ ドレン穴からの排水を確保するため、ドレンソケット及び集中排水ドレンパンとの併用はできません。
- ・ 本品を取付ける際には、付属のトップパネルも交換してください。

対象ユニット

- MPUZ-ERP80・112HA7
- MPU(Z)-RP80～280HA7
- MPUZ-HRP80～160HA7

仕様

形名	PAC-SH35BH		制御部カバー	外形寸法	302 × 152 × 90mm
凍結防止ヒータ	電源	単相 200V 50/60Hz	質量	外装	ホワイト
	容量	150W		材質	耐熱性 ABS
	保護ヒューズ	3A 250V		4.0kg (トップパネル・制御部カバーも含む)	

電気配線図

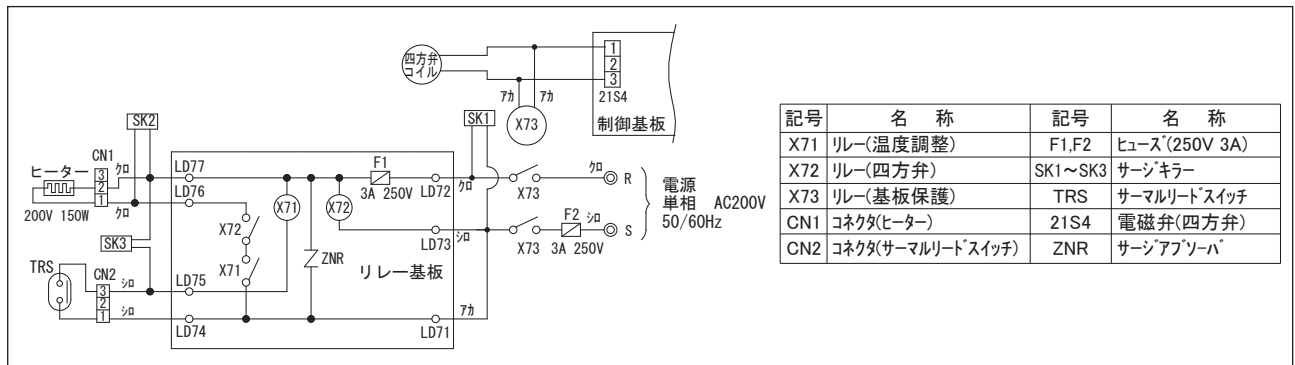

取付図 (単位: mm)

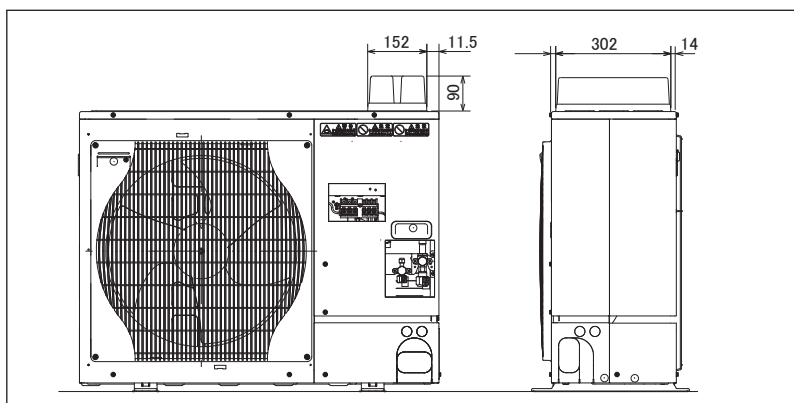

室外ユニット

三菱電機パッケージエアコン別売部品
室外機用凍結防止ヒータ 取付説明書

別売形名	適用機種
PAC-SH35BH(200V, 150W)	室外ユニット用 インバーターHシリーズ

※取付け前に本説明書をよくお読みください。

取付けの前に
●本製品は、融雪期での室外ユニット熱交換器下部に発生する根氷の抑制対策およびドレン抜穴の氷結による詰り防止を目的としたものです。
●設置の多い地域での使用の際は、防雪ダクトを併用してください。
●ドレンバからの排水を確保するため、ドレンクックオフおよび集中排水パンなどの併用はできません。

1. 部品の確認 この箱の中には、この説明書の他に下記部品が入っていますので、取付け前にご確認ください。

品名	①ベースヒータ	②ヒータ固定器具 (4x10)	③ネジ	④バンド	⑤外気温度センサ
形状					
数量	1set	2個	2本	7本	1set
品名	⑥前面固定ネジ	⑦四方舟中継線	⑧圧着スリーブ	⑨アッスナー	
形状					
数量	1set	1set	2個	5本	

2. 取付準備 ※ベースヒータの組込みは室外ユニットを据付ける前に行なっていただく方が容易にできます。
●室外ユニット本体の電源が、OFFであることを必ず確認してください。
●ベースヒータ取付の為、多くのネジを取ります。紛失しないようにしてください。
●ホコリ、ゴミ等の除去を充分に行なってください。

3. ベースヒータ組込準備

次の手順で下図に基づき各々の部品をユニットから取外し、ヒータの組込み準備を行います。

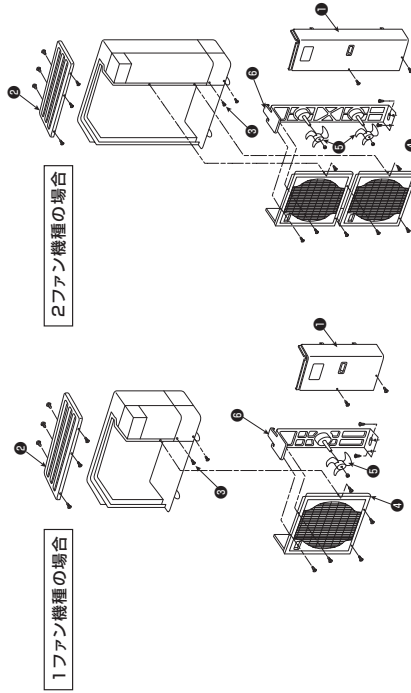

- サービスパネルの取外し
前側3本のネジをはずした後、パネルを下方にスライドさせてから取外す。
●トップパネルの取外し(取外したトップパネルは使用しません)
前側2本、後側3本の各ネジを取外した後、上側に持ち上げて取外す。
●カバーパネルネジ取外し
カバーパネルのネジを取外す。
●フロントパネルの取外し
1ファン機種は5本、2ファン機種は6本のネジをそれぞれ取外し、フロントパネルを上方にスライドさせてから前側に引き取外す。
●ファン取外し
ファンの固定ネジを取外し前側に引き出し取外す。
●モータサポート取外し
ファンモータのコネクタを外した後、モータサポート固定ネジ2本を取外し、全体を斜め前方に持ち上げ取外す。

4. ベースヒータ取付穴の加工



各部品を取り外した後、左図位置にベースヒータ取付用の穴を孔してください。取付穴の位置は下裏寸法に従い、誤りのないよう加工してください。

	A	B
PAC-SH35BH	135	21

※上記寸法はモータサポート角穴を基準とした寸法です。
※取付穴はφ3.0~φ3.1です。

5. ベースヒータの取付け

●モータサポートの角穴部中心にベースヒータ①を仮置きしてください。(下図参照)

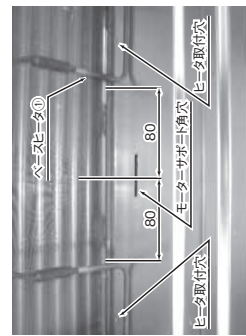

●ヒータ取付金具②と固定ネジ③で、ベースヒータを固定してください。

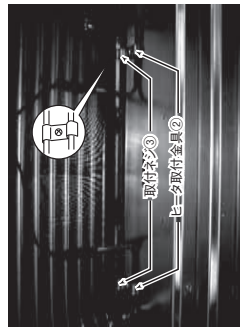

6. モータサポート、ベースヒータータリード線の固定

1ファン機種の場合

●モータサポートにベースヒータータリード線をバンド④を使用して中央1カ所固定してください。

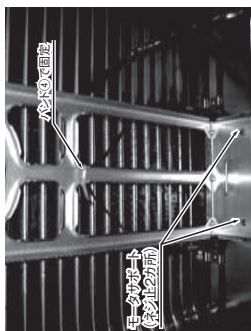

2ファン機種の場合

●2ファン機種は左図の様にベースヒータータリード線を上下2カ所にバンド④とファンモータリード線用固定金具で固定してください。



●ベースヒータータリード線をファンモータ右上のファンモータタリード線用固定金具の下側にバンド④を使い、固定してください。(1ファン機種は1カ所固定)

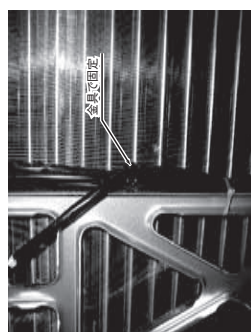
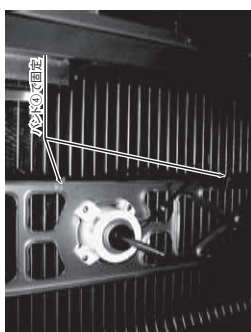
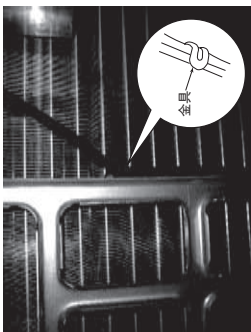

7. 外気温度センサーの取付け

●外気温度センサー⑤の感知部に貼付けの両面テープ離けい紙をはがし、図に示すモータサポート上部に、リード線を下方に向け固定してください。



●外気温度センサーのリード線を、約40mmの位置でU曲げし、上下2カ所をバンド④で固定してください。高、下側のバンド④は外気温度センサーリード線と一緒に固定してください。

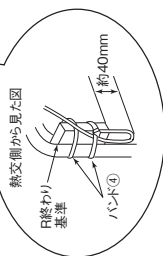

8. 各リード線の固定



●外気温度センサー、ベースヒーター、ファンモータの各リード線を、セパレーターに取付けられたダクトのUカット部に通し、セパレーターのUカット部に押し込んでください。トップパネルを組み込んだ際に、パネルとダクト、セパレーター間でリード線をはさみ込まないようにしてください。

☆電気配線図

右配線図を参考に9～11の作業(リード線接続作業)をおこなってください。

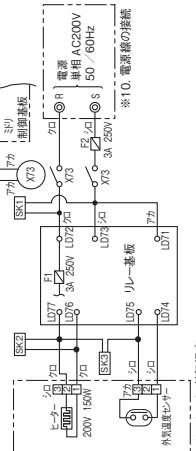

※11. ベースヒーター、外気温度センサーの接続

※9. 四方ネジコイルリード線加工

※10. 電源線の接続

11. ベースヒーター、外気温度センサーの接続

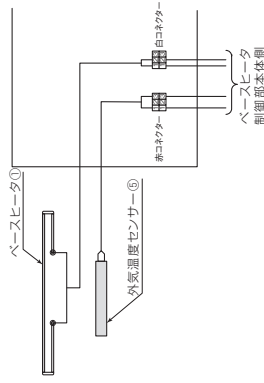

●各商品のリード線端子部の色とベースヒーター制御部から出る同じ色のリード線端子を電気品箱内で接続してください。

12. 各リード線の固定

●各リード線の接続後に、ファスナー⑨を使い固定してください。尚、本別売で使用したリード線については、全ての機種に対応出来る仕様長に長さを設定する必要がありますので、場合によっては余る場合がありますが、適宜リード線を兼ね電気品箱内に取めてください。
各リード線の端子およびコネクタ一部は、必ず電気品箱内へ取めてください。



13. 再組立

●以上のようにベースヒーターの取付及び電気配線の接続が確実に行なわれていることを必ず確認してください。取外した各々の部品を分解時の逆手順で取付けてください。

※プロペラファンは必ず $5.7 \pm 0.3N \cdot m$ ($5.7 \pm 3\text{kg} \cdot \text{cm}$) のトルクで締付けてください。

警告

室外ユニットの外郭パネル類を確実に取付ける。不備があると、ほこり・水などにより、感電・火災の原因になります。

9. 四方弁コイルリード線加工

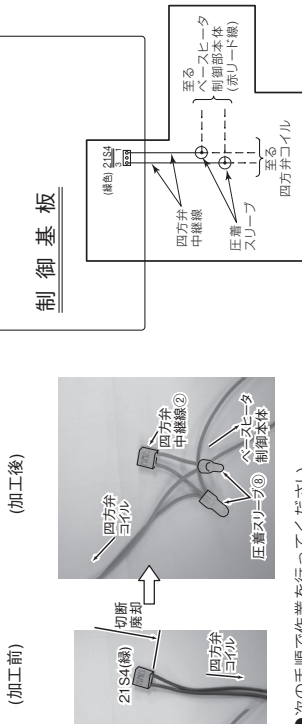

●次の手順で作業を行ってください。
 i) 電気品箱内にある制御基板内の、四方弁コイル(21S4)のコネクタ)リード線を取外してください。(加工前参照)
 ii) 四方弁コイルリード線のコネクタ(線)を切断し、リード線の先端は圧着スリーブ⑩でカシメ固定する為、15mmの皮むきを行なってください。
 iii) 皮むきをした四方弁コイルリード線、ベースヒーター制御部本体⑥からの皮むきされた赤いリード線、四方弁中継線のそれぞれ圧着スリーブ⑩でカシメて固定し、電気品箱内に収めます。(上右図、加工後参照)

10. 電源線の接続

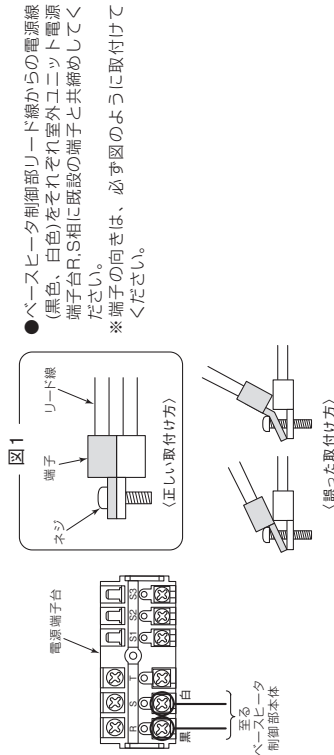

●ベースヒーター制御部リード線からの電源線(黒色、白色)をそれぞれ室外ユニット電源端子台R、S相に既設の端子と共締めしてください。
 ※端子の向きは、必ず図のように取付けてください。

警告

端子の取付けは、緩みのないように確実に締付けてください。また、外力が伝わらないように確実に固定してください。接続や固定に不備があると、火災の原因になります。

凍結防止ヒーター

● PAC-SJ01BH

使用目的 / 用途

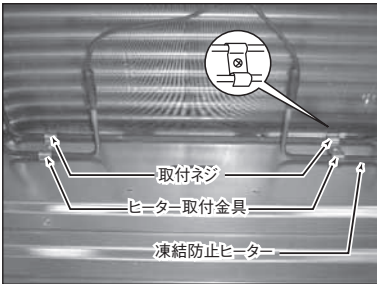

- “凍結防止ヒーター”は、厳冬期での室外ユニット熱交換器内部下部に発生する根氷の抑制対策、及びドレン抜穴の氷結による詰まり防止を目的とした部品です。
- 寒冷地や降雪の多い地域で活用してください。
- 降雪地域でご使用の際は、防雪ダクトと併設してください。

注意

- ・ ドレン穴からの排水を確保するため、ドレンソケット及び集中排水ドレンパンとの併用はできません。
- ・ 本品を取付ける際には、付属のトップパネルも交換してください。

対象ユニット

- MPUZ-ERP140 ~ 280KA

仕様

形名	PAC-SJ01BH		制御部カバー	外形寸法	302 × 152 × 90mm
凍結防止ヒーター	電源	単相 200V 50/60Hz	外形装	ホワイト	
	容量	150W		材質	耐熱性 ABS
	保護ヒューズ	3A 250V	質量	4.2kg (トップパネル・制御部カバーも含む)	

電気配線図

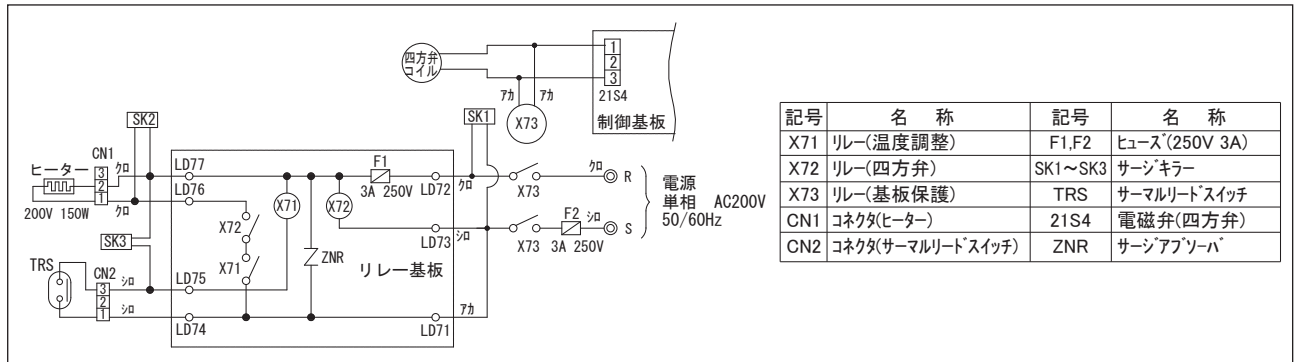

取付図 (単位: mm)

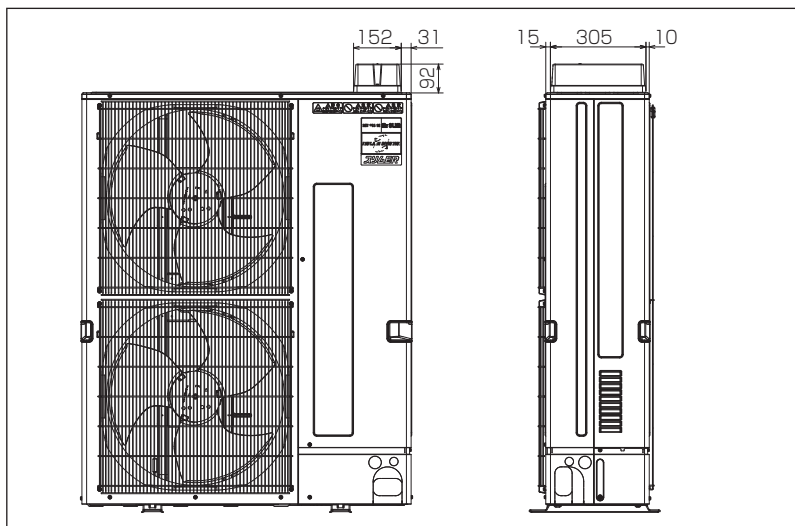

MITSUBISHI

三菱電機パッケージエアコン別売部品
 室外機用凍結防止ヒーター 取付説明書

RG79D170K01

※取付け前に本説明書をよくお読みください。







別売形名	適用機種
PAC-SJ01BH (200V, 150W)	室外ユニット用 インバーターKシリーズ

取付けの前に

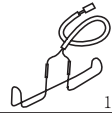
- 本製品は、厳冬期での室外ユニット熱交換器下部に発生する根氷の抑制対策およびドレン抜穴の氷結による詰り防止を目的としたものです。
- 降雪の多い地域でご使用の際は、防雪ダクトを併設してください。
- ドレン穴からの排水を確保するため、ドレンソケットおよび集中排水ドレンパンとの併用はできません。

1. 部品の確認

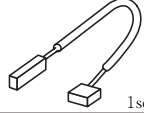
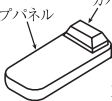
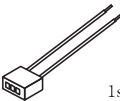
この箱の中には、この説明書の他に下記部品が入っていますので、取付け前にご確認ください。

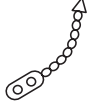
品番	①ベースヒーター	②ヒーター固定金具	③ネジ (4×10)	④バンド	⑤外気温度センサー
形					
状	1set	2個	2本	7本	1set
品番	⑥ベースヒーター制御部本体	⑦四方弁中継線	⑧圧着スリーブ	⑨ファスナー	
形					
状	1set	1set	2個	5本	

2. 取付準備

※ベースヒーターの組込みは室外ユニットを据付ける前に行なっていただく方が容易にできます。

- 室外ユニット本体の元電源が、OFFであることを必ず確認してください。
- ベースヒーター取付の為、多くのネジを取外します。紛失しないようにしてください。
- ホコリ、ゴミ等の除去を充分に行なってください。

3. ベースヒーター組込準備

次の手順で下図に基づき各々の部品をユニットから取外し、ヒーターの組込準備を行ないます。

- ①サービスパネルの取外し
前側3本のネジをはずした後、パネルを下方にスライドさせてから取外す。
- ②トップパネルの取外し (取外したトップパネルは使用しません)
前側2本、後側3本の各ネジを取外した後、上側に持ち上げて取外す。
- ③カバーパネルネジ取外し
カバーパネルのネジを取外す。
- ④フロントパネルの取外し
前面7本のネジをはずした後、フロントパネルを上方にスライドさせてから前側に引き取外す。
- ⑤ファン取外し
ファンの固定ネジを取外し前側に引き出し取外す。
- ⑥モータサポート取外し
ファンモータのコネクタを外した後、モータサポート固定ネジ2本を取外し、全体を斜め前方に持ち上げ取外す。

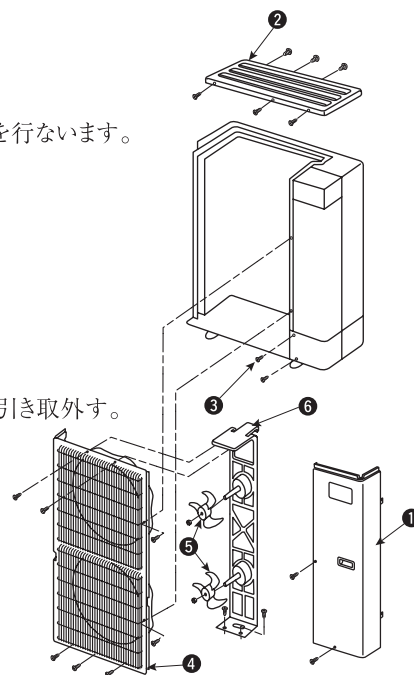

4. ベースヒーターの取付け

- モータサポートの角部穴中心にベースヒーター①を仮置きしてください。(下図参照)
- ヒーター取付金具②と固定ネジ③で、ベースヒーターを固定してください。

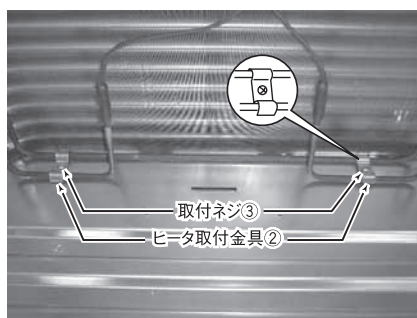
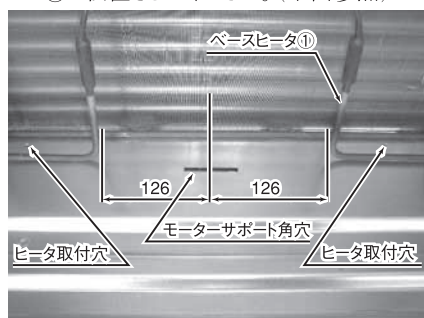

室外ユニット

5. 外気温度センサーの取付け

- 外気温度センサー⑤の感知部に貼付けの両面テープ離けい紙をはがし、図に示すモーターサポート上部に、リード線を下方に向けて固定してください。

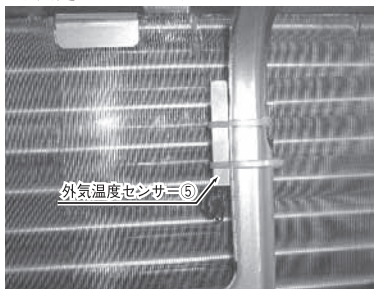

- 外気温度センサーのリード線を、約40mmの位置でU曲げし、上下2カ所をバンド④で固定してください。尚、下側のバンド④は外気温度センサーリード線と一緒に固定してください。

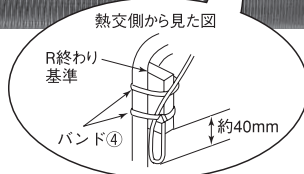
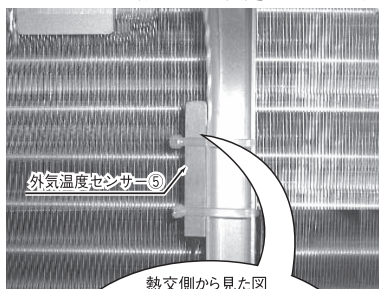

6. 各リード線の固定

ベースヒーターリード線を、モーターサポートの写真の位置にバンド④で固定して、外気温度センサーとファンモーターのリード線と一緒に固定金具で結束し、セパレータの丸穴から機械室に引き込んで下さい。

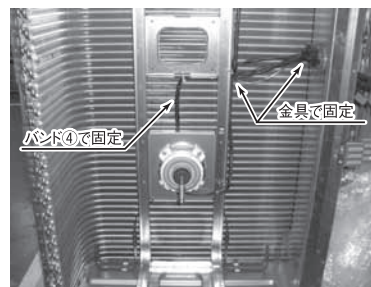

☆電気配線

右配線図を参考に7～9の作業（リード線接続作業）をおこなってください。

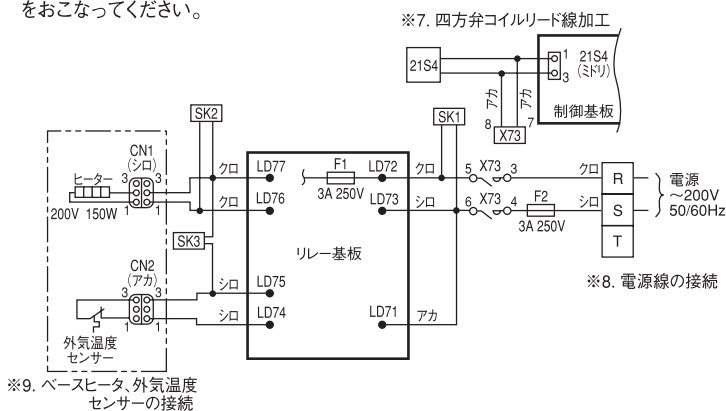

7. 四方弁コイルリード線加工

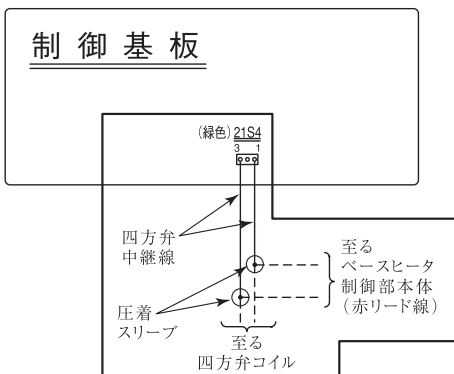
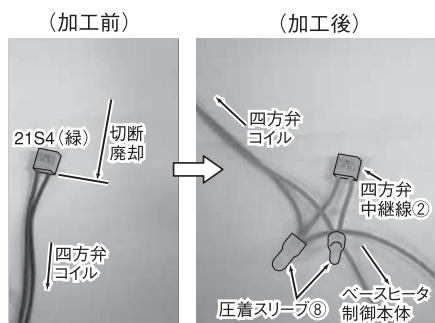

- 次の手順で作業を行ってください。
 - i) 電気品箱内にある制御基板内の、四方弁コイル (21S4のコンネクター) リード線を取外してください。(加工前参照)
 - ii) 四方弁コイルリード線のコンネクター (緑) を切断し、リード線の先端は圧着スリーブ⑧でカシメ固定する為、15mmの皮むきを行なってください。
 - iii) 皮むきをした四方弁コイルリード線、ベースヒーター制御部本体⑥からの皮むきされた赤いリード線、四方弁中継線⑦をそれぞれ圧着スリーブ⑧でカシメて固定し、電気品箱内に収めます。(上右図、加工後参照)

8. 電源線の接続

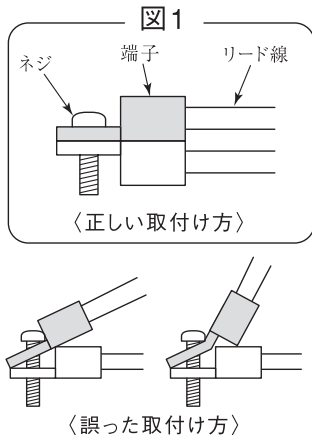
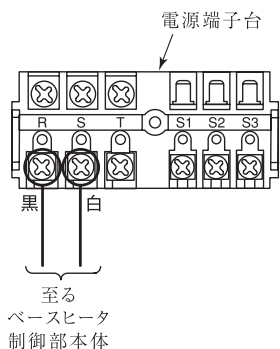

- ベースヒーター制御部リード線からの電源線(黒色、白色)をそれぞれ室外ユニット電源端子台R,S相に既設の端子と共締めしてください。
※ 端子の向きは、必ず図のように取付けてください。

⚠ 警告

端子の取付けは、緩みのないように確実に締付けてください。また、外力が伝わらないように確実に固定してください。接続や固定に不備があると、火災の原因になります。

9. ベースヒーター、外気温度センサーの接続

- 各部品のリード線端子部の色とベースヒーター制御部から出る同じ色のリード線端子を電気品箱内で接続してください。

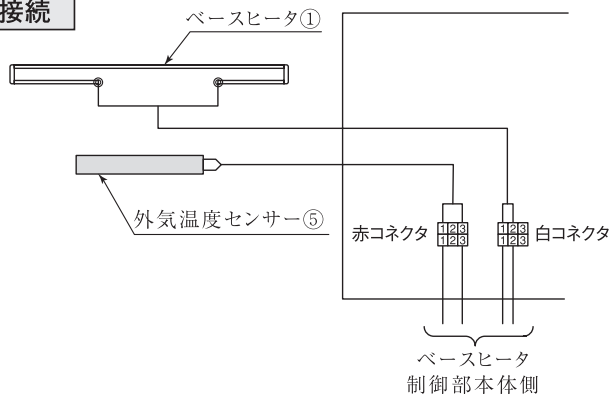

10. 各リード線の固定

- 各リード線の接続後に、ファスナー⑨を使い固定してください。尚、本別売で使用したリード線については、全ての機種に対応出来る仕様に長さの設定になっていますので、場合によっては余る場合がありますが、適宜リード線を束ね電気品箱内に収めてください。各リード線の端子およびコネクタ部は、必ず電気品箱内へ収めてください。

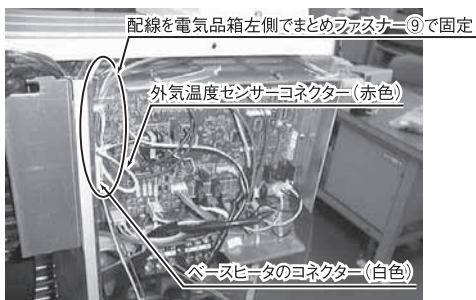

11. 再組立

- 以上のようにベースヒーターの取付及び電気配線の接続が確実にこなされていることを必ず確認してください。取外した各々の部品を分解時の逆手順で取付けてください。
※ プロペラファンは必ず $5.7 \pm 0.3 \text{ N} \cdot \text{m}$ ($57 \pm 3 \text{ kg} \cdot \text{cm}$) のトルクで締付けてください。

⚠ 警告

室外ユニットの外郭パネル類を確実に取付ける。不備があると、ほこり・水などにより、感電・火災の原因になります。

高調波対策用アクティブフィルター

● PAC-KK51EAC

使用目的 / 用途

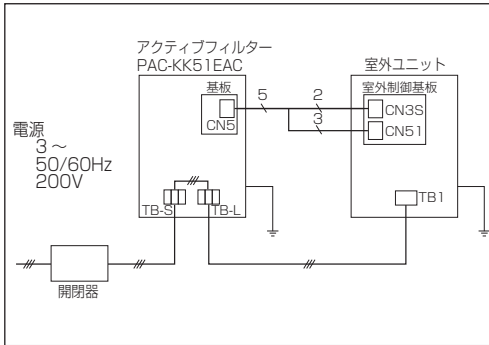

- 本品は、MPUZ-ERP224・280KA,MPUZ-RP224・280HA7用の高調波対策用アクティブフィルターです。
- 機器から発生する高調波電流を検出し、それを打ち消す極性の電流を能動的（アクティブ）に発生させます。

注意

- ・ 本品は屋内設置構造です。水滴がかからないようご注意ください。
- ・ 本品の各面は最低150mmは他の機器および壁面と離してください。
- ・ 本品を複数台設置する場合には、縦方向に並べることは避けてください。

対象ユニット

- MPUZ-ERP224 ~ 280KA
- MPUZ-RP224 ~ 280HA7

仕様

形名	PAC-KK51EAC	高調波低減	5次：3.0%、7次：1.8%、 11次：1.8%、13次：1.3%、 17次：1.6%、19次：1.2%、 23次：1.4%、25次：1.1%
電源	定格 三相 200V (50/60Hz)		
周囲温度	使用周囲温度：-20℃～45℃ 保存周囲温度：-25℃～60℃	外形寸法	W410 × H560 × D210mm
定格補償容量	5KVA		
損失	250W ※定格負荷時、電源環境により変動あり	質量	20kg

外形図 (単位：mm)

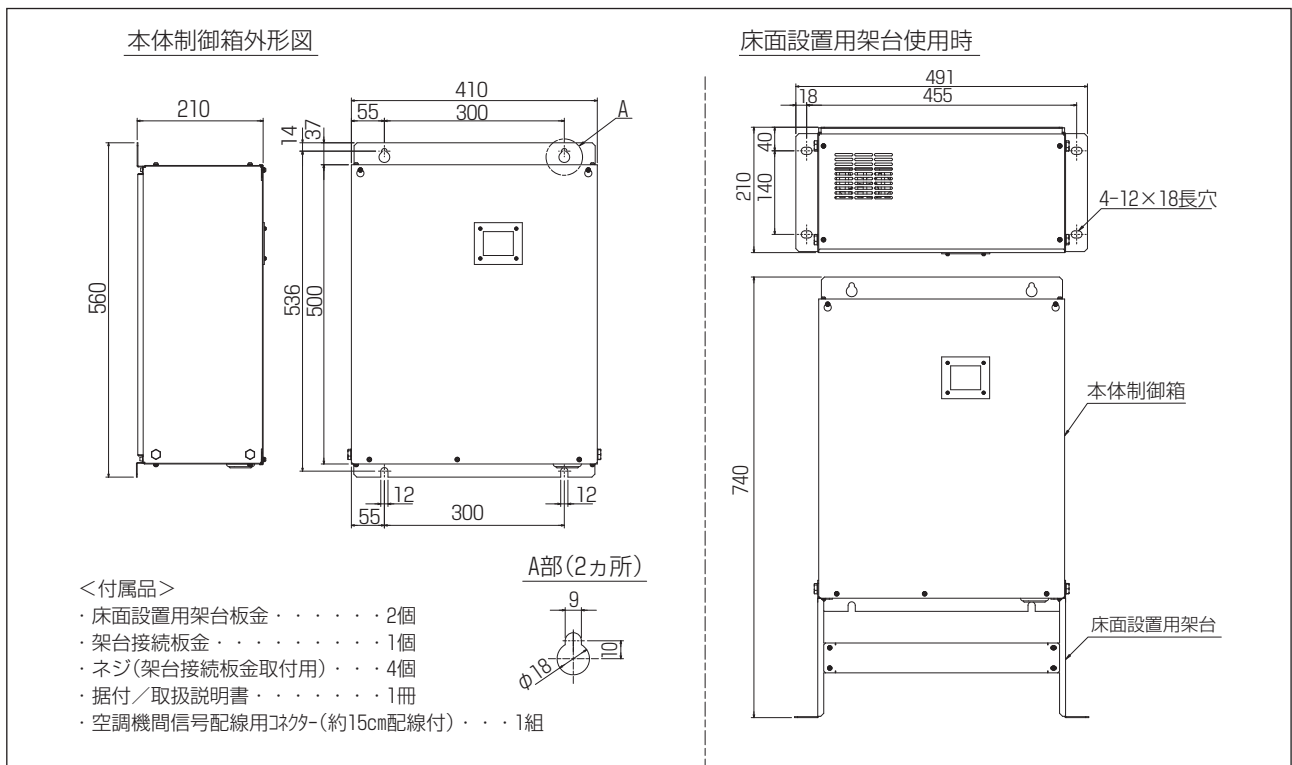

3. 構造
・外形

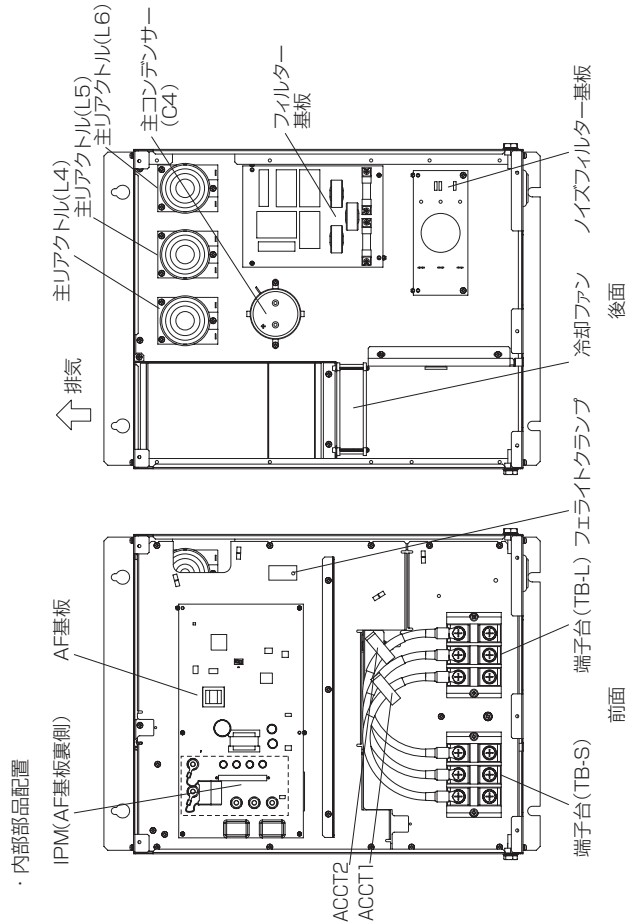
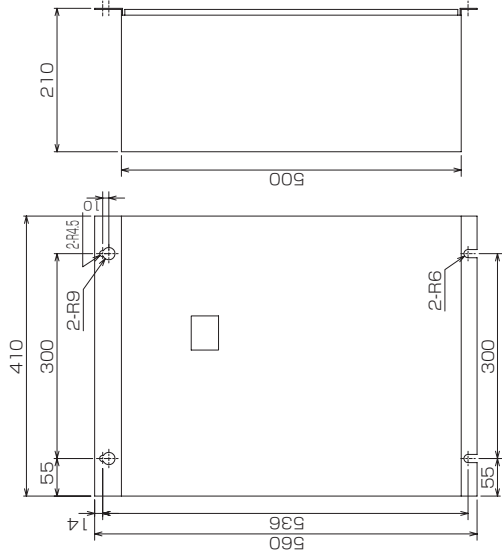

WT04931X01
MITSUBISHI
三菱電機エアコン 別売部品
アクティブフィルター PAC-KK51EAC 据付・取扱説明書

I. 据付編

1. 適用機種

本機器の接続可能な室外ユニットは、下記のとおりです。
必ず機器一台に対し、アクティブフィルター1台を接続ください。
他の機器への接続可否に関しては、当社営業窓口までご照会ください。

アクティブフィルター形名	適用室外ユニット形名
PAC-KK51EAC	PQHY-P280M-E PQHY-P450/560SM-E PQRY-P280M-E PQRY-P450/560SM-E Mr.SLIM機種 (MPU(Z)-***) ※1

※1 適合機種詳細は、別紙「Mr.SLIM接続説明書」を参照ください。

2. 構成部品

この機器は以下の部品で構成されています。ご確認ください。

部品名	本体側(個BOX)	据付・取扱説明書(本書)	コネクター配線(空調機間信号配線用)
概形図			6Pコネクター 5Pコネクター 3Pコネクター
個数	1	1	1
部品名	床面設置用架台板金	架台接続板金	ネジ(架台接続板金用Mネジ)
概形図			
個数	2	1	4

4. 据付け

据付工事全般に対する注意事項



本体質量は、約20kgあります。運搬には、十分注意してください。

電気工事に対する注意事項



・機筐蓋または額内に設置し、専門知識者以外の方が容易に近づくような環境に設置しないでください。機器内部に接触した場合に、機器の損傷、感電、火災の原因になります。

・「電気設備に関する技術基準」、「内線規程」および、据付説明書に従ってください。電気工事は、電気工事士の資格のある方が、「電気設備に関する技術基準」「内線規程」および、据付説明書に従って施工し、必ず専用回路を使用してください。電源回路に容量不足や、施工不備があると、感電、火災の原因になります。適用規程への接続以外の用途には使用しないでください。

・アクティブフィルターのパネルを確実に取付けてください。パネルの取付けに不備があると、ほこり・水等により、火災、感電の原因になります。



・アクティブフィルターは局部的に高温となる場合がありますので、木材などの可燃性材料に取付けしないでください。火災の原因になります。

・室内等の閉鎖空間に設置する場合には、製品の周囲温度が許容温度内になるよう冷却方式、空間守法を決めてください。許容範囲を超える場合は、部品破損、寿命の低減および発火の原因になります。

・取付方向は縦長方向としてください。部品破損、寿命の低減および発火の原因になります。

・本アクティブフィルター (PAC-KK51EAC) は屋内設置構造です。雨などの水滴がからまない場所に設置してください。

・アクティブフィルターは、0種接地工事を必ず実施してください。アクティブフィルターで確実にアースを行ってください。アース線は、ガス管、水道管、避雷針、電話のアース線に接続しないでください。アースが不完全な場合は、感電およびノイズによる誤動作の原因になります。

・電気品箱は、サービス時に取外すことがありますので、配線は必ず取外すための余裕をもってください。電源が切れており、充電部が十分放電していることを確認のうえ、作業してください。雨天時機器内には水分が浸入すると想定される場合は、作業を避けてください。ねじ類の締め付けは、確実に実施してください。組立完了後は、作業が確実に実施されたことを再確認し、絶縁抵抗を測定したうえで電源投入をしてください。

・水洗いしないでください。感電の原因になります。

(a) 据付要領

据付けに際し、工具としては、以下のものが必要となります。その他：据付固定に必要な工具
据付けは、次の手順で行います。

・AF基板

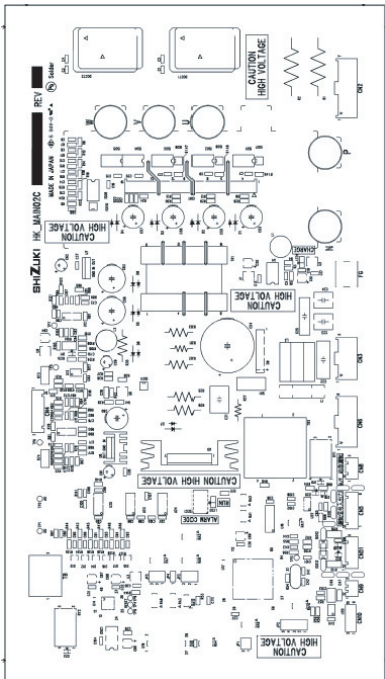

・フィルター基板

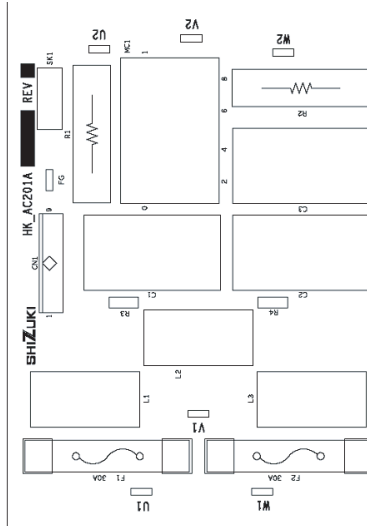

・ノイズフィルター基板

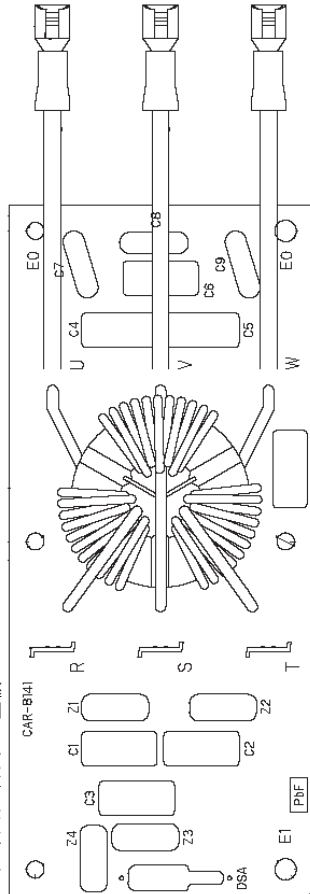

据付位置は下記(1),(2)より選択ください。

注意

下記内容を確認し、正しく設置ください。

- ・本アクティブフィルターは、屋内設置構造です。水滴がからからないよう注意ください。
- ・使用温度範囲は-20℃~45℃です。収納場所が温度範囲内に収まるようご確認ください。
- ・特にアクティブフィルターは定格運転時250W程度の損失が発生し、周囲温度を上昇させる原因となりますので、注意してください。
- ・アクティブフィルターの各面は最低150mmは他の機器および壁面と離してください。
特に高温の機器と隣接させる場合には十分な距離を確保してください。
ただし、アクティブフィルターの背面は壁面に直付け可能です。
- ・アクティブフィルターを複数台設置する場合には、縦方向に並べるとは避けてください。
アクティブフィルターは下部吸込み、上部強制排気となるため、上部の機器が熱せられ、機器の寿命低下および破損の原因となります。

(1) 壁面設置(盤内設置)

- ・取付方向は下図のとおり縦置きとしてください。
水平その他の取付けはできません。
- ・壁面接続にはM8ボルトを使用してください。アクティブフィルター本体は約20kgです。
壁面アンカーボルト等の固定基材の強度確保には十分注意してください。(現地手配)

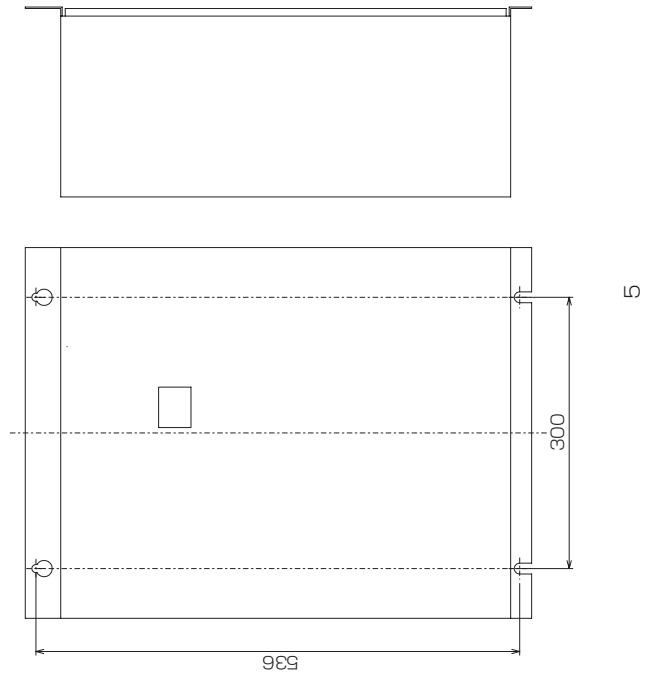

(2) 床面設置

- ・取付方向は下図のとおり縦置きとしてください。
水平その他の取付けはできません。
- ・床面接続にはM8ボルト等の固定基材の強度確保には十分注意ください。(現地手配)
- ・床面アンカーボルト等の固定基材の強度確保には十分注意ください。(現地手配)
- ・取付時にはまず、下図のとおり床面に付属の床面設置用架台板金を取付け、続いて架台接続板金にて2個の床面設置用架台板金を付属のネジ4本にて接続します。
- この状態で、床面設置用架台板金に取付歪み等がないことを確認のうえ、あらかじめ本体制御BOX両側面下部に付属のボルト4本を外したうえで、本体制御BOXを下図のとおり床面設置用架台板金上に設置し、先ほど外したボルト4本で本体制御BOXと床面設置用架台板金を接続します。

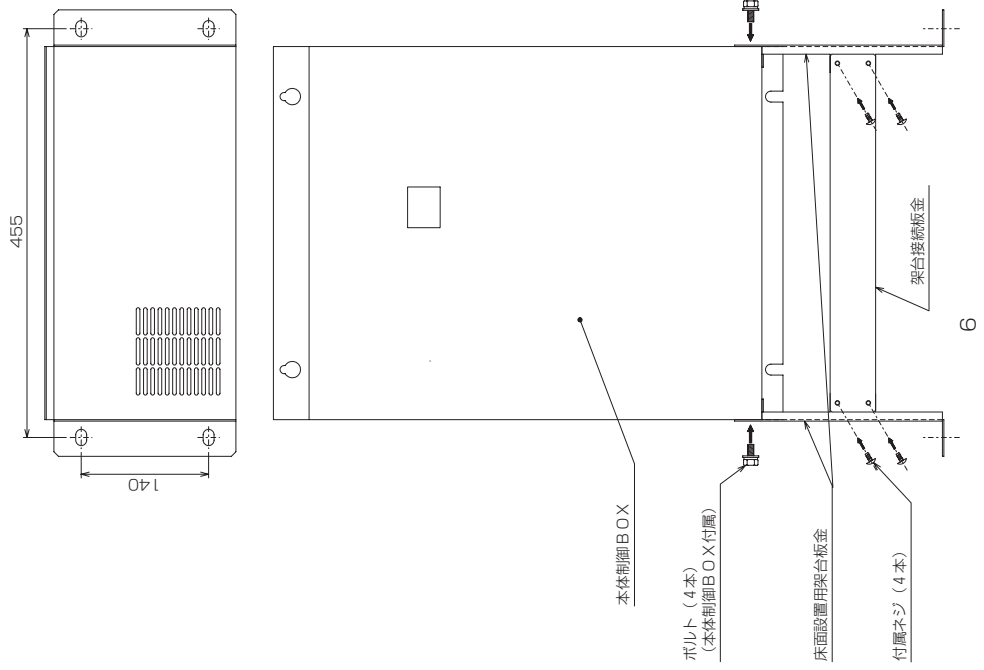

(b) 電源配線方法

- ・「電気設備に関する技術を決める通商産業省令」・「内線規程」および据付説明書に従ってください。
- ・本体制御BOXおよび室外ユニットは、個別にD種接地工事を必ず実施ください。
- ・本体制御BOX外部では、空調機間信号配線（空調機完全運動時に接続）が電源ノイズを受けないよう電源線と離して（5cm以上）配線ください。（電源線と空調機間信号配線を同一電線管にいれないでください。）
- ・本体制御BOXは、サービス時取外す事がありますので、配線には余裕を設けてください。

本体制御BOX配線：電源端子台TB-Sに電源からの電源配線を接続。
空調機用電源端子台TB-Lから空調機電源端子台に電源配線を接続。
D種接地工事を実施。

*必ず各相の相順を確認ください。

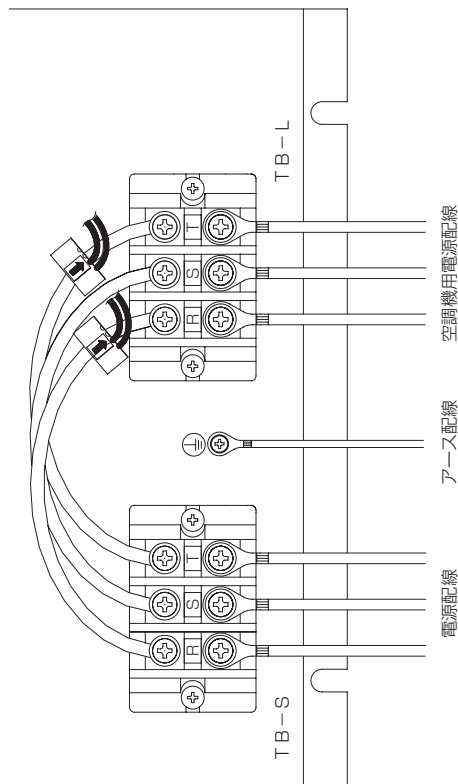

配線系統図（例）

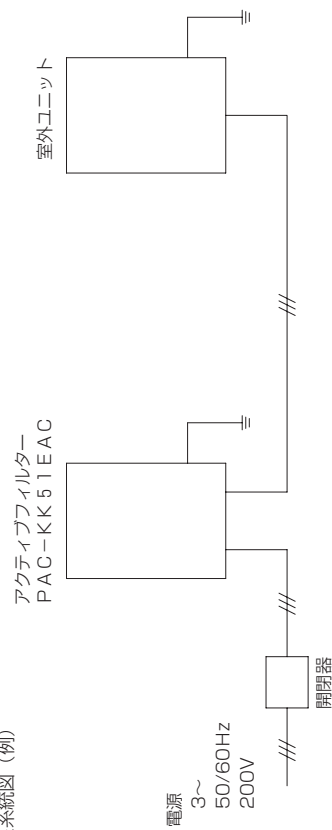

主電源およびアクティブフィルタと室外ユニット間の配線太さと開閉器容量
室外ユニットのシステム設計・工事マニュアルに従ってください。

(c) 駆動方法の選択

アクティブフィルタの運転/停止方法は以下の2種類から選択し、(d)項にて設定を実施ください。

- (1) 負荷電流運動：空調機側接続の電源配線に流れる電流を検知し、約8Aにて起動、運転後4A以下にて停止する。
- (2) 空調機完全運動：空調機と直接信号線を接続し、圧縮機の運転に連動してアクティブフィルタの運転/停止を実施する。

*各方法には制約事項がありますので、ご注意ください。
主な設定および制約（詳細設定は41項に示します。）

	基板上設定	空調機間信号配線	空調機側基板設定	異常表示
負荷電流運動	JP1-2短絡	不要	不要	本体LEDのみ
空調機完全運動	JP1-2オープン	必要 (現地手配)	必要	本体LED、 空調リモコン

(d) 詳細設定

(1) 負荷電流運動を選択の場合

- ①AF基板設定：AF基板上JP1-2に短絡コネクタが接続されていることを確認ください。
(出荷時、短絡コネクタ接続)

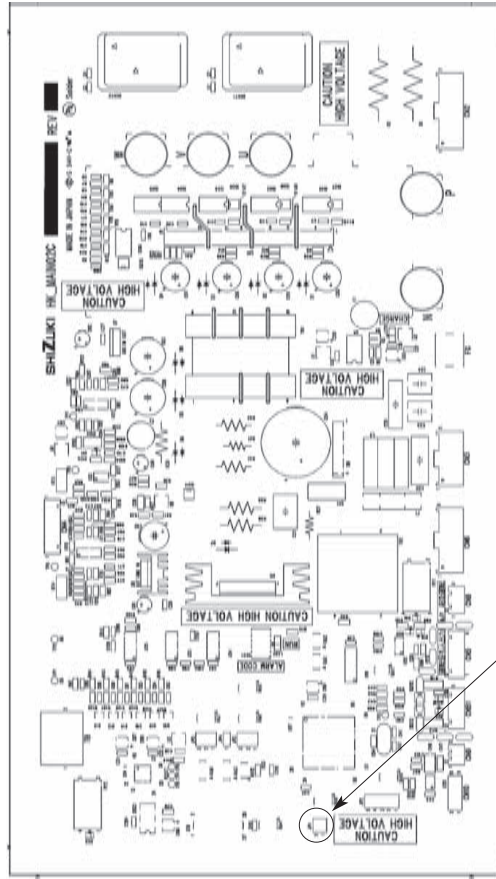

②空調機間信号配線

アクティブフィルタと空調機を接続する信号配線は必要ありません。

③空調機側基板設定

室外ユニットにおける設定は、必要ありません。

※以上のように設定することにより、空調機側接続の電源配線に流れる電流を検知し、約8Aにて起動、4A以下にて停止することができますようになります。ただし、アクティブフィルタの検知する異常は空調用リモコンに表示しません。異常の有無は本体正面窓から基板上LED表示を確認ください。

(2) 空調機完全運動を選択した場合

① A F 基板設定：出荷時は A F 基板上 JP1-2 に短絡コネクタが接続されています。空調機完全運動のため、短絡コネクタを取外してください。

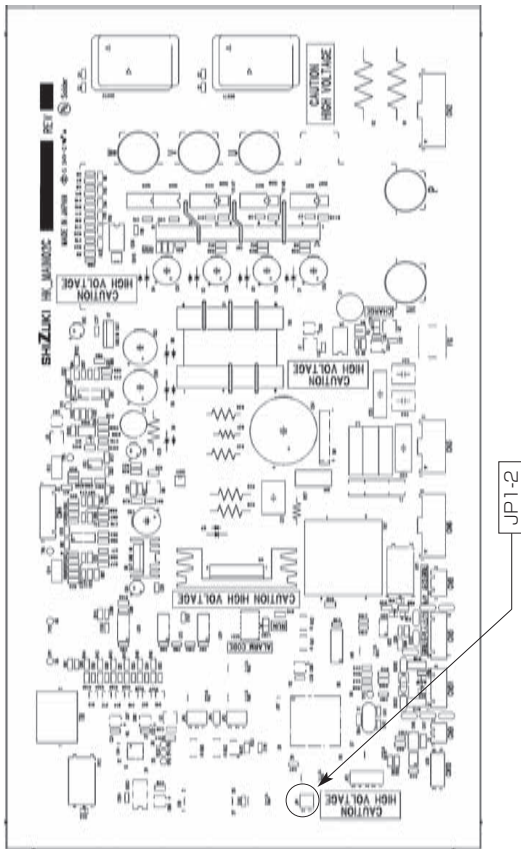

② 空調機間信号配線

電気配線図および次頁の「コネクタ接続について」を参考に配線してください。アクティブフィルターの空調機間信号配線は付属コネクタ配線（約 1.5 cm）を使用し、機器間の配線は現地手配としてください。（導体断面積 0.14 mm² : AWG26 以上、配線長 20.0 m 以下とすること）

各配線は付属コネクタ配線との接続部に絶縁処理を確実に実施してください。空調機間信号配線の A F 基板側は、本体制御 BOX 下部右の穴より配線し、3 構造の内部部品配置図に示した A F 基板右に位置するフェラライトランプに 2 ターン巻いてから、基板に接続ください。またノイズによる誤動作防止のため、電源配線とは離して配線し、同一電線管内に入れたり、沿わせたりせず、独立して配線してください。

注) Mr.SLIM機種 (MPU(Z) - * *) に本アクティブフィルターを接続する場合

空調機間信号配線および SW 設定等については、別紙「Mr.SLIM接続説明書」に従って接続してください。

※ コネクタ接続について

空調機間信号配線の室外ユニット制御基板側の 3 極コネクタ配線は、スノーセンサー/ナイトモード/デマンドの 3 種類の入力信号の内の 1 つを選択することができます。

どの信号部をアクティブフィルター用として使用するかににより、下表のように接続変更してください。なお、アクティブフィルター制御用に使用した入力信号部の機能は使用できなくなりますが、残りの機能は従来通り使用可能です。

使用入力信号	コネクタ位置	使用ピン位置	ピン位置変更
スノーセンサー	CN3S	1-2ピン	なし
ナイトモード	CN3D	1-2ピン	なし
デマンド	CN3D	1-3ピン	2ピン → 3ピン

デマンド入力信号を使用する際には、ピン位置の変更が必要です。ピン位置の変更は、配線のつなぎ換えにて実施ください（下記参照）。

その際、配線の接続部および先端部の絶縁（テーピング）処理は確実に実施してください。

また、CN5 1 部の外部出力信号（圧縮機 ON / OFF 出力および異常出力）を従来の用途で使用する場合には、A F 基板上の CN5 1 が渡り配線構成となっており、室外ユニット制御基板上の CN5 1 の代わりに A F 基板上の CN5 1 を使用してください。

* デマンド入力信号使用時：空調機間信号配線 3 極コネクタの配線つなぎ換え要領

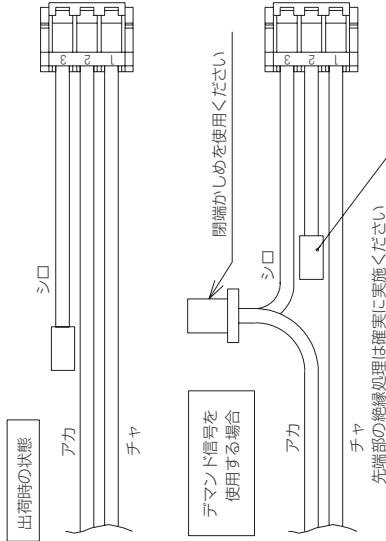

③ 空調機側基板設定

室外ユニットにおける設定は、以下のようにしてください。（必ず電源投入前に実施）

部位	設定	CN5 1	CN3D(CN3S)
室外制御基板 SW 設定	3-8 ON	接続	接続

このように設定することにより、室外ユニットからの圧縮機 ON / OFF 信号に応じてアクティブフィルターを ON / OFF 制御すると共に、アクティブフィルターの検知する異常をリモコン表示できるようになります。

II. 試運転・サービス編

ここでは、アクティブフィルター一部に対する記載のみをしていますので、空調機本体に関しては、各空調機の説明書に従ってください。

▲注意

配線接続のゆるみ、極性間違い等がないか今一度確認ください。
電源端子と、アース端子間を500Vメガーで測って、1MΩ以下の場合には運転しないでください。
試運転の12時間以上に元電源を入れてください。

1. 試運転

(a) 運転制御

アクティブフィルター運転中は、室外ユニットへの流入電流が正弦波になるように制御します。

また、アクティブフィルター運転中は、AF基板上的RUN(LE D2)が点灯します。

アクティブフィルター停止中は、アクティブフィルターのいない室外ユニットと同様の動作となります。空調機完全連動を選択し、空調機間信号配線を使用する場合、運転・停止に係わる信号は、以下のような状態になります。

運転指令信号	AF基板CN5-3P (+), 4P (-)間電圧
運転指令	約12V
停止指令	約0V
運転状態信号 (室外ユニット制御基板CN51の圧縮機ON/OFF出力信号)	
運転状態信号	AF基板CN5-1P (+), 2P (-)間電圧
AF運転中	2~3V
AF停止中	約12V

基本的な動作状態は、以下ようになります。

部 位	空調機停止中	空調機運転中	
		正常運転中	異常トライ待5中
コンタクター(フィルター基板)	OFF	ON	OFF
冷却ファン	OFF	ON	ON
アクティブフィルター制御動作	OFF	ON	OFF
運転状態信号RUN(LED2)	OFF	ON	OFF

PAC-KK51EAC 電気配線図

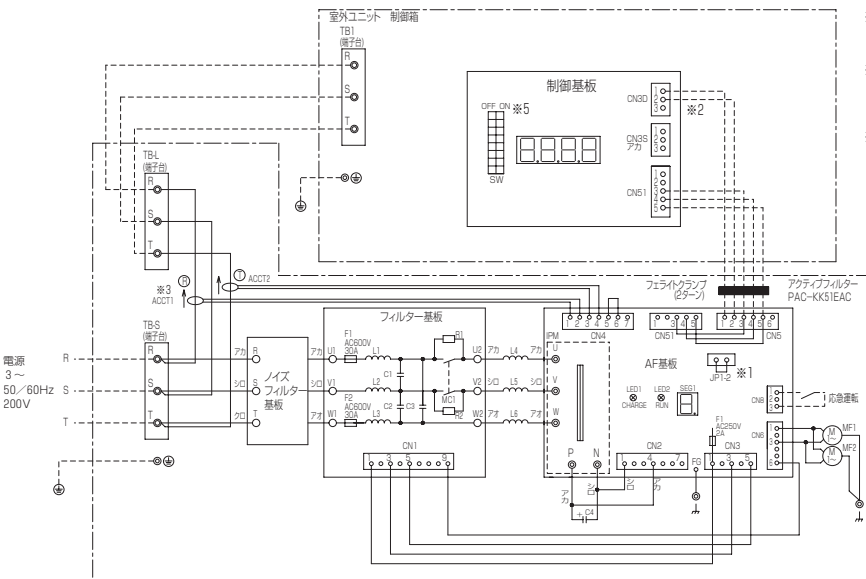

- ※1 アクティブフィルターの起動方法による設定および接続の違いは左下表「起動方法と設定および接続」を参照ください。
- ※2 連係用配線使用時は、室外ユニット制御基板の接続先をCN3D/CN3Sから選択してください。詳細は、据付・取扱説明書に従ってください。
- ※3 ACCT (電流センサー)の相、挿入向きは下図のとおりです。交換時にはご注意ください。ACCT貼付けの矢印が電源端子台TB-L方向を示します。

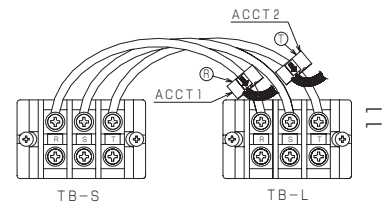

記号	名称
ACCT1	R相負荷電流センサー
ACCT2	T相負荷電流センサー
MC1	電磁継電器
MF1, 2	送風機用電動機(放熱板)
J P1-2	ジャンパピン (運転/停止方法選択)
⊕	アース端子

＜起動方法と設定および接続＞

運転/停止方法選択	AF基板 J P1-2	室外ユニット制御基板 SW ※5	連係用配線
負荷電流連動※4	短絡	OFF	無
空調機完全連動	オープン	ON	有

- ※4 負荷電流連動の場合には、空調機接続のリモコンにアクティブフィルターの異常表示はしません。
- ※5 設定SWは、据付・取扱説明書に従ってください。

AF基板上LED表示(SEG1)と内容

LED表示	内容
0	ACCTコネクター(AF基板-CN4)抜け
1	電源過電圧(258V以上)
2	電源不足電圧(160V以下)
3	電流母線過電圧(制御母線電圧+30V以上)
4	電線母線過電圧(420V以上)
5	電線母線不足電圧(201V以下)
7	I P Mエラー
8	欠相/逆相
9	ACCT誤配線
A	瞬時停電
C	過電流(G2.5Apeak以上2回連続)
F	周波数(同期エラー)

- (b) 異常表示
異常は、アクティブフィルターが検知するものと、空調機が検知するものの2種類があります。ただし、負荷電流連動を選択の場合、空調機にて異常検知および表示はしません。
アクティブフィルターが検知する異常 (AF基板上LED (SEG1) での詳細確認内容)

アクティブフィルター検知異常 (LED表示)	異常内容
0	ACCTコネクタ (AF基板-CN4) 抜け
1	電源過電圧 (258V以上)
2	電源不足電圧 (160V以下)
3	直流母線過電圧 (制御母線電圧+30V以上)
4	直流母線過電圧 (420V以上)
5	直流母線不足電圧 (201V以下)
7	IPMエラー
8	欠相/逆相
9	ACCT誤配線
A	瞬時停電
C	過電流 (62.5Apeak 2回連続)
F	周波数 (同期エラー)

アクティブフィルターにはリトライ機能 (最大2回) があります。上記異常を検知した場合、約5秒間停止した後リトライ運転を行います (この時、空調機は停止しません)。リトライ運転を実施しても同種の異常が3回連続する場合は (異常猶予期間は起動後90秒間)、異常停止状態となり、運転信号状態が「停止」 (= 空調機がアクティブフィルター異常検知) となります。

空調機が検知する異常 (空調機完全連動を選択の場合のみ検知)

M-NET系表示異常	異常コード	異常内容
異常猶予	OC-4171	アクティブフィルター異常検知 (上記)
異常	OC-4121	インターフェース異常 (運転状態信号不整合: コネクタ抜け等)

1度目の異常検知では異常猶予となり、空調機が一旦全停止し、3分後に再起動をします。異常猶予期間は10分で、猶予期間中に再度異常検知した場合にアクティブフィルターが異常停止となります。なお、リモコンには異常コードが表示されますが、空調機は運転を継続します。
Mr.SLIM機種種の異常表示は、別紙「Mr.SLIM接続説明書」で確認してください。

(c) 運転動作確認

据付工事時に電源相を正しく接続しており、異常発報がなくアクティブフィルター本体より運転音 (シャリシャリ音) がしている場合は、正常動作と考えられますが、さらに詳細に調べる場合は、運転中に以下のような方法で行ってください。

警告

電源投入中には基板その他電気部品に直接手を触れないこと。触れる場合は必ず電源を遮断後10分以上待ち、AF基板上CHARGE (LED1) が消灯していることを確認すると共に、IPMのP、N端子間 (P14参照) の充電電圧が十分に低いことを確認してから実施ください。
感電事故の原因になります。

- (1) オシロスコープにてノイズフィルター基板タブ端子部に相間電圧確認
波形の相間アンバランスが小さく、電圧=0V近傍に著しい歪みがないこと
(2) 電流計にて空調機入力電流測定
相間アンバランスが小さいこと
(3) 電流プローブ+オシロスコープにて、空調機入力電流波形確認
各相電流波形がほぼ正弦波状であること
(4) 高調波モニター機器 (指月電機製: HM5600等) にて空調機入力電流高調波測定
相間アンバランスが小さいこと。
各相電流とも5次高調波歪みが基本波成分の10%以下であること
波形モニターにて、各相電流波形がほぼ正弦波状であること

(d) 応急運転 (空調機完全連動を選択の場合のみ)

応急運転としては、以下の方法があります。目的に応じて、適用ください。

応急運転動作	室外ユニット制御基板			AF基板
	AF搭載設定SW*	CN51	CN3S(CN3D)	CN8
AF異常無視	SW3-8 OFF	接続	未接続	未接続
AF常時運転	SW3-8 OFF	未接続	未接続	1-3P短絡
AF停止	SW3-8 OFF	未接続	未接続	未接続

AF異常無視では、室外ユニットの圧縮機ON/OFF出力信号に応じてアクティブフィルターが動作しますが、アクティブフィルターが異常停止しても室外ユニットは運転を継続します。
アクティブフィルターの異常は、通常どおりAF基板のLED (SEG1) により判定することができます。
※Mr.SLIM機種種の設定SWは、別紙「Mr.SLIM接続説明書」で確認してください。

2. 故障判定

(a) 想定内動作

以下のような動きは、異常 (想定外動作) ではありません。

動作	原因
電源投入数秒後に1秒程度運転音が聞こえる	アクティブフィルターのACCTセンサーの誤配線を確認するため、アクティブフィルターが無負荷運転します。
電源投入数分後に数秒程度運転音が聞こえる	アクティブフィルターの接続状態を確認するため、立ち上げ処理時にアクティブフィルターを無負荷運転します。
運転中シャリシャリ音が聞こえる	高調波電流により、内部の主リアクトルから音が発生します。
冷却ファンが回るがアクティブフィルターが補償動作しない	ACCTセンサーの誤配線を確認するため、電源投入後初めて運転する時は、入力電流が三相平均で20Arms程度流れるまで、補償動作を開始しない場合があります。
起動時に高調波抑制量が少ない	過渡的なストレンスが発生しないように制御動作を抑留しておきます。10秒程度で通常運転となります。
負荷急変時に高調波抑制量が減少することがある	過渡的なストレンスが発生しないように制御動作を抑留しておきます。10秒程度で通常運転となります。
LEDに異常表示されるが約5秒後に運転再開する	内部異常検知に対し、リトライ機能を待たせています。3回連続して検知した場合は、異常停止状態となります。
アクティブフィルター停止中も冷却ファンが回り続ける	リトライ停止中 (約5秒間) は、冷却ファンを回し続けま

(b) 異常状態とメンテナンス
異常状態は電源を切る前にアクティブフィルタ本体正面窓から、AF基板上のLED (SEG1) 表示により確認できます。以下の表により、現象別により、現象別に上段から順に確認し、対応をとってください。

警告

分解作業は、電源を切ってから10分以上待って、CHARGE (LED1) が消灯していることを確認すると共に、主コンデンサの充電電圧が十分低いことを確認してから行ってください。

異常現象	推定原因	調査方法	調査NG時対応
4121 異常 LED表示: '0'	コネクタ-抜け・接触 コネクタ-工作不良 AF基板不良 電源接続不良 主コンデンサ-はずれ 配線はずれ	CN4接続確認 CN4-SP/6P短絡線確認 再運転 電源電圧、瞬停確認 接続確認 機器内の配線接続確認	調査NG時対応 不具合部補修 不具合部補修 AF基板交換 - 不具合部補修 不具合部補修
4121 異常 LED表示: '1', '2', '3', '4', '5'	コンタクター不良 突入電流防止抵抗不良 AF基板不良 主コンデンサ-不良 IPM不良 冷却ファン不良 風路閉塞 接触不良	起動時コンタクター動作音確認 フィルタ-基板上セメント抵抗値 ≒ 75Ω 再運転 直流電圧変動<30V 抵抗チエック(※1) コネクタ-はずれ確認 ロック確認 冷却ファン確認 CN1, CN3, CN6確認	フィルタ-基板交換 フィルタ-基板交換 AF基板交換 主コンデンサ-交換 IPM交換 不具合部補修 冷却ファン交換 不具合部補修 不具合部補修
4121 異常 LED表示: '6', '7'	駆動回路不良 誤検知・他 電源配線の 交相または逆相接続 主回路ヒューズ切れ コンタクター不良 LED表示: 'C'に同じ	運転時CNG-1P, 3P電圧なし 再運転 電源接続状態確認 ヒューズ両端導通確認 起動時コンタクター動作音確認	AF基板交換 AF基板交換 不具合部補修 「主回路ヒューズ切れ」の項目へ フィルタ-基板交換
4121 異常 LED表示: '8', '9'	電源配線、ACCT 取付位置不良 ACCT不良 電源接続不良 電源接続不良 AF基板不良 IPM不良	電源配線、ACCT接続 取付説明書確認 抵抗チエック(※2) 再運転(電源観測) 瞬停発生確認 抵抗チエック(※1)	不具合部補修 ACCT交換 個別対応(電源側) - AF基板交換 IPM交換
4121 異常 LED表示: 'A', 'B', 'C'	主リアクトル不良 ACCT不良 誤検知・誤動作・他	3つの抵抗値比較 地絡確認 抵抗チエック(※2) 再運転	主リアクトル交換 ACCT交換 AF基板交換

異常現象	推定原因	調査方法	調査NG時対応
4121 異常 LED表示: 'F'	電源接続不良 AF基板不良	電源高圧数確認 定格±5%以内 - 配線接続確認	- AF基板交換
4121 異常 LED表示: なし	電源配線の交相 主回路ヒューズ切れ AF基板ヒューズ切れ 信号配線コネクタ-抜け AF基板不良・他	ヒューズ切れ確認 ヒューズ切れ確認 CN3D, CN3S接続確認 電源再立上げ 対地間抵抗>1MΩ 抵抗チエック(※1) フィルタ-基板上C膨らみ - ファン、ファン配線地絡確認 起動時コンタクター動作音確認 - 対地間抵抗>1MΩ アクティブフィルタ-の 電源接続をはずして運転 電源電圧波形確認 (歪み、アンバランス) 抵抗チエック(※1) 抵抗チエック(※2) 3つの抵抗値比較 - 直流電圧変動<30V 各部締付け確認 フィルタ-基板上C膨らみ 電源電圧波形確認 アース接続確認 配線接続確認 電源電圧波形確認 電源電圧波形確認	「主回路ヒューズ切れ」の項目へ 「AF基板ヒューズ切れ」の項目へ 不具合部補修 不具合部補修 AF基板交換 AF基板交換 不具合部修正 IPM交換 フィルタ-基板交換 AF基板交換 冷却ファン交換 フィルタ-基板交換 AF基板交換 不具合部補修 室外ユニット側要因 個別対応(電源) IPM交換 ACCT交換 主リアクトル交換 AF基板交換 平滑コンデンサ-交換 不具合部補修 フィルタ-基板交換 個別対応(電源) 不具合部補修 不具合部補修 ノイズフィルタ-基板交換 フィルタ-基板交換
主回路ヒューズ切れ	地絡 IPM不良 フィルタ-基板不良 AF基板不良	対地間抵抗>1MΩ 抵抗チエック(※1) フィルタ-基板上C膨らみ - ファン、ファン配線地絡確認 起動時コンタクター動作音確認 - 対地間抵抗>1MΩ アクティブフィルタ-の 電源接続をはずして運転 電源電圧波形確認 (歪み、アンバランス) 抵抗チエック(※1) 抵抗チエック(※2) 3つの抵抗値比較 - 直流電圧変動<30V 各部締付け確認 フィルタ-基板上C膨らみ 電源電圧波形確認 アース接続確認 配線接続確認 電源電圧波形確認 電源電圧波形確認	AF基板交換 不具合部修正 IPM交換 フィルタ-基板交換 AF基板交換 冷却ファン交換 フィルタ-基板交換 AF基板交換 不具合部補修 室外ユニット側要因 個別対応(電源) IPM交換 ACCT交換 主リアクトル交換 AF基板交換 平滑コンデンサ-交換 不具合部補修 フィルタ-基板交換 個別対応(電源) 不具合部補修 不具合部補修 ノイズフィルタ-基板交換 フィルタ-基板交換
AF基板ヒューズ切れ	コンタクター不良 冷却ファン不良 電源回路不良	起動時コンタクター動作音確認 - 対地間抵抗>1MΩ アクティブフィルタ-の 電源接続をはずして運転 電源電圧波形確認 (歪み、アンバランス) 抵抗チエック(※1) 抵抗チエック(※2) 3つの抵抗値比較 - 直流電圧変動<30V 各部締付け確認 フィルタ-基板上C膨らみ 電源電圧波形確認 アース接続確認 配線接続確認 電源電圧波形確認 電源電圧波形確認	AF基板交換 冷却ファン交換 フィルタ-基板交換 AF基板交換 不具合部補修 室外ユニット側要因 個別対応(電源) IPM交換 ACCT交換 主リアクトル交換 AF基板交換 平滑コンデンサ-交換 不具合部補修 フィルタ-基板交換 個別対応(電源) 不具合部補修 不具合部補修 ノイズフィルタ-基板交換 フィルタ-基板交換
ブレーカ遮断	地絡 室外ユニット側不良	対地間抵抗>1MΩ アクティブフィルタ-の 電源接続をはずして運転 電源電圧波形確認 (歪み、アンバランス) 抵抗チエック(※1) 抵抗チエック(※2) 3つの抵抗値比較 - 直流電圧変動<30V 各部締付け確認 フィルタ-基板上C膨らみ 電源電圧波形確認 アース接続確認 配線接続確認 電源電圧波形確認 電源電圧波形確認	AF基板交換 冷却ファン交換 フィルタ-基板交換 AF基板交換 不具合部補修 室外ユニット側要因 個別対応(電源) IPM交換 ACCT交換 主リアクトル交換 AF基板交換 平滑コンデンサ-交換 不具合部補修 フィルタ-基板交換 個別対応(電源) 不具合部補修 不具合部補修 ノイズフィルタ-基板交換 フィルタ-基板交換
特性不良	電源不良	電源電圧波形確認 (歪み、アンバランス) 抵抗チエック(※1) 抵抗チエック(※2) 3つの抵抗値比較 - 直流電圧変動<30V 各部締付け確認 フィルタ-基板上C膨らみ 電源電圧波形確認 アース接続確認 配線接続確認 電源電圧波形確認 電源電圧波形確認	個別対応(電源) IPM交換 ACCT交換 主リアクトル交換 AF基板交換 平滑コンデンサ-交換 不具合部補修 フィルタ-基板交換 個別対応(電源) 不具合部補修 不具合部補修 ノイズフィルタ-基板交換 フィルタ-基板交換
騒音 (ヒビリ音) (高周波音)	ネジ緩み フィルタ-基板不良 電源インピーダンス アース接続不良 配線接続不良	各部締付け確認 フィルタ-基板上C膨らみ 電源電圧波形確認 アース接続確認 配線接続確認 電源電圧波形確認 電源電圧波形確認	不具合部補修 フィルタ-基板交換 電源インピーダンス ノイズフィルタ-基板交換 フィルタ-基板交換
ノイズ (数10kHz以上) (数kHz)	フィルタ-基板不良 電源インピーダンス	電源電圧波形確認 電源電圧波形確認	フィルタ-基板交換 個別対応(電源)

Ⅲ. 仕様編

1. 製品仕様

(a) 使用環境

項目	許容範囲
電源	定格 三相200V (50/60Hz)
周囲温度	(1) 使用周囲温度 : -20℃~45℃ (2) 保存温度 (電源非接続) : -25℃~60℃

(b) 仕様

項目	単位	仕様値	備考
1 定格補償容量	VA	5kVA	
2 高調波低減	%	5次 :3.0	対基本波電流% K33相当(※1)の回路で(c)の定格負荷時 電源環境により変動あり
		7次 :1.8	
		11次 :1.8	
		13次 :1.3	
3 損失	W	17次 :1.6	定格負荷時 電源環境により変動あり
		19次 :1.2	
		23次 :1.4	
		25次 :1.1	
4 外形寸法	mm	W410×H560×D210 (床置き支え板除く)	
5 製品質量	kg	20kg	

※1 「高圧または特別高圧で受電する需要家の高調波抑制対策ガイドライン」における回路分類K33を意味する。
 ※2 弊社空調機に接続した場合の電源高調波発生量は、別途配布の「ビル用マルチエアコンにおける電源高調波ガイドブック」を参照ください。

(c) 適用負荷
インバータ部

項目	単位	規格値	備考
定格負荷	kW	13kW	13kWを超える負荷では高調波抑制率が低下します。

※1 I P Mの故障判定

I P Mの各端子間の抵抗値をテスターにて測定し、その値より故障を判定します。

測定にあたっての注意事項

- ・測定の際は、極性に注意してください。(一般にテスターは抵抗測定では黒がプラス側になります)
- ・完全なオープン(∞Ω)またはショート(→0Ω)になっていないか、に注目してください。
- ・測定抵抗値としては、数値は目安であり、少々の変動は問題としません。
- ・複数の同一測定ポイント間で、他と倍・半分以外れていないか確認してください。

使用するテスターの制約

- ・内部電池が1.5V以上あるものを使用してください。
- ・乾電池式のものを使用してください。
- ・測定には極力低抵抗を測定するレンジを用いてください。

<テスター・チェック時抵抗値(目安)>

黒(+)	P	N	U	V	W
赤(-)	-	-	5~200Ω	5~200Ω	5~200Ω
P	-	-	∞	∞	∞
N	-	-	-	-	-
U	∞	5~200Ω	-	-	-
V	∞	5~200Ω	-	-	-
W	∞	5~200Ω	-	-	-

外形図

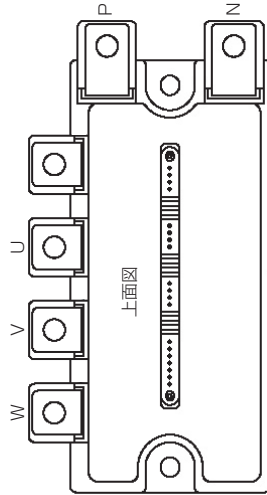

※2 ACCT故障判定

- CN4コネクタを外し、端子間抵抗チェック: 110Ω±20Ω
- 1-2pin間 (U相)
- 3-4pin間 (W相)

Mr.SLIM 接続説明書

*

アクティブフィルタ(PAC-KK51EAC)を、**空調機完全連動方式**にて下記のMr.SLIM機種へ接続する場合の補足説明書です。据付・取扱説明書とともによくお読みの上、取り付けを行ってください。

1 適用機種

- MPUZ-ERP224,280KA
- MPUZ-WRP224,280HA3 (但し、'06年5月生産分以降 製造号機65U****以降)
- MPUZ-WRP224,280HA5, MPUZ-WRP224,280HA6
- MPUZ-WRP224,280HA4, P224,280HA5
- MPUZ-RP224,280HA7
- PU(Z)G-P8,10MHA5, PU(Z)G-P8,10MHA6

※必ず上記の室外機1台に対し、アクティブフィルタ1台を接続ください。

上記以外の機器は、負荷電流連動方式で接続してください。
ご不明な点は、当社営業窓口までご照会ください。

2 注意

据付・取扱説明書に記載された「安全のために必ず守ること」、据付編をよくお読みの上、据付を行ってください。

3 接続方法

注) 空調機完全連動方式の場合の接続方法です。負荷電流連動方式選択時は必要ありません。

- ①アクティブフィルタ（以下AF）基板側の設定
 - ・AF基板側のJP1-2の短絡コネクタを取り外してください。詳細は据付・取扱説明書を参照ください。
- ②空調機間信号配線
 - ・図1のように、室外制御基板(空調機側)のCN3S(1-3ピン)、CN51とAF基板のCN5を接続ください。
 - ・AFとの空調機間配線は付属コネクタ配線(15cm)を使用し、**機器間の配線は現地手配**としてください。
 - ・CN3S接続の付属3極コネクタは、図2を参考にし、つなぎ換えを行ってください。
 - ・配線は、導体断面積0.14mm²:AWG26以上、配線長10m以内としてください。
 - ・各配線は、付属コネクタ配線との接続部にて絶縁処理を確実に実施願います。
 - ・空調機間信号配線のAF基板側は、本体制御BOX下部の穴より配線し、据付・取扱説明書の3構造の内部部品配置図に示したAF基板右に位置するフェライトクランプに2ターン巻いてから、基板に接続ください。
 - ・ノイズによる誤動作防止のため、電源配線とは離して配線し、同一電線管内に入れたり、沿わせたりせず、独立して配線してください。



図1



図2

- ③室外機制御基板(空調機側)設定
 - ・室外機制御基板側のSW9-2をOnしてください。

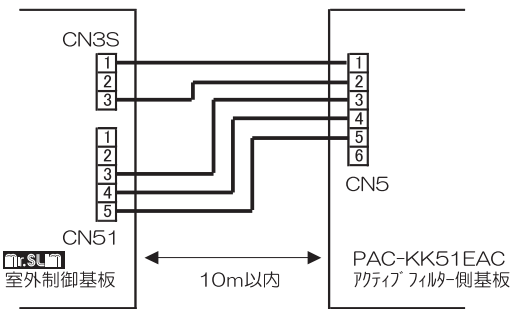
	スイッチ操作による動作	
	On	Off
SW9-2	空調機完全連動方式	標準/負荷電流連動

4 異常表示

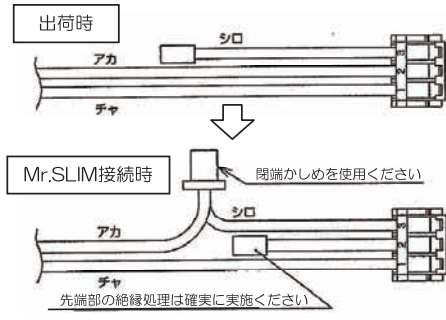
- ・AF側の異常表示および異常時の対処方法は、据付・取扱説明書の試運転・サービス編を参照ください。
- ・AF異常時に、空調機側に表示される異常コード(猶予含む)は、"U9"異常となります。
- ・U9異常の詳細表示(A制御サービス点検キットSW2オールOn)では"40"となります。"40"はAF異常専用コード
- ・SW9-2 Onの場合、AF基板に異常がなくても、空調機間信号配線の外れ、断線でも異常になります。

5 応急運転

- ・空調機完全連動方式を選択時、下表ような設定により応急運転が可能です。
- ・AF異常無視では、室外ユニットの圧縮機On/Off出力信号に応じてAFが動作しますが、AFが異常停止しても室外ユニットは運転を継続します。

応急運転動作	室外ユニット制御基板			AF基板
	SW9-2	CN51	CN3S	CN8
AF異常無視	OFF	接続	未接続	未接続
AF常時運転	OFF	未接続	未接続	1-3ピン間短絡
AF停止	OFF	未接続	未接続	未接続

配管用ドライヤ

- PAC-SG81DR
- PAC-SG82DR
- PAC-SG85DR

使用目的 / 用途

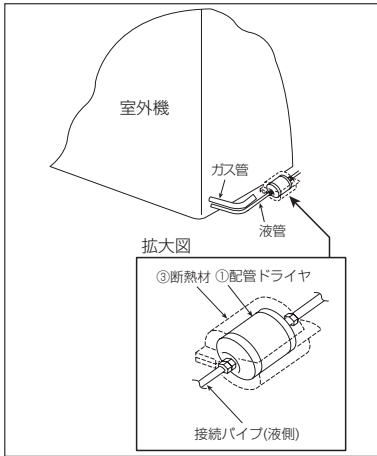

- “配管用ドライヤ” は、冷媒配管内の水分などを取り除き、毛細管詰まり・圧縮機の故障を防止するために取付ける部品です。
- 水分混入量等、冷媒回路内の汚れが非常に多いと指定された場合は、1シーズン経過後ドライヤ交換が必要です。(水分吸着量は3～7cc)

注意

・本品は冷媒配管の液側(細い方)途中にフレア接続にて取付けてください。

対象ユニット

【PAC-SG81DR：液管φ6.35用】

- MPUZ-ERP40～63HA7
- MPU(Z)-RP40～63HA7

【PAC-SG82DR：液管φ9.52用】

- MPUZ-ERP80～224HA7/KA
- MPU(Z)-RP80～224HA7

【PAC-SG85DR：液管φ12.7用】

- MPUZ-ERP280KA
- MPUZ-RP280HA7

仕様

形名	PAC-SG81DR	PAC-SG82DR	PAC-SG85DR
配管サイズ	液側 φ6.35 フレア	液側 φ9.52 フレア	液側 φ12.7 フレア
適用冷媒	R407C / R410A		

外形図 (組立図) (単位：mm)

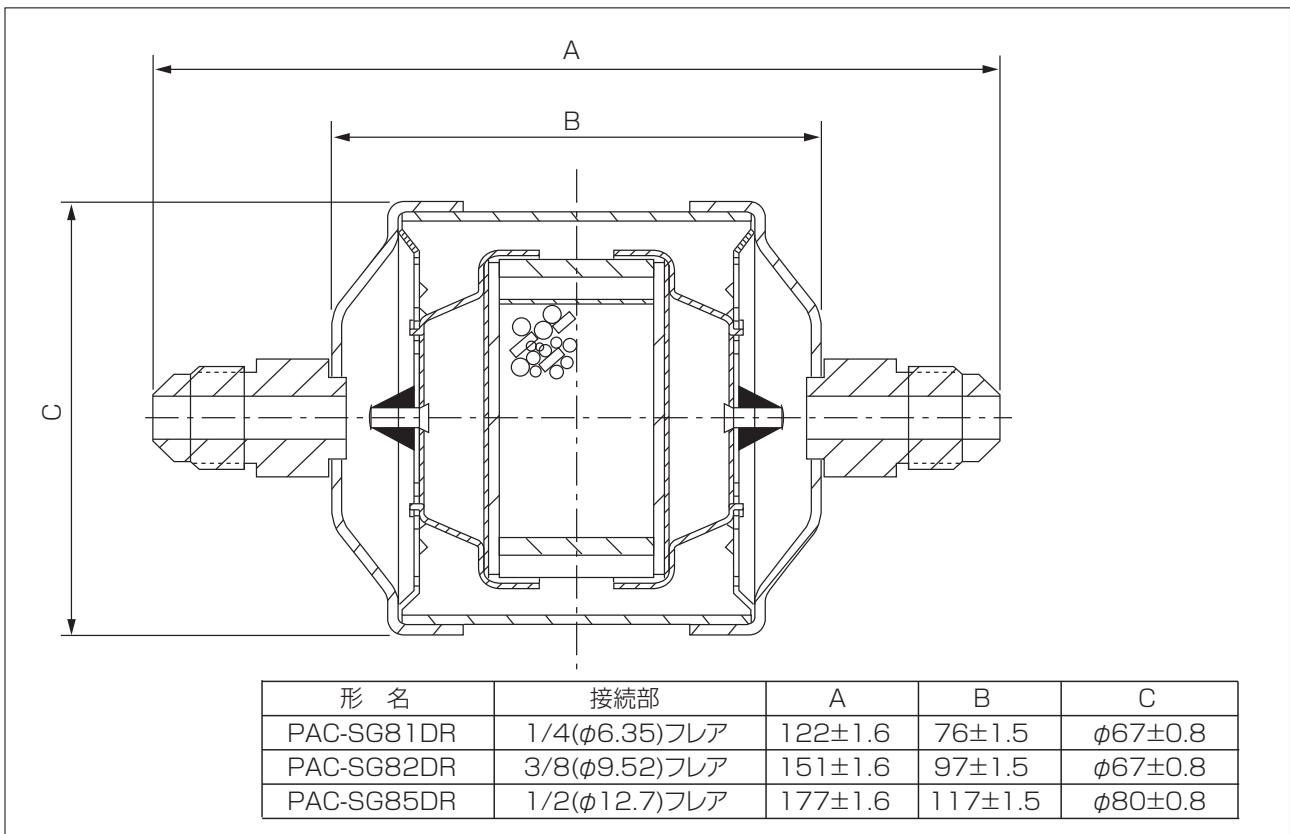

MITSUBISHI 三菱電機パッケージエアコン別売部品 据付工事説明書

形名
PAC-SG81DR 液管外径φ6.35用
PAC-SG82DR 液管外径φ9.52用
PAC-SG85DR 液管外径φ12.7用

据付け前に必ず室外ユニットに付属されている
据付工事説明書の指示に従ってください。

取付要領 (下記の説明をよく読んで組み込んでください。)

- ご注意**
- この別売部品は、冷媒配管内の水分を取り除き圧縮機の故障を防止するために取付ける部品です。ただし、水分混入量等冷媒回路内の汚れが非常に多いと指定された場合は、1シーズン経過後ドライヤ交換が必要です。(水分吸着量は3~7cc)
 - 配管ドライヤは、冷媒配管の液側の途中にフレア接続にて取付けてください。
 - 配管ドライヤは、ユニット内外への取付けが可能です。ユニット内への取付けの場合は、取付けスペースが確保できる場合のみ可能となります。

この箱の中には、この説明書の他に下記の部品が入っていますのでご確認ください。

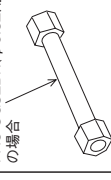
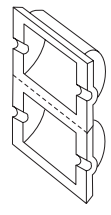
①配管ドライヤ	②接続パイプ	③断熱材
1ヶ	PAC-SG81DR(φ6.35用) PAC-SG82DR(φ9.52用) の場合 または PAC-SG85DR(φ12.7用) の場合	1ヶ
		

1 取付準備

- 室外機のパネル取外し、冷媒配管及び、真空引き等の要領はユニットの据付工事説明書を参照ください。
- パネル取外し
 - サービスパネルとカバーを取外してください。
- 配管接続
 - 配管を曲げる際、曲げR (R100~R150) を充分にとり、折らないように注意してください。
 - 配管は圧縮機に接触しないように施工してください。(真音、振動の原因になります)
 - 現地対応の接続パイプはフレア加工をしてください。
 - フレアシート面に冷凍機油 (現地手配) を薄く塗付してください。

銅管外径 (mm)	フレア加工寸法φA (mm)	パイプ径 (mm)	B寸法 (mm)
φ6.35	8.7~9.1	R410Aフレアツール	R22-R407Cフレアツール
φ9.52	12.8~13.2	φ6.35(1/4)	クランプ式
φ12.7	16.2~16.6	φ9.52(3/8)	0~0.5
		φ12.7(1/2)	0~0.5
		φ12.7(1/2)	1.0~1.5
		φ12.7(1/2)	1.0~1.5

※従来のツールを使って冷媒R410A用のフレア加工をする場合は、上表を参考に加工してください。出し代調整用の銅管ゲージを使用すれば、B寸法が確保できます。

銅管外径 (mm)	純付力N・m (kgf・cm)
φ6.35	14~18 (1.40~1.80)
φ9.52	34~42 (3.40~4.20)
φ12.7	49~61 (4.90~6.10)

(トルクレンチによる適正な締め付け)

取付説明書

配管用ドライヤ : PAC-SG81DR, SG82DR, SG85DR

2 配管ドライヤの取付け

配管ドライヤは、必ず液側配管 (細い方) に取付けてください。
1) 配管ドライヤをユニット内に取付ける場合には、スペースに応じて (図1、図2) を参照しドライヤを取付けてください。また、ドライヤ取付けのスペースがない場所には、ユニット外の取付けとなります。 (図3)

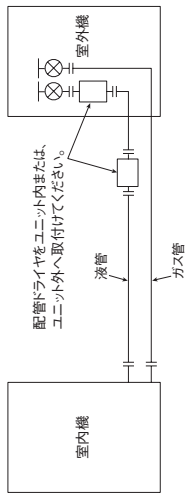

配管ドライヤ取付図 (ユニット内取付)

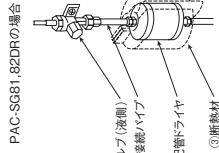

PAC-SG81, 82DRの場合

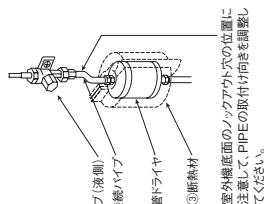

配管ドライヤ取付図 (ユニット内水平取付) (図2)

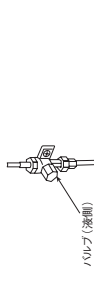

配管ドライヤ取付図 (ユニット外取付) (図3)

ii) ユニット外へ取付ける場合は延長配管の任意の場所に取付けてください。接続パイプは現地に製作対応してください。

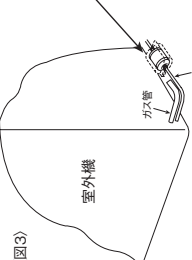

拡大図

iii) 断熱工事 (つゆ垂れ防止)

- ドライヤ取付後、ドライヤ部分に断熱材を巻き付けてください。
- ※ 断熱材の継目にはテーピングを施して隙間が生じないように施行してください。
- その他配管部分も断熱材を巻き付けてください。

3 以上で配管ドライヤの取付けは完了です。元通りにサービスパネル等を取付けてください。

4 試運転

ii) ユニットの据付工事説明書に従って試運転を行ない、ガス洩れチェック、運転チェックを必ず実施してください。



三菱電機株式会社

RG79N505H01

散水キット

● PAC-SH36ESS

使用目的 / 用途

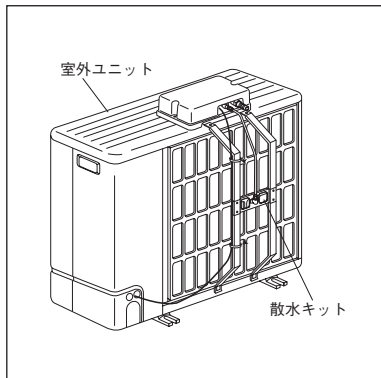

- “散水キット” は、夏場の室外ユニット過負荷対策及び冷房時の省エネルギーを目的とした部品です。
- 外気温に応じ、室外ユニットの吸込口に水を噴霧し、室外ユニットの高圧カットによる冷房能力低下を解消します。
- 本品は安全ネットとの併用はできません。
- 噴霧した水がケーシングやフィンに当たり、水滴となって室外ユニット周辺に飛散したり、フィン及びケーシングに付着した噴霧水が室外ユニットのドレンパンに落ち、排水穴から排水されますので地面を濡らします。

注意

- ・ 冬期に水系統内の水が凍結し、破損する恐れがありますので、冷房シーズンオフには必ず水系統内の水抜きをしてください。
- ・ 給水は必ず水道水を使用してください。水温は 10 ～ 30℃ でご使用ください。

対象ユニット

- MPUZ-ERP40 ～ 112HA7
- MPU(Z)-RP40 ～ 160HA7

仕様

形名	PAC-SH36ESS		
電源供給	AC200V 50/60Hz		
ノズル口数	1ヶ		
使用可能給水範囲	水道水のみ	水圧: 0.14 ～ 0.25MPa (給水管ホースの場合) / 0.14 ～ 0.3MPa (硬質塩ビ管の場合) 水温: 10 ～ 30℃	
水道供給用接続パイプ径	軟質ホース	内径 15mm / 硬質ホース VP13	

消費電力削減値

性能値は水道水、水圧0.15MPa、水温20℃、200Vでのデータを示します。
(室外機形名 PAC-SH36ESS;PUZ-RP80HA)

運転モード	平常モード(外気温度:32℃, ON)				過負荷モード(外気温度:40℃, ON)			
	15秒/5分サイクル		30秒/5分サイクル		15秒/5分サイクル		30秒/5分サイクル	
形名	消費電力削減値 ()は率を示す		消費電力削減値 ()は率を示す		消費電力削減値 ()は率を示す		消費電力削減値 ()は率を示す	
PAC-SH36ESS	0.20kW (12.0%)	6.6 ℓ/h	0.22kW (13.5%)	13.2 ℓ/h	0.23kW (14.0%)	6.6 ℓ/h	0.29kW (17.6%)	13.2 ℓ/h

◎平常 / 過負荷モードの切換え、及び散水時間の切換えは基板上的DIPスイッチで切換えます。

外形図 (単位: mm)

変化寸法表

ユニット形態	能力クラス	A	B
MPUZ ERP・HA7タイプ	40～63	567	149
	80・112	902	183
MPU(Z) RP・HA7タイプ	40～63	567	149
	80・112	699	183
	140・160	902	183

配線要領

(一定速機種用)

(インバータ機種用 (補助リレー未使用時))

(インバータ機種用 (補助リレー使用時))

室外ユニット

MITSUBISHI 三菱電機 パッケージエアコン別売部品

散水キット取付説明書

※取付け前に本説明書をよくお読みください。

別売形名	適用機種
PAC-SH36ESS	室外ユニット用 Eタイプ, Fタイプ, Gタイプ, Hタイプ

取付けの前に

- 本製品は、夏場での室外ユニット過負荷対策および冷房時の省エネルギーを目的としたものです。
- 給水は必ず水道水を使用してください。水温は10～30℃で、ご使用ください。
- 噴霧時の水圧は、十分な圧力が必要です。
- 給水管にホースを使用する場合 0.14MPa～0.25MPa
- 給水管に硬質塩ビ管を使用する場合 0.14MPa～0.3MPa
- 上記水圧の範囲内で使用してください。水圧が低いときは、市販の加圧ポンプを使用し昇圧してください。
- 本製品動作中、噴霧した水がケーシングやフィンに当たり、水滴となり、排水から排されますので地面を濡らします。

安全のために必ず守ること

- 取付けは、この「安全のために必ず守ること」をよくお読みのうえ、確実にこなしてください。
- ここに示した注意事項は、安全に関する重大な内容を記載していますので、必ず守ってください。
- 誤った取扱いをしたときに生じる危険とその程度を、次の表示で区分して説明しています。

⚠ 警告	誤った取扱いをしたときに、死亡や重傷などに結びつく可能性のあるもの。
⚠ 注意	誤った取扱いをしたときに、傷害または家屋・家財などの損害に結びつくもの。

●取付け完了後、試運転を行わない異常がないことを確認するとともに、この取付説明書は、お客様で保管していただくように依頼してください。また、お使いになる方が代わる場合は、新しくお使いになる方にお渡しいただくように依頼してください。

⚠ 警告

取付けは、販売店または専門業者に依頼する。	取付けは、この説明書にしたがって確実にこなす。
●お客様自身で取付けをされ不備があると、部品によっては水漏れや感電・火災の原因になります。	●取付けに不備があると、部品によっては水漏れや感電・火災等の原因になります。
取付工事部品は、必ず当社付属部品および指定の部品を使用する。	電気工事は、「電気設備に関する技術基準」・「内線規定」を遵守し、取付説明書にしたがって施行してください。
●部品に不備があると、感電・火災・ユニット落下によるケガ・水漏れの原因になります。	●電源回路容量不足や施工不備があると、感電・火災の原因になります。
配線は、所定の電線を使用して確実に接続し、端子接続部に電線の外力が伝わらないように確実に固定する。	室外ユニットのサービスパネルを確実に取付ける。
●接続や固定に不備があると、火災の原因になります。	●取付けに不備があると、ほこり・水などによる感電・火災の原因になります。

⚠ 注意

可燃性ガスの漏れをおそれがある場所には取付けない。	アース工事を行なう。
●万一ガスが漏れてユニットの周囲にたまると、爆発の原因になることがあります。	●アース線は、ガス管・水道管・配管・電話のアース線に接続しない。アース工事に不備があると、感電の原因になることがあります。

RG79A932H07

この箱の中には、この説明書の他に下記部品が入っていますので、ご確認ください。

品番 ①制御部本体	②スプレー 取付付アングル	③スプレー 取付台	④継手管	⑤ネジ	⑥給水栓ソケット	⑦バンド
個数 1	2	1	1	15	1	3
形 カバー						
状 ⑧リード付丸端子 ※インバータ以外の機種のみ使用	⑨リード付端子 ※インバータのみ使用	⑩補助リレー	⑪ネジ	⑫絶縁材	⑬アースナー	
個数 1	1	1	2	1	4	
形 ⑧リード付丸端子 ※インバータ以外の機種のみ使用						
状 ⑧リード付丸端子 ※インバータ以外の機種のみ使用						

2. 取付手順

2-1 取付必要スペース

室外ユニット背面と障害物(壁など)とのクリアランスを250mm以上確保してください。

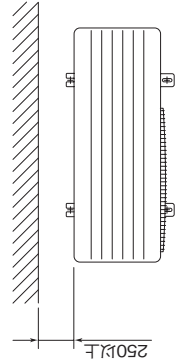

2-2 制御部本体の取付け

1. 制御部本体①のカバー(白色)を取出してください。
2. 制御部本体①のフランジ部を室外ユニット背面に突き当てて置き、A寸法(変換寸法表参照)にした後ドリル等で天板に下穴(Eタイプ...φ3.5±0.03,その他の機種...φ3.6±0.05)を3ヶ所あけてください。
3. 制御部本体付属の両面テープと、付属のネジ⑤(3ヶ所)で制御部本体を固定してください。

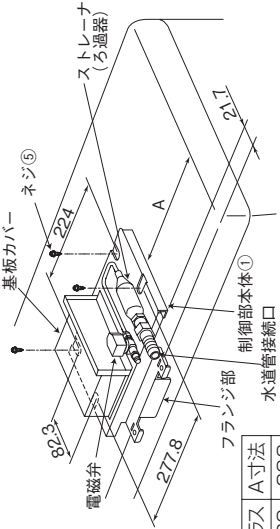

《A寸法変化表》

ユニット形態	能力クラス	A寸法
PU(H) Eタイプ	40～80	203
PU(H) Fタイプ	40～80	202
PU(H) Gタイプ	40～80	220
(M)PUZ Gタイプ	40～80	220
MPU(H) P-HAタイプ	40～56	220
MPUH P-HA2タイプ	40～56	220

MPU(H)P40～56HA
[MPU*・HA*タイプの場合] MPUH-P40～56HA2を除く

ユニット寸法	A寸法
幅800×奥行300×高さ600	139
幅950×奥行330×高さ740	173
幅950×奥行330×高さ943	173

⚠ 注意

指定位置以外に取付けると、ネジ先端が内部部品に損傷を与えることがあります。また、本製品の性能を十分に発揮できないことがあります。

6. スプレー取付けアングル下部を室外ユニットベースのフランジに引っ掛け、次に上部のツメを制御部本体の角穴に差し込みネジ⑤で固定します。(左右1ヶ所ずつ)

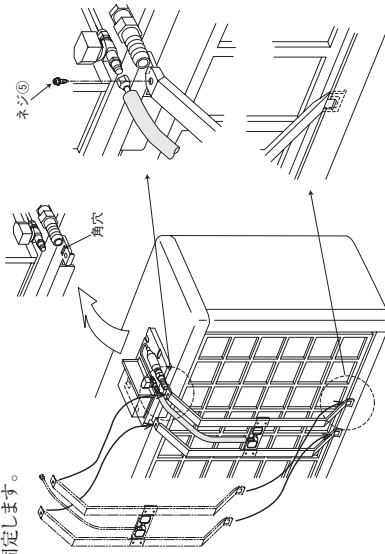

7. 制御部本体の電磁弁出口部にフレア部の中心を合わせ、フレアナットを手で3~4回転させ締めます。
8. トルクレンチまたはスパナを用い、13.7~17.7N・m (140~180kgf・cm)のトルクで締付けてください。(必ず2丁スパナで締付けてください)

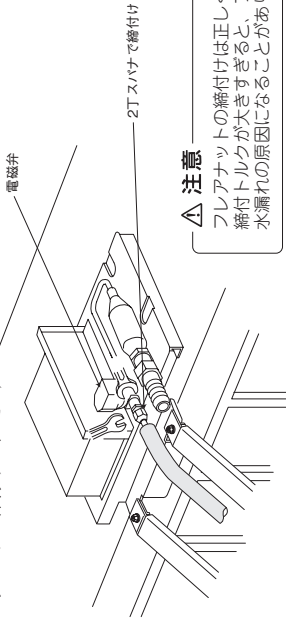

△ 注意
フレアナットの締付けは正しく行ってください。締付トルクが大きすぎると、フレア部を破壊し、水漏れの原因になります。

3. 配線手順

3-1 室外ユニットサービスパネルの取外し

室外ユニットのサービスパネルを外し、次に側面にある電源線取出穴(ノックアウト)をあけてください。
※ユニット下部の配管穴形状は機種により異なります。

3-2 配線作業

散水キット電源線は、室外ユニット内部の近傍板金エッチおおよび配管等に絶対接触しないよう取り廻し下部の配管穴を通してアングルにバンド⑦で結束します。

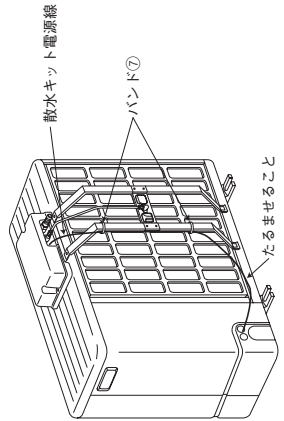

△ 警告
散水キット電源線を配管・板金エッチまたは振動物に接触させると被覆が破れ、感電・火災の原因になります。

2-3 スプレー取付けアングルの取付け ※ユニット本体へ取付ける前に作業を実施してください。

1. スプレー取付けアングル②をスライドさせ、上アングルのアルファベットの穴(A~F)と下アングルのアングル(上部~下部)に対応表参照)をネジ⑤で固定してください。

《 固定位置対応表 》

ユニット形態	能力クラス	固定位置
PU(H)	40~50	B(607)下穴:下部
PU(H)	56~80	B(810)下穴:中部
PU(H)	40~50	D(630)下穴:下部
PU(H)	56~80	E(850)下穴:中部
PU(H)	40~50	A(699)下穴:下部
PU(H)	56~80	A(802)下穴:中部
(M)PUZ	40~80	A(802)下穴:中部
MPLU(H)	40~56	A(599)下穴:下部
MPLU(H)	40~56	A(599)下穴:下部

[MPU* -HA* タイプの場合] MPU(H)P40~56HA MPU(H)P40~56HA2を除く

ユニット寸法

ユニット寸法	固定位置
幅800×奥行300×高さ600	F(567)下穴:下部
幅950×奥行330×高さ740	G(699)下穴:上部
幅950×奥行330×高さ943	A(902)下穴:上部

※カッコ内の数字は取付け寸法を示します。スライド調整後必ず上表寸法の確認をしてください。

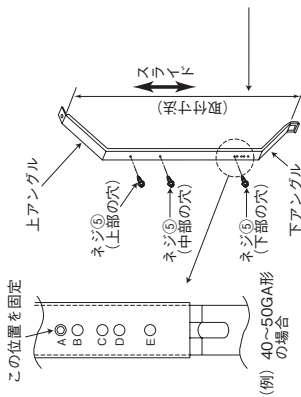

2. スプレー取付け②をフレア接続部が上向きになるようにセットし、スプレー取付けアングル中央部の穴にネジ⑤で固定してください。(左右2ヶ所ずつ)

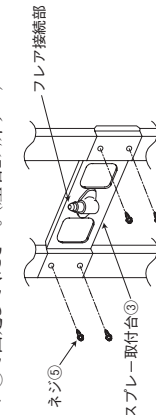

3. 制御部本体の電磁弁出口とスプレー入口に接続する継手管④の長さや形状を決め、必要に応じて管端部を成形加工してください。(電磁弁出口への接続は後で作業します)
※パイプの曲げ加工は、つぶしたり折らないよう十分注意してください。

4. フレア部の中心を合わせ、フレアナットを手で3~4回転させ締めます。
5. トルクレンチまたはスパナを用い、13.7~17.7N・m (140~180kgf・cm)のトルクで締付けてください。
※必ず2丁スパナで締付けてください。

△ 注意
フレアナットの締付けは正しく行ってください。締付トルクが大きすぎると、フレア部を破壊し、水漏れの原因になります。

2. 制御本体①のカバー裏面に貼付している電気配線図に従って、補助リレー⑩のリード線に対応する散水キット電源線、室外機制御基板①上のコネクタ、電源端子盤に取り付けてください。
3. 各リード線を引き回す際には、ファスナー③を使用して電気部品や制御基板上の電子部品と接触しないようにしてください。

▲ 注意
室外ユニット制御部内のインバータ主回路配線と一緒に束ねないでください。ノイズによる誤動作の原因となります。

▲ 注意
散水キット電源線と補助リレー⑩のリード線コネクタ部は室外機制御箱内にて収めてください。張力によるコネクタ外れや水滴付着によるトラッキング発生の原因となります。

▲ 警告
室外ユニットの外駆パネル類を確実に取付ける。不備がある場合、ほこり・水などにより、感電・火災の原因となります。

▲ 警告
端子の取付けは、ゆるみのないよう確実に締付けてください。また、外力が伝わらないように確実に固定してください。接続や固定に不備がある場合、火災の原因となります。

▲ 警告
電磁開閉器への端子の接続は、図のように正しく取付けること。誤った取付けをすると接触面積不足による発火・焼損の原因となります。

4. 給水管の接続
本製品は軟質ホースまたは硬質塩ビ管の接続が可能です。出荷時は軟質ホース用ジョイントを取付けてあります。
※複数取付けの場合は、噴霧時の水圧を確保し十分な水量が確保できる配管径を選定してください。

▲ 注意
供給水圧・水量が足りない場合、噴霧状態(拡散範囲・水量・粒径)が悪く、性能を発揮できないことがあります。

軟質ホース使用の場合
市販のホースバンドを使用し接続部を確実に固定してください。

硬質塩ビ管使用の場合
軟質ホース用ジョイントを外し、市販のシールテープまたはシール材等でシールした後、付属の給水栓ソケット⑥を取付けてください。※軟質ホース用ジョイントを外す時は、必ず2丁スパンで行なってください。

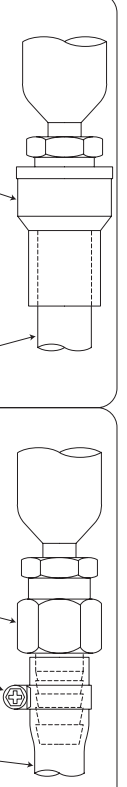

▲ 警告
給水管の接続は水圧による外れや水漏れのないよう、確実に取付けてください。不備があると電気品に水がかかり、感電・火災の原因となります。

3-3 結線作業

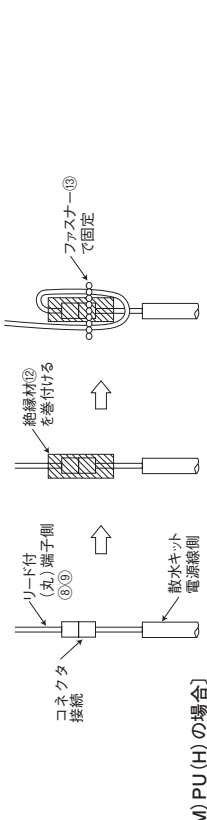

リード付(丸)端子コネクタ⑧⑨の接続は、下記手順にて取付けてください。

散水キット電源線は、同電源線と同梱してあるリード付丸端子⑧を接続して結線してください。

1. 散水キット電源線は、室外ユニット制御部内の電磁接触器の2次側へ既存の端子と共締めしてください。(機種によって異なります)

※端子の向きは、必ず図2のように取付けてください。

2. 散水キット本体の電源線と配線されているリード線をファスナー③を使用して束ねてください。



図1: 室外ユニット制御部内 (三相電源 機種の場合)

図2: 室外ユニット制御部内 (単相電源 機種の場合)

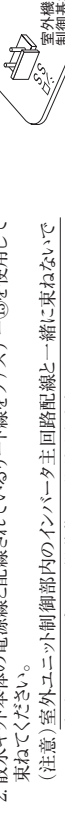

〔(M) PUZ: 室外ユニット制御基板上にコネクタ*SS*(シロ) がある機種の場合〕

散水キット電源線と、リード付端子⑨を接続後、リード付端子⑨の端子部を、室外機制御基板上に有るコネクタSS(シロ)と接続してください。

2. 散水キット本体の電源線と配線されているリード線を使用し、ファスナー③を使用して束ねてください。

(注意) 室外ユニット制御部内のインバータ主回路配線と一緒に束ねないでください。ノイズによる誤動作の原因となります。

〔(M) PUZ: 室外ユニット制御基板上にコネクタ*SS*(シロ) が無い機種の場合〕

散水キット電源線は、梱包材に含まれている補助リレー⑩を接続して結線してください。

1. 室外機電気品箱の指定位置(下図参照)に補助リレー⑩を付属のネジ⑩にて固定してください。

6-3 スプレー-時間切換スイッチの設定 散水時間の設定ができます。(出荷時は散水時間15秒に設定されています)

スプレー-時間切換スイッチ (DIPスイッチ:2) を操作しますとON側で15秒間散水、OFF側で30秒間散水します。
例えば水圧が低い時、30秒を、節水したい場合は15秒に設定してください。

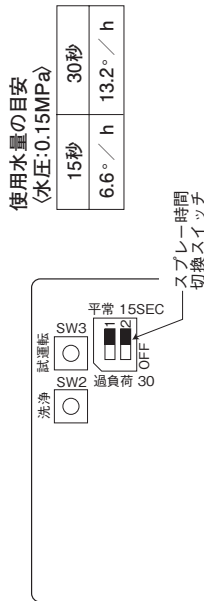

異常により散水が停止している場合は、制御基板上のLEDが以下の内容を表示しますので点検を行ってください。(正常運転時:LED点灯)

故障診断

LED	項目	故障箇所	電磁弁の状態
点滅	サーミスタ異常	サーミスタ断線、短絡	OFF
消灯	マイコンエラー	制御基板不良	OFF

洗浄モード

本製品には、室外ユニットのフィン洗浄するための洗浄スイッチを設定しています。取付け時や冷房シーズン前など、フィン等の洗浄に使用してください。
(洗浄スイッチを押すと10分間噴霧し通常モードに戻ります。洗浄運転中でも、もう一度押すと通常モードに戻ります)

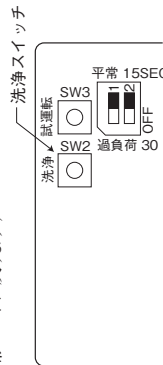

7. カバーの取付け

最後に基板カバーおよびカバー (白色) を取付けてください。

ご使用になるお客様へ

日常点検 供給水の水质によってはスプレー部分がつまり噴霧量が減少することがありますので、定期的に噴霧状態の点検およびスプレー部の清掃を行なってください。

冬期の水抜き 冬期に水系内の水が凍結し、破損する恐れがありますので、冷房シーズンオフには必ず水系内の水抜きを行ってください。

フィンの養生について 室外ユニットの周辺環境および噴霧する水质によりフィンが腐蝕したりスケールが付着したりします。この進行は明確ではありませんが、不安のある時は販売店と相談して、フィンの防錆剤塗布および定期的なフィン洗浄等の対策を行なってください。

5. アース工事

アース工事は、「電気設備に関する技術基準」にしたがって電気工事の方が実施してください。
室外ユニットの電源回路に漏電遮断器が取付けられているかを確認し、さらにD種接地工事を行ってください。このとき接地抵抗値が500Ω以下であることを確かめてください。

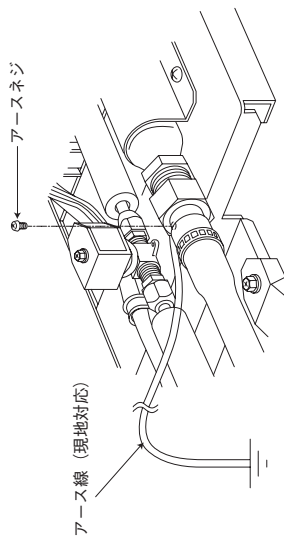

警告

アース工事を行う。アース線は、ガス管・水道管・避雷針・電話のアース線に接続しない。アース工事に不備があると、感電の原因になります。

6. 試運転

- 基板カバーのネジ2本を外してください。
- 水栓を開き本キットの接続部に水漏れのないことを確認してください。
 - エアコンを運転 (圧縮機運転) し、制御部本体の基板上にある試運転スイッチを押してスプレーから水を噴霧させ、ほまほまの粒子が広がっているかを確認してください。
(試運転スイッチを押すと10秒間噴霧、10秒間停止を1分間繰り返して通常モードに戻ります)
 - 試運転中に再度スイッチを押すと通常モードに戻ります。

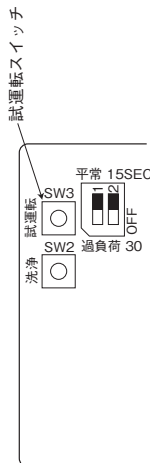

6-2 過負荷/平常切換スイッチの設定

本製品は、夏場での過負荷対策および冷房時の省エネルギー化において2種類の選択が可能です。用途に応じて下記設定を行なってください。(出荷時は過負荷モードに設定されています)

過負荷/平常切換スイッチ (DIPスイッチ:1) を操作し過負荷の場合はOFF側、平常の場合はON側に設定してください。

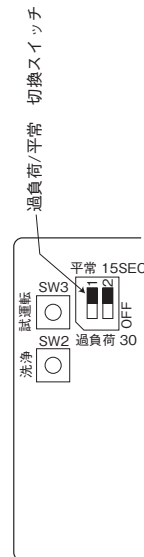

散水キット

● PAC-SG71ESS

使用目的 / 用途

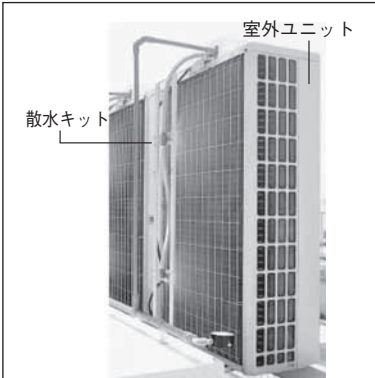

- “散水キット” は、夏場の室外ユニット過負荷対策及び冷房時の省エネルギーを目的とした部品です。
- 外気温に応じ、室外ユニットの吸込口に水を噴霧し、室外ユニットの高圧カットによる冷房能力低下を解消します。
- 本品は安全ネットとの併用はできません。
- 噴霧した水がケーシングやフィンに当たり、水滴となって室外ユニット周辺に飛散したり、フィン及びケーシングに付着した噴霧水が室外ユニットのドレンパンに落ち、排水穴から排水されますので地面を濡らします。

注意

- ・ 冬期に水系統内の水が凍結し、破損する恐れがありますので、冷房シーズンオフには必ず水系統内の水抜きをしてください。
- ・ 給水は必ず水道水を使用してください。水温は 10 ～ 30℃ でご使用ください。

対象ユニット

- MPUZ-HRP80 ～ 160HA7
- MPUZ-RP224/280HA7

仕様

形名	PAC-SG71ESS		
電源供給	AC200V 50/60Hz		
ノズル口数	2ヶ		
使用可能給水範囲	水道水のみ	水圧：0.14 ～ 0.25MPa (給水管ホースの場合) /0.14 ～ 0.3MPa (硬質塩ビ管の場合)	水温：10 ～ 30℃
水道供給用接続パイプ径	軟質ホース	内径 15mm / 硬質ホース	VP13

消費電力削減値

性能値は水道水、水圧0.15MPa、水温20℃、200Vでのデータを示します。
(室外機形名 PAC-SG71ESS:PUZ-RP160HA)

運転モード	平常モード(外気温:32℃, ON)				過負荷モード(外気温:40℃, ON)				
	15秒/5分サイクル		30秒/5分サイクル		15秒/5分サイクル		30秒/5分サイクル		
形名	性能値	消費電力削減値 ()は率を示す	使用水量	消費電力削減値 ()は率を示す	使用水量	消費電力削減値 ()は率を示す	使用水量	消費電力削減値 ()は率を示す	
PAC-SG71ESS		0.41kW (10.3%)	10.5 ℓ/h	0.52kW (13.0%)	21.1 ℓ/h	0.58kW (14.5%)	10.5 ℓ/h	0.72kW (18.0%)	21.1 ℓ/h

◎平常/過負荷モードの切換え、及び散水時間の切換えは基板上的DIPスイッチで切換ええます。

外形図 (単位: mm)

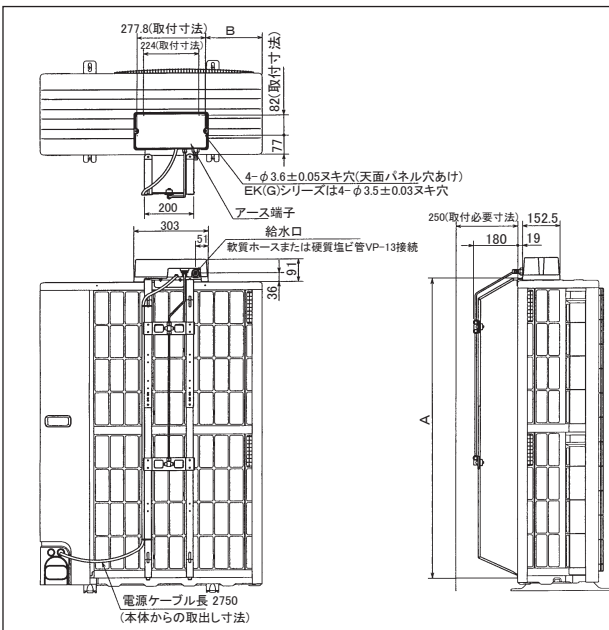

変化寸法表

PU(H)の場合			
変化寸法	A	B	
能力クラス ユニット形態	90～160	90～112	125～160
EG/EKタイプ	1216	213	263
FA/FKタイプ	1230	212	277
GA(M)タイプ	1208	230	290

PUZの場合		
変化寸法	A	B
能力クラス ユニット形態	112	
GAタイプ	1208	290

(M)PUZの場合		
変化寸法	A	B
能力クラス ユニット形態	112～160	
HAタイプ	1309	183

配線要領

(一定速機種用)

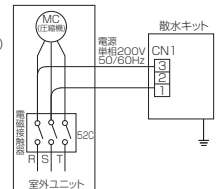

(インバータ機種用
(補助リレー未使用時))

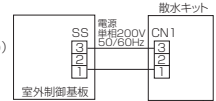

(インバータ機種用
(補助リレー使用時))

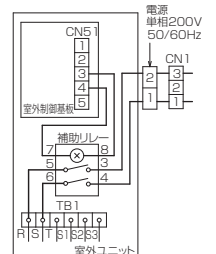

6. スプレー取付けアングル下部を室外ユニットベースのアランジに引っ掛け、次に上部のツマを制御部本体の角穴に差し込みネジ⑤で固定します。(左右1ヶ所ずつ)

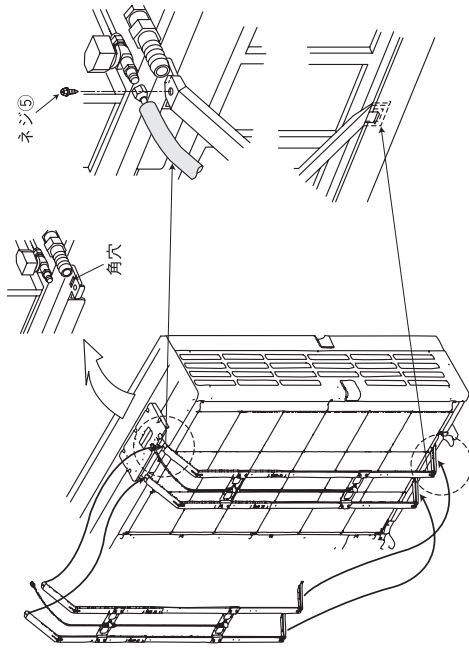

7. 制御部本体の電磁弁出口部にフレア部分を合わせ、フレアナットを手で3~4回転させ締めます。
8. トルクレンチまたはスバナを用い、13.7~17.7N・m (140~180Kgf・cm)のトルクで締付けてください。(必ず2丁スバナで締付けてください)

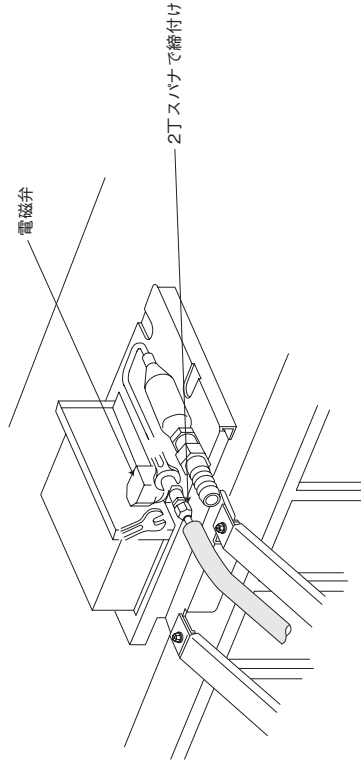

△ 注意
フレアナットの締付けは正しく行ってください。締付トルクが大きすぎると、フレア部を破壊し、水漏れの原因になります。

2-3 スプレー取付けアングルの取付け ※ユニット本体へ取付ける前に作業を実施してください。
1. スプレー取付けアングル②をスライドさせ、上アングルのアルファベット横の穴(A~F対応表参照)と下アングルこの位置を固定

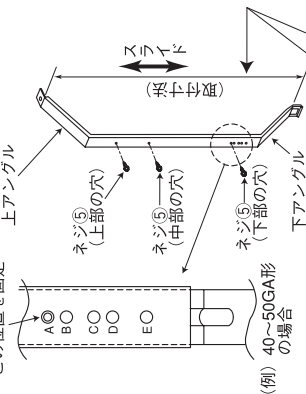

《固定位置対応表》

ユニット形態	能力クラス	固定位置	スプレーピッチ
PU (H) EG/EKタイプ	90~160 B (1216)	下穴:中部	570
PU (H) FA/FKタイプ	90~160 C (1230)	下穴:中部	582
PU (H) GA (M)タイプ	112~160 A (1208)	下穴:中部	561
PUZ GAタイプ	112~160 A (1208)	下穴:中部	561

単位 (mm)

[MPU (H)-HA, (M) PUZ-HA, (M) PUZ-EAタイプの場合]
ユニット寸法 固定位置 スプレーピッチ
幅950×奥行530×高さ1350 A (1309) 下穴:上部 562

※カッコ内の数字は取付け寸法を示します。スライド調整後必ず上表寸法の確認をしてください。

2. スプレー取付け台③をフレア接続部が上向きになるようにセットし、スプレー取付けアングル中央部の穴にネジ⑤で固定してください。(左右2ヶ所ずつ)

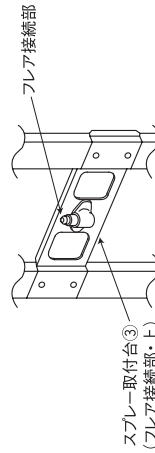

3. 制御部本体の電磁弁出口とスプレー入口に接続する継手管④の長さや形状を決め、必要に応じて管端部を成形加工してください。(電磁弁出口への接続は後で作業します)
※パイプの曲げ加工は、つぶしたり折らないよう十分注意してください。

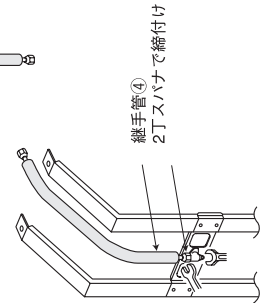
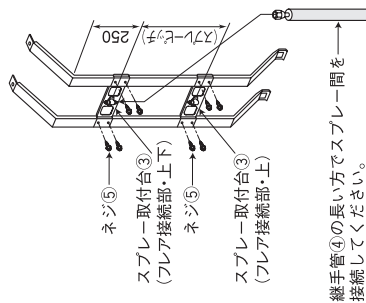

4. フレア部の中心を合わせ、フレアナットを手で3~4回転させ締めます。
5. トルクレンチまたはスバナを用い、13.7~17.7N・m (140~180Kgf・cm)のトルクで締付けてください。
※必ず2丁スバナで締付けてください。

△ 注意
フレアナットの締付けは正しく行ってください。締付トルクが大きすぎると、フレア部を破壊し、水漏れの原因になります。

3. 配線手順

3-1 室外ユニットサービスパネルの取外し

室外ユニットのサービスパネルを外し、次に側面にある電源線取出穴(ノックアウト)を抜いてください。
※ユニット下部の配管形状は機種により異なります。

3-2 配線作業

散水キット電源線は、室外ユニット内部の近傍板金エッジおよび配管等に絶対接触しないよう取り廻し下部の配管穴を通してアングル(バンド)で結束します。

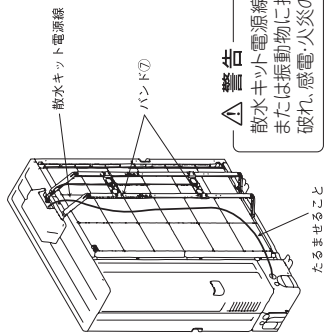

3-3 結線作業

リード付(丸)端子コネクタ⑧⑨の接続は、下記手順にて取付けてください。

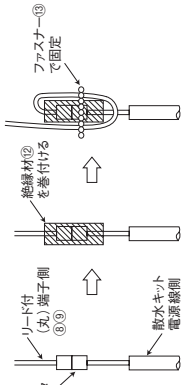

警告
散水キット電源線を配管・板金エッジまたは振動物に接触させると被覆が破れ、感電・火災の原因になります。

(PU(H)の場合)

散水キット電源線は、同電源線と同梱してあるリード付丸端子⑧を接続して結線してください。

- 散水キット電源線は、室外ユニット制御部内の電磁接触器の2次側へ既存の端子と共締めしてください。
(機種によって異なりますが、一例を示します)
- ※端子の向きは、必ず図2のように取付けてください。
- 散水キット本体の電源線と配線されているリード線をファスナー⑩を使用して束ねてください。

図1: 室外ユニット制御部内

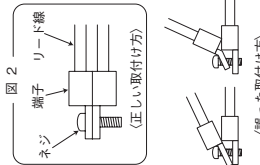
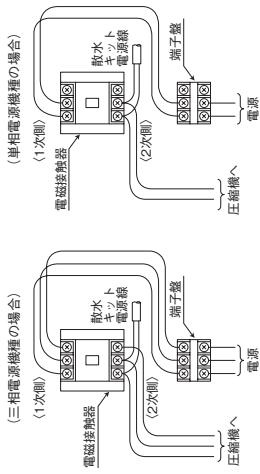

(M)PUZ:PUSY: 室外ユニット制御基板にコネクタ“SS”(シロ)が有る機種の場合

散水キット電源線は、同電源線と同梱してあるリード付端子⑨を接続して結線してください。

- 散水キット電源線と、リード付端子⑨を接続後、リード付端子⑨の端子部を、室外機制御基板上に有るコネクタSS(シロ)と接続してください。
- 散水キット本体の電源線と配線されているリード線をファスナー⑩を使用して束ねてください。

(注意) 室外ユニット制御部内のインバータ主回路配線と一緒に束ねないでください。ノイズによる誤動作の原因となります。

(M)PUZ: 室外ユニット制御基板にコネクタ“SS”(シロ)が無い機種の場合

散水キット電源線は、梱包材に包まれている補助リレー⑩を接続して結線してください。

- 室外機電気品箱の指定位置(下図参照)に補助リレー⑩を付属のネジ⑪にて固定してください。

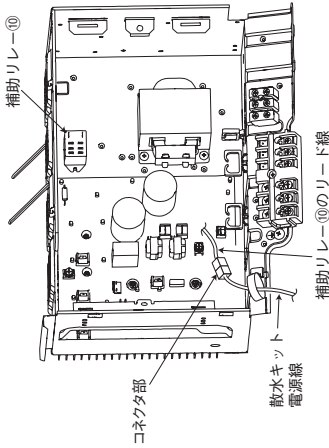

- 制御本体部①のカバー裏面に貼付している電気配線図に従って、補助リレー⑩のリード線に対応する散水キット電源線、室外機制御基板上的コネクタ、電源端子盤に取り付けてください。
- 各リード線を引き回す際には、ファスナー⑩を使用して電気部品や制御基板上の電子部品と接触しないようにしてください。

注意

室外ユニット制御部内のインバータ主回路配線と一緒に束ねないでください。ノイズによる誤動作の原因となります。

注意

散水キット電源線と補助リレー⑩のリード線コネクタ部は室外機制御箱内に取付けてください。張力によるコネクタ外れや水滴付着によるトラッキング発生の原因となります。

警告

室外ユニットの外駆パネル類を確実に取付ける。不備があると、ほこり・水などにより、感電・火災の原因となります。

警告

端子の取付けは、ゆるみのないよう確実に締付けてください。また、外力が伝わらないように確実に固定してください。接続や固定に不備があると火災の原因となります。

警告

電磁開閉器への端子の接続は、図のように正しく取付けること。誤った取付けをすると接触面積不足による発火・焼損の原因となります。

4. 給水管の接続

本製品は軟質ホースまたは硬質塩ビ管の接続が可能です。出荷時は軟質ホース用ジョイントを取付けてあります。

※複数台取付ける場合は、噴霧時の水圧を確保し十分な水量が確保できる配管径を選定してください。

注意

供給水圧・水量が足りないと噴霧状態(弧散範囲・水量・粒径)が悪く、性能を発揮できないことがあります。

6-3 スプレー時間切換スイッチの設定 散水時間の設定ができます。(出荷時は散水時間15秒に設定されています)

スプレー時間切換スイッチ(DIPスイッチ:2)を操作しますとON側で15秒間散水、OFF側で30秒間散水します。
例えば水圧が低い時、30秒を、節水したい場合は15秒に設定してください。

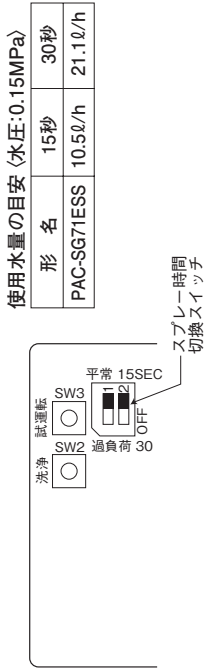

異常により散水が停止している場合は、制御基板上のLEDが以下の内容を表示しますので点検を行ってください。(正常運転時:LED点灯)

LED	項目	故障箇所	電磁弁の状態
点滅	サーミスタ異常	サーミスタ断線、短絡	OFF
消灯	マイコンエラー	制御基板不良	OFF

洗浄モード

本製品には、室外ユニットのフィンを洗浄するための洗浄スイッチを設定しています。取付け時や冷房シーズン前など、フィンの洗浄に使用してください。
(洗浄スイッチを押すと10分間噴霧し通常モードに戻ります。洗浄運転中でも、もう一度押しと通常モードに戻ります)

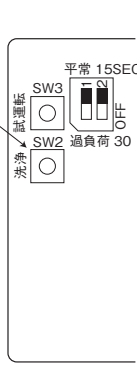

7. カバーの取付け

最後に基板カバーおよびカバー(白色)を取付けてください。

ご使用になるお客様へ

日常点検 供給水の水質によってはスプレー部がつまり噴霧量が減少することがありますので、定期的に噴霧状態の点検およびスプレー部の清掃を行なってください。

冬期の水抜き 冬期に水系統内の水が凍結し、破損する恐れがありますので、冷房シーズンオフには必ず水系統内の水抜きをしてください。

フィンの養生について 室外ユニットの周辺環境および噴霧する水質によりフィンが腐蝕したり、スケールが付着したりします。この進行は明確ではありませんが、不安のある時は販売店と相談して、フィンの防錆剤塗布および定期的なフィン洗浄等の対策を行なってください。

硬質塩ビ管使用の場合

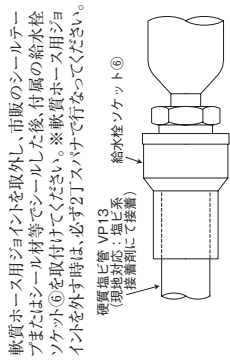

軟質ホース使用の場合

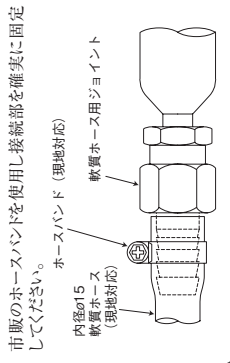

警告

給水管の接続は水圧による外れや水漏れのないよう、確実に取付けてください。不備があると電気に水がかかり、感電・火災の原因になります。

5. アース工事

アース工事は、「電気設備に関する技術基準」にしたがって電気工事士の方が実施してください。

室外ユニットの電源回路に漏電遮断器が取り付けられているかを確認し、さらにD種接地工事を行ってください。
このとき接地抵抗値が500Ω以下であることを確かめてください。

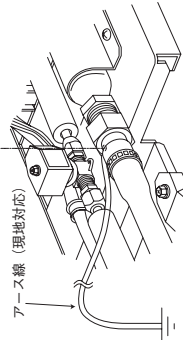

警告

アース工事を行なう。アース線は、ガス管・水道管・避雷針・電話のアース線に接続しない。
アース工事に不備があると、感電の原因になります。

6. 試運転

6-1 試運転

1. 水栓を開き本キットの接続部に水漏れのないことを確認してください。
2. エアコンを運転(圧縮機運転)し、制御部本体の基板上にある試運転スイッチを押してスプレーから水を噴霧させ、ほぼ均一の粒子で広がっているかを確認してください。
(試運転スイッチを押すと10秒間噴霧、10秒間停止を1分間繰り返して通常モードに戻ります)
3. 試運転中に再度スイッチを押すと通常モードに戻ります。

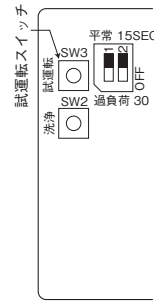

6-2 過負荷/平常切換スイッチの設定

本製品は、夏場での過負荷対策および冷房時の省エネルギー化において2種類の選択が可能です。用途に応じた下記設定を行なってください。(出荷時は過負荷モードに設定されています)

過負荷/平常切換スイッチ(DIPスイッチ:1)を操作し過負荷の場合はOFF側、平常の場合はON側に設定してください。

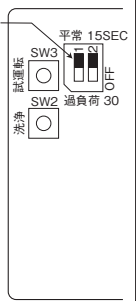

散水キット

● PAC-SJ02ESS

使用目的 / 用途

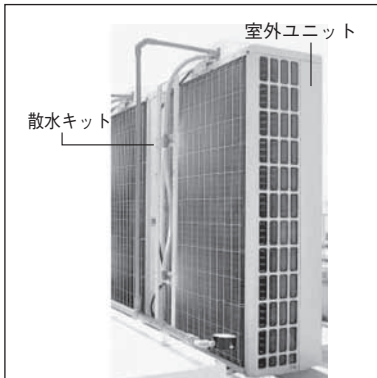

- “散水キット” は、夏場の室外ユニット過負荷対策及び冷房時の省エネルギーを目的とした部品です。
- 外気温に応じ、室外ユニットの吸込口に水を噴霧し、室外ユニットの高圧カットによる冷房能力低下を解消します。
- 本品は安全ネットとの併用はできません。
- 噴霧した水がケーシングやフィンに当たり、水滴となって室外ユニット周辺に飛散したり、フィン及びケーシングに付着した噴霧水が室外ユニットのドレンパンに落ち、排水穴から排水されますので地面を濡らします。

注意

- ・ 冬期に水系統内の水が凍結し、破損する恐れがありますので、冷房シーズンオフには必ず水系統内の水抜きをしてください。
- ・ 給水は必ず水道水を使用してください。水温は 10 ～ 30℃ でご使用ください。

対象ユニット

- MPUZ-ERP140 ～ 280KA

仕様

形名	PAC-SJ02ESS
電源供給	AC200V 50/60Hz
ノズル口数	2ヶ
使用可能給水範囲	水道水のみ 水圧：0.14 ～ 0.25MPa (給水管ホースの場合) /0.14 ～ 0.3MPa (硬質塩ビ管の場合) 水温：10 ～ 30℃
水道供給用接続パイプ径	軟質ホース 内径 15mm / 硬質ホース VP13

消費電力削減値

性能値は水道水、水圧0.15MPa、水温20℃、200Vでのデータを示します。
(参考データ P160形搭載時)

運転モード	平常モード(外気温:32℃, ON)				過負荷モード(外気温:40℃, ON)			
	15秒/5分サイクル		30秒/5分サイクル		15秒/5分サイクル		30秒/5分サイクル	
形名	PAC-SG71ESS		PAC-SG71ESS		PAC-SG71ESS		PAC-SG71ESS	
性能値	消費電力削減値 ()は率を示す	使用水量	消費電力削減値 ()は率を示す	使用水量	消費電力削減値 ()は率を示す	使用水量	消費電力削減値 ()は率を示す	使用水量
	0.41kW (10.3%)	10.5 ℓ/h	0.52kW (13.0%)	21.1 ℓ/h	0.58kW (14.5%)	10.5 ℓ/h	0.72kW (18.0%)	21.1 ℓ/h

◎平常/過負荷モードの切換え、及び散水時間の切換えは基板上のDIPスイッチで切換ええます。

外形図 (単位: mm)

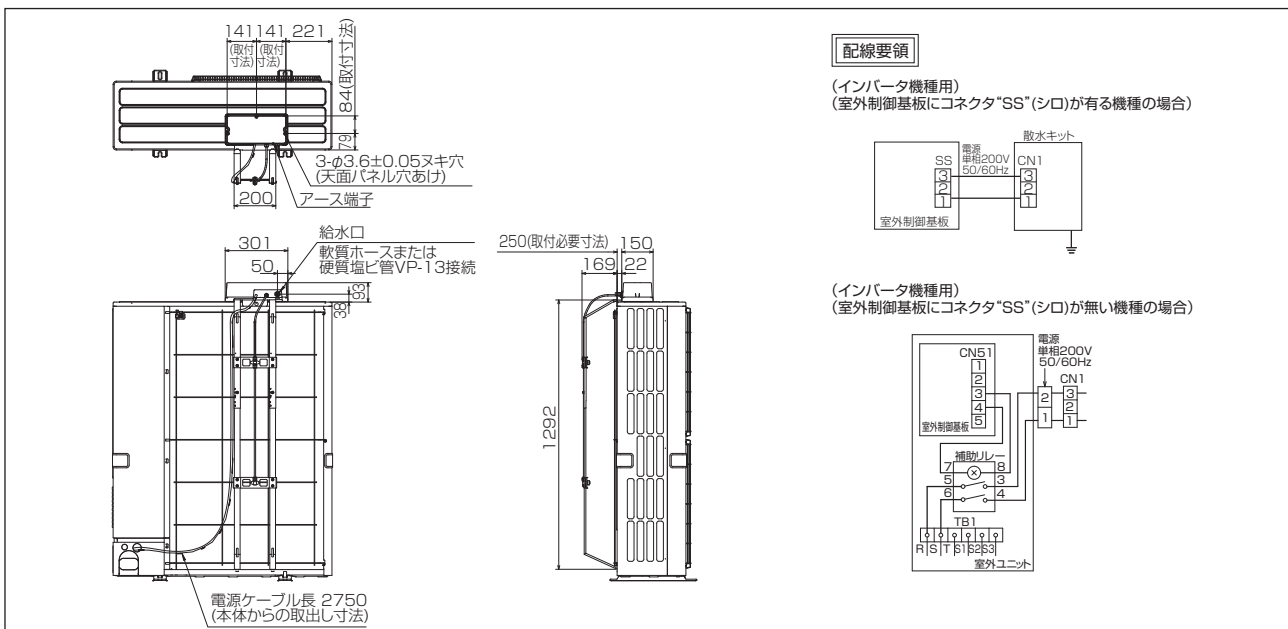

室外ユニット

MITSUBISHI

三菱電機パッケージエアコン別売部品
散水キット取付説明書

RG79A932H08

※取付け前に本説明書をよくお読みください。

別売形名	適用機種
PAC-SJ02ESS	室外ユニット 2ファン機種用 Kタイプ

取付けの前に

- 本製品は、夏場での室外ユニット過負荷対策および冷房時の省エネルギーを目的としたものです。
- 給水は必ず水道水を使用してください。水温は10～30℃で、ご使用ください。
- 噴霧時の水圧は、十分な圧力が必要です。
給水管にホースを使用する場合 0.14MPa～0.25MPa
給水管に硬質塩ビ管を使用する場合 0.14MPa～0.3MPa
上記水圧の範囲内で使用してください。水圧が低いときは、市販の加圧ポンプを使用し昇圧してください。
- 本製品動作中、噴霧した水がケーシングやフィンに当たり、水滴となって室外ユニット周辺に飛散したり、フィンおよびケーシングに付着した噴霧水が室外ユニットのドレンパンに落ち、排出穴から排水されますので地面を濡らします。

1. 部品の確認 この箱の中には、この説明書の他に下記部品が入っていますので、ご確認ください。

品番品名	①制御部本体	②スプレー取付けアングル	③スプレー取付台	④継手管	⑤ネジ	⑥給水栓ソケット	⑦バンド
個数	1	2	2	2	15	1	3
形状							
品番品名	⑧リード付丸端子	⑨リード付端子	⑩補助リレー	⑪ネジ	⑫絶縁材	⑬ファスナー	
個数	1	1	1	2	1	4	
形状							

2. 取付手順

2-1 取付必要スペース

室外ユニット背面と障害物(壁など)とのクリアランスを250mm以上確保してください。

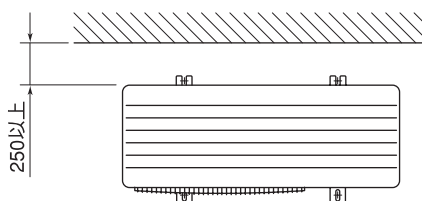

2-2 制御部本体の取付け

1. 制御部本体①のカバー(白色)を取外してください。
2. 制御部本体①のフランジ部を室外ユニット背面に突き当てて指定の位置に仮置きした後ドリル等で天板に下穴(φ3.6±0.05)を3ヶ所あけてください。(天板に下穴位置の刻印が3箇所あります。)
3. 制御部本体付属の両面テープと、付属のネジ⑤(3ヶ所)で制御部本体を固定してください。

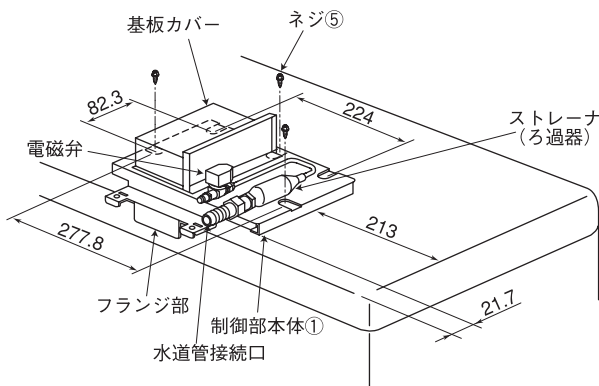

注意

指定位置以外に取付けると、ネジ先端が内部部品に損傷を与えることがあります。また、本製品の性能を十分に発揮できないことがあります。

2-3 スプレー取付けアングルの取付け ※ユニット本体へ取付ける前に作業を実施してください。

1. スプレー取付けアングル②をスライドさせ、上アングルのアルファベットHの穴と下アングルの上部の穴をネジ⑤で固定してください。

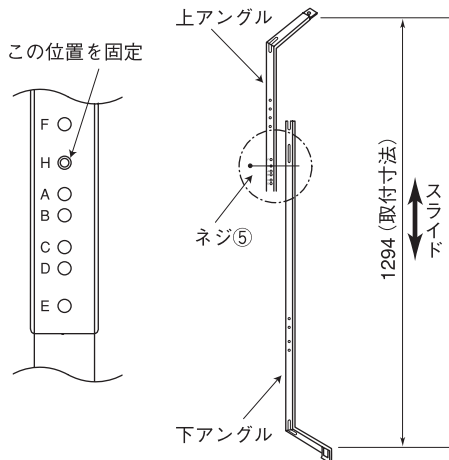

スライド調整後必ず取付寸法を確認してください。

2. スプレー取付け台③をフレア接続部が図示の向きになるようにセットし、スプレー取付けアングルにネジ⑤で固定してください。(左右2ヶ所ずつ)

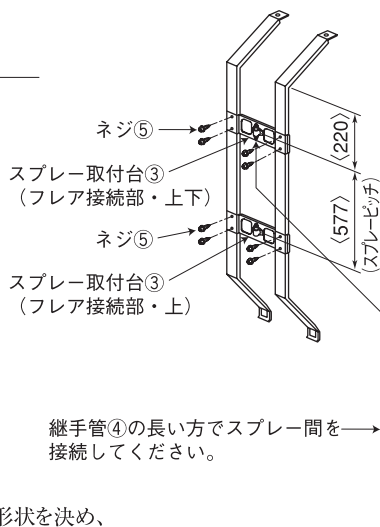
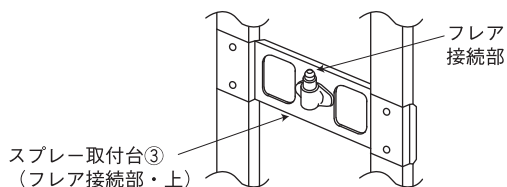

3. 制御部本体の電磁弁出口とスプレー入口に接続する継手管④の長さや形状を決め、必要に応じて管端部を成形加工してください。(電磁弁出口への接続は後で作業します)
※パイプの曲げ加工は、つぶしたり折らないよう十分注意してください。
4. フレア部の中心を合わせ、フレアナットを手で3~4回転させ締めます。
5. トルクレンチまたはスパナを用い、13.7~17.7N・m (140~180Kgf・cm)のトルクで締付けてください。
※必ず2丁スパナで締付けてください。

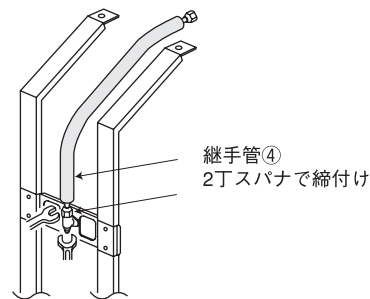

⚠ 注意

フレアナットの締付けは正しく行ってください。締付トルクが大きすぎると、フレア部を破壊し、水漏れの原因になることがあります。

6. スプレー取付けアングル下部を室外ユニットベースのフランジに引っ掛け、次に上部のツメを制御部本体の角穴に差し込みネジ⑤で固定します。(左右1ヶ所ずつ)

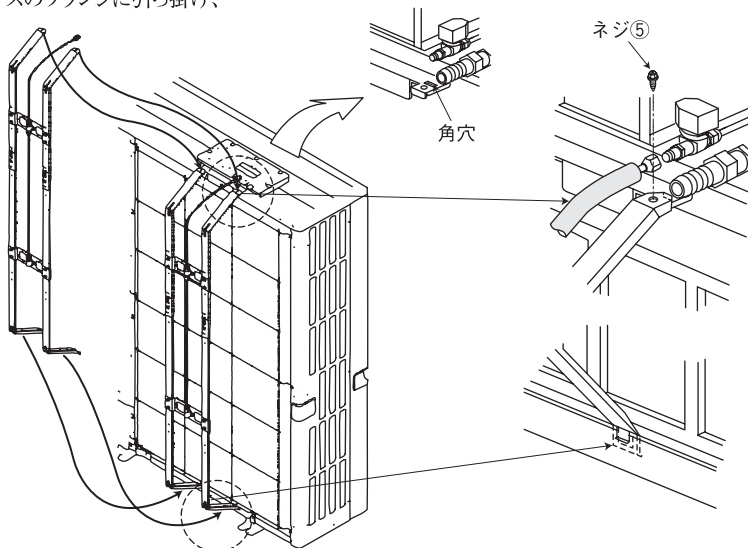

室外ユニット

7. 制御部本体の電磁弁出口部にフレア部の中心を合わせ、フレアナットを手で3~4回転させ締めます。
8. トルクレンチまたはスパナを用い、13.7~17.7N・m (140~180Kg・cm) のトルクで締付けてください。
(必ず2丁スパナで締付けてください)

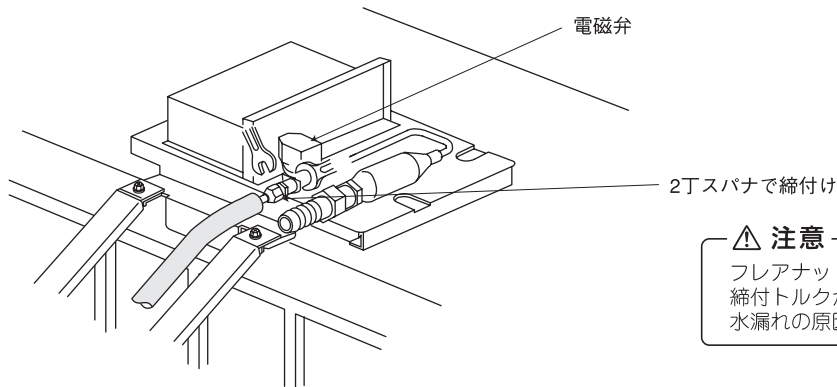

⚠ 注意

フレアナットの締付けは正しく行ってください。締付トルクが大きすぎると、フレア部を破壊し、水漏れの原因になることがあります。

3. 配線手順

3-1 室外ユニットサービスパネルの取外し

室外ユニットのサービスパネルを外し、次に側面にある電源線 取出穴 (ロックアウト) をあけてください。
※ユニット下部の配管穴形状は機種により異なります。

3-2 配線作業

散水キット電源線は、室外ユニット内部の近傍板金エッジおよび配管等に絶対接触しないよう取り廻し下部の配管穴を通してアングルにバンド⑦で結束します。

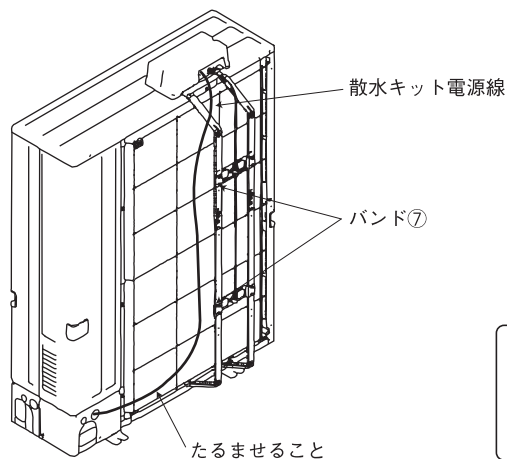

⚠ 警告

散水キット電源線を配管・板金エッジまたは振動物に接触させると被覆が破れ、感電・火災の原因になります。

3-3 結線作業

リード付 (丸) 端子コネクタ⑧⑨の接続は、下記手順にて取付けてください。

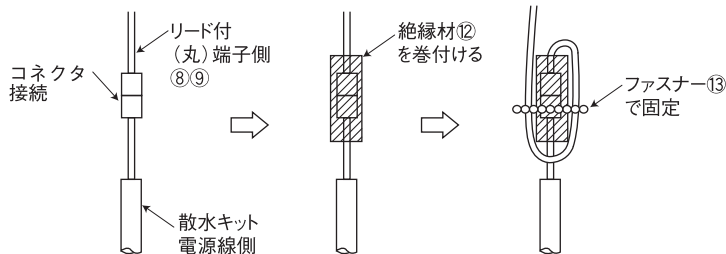

〔室外機制御基板上にコネクタ”SS” (シロ) が有る機種の場合〕

散水キット電源線は、同電源線と同相してあるリード付端子⑨を接続して結線してください。

1. 散水キット電源線と、リード付端子⑨を接続後、リード付端子⑨の端子部を、室外機制御基板上に有るコネクタSS (シロ) と接続してください。
2. 散水キット本体の電源線と配線されているリード線をファスナー⑬を使用して 束ねてください。
(注意) 室外ユニット制御部内のインバータ主回路配線と一緒に束ねないでください。ノイズによる誤動作の原因となります。

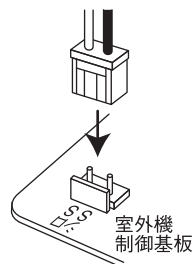

〔室外機制御基板上にコネクタ”SS”（シロ）が無い機種の場合〕

散水キット電源線は、梱包材に包まれている補助リレー⑩を接続して結線してください。

1. 室外機電気品箱の指定位置（右図参照）に補助リレー⑩を付属のネジ⑪にて固定してください。

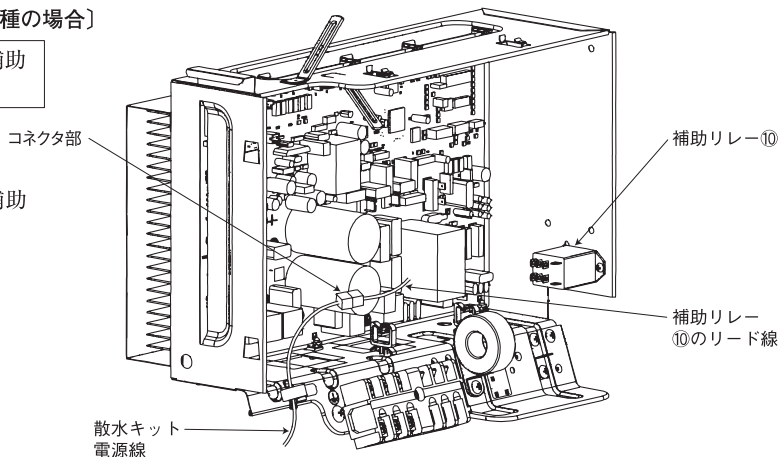

2. 制御本体部①のカバー裏面に貼付している電気配線図に従って、補助リレー⑩のリード線に対応する散水キット電源線、室外機制御基板上的コネクタ、電源端子盤に取り付けてください。
3. 各リード線を引き回す際には、ファスナー⑬を使用して電気部品や制御基板上的電子部品と接触しないようにしてください。

⚠ 注意

室外ユニット制御部内のインバータ主回路配線と一緒に束ねないでください。ノイズによる誤動作の原因となります。

⚠ 注意

散水キット電源線と補助リレー⑩のリード線コネクタ部は室外機制御箱内にて収めてください。張力によるコネクタ外れや水滴付着によるトラッキング発生の原因になります。

⚠ 警告

室外ユニットの外郭パネル類を確実に取付ける。不備があると、ほこり・水などにより、感電・火災の原因になります。

⚠ 警告

端子の取付けは、ゆるみのないよう確実に締付けてください。また、外力が伝わらないように確実に固定してください。接続や固定に不備があると、火災の原因になります。

4. 給水管の接続

本製品は軟質ホースまたは硬質塩ビ管の接続が可能です。出荷時は軟質ホース用ジョイントを取付けてあります。
※複数台取付ける場合は、噴霧時の水圧を確保し十分な水量が確保できる配管径を選定してください。

⚠ 注意

供給水圧・水量が足りないと噴霧状態（拡散範囲・水量・粒径）が悪く、性能を発揮できないことがあります。

軟質ホース使用の場合

市販のホースバンドを使用し接続部を確実に固定してください。

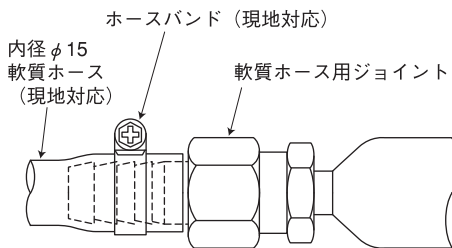

硬質塩ビ管使用の場合

軟質ホース用ジョイントを取外し、市販のシールテープまたはシール材等でシールした後、付属の給水栓ソケット⑥を取付けてください。※軟質ホース用ジョイントを外す時は、必ず2丁スパナで行なってください。

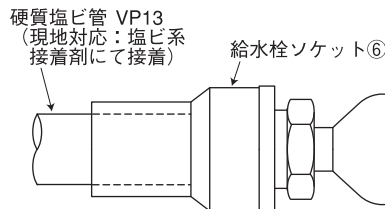

⚠ 警告

給水管の接続は水圧による外れや水漏れのないよう、確実に取付けてください。不備があると電気品に水がかかり、感電・火災の原因になります。

5. アース工事 アース工事は、「電気設備に関する技術基準」にしたがって電気工事の方が実施してください。

室外ユニットの電源回路に漏電遮断器が取り付けられているかを確認し、さらにD種接地工事を行ってください。このとき接地抵抗値が500Ω以下であることを確かめてください。

⚠ 警告

アース工事を行なう。アース線は、ガス管・水道管・避雷針・電話のアース線に接続しない。
アース工事に不備があると、感電の原因になることがあります。

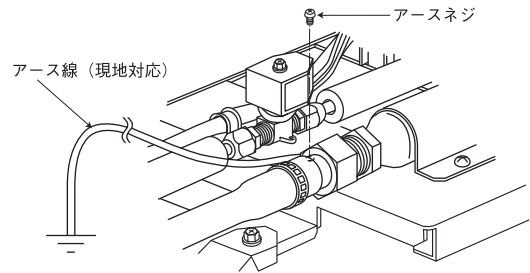

6. 試運転 基板カバーのネジ2本を外してください。

6-1 試運転

1. 水栓を開き本キットの接続部に水漏れのないことを確認してください。
2. エアコンを運転(圧縮機運転)し、制御部本体の基板上にある試運転スイッチを押しスプレーから水を噴霧させ、ほぼ均一の粒子で広がっているかを確認してください。
(試運転スイッチを押すと10秒間噴霧、10秒間停止を1分間繰り返して通常モードに戻ります)
3. 試運転中に再度スイッチを押すと通常モードに戻ります。

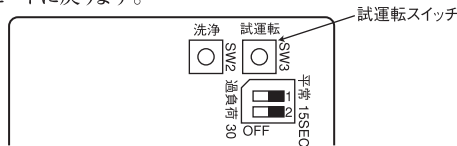

6-2 過負荷/平常切換スイッチの設定

本製品は、夏場での過負荷対策および冷房時の省エネルギー化において2種類の選択が可能です。用途に応じ下記設定を行なってください。(出荷時は過負荷モードに設定されています)

過負荷/平常切換スイッチ(DIPスイッチ:1)を操作し過負荷の場合はOFF側、平常の場合はON側に設定してください。

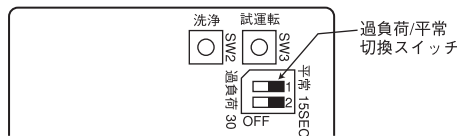

6-3 スプレー時間切換スイッチの設定

散水時間の設定ができます。(出荷時は散水時間15秒に設定されています)

スプレー時間切換スイッチ(DIPスイッチ:2)を操作しますとON側で15秒間散水、OFF側で30秒間散水します。例えば水圧が低い時、30秒を、節水したい場合は15秒に設定してください。

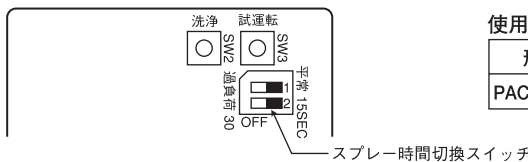

使用水量の目安<水圧:0.15MPa>

形名	15秒	30秒
PAC-SJ02ESS	10.5 l / h	21.1 l / h

故障診断

異常により散水が停止している場合は、制御基板上的LEDが以下の内容を表示しますので点検を行なってください。
(正常運転時:LED点灯)

LED	項目	故障箇所	電磁弁の状態
点滅	サーミスタ異常	サーミスタ断線、短絡	OFF
消灯	マイコンエラー	制御基板不良	OFF

洗浄モード

本製品には、室外ユニットのフィン洗浄するための洗浄スイッチを設定しています。取付け時や冷房シーズン前など、フィンの洗浄に使用してください。
(洗浄スイッチを押すと10分間噴霧して通常モードに戻ります。洗浄運転中でも、もう一度押すと通常モードに戻ります)

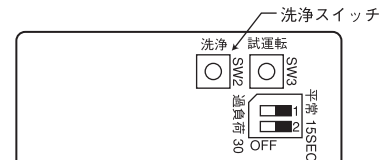

7. カバーの取付け 最後に基板カバーおよびカバー(白色)を取付けてください。

ご使用になるお客様へ

日常点検 供給水の水质によってはスプレー部がつまり噴霧量が減少することがありますので、定期的に噴霧状態の点検およびスプレー部の清掃を行なってください。

冬期の水抜き 冬期に水系統内の水が凍結し、破損する恐れがありますので、冷房シーズンオフには必ず水系統内の水抜きをしてください。

フィンの養生について 室外ユニットの周辺環境および噴霧する水质によりフィンが腐蝕したり、スケールが付着したりします。この進行は明確ではありませんが、不安のある時は販売店と相談して、フィンの防錆剤塗布および定期的なフィン洗浄等の対策を行なってください。