

mitsubishi

三菱加湿空気清浄機

形名

エムエー エスバイ
MA-517SV

取扱説明書

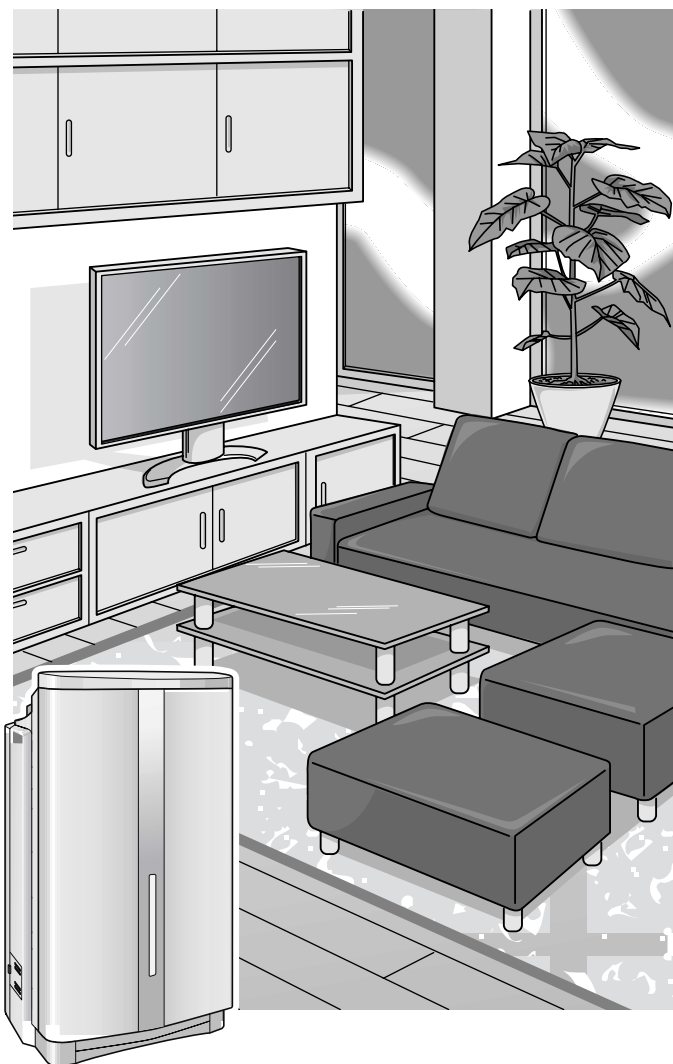

もくじ

ページ

● 特長	2	使うまえ
● 上手な使いかた	2	
● 知っておいていただきたいこと ...	3	
● 安全のために必ずお守りください ...	4	
● お願い	7	
● 湿度について	7	
● 各部のなまえとはたらき	8	
● 準備する	10	
● フィルターをセットする（使いはじめ）		使いかた
● 給水する（加湿するとき）		
● 持ち運ぶとき		
● 運転する	12	
● 切タイマー	14	お手入れ
● 水なしランプについて	14	
● お掃除ランプ	14	
● お手入れ	15	こんなとき
● フィルターの交換	19	
● 故障かな？	20	
● 保管と廃棄	22	
● 保証とアフターサービス	22	
● 仕様	裏表紙	



省エネで 守る環境 豊かな暮らし

製品登録のご案内

三菱電機では、ウェブサイトでのアンケートにお答えいただくとお客様に役立つ各種サービスをウェブサイトにて利用できる、「製品登録サービス」を実施しております。

詳しくはこちらをご覧ください。

<http://www.MitsubishiElectric.co.jp/mypage>

- ご使用の前に、この「取扱説明書」をよくお読みになり、正しく安全にお使いください。
- 「保証書」は「お買上げ日・販売店名」などの記入を確かめて、販売店からお受け取りください。
- 「取扱説明書」と「保証書」は、大切に保存してください。

この製品は日本国内用ですので日本国外では使用できず、またアフターサービスもできません。

This appliance is designed for use in Japan only and can not be used in any other country. No servicing is available outside of Japan.

特長

空気清浄 + 加湿 リビングダイニングはおまかせ

空気清浄機能

花粉/ダストセンサーで空気の汚れをみはり、花粉・ホコリは抗アレルギーHEPAフィルターでしっかりキャッチします。ニオイセンサーでお部屋のニオイをみはり、プラチナ触媒フィルターで生活悪臭をしっかりキャッチします。

加湿機能

温度/湿度センサー(うるおうセンサー)でお部屋の温度と湿度をみはり、大型加湿フィルターで水を気化させて加湿します。

タンクに水を入れないと「空気清浄機」として単独で運転します。
タンクに水を入れると「加湿機 + 空気清浄機」として運転します。

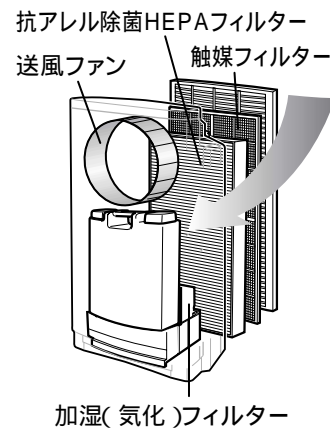

よくあるご質問

タバコの煙はすべて取れるの?
ニコチン等の粒子状成分や、アンモニア・アセトアルデヒド等のタバコ煙中のニオイ成分は除去できますが、タバコ煙に含まれる有害物質のCO(一酸化炭素)は除去できませんので、ときどき換気をしてください。

蒸気が出ないけど、加湿してるの?
水を気化させて加湿するため、蒸気は出ません。吹出す風は冷風です。

湿度が上がらないのはなぜ?

- お部屋が広いと、湿度が上がりにくくなります。適用床面積を確認してください。裏表紙
- 窓や出入口の開閉が多いと、換気率が高くなり、湿度が上がりにくくなります。

タンクの水が減らない(加湿量が少ない)のはなぜ?
気化式ですので、次の場合には加湿量が少なくなります。

- 雨の日など、湿度が高いとき
- 室内の温度が低いとき P7

お手入れしないと、どうなるの?
加湿フィルターに水アカが付着したり、空気清浄フィルターに多量のホコリが付着すると、空清能力・加湿量が低下したり、ホコリが内部に入ったりします。また、本体内部にカビ・雑菌が繁殖し、悪臭の原因になります。

上手な使いかた

こんなときには、この運転がおすすめ!

	運転する P12	給水	おすすめ時期
お部屋を清潔で快適に保ちたい	<自動運転> 標準	○	オールシーズン
花粉やハウスダストなどを自動で取りたい	<自動運転> 花粉/ほこり	△	春先
お肌のカサカサ予防に	<自動運転> うる肌	○	秋口~冬
かぜが流行する時期に	<自動運転> のど	○	冬
静かに使いたいとき	<手動運転> 弱(静音)	△	オールシーズン
一定の風量ですっと動かしたいとき	<手動運転> 強・中・弱(静音)	△	オールシーズン

○...給水が必要です
△...おこのみで給水してください
ただし、湿度が高いときは、タンク・トレイの水を排水してご使用ください。(給水しないときは、空清機能のみとなります)

知っておいていただきたいこと

設置するまえに

空気吸込口・吹出口・花粉/ダストセンサー・ニオイセンサー・温度/湿度センサーは、右図の位置にあります。次の点についてご注意ください。

- 吸込口・吹出口をふさがない、物を置かない
空気清浄機能・加湿機能が低下します。
- 花粉/ダストセンサー・ニオイセンサーをふさがない
汚れを検知できなくなります。
- 温度/湿度センサーをふさがない
温度・湿度を検知できなくなります。

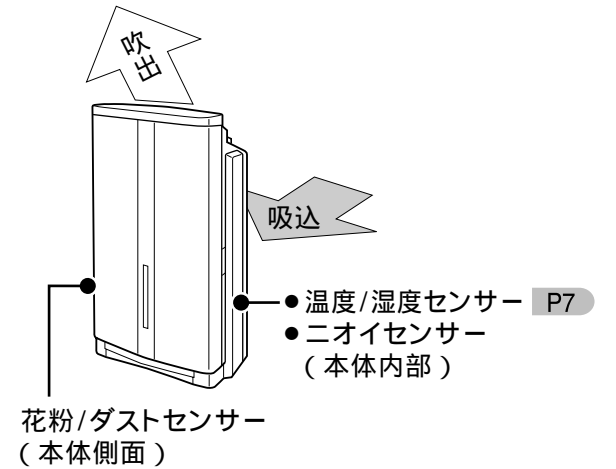

- この空気清浄機の吸込口は、背面にあります。正面にある場合と性能はほとんど変わりません。ただし、壁に押しつけて使用されると吸込能力が落ちるため、性能が出なくなります。
- 吹出風は、本体正面に向かって左側へ吹き出します。テレビ等の家電品や家具など湿気に弱いものに、吹出風があたらないようにしてください。
- 下記の設置のしかたを読んで、正しく設置してください。

設置のしかた

- 空気の循環の良い場所に設置する

エアコンと向かい合わせに置くと、サーキュレーション効果(空気の循環)が高くなります。

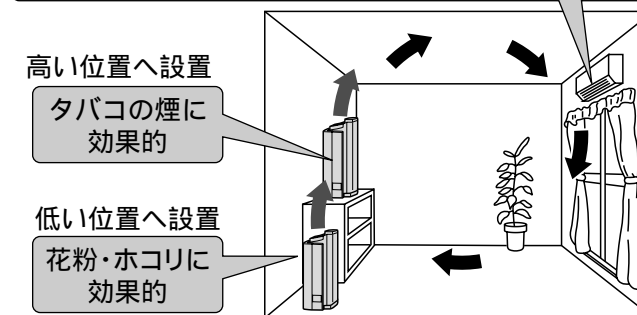

- 周囲をあけて設置する

あけないと、加湿中に壁や天井が結露しやすくなります。

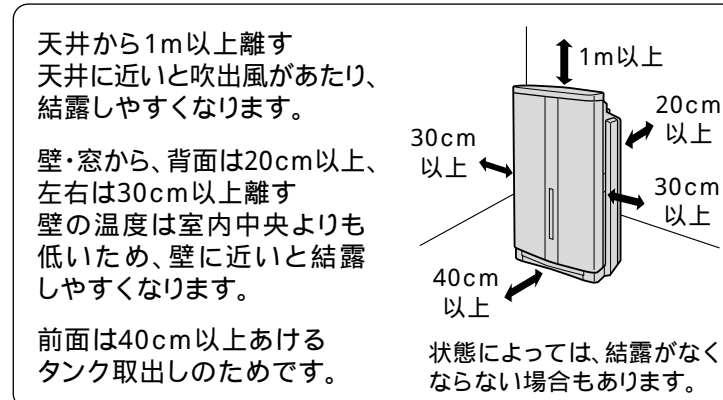

- こんなところでは使わないでください

- 水平でない場所や、不安定な場所(じゅうたんや畳の上など) 本体が振動する場合があります。
- 暖房器具の上や近く、温風や直射日光があたる場所 故障や変形・変色の原因になります。また、センサーが誤動作することがあります。
- 家具・壁・カーテン・天井などに、吹出す風が直接あたるところ しみが付いたり、変形・変色の原因になります。
- 電磁調理器やスピーカーの近くなど、磁気が多いところ 正常に動作しない場合があります。
- 毛足の長いじゅうたんやふとんの上 本体が傾いて水がこぼれたり、水位センサーが正常に働かないことがあります。

本体を持ち運ぶときは P11

安全のために必ずお守りください

誤った取扱いをした場合に生じる危険とその程度を、次の区分で説明しています。

警告

誤った取扱いをしたときに、死亡や重傷に結びつく可能性のあるもの。

注意

誤った取扱いをしたときに、傷害または家屋・家財などの損害に結びつくもの。

本文中や本体に使われている図記号の意味は、次のとおりです。

 禁止	 水ぬれ禁止	 指示を守る
 分解禁止	 水場での使用禁止	 電源プラグを抜く
 接触禁止	 感電に注意(本体表示)	

警告

傷んだ電源コードやプラグ、差し込みのゆるいコンセントは使わない

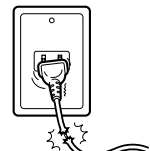

使用禁止

感電・ショート・発火の原因になります。

電源コードを傷つけない

無理に曲げたり、引っ張ったり、ねじったり、束ねたり、上に物を載せたり、はさみ込んだり、加工したりしない。

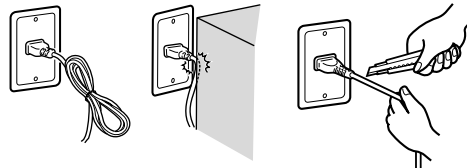

禁止

破損して火災・感電・故障の原因になります。(ペットのかみつきにも注意してください)

本体を水につけない、水をかけない、直接水をいれない

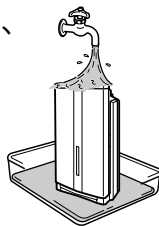

水ぬれ禁止

本体内部に水が回りこみ、火災・感電・ショートの原因になります。

修理・分解・改造はしない

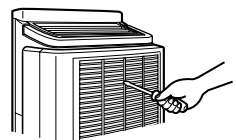

分解禁止

火災・感電の原因になります。修理はお買上げの販売店または「三菱電機 修理窓口」へご連絡ください。P23

幼児の手の届く所では使わない



使用禁止

感電・けがの原因になります。

吸込口や吹出口、花粉/ダストセンサーや本体内部のすきまに、針金・棒などの異物や指を入れない

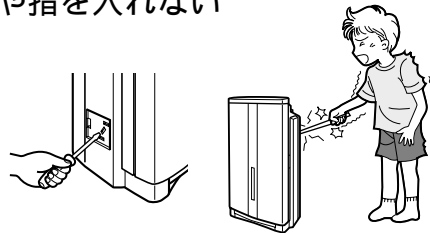

接触禁止

感電・故障・けがの原因になります。

使用中は持ち運ばない、お手入れをしない



禁止

感電の原因になります。

電源プラグのホコリは定期的にとる

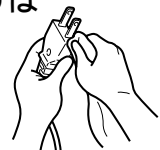

ホコリをとる

ホコリがたまると湿気などで絶縁不良となり、火災の原因になります。

電源プラグは根元まで確実に差込む



確認して差込む

火災・感電の原因になります。

警告

AC100Vのコンセントを単独で使用する



AC100V

100V以外で使用、または他の器具と併用すると、感電・ショート・発火の原因になります。

お手入れするときは電源プラグを抜く
また、ぬれた手で電源プラグを抜き差ししない



抜く

感電・けがの原因になります。

異常時(水漏れ、コゲくさい臭いなど)は運転を停止して電源プラグを抜く

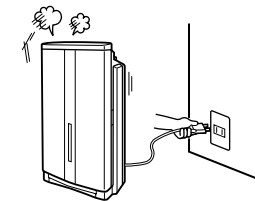

抜く

異常のまま運転を続けると火災・感電の原因になります。お買上げの販売店または「三菱電機 修理窓口」へご連絡ください。P23

注意

水のかかる恐れのある場所や、浴室など湿気が多い場所には設置しない



使用禁止

感電・故障の原因になります。万一水などがかった場合は運転を中止し、電源プラグを抜いてお買上げの販売店または「三菱電機 修理窓口」へご連絡ください。P23

本体を倒してフィルター類をはずさない

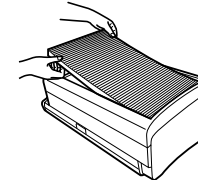

禁止

内部にホコリが入りやすくなり、火災・感電の原因になります。また、水がこぼれて故障の原因になります。

破損したフィルター類を使用しない、また、吸込パネル・フィルター類をはずしたまま運転しない

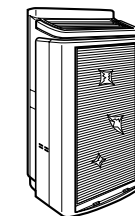

禁止

内部にホコリが入りやすくなり、火災の原因になります。

可燃性ガスを吸い込ませない・滞留しているところでは使わない(工場、美容院など)



使用禁止

発火の原因になります。

機械油など油煙がある場所では使用しない



使用禁止

ひび割れて、感電・故障の原因になります。

ベンジンやシンナーで拭かない、殺虫剤などを吹きつけない

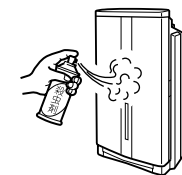

禁止

感電・引火・ひび割れの原因になります。

落としたタンク・本体を使わない



使用禁止

そのまま使うと破損箇所から水漏れして家財などをぬらしたり、ショート・感電・発火の原因になります。お買上げの販売店または「三菱電機 修理窓口」へご連絡ください。P23

注意

不安定な場所で
使わない

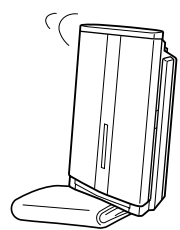

使用禁止

転倒すると、水がこぼれて
感電・ショートの原因になります。

暖房機・テレビなどの
電化製品の上に置かない



設置禁止

転倒すると感電・ショートの
原因になります。

本体に寄りかからない

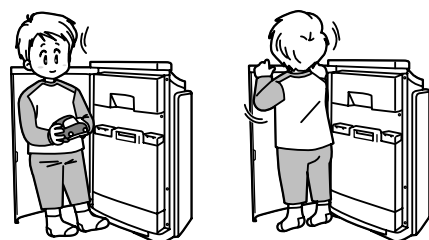

禁止

転倒するとけがの原因になります。

ハンドルを持って振り回さない、
タンクを乱暴に扱わない



禁止

落とすとけが・水漏れの
原因になります。

タンク・トレイ内の水を飲まない・飲ませない
また、動物・植物などにタンク・トレイの
水を与えない

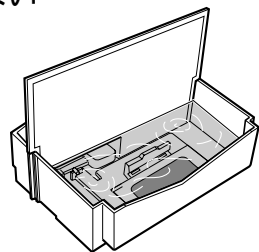

飲用禁止

体調不良や思わぬ事故の原因になります。

食品や美術品・学術資料などの
保存や、業務用には使用しない
また、ピアノなどの楽器の保管に
は使用しない



使用禁止

保存品・保管品の品質低下の原因になります。

燃焼器具と併用する場合は、
ときどき換気する



換気する

一酸化炭素は除去できませんので、
換気しないと一酸化炭素中毒を
おこす原因になります。

電源プラグを抜くときは、コードを持たず
に電源プラグを持ってまっすぐ引き抜く

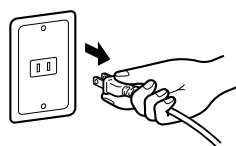

プラグを
持つ

ななめに引き抜いたり、
コードを持って引き抜くと、プラグの刃や芯線が
破損してショート・感電・発火の原因になります。

タンクの水は毎日新しい
水道水と入れかえる
また、本体内部は常に清潔に
保つよう、定期的にお手入れする



お手入れ
する

お手入れせずに使い続けると、カビや雑菌が繁殖し
悪臭の原因になります。体質によっては、過敏に反
応し、健康に良くないことがあります。

使わないときは電源プラグを
抜いて排水する



抜く

絶縁劣化して漏電火災・感電・水漏れの
原因になります。

お願い

製品の破損・劣化・誤動作や物損を防止する
ために、この欄をお読みください。

吸込口・吹出口を
ふさがない

故障の原因になります。

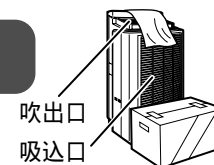

換気扇やレンジフードのかわりに使用
しない、また、業務用には使用しない

換気の機能はありません。

フィルターの寿命が短くなったり、変形・変色・故障
の原因になります。

本体を倒した状態で使用しない

故障の原因になります。

吸込パネル・フィルター類・トレイを
はずしたまま使用しない

本体内部にホコリが入り、故障の原因にな
ります。

水道水以外は使わない

- 40 以上のお湯や化学薬品・芳香剤・香料・
アロマオイル・汚れた水などを使用すると、
タンクにひびが入ったり、故障の原因にな
ります。

- ミネラルウォーター・アルカリイオン水・
マイナスイオン水・井戸水・浄水器の水な
どを使用すると、水アカが多くなったり、
カビや雑菌が繁殖しやすくなります。

こまめにお手入れする

加湿フィルターに水アカなどが付着したまま使
用を続けると、加湿量の低下や誤動作・故障の
原因になります。付着する水アカの色(白・茶・
黒)や固さは、水質によって異なります。P15-19

フィルター類に多量のホコリが付着したまま使
用を続けると、空清能力低下の原因になります。

使わないときは水を捨てる

3日間以上使用しないときは、タンクとトレイ
の水を捨ててください。水を入れたまま放置
すると、カビや雑菌が繁殖しやすくなり、悪臭
の原因になります。

凍結に注意する

凍結のおそれがあるときは、タンクとトレイ
の水を捨ててください。凍結するとタンク破
損の原因になります。また、凍結したまま使
用すると、故障の原因になります。

湿度について

のどや肌に良い湿度は、55～65%と言われて
います。

しかし、この湿度を保つと、外気温や室温によっ
ては結露します。結露をおさえながら上手に加湿し
てください。

適用床面積の範囲で使用していても、お部屋の
状態(換気率)や外気の乾燥の程度によっては
湿度が上がりにくい場合があります。

仕様(裏表紙)の「加湿適用床面積」は、日本電機
工業会規格(JEM1426)に基づいた数値であり、「東
京の1月の平均気温・湿度のときに、室温20 の部
屋で湿度を60%に維持する床面積」を基準として
表記しています。

< 外気の状態と湿度の上がりかたのイメージ >

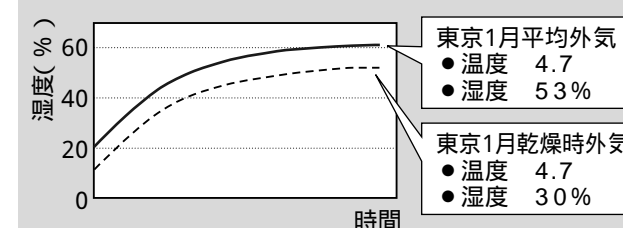

外気が乾燥していると、同じお部屋でも湿度が60%
まで上がりません。

湿度モニターは、本体内部にある温度/湿度
センサーで測った湿度を表示します。

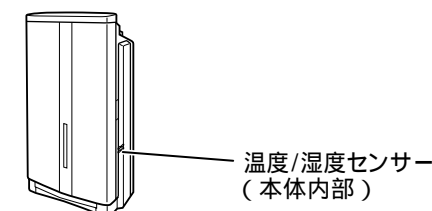

- 運転開始直後は本体内部の温度・湿度の影響を
受けるため、湿度モニターが安定するまでに
約10分かかります。
- 同じ室内でも場所によって湿度が違います。
適切な場所を選んで設置してください。P3

湿度モニターの表示と他の湿度計と表示が
違うことがあります。

- 湿度計によって測定方法が異なるためです。
また、湿度計とは応答速度が違うため、同じ場所
に置いても湿度差が出る場合があります。

各部のなまえとはたらき

本体 前面

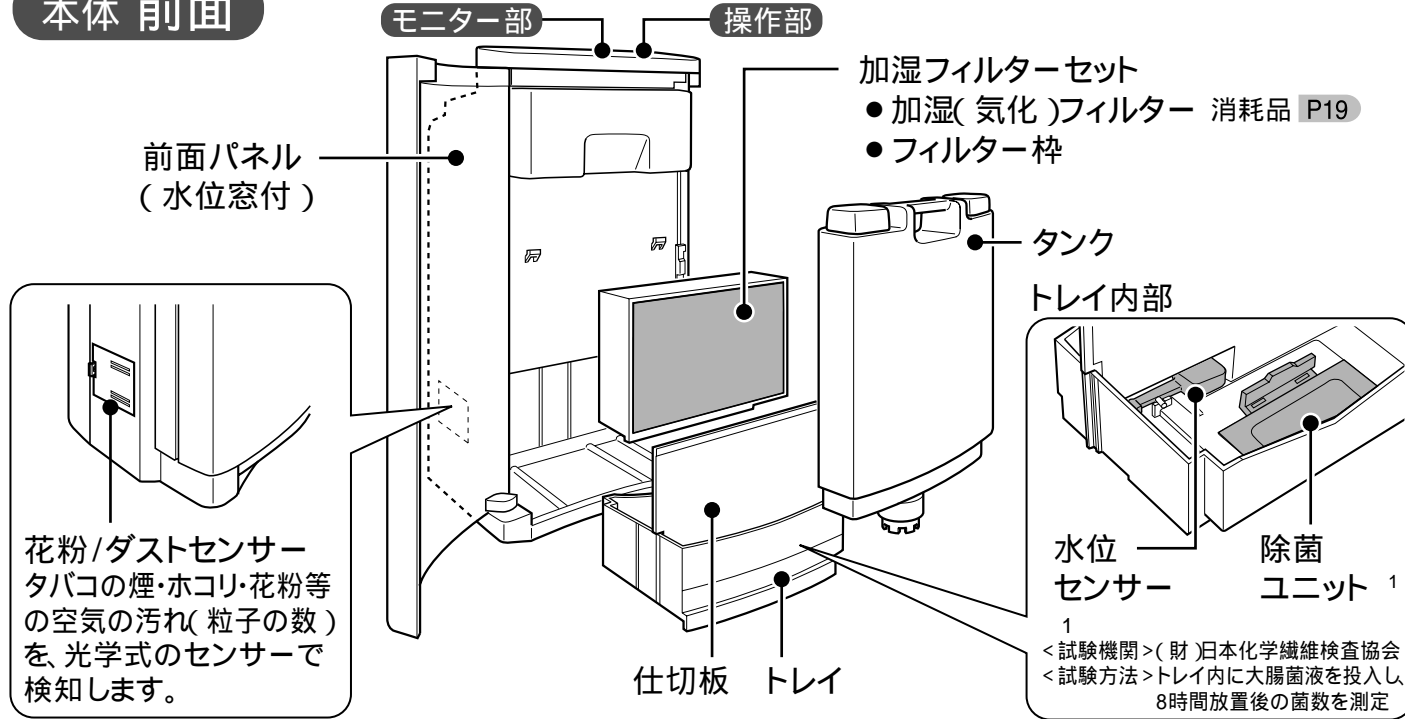

本体 背面

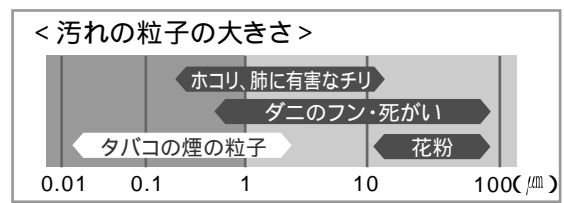
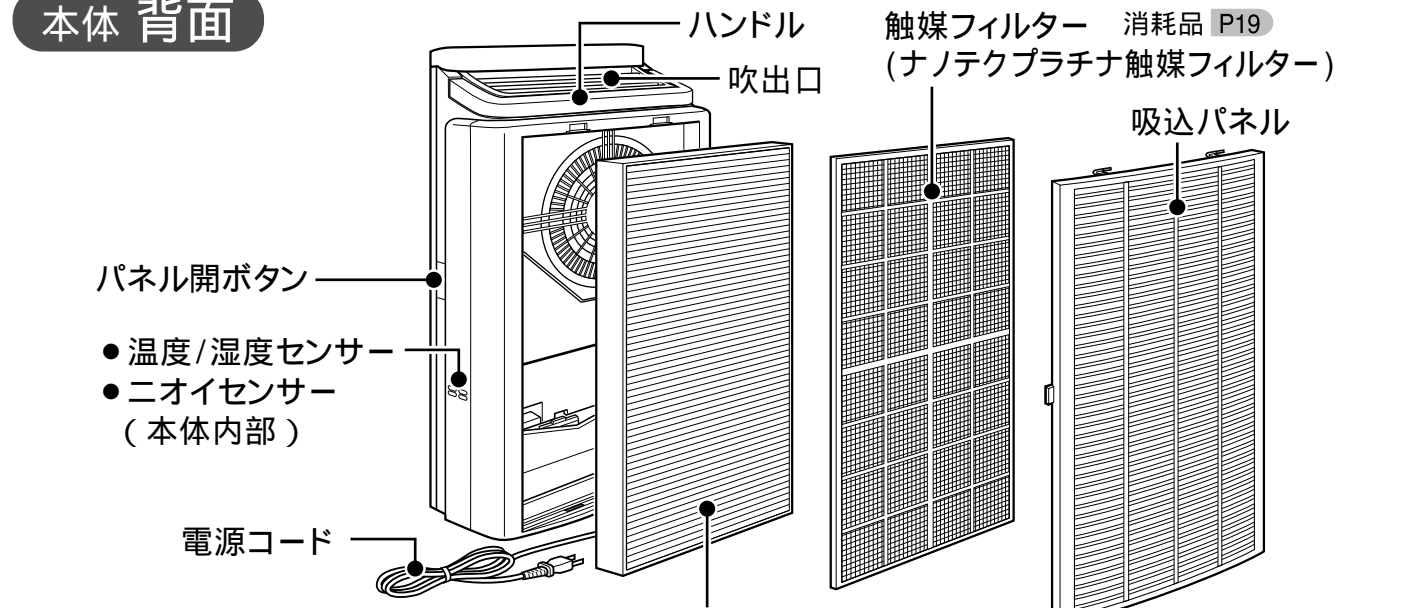

HEPAフィルターってなに?
 <High Efficiency Particulate Air filter>
 粒子径が0.3μm(マイクロメートル)の粒子を99.97%以上捕集できる高性能なフィルターです。

ナノテクプラチナ触媒ってなに?
 ナノサイズの無数の細孔を持つ触媒に化学反応を高める白金(プラチナ)を配合したものです。気づきにくい生活複合臭の原因となるさまざまなニオイ分子を元から吸着・分解します。

操作部

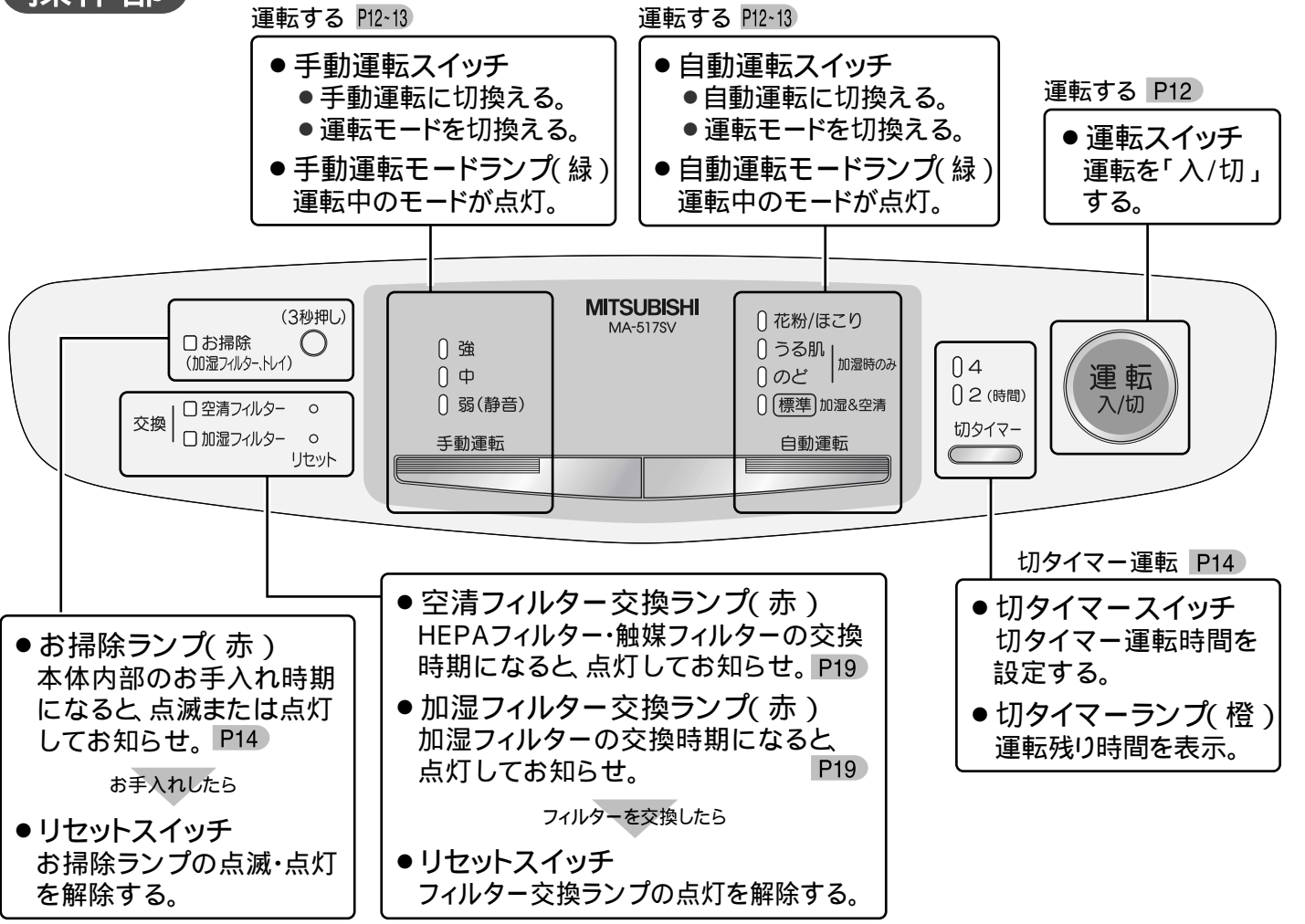

モニター部

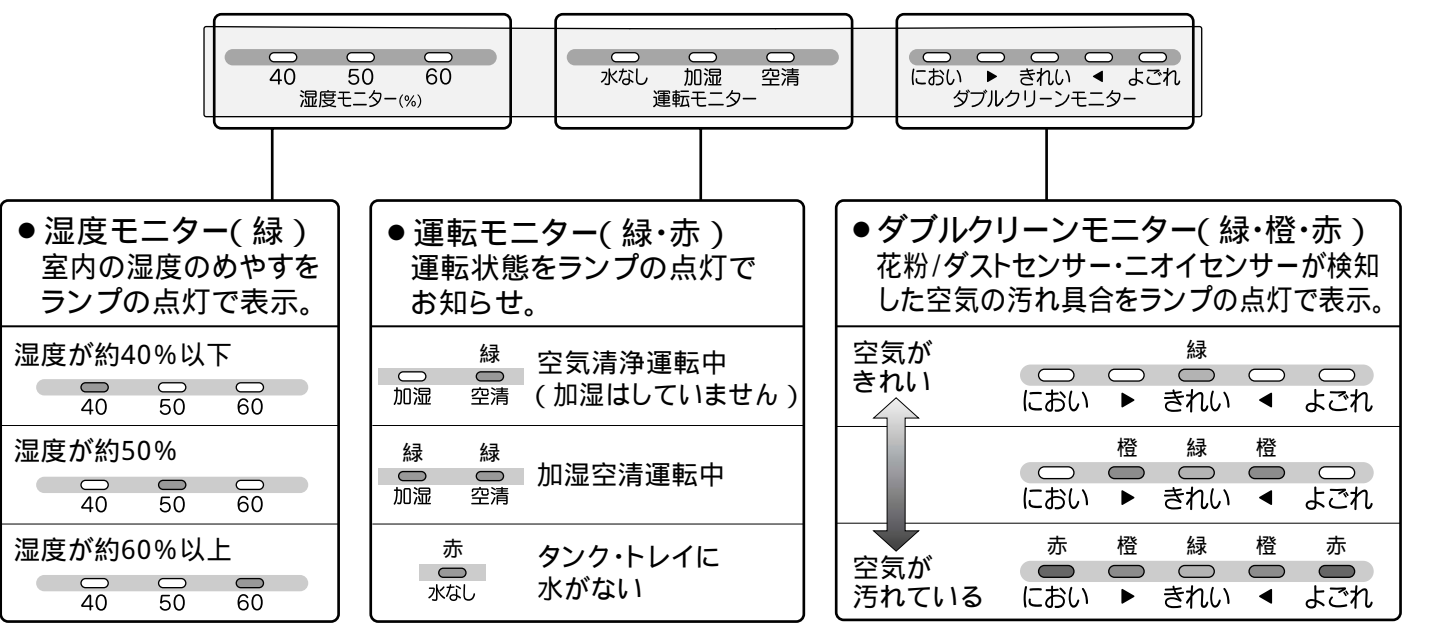

使いまえ

準備する

フィルターをセットする(使いはじめ)

触媒フィルターをビニール袋から取出してセットしなおしてください。

1 吸込パネルをはずす

吸込パネル上側のツマミを押し、手前に引く

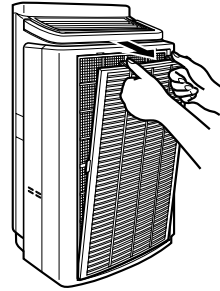

2 触媒フィルターを取出し、ビニール袋から出す

触媒フィルター上側に指をかけ、手前に引く

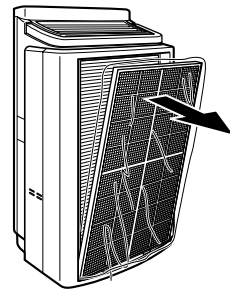

ビニール袋に触媒の黒い粉がついていることがあります。異常ではありません。

3 触媒フィルターを本体にセットする

両側を奥まで押込む

触媒フィルターに、上下・裏表はありません。

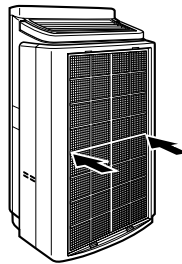

4 吸込パネルを本体に取付ける

吸込パネル下側のツメ(2カ所)を本体にかけ、吸込パネル上側と左右のツメを押込む

吸込パネル左右のツメ

吸込パネル下側のツメ

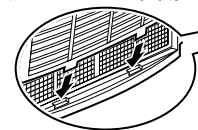

本体側面のフィルター交換シールに、フィルター使用開始日を記入してください。

給水する(加湿するとき)

加湿運転をしたいときは、給水してください。

1 パネル開ボタンを押して前面パネルを開け、タンクを取出す

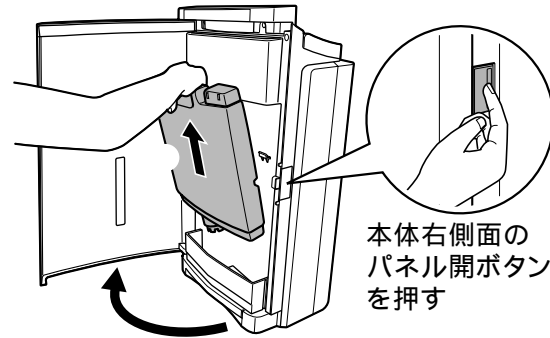

本体右側面のパネル開ボタンを押す

2 タンクキャップをはずし、給水する

タンクを振り洗いし、水道水をタンクの口元までゆっくり入れる

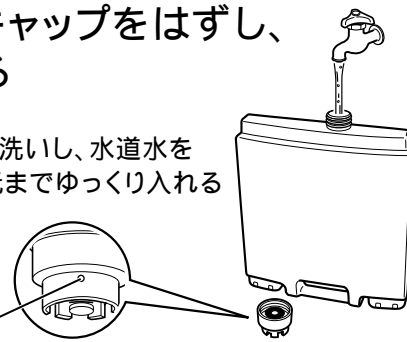

空気穴に水がつかまっていたら、ティッシュペーパーや綿棒等でふき取ってください。空気穴がつかまると、「ポコポコ」音が大きくなります。P21

水道水以外は使用しないでください。P7

3 タンクを本体に取付け、前面パネルを閉める

タンクを本体のツメ(2カ所)にかけて固定する

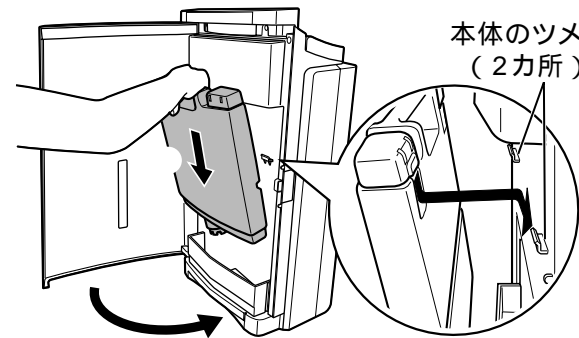

本体のツメ(2カ所)

持ち運ぶとき

運転スイッチを「切」にして電源プラグを抜いてから、運んでください。

タンク・トレイに水が入っているとき

1 パネル開ボタンを押して前面パネルを開け、タンクを取出す

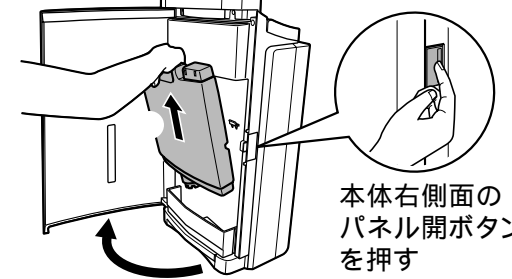

本体右側面のパネル開ボタンを押す

必ずタンクを取出してください。取出さないと、持ち運びの振動でトレイ内の水位が上昇し、水がこぼれることがあります。

2 ハンドルを持って、静かに運ぶ

重いときは、タンクと本体を別々に運んでください。



3 タンクを本体に取付け、前面パネルを閉める

タンクを本体のツメ(2カ所)にかけて固定する

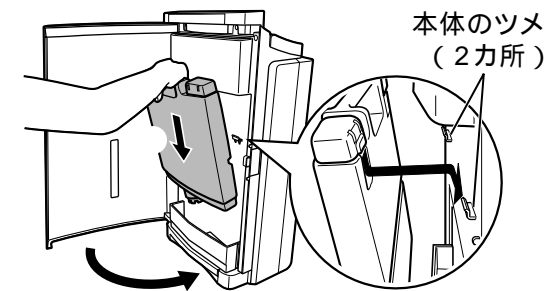

本体のツメ(2カ所)

< 本体を倒してしまったときは >
HEPAフィルター・触媒フィルターを確認し、ぬれていたら陰干しでよく乾かしてからお使いください。ぬれたまま使用すると、ニオイが発生する原因になります。

タンク・トレイに水が入っていないとき

ハンドルを持って、静かに運ぶ

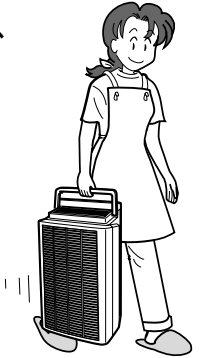

運転する

この加湿空気清浄機は、自動運転(4種類)・手動運転(3種類)から選んで運転することができます。

タンクに水を入れないと「空気清浄機」として単独で運転します。

タンクに水を入ると「加湿機+空気清浄機」として運転します。

加湿しないときでも、空のタンクを取付けて運転してください。タンクを取付けずに運転すると、ホコリが内部にたまることがあります。

電源プラグをコンセントに差込む
電源プラグを差込むと「ピッ」と音がします。

1 運転する



押す

ピッ タンクに水があるとき

ピ-ピ-ピ- タンクに水がないとき P14

- 運転モードランプ点灯
- ダブルクリーンモニター・湿度モニター・運転モニター点灯

2 運転を切替える

自動で運転したい(自動運転)

花粉/ほこり、うる肌、のど、標準 加湿&空清

自動運転

ここを押す

- 押すごとに、自動運転モードが切り変わり、ランプが点灯

一定の風量で運転したい(手動運転)

強、中、弱(静音)

手動運転

ここを押す

- 押すごとに、手動運転モードが切り変わり、ランプが点灯

● 標準(加湿&空清)

お部屋の湿度が50%になるまでは加湿中心に運転します。湿度が50%を超えると空清中心になり、空気汚れに応じ、自動的に風量を切替えて連続運転します。湿度が約78%を超えると、過加湿を抑えるために風量を下げて運転します。(湿度60%以上のときは、「湿度モニター 60」が点灯します)

使用センサー 温度/湿度 花粉/ダスト ニオイ

給水 おすすめ時期

○ オールシーズン

● のど(のどガード)

湿度をみはり、自動的に風量を切替えて室温に応じた最適な湿度に加湿し、のど粘膜の乾燥を防ぐ湿度を保ちます。給水しないときは、風量を下げて空清運転をします。

使用センサー 温度/湿度

○ 冬 かせが流行する時期に

● うる肌(うる肌モード)

お肌に最適な湿度は、温度によって変わります。湿度をみはり、自動的に風量を切替えて、お肌のカサカサ予防に最適なゆらぎ加湿をします。給水しないときは、風量を下げて空清運転をします。

使用センサー 温度/湿度

○ 秋口~冬 乾燥が気になる時期に

● 花粉/ほこり

センサーの感度を上げ、わずかな花粉・ホコリにも反応して自動的に風量を切替えて運転します。

使用センサー 花粉/ダスト ニオイ

△ 春先

● 弱(静音)

● 中 ● 強 空気汚れや湿度とは関係なく、一定の風量で連続運転します。

△ オールシーズン

○...給水が必要です ただし、湿度が高いときは、タンク・トレイの水を排水してご使用ください。(給水しないときは、空清機能のみとなります)
△...おこのみで給水してください

「標準(加湿&空清)」について

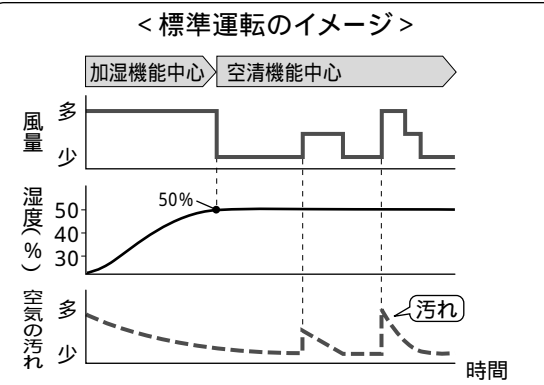

消臭効果について

タンクに水を入れて加湿空清運転をすると、カーテン等についたニオイが軽減できます。お部屋のニオイが気になるときは、タンクに水を入れて加湿空清運転をおすすめします。

<アセトアルデヒド残存率(%)>

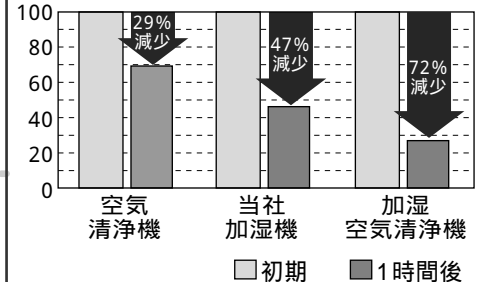

タバコ10本を1m³箱内にて燃焼し、30cmの綿布に臭いを付着した後、居室4畳にて60分間放置した後の臭気残存率

「のどガード」について

のど粘膜乾燥湿度を下回ると、のどが乾燥します。ウインロー著「温度と人間」より

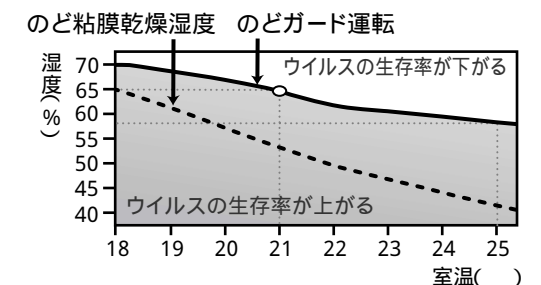

<例>21 のときの目標湿度は、65%になります。

「うる肌モード」について

うる肌モードは、ときどき加湿を弱める「ゆらぎ加湿」で、過加湿による部屋のジメジメを抑制しながらお肌にうるおいを与え、静電気によるお肌へのホコリ付着も減らします。

<うる肌モード運転時の室温と湿度の関係>

室温	ゆらぎ上限	ゆらぎ下限	備考
17 以下	75%	65%	室温が低いときは、高めの湿度でゆらぎ加湿を行ない、お肌をしっかりガードします。
18~24	65%	55%	ゆらぎ加湿を行ない、お肌にうるおいを与えます。
25 以上	60%	50%	室温が高いときは、低めの湿度でゆらぎ加湿を行ない、お部屋の結露を抑制します。

<うる肌モード運転のしかた(めやす)>

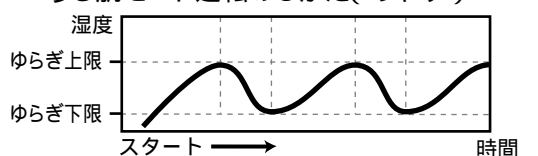

● ゆらぎの間隔や湿度の上昇は、環境によって変化します。

「のどガード」「うる肌モード」では、湿度を少し高めに設定しているため、外気温と室温の差が大きいと結露しやすくなります。

お知らせ

- 3日以上加湿をしないときは、タンク・トレイの水を排水してください。
- 梅雨時期は湿度が高く、加湿空清運転をすると過加湿になりますので、おすすめできません。加湿をしないときは、タンク・トレイの水を排水してください。ただし、エアコンを使用し、乾燥する場合は、梅雨時期でも加湿空清運転をおすすめします。
- 夏かぜのウイルスは湿度に強いので、湿度を上げても、ウイルスの生存率は上がりません。

運転を終了するときは



押す

- 運転モードランプ消灯
- ダブルクリーンモニター・湿度モニター・運転モニター消灯

運転「切」にしたり、電源プラグを抜差ししても、設定を記憶しています。

切タイマー

設定した時間を運転したあと、停止します。
運転時間は2時間・4時間から選べます。

1 運転を開始する



2 切タイマー運転時間を選ぶ

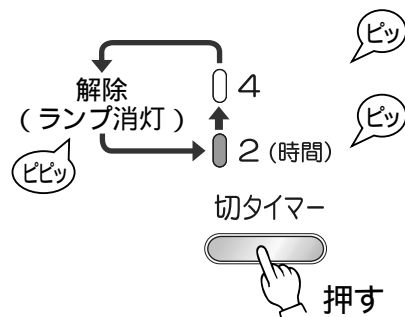

- 選んだ時間の切タイマーランプが点灯 (切タイマー予約完了)
- 切タイマーランプは運転残時間を表示し、時間の経過とともに切替わりします。

水なしランプについて

タンクの水がなくなってトレイの水位が下がると、水位センサーが働いて、水なしランプの点灯とブザーでお知らせします。

- 水なしランプが点灯し、加湿中ランプが消灯

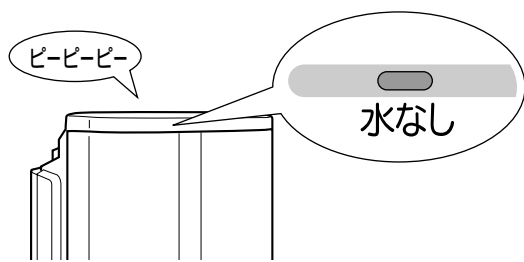

給水が必要なときは、タンクに給水してください。 P10

お掃除ランプ

タンク・トレイに水があるときに、アラームとランプの点滅・点灯でお手入れ時期をお知らせします。
運転スイッチを「切」にして電源プラグを抜き、お手入れしてください。

お掃除ランプ 点滅

タンク・トレイに水がある時間を積算し、約3週間がたつと、アラームが鳴ってランプが点滅します。

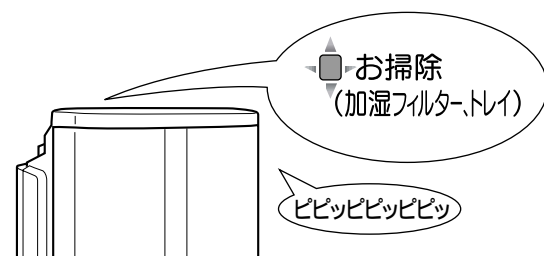

加湿フィルターセット・トレイをお手入れしたあと、リセットスイッチを約3秒押し、「お掃除ランプ」をリセットしてください。 P16-17

お手入れせずに使い続けると...

お掃除ランプ 点灯

タンク・トレイに水がある時間を積算し、約4週間がたつと、アラームが鳴ってランプが点灯し、運転を停止します。

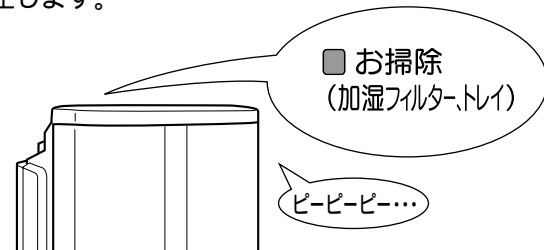

加湿フィルターセット・トレイをお手入れしたあと、リセットスイッチを約3秒押し、「お掃除ランプ」をリセットしてください。 P16-17

- お知らせ
- お掃除ランプが点滅・点灯しているときは、運転スイッチを「入」にするたびにアラームが鳴ります。
 - 電源プラグがコンセントに差込まれていてタンク・トレイに水があるときは、運転「入/切」に関係なく、時間を積算します。
 - タンク・トレイに水がないときは、時間を積算しません。

お手入れ

性能を維持するために、定期的にお手入れしてください。お手入れせずに使い続けると、加湿フィルターからニオイ・カビが発生したり、空気清浄能力・加湿量が低下する原因になります。
お手入れするときは、運転スイッチを「切」にして電源プラグを抜いてください。

お手入れの時期と場所

汚れたとき	● 本体 P15 ● タンク P15
<input type="checkbox"/> お掃除 (加湿フィルター・トレイ) 点滅 または点灯 3 ~ 4週間に1回程度	● 加湿フィルターセット・トレイ P16-17
1カ月に1回程度	● 吸込パネル・触媒フィルター・HEPAフィルター P18 ● センサー部 P18
半年に1回程度	● 花粉/ダストセンサーのレンズ P18
1年に1回程度	● 触媒フィルター(つけ置き洗い) P18
加湿フィルターからニオイがするとき	● 台所用合成洗剤でつけ置き洗い P19
加湿フィルターについて水アカが取れにくくなったとき	● クエン酸でつけ置き洗い P19



警告

お手入れ時は運転を停止し、電源プラグを抜く感電・けがの原因になります。

汚れたとき

本体

やわらかい布でからぶきする

汚れがひどいときは水ぶきする

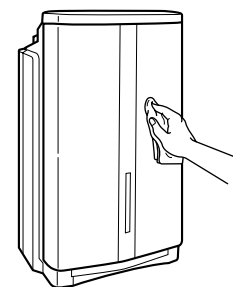

洗剤・みがき粉・化学ぞうきん・ガソリン・ベンジン・シンナーなどは使用しないでください。本体を傷める原因になります。

タンク

少量の水を入れて、振り洗いする

汚れがひどいときは中性洗剤で洗ったあと水ですすぎ洗いをして、洗剤をよく落とす

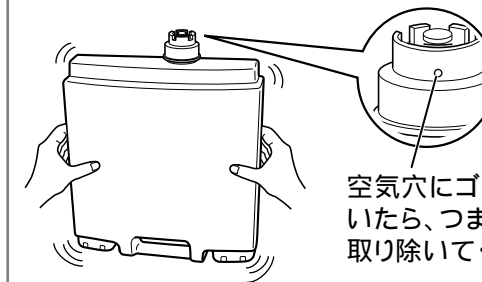

使いかた

お手入れ

お掃除ランプが点滅・点灯したとき または 3～4週間に1回程度

加湿フィルターセット・トレイ

加湿すると加湿フィルターに水アカが付着します。水アカを放置すると固くなり、取れにくくなります。固まってしまう前に、3～4週間に1回程度は必ずお手入れしてください。水アカの色(白・青・茶・黒)や固さは水質によって異なります。

- お知らせ
- 水アカは、水道水に含まれているミネラル分(カルシウム・マグネシウム等)が固まりになったものです。
 - 水アカが溜まると、加湿量の低下や、送風音が大きくなる原因になります。

1 パネル開ボタンを押して
前面パネルを開け、タンクを
取出す P10

2 トレイを静かに引き出し、
流し台へ持って行く

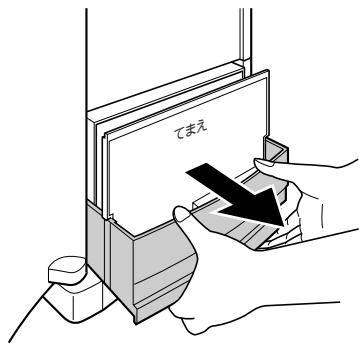

タンクを先に取出さないと、
トレイが引出せません。

床に水をこぼしてしまった場合は、すぐに
ふきとってください。
ぬれたままにしておくと、フローリングの
床等は、白く変色する場合があります。

3 加湿フィルターセットをはずし、
水洗いする

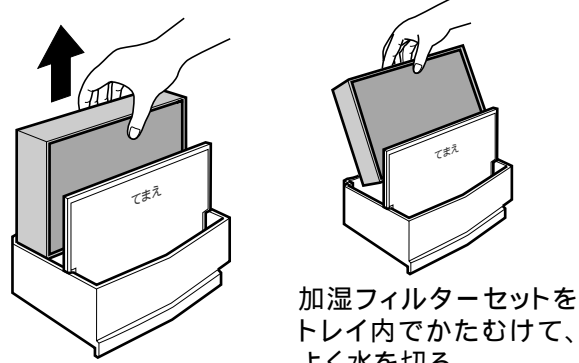

加湿フィルターセットを
トレイ内でかたむけて、
よく水を切る

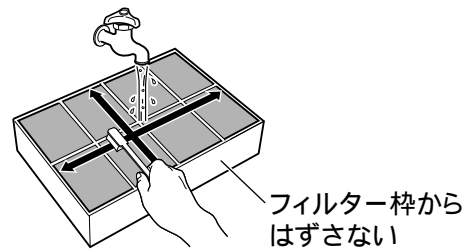

フィルター枠から
はずさない

歯ブラシで、矢印の方向にそって両面を軽くこすり
洗い(加湿フィルター表面の固くなっているところ
を重点的に、片面30秒程度)し、よく洗い流す

加湿フィルターについて

- 新品の加湿フィルターは、使いはじめにニオイ
がすることがあります。異常ではありません。
- 表面に白い水アカが残っていても使用でき
ますが、加湿フィルター交換ランプが点灯
したら、交換してください。 P19
- 加湿フィルターからニオイがする場合は、市販の
台所用合成洗剤でお手入れしてください。 P19

4 除菌ユニットをはずし、
水洗いする

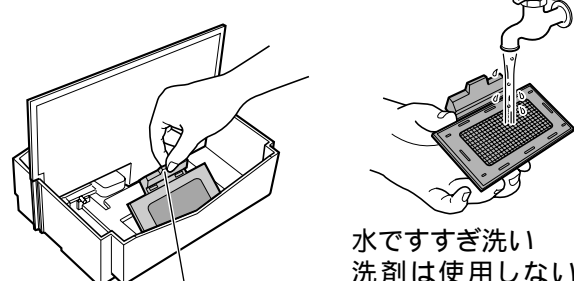

つまみを持って
はずす

水ですすぎ洗い
洗剤は使用しないで
ください。また、分解
しないでください。

5 トレイの水を排水し、
水洗いする

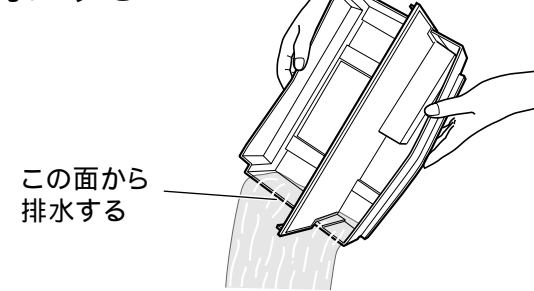

この面から
排水する

スポンジや歯ブラシで洗う
それでも汚れが落ちないときは、薄めた
台所用中性洗剤で洗い、水でよくすすぎ
洗いをしてください。

トレイやトレイの水に
加湿フィルターの顔料
の色がついている場合
があります。

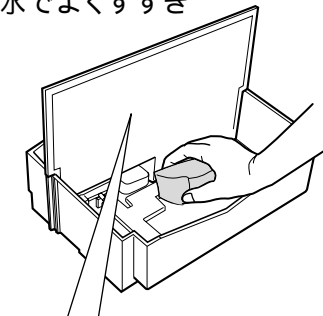

仕切板は、はずすことができます

お手入れ後は、向きを
確認して取付ける
(取付けないと、誤動作
の原因になります)

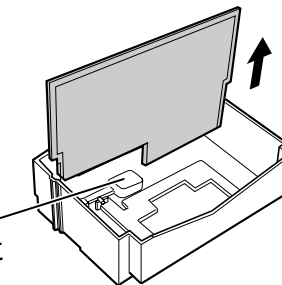

フロートははずさない
(誤動作・故障の原因に
なります)

6 除菌ユニットをトレイに取付ける

つまみ(2カ所)をかけてから、
つまみを押し込む

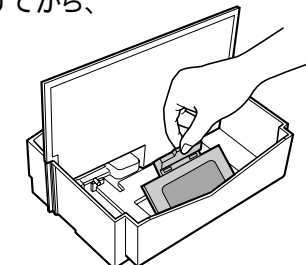

7 加湿フィルターセットをトレイに
取付ける

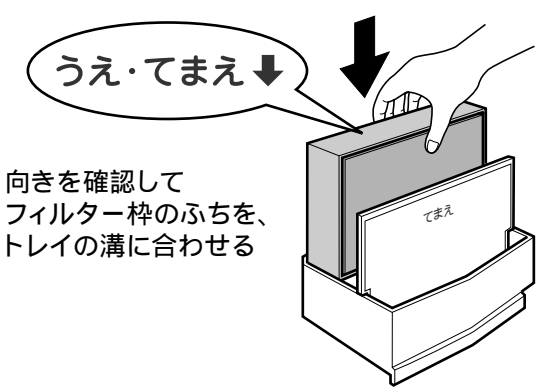

うえ・てまえ↓

向きを確認して
フィルター枠のふちを、
トレイの溝に合わせる

8 トレイを本体に取付ける

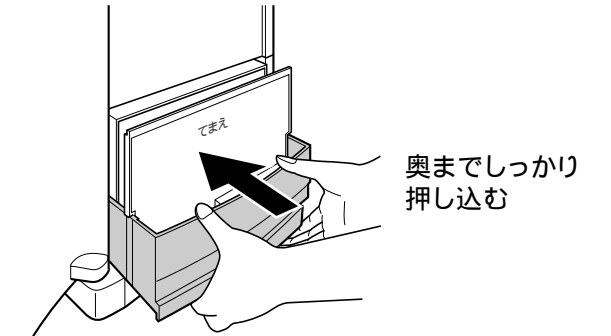

奥までしっかり
押し込む

9 タンクを本体に取付け、
前面パネルを閉める P10

タンクを本体のツメにかけて固定する

10 電源プラグを差込み、
お掃除ランプをリセットする

(3秒押し)
□ お掃除
(加湿フィルター・トレイ)
ピッ
音がするまで
押す(約3秒)

●お掃除ランプ消灯

1カ月に1回程度

吸込パネル・触媒フィルター・HEPAフィルター

吸込パネル・触媒フィルター・HEPAフィルター
 についてホコリを、掃除機のノズルで吸い取る
 はずしかた・取付けかたの手順 P10

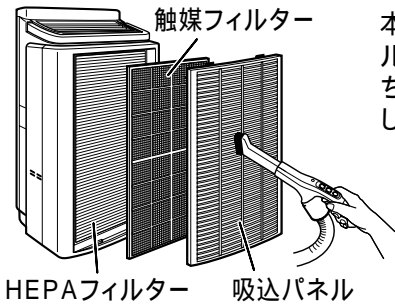

本体下部に触媒フィルター
 の黒い粉が落ちていたら、水ぶき
 してください。

触媒フィルターの
 汚れがひどい場合
 は、つけ置き洗
 いをしてください。

センサー部

センサー部についてホコリを、掃除機の
 ノズルで吸い取る

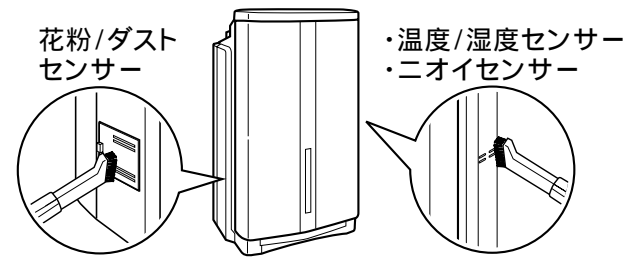

半年に1回程度

花粉/ダストセンサーのレンズ

カバーをはずし、乾いた綿棒
 でレンズを掃除する

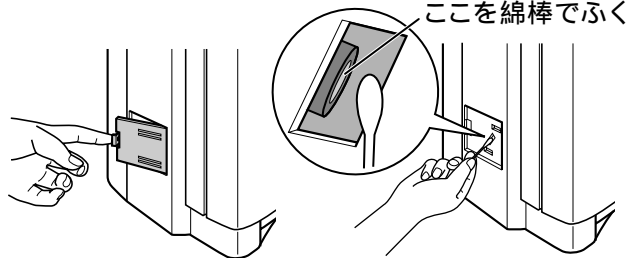

- 水・アルコール・洗剤等でふかないでください。故障の原因になります。
- 花粉/ダストセンサー内部に指などを入れないでください。感電・故障・けがの原因になります。

1年に1回程度

触媒フィルター(つけ置き洗い)

はずしかた・取付けかたの手順 P10

- 1 吸込パネルをはずす
- 2 触媒フィルターについてホコリを掃除機のノズルで吸込む
- 3 触媒フィルターを取出し、つけ置き洗いをする

ポリ袋などを使い、水またはぬるま湯で
 約1時間つけ置き洗いしたあと、水洗いする
 (ポリ袋のめやす:4.5L以上)

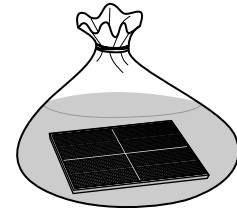

水もれが心配な場合は、
 ポリ袋を二重にするか、
 水もれしても影響のない場所(浴室・屋外など)
 で行なってください。

洗剤は使用しないでください。
 また、こすらないでください。フィルターが
 破損する原因になります。

- 4 触媒フィルターをよく乾燥させる

風通しのよい場所で約6時間陰干して、
 よく乾燥させる
 (乾燥時間は、季節・天候によって異なります)

- ぬれたままでは使用しないでください。吹出口から、水滴が吹出したり、ニオイがする場合があります。
- 触媒フィルターを取付けなくても、運転することはできますが、脱臭効果は弱まります。
- つけ置き洗いをして、触媒フィルターの脱臭性能は完全には回復しません。交換時期がきたら、交換してください。

- 5 触媒フィルターを本体にセットする

- 6 吸込パネルを本体に取付ける

加湿フィルターのつけ置き洗い

下記の手順で、つけ置き洗いをしてください。

<p>ニオイがするとき</p> <p>台所用合成洗剤でつけ置き洗い つけ置きタイプの「台所・水まわり用合成洗剤」をお使いください。 顆粒状、弱アルカリ性</p>	<p>水アカが取れにくくなったとき</p> <p>クエン酸でつけ置き洗い クエン酸は薬局・薬品店でお買い求めください。</p>
<p>● 「つけ置きタイプの洗剤」と「クエン酸」を一緒に入れないでください。洗浄効果が弱まります。</p> <p>● 漂白剤(特に「混ぜるな危険」の表示のあるもの)は使用しないでください。漂白剤とクエン酸を混ぜると、人体に有毒なガスが発生します。</p>	

はずしかた・取付けかたの手順 P16-17

- 1 ぬるま湯に洗剤、またはクエン酸を入れて溶かす

<使用量>
 洗剤：洗剤の取扱い指示にしたがう
 クエン酸：水1Lあたり10g

洗剤とクエン酸は、一緒に
 入れないでください。

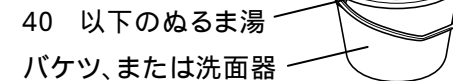

- 2 フィルターセットをつけ置き洗いする

<つけ置き時間>
 台所用合成洗剤：約2時間
 クエン酸：約4時間

加湿フィルターセット
 フィルター枠から
 はずさない

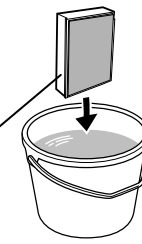

- 3 加湿フィルターをすすぎ洗いする

バケツの水を2~3回
 替え、十分に洗剤を落とす



加湿フィルターの色が落ちて、フィルター上部が白っぽくなったり、トレイに色がつくことがあります。性能には問題ありません。

フィルターの交換

交換時期がきたら、新しいものと交換してください。
 交換時期は、使用環境により異なります。

加湿フィルター

交換時期のめやす

- 加湿フィルター交換ランプが点灯したとき約12カ月の使用(加湿時)で点灯します。
- 交換せずに使い続けると、加湿量の低下、雑菌・カビの繁殖、送風音が大きくなる原因になります。
- お手入れしても、ニオイ・水アカが取れないとき
- いたみがひどいとき

- 1 加湿フィルターセットを取出し、フィルター枠から加湿フィルターをはずして交換する
 上下・表裏はありません。
 フィルター枠は 廃棄しないでください。
- 2 電源プラグを差込み、加湿フィルター交換ランプをリセットする
 つまようじ等を使い、「ピッ」と音がするまで押す
 ● 加湿フィルター交換ランプ消灯

HEPAフィルター・触媒フィルター

交換時期のめやす

- 空清フィルター交換ランプが点灯したとき「弱」運転では約4年間、「強」運転では約10カ月の使用で点灯します。
- (社)日本電機工業会の規格(JEM1467)によるフィルターの耐久性は、4年間です。(タバコ6本/日の場合)
- 汚れがひどくなったり、いやなニオイがしてきたとき

- 1 HEPAフィルター・触媒フィルターを交換する
- 2 電源プラグを差込み、空清フィルター交換ランプをリセットする
 つまようじ等を使い、「ピッ」と音がするまで押す
 ● 空清フィルター交換ランプ消灯

- フィルターの寿命は使用環境、使用状況により異なります。
- HEPAフィルターを交換するときは、触媒フィルターと一緒に交換してください。
- HEPAフィルターは洗っても再使用できません。汚れたら、必ず新しいフィルターと交換してください。
- 大量のタバコを吸う場合、HEPAフィルターや本体にニオイが付着することがあります。本体を掃除し、HEPAフィルターを交換してください。

交換用 加湿(気化)フィルター
 形名 MAPR-855KFT
 部品コード 5C4 855
 希望小売価格 2,625円(税抜価格 2,500円)

交換用 空気清浄フィルター
 (HEPAフィルター・触媒フィルター)
 形名 MAPR-854HFT
 部品コード 5C4 854
 希望小売価格 7,875円(税抜価格 7,500円)

平成19年10月現在の価格です。お買上げの販売店、またはお近くの「三菱電機 修理窓口」にお問合わせください。P23

故障かな？

現象	原因と処置
蒸気が見えない	<ul style="list-style-type: none"> ● 水分を気化させて加湿する「気化式」で加湿しますので、蒸気は出ません。また、吹出す風は冷風です。
運転しない ● 加湿しない ● タンクの水が減らない <input type="checkbox"/> お掃除 (加湿フィルター、トレイ) 点灯	<ul style="list-style-type: none"> ● 電源プラグがはずれていませんか？ 電源プラグをコンセントにしっかり差込む。 ● 運転モードランプが点灯していますか？(運転が「入」になっていますか？) 運転スイッチを押して「入」にしてください。 P12 ● 自動運転(標準)が設定されていませんか？ 目標の湿度に達すると風量を減らし、湿度が下がってくると風量を増やします。 P12-13 ● 湿度が高くなっていませんか？(「湿度モニター 60」が点灯していませんか？) 目標の湿度に達すると風量を減らし、湿度が下がってくると風量を増やします。 P12-13 ● タンクに水が入っていますか？(水なしランプが点灯していませんか？) タンクに給水してください。 P10-14 ● 加湿フィルターに水アカが付着していませんか？ お手入れしてください。お手入れしても水アカが取れないときは、クエン酸でつけ置き洗いをしてください。 P16-17 P19 ● HEPAフィルター・触媒フィルター・吸込パネルが汚れていませんか？ HEPAフィルター・触媒フィルター・吸込パネルをお手入れしてください。 P18 ● トレイ内の仕切板が取付けられていますか？ 仕切板が取付けられていないと、湿度が上がりにくくなります。仕切板を取付けてください。 P17 ● 加湿フィルターセット・トレイのお手入れ時期になったことをお知らせしています。お手入れしたあと、リセットスイッチを「ピッ」と音がするまで(約3秒間)押し、お掃除ランプを解除してください。 P14 P16-17
湿度	<ul style="list-style-type: none"> 湿度が上がらない <ul style="list-style-type: none"> ● 加湿フィルターに水アカが付着していませんか？ お手入れしてください。お手入れしても水アカが取れないときは、クエン酸でつけ置き洗いをしてください。 P16-17 P19 ● HEPAフィルター・触媒フィルター・吸込パネルが汚れていませんか？ HEPAフィルター・触媒フィルター・吸込パネルをお手入れしてください。 P18 裏表紙 ● 部屋が広すぎませんか？ 「加湿 適用床面積の範囲内」で、お使いください。 < 次のようなときは、湿度が上がりにくくなる場合があります > <ul style="list-style-type: none"> ・室温が低いとき ・窓や出入口の開閉が多いとき(能力不足となります) ・部屋の壁材・床材や木製の家具が乾燥状態にあるとき 3～4週間様子を見てから、湿度が上がるかご確認ください。 ・窓や天井が結露しているとき 湿度が高くなって、風量が減らない <ul style="list-style-type: none"> ● 手動運転をしていませんか？ 自動運転に切り替えてください。 P12-13 ● 直射日光や暖房器具の温風が、本体に直接あたっていませんか？ 正しい設置場所でお使いください。 P3 現在湿度がいつも高い <ul style="list-style-type: none"> ● 北側にある部屋や、浴室などの水回りに近い部屋には湿気がこもりやすいため、湿度が高い場合があります。
ニオイや煙がとれにくい	<ul style="list-style-type: none"> ● HEPAフィルター・触媒フィルター・吸込パネルが汚れていませんか？ HEPAフィルター・触媒フィルター・吸込パネルをお手入れしてください。お手入れしても変わらない場合は、交換してください。 P18 P19
ニオイが出る	<ul style="list-style-type: none"> ● 新品の加湿フィルターは、使いはじめにニオイが出ることがあります。しばらく運転すると、ニオイは徐々に薄れていきます。 ● 加湿フィルター・トレイが汚れていませんか？ お手入れしてください。 P16-17 ● お部屋やタバコのニオイが、フィルターに付着して、ニオイが出ることがあります。 <ul style="list-style-type: none"> < 加湿フィルター > こまめにお手入れしてください。 P16-17 < HEPAフィルター > 風通しの良いところで半日以上天日干しすると、ニオイが弱くなる場合があります。ニオイが取れないときは、交換してください。 < 触媒フィルター > つけ置き洗いをすると、脱臭性能が回復します。 P18 つけ置き洗いをしてもニオイが取れないときは、交換してください。 P19

現象	原因と処置
ダブルクリーンモニター	<ul style="list-style-type: none"> モニターがなかなか変わらない <ul style="list-style-type: none"> ● 部屋が広すぎませんか？ 「適用床面積」の範囲内で、お使いください。 裏表紙 ● 空気の汚れが多いときは、空気がきれいな状態になるまで時間がかかることがあります。 <ul style="list-style-type: none"> ダブルクリーンモニター動作の確認方法 <ul style="list-style-type: none"> ● 花粉/ダストセンサーの近くでティッシュをこすってホコリを出す。 ● タバコの煙を吹きかける。 モニターの反応が少ない <ul style="list-style-type: none"> ● 花粉/ダストセンサー・ニオイセンサーにホコリがついていませんか？ 花粉/ダストセンサー・ニオイセンサーをお手入れしてください。 P18 ニオイがするのにモニターの表示が変わらない <ul style="list-style-type: none"> ● ニオイの成分によりセンサーの感度が異なるため、モニターの表示が変わらない場合があります。 室内の空気がきれいなのにモニターが反応する <ul style="list-style-type: none"> ● 室内の空調機の風や、人間の鼻では感じにくいガスによって、反応する場合があります。 ● 黄砂が飛んでいませんか。黄砂が飛んでいると、少ない量でも感知する場合があります。黄砂情報(各地の気象情報)を確認してください。
音がする	<ul style="list-style-type: none"> 「ポコポコ」 <ul style="list-style-type: none"> ● タンクからトレイに水が供給される時、タンクの中に空気が入る音です。 「ポコポコ」という音が大きくなった <ul style="list-style-type: none"> ● タンクキャップの空気穴が、水やゴミでつまっていませんか？ つまっている水やゴミを取り除いてください。 P10-15 「ブーン」 <ul style="list-style-type: none"> ● ファンモーターが動いている音です。
電源プラグを抜くと、「ピー」「ジー」と音がすることがある	<ul style="list-style-type: none"> ● 運転「入」のままで電源プラグを抜いていませんか？ 運転「切」にしてから電源プラグを抜いてください。
加湿フィルター	<ul style="list-style-type: none"> 粉のようなものが付着している <ul style="list-style-type: none"> ● 水アカの結晶です。水アカの色は水質により白・青・茶・黒などになります。加湿フィルターをこまめにお手入れしてください。 P16-17 変色している <ul style="list-style-type: none"> ● 加湿フィルターに水アカや汚れが付着して変色することがありますが、性能には問題ありません。加湿フィルターをお手入れしてください。 P16-17
本体の振動が大きい	<ul style="list-style-type: none"> ● 水平でない場所や不安定な場所に設置していませんか？ 水平で安定した台などの上に設置してください。 P3
運転音や振動が大きくなった	<ul style="list-style-type: none"> ● HEPAフィルター・触媒フィルターが汚れていませんか？ HEPAフィルター・触媒フィルターをお手入れしてください。お手入れしても変わらない場合は、交換してください。 P18 P19 ● 触媒フィルターが、ビニール袋に入ったままセットされていませんか？ ビニールを取りはずし、セットし直してください。 P10
前面パネルが閉まらない	<ul style="list-style-type: none"> ● タンクが、本体のツメ(2カ所)に固定されていますか？ タンクを取付け直してください。 P10
ランプ	<ul style="list-style-type: none"> <input type="checkbox"/> お掃除 (加湿フィルター、トレイ) 点滅 または点灯 <ul style="list-style-type: none"> ● 加湿フィルターセット・トレイのお手入れ時期になったことをお知らせしています。お手入れしたあと、リセットスイッチを「ピッ」と音がするまで(約3秒間)押し、お掃除ランプを解除してください。 P14 P16-17 <input type="checkbox"/> 空清フィルター 点灯 <ul style="list-style-type: none"> ● HEPAフィルター・触媒フィルターの交換時期になったことをお知らせしています。新しいHEPAフィルター・触媒フィルターと交換したあと、空清フィルターリセットスイッチを「ピッ」と音がするまで押し、空清フィルター交換ランプを解除してください。 P19 <input type="checkbox"/> 加湿フィルター 点灯 <ul style="list-style-type: none"> ● 加湿フィルターの交換時期になったことをお知らせしています。新しい加湿フィルターと交換したあと、加湿フィルターリセットスイッチを「ピッ」と音がするまで押し、加湿フィルター交換ランプを解除してください。 P19

以上のことをお調べになって、それでも不具合があるときは、運転スイッチ「切」にして電源プラグを抜いてから、お買上げの販売店にご連絡ください。

保管と廃棄

保管するとき

タンク・トレイに水を入れたまま保管しないでください。
カビや雑菌が繁殖し、悪臭の原因になります。

1 お手入れ P15-19 のあと、よく水をふき取って陰干しする

加湿フィルターを充分乾燥させてください。
加湿フィルターを本体にセットし、タンク・トレイに水を入れずに、手動運転(強)で運転すると、早く乾かすことができます。

2 本体をお買上げ時の包装箱に入れるか、袋などで包み、保管する

高温になるところを避け、湿気の少ない所で保管してください。

<夏期など、加湿機能を使わないときは>

タンク・加湿フィルターセット・トレイをお手入れ P15-19 したあと本体にセットし、そのままお使いください。

廃棄するとき

各自治体のゴミすて規則にしたがって、廃棄してください。

- 加湿フィルター
<材質>パルプ・PET(ポリエステル)・アクリル
- HEPAフィルター
<材質>PP(ポリプロピレン)・レーヨン・PET(ポリエステル)
- 触媒フィルター
<材質>ABS樹脂・PET(ポリエステル)・触媒(酸化マンガン)
- 本体
分解せずに、ゴミすて規則にしたがって処分してください。

保証とアフターサービス

保証書(別添付)

保証書は、必ず「お買上げ日・販売店名」などの記入をお確かめのうえ、販売店からお受け取りください。内容をよくお読みのあと、大切に保管してください。

保証期間

お買上げ日から1年間です

ただし、抗アレル除菌HEPAフィルター・ナノテクプラチナ触媒フィルター・加湿(気化)フィルターは消耗品ですので、保証期間でも有料とさせていただきます。

補修用性能部品の保有期間

当社は、この空気清浄機の補修用性能部品の製造打ち切り後、6年間保有しています。

補修用性能部品とは、その製品の機能を維持するために必要な部品です。

ご不明な点や修理に関するご相談は

お買上げの販売店がお近くの「三菱電機 修理窓口・ご相談窓口」へご相談ください。

修理を依頼されるときは

「故障かな?と思ったら」(20~21ページ)にしたがってお調べください。

なお、不具合があるときは、電源スイッチを切り、必ず電源プラグを抜いてから、お買上げの販売店にご連絡ください。

保証期間中は

修理に際しましては、保証書をご提示ください。保証書の規定にしたがって、販売店が修理させていただきます。

保証期間が過ぎているときは

修理すれば使用できる場合には、ご希望により修理させていただきます。

修理料金は

技術料+部品代(+出張料)などで構成されています。

ご連絡いただきたい内容

1. 品名 三菱加湿空気清浄機
2. 形名 MA-517SV
3. お買上げ日 年 月 日
4. 故障の状況 (できるだけ具体的に)

三菱電機 修理窓口・ご相談窓口のご案内 (家電品)

修理・取扱いのご相談は
まずお買上げの販売店へ

転居や贈答品などで お買上げの販売店へ
ご依頼できない場合は

修理のお問い合わせは

修理窓口へ

その他のお問い合わせは

ご相談窓口へ

■お問合せ窓口におけるお客様の個人情報のお取り扱いについて

三菱電機株式会社は、お客様からご提供いただきました個人情報は、下記のとおり、お取り扱いします。

- 1.お問合わせ(ご依頼)いただいた修理・保守・工事および製品のお取り扱いに関連してお客様よりご提供いただいた個人情報は、本目的並びに製品品質・サービス品質の改善・製品情報のお知らせに利用します。
- 2.上記利用目的のために、お問合わせ(ご依頼)内容の記録を残すことがあります。
- 3.あらかじめお客様からご了解をいただいている場合及び下記の場合を除き、当社以外の第三者に個人情報を提供・開示する事はありません。
 - ①上記利用目的のために、弊社グループ会社・協力会社などに業務委託する場合。
 - ②法令等の定める規定に基づく場合。
- 4.個人情報に関するご相談は、お問合わせをいただきました窓口にご連絡ください。

修理窓口 電話受付: 365日 24時間

北海道・東北地区	関東・甲信越地区	九州地区
<p>北海道全域・宮城県 東日本フロントセンター 東京都世田谷区池尻 3-10-3 フリーダイヤル ☎0120-56-8634 通常電話番号 (03) 3424-1111 (携帯電話対応) ファックス (03) 3424-1115 インターネット www.melsc.co.jp</p>	<p>東京都・神奈川県・千葉県・茨城県 埼玉県・栃木県・群馬県・山梨県 長野県(飯田地区除く)・新潟県 静岡県 東日本フロントセンター 東京都世田谷区池尻 3-10-3 フリーダイヤル ☎0120-56-8634 通常電話番号 (03) 3424-1111 (携帯電話対応) ファックス (03) 3424-1115 インターネット www.melsc.co.jp</p>	<p>福岡県・佐賀県 東日本フロントセンター 東京都世田谷区池尻 3-10-3 フリーダイヤル ☎0120-56-8634 通常電話番号 (03) 3424-1111 (携帯電話対応) ファックス (03) 3424-1115 インターネット www.melsc.co.jp</p>
<p>青森 (017)773-8381 青森市大字野木字野尻 37-184 八戸 (0178)28-8544 八戸市大字長苗代字下亀子谷地 6-8 盛岡 (019)637-7454 盛岡市羽場13地割 30-11 水沢 (0197)25-4511 奥州市水沢区卸町 2-3 秋田 (018)865-4471 秋田市八橋三和町 19-36 横手 (0182)32-1785 横手市卸町 3-2</p>	<p>大館 (0186)42-2781 大館市餅田 2-5-44 山形 (023)624-0018 山形市大野目 2-1-21 鶴岡 (0235)24-6161 鶴岡市上畑町 5-4 郡山 (024)959-6543 郡山市喜久田町卸 1-76-1 会津 (0242)27-4426 会津若松市天神町 25-39 原町 (0244)24-2842 南相馬市原町区桜井町 1-173 いわき (0246)26-1822 いわき市小島町 1-2-2</p>	<p>長崎 (095)834-1116 長崎市丸尾町 4-4 佐世保 (0956)30-7740 佐世保市木原町 155-1 熊本 (096)380-0211 熊本市石原 1-10-35 八代 (0965)33-5173 八代市緑町 13-1 大分 (097)558-8803 大分市向原西 1-8-1</p>
	<p>関西・東海・北陸・中国・四国地区 大阪府・奈良県・和歌山県・兵庫県 京都府・滋賀県・愛知県・三重県 岐阜県・長野県(飯田地区) 石川県・富山県・福井県・広島県 山口県・島根県・鳥取県・岡山県 香川県・徳島県・高知県・愛媛県 西日本フロントセンター 大阪市北区大淀中 1-4-13 フリーダイヤル ☎0120-56-8634 通常電話番号 (06) 6454-3901 (携帯電話対応) ファックス (06) 6454-3900 インターネット www.melsc.co.jp</p>	<p>宮崎 (0985)56-4900 宮崎市大字赤江字飛江田 150-1 延岡 (0982)21-3540 延岡市惣領町 25-5 鹿児島 (099)260-2421 鹿児島市卸本町 7-17 沖縄 (098)898-3333 宜野湾市大山 7-12-1</p>

ご相談窓口

当社家電品の購入・取扱い方法・その他ご不明な点は

三菱電機お客さま相談センター

〒154-0001 東京都世田谷区池尻 3-10-3

受付時間 365日 24時間

■全国どこからでもおかけいただけるフリーコール

☎ 0120-139-365 (無料)

いつもサンキュー 365日

■通常電話番号(携帯電話対応) 03-3414-9655

■ファックス 03-3413-4049

■ご相談対応 平日 9:00~19:00

土・日・祝 9:00~17:00

上記以外の時間は受付のみ可能です。

仕様

形名	MA-517SV	
電源	AC100V 50-60Hz	
消費電力	強	41 W
	中	10 W
	弱(静音)	3 W
待機時消費電力 ¹	1 W	
風量	強	5.1 m ³ /分
	中	2.5 m ³ /分
	弱(静音)	0.8 m ³ /分
運転音 ²	強	48 dB
	中	34 dB
	弱(静音)	19 dB
空清適用床面積(目安) ³	~24畳まで(40m ²)	
加湿適用床面積(目安)	木造和室	プレハブ洋室
	~10畳(17m ²)	~17畳(27m ²)
のどうる肌運転時	~4畳(7m ²)	~7畳(11m ²)
加湿量	600mL/時	
タンク容量	3L	
連続加湿	5時間	
質量	9.3kg	
寸法	高さ 626mm × 幅 340mm × 奥行 247mm	
コードの長さ	1.8m	

1 待機時消費電力とは、電源プラグを差込み、運転「切」ときの消費電力です。



2 運転音は、本体周囲1mで測定した平均値です。

3 適用床面積は、JEM1467に基づく値です。

愛情点検	長年ご使用の加湿空気清浄機の点検を!	加湿空気清浄機の補修用性能部品の保有期間は、製造打切り後6年です。
	<p>ご使用の際こんな症状はありませんか</p> <ul style="list-style-type: none"> ● スイッチ「入」にしても運転しないときがある。 ● 本体・電源コード・プラグが異常に熱い。 ● 運転中異常な音や振動がする。 ● コゲ臭い。 ● 運転音が異常に大きくなる。 ● 取付ネジが腐食、ゆるんでいる。 ● 漏電プレーカーがひんぱんに落ちる。 ● その他の異常や故障がある。 	<p>ご使用中止</p> <p>故障や事故防止のため、運転スイッチ「切」にし、コンセントから電源プラグを抜き、必ず販売店にご連絡ください。点検、修理に要する費用などは販売店にご相談ください。</p>

後日のために記録しておく便利です。

お買上げ店名	電話
お買上げ(据付)日	年 月 日

 三菱電機株式会社
 三菱電機ホーム機器株式会社

〒369-1295 埼玉県深谷市小前田1728-1