

三菱扇風機 30cmリビング扇 (マイコンタイプ)

形名

R30J-ML (A) ・ (G)

取扱説明書

保証書付

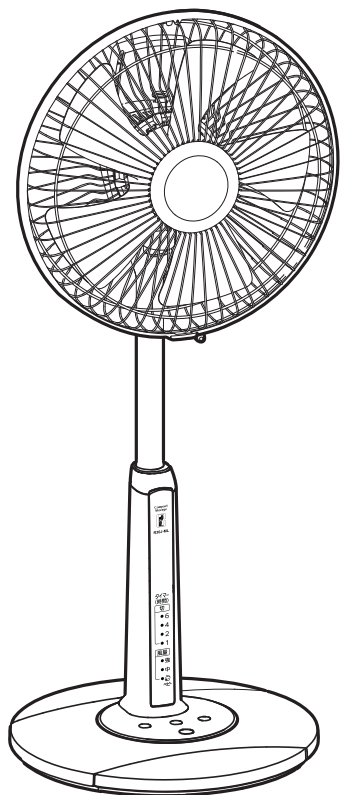

もくじ

ページ







安全のために必ず守ること……	2
各部のなまえと組立てかた……	3
使いかた……	4～6
お手入れと保管……	7～8
「故障かな？」と思ったら……	9
仕様……	9
長期使用製品安全表示制度に基づく 本体表示について……	10
保証とアフターサービス…	11～12
保証書……	12

- ご使用の前にこの説明書をよくお読みになり、正しく安全にお使いください。
なお、お読みになった後は、お使いになるかたがいつでも見られるところに保管してください。
- 小さなお子さまが製品に触れないよう十分ご注意ください。
※羽根や首振り機構、高さ調節機構などの可動部に触れるとけがをするおそれがあります。
- 保証書は、この取扱説明書の裏表紙に記載されています。
- 保証書は必ず「お買上げ日・販売店名」などの記入を確かめてください。
- この製品は日本国内用ですので日本国外では使用できず、またアフターサービスもできません。

This appliance is designed for use in Japan only and can not be used in any other country.
No servicing is available outside of Japan.

安全のために必ず守ること

誤った取扱いをしたときに生じる危険とその程度を、次の表示で区分して説明しています。

 警告		誤った取扱いをしたときに 死亡や重傷などに結びつく 可能性があるもの
 禁止	<ul style="list-style-type: none"> ●電源コードをステップルや釘などで固定しない ●電源コードを傷つけたり、破損したり、加工したり、無理に曲げたり、引っ張ったり、ねじったり、たばねて通電しない また、物をのせたり、挟み込んだりしない (電源コードが破損し、火災や感電の原因になります) ●電源コードやプラグが傷んだりコンセントの差し込みがゆるいときは使用しない (感電・ショート・発火の原因になります) ●羽根・ガードをつけずに高さ調節ボタンを押さない (モーター一部が飛び出してけがをすることがあります) ●羽根・ガード・ベースを付けずに運転しない (転倒したりけがをすることがあります) 	<ul style="list-style-type: none"> ●交流100Vを使用する (直流や交流200Vを使用すると火災や感電の原因になります) ●電源プラグについたほこりは清掃する (ほこりが付着すると漏電火災の原因になります) ●電源プラグはがたつきがないよう刃の根元まで確実に差し込む (差し込みがゆるいと感電や火災の原因になります) ●包装用ポリ袋は幼児の手の届かないところに保管する (誤ってかぶったとき窒息し死亡するおそれがあります) ●製品の組立ておよびお手入れは取扱説明書通りに行う (部品がはずれてけがをすることがあります) ●異常・故障時には、直ちに使用を中止する (そのまま使用すると発煙・発火・感電・けがに至るおそれがあります) <異常・故障例> <ul style="list-style-type: none"> ・電源コードやプラグが異常に熱い ・電源コードに深いキズや変形がある ・首振り運転中やコードを動かすと通電したりしなかったりする ・焦げくさい臭いがする ・ビリビリと電気を感じる ・スイッチを入れても動かない 等 ※すぐに電源プラグを抜いて販売店へ点検、修理を依頼する
 分解禁止	<ul style="list-style-type: none"> ●改造や必要以上の分解をしない (火災・感電・けがの原因になります) 	 指示に従い 必ず行う
 水ぬれ禁止	<ul style="list-style-type: none"> ●製品を水につけたり、水をかけたりしない (ショートや感電のおそれがあります) 	
 ぬれ手禁止	<ul style="list-style-type: none"> ●ぬれた手で電源プラグを抜き差ししない (感電のおそれがあります) 	
 プラグを抜く	<ul style="list-style-type: none"> ●お手入れの際は必ず電源プラグをコンセントから抜く (通電状態では感電やけがをすることがあります) 	

 注意		誤った取扱いをしたときに 傷害または家屋・家財などの 損害に結びつくもの
 禁止	<ul style="list-style-type: none"> ●本製品は一般家庭用です。つぎのところでは使わない 温室、ビニールハウスなど湿度の高いところ、雨や水しぶきのかかる場所、室外や40℃以上の高温になるところ、ガスレンジなど炎の近く、綿ぼこりや砂ぼこりの多いところ、常に10℃以下になる低温なところ、引火性ガスのあるところ、工場内など油のつきやすいところ、有機溶剤を使用しているところ、直射日光等、強い紫外線の当たるところ (感電・火災・破損・故障のおそれがあります) ●風を長時間、からだにあてない (健康を害することがあります) ●カーテン・障害物のそばや不安定な場所では使用しない (転倒や転倒による部品の破損により、けがをすることがあります) ●製品を引きずらない (床に傷が付くおそれがあります) ●製品組立て状態で輸送は行わない。輸送する際は箱に収納する (製品・部品が破損するおそれがあります) ●スライドパイプに油などをつけない (パイプが急に下降して、けがをすることがあります) 	<ul style="list-style-type: none"> ●ガードの中や可動部へ指や物などを入れない (けがをすることがあります。とくに小さなお子さまにはご注意ください) ●後ガードに顔を近づけない (髪の毛が羽根に巻き込まれるおそれがあります)
 指示に従い 必ず行う	<ul style="list-style-type: none"> ●本体に異常な振動が発生した場合は、使用を中止する (羽根やガードがはずれて落下し、けがをすることがあります) ●電源プラグを抜くときは、電源コードを持たずに必ず先端の電源プラグを持って引き抜く (感電やショートして発火することがあります) ●取りはずし・組立て・お手入れの際は手袋を着用する (着用しないときがをすることがあります) ●風向きを変える操作は、必ず運転を停止させて、モーター部を持って行う (けがをすることがあります) 	
 プラグを抜く	<ul style="list-style-type: none"> ●使用時以外は、電源プラグをコンセントから抜く (けがややけど、絶縁劣化による感電・漏電火災の原因になります) 	

各部のなまえと組立てかた

この製品は、羽根、ガードが組立てられて梱包されています。
必ずベースを組立ててからご使用ください。

〈各部のなまえ〉

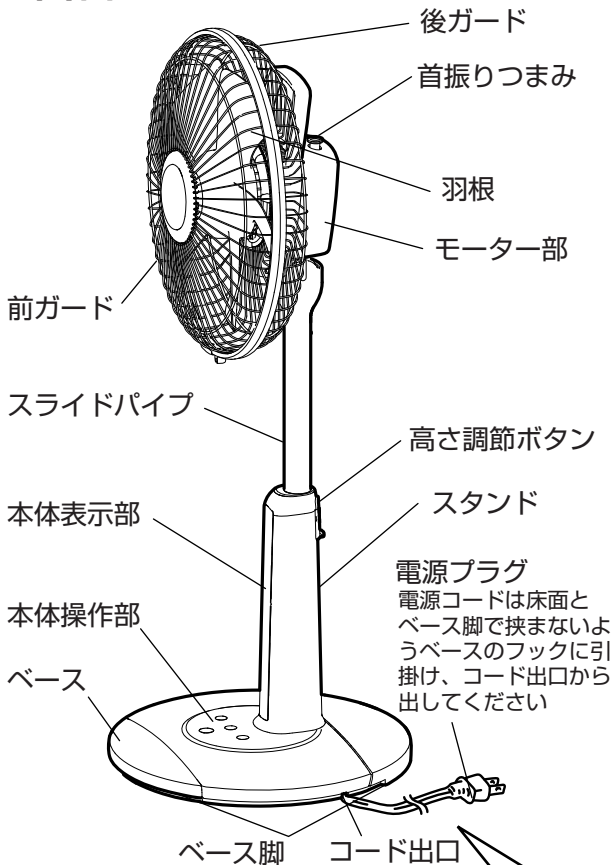

⚠ 警告

ベースをつけずに運転しない
(転倒してけがをすることがあります)

⚠ 注意

取りはずし・組立ての際は手袋を着用する
(着用しないとけがをすることがあります)

お願い

製品を箱から出す際は、ベースを取り出した後、ホルダーの取っ手とスタンド支柱部を持って製品本体を取り出してください。(ガード等を持って取り出すと変形・破損することがあります)

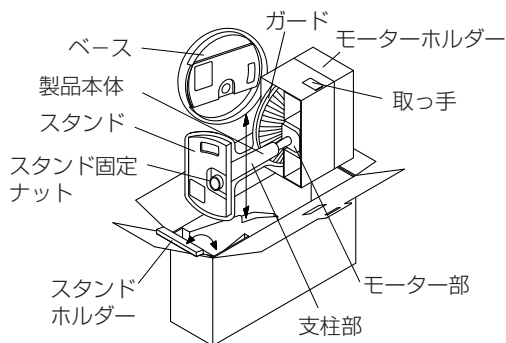

〈ベースの組立てかた〉

- ① スタンドの固定ネジ部にあるスタンド固定ナットをははずす。(左に回す)

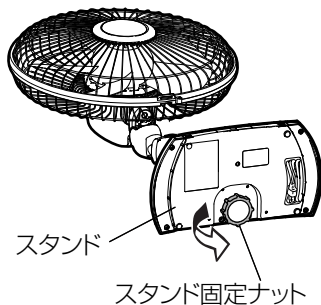

- ② 電源コードをベースの長穴に通し、スタンドのツメ穴にベースのツメを引っ掛け、ベースの丸穴に固定ネジ部が入るよう静かにスタンドをベースにはめ込む。

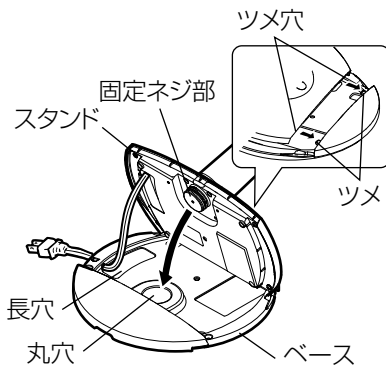

- ③ スタンドとベースの連結がはずれないようにゆっくりと横向きにする。
- ④ 固定ネジ部をスタンド固定ナットでネジ山を合わせてかたむきのないようしっかりと固定する。
- ⑤ 電源コードをベースのフックに引っ掛け、コード出口より出す。

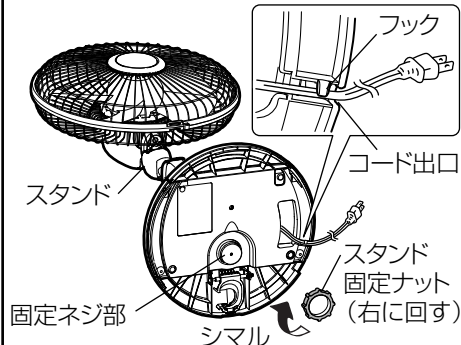

使いかた

⚠ 注意

- ガードの中や可動部へ指や物などを入れない。(けがをするおそれがあります。とくに小さなお子さまにはご注意ください)
- 後ガードに顔を近づけない。(髪の毛が羽根に巻き込まれるおそれがあります)

1 電源プラグを差し込む

メモ

電源プラグがコンセントに差し込まれているときは、運転を停止していても操作部・スタンドの一部が暖かくなります。電子回路の待機時消費電力(約0.5W)によるもので故障ではありません。

2 運転する

運転表示部を確認しながら操作する。

- ※ ボタンの操作は中央部を軽く押してください。
- ボタンの端を押すと操作できないことがあります。

メモリー機能

停止後、再運転する際、前の運転状態で運転する機能です。

- おやすみタイマーはメモリーされません。
- 運転中に停電したり、電源プラグを抜いたときはメモリーが解除され、再運転時はベビー運転になります。

本体操作部

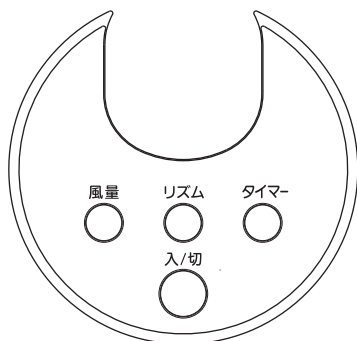

運転表示部

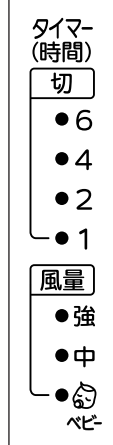

運転をする

入/切ボタンを押す。

- ※ 押すたびに運転の入/切が切り換わります。
- ※ はじめに入/切ボタンを押さないと他のボタン操作はできません。

風量を切り換える

風量ボタンを押すごとに切り換わる。

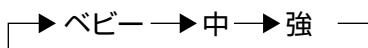

- ※ ベビーは中より弱い連続風です。

使いかた つづき

リズム風を使う

リズムボタンを押す。解除するときにもう一度押す。

リズム風運転中はベビー・中・強のいずれかのランプが点滅します。

※リズム風は自動制御で風量に変化をつけた風です。

※リズム風は運転と停止を繰り返しているため、ときおり羽根が止まるがありますが、故障ではありません。

おやすみタイマーを使う

タイマーボタンを押すごとに切り換わる。

運転表示部を確認しながら操作する。

- 時間の経過とともに風量・タイマーランプが移り変わり、運転状態を表示します。
- タイマー運転中に風量切り換え、またはリズム風操作をしてもタイマー残り時間は維持されます。
- セット時間が終わると、表示ランプが消え自動的に運転が停止します。
- タイマー時間は目安です。

※おやすみタイマーは時間の経過に伴い風量が図のように自動的に切り換わる機能です。

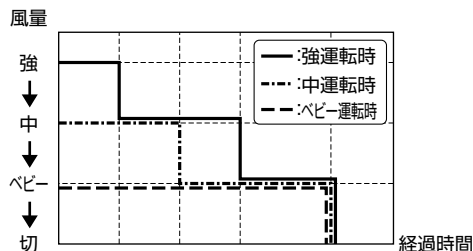
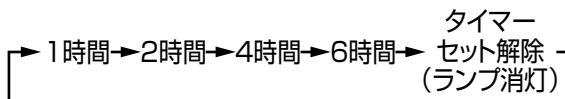

1時間設定時	10分	20分	30分	1時間
2時間設定時	20分	40分	1時間	2時間
4時間設定時	40分	80分	2時間	4時間
6時間設定時	1時間	2時間	3時間	6時間

⚠ 注意

風を長時間からだにあてない
(健康を害することがあります)

停止する

入/切ボタンを押す。

3 首振り運転をする

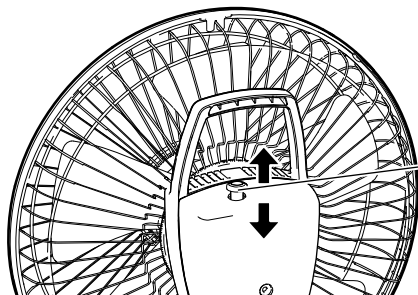

首振りつまみ
・上に引くと停止
・下に押すと首振り

使いかた つづき

4 高さを調節する

高さ調節ボタンを押し、取っ手を持って上下させる。

- 最下部・中間2か所・最上部の合計4か所でスライドパイプがロックできます。
それ以外は自由に上下できます。

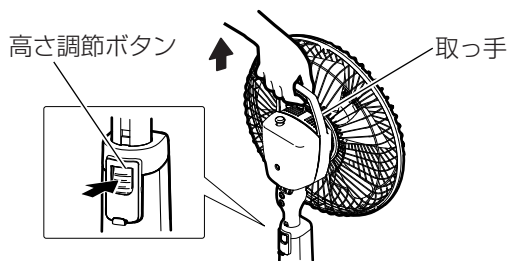

5 風向きを変える

⚠ 注意

- 風向きを変える操作は、必ず運転を停止させて、モーター部を持って行う (けがををするおそれがあります)

スタンド部を軽く押さえて、モーター部を上下・左右に動かす。
操作時に「カチカチ」と音がします。

- 上下角度調節
上向きに2段階、下向きに1段階風向きを変えることができます。

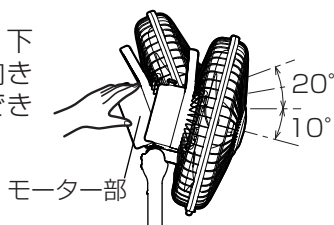

- 首振り中心の調節
スタンド正面を中心に左右それぞれ2段階、25°まで首振り中心をずらすことができます。

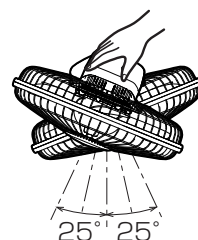

6 コードの収納

収納時はコード入れに納める。

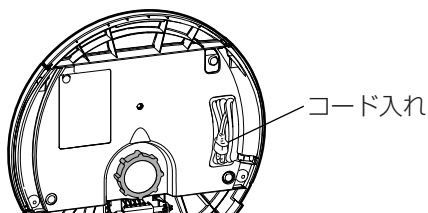

7 持ち運び

モーター部を下に押し下げ、パチンと音がしてスライドパイプがロックしたことを確認してから取っ手を持って持ち運ぶ。

- 持ち運びは必ず運転停止状態で行ってください。

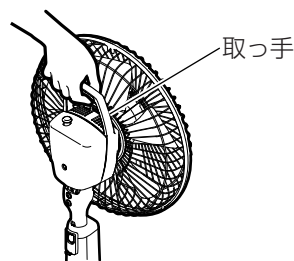

お手入れと保管

警告

- 羽根・ガードをつけずに高さ調節ボタンを押さない
(モーターが飛びだしてけがをするおそれがあります)
- お手入れの際は必ず電源プラグをコンセントから抜く
(通電状態では感電やけがをすることがあります)

注意

- 取りはずし・組立て・お手入れの際は手袋を着用する
(着用しないとけがをすることがあります)

〈お手入れ〉 運転直後はモーター軸が高温になっていますので、お手入れは運転停止後30分程度待ってから行ってください。

①前ガードはクリップを図のようにおこし、ガード枠を親指で支え、ツメ部を手前に引くようにしてガードをはずす。(クリップを引っ張ると破損するおそれがあります)

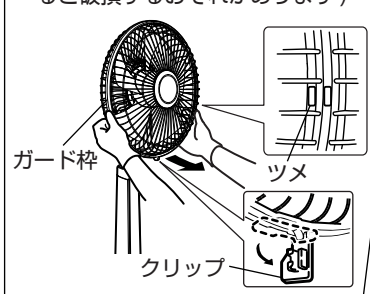

②スピナを右に回してははずす。

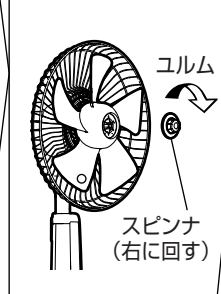

③羽根は円筒部分を両手で持ち、モーター軸を親指で押さえながらははずす。(高温注意)

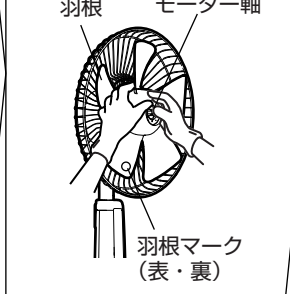

④後ガードをはずして清掃する場合は、ガード止めナットを左に回してははずす。

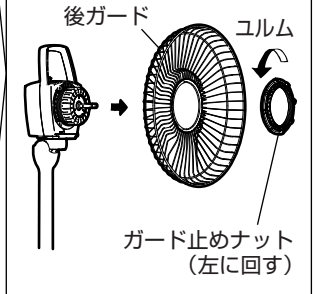

- 汚れは、ぬるま湯か中性洗剤に浸した柔らかい布をかたくしぼってふき、さらに乾いた柔らかい布で洗剤が残らないようにふき取る。
- モーター部のほこりは掃除機等で取る。
- ※可動部(モーター、首振り機構部など)への注油の必要はありません。

お願い

- お手入れに下記の溶剤・洗剤を使用しないでください。
シンナー、アルコール、ベンジン、ガソリン、灯油、スプレー、アルカリ洗剤、化学ぞうきんの薬剤、クレンザー等けんま材入りの洗剤(変質・変色の原因になります)
- 危険防止のため、羽根に貼り付けてある「羽根マーク」は取らないでください。
- スプレー(掃除用、殺虫用、整髪用など)をかけないでください。(破損・変質の原因となります)
- お手入れの際、羽根・ガード等に強い衝撃を与えないでください。(破損するおそれがあります)

〈お手入れ後の組立てかた〉

①後ガードの切欠部をツメに引っ掛ける。
●印同士をあわせる



②ガード止めナットを右に回し、後ガードにがたつきのないようしっかり締め付けて固定する。

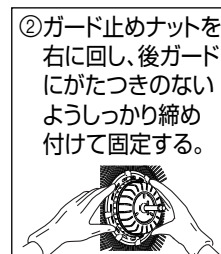

③羽根をモーター軸に差し込む。
●羽根のみぞをモーター軸のピンに合わせる

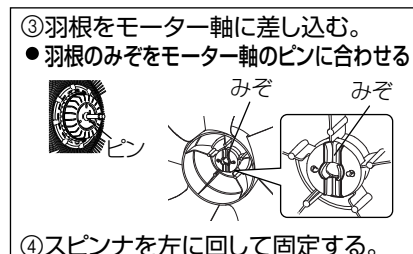

④スピナを左に回して固定する。

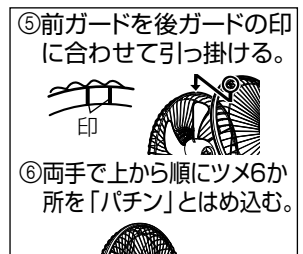

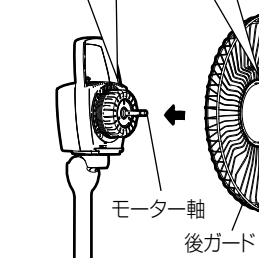
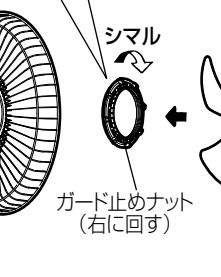
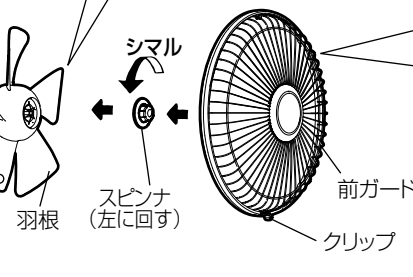

⑤前ガードを後ガードの印に合わせて引っ掛ける。



⑥両手で上から順にツメ6か所を「バチン」とはめ込む。



⑦クリップで固定する。



- 前ガードはガード外周部を持って取付ける

お手入れと保管 つづき

〈保管〉

箱に収納する場合

1. スタンド固定ナットをゆるめてスタンドからベースをはずす。(スタンド固定ナットはスタンドに締め付けておく)
(3 ページ「各部のなまえと組立てかた」参照)
2. ポリ袋 (大) 2 枚をそれぞれ製品本体のモーター部とスタンドにかぶせる。
3. モーター部にモーターホルダーをかぶせる。
 - モーター部を正面に向けて収納してください。正面に向かない場合は、首振り運転させて向けてください。
4. モーターホルダーの取っ手と支柱部を持って収納する。
5. ベースをポリ袋 (小) に入れて収納する。
※湿気の少ないところに保管する。

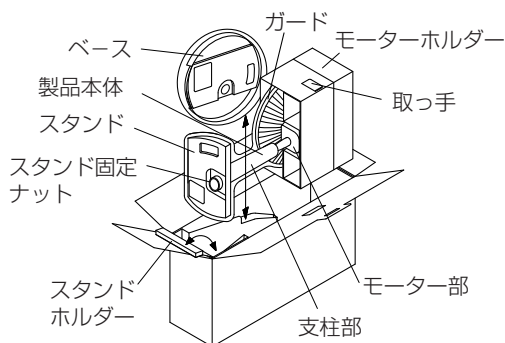

箱を使わずそのまま収納する場合

警告

- ベースをつけずに運転しない
(転倒してけがをするおそれがあります)

注意

- 製品組立て状態での輸送は行わない
輸送する際は箱に収納する
(製品・部品が破損するおそれがあります)

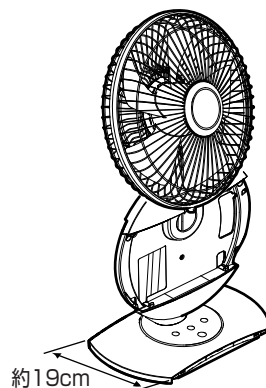

本製品はベースを取りはずし、スライドパイプに引っ掛けることで約 19cm の幅で押し入れ等に収納することができます。

1. 製品を横向きに倒して電源コードを収納し、スタンド固定ナットをゆるめてスタンドからベースをはずす。
(スタンド固定ナットはベースをはずした後、スタンドに締め付けておく)
2. モーター部を正面に向けてスタンドを立たせる。
3. ベース裏側のベースホルダー先端を矢印の方向に押さえてツメからはずし、約 90° の位置まで回転させる。
4. ベースをスタンドの横からガードとの間に入れ、ベースホルダーをスライドパイプに引っ掛け、静かに下に降ろす。

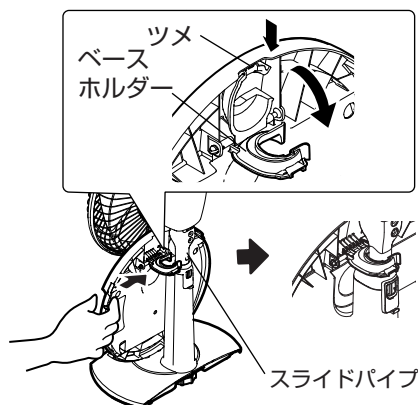
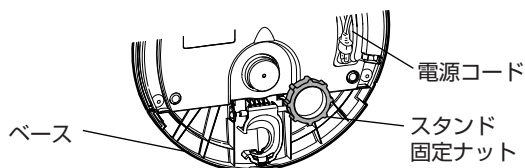

「故障かな？」と思ったら

次のような症状があれば点検してください。

(3ページ「各部のなまえと組立てかた」、4～6ページ「使いかた」、7・8ページ「お手入れと保管」参照)
 点検処置をしても直らない場合、または下記以外の現象が生じた場合は電源プラグを抜いてから、お買上げの販売店に点検・修理を依頼してください。費用についてはお買上げの販売店と相談してください。

こんなとき	原因	点検・処置
運転しない	電源プラグが抜けていませんか	電源プラグをコンセントに確実に差し込む
運転中に異常音や振動がある	羽根にガード、ガード止めナットが当たっていませんか	ガード止めナットを緩みのないように正しく確実に締め付ける
	後ガードの向きは正しく取付けられていますか	後ガードを正しい方向に取付ける
	スピナ、ガード止めナットが確実に締め付けてありますか	緩みのないように正しく確実に締め付ける
モーター部分が異常に熱い	ほこりがたまっていますか	ほこりを取り除く
操作部・スタンドの一部が暖かい	電子回路の消費電力によるもので故障ではありません	
羽根がときどき止まる	リズム風ではありませんか	リズム風は運転と停止を繰り返しているため、ときおり羽根が止まることがありますが、故障ではありません
首振りが左または右に偏る	首振り中心の調節によるものではありませんか	首振り中心の調節を行う

仕様

(強運転の場合)

形名	電圧 (V)	周波数 (Hz)	消費電力 (W)	最大風速 (m/s)	風量 (m ³ /h)	首振角度 (度)	質量 (kg)	コードの長さ (m)
R30J-ML(A)・(G)	100	50	30	2.9	2200	85	4.0	1.9
		60	34	2.8	2150			

※運転停止状態で電源プラグがコンセントに差し込まれているときの消費電力は約0.5Wです。
 (電子回路が操作を受付けるために必要な電力です)

長期使用製品安全表示制度に基づく本体表示について

●本体への表示内容

※経年劣化により危害の発生が高まるおそれがあることを注意喚起するために電気用品安全法で義務付けられた以下の内容の表示を本体に行っています。

【製造年】（本体に西暦4桁で表示してあります）



【設計上の標準使用期間】12年

設計上の標準使用期間を超えてお使いいただいた場合は、経年劣化による発火・けが等の事故に至るおそれがあります。

（設計上の標準使用期間とは）

- 運転時間や温湿度など、標準的な使用条件（下表による）に基づく経年劣化に対して、製造した年から安全上支障なく使用することができる標準的な期間です。
- 設計上の標準使用期間は、無償保証期間とは異なります。また、偶発的な故障を保証するものでもありません。

■標準使用条件（JIS C 9921-1による）

環境条件	電圧	単相100V	機器の定格電圧による
	周波数	50Hzおよび60Hz	
	温度	30℃	
	湿度	65%	JIS Z 8703の試験状態を参考
	設置条件	標準設置	取扱説明書による
負荷条件		定格負荷（風速）	仕様（P.9）による
想定時間等	1日あたりの使用時間	8（h/日）	
	1日使用回数	5（回/日）	
	1年間の使用日数	110（日/年）	
	スイッチ操作回数	550（回/年）	
	首振運転の割合	100（%）	

（経年劣化とは）

長期間にわたる使用や放置に伴い生ずる劣化をいいます。

保証とアフターサービス

取扱い・修理のご相談は、まずお買上げの販売店へお申しつけください。
お買上げの販売店にご依頼できない場合は、各窓口へお問い合わせください。

ご相談窓口・修理窓口のご案内(家電品)

取扱い・修理のご相談は、まず
お買上げの販売店へ

- お買上げの販売店にご依頼できない場合
(転居や贈答品など)は、
各窓口 へお問い合わせください。

■お問合せ窓口におけるお客様の個人情報のお取り扱いについて

三菱電機株式会社は、お客様からご提供いただきました個人情報は、下記のとおり、お取り扱いします。

1. お問合わせ(ご依頼)いただいた修理・保守・工事および製品のお取り扱いに関連してお客様よりご提供いただいた個人情報は、本目的ならびに製品品質・サービス品質の改善・製品情報のお知らせに利用します。
2. 上記利用目的のために、お問合わせ(ご依頼)内容の記録を残すことがあります。
3. あらかじめお客様からご了解をいただいている場合および下記の場合を除き、当社以外の第三者に個人情報を提供・開示することはありません。
 - ① 上記利用目的のために、弊社グループ会社・協力会社などに業務委託する場合。
 - ② 法令等の定める規定に基づく場合。
4. 個人情報に関するご相談は、お問合わせをいただきました窓口にご連絡ください。

ご相談窓口 家電品の購入相談・取扱い方法

受付時間365日24時間

●三菱電機お客さま相談センター

いつもサンキュー 365日
0120-139-365 (無料)
フリーコール

携帯電話・PHS・IP電話の場合	
三菱電機お客さま相談センター 〒154-0001 東京都世田谷区池尻 3-10-3 FAX (03) 3413-4049 (有料)	(03) 3414-9655 (有料)

■ご相談対応 平日 9:00~19:00
土・日・祝・弊社休日 9:00~17:00
上記以外の時間は受付のみ可能です。

修理窓口 家電品の修理の問合せ・修理の依頼

受付時間365日24時間

●三菱電機修理受付センター

フリーダイヤル
0120-56-8634 (無料)
インターネット
www.melsc.co.jp

携帯電話・PHS・IP電話の場合		
北海道・東北全域 関東甲信越(長野県飯田地区を除く) 静岡県・九州全域	東日本 修理受付センター FAX (03) 3424-1115 (有料)	(03) 3424-1111 (有料)
長野県(飯田地区) 東海(静岡県を除く) 北陸・関西・中国・四国全域	西日本 修理受付センター FAX (06) 6454-3900 (有料)	(06) 6454-3901 (有料)

●所在地、電話番号などについては変更になることがありますので、あらかじめご了承ください。

K09B

保証とアフターサービス つづき

補修用性能部品の保有期間について

- 当社はこの三菱扇風機の補修用性能部品の、製造打ち切り後8年保有しています。補修用性能部品とは、その製品の機能を維持するために必要な部品です。

保証（保証書）について

- 保証書は、所定の事項の記入および記載内容をご確認いただき大切に保管してください。
- 保証期間は、お買上げ日から1年間です。保証書の記載内容によりお買上げの販売店が修理致します。その他詳細は、保証書をご覧ください。
- 保証期間経過後の修理については、販売店にご相談ください。

※ダウンロード版は保証書を削除しています。

愛情点検	☆長年ご使用の扇風機の点検を！				
	<table border="1"><tr><td>ご使用の際 このようなことは ありませんか。</td><td><ul style="list-style-type: none">・スイッチを入れても羽根が回転しない。・運転中に異常音や振動がする。・回転が遅いまたは不規則。・こげ臭いにおいがする。・モーター部が異常に熱い。</td><td>使用 中止</td><td>故障や事故防止のため、 電源プラグを抜いて販売 店にご連絡ください。 点検・修理に要する費用 は販売店にご相談くださ い。</td></tr></table>	ご使用の際 このようなことは ありませんか。	<ul style="list-style-type: none">・スイッチを入れても羽根が回転しない。・運転中に異常音や振動がする。・回転が遅いまたは不規則。・こげ臭いにおいがする。・モーター部が異常に熱い。	使用 中止	故障や事故防止のため、 電源プラグを抜いて販売 店にご連絡ください。 点検・修理に要する費用 は販売店にご相談くださ い。
ご使用の際 このようなことは ありませんか。	<ul style="list-style-type: none">・スイッチを入れても羽根が回転しない。・運転中に異常音や振動がする。・回転が遅いまたは不規則。・こげ臭いにおいがする。・モーター部が異常に熱い。	使用 中止	故障や事故防止のため、 電源プラグを抜いて販売 店にご連絡ください。 点検・修理に要する費用 は販売店にご相談くださ い。		

お客さま メモ <small>サービスを依頼される とき 便利です。</small>	形 名	_____
	お買上げ年月日	年 月 日
	お買上げ店名 (住 所) (電話番号)	() _____

この製品には地球環境保護の一環として再資源化ができるように主なプラスチック部品に材質名を表示しています。[材質名は主材料にISO規定の略号を使用]

三菱電機株式会社

販売元 株式会社 三菱電機ライフネットワーク

〒135-8071 東京都江東区有明3-6-11 (TFTビル東館7F)