

# 第1編 パッケージエアコン<標準>

の機種がこの編で紹介する標準パッケージエアコンです。

機種一覧表<パッケージエアコン全機種>

形 式	容量	形名	電動機容量<kW>																		掲載頁										
			0.6	0.75	0.8	1.1	1.2	1.5	1.8	1.9	2.0	2.2	2.4	2.7	3.2	3.5	3.75	4.1	5.5	7.5		11	15	18	22.5	30	37	45	60	72	90
水 冷 式	天井埋込形	MB	◎		◎					◎						◎															
	床置形	MGL<-L> PW	◎	◎	◎	◎				◎			◎				◎	◎	◎	◎	◎	◎	◎	◎	◎	◎	◎	◎	◎		
空 冷 式	天吊埋込形 コーナータイプ	PC					◎	◎		◎		◎			◎																
	天井埋込形	PE								◎				◎																	
	天吊埋込形 センタータイプ	PL								◎		◎		◎		◎															
	壁掛形	PK					◎	◎	◎		◎		◎		◎		◎														
	床置形	PS							◎	◎		◎		◎		◎		◎													
		PF・PA									◎			◎			◎	◎	◎	◎	◎	◎	◎	◎	◎	◎	◎	◎	◎	◎	
水熱源式	床置形	PWH									◎		◎			◎	◎	◎	◎	◎	◎	◎	◎	◎	◎	◎	◎	◎	◎		
ヒート ポン プ 空 気 源 式	天吊形 コーナータイプ	PCH<-H> PCHZ PCHB PCHT<-H>					◎	◎	◎	◎	◎		◎	◎	◎		◎														
		天井埋込形	MEH PEH PEHT			◎	◎		◎	◎		◎		◎		◎		◎	◎	◎											
		うす形天井埋込形	PEHL PEHLT							◎	◎			◎		◎															
	天吊形 センタータイプ	MLH PLH<-H> PLHT<-H> PLHX PLHM		◎	◎	◎	◎	◎		◎		◎	◎		◎		◎		◎	◎											
		壁掛形	PKH<-H>				◎	◎	◎		◎		◎		◎		◎														
			PSH					◎	◎	◎	◎		◎		◎		◎		◎		◎	◎	◎	◎	◎	◎	◎	◎	◎	◎	◎
	床置形	PSD									◎		◎				◎														
		PFH PAH									◎		◎			◎		◎	◎	◎	◎	◎	◎	◎	◎	◎	◎	◎	◎	◎	
		ビル用エアコン	PLHF PCHF PDHF													◎		◎	◎	◎	◎	◎									
		ビル用エアコン	PLHP PDHP													◎		◎	◎	◎	◎	◎									
ビル用エアコン	ビル用エアコン	PLHS PDHS														◎	◎														
	インバーター 3室"3台マルチ	PUHZM							◎																						
マ ル セ ン タ ル	水 冷 式	天井埋込形	MBH		◎		◎									◎															
		床置形	MGH<-L> PWH		◎		◎						◎			◎		◎	◎	◎	◎	◎	◎	◎	◎	◎	◎	◎	◎	◎	
特	産 業 用 空 調 用	床置形	水冷	PWT																											
			空冷	PFT PAT									◎																		
	電 算 室	床置形 下吹出し形	水冷	GT-D PWC																◎	◎	◎		◎							
			空冷	GAT-D																			◎	◎							
殊	クリーン ルーム	床置形	PFC																	◎	◎	◎									
	スポット	床置形	MD-F	◎			◎																								
	オ ー ル フ レ ッ シ ュ 用	床置形	水冷	PWT-F PW-F								◎					◎		◎	◎	◎	◎	◎	◎	◎	◎	◎	◎	◎	◎	
空冷			PAT-F														◎		◎	◎	◎	◎									
用	異 電 圧 用	床置形	水冷	PW-V					◎			◎				◎		◎	◎	◎	◎	◎	◎	◎	◎	◎	◎	◎	◎		
			空冷	PF-V PA-V													◎		◎	◎	◎	◎									
			ヒート ポンプ	PFH-V PAH-V											◎			◎		◎	◎	◎	◎	◎	◎	◎	◎	◎	◎	◎	◎
遠方操作							◎			◎		◎		◎		◎		◎	◎	◎	◎	◎	◎	◎	◎	◎	◎	◎			
低温用※1	床置形	GT-L PW-L																			◎	◎		◎							
船用※1	床置形	PW-S									◎				◎																

注 1. ※1の低温用は冷凍編Ⅲを、船用はカタログをご参照下さい。  
2. ◎印は2機種以上あります。

## 目次

<b>1.1.1 仕様</b> .....	<b>6</b>
(1) 天井埋込形<MB形> .....	6
(2) 床置形<MGL形> .....	8
(3) 床置形<PW形>直吹きタイプ.....	10
(4) 床置形<PW形>ダクトタイプ.....	11
<b>1.1.2 外形寸法図</b> .....	<b>14</b>
(1) 天井埋込形<MB形> .....	14
(2) 床置形<MGL形> .....	17
(3) 床置形<PW>直吹きタイプ.....	18
(4) 床置形<PW形>ダクトタイプ.....	21
<b>1.1.3 電気系統図</b> .....	<b>28</b>
(1) 天井埋込形<MB形> .....	28
(2) 床置形<MGL形> .....	30
(3) 床置形<PW形>直吹きタイプ.....	31
(4) 床置形<PW形>ダクトタイプ.....	33
<b>1.1.4 能力線図</b> .....	<b>40</b>
(1) 天井埋込形<MB形> .....	45
(2) 床置形<MGL形> .....	53
(3) 床置形<PW形>直吹きタイプ.....	61
(4) 床置形<PW形>ダクトタイプ.....	71
注意事項・重心位置・騒音・ 電気特性・取付可能部品・ 冷媒配管	} 第5編<P810>を参照ください。

# 水冷式パッケージエアコン

## 1.1.1 仕様

### (1)天井埋込形<MB形>

項目		形名	MB-25SB	MB-25TB <sub>1</sub>	MB-40SB	MB-40TB <sub>1</sub>
標準性能※1	定格冷房能力	kcal/h	2,240/2,500		3,550/4,000	
	定格電源		単相200V 50/60Hz	三相200V 50/60Hz	単相200V 50/60Hz	三相200V 50/60Hz
	定格消費電力	kW	0.8/1.0		1.39/1.63	1.25/1.58
	運転電流	A	4.5/5.2	2.5/3.0	8.2/8.3	3.9/4.7
	運転力率	%	89/96	92/96	85/98	93/97
	始動電流	A	27/25	22/21	39/36	25/22
外装			溶亜鋼板			
外形寸法	高さ	mm	370		417	
	幅	mm	867		918	
	奥行	mm	428		512	
	分割可能寸法	mm	-			
圧縮機	形式×台数		全密閉ロータリー式×1			
	始動方式		直入			
	称呼出力	kW	0.75		1.1	
	容量制御	%	-			
冷凍機	1日の冷凍能力	法定トン	0.31/0.37		0.47/0.56	
	電熱器<クランクケース>	W	-			
	進相コンデンサ	μF	-	30	-	30
冷媒	種類×封入量	kg	ダイヤモンドMS-32 0.3		出光ダフニハーメティックSPR0.7	
	制御方式		R22×0.48		R22×0.85	
凝縮器	形式×個数		毛細管			
	冷却水回路数		二重管×1			
送風機	冷却器形式		クロスフィン			
	形式×個数		シロッコファン×1			
送風機	標準風量	m <sup>3</sup> /min	8.5-7/10-7.5<強-弱>		12.5-9.5/14-9.5<強-弱>	
	標準機外静圧	mmAq	2.0/3.0		2.0/3.0-2.0<強-弱>	
	標準電動機出力	kW	0.025		0.03	
防音断熱材<機械・送風機室>			ウレタンフォーム・ガラスウール			
エアフィルタ			サランハニカム織			
運転調整装置	温度調節器・圧力計		-			
	操作スイッチ		付			
冷却水※2	32°C入口	水量	m <sup>3</sup> /h		0.58/0.67	0.95/1.08
		水頭損失	mAq		2.30/3.00	2.70/3.35
	18°C入口	水量	m <sup>3</sup> /h		0.17/0.20	0.28/0.33
		水頭損失	mAq		0.30/0.39	0.30/0.36
配管寸法	冷却水出入口	B<A>	¾<20>			
	機械室ドレン管	B<A>	-			
	冷却器ドレン管	B<A>	¾<20>			
保護装置	圧力開閉器	kg/cm <sup>2</sup>	高圧側28カットアウト			
	溶融温度	°C	-			
	圧縮機保護		過電流継電器<以下はTタイプのみ>熱動温度開閉器, 逆相防止器			
	送風機保護		-			
高圧ガス取締法区分			不要			
冷凍保安責任者の選任			不要			
製品重量/運転重量	kg	46/46.5		56.5/57		
梱包寸法<高さ×幅×奥行>	mm	430×990×490		460×1040×580		
梱包重量	kg	54		65		
型式認可		▽91-25888	▽91-25889	▽91-25890	▽91-25891	
掲載頁	外形寸法図	頁	14			
	電気系統図	頁	28			
	能力線図	頁	45		47	48
取付可能部品		加熱器<温水>, 吸込ダクトフランジ, 化粧パネル				

注 ※1.標準能力はJIS規格<吸込空気温度27°CDB, 19.5°CWB, 冷却水温度入口24°C, 出口35°C>に準じて運転した場合の値を示す。

※2.この冷却水温度・水量での能力は能力線図より算出してください。

新耐震基準<昭和56年6月1日施行の建築基準法施行令>に基づく仕様<機器, 据付方法等>については, 別途ご相談下さい。

建設省仕様については別途ご相談下さい

電気特性・取付可能部品などは第5編<P810>に掲載。

項目		形名	MB-90TB	MB-140TB	
標準性能※1	定格冷房能力	kcal/h	8,000/9,000	12,500/14,000	
	定格電源		三相200V 50/60Hz		
	定格消費電力	kW	2.4/3.0	4.6/5.7	
	運転電流	A	8.4/9.9	16.7/18.3	
	運転力率	%	82/87	80/90	
	始動電流	A	55/52	115/105	
外装			溶亜鋼板		
外形寸法	高さ	mm	470	570	
	幅	mm	1,200	1,200	
	奥行	mm	500	610	
	分割可能寸法	mm	—	—	
圧縮機	形式×台数		全密閉ロータリー式×1	全密閉×1	
	始動方式		直入		
	称呼出力	kW	2.2	3.75	
	容量制御	%	—	—	
	1日の冷凍能力	法定トン	0.99/1.20	2.29/2.68	
	電熱器(クランクケース)	W	—	—	
冷凍機油	ℓ	出光ダフニハーメテックSPR0.7	スニソ3GSD2.2		
冷媒	種類×封入量	kg	R22×1.14	R22×1.6	
	制御方式		毛細管		
凝縮器	形式×個数		二重管	二重管×2	
	冷却水回路数		1	2	
冷却器形式		クロスフィン			
送風機	形式×個数		シロッコファン×1		
	標準風量	m <sup>3</sup> /min	30	40	
	標準機外静圧	mmAq	8/12	10/15	
	標準電動機出力	kW	0.29	0.35	
防音断熱材(機械・送風機室)		ガラスウール			
エアフィルタ		モダアクリル・ポリエステル不織布			
運転装置	温度調節器・圧力計		—	—	
	操作スイッチ・表示灯		—	—	
冷却水	30℃入口	水量	m <sup>3</sup> /h	2.0/2.3	3.3/3.8
		水頭損失	mAq	2.2/2.8	2.8/3.6
配管寸法	冷却水出入口	B<A>	1<25>	1¼<32>	
	機械室ドレン管	B<A>	—	—	
	冷却器ドレン管	B<A>	1<25>	1<25>	
保護装置	圧力開閉器	kg/cm <sup>2</sup>	高圧側25カットアウト		
	溶融温度	℃	—	—	
	圧縮機保護		過電流継電器・熱動温度開閉器・逆相防止器<MB-90TBのみ>		
	送風機保護		熱動温度開閉器		
高圧ガス取締法区分		不要			
冷凍保安責任者の選任		不要			
製品重量/運転重量	kg	100/103	155/158		
梱包寸法(高さ×幅×奥行)	mm	609×1,350×670	710×1,330×710		
梱包重量	kg	120	170		
型式認可		▽91-29935	▽91-30393		
掲載頁	外形寸法図	頁	15	16	
	電気系統図	頁	29		
	能力線図	頁	49	51	

取付可能部品	加熱器(温水・蒸気), リモートコントローラ, ドレンパン (以下MB-140形のみ)高静圧電動機, 高性能エアフィルタ
--------	---

注 ※1. 標準能力はJIS規格(吸込空気温度27℃CDB, 19.5℃CWB, 冷却水温度入口30℃, 出口35℃)に準じて運転した場合の値を示す。

新耐震基準(昭和56年6月1日施行の建築基準法施行令)に基づく仕様(機器, 据付方法等)については, 別途ご相談下さい。

建設省仕様については別途ご相談下さい。電気特性・取付可能部品などは第5編<P810>に掲載。

仕様

# 水冷式パッケージエアコン

## (2)床置形<MGL形>

<Lタイプは特注品です。>

項目		形名	MGL-18SD <MGL-18SD-L>	MGL-25SD <MGL-25SD-L>	MGL-25TD <sub>1</sub> <MGL-25TD <sub>1</sub> -L>	MGL-40SD <MGL-40SD-L>	
標準性能※1	定格冷房能力	kcal/h	1,600/1,800	2,240/2,500		3,550/4,000	
	定格電源		単相200V 50/60Hz		三相200V 50/60Hz	単相200V 50/60Hz	
	定格消費電力	kW	0.61/0.81	0.70/0.90		1.15/1.40	
	運転電流	A	3.5/4.1	4.0/4.6	2.3/2.7	6.7/7.1	
	運転力率	%	87/99	88/98	88/96	86/98	
	始動電流	A	19/18	25/24	24/23	33/30	
外装<マンセル記号>			5Y <sup>8</sup> / <sub>1</sub>				
外形寸法	高さ	mm	650				
	幅	mm	1,000		1,360		
	奥行	mm	239				
圧縮機	形式×台数		全密閉ロータリー式×1				
	始動方式		直入				
	称呼出力	kW	0.6	0.75		1.1	
	1日の冷凍能力	法定トン	0.25/0.29	0.31/0.37	0.32/0.38	0.47/0.55	
冷凍機油	進相コンデンサ	μF	-		30	-	
	種類×封入量	kg	R22×0.37	R22×0.45		R22×0.9	
凝縮器	制御方式		毛細管				
	形式×個数		二重管×1				
	冷却水回路数		1				
送風機	冷却器形式		クロスフィン				
	形式×個数		シロッコファン×1		シロッコファン×2		
	標準風量	m <sup>3</sup> /min	7-6		12-9		
	標準機外静圧	mmAq	0				
防音断熱材<機械/送風機室>	標準電動機出力	kW	0.02		0.03		
	エアフィルタ		ガラスウール10t				
	温度調節器・圧力計		サランハニカム織				
	操作スイッチ		温度調節器のみ付				
	冷却水出入口		ロータリースイッチ付				
冷却水※2	32°C入口	水量	m <sup>3</sup> /h	0.44/0.59	0.58/0.70	0.95/1.10	
		水頭損失	mAq	0.83/1.39	1.75/2.25	1.75/2.40	
18°C入口	水量	m <sup>3</sup> /h	0.13/0.17	0.17/0.20	0.28/0.33		
	水頭損失	mAq	0.08/0.15	0.23/0.30	0.40/0.45		
配管法	冷却水出入口	B<A>	¾<20>				
	冷却器ドレン管	φmm	27.2				
保護装置	圧力開閉器	kg/cm <sup>2</sup>	高圧側28カットアウト				
	圧縮機保護		過電流継電器・逆相防止器<Tタイプのみ>, 温度開閉器<MGL-18SD, -25SDは除く>				
	送風機保護		ヒューズ				
	高圧ガス取締法区分		不要				
冷凍保安責任者の選任		不要					
製品重量/運転重量	kg	55/55.5	57/58		71/72		
梱包寸法<高さ×幅×奥行>	mm	720×1,100×330				720×1,460×330	
梱包重量	kg	65	67		83		
型式認可		▽91-29546	▽91-29546	▽91-29547	▽91-29548		
掲載頁	外形寸法図	頁	17				
	電気系統図	頁	30				
	能力線図	頁	53	55		57	
取付可能部品			加熱器<電気>…Lタイプを除く, 加湿器<温水自然蒸発式>, 配管部品				

注※1. 標準能力はJIS規格<吸込空気温度27°CDB, 19.5°CWB, 冷却水温度入口24°C, 出口35°C>に準じて運転した場合の値を示します。

※2. この冷却水温度・水量での能力は能力線図より算出してください。

新耐震基準<昭和56年6月1日施行の建築基準法施行令>に基づく仕様<機器, 据付方法等>については, 別途ご相談下さい。

建設省仕様については別途ご相談下さい。電気特性・取付可能部品などは第5編<P810>に掲載。

MGL-40TD <sub>1</sub> <MGL-40TD <sub>1</sub> -L>	MGL-50SD <MGL-50SD-L>	MGL-50TD <sub>1</sub> <MGL-50TD <sub>1</sub> -L>
3,550/4,000	4,500/5,000	
三相200V 50/60Hz	単相200V 50/60Hz	三相200V 50/60Hz
1.1/1.3	1.6/2.0	
3.6/3.8	9.3/10.1	5.4/5.8
88/99	86/99	
25/23	35/33	29/26
5Y $\frac{3}{4}$		
650		
1,360		
239		
全密閉ロータリー式×1		
直入		
1.1	1.2	
0.46/0.55	0.50/0.59	
40	—	40
ダイヤモンドMS-56 0.52		
R22×0.9		
毛細管		
二重管×1		
1		
クロスフィン		
シロッコファン×2		
12-9	18-15	
0		
0.03	0.04	
ガラスウール10t		
サランハニカム織		
温度調節器のみ付		
ロータリースイッチ付		
0.93/1.06	1.25/1.40	
1.73/2.25	4.75/5.50	
0.28/0.32	0.40/0.53	
0.40/0.45	1.00/1.10	
$\frac{3}{4}$ <20>		
27.2		
高圧側28カットアウト		
過電流継電器・逆相防止器<Tタイプのみ>, 温度開閉器		
ヒューズ		
不要		
不要		
71/72	75/76.5	
720×1,460×330		
83	87	
▽91-29549	▽91-29550	▽91-29551
17		
30		
58	59	
加熱器<電気>…Lタイプを除く, 加湿器<温水自然蒸発式>, 配管部品		

# 水冷式パッケージエアコン

## (3)床置形<PW形>直吹きタイプ

項目		形名	PW-2B	PW-3B	PW-5PA	PW-8PA <sub>1</sub>	PW-10PA	
標準性能	定格冷房能力	Kcal/h	5,000/5,600	8,000/9,000	12,500/14,000	20,000/22,400	25,000/28,000	
	定格電源		三相200V 50/60Hz					
	定格消費電力	kW	1.5/1.9	2.4/3.0	3.9/4.95	7.3/8.7	7.8/9.45	
	運転電流	A	5.1/6.0	8.1/9.5	13.2/16.3	28.0/29.5	29.1/31.5	
	運転力率	%	85/91	86/91	85/90	77/86	80/89	
	始動電流	A	39/36	55/52	115/105	170/160	200/180	
外装<マンセル記号>			パールホワイト前面<N8.5>, オリーブグレー側面<2.5Y%>		鋼板アクリル塗装, <5Y <sup>8</sup> / <sub>1</sub> >			
外形寸法	高さ	mm	1,650		1,900			
	幅	mm	720		760	980	1,200	
	奥行	mm	400		500			
	分割可能寸法	mm	-					
圧縮機	形式×台数		全密閉ロータリー式×1		全密閉×1			
	始動方式		直入					
	称呼出力	kW	1.5	2.2	3.2	5.5	7.0	
	容量制御		-					
	1日の冷凍能力	法定トン	0.77/0.90	0.99/1.20	2.06/2.41	3.29/3.86	3.81/4.47	
	電熱器<クランクケース>	W	-		50		60	
冷凍機油	種類×封入量	kg	R22×0.85	R22×1.15	R22×1.35	R22×2.4	R22×2.9	
	制御方式		毛細管					
凝縮器	形式×個数		二重管×1					
	冷却水回路		1		2	3	4	
冷却器形式			クロスフィン					
送風機	形式×個数		シロッコファン×1		シロッコファン×2			
	標準風量	m <sup>3</sup> /min	20	25	Hi 45-Lo 38	Hi 60-Lo 48	Hi 80-Lo 64	
	標準機外静圧	mmAq	0<分ダクト可>					
	標準電動機出力	kW	0.05<0.15>	0.06<0.2>	0.15	0.28	0.35	
防音断熱材<機械送風機室>			グラスウール					
エアフィルタ			塩化ビニルハニカム織					
運転装置	温度調節器・圧力計		温度調節器のみ付					
	操作スイッチ・表示灯		付					
冷却水	30℃入口	水量	m <sup>3</sup> /h	1.2/1.3	2.0/2.3	3.1/3.6	5.2/5.9	6.3/7.2
		水頭損失	mAq	0.8/0.9	3.4/5.0	2.6/3.6	3.4/4.4	3.4/4.4
配管寸法	冷却水出入口	B<A>	1<25>			1 <sup>1</sup> / <sub>4</sub> <32>		
	機械室ドレン管	B<A>	<sup>3</sup> / <sub>4</sub> <20>		1<25>			
	冷却器ドレン管	B<A>	1<25>					
保護装置	圧力開閉器	kg/cm <sup>2</sup>	高圧側28カットアウト		高圧側25カットアウト			
	圧縮機保護		逆相防止器<2B-3B形のみ>, 熱動温度開閉器, 過電流継電器					
	送風機保護		熱動温度開閉器					
高圧ガス取締法区分			不要					
冷凍保安責任者の選定			不要					
製品重量/運転重量		kg	118/119	128/130	170/173	200/205	250/256	
梱包寸法<高さ×幅×奥行>		mm	1,789×812×492		2039×852×592	2039×1072×592	2039×1292×592	
梱包重量		kg	128	138		217	269	
型式認可			▽91-30079	▽91-25116	▽91-31054	-		
掲載頁	外形寸法図	頁	18		19		20	
	電気系統図	頁	31		32			
	能力線図	頁	61	63	65	67	69	
取付可能部品			加熱器<温水・蒸気・電気>, 加湿器<蒸気, ペーパーパン>, 圧力開閉器<水圧保護> 進相コンデンサ, 遠方操作回路, <以下PW-2・3形のみ>吹出ダクト部品, 高静圧電動機 <以下PW5・8・10形のみ>圧力計, 外気取入フランジ<エアフィルタ付>					

注 ※1. 標準能力はJIS規格<吸込空気温度27°CDB, 19.5°CWB, 冷却水温度入口30°C 出口35°C>に準じて運転した場合の値を示します。

※2. プレナム室の寸法・重量を示します。

※3. 高静圧タイプ<特注品>を示します。

新耐震基準<昭和56年6月1日施行の建築基準法施行令>に基づく仕様<機器, 据付方法等>については, 別途ご相談下さい。

建設省仕様については別途ご相談下さい

電気特性・取付可能部品などは第5編<P810>に掲載。

(4)-1 床置形<PW形>ダクトタイプ

項目		形名	PW-5DA<※3H>	PW-8DA<※3H>	PW-10DA	PW-15DA	PW-20DA	
標準性能	定格冷房能力	Kcal/h	12,500/14,000	20,000/22,400	25,000/28,000	40,000/45,000	50,000/56,000	
	定格電源		三相200V 50/60Hz					
	定格消費電力	kW	4.1/5.2	7.7/8.95	9.1/10.9	13.5/15.5	16.4/20.6	
	運転電流	A	13.9/16.6	29.0/30.0	33.6/36.0	52.0/52.6	62.5/69.5	
	運転力率	%	85/90	77/86	78/87	75/85	76/86	
	始動電流	A	115/105	170/160	200/180	170/160	200/180	
外装<マンセル記号>			パールホワイト前面<N8.5>, オリーブグレー側面<2.5Y <sub>62</sub> >					
外形寸法	高さ	mm	1,650		1,850	1,315+535+<300>※2		
	幅	mm	980	1,200		1,640	1,860	
	奥行	mm	500			650		
	分割可能寸法	mm	—			1,315+535+<300>		
圧縮機	形式×台数		全密閉×1			全密閉×2		
	始動方式		直入			直入<順次>		
	称呼出力	kW	3.2	5.5	7.0	5.5×2	7.0×2	
	容量制御		—			100, 50, 0		
	1日の冷凍能力	法定ト	2.06/2.41	3.51/4.11	3.81/4.47	<3.05/3.58>×2	<3.81/4.47>×2	
冷凍機油	電熱器<クランクケース>	W	—	50	60	50×2	60×2	
	種類×封入量	kg	R-22×1.5	R-22×1.7	R-22×2.7	R-22×1.8×2	R-22×2.4×2	
凝縮器	制御方式		毛細管					
	形式×個数		二重管×1			二重管×2		
送風機	冷却水回路		3	3	4	3×2	4×2	
	冷却器形式		クロスフィン					
	形式×個数		シロッコファン×2		シロッコファン×1	シロッコファン×2		
	標準風量	m <sup>3</sup> /min	45	70	90	140	180	
送風機	標準機外静圧	mmAq	2<10/15> ※ 35/40	2<12/20> ※ 40/45	20/30	10/20		
	標準電動機出力	kW	0.13<0.38> ※ 0.64	0.3<0.75> ※ 0.95	1.5	2.2	3.7	
防音断熱材<機械送風機室>			グラスウール					
エアフィルタ			塩化ビニルハニカム織					
運転装置	温度調節器・圧力計		温度調節器のみ付					
	操作スイッチ・表示灯		付					
冷却水	30℃入口	水量	m <sup>3</sup> /h	3.2/3.7	5.3/6.0	6.5/7.4	10.3/11.7	12.8/14.7
		水頭損失	mAq	3.2/4.2	4.0/5.0	3.5/4.5	3.6/4.5	3.3/4.4
配管寸法	冷却水出入口	B<A>	1<25>		1¼<32>		2<50>	
	機械室ドレン管	B<A>	¾<20>			1<25>		
	冷却器ドレン管	B<A>	1<25>					
保護装置	圧力開閉器	kg/cm <sup>2</sup>	高圧側25カットアウト					
	圧縮機保護		熱動温度開閉器, 過電流継電器					
	送風機保護		熱動温度開閉器		熱動過電流継電器			
高圧ガス取締法区分			不要					
冷凍保安責任者の選定			不要					
製品重量/運転重量		kg	196/199	239/243.5	324/329.5	506+<35>/515.5+<35>	587+<40>/601.5+<40>	
梱包寸法<高さ×幅×奥行>		mm	1789×1072×592	1789×1292×592	2039×1288×768	2039×1728×774	2039×1948×774	
梱包重量		kg	213	258	354	541	622	
型式認可			▽91-27873		—	—	—	
掲載頁	外形寸法図	頁	21	22	23	24	25	
	電気系統図	頁	33					
	能力線図	頁	71	74	77	79	81	
取付可能部品			加熱器<温水・蒸気・電気>, 加湿器<蒸気, ベーパーパン>, 圧力開閉器<水圧保護> 圧力計, 吹出ダクト部品, 高静圧電動機<PW-5, 8形のみ>, 特殊静圧部品<PW-10, 15, 20DA形>					

注 ※1. 標準能力はJIS規格<吸込空気温度27℃CDB, 19.5℃CWB, 冷却水温度入口30℃ 出口35℃>に準じて運転した場合の値を示します。

※2. 外形寸法・製品重量/運転重量の< >内はプレナム室の寸法・重量を示します。

※3. 高静圧タイプ<特注品>を示します。

新耐震基準<昭和56年6月1日施行の建築基準法施行令>に基づく仕様<機器, 据付方法等>については, 別途ご相談下さい。

建設省仕様については別途ご相談下さい

電気特性・取付可能部品などは第5編<P810>に掲載。



# 水冷式パッケージエアコン

## (4)-2 床置形<PW形>ダクトタイプ

項目		形名	PW-25DA	PW-30DA	PW-40E	PW-50E
標準性能※1	定格冷房能力	kcal/h	63,000/71,000	80,000/90,000	100,000/112,000	125,000/140,000
	定格電源		三相200V 50/60Hz			
	定格消費電力	kW	21.8/26.8	28.5/33.2	33.0/39.7	40.4/49.3
	運転電流	A	87/93	113/116	114/128	145/161
	運転力率	%	72/83	73/83	83.6/89.5	80.4/88.4
	始動電流	A	237/223	257/237	203/172	259/225
外装<マンセル記号>			正面パネルN8.5, 側面パネル2.5Y <sup>6</sup> / <sub>2</sub> , N1.5			
外形寸法	高さ	mm	1,850+30		1,880	
	幅	mm	1,750		1,990	
	奥行	mm	1,018+67		1,456	
圧縮機	形式×台数		全密閉×3		半密閉×1	
	始動方式		直入<順次>		入-△	
凝縮器	称呼出力	kW	5.5×3	7.5×3	30	37
	容量制御	%	100-67-0<別売部品100-67-33-0>		100-75-50-0	
	1日の冷凍能力	法定トン	3.51×3/4.11×3	4.38×3/5.14×3	13.92/16.80	16.33/19.70
冷凍機能	電熱器<クランクケース>	W	50×3	60×3	180	
	種類×封入量	kg	R22×1.9×3	R22×2.6×3	R22×18	R22×18
凝縮器	制御方式		毛細管		温度式自動膨張弁	
	形式×個数		二重管式×1		シェルアンドチューブ×1	
送風機	冷却水回路数		3		2パス	
	冷却器形式		クロスフィン		プレートフィンコイル	
送風機	形式×個数		シロッコファン×1		シロッコファン×2	
	標準風量	m <sup>3</sup> /min	225	270	360	450
	標準機外静圧	mmAq	25		30	
	標準電動機出力	kW	3.7	5.5	7.5	11
断熱材<送風機室廻り>			グラスウール			
エアフィルタ			サラハニカム織		ポリプロピレンハニカム織	
運転調整装置	温度調節器・圧力計		付・付		付属<3ステップ電子サーモ>	
	操作スイッチ・表示灯		付		ロータリー式 電源<白>異常<橙>	
冷却水	30℃入口	水量	m <sup>3</sup> /h	16.9/19.2	21.4/24.2	24.4/27.9
		水頭損失	mAq	4.2/5.5	4.0/5.0	4.7/5.9
配管寸法	冷却水出入口	B<A>	2 1/2<65>		3<80>	
	機械室ドレン管	B<A>	1<25>		1 1/4<32>	
	送風機室ドレン管	B<A>	1 1/4<32>			
保護装置	圧力開閉器 高圧側/低圧側	kg/cm <sup>2</sup>	25カットアウト		22<手動復帰>/2.0<自動復帰>	
	溶栓口径<溶融温度>	mm<℃>	—		φ7.2<75>	
	圧縮機保護		熱動温度開閉器, 過電流継電器		過電流継電器, 巻線保護サーモ, 吐出ガス温度サーモ, 油圧開閉器	
送風機保護			熱動過電流継電器			
高圧ガス取締法区分			不要			
冷凍保安責任者の選任			不要			
製品重量		kg	640	730	1,150	1,280
型式認可			—			
掲載頁	外形寸法図	頁	26			
	電気系統図	頁	36		37	
	能力線図	頁	83	85	87	90
取付可能部品			加熱器<蒸気・温水・電気>, 加湿器<蒸気・温水・高圧・超音波・ペーパーパン>, 入-△始動器<送風機用電動機11kW以上>, 断水開閉器, 進相コンデンサ			

注※1. 標準能力はJIS規格<吸込空気温度27℃DB, 19.5℃WB, 冷却水入口30℃, 出口35℃>

に準じて運転した場合を示します。

※2. PW-100C<sub>3</sub>には油圧開閉器・巻線保護サーモは付属しません。

※3. 50Hzは届出, 60Hzは許可申請です。

新耐震基準<昭和56年6月1日施行の建築基準法施行令>に基づく仕様<機器, 据付方法等>については, 別途ご相談下さい。

建設省仕様については別途ご相談下さい。電気特性・取付可能部品などは第5編<P810>に掲載。

PW-60E	PW-80E	PW-100C <sub>3</sub>	PW-120C <sub>3</sub>
160,000/180,000	200,000/224,000	250,000/280,000	315,000/355,000
三相200V 50/60Hz			
48.1/57.7	65.8/81.0	91/105	111/128
156.3/182	213/256	302/344	373/406
88.8/91.5	89.2/91.3	87/88	86/91
380/341	448/399	360/362	758/659
マンセルN8.5, マンセル2.5Y <sup>6</sup> / <sub>2</sub>		5Y <sup>7</sup> / <sub>2</sub>	
1,880		1,860	
2,860		3,610	3,960
1,590		1,545	1,565
半密閉×1		半密閉×2	半密閉×1
Λ-△始動方式			
45	60	34×2/36×2	84/90
100-83-50-0	100-75-50-0	100-75-50-25-0	100-67-50-33-0
20.9/25.2	27.8/33.6	16.2×2/19.6×2	44/53.1
250		200×2	400
スニソ4SG14	スニソ4GS15	スニソ4GS5.5×2	スニソ4GS28
R22×28	R22×33	R22×30×2	R22×70
温度式自動膨張弁			
シェルアンドチューブ×1		シェルアンドチューブ×2	シェルアンドチューブ×1
2パス			
プレートフィンコイル			
シロッコファン×3			
540	720	900	1,040
30			
11	15	18.5	22
グラスウール			
ポリプロピレンハニカム織		サランハニカム織	
付属<3ステップ電子サーモ>		付属<2ステップ式>	
ロータリー式 電源<白> 異常<橙>		ロータリー式 電源<緑> 異常<赤>	
38.6/44.3	48.9/56.3	67.5/75	81.5/90
6.3/8.0	6.4/8.2	4.0/4.8	3.5/4.1
4<100>			
1¼<32>×2		1<25>×4	1<25>×3
1¼<32>		—	
22<手動復帰>/2.0<自動復帰>		20<手動復帰>/3.2<自動復帰>	
φ7.2<75>			
熱動過電流継電器, 巻線保護サーモ, 吐出ガス温度サーモ, 油圧開閉器		熱動過電流継電器<油圧開閉器, 巻線保護サーモ※2>	
熱動過電流継電器			
届出<運転開始20日前>			許可申請※3
不要			
1,960	2,100	3,700	3,850
—			
27		当社営業所にご照会下さい。	
39		当社営業所にご照会下さい。	
93	96	当社営業所にご照会下さい。	

加熱器<蒸気・温水>, 加湿器<蒸気・温水・高圧・超音波・ペーパーパン>, Λ-△始動器<送風機用電動機11kW以上>, 断水開閉器, 進相コンデンサ

PW-60E～120C<sub>3</sub>形は受注生産品です

# MB-25・40

## 1.1.2外形寸法図

### (1)天井埋込形〈MB形〉

#### MB-25SB・TB<sub>1</sub>形

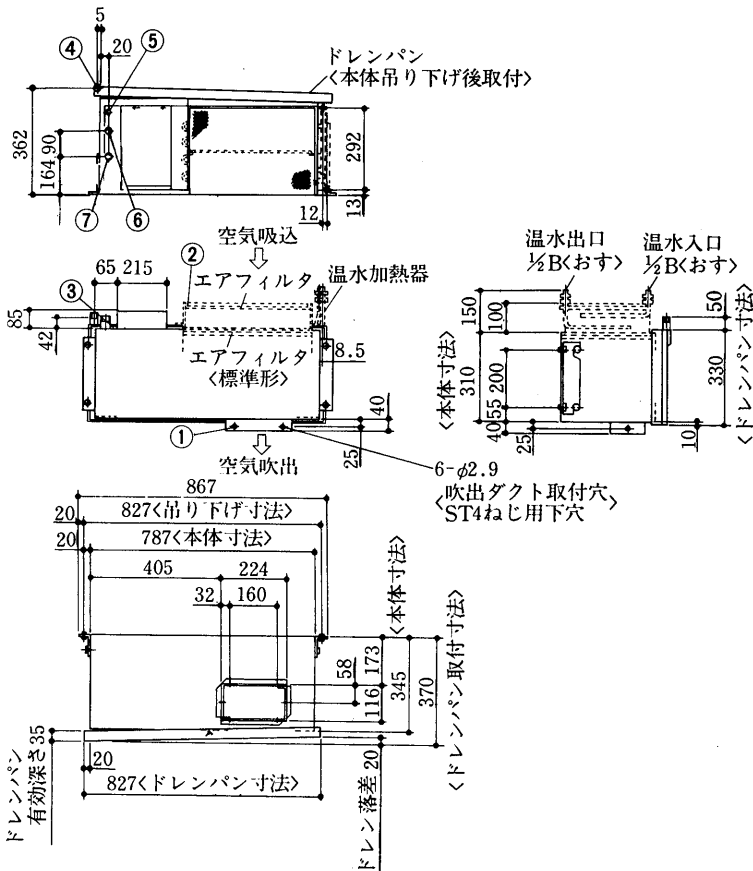

#### MB-40SB・TB<sub>1</sub>形

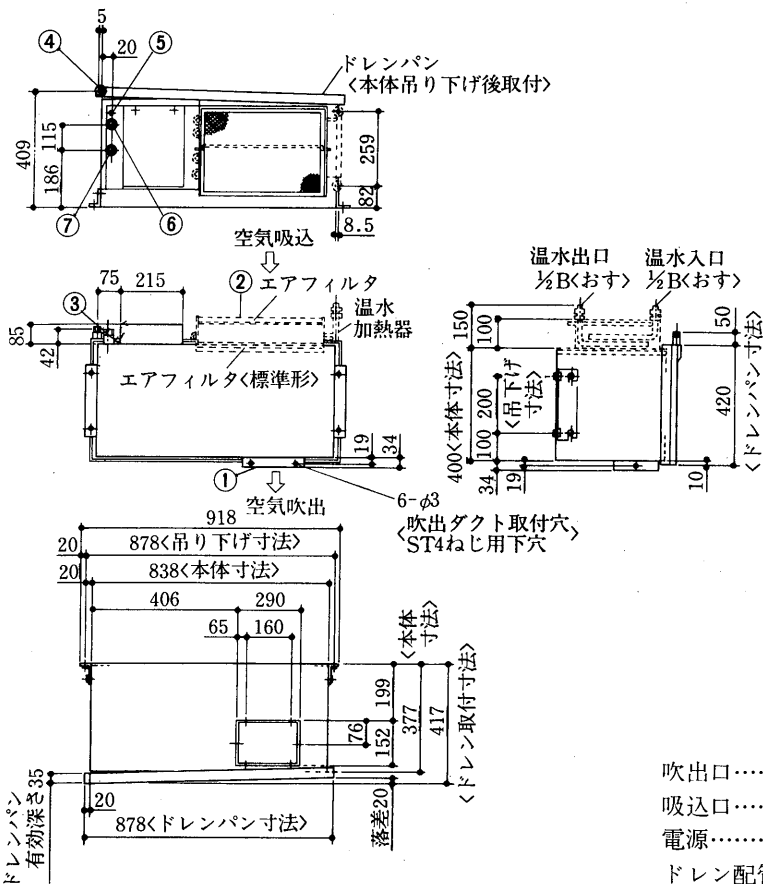

#### サービススペース〈MB-25・40形〉

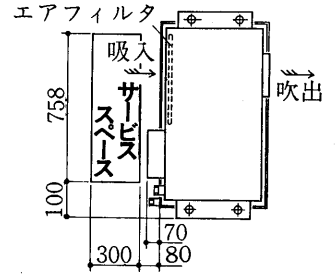

#### MB-25形用吸込ダクトフランジ

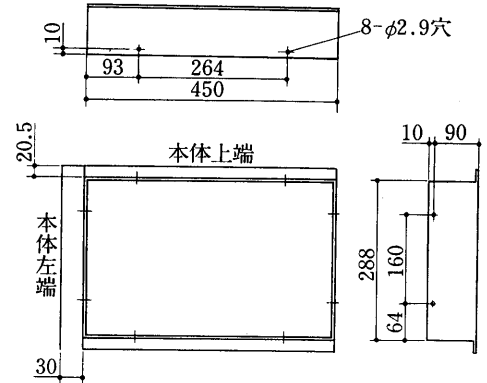

#### MB形用リモートコントローラ

2個用スイッチボックスカバー付  
JIS-C8337〈客先手配〉

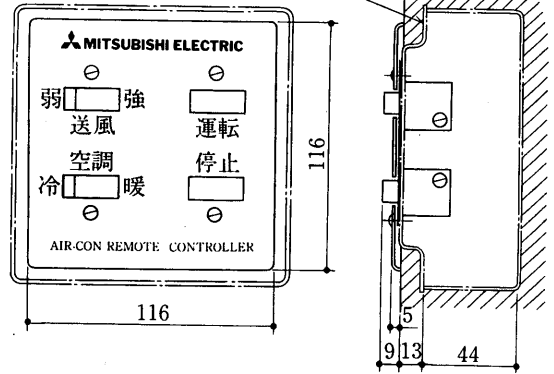

#### MB-40形用吸込ダクトフランジ

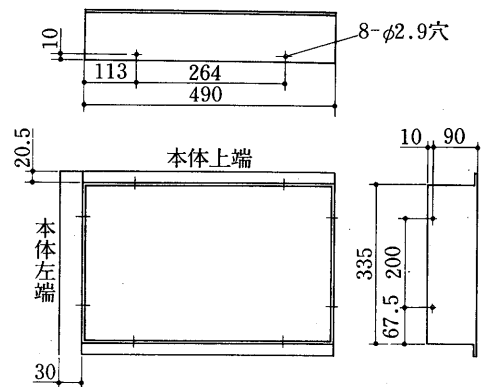

- 吹出口……………① アース……………⑤
- 吸込口……………② 冷却水入口……………⑥
- 電源……………③ 冷却水出口……………⑦
- ドレン配管……………④ 3/4B……………⑦

MB形化粧パネル取付外形図<別売部品>

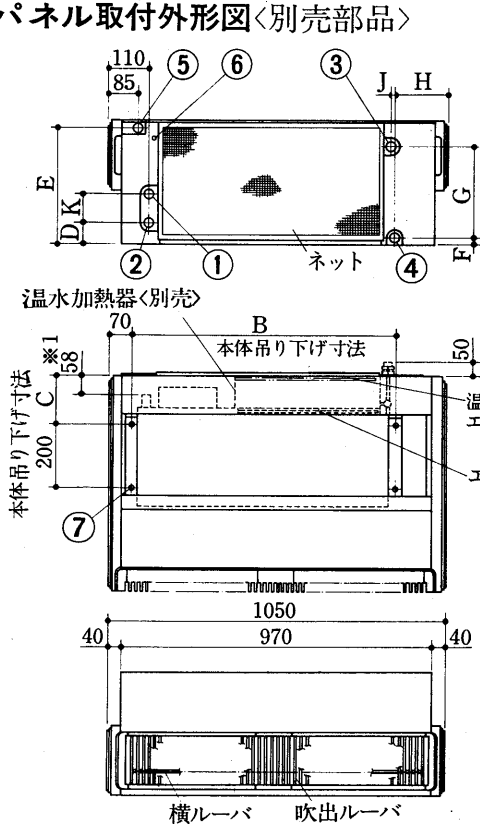

冷却水入口  
冷却水出口  
温水入口  
温水出口

3/4B<おす>...① ドレン  
3/4B<おす>...② 電源配線穴  
1/2B<おす>...③ 吊りボルト径  
1/2B<おす>...④

3/4B<おす>...⑤  
φ10...⑦

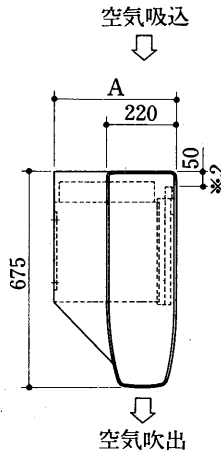

注1.※1,2範囲内の配管は直管のこと。

変化寸法表

形名	記号	A	B	C	D	E	F	G	H	J	K
MB-25		389	827	155	165	362	13	292	165	12	90
MB-40		436	878	200	187	409	82	259	114	0	115

MB-90TB形

6-φ3 吹出ダクト取付用穴  
<PTT-4ネジ用下穴>

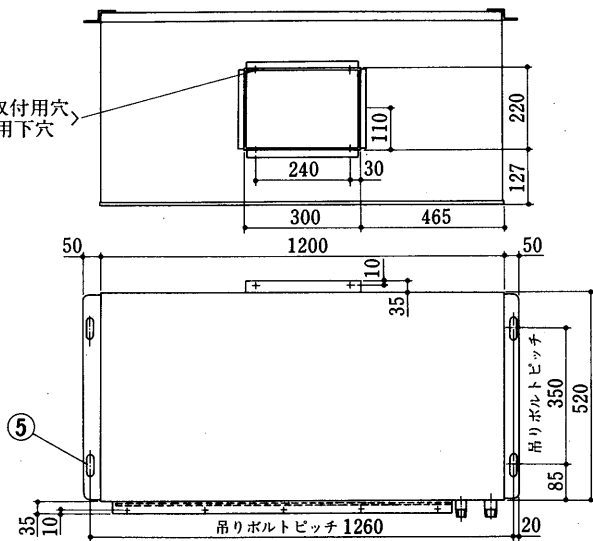

冷却水入口 PT1B<おす>...①  
冷却水出口 PT1B<おす>...②  
ドレン出口 PT1B<おす>...③  
アース端子 M5ねじ...④  
吊りボルト穴 4-14×50長穴...⑤

注1.吊りボルトはφ12を御使用ください。  
2.ユニットの真下には、下図の様に必ず点検口を設けてください。

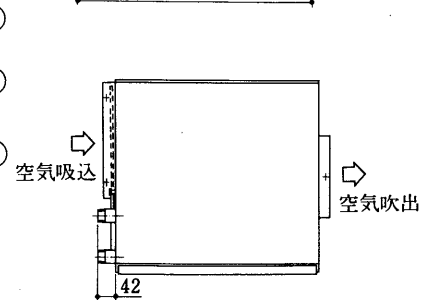
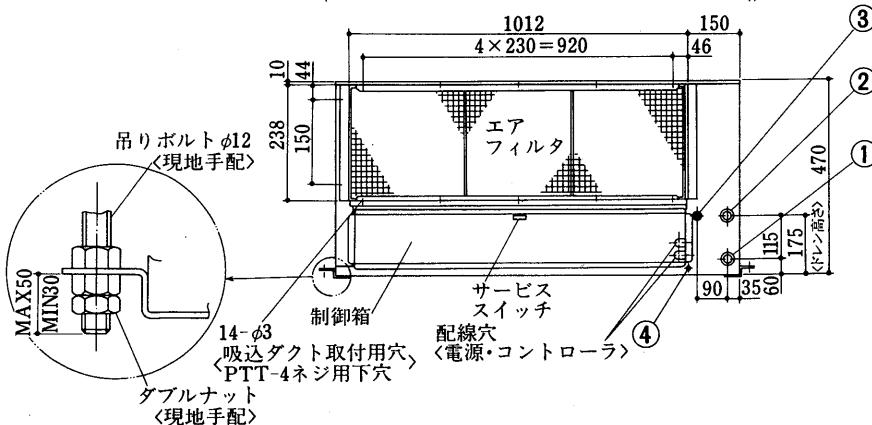
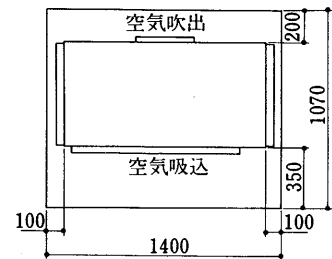

MB-140TB形

- 冷却水入口 1¼B<おす>.....①
- 冷却水出口 1¼B<おす>.....②
- ドレン 1B<おす>.....③
- アース端子 M5ねじ.....④
- 吊りボルト穴 4-18×50長穴...⑤

6-φ3  
吹出ダクト取付用穴  
S.T.4 ねじ用下穴

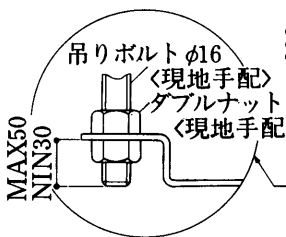
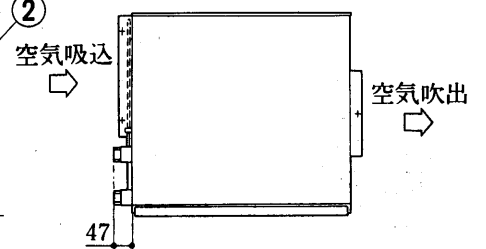
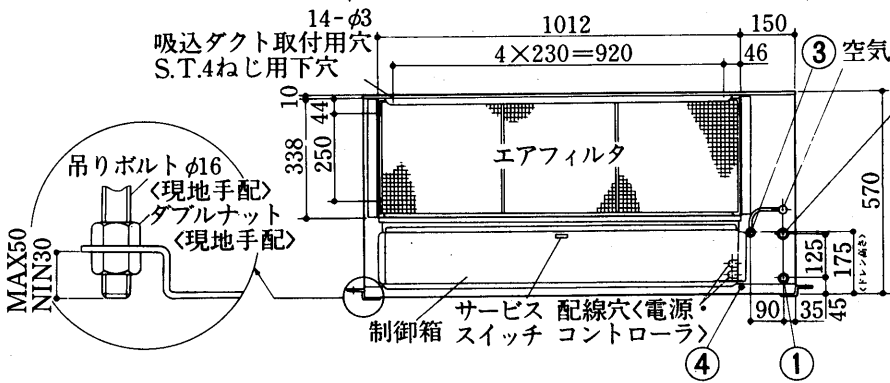
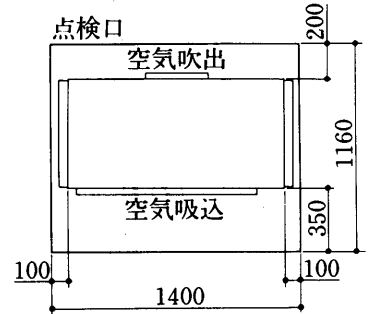
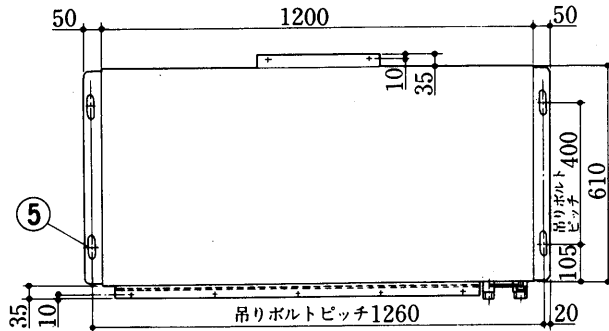
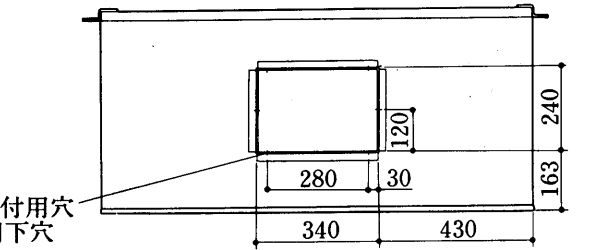

(2)床置形<MGL形>

MGL-18SD形  
MGL-25SD・25TD<sub>1</sub>形  
MGL-40SD・40TD<sub>1</sub>形  
MGL-50SD・50TD<sub>1</sub>形

変化寸法表

形名	A	B
MGL-18・25D	1000	540
MGL-40・50D	1360	900

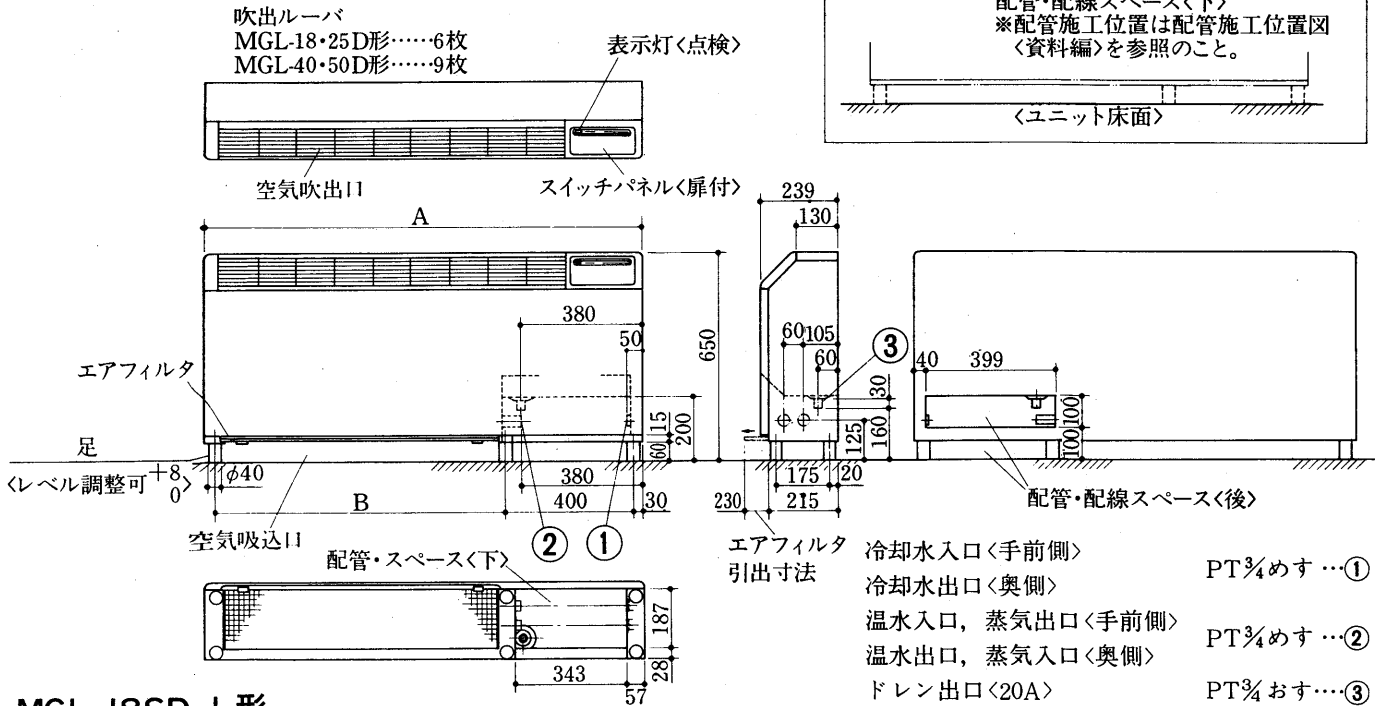
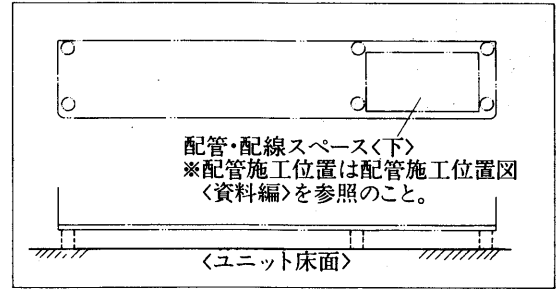

MGL-18SD-L形  
MGL-25SD-L・25TD<sub>1</sub>-L形  
MGL-40SD-L・40TD<sub>1</sub>-L形  
MGL-50SD-L・50TD<sub>1</sub>-L形

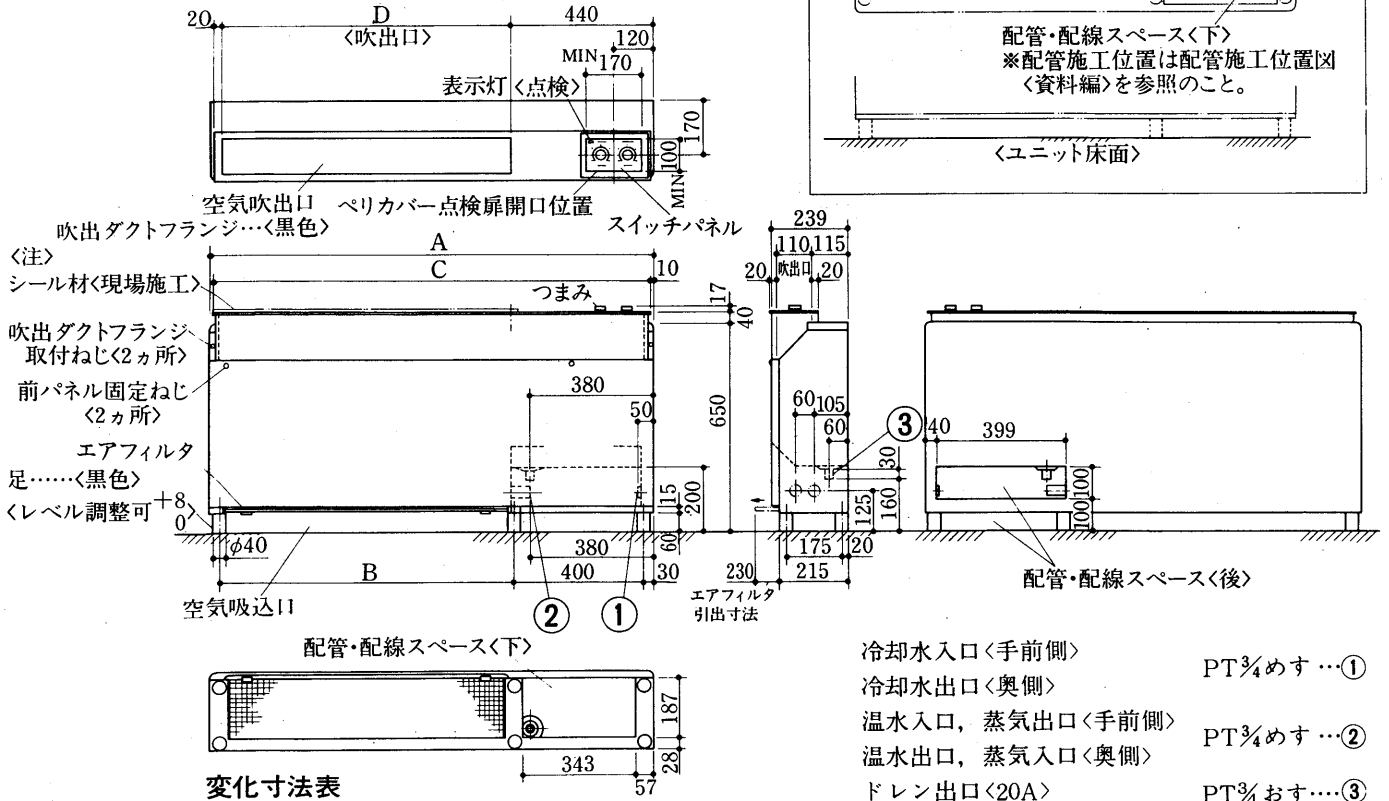
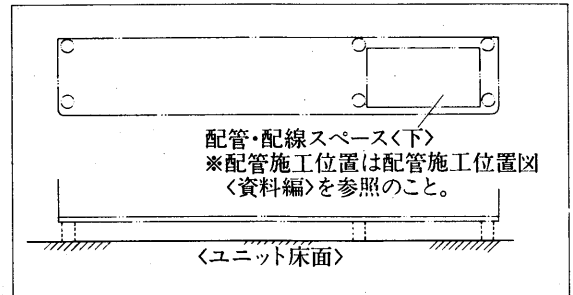

変化寸法表

形名	A	B	C	D
MGL-18・25D-L	1,000	540	980	530
MGL-40・50D-L	1,360	900	1,340	890

注1. 吹出ダクトフランジは別梱包ですので現地に於て本体に取付けてください。

注2. ペリカバーと吹出ダクトフランジとのシール<シール材:現場手配>は、吹出口の周囲にのみ施工し、スイッチパネルの周囲には施工しないでください。……スイッチパネル上に水が落ちて溜らないようにしてください。

(3)床置形<PW形>直吹きタイプ

PW-2B形

PW-3B形

<プレナムタイプ>

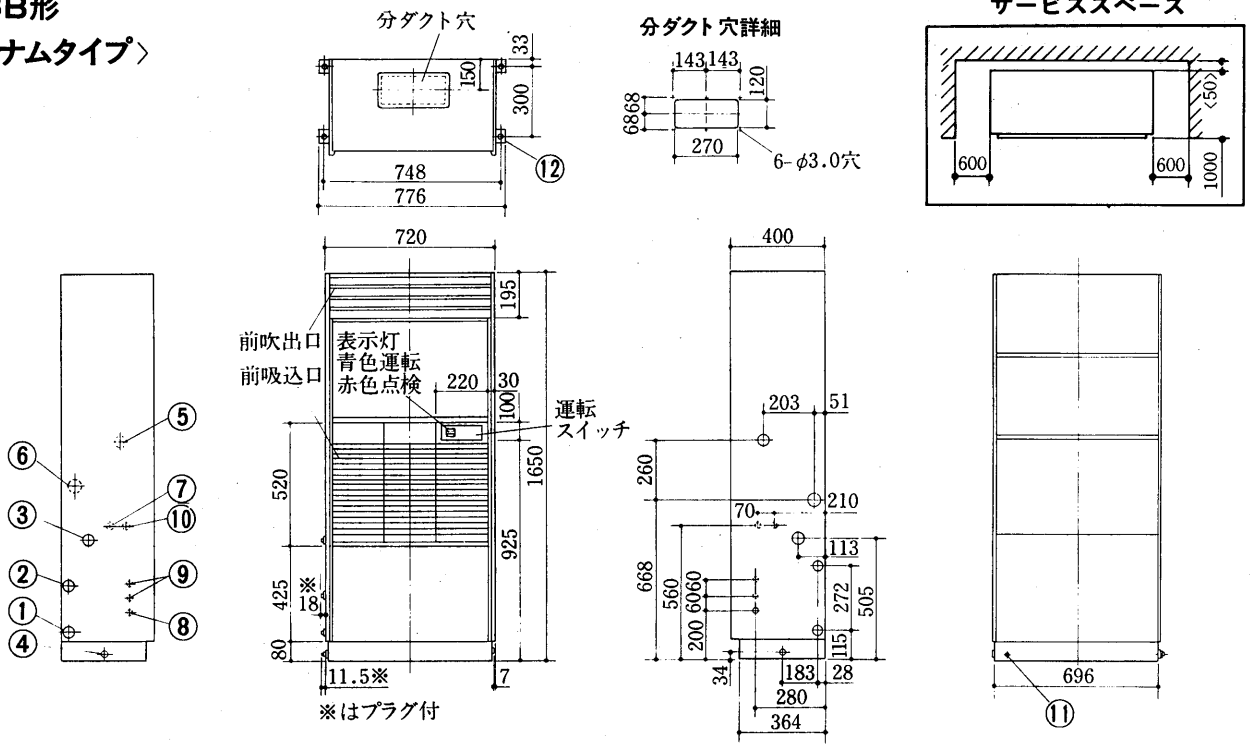

<グリルタイプ>

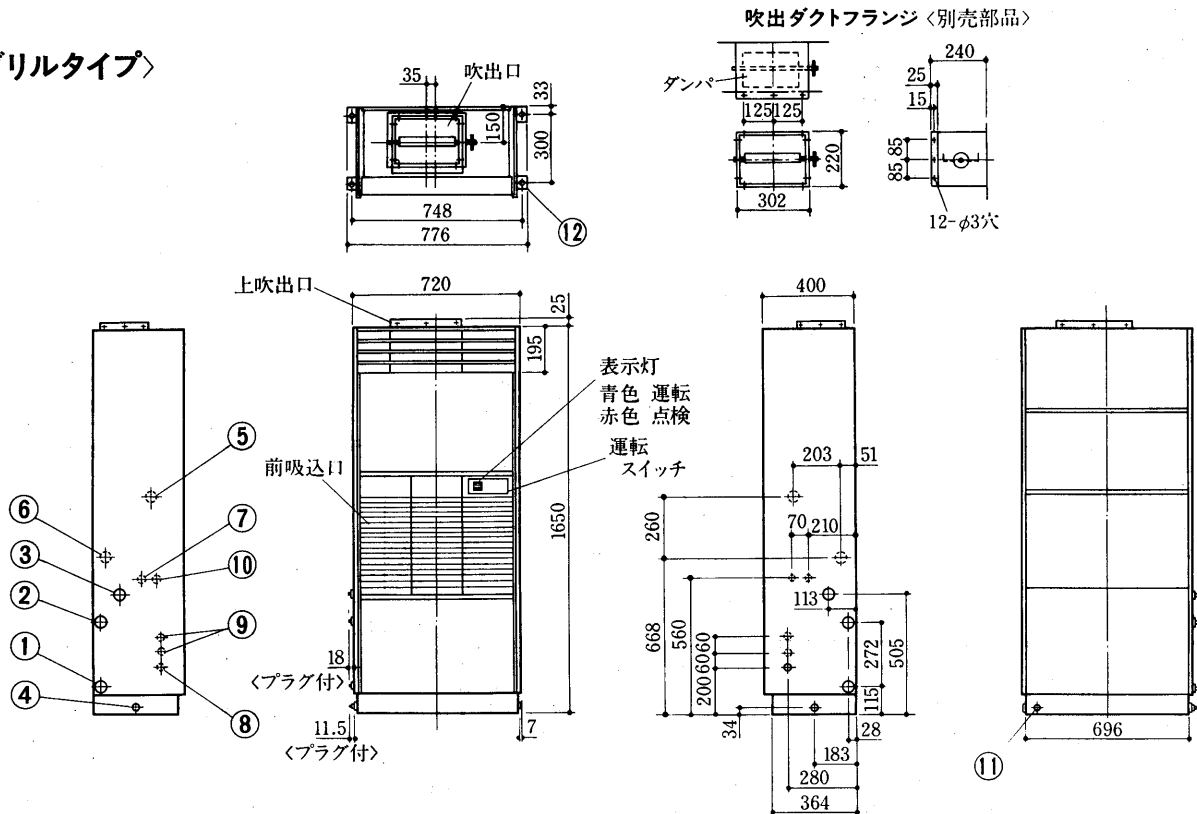

- |                     |             |             |                |
|---------------------|-------------|-------------|----------------|
| 冷却水入口               | 1 B ... ①   | 加湿器<ペーパーパン> | 1/2 B おす ... ⑦ |
| 冷却水出口               | 1 B ... ②   | 加湿器<蒸気>     | 1/2 B          |
| 冷却器ドレン              | 1 B ... ③   | 装置電源穴       | φ22 ... ⑧      |
| 機械室ドレン              | 3/4 B ... ④ | 電源穴         | φ22 ... ⑨      |
| 電熱器電源穴φ43・加熱器<蒸気入口> | 3/4 B ... ⑤ | ペーパーパン電源穴   | φ27 ... ⑩      |
| 加熱器<蒸気出口>           | 3/4 B ... ⑥ | アース端子       | 5ねじ ... ⑪      |
| 加熱器<温水入口>           |             | 基礎ボルト穴      | φ12 ... ⑫      |

PW-5PA形

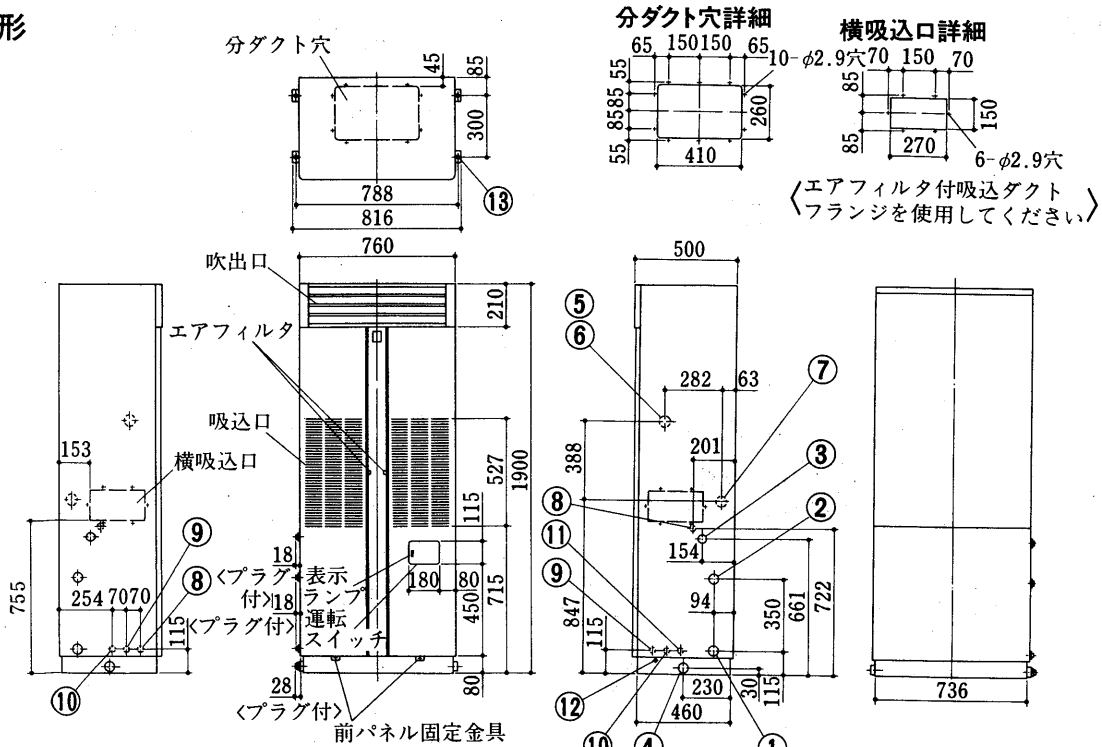

- |        |       |           |       |         |         |
|--------|-------|-----------|-------|---------|---------|
| 冷却水入口  | 1B…①  | 加熱器〈蒸気入口〉 | 1B…⑥  | 装置電源穴   | φ27…⑨   |
| 冷却水出口  | 1B…②  | 加熱器〈温水出口〉 | 1B…⑦  | 電源穴     | φ27…⑩   |
| 冷却器ドレン | 1B…③  | 加熱器〈蒸気出口〉 | 1B…⑧  | 電源穴     | φ27…⑪   |
| 機械室ドレン | 1B…④  | 加熱器〈温水入口〉 | φ27…⑧ | アース端子   | 5ねじ…⑫   |
| 電熱器電源穴 | φ43…⑤ | 加湿器給水穴    | φ27…⑧ | 基礎ボルト用穴 | 4-φ12…⑬ |

PW-8PA<sub>1</sub>形

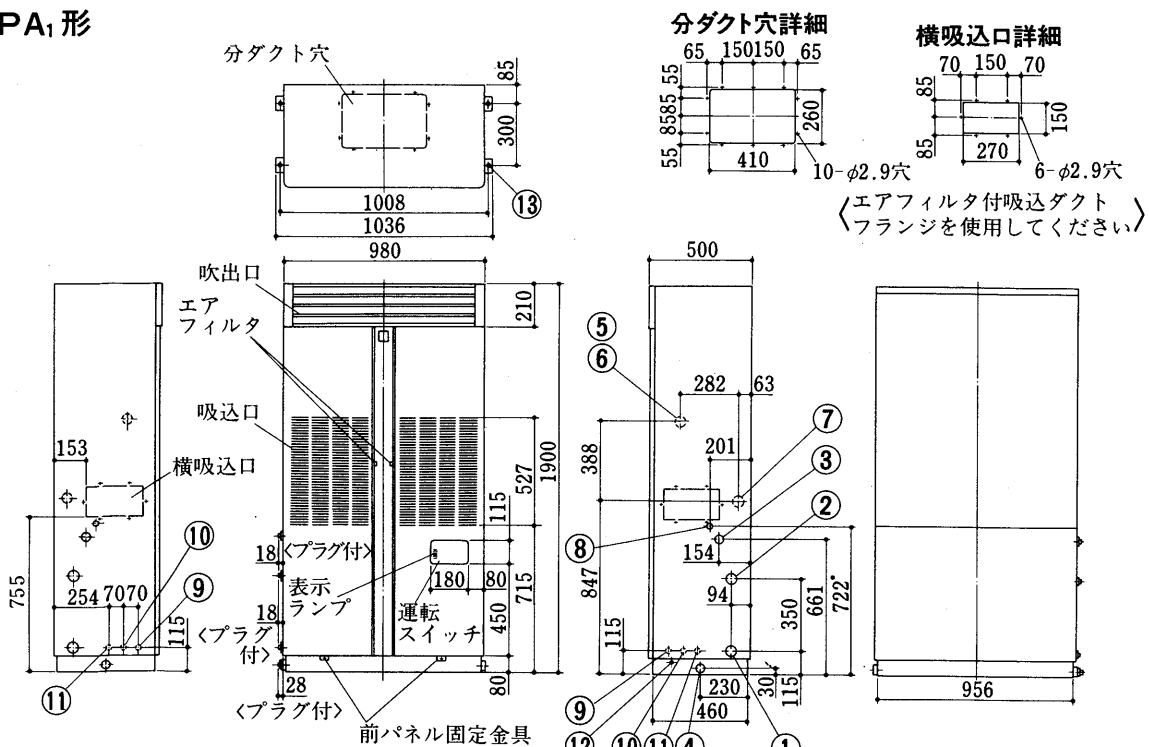

- |        |       |           |       |         |         |
|--------|-------|-----------|-------|---------|---------|
| 冷却水入口  | 1¼B…① | 加熱器〈蒸気入口〉 | 1B…⑥  | 装置電源穴   | φ27…⑨   |
| 冷却水出口  | 1¼B…② | 加熱器〈温水出口〉 | 1B…⑦  | 電源穴     | φ27…⑩   |
| 冷却器ドレン | 1B…③  | 加熱器〈蒸気出口〉 | 1B…⑧  | 電源穴     | φ27…⑪   |
| 機械室ドレン | 1B…④  | 加熱器〈温水入口〉 | φ27…⑧ | アース端子   | 5ねじ…⑫   |
| 電熱器電源穴 | φ43…⑤ | 加湿器給水穴    | φ27…⑧ | 基礎ボルト用穴 | 4-φ12…⑬ |



PW-IOPA形

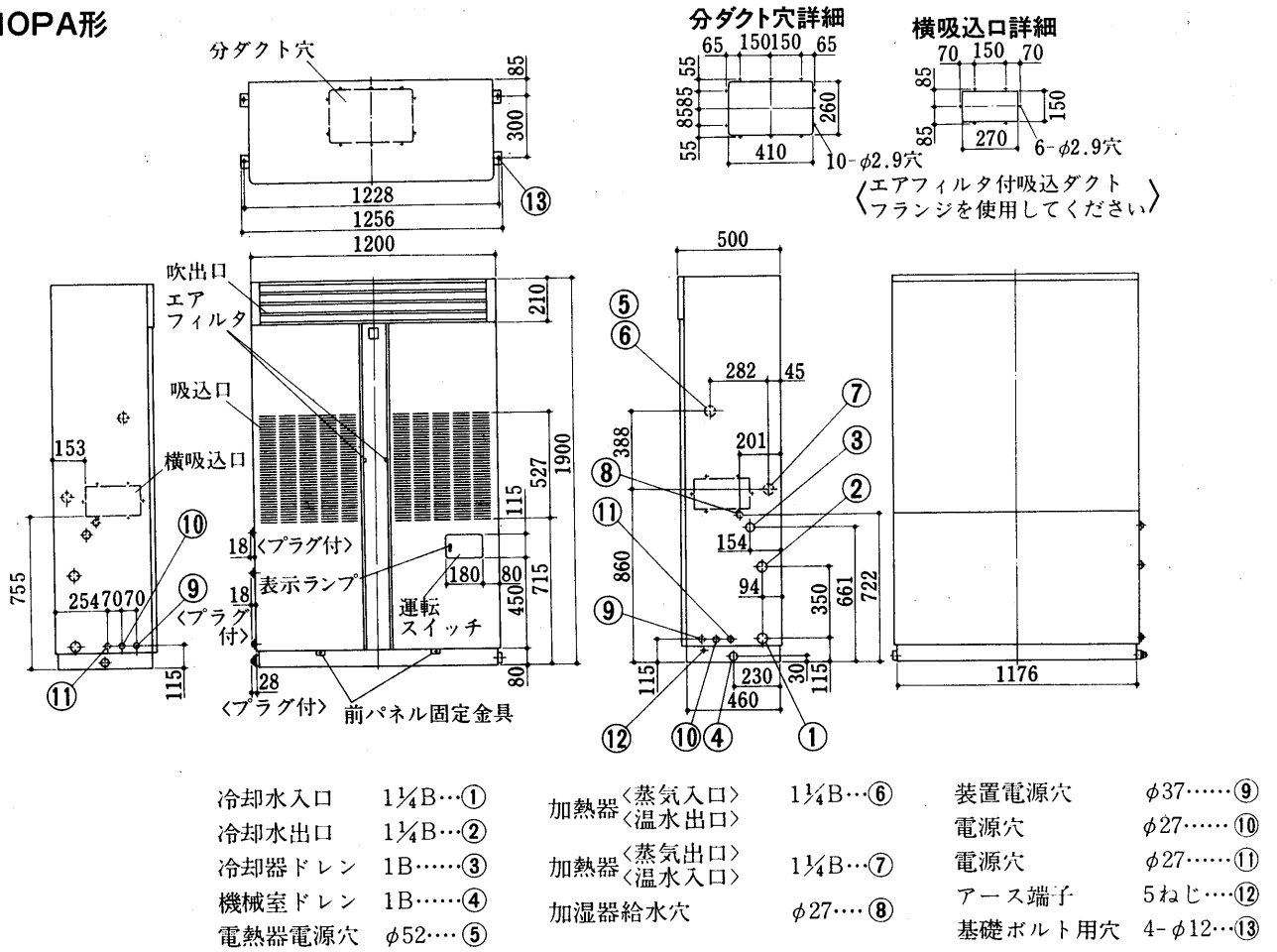

(4)床置形<PW形>ダクトタイプ

PW-5DA形  
PW-5DA-H形  
<グリルタイプ>

サービススペース

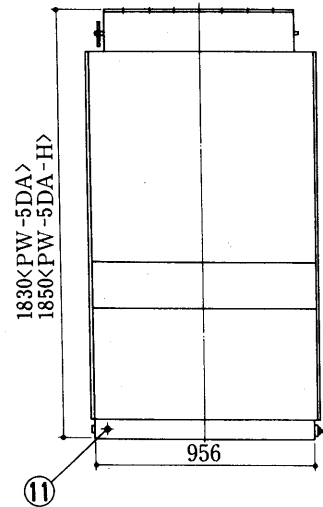
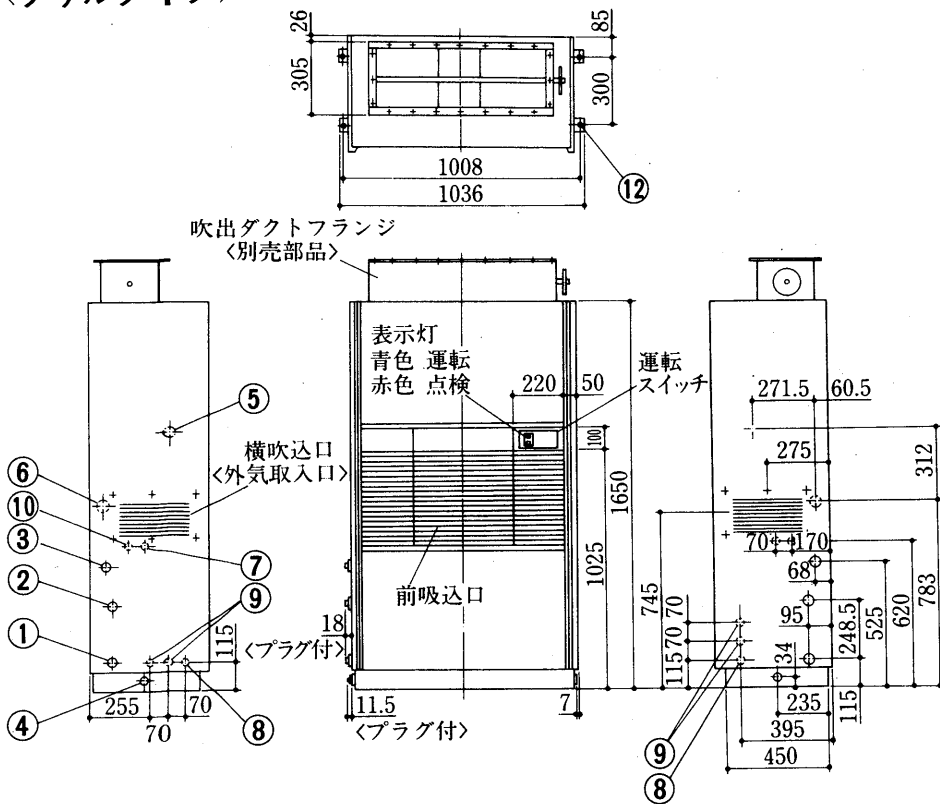
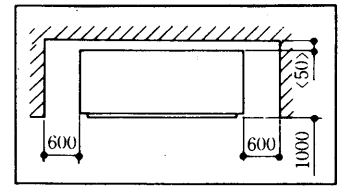

<ダクトタイプ>

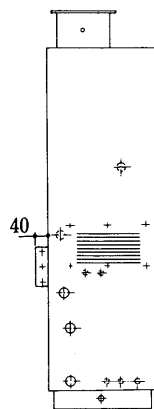
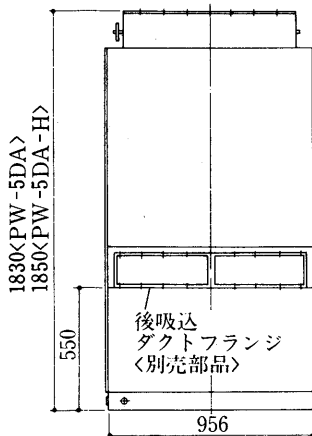
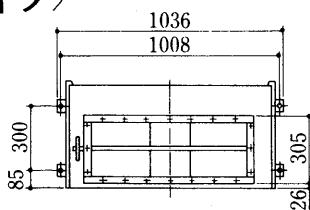

後吸込ダクトフランジ  
<別売部品>

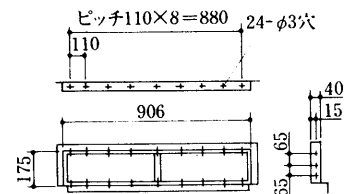

吹出ダクトフランジ  
<別売部品>

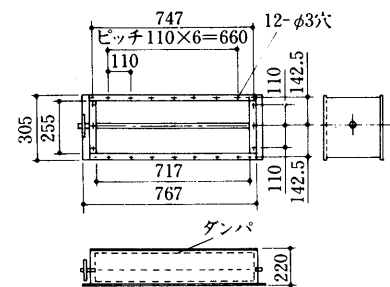

ダクトフランジ<外気取入>  
<別売部品>

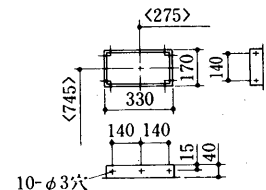

- |                      |           |   |             |            |   |
|----------------------|-----------|---|-------------|------------|---|
| 冷却水入口                | 1B.....   | ① | 加湿器<ペーパーパン> | 1/2Bおす     | ⑦ |
| 冷却水出口                | 1B.....   | ② | <蒸気>        | 1/2B       |   |
| 冷却器ドレン               | 1B.....   | ③ | 装置電源穴       | φ27.....   | ⑧ |
| 機械室ドレン               | 3/4B..... | ④ | 電源穴         | φ27.....   | ⑨ |
| 電熱器電源穴 φ43・加熱器<蒸気入口> | 1B.....   | ⑤ | ペーパーパン電源穴   | φ27.....   | ⑩ |
| 加熱器<蒸気出口>            | 1B.....   | ⑥ | アース端子       | 5ねじ.....   | ⑪ |
| 加熱器<温水入口>            |           |   | 基礎ボルト用穴     | 4-φ12..... | ⑫ |

PW-8DA形  
PW-8DA-H形  
〈グリルタイプ〉

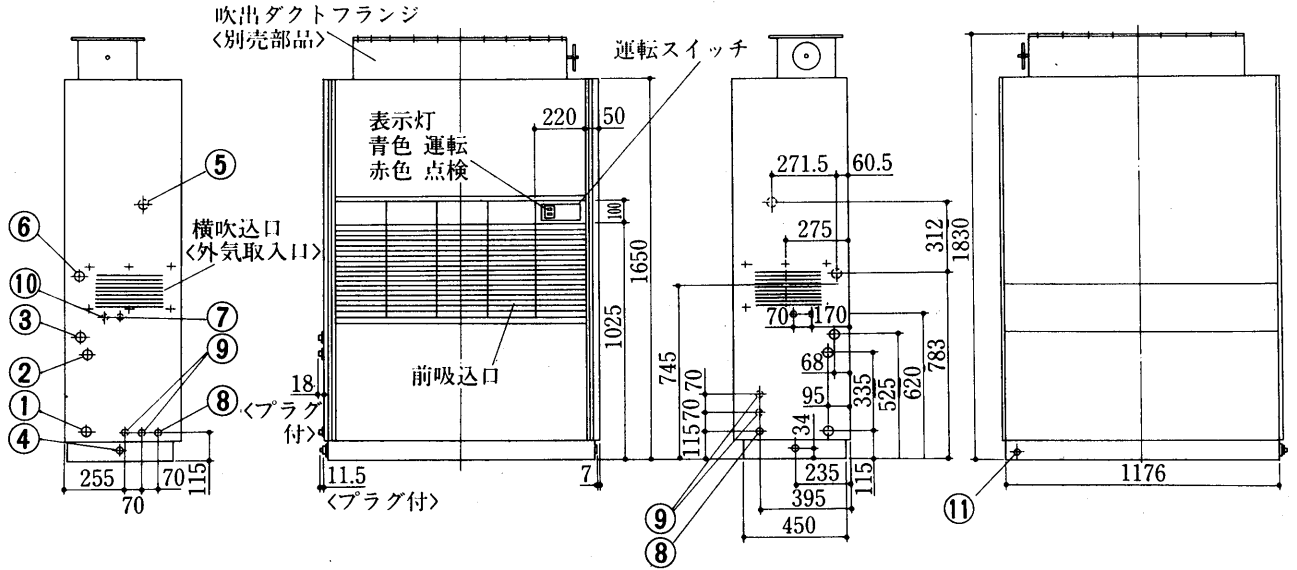
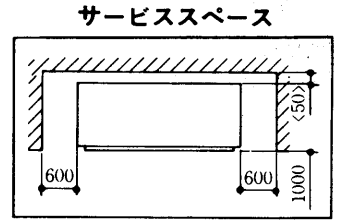
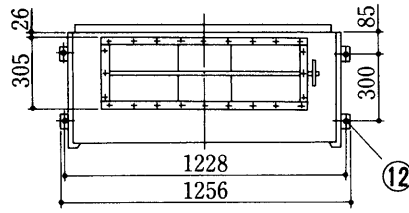

〈ダクトタイプ〉

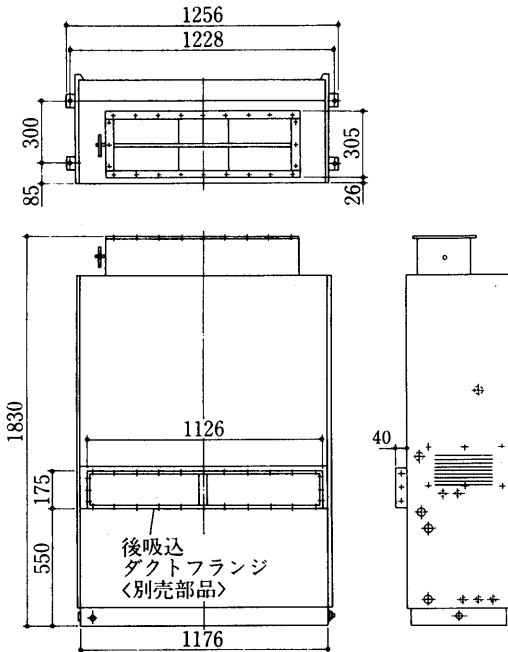

後吸込ダクトフランジ  
〈別売部品〉

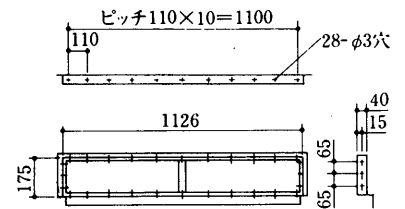

吹出ダクトフランジ  
〈別売部品〉

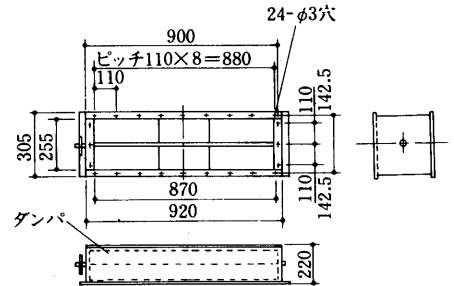

ダクトフランジ〈外気取入〉  
〈別売部品〉

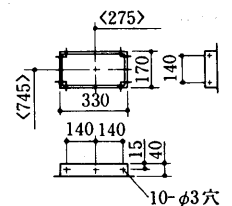

- |                      |     |   |             |       |   |
|----------------------|-----|---|-------------|-------|---|
| 冷却水入口                | 1¼B | ① | 加湿器〈ペーパーパン〉 | ½Bおす  | ⑦ |
| 冷却水出口                | 1¼B | ② | 加湿器〈蒸気〉     | ½B    |   |
| 冷却器ドレン               | 1B  | ③ | 装置電源穴       | φ27   | ⑧ |
| 機械室ドレン               | ¾B  | ④ | 電源穴         | φ27   | ⑨ |
| 電熱器電源穴 φ43・加熱器〈蒸気入口〉 | 1B  | ⑤ | ペーパーパン電源穴   | φ27   | ⑩ |
| 加熱器〈蒸気出口〉            | 1B  | ⑥ | アース端子       | 5ねじ   | ⑪ |
| 加熱器〈温水入口〉            | 1B  |   | 基礎ボルト用穴     | 4-φ12 | ⑫ |

PW-10DA形  
〈グリルタイプ〉

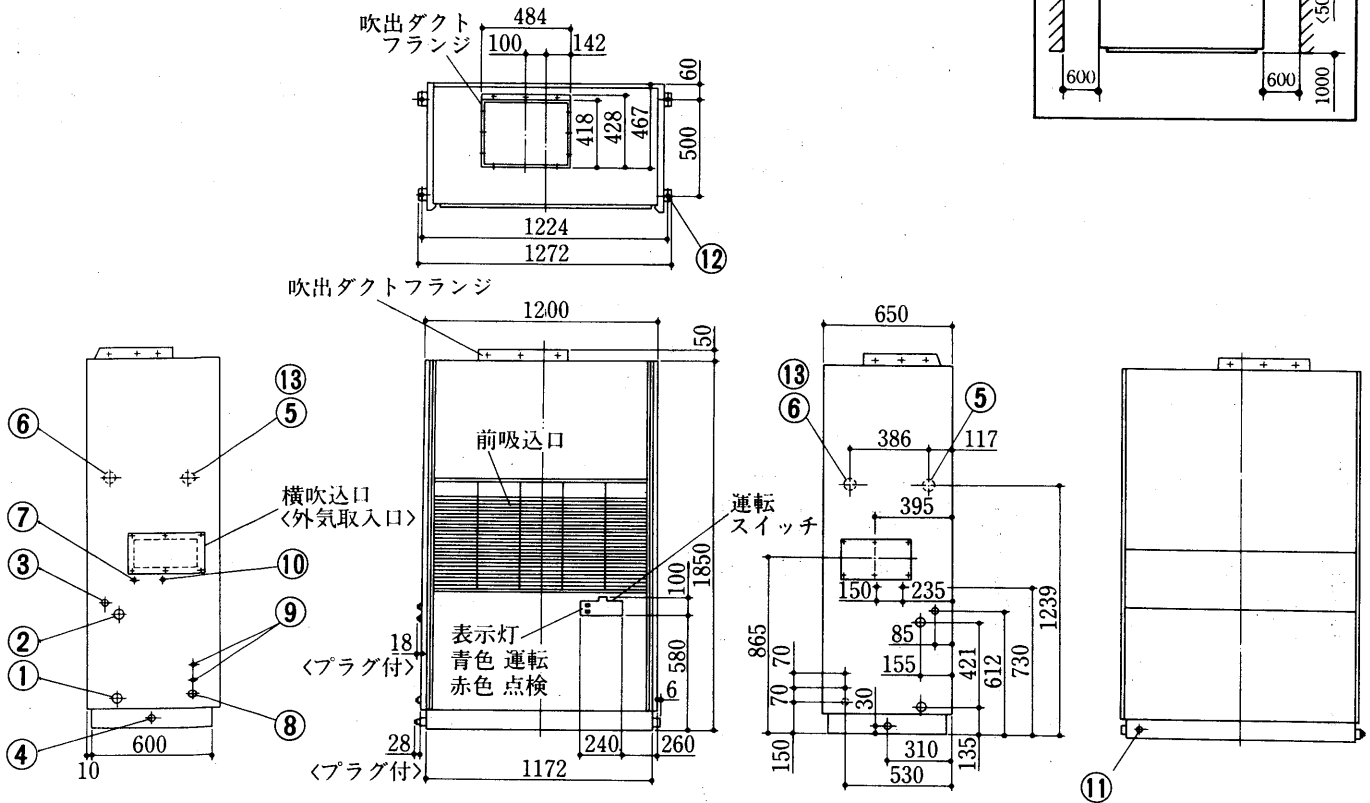

〈ダクトタイプ〉

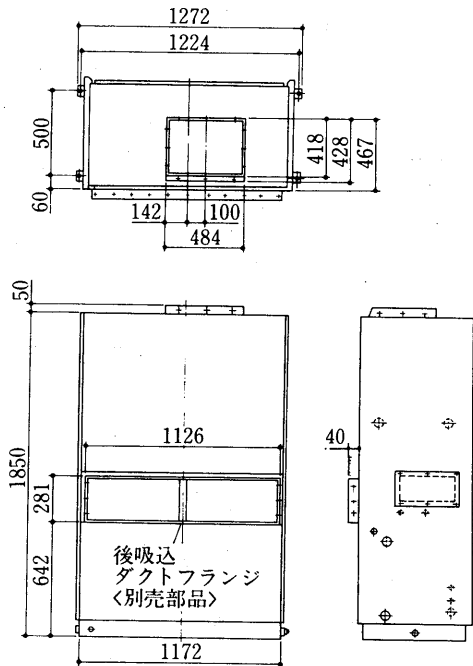

後吸込ダクトフランジ  
〈別売部品〉

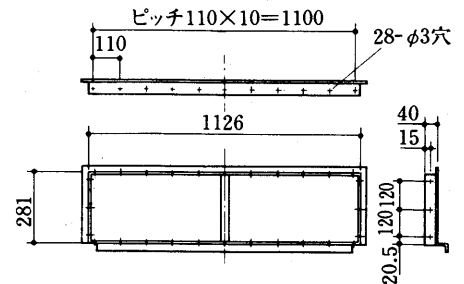

吹出ダクトフランジ詳細

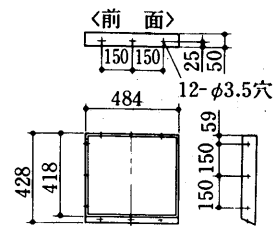

ダクトフランジ〈外気取入〉  
〈別売部品〉

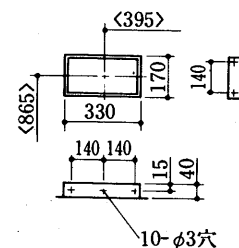

- |           |       |             |          |
|-----------|-------|-------------|----------|
| 冷却水入口     | 1¼B…① | 加湿器〈ペーパーパン〉 | ½B〈おす〉…⑦ |
| 冷却水出口     | 1¼B…② | 加湿器〈蒸気〉     | ½B       |
| ドレン〈冷却器〉  | 1B…③  | 電線穴〈装置〉     | φ37…⑧    |
| ドレン〈機械室〉  | 1B…④  | 電線穴         | φ27…⑨    |
| 加熱器〈蒸気出口〉 | 1¼B…⑤ | 電線穴〈ペーパーパン〉 | φ27…⑩    |
| 加熱器〈温水出口〉 | 1¼B…⑤ | アース端子       | 6ねじ…⑪    |
| 加熱器〈蒸気入口〉 | 1¼B…⑥ | 基礎ボルト用穴     | 4-φ15…⑫  |
| 加熱器〈温水入口〉 | 1¼B…⑥ | 電線穴〈電熱器〉    | φ52…⑬    |

PW-15DA形  
〈グリルタイプ〉

サービススペース

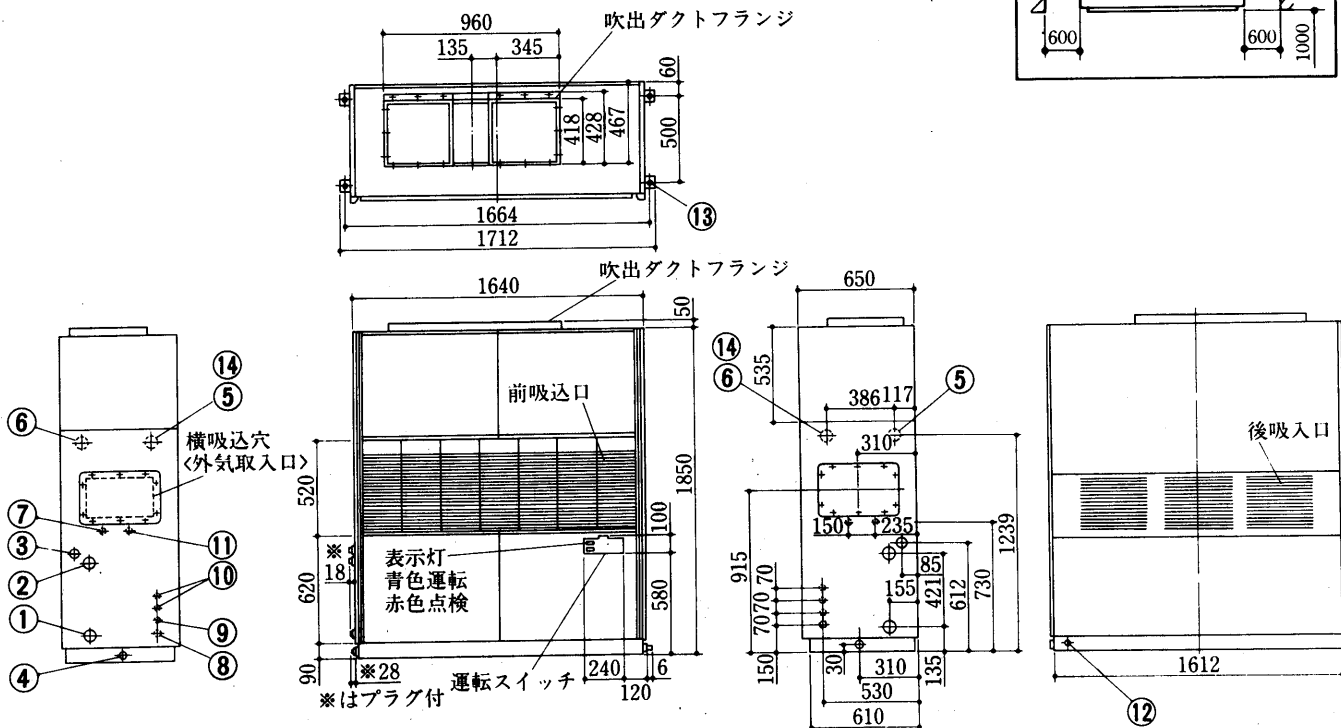
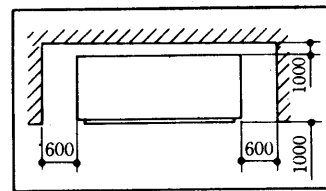

〈プレナムタイプ〉

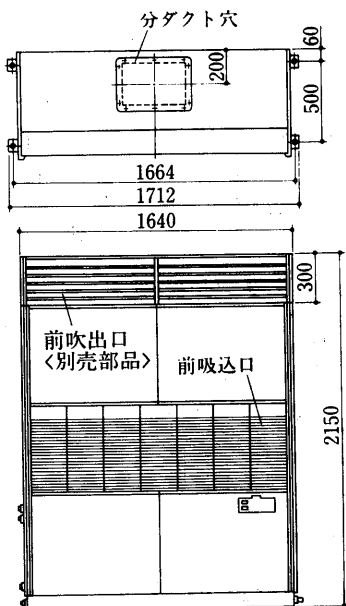

〈ダクトタイプ〉

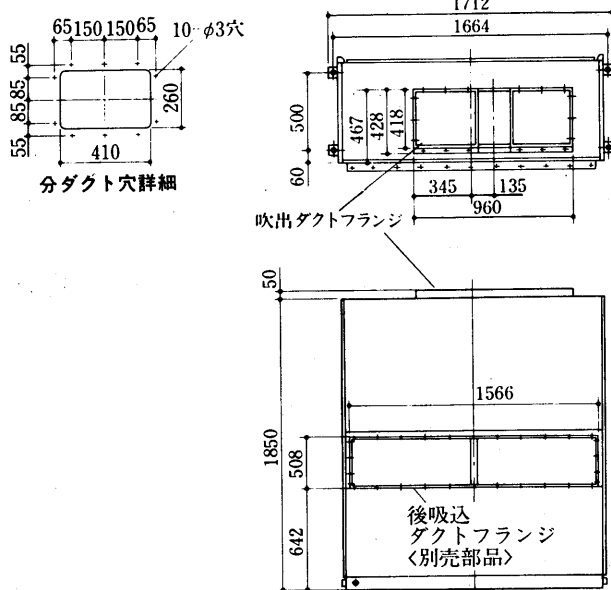

吹出ダクトフランジ詳細

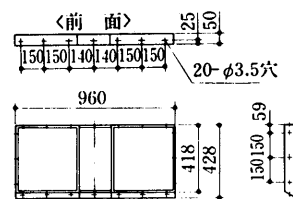

後吸込ダクトフランジ  
〈別売部品〉

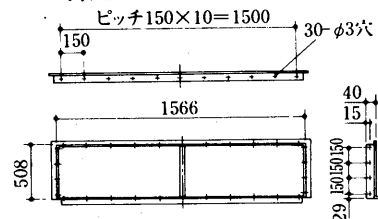

ダクトフランジ〈外気取入〉  
〈別売部品〉

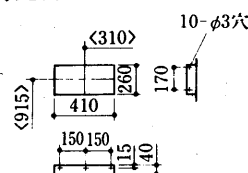

- |                |            |             |           |
|----------------|------------|-------------|-----------|
| 冷却水入口          | 1½B.....①  | 電線穴〈装置〉     | φ52.....⑧ |
| 冷却水出口          | 1½B.....②  | 電線穴         | φ37.....⑨ |
| ドレン〈冷却器〉       | 1B.....③   | 電線穴         | φ27.....⑩ |
| ドレン〈機械室〉       | 1B.....④   | 電線穴〈ペーパーパン〉 | φ27.....⑪ |
| 加熱器〈蒸気出口・温水出口〉 | 1½B.....⑤  | アース端子       | 6ねじ.....⑫ |
| 加熱器〈蒸気入口・温水入口〉 | 1½B.....⑥  | 基礎ボルト用穴     | 4-φ15...⑬ |
| 加湿器〈ペーパーパン〉    | ½B〈おす〉...⑦ | 電線穴〈電熱器〉    | φ52.....⑭ |
| 加湿器〈蒸気〉        | ½B         |             |           |

PW-20DA形  
〈グリルタイプ〉

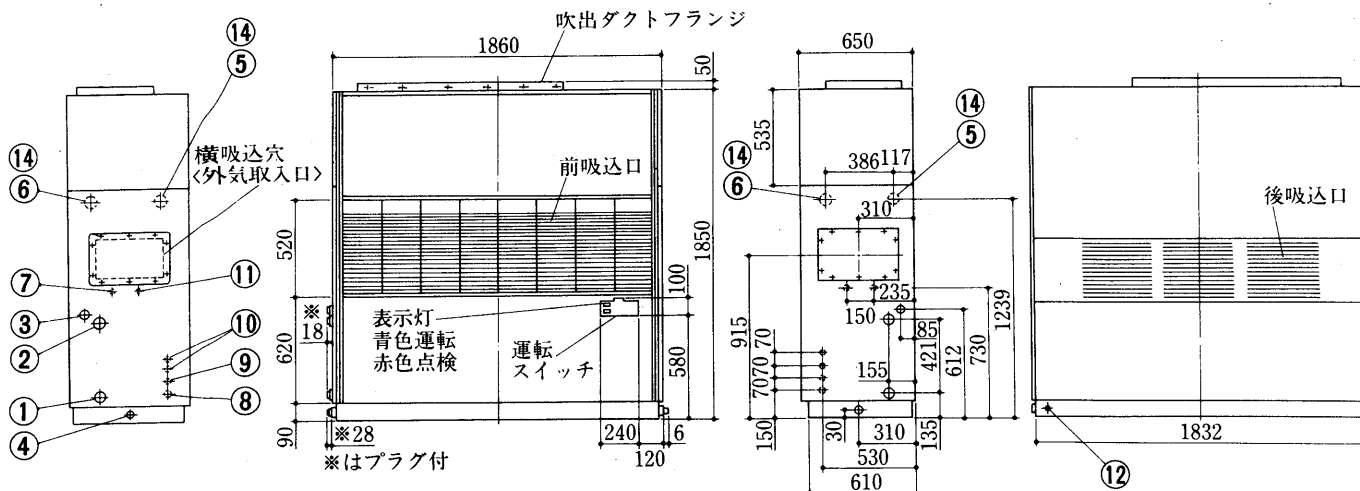
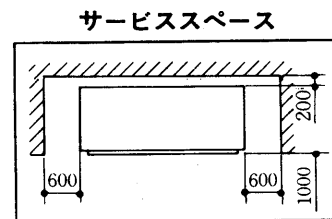
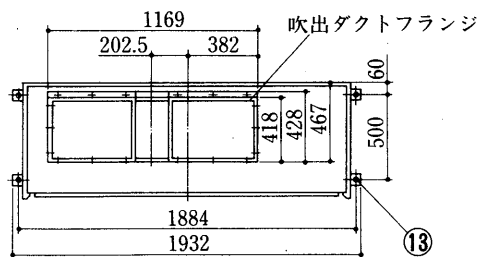

〈プレナムタイプ〉

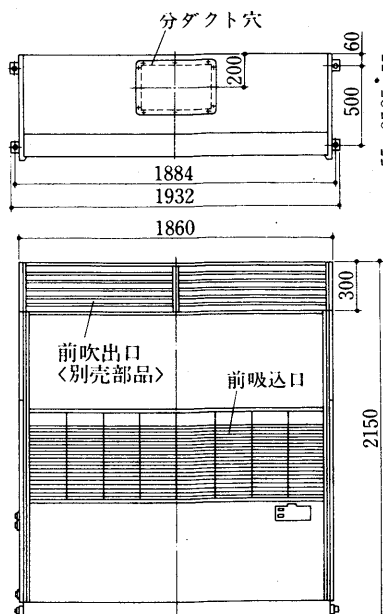

〈ダクトタイプ〉

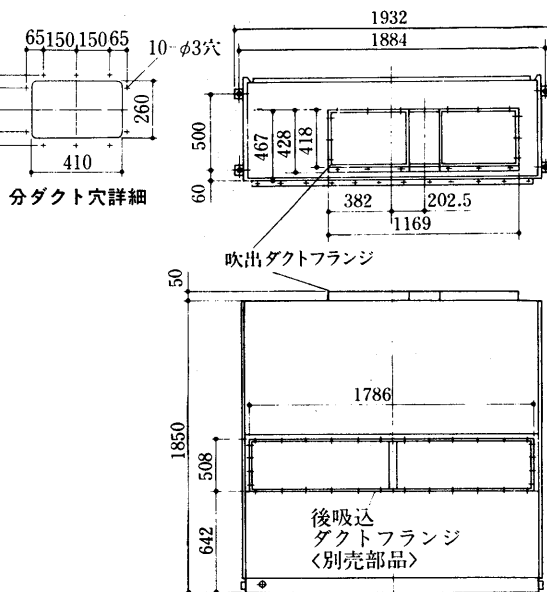

吹出ダクトフランジ詳細

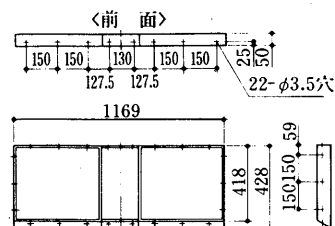

後吸込ダクトフランジ  
〈別売部品〉

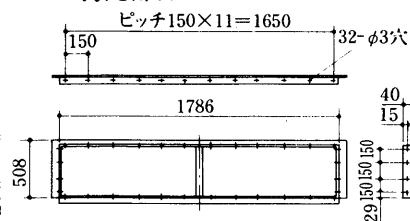

- |                |            |             |             |
|----------------|------------|-------------|-------------|
| 冷却水入口          | 2B.....①   | 電線穴〈装置〉     | φ52.....⑧   |
| 冷却水出口          | 2B.....②   | 電線穴         | φ37.....⑨   |
| ドレン〈冷却器〉       | 1B.....③   | 電線穴         | φ27.....⑩   |
| ドレン〈機械室〉       | 1B.....④   | 電線穴〈ベーパーパン〉 | φ27.....⑪   |
| 加熱器〈蒸気出口・温水出口〉 | 1½B.....⑤  | アース端子       | 6ねじ.....⑫   |
| 加熱器〈蒸気入口・温水入口〉 | 1½B.....⑥  | 基礎ボルト用穴     | 4-φ15.....⑬ |
| 加湿器〈ベーパーパン〉    | ½B〈おす〉...⑦ | 電源穴〈電熱器〉    | φ52.....⑭   |
| 加湿器〈蒸気〉        | ½B         |             |             |

ダクトフランジ〈外気取入〉  
〈別売部品〉

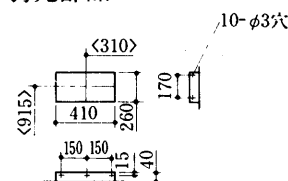

PW-25DA形  
PW-30DA形

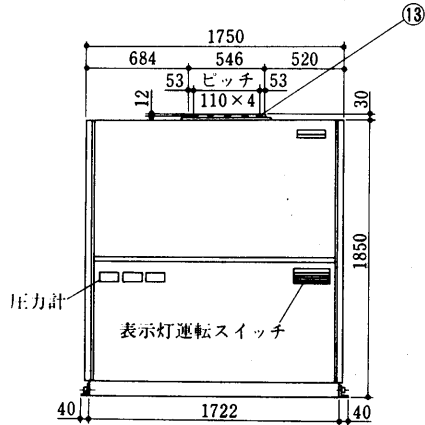
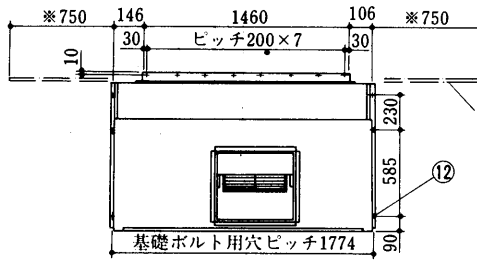

エアフィルタ挿入スペース  
左または右側 ※寸法

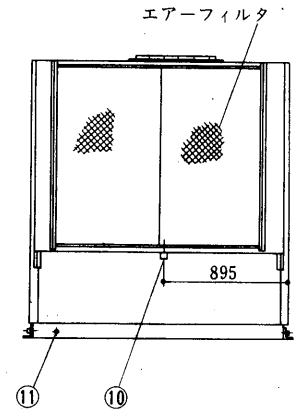
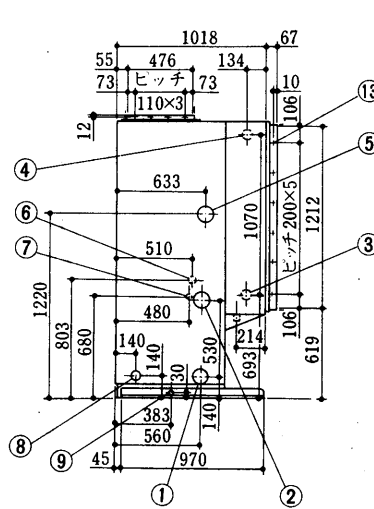

- 冷却水入口
- 冷却水出口
- 加熱器<温水入口>  
<蒸気出口>
- 加熱器<温水出口>  
<温水入口>
- 電熱器配線穴<大容量>
- 加湿器接続穴

- PT2½B<めす>.....①
- PT2½B<めす>.....②
- PT2<めす>.....③
- PT2<めす>.....④
- φ80ノックアウト...⑤
- φ38ノックアウト...⑥
- 加湿器配線穴
- 電源穴
- ドレン<機械室>
- ドレン<冷却器>
- アース端子
- 基礎ボルト用穴
- タップインねじ
- φ20ノックアウト...⑦
- φ62.....⑧
- PT1B<めす>.....⑨
- PT1¼B<めす>.....⑩
- 6ねじ.....⑪
- 2×3-φ16.....⑫
- 5ねじ用下穴.....⑬

PW-40E形  
PW-50E形

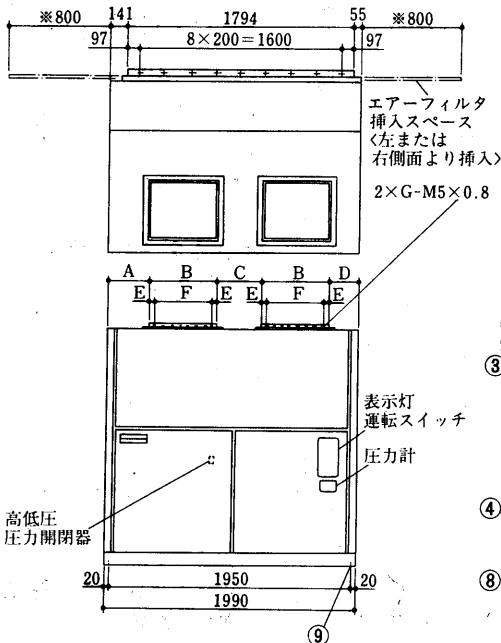

エアフィルタ挿入スペース  
<左または右側面より挿入>  
2×G-M5×0.8

変化寸法表

形名	A	B	C	D	E	F	G
PW-40E	361	457	443	272	33.5	6×65=390	28
PW-50E	318	543	357	229	44	7×65=455	30

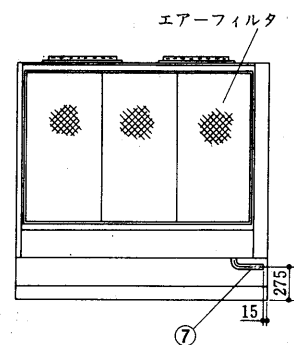
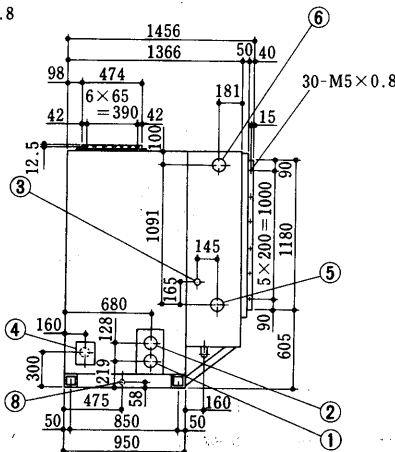

- 冷却水入口
- 冷却水出口
- 加湿器接続穴
- 電源<右側面>
- 加熱器<温水入口, 蒸気出口>
- PT3<めす>.....①
- PT3<めす>.....②
- φ38ノックアウト.....③
- 小パネル付属, 穴は現地加工...④
- PT2½<めす>.....⑤

- 加熱器<温水出口, 蒸気入口>
- ドレン<冷却器>
- ドレン<機械室>
- 基礎ボルト穴
- PT2½<めす>.....⑥
- PT1¼<おす>.....⑦
- PT1¼<おす>.....⑧
- 4-M16用.....⑨

PW-60E形  
PW-80E形

変化寸法表

形名	A	B	C	D	E	F
PW-60E	457	427.5	427.5	33.5	6×65=390	28
PW-80E	543	394.5	202.5	44	7×65=455	30

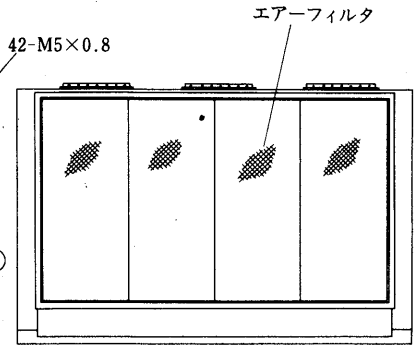
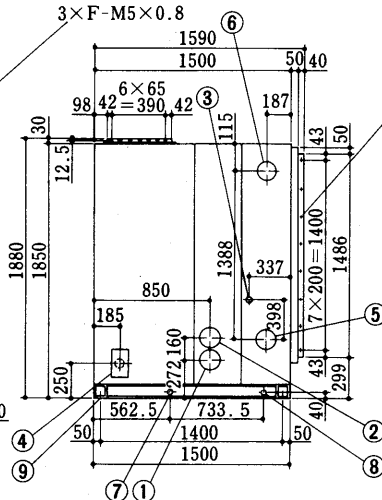
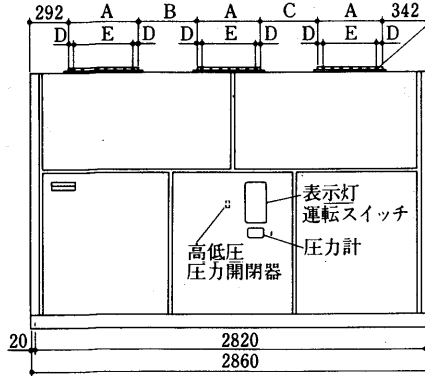
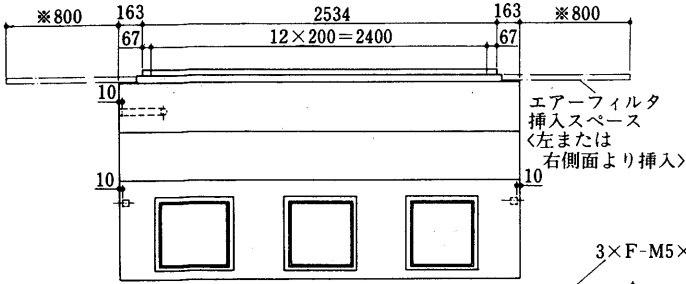

- |                 |                      |                                |
|-----------------|----------------------|--------------------------------|
| 冷却水入口           | PT 4<めす>.....①       | 加熱器<温水出口, 蒸気入口> PT 3<めす>.....⑥ |
| 冷却水出口           | PT 4<めす>.....②       | ドレン<機械室> 左右側面PT1¼<おす>.....⑦    |
| 加湿器接続穴          | φ38ノックアウト.....③      | ドレン<冷却器> PT1¼<おす>.....⑧        |
| 電源<右側面>         | 小パネル付属, 穴は現地加工.....④ | 基礎ボルト穴 4-M16用.....⑨            |
| 加熱器<温水入口, 蒸気出口> | PT 3<めす>.....⑤       |                                |

PW-40～80E形共通注意事項

- 注1. エアフィルタ 抜出用スペース「※印」の寸法をユニットの左側面又は右側面に必ず確保してください。
2. 冷却水配管・加湿用・加熱用の配管接続方向は、ユニットの左側面が標準ですが工場にて右側面接続に変更可能です。「ドレン配管」及び「電源接続」の変更はできません。
3. 加湿器・加熱器は標準外取付品です。
4. サービススペースは下図に基づき確保してください。

PW-40・50E形  
サービススペース

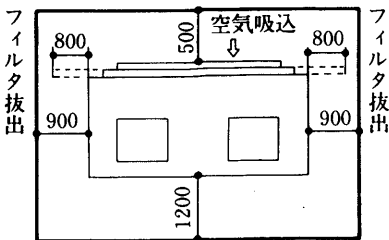

PW-60・80E形  
サービススペース

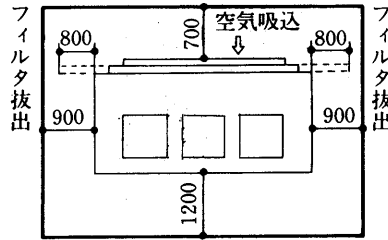



# MB-25・40S・T

## 1.1.3 電気系統図

### (1)天井埋込形<MB形>

MB-25SB形  
MB-40SB形

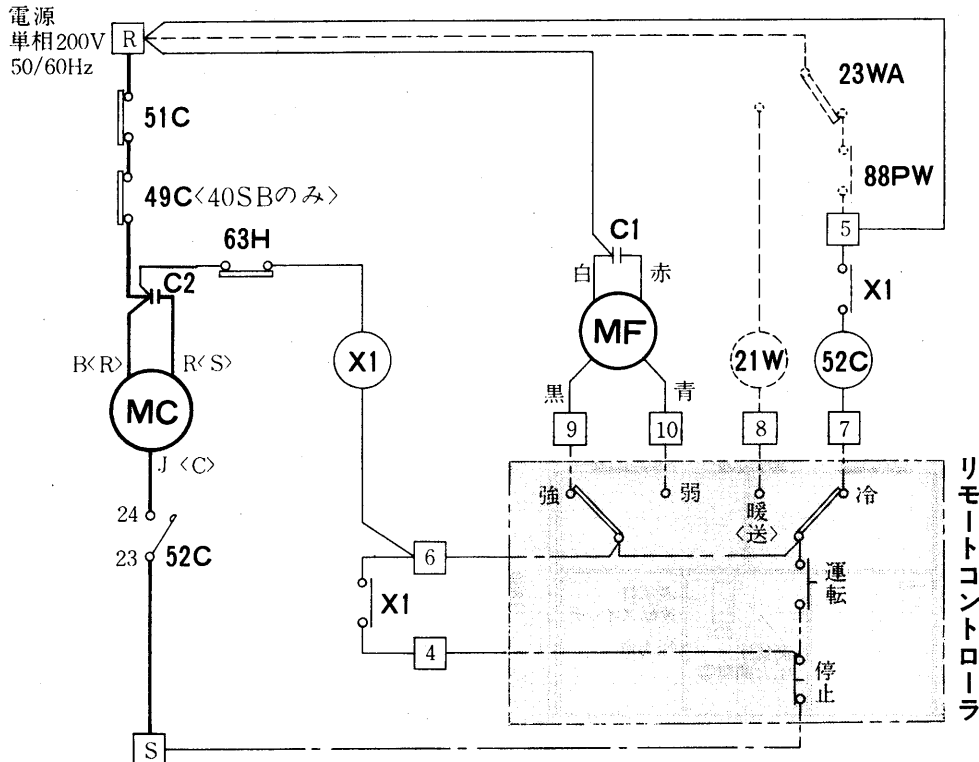

MB-25TB<sub>1</sub>形  
MB-40TB<sub>1</sub>形

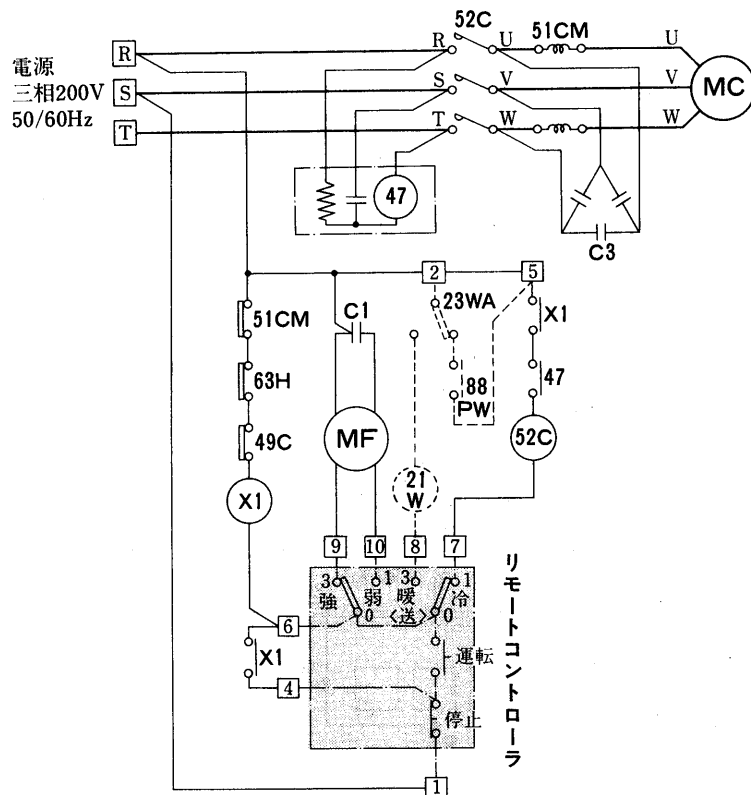

#### 記号説明

記号欄の< >は現地手配部品 < >は別売部品

記号	名称	記号	名称	記号	名称
MC	圧縮機用電動機	63H	圧力開閉器<高圧>	C3	コンデンサ<進相>
MF	送風機用電動機	47	逆相防止器	<23WA>	温度調節器<自動発停>
52C	電磁接触器<圧縮機>	X1	補助継電器	<21W>	電磁弁<暖房>
51C	熱動過電流継電器<圧縮機>	C1	コンデンサ<送風機運転>	<88PW>	電磁接触器<ポンプ>
49C	温度開閉器<圧縮機>	C2	コンデンサ<圧縮機運転>	51CM	過電流継電器<圧縮機>

注1. R, S, T, ①~⑩は端子盤を示します。

2. 一点鎖線はリモートコントローラ用現地配線を示します。

3. 破線は特殊配線を示します。

21Wは暖房時23WAで温水のON-OFF制御をする時、88PWはポンプインターロックする時取付けて下さい。  
この時はいずれもR~⑤<MB-25・40SB>、②~⑤<MB-25・40TB>の渡り線を外して下さい。

4. 端子番号< >内は40SB, 40TB形を示します。

➡電気特性は<P885>に掲載。

MB-90TB形

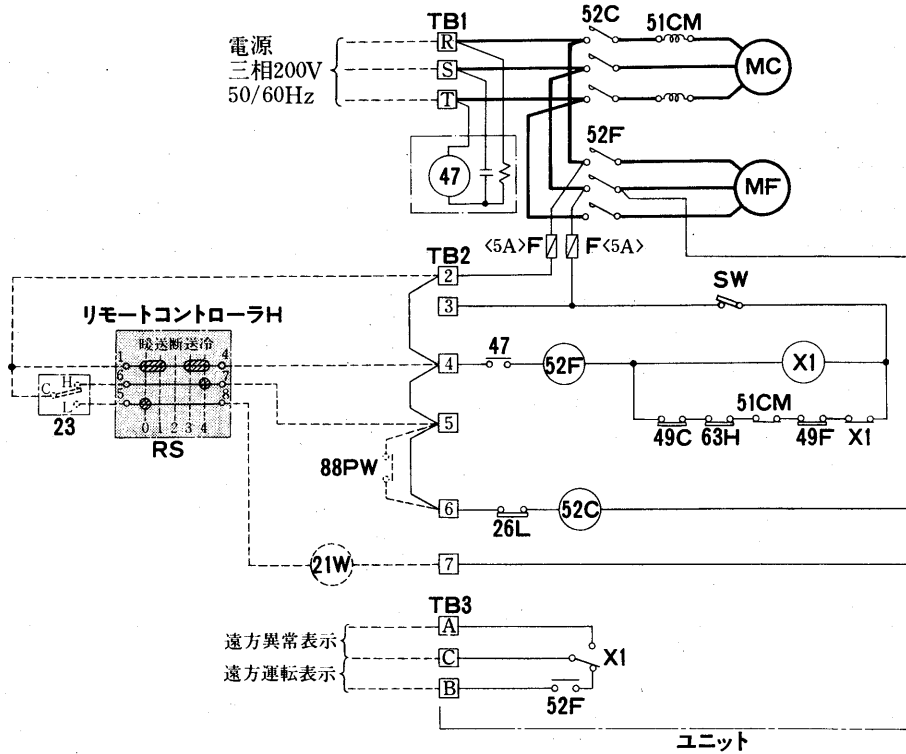

MB-140TB形

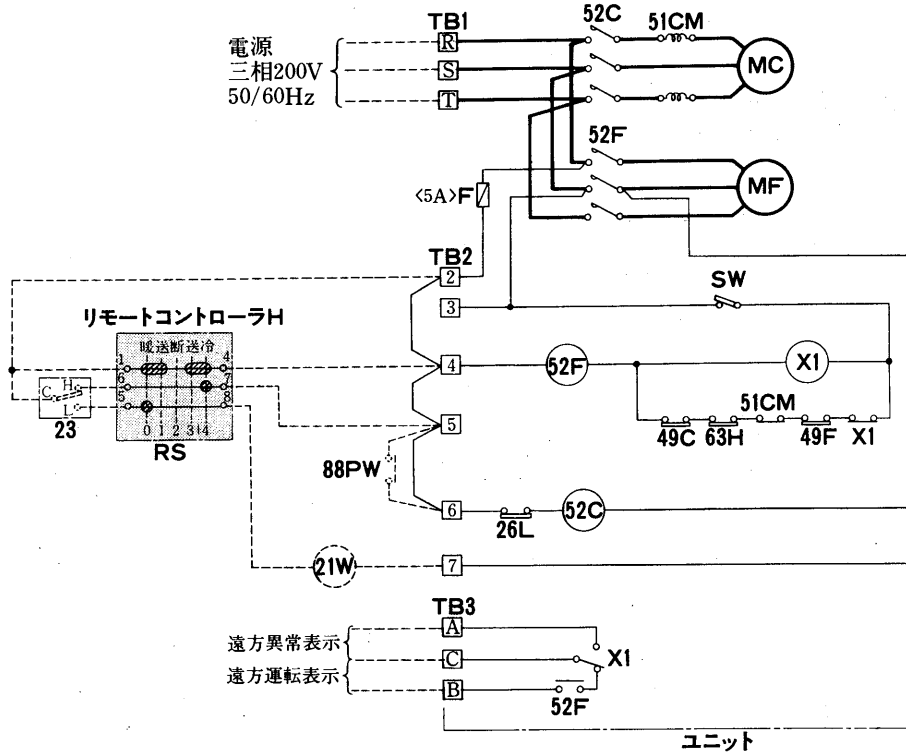

記号説明

記号欄の《 》は現地手配部品 《 》は別売部品

記号	名称	記号	名称	記号	名称
MC	圧縮機用電動機	49F	熱動温度開閉器<送風機>	F	ヒューズ<5A>
MF	送風機用電動機	63H	圧力開閉器<高圧>	<RS>	ロータリースイッチ
52C	電磁接触器<圧縮機>	X1	補助継電器<自己保持>	<21W>	電磁弁<暖房>
52F	電磁接触器<送風機>	TB1~3	端子盤	<23>	ルームサーモスタット
51CM	過電流継電器<圧縮機>	26L	温度開閉器<低温>	<88PW>	ポンプインターロック
49C	熱動温度開閉器<圧縮機>	SW	サービススイッチ	47	逆相防止器

- 注1. RSを接続する時は、②④の短絡線と、④⑤の短絡線を取り外してください。  
 2. 88PW取付けの時は⑤⑥の短絡板を取り外してください。  
 3. 21Wは暖房時23で温水のON-OFF制御をする時取付けてください。  
 4. 破線は現地配線を示します。  
 5. <23>は例えば山武ハネウェル製の2段サーモスタットT6052Bを使用してください。  
 6. リモートコントローラの外形図はP581に掲載。  
 7. グレー部分は別売部品を示します。

➡電気特性は<P885>に掲載。

(2)床置形<MGL形>

- MGL-18SD・18SD-L形
- MGL-25SD・25SD-L形
- MGL-40SD・40SD-L形
- MGL-50SD・50SD-L形

➡電気特性は<P885>に掲載。

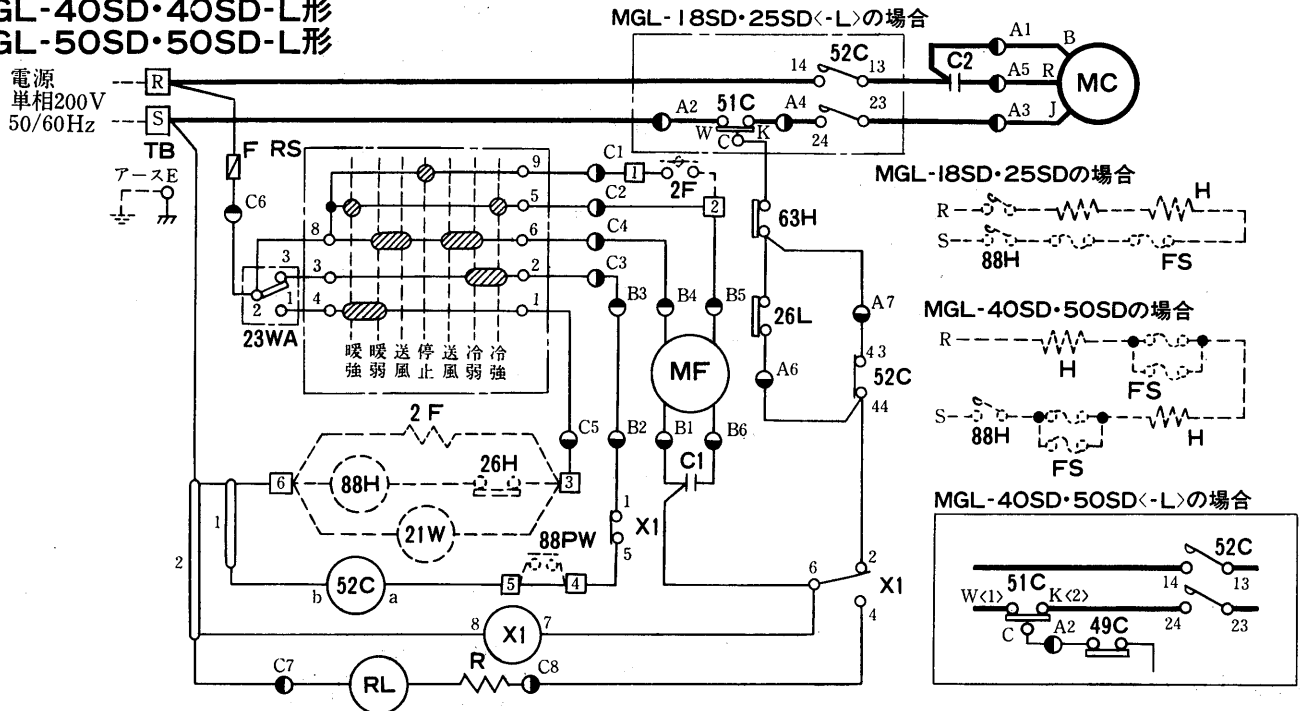

- MGL-25TD<sub>1</sub>・25TD<sub>1</sub>-L形
- MGL-40TD<sub>1</sub>・40TD<sub>1</sub>-L形
- MGL-50TD<sub>1</sub>・50TD<sub>1</sub>-L形

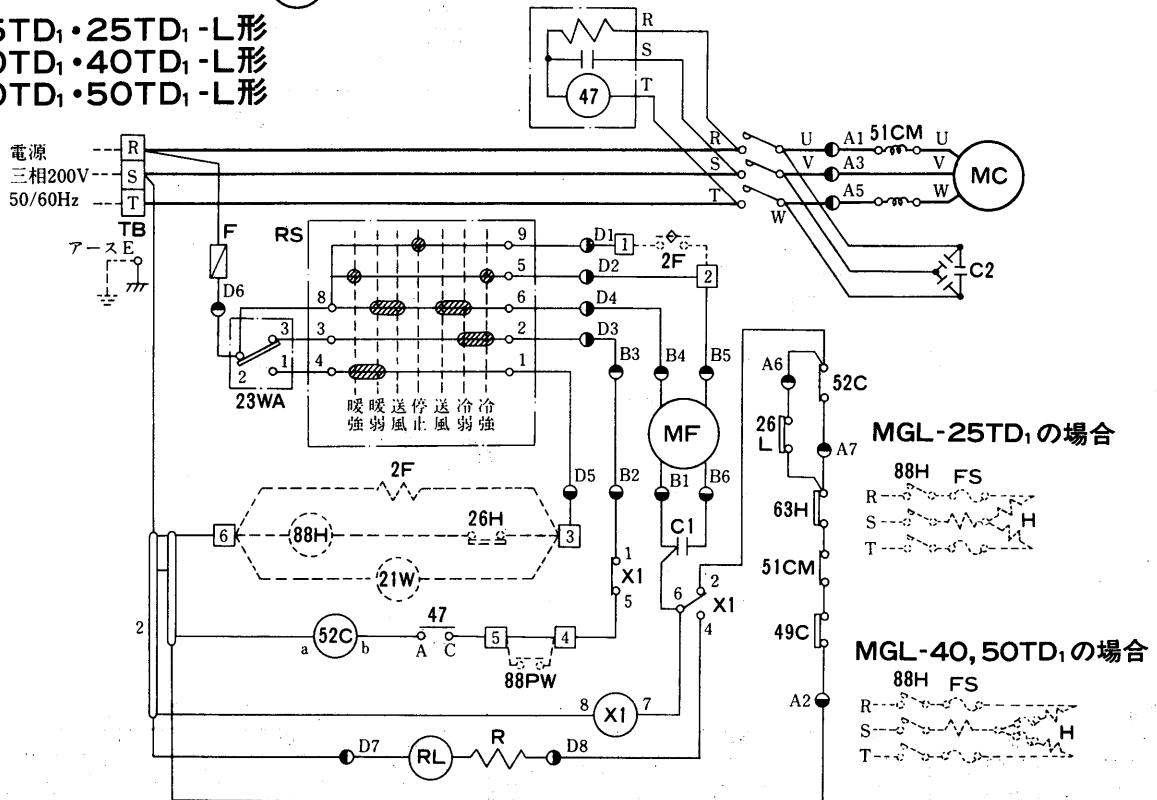

記号説明

記号欄の<>内は現地手配部品 <>内は別売部品

記号	名称	記号	名称	記号	名称
MC	圧縮機用電動機	RL	表示灯<点検>	26L	温度開閉器<低温>
MF	送風機用電動機	R	抵抗	<2F>	タイマ<暖房余熱排除>
52C	電磁接触器<圧縮機>	F	ヒューズ	<88H>	電磁接触器<暖房>
51C	熱動過電流継電器<圧縮機>	TB	端子盤	<26H>	温度開閉器<過熱防止>
63H	圧力開閉器<高圧>	C1	コンデンサ<送風機運転>	<21W>	電磁弁<暖房>
23WA	温度調節器<自動発停>	RS	ロータリスイッチ<運転切換>	<88PW>	ポンプ用電磁接触器
X1	補助継電器<自己保持>	C1	コンデンサ<送風機運転>	<FS>	温度ヒューズ
47	逆相防止器	C2	コンデンサ<圧縮機運転>	<H>	電熱器<暖房>
49C	温度開閉器<圧縮機>	C3	コンデンサ<進相>	51CM	過電流継電器<圧縮機>

注1. ●はコネクタソケット, □はコネクタプラグを示します。  
2. 破線は現場施工を示します。

3. 電源配線接続時, 相<R, S, T>を合わせて下さい。  
逆相の場合は逆相防止器<47>が作動して圧縮機が運転しません。

(3)床置形〈PW形〉直吹きタイプ

PW-2B形  
PW-3B形

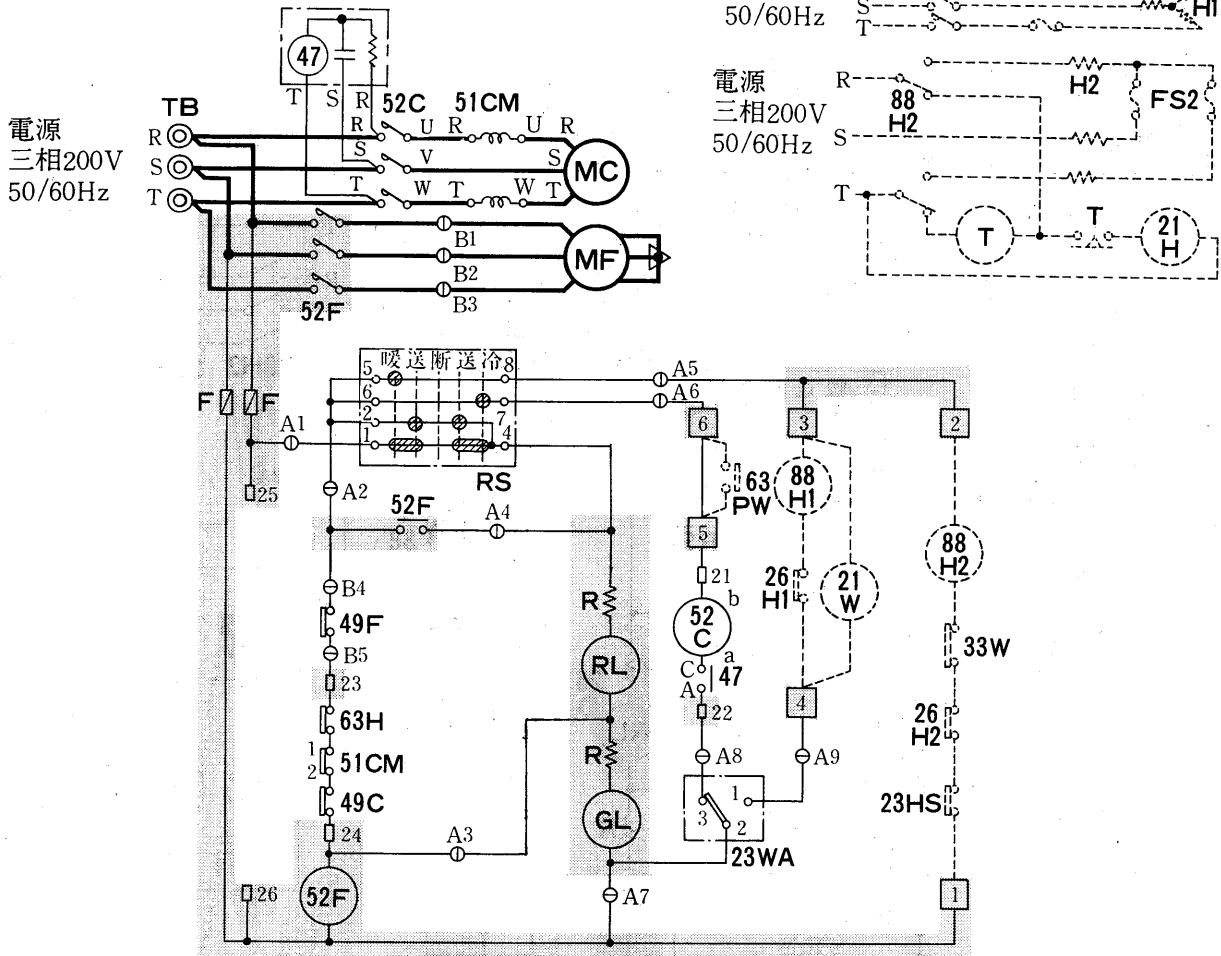

記号説明

記号欄の〈 〉は現地手配部品 〈 〉は別売部品

記号	名称	記号	名称	記号	名称
MC	圧縮機用電動機	GL	表示灯〈運転〉	〈L〉	断水ランプ〈加湿〉
MF	送風機用電動機	RL	表示灯〈点検〉	〈21W〉	電磁弁〈暖房〉〈機外取付〉
52C	電磁接触器〈圧縮機〉	F	ヒューズ	〈21H〉	電磁弁〈加湿制御〉
52F	電磁接触器〈送風機〉	RS	ロータリスイッチ	〈FS1・2〉	温度ヒューズ
51CM	過電流継電器〈圧縮機〉	TB	電源端子盤	〈26H1・2〉	温度開閉器〈過熱防止〉
47	逆相防止器	R	抵抗	〈23HS〉	湿度調節器〈機外取付〉
49C	熱動温度開閉器〈圧縮機〉	51F	熱動過電流継電器〈送風機〉	〈63PW〉	圧力開閉器〈冷却水压〉
49F	熱動温度開閉器〈室内送風機〉	〈H1〉	電熱器〈暖房〉	〈T〉	タイマ〈加湿〉
23WA	温度調節器〈自動発停〉	〈H2〉	電熱器〈加湿〉	〈33W〉	フロートスイッチ〈加湿〉
63H	圧力開閉器〈高圧〉	〈88H1〉	電磁接触器〈暖房〉〈機外取付〉		
H3	電熱器〈クランクケース〉	〈88H2〉	電磁接触器〈加湿〉		

注1. 配線図中○はコネクタ, □は端子盤, ◻は差込端子タブを示します。

2. グレー部分はプリント板を示します。

➡電気特性は〈P886〉に掲載。

PW-5PA形  
PW-8PA<sub>1</sub>形  
PW-10PA形

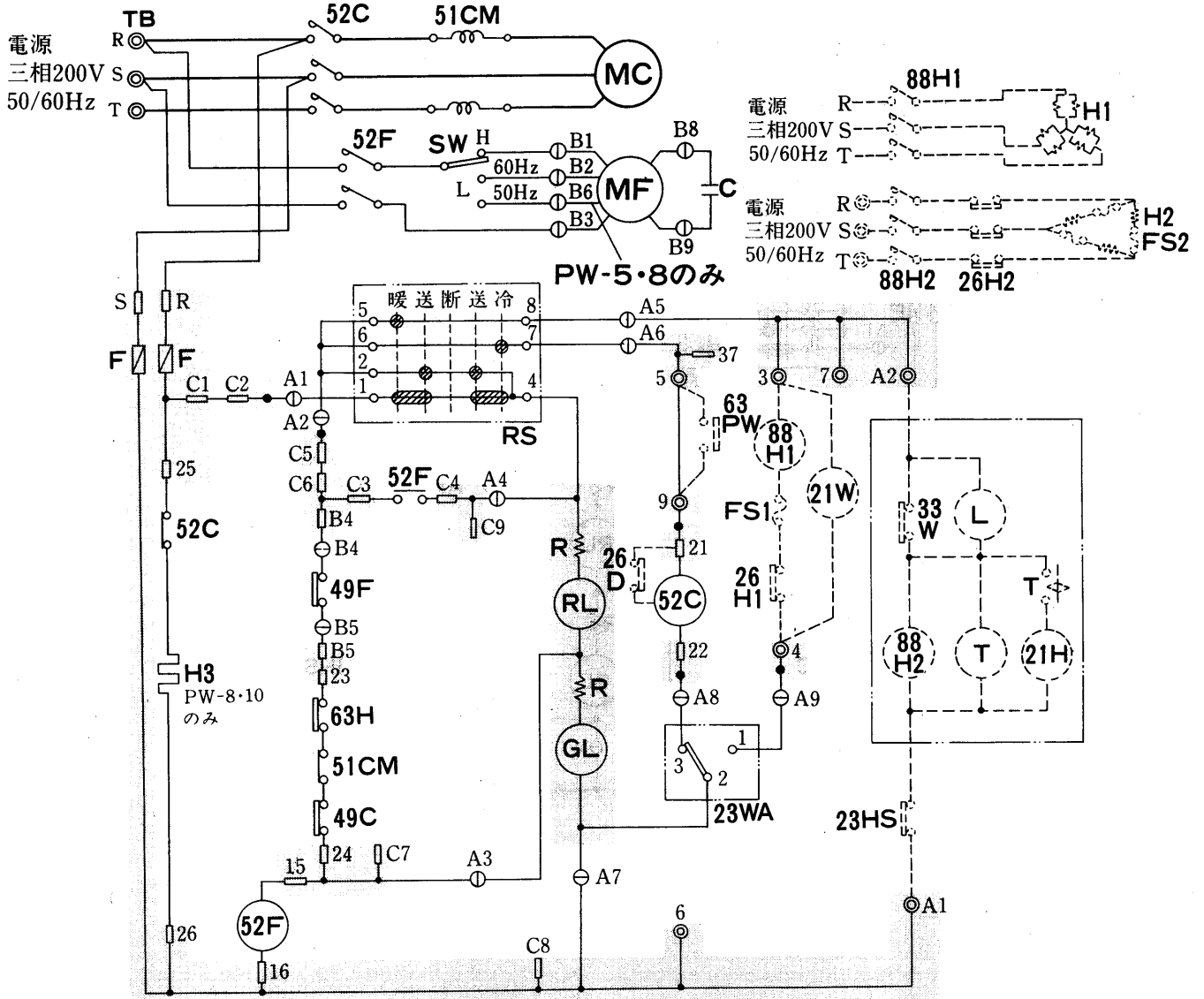

記号説明<PW-5PA~10PA・5DA<H>~10DA形>

記号欄の< >は現地手配部品 < >は別売部品

記号	名称	記号	名称	記号	名称
MC	圧縮機用電動機	F	ヒューズ	<88H2>	電磁接触器<加湿>
MF	送風機用電動機	RS	ロータリスイッチ	<21W>	電磁弁<暖房><機外取付>
52C	電磁接触器<圧縮機>	TB	電源端子盤	<21H>	電磁弁<加湿制御>
52F	電磁接触器<送風機>	R	抵抗	<FS1・2>	温度ヒューズ
51CM	過電流継電器<圧縮機>	H3	電熱器<クランクケース>	<26H1・2>	温度開閉器<過熱防止>
49C	熱動温度開閉器<圧縮機>	SW	送風切換	<23HS>	湿度調節器<機外取付>
49F, 51F	熱動温度開閉器<送風機>	C	コンデンサ	<63PW>	圧力開閉器<冷却水圧>
23WA	温度調節器<自動発停>	<H1>	電熱器<暖房>	<33W>	フロートスイッチ<加湿>
63H	圧力開閉器<高圧>	<H2>	電熱器<加湿>	<T>	タイマー<加湿>
GL	表示灯<運転>	<L>	断水表示灯<加湿>	<26D>	温度開閉器<凍結防止>
RL	表示灯<点検>	<88H1>	電磁接触器<暖房><機外取付>	H3	電熱器<クランクケース>

注1. 配線図中○A1~A9, B1~B9は、コネクタ、◎3~9, A1, A2は端子盤、□15~37, R, S, B4, B5, C1~C9は差込端子タブを示します。

2. 破線部分は別売品を示します。

3. グレー部分はプリント板を示します。

4. PW-5・8形のみ電源周波数が50Hzの場合は、送風機用電動機の弱ノッチを差し換えてください。

➡電気特性は<P886>に掲載。

➡電気特性は<P886>に掲載。

※作動説明はP35参照

水  
冷  
式

(4)床置形<PW形>ダクトタイプ

PW-5DA<H>形  
PW-8DA<H>形

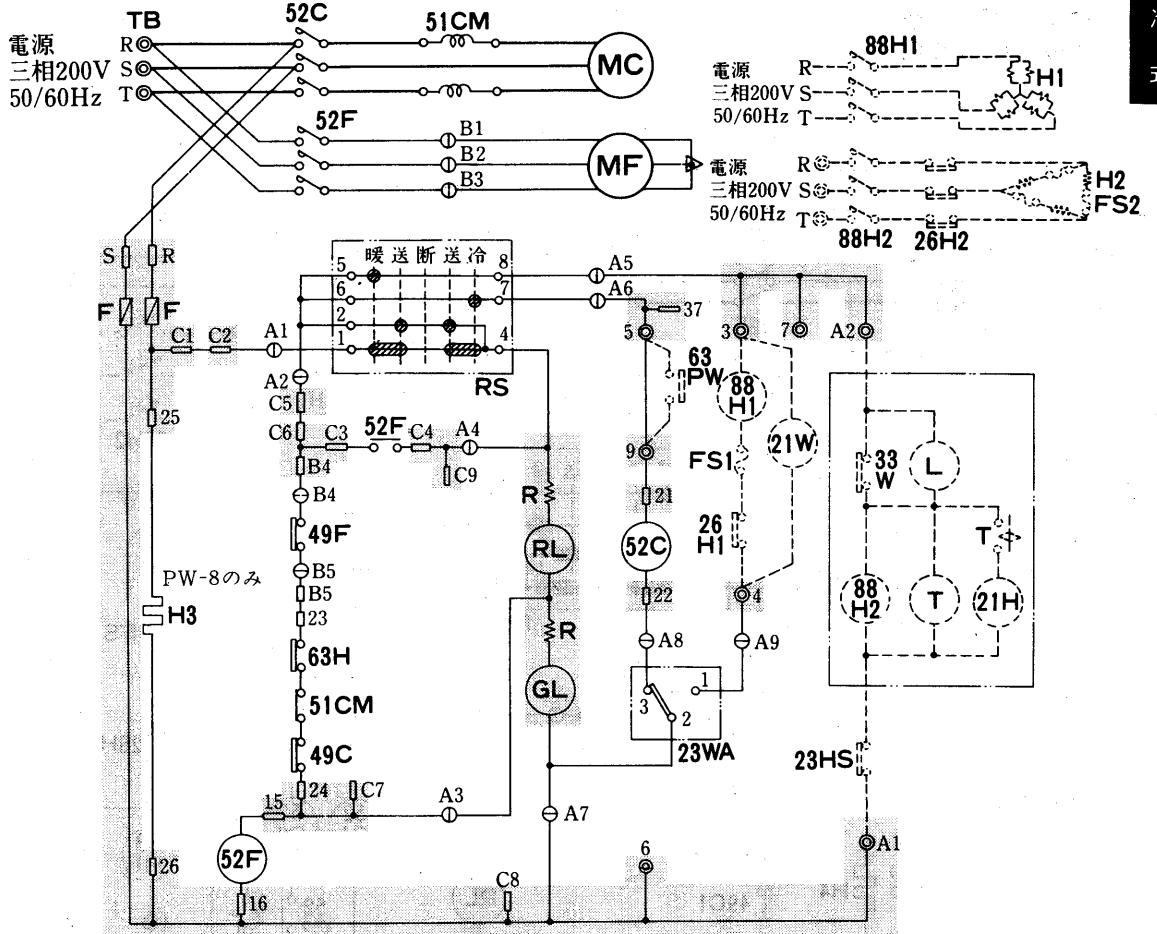

PW-10DA形

電源  
三相200V  
50/60Hz

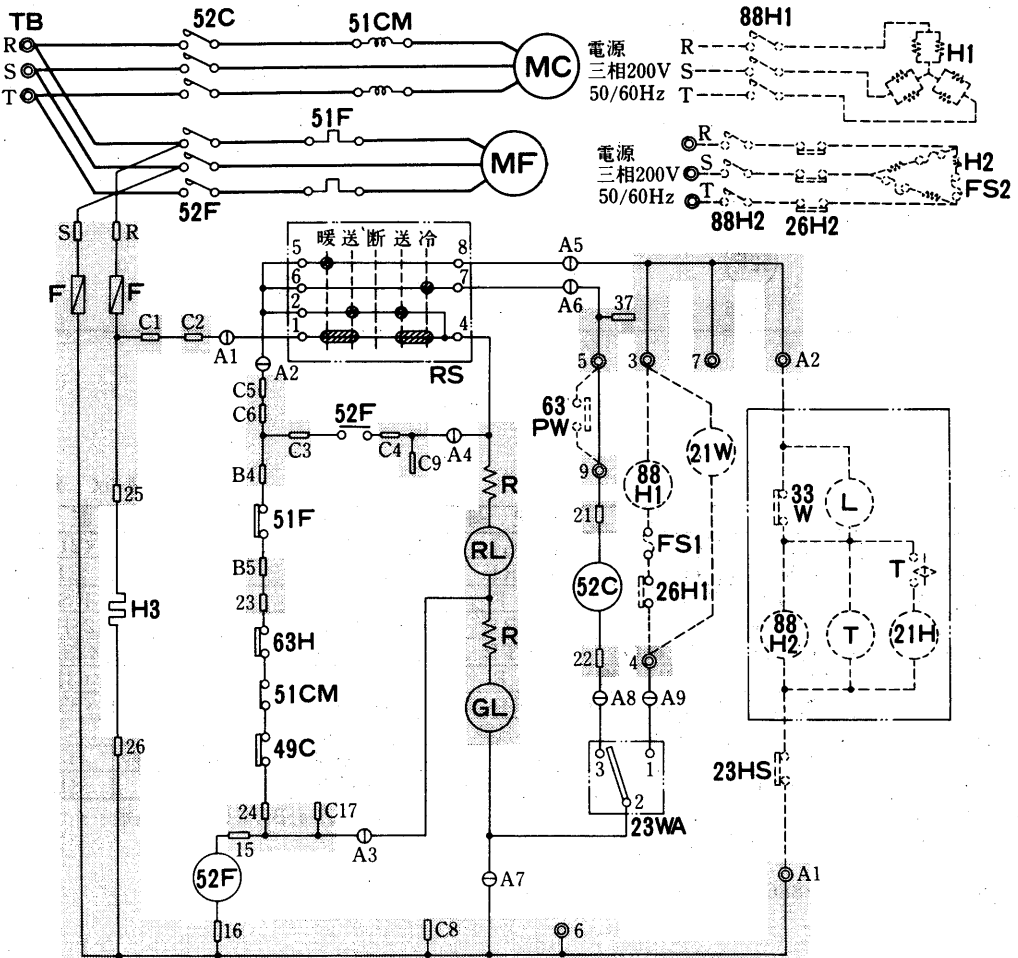

電  
気

PW-15DA形  
PW-20DA形

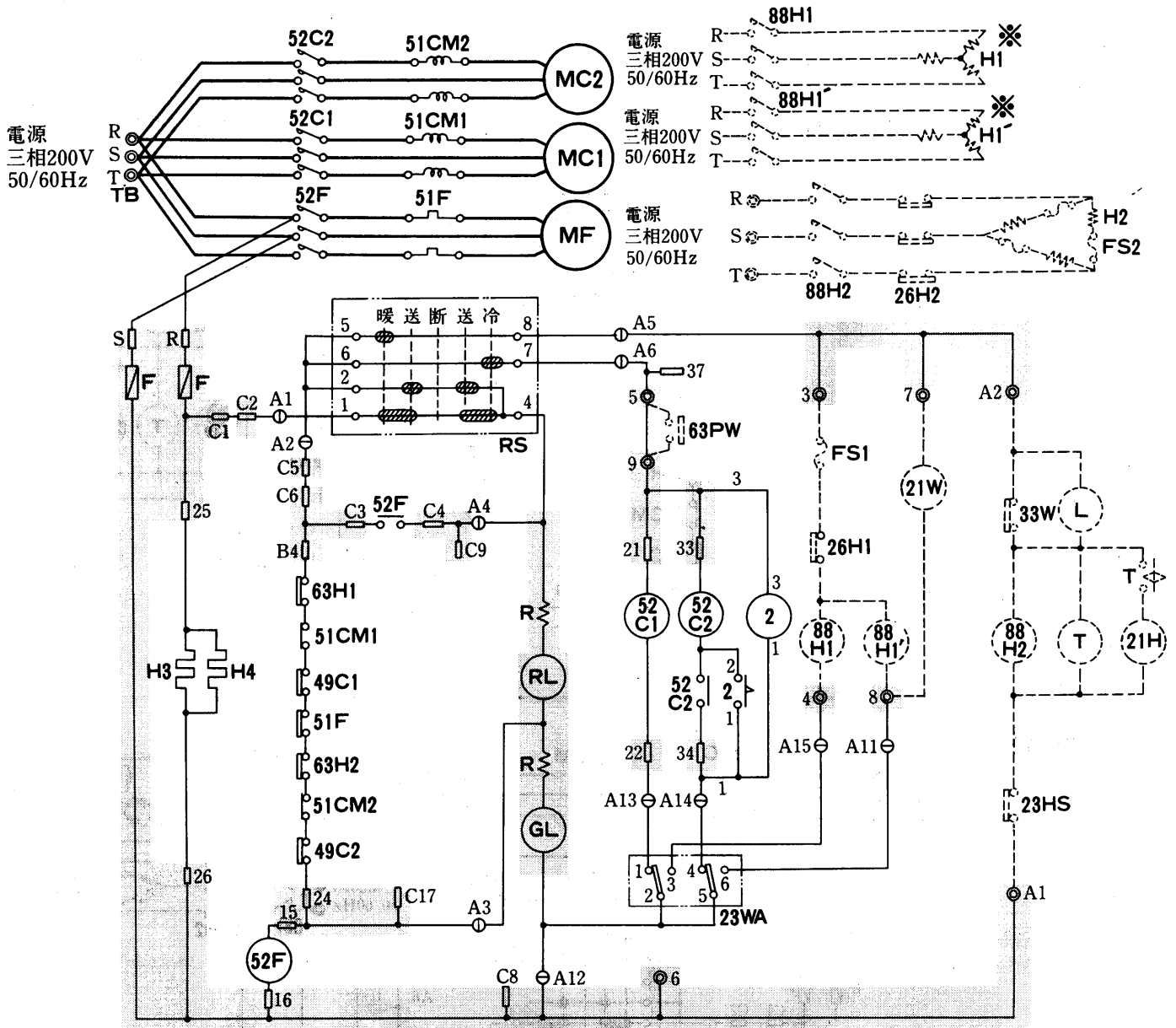

記号説明

記号欄の〈 〉は現地手配部品 〈 〉は別売部品

記号	名称	記号	名称	記号	名称
MC1・2	圧縮機用電動機	GL	表示灯<運転>	〈21W〉	電磁弁<暖房><機外取付>
MF	送風機用電動機	RL	表示灯<点検>	〈21H〉	電磁弁<加湿制御>
52C1・2	電磁接触器<圧縮機>	F	ヒューズ	〈FS1・2〉	温度ヒューズ
52F	電磁接触器<送風機>	RS	ロータリスイッチ	〈26H1・2〉	温度開閉器<過熱防止>
51CM1・2	過電流継電器<圧縮機>	TB	電源端子盤	〈23HS〉	湿度開閉器<機外取付>
49C1・2	熱動温度開閉器<圧縮機>	R	抵抗	〈63PW〉	圧力開閉器<冷却水圧>
51F	熱動過電流継電器<送風機>	〈H1・Y〉	電熱器<暖房>	〈33W〉	断水スイッチ<加湿>
23WA	温度調節器<自動発停>	〈H2〉	電熱器<加湿>	〈T〉	タイマ<加湿>
2	限時継電器	〈88H1・Y〉	電磁接触器<暖房><機外取付>	H3・4	電熱器<クランクケース>
63H1・2	圧力開閉器<高圧>	〈88H2〉	電磁接触器<加湿>	〈L〉	断水ランプ<加湿>

注1. ① A1~A9はコネクタ, □, ◎3~9, A1, A2は端子盤, 15~37, R, S, B4, B5, C1~C9差込端子タブを示します。

2. グレー部分はプリント板を示します。

➡電気特性は<P886>に掲載。

運転・停止フローチャート

PW-5DA<H>・8DA<H>・10DA<H>形  
冷房運転

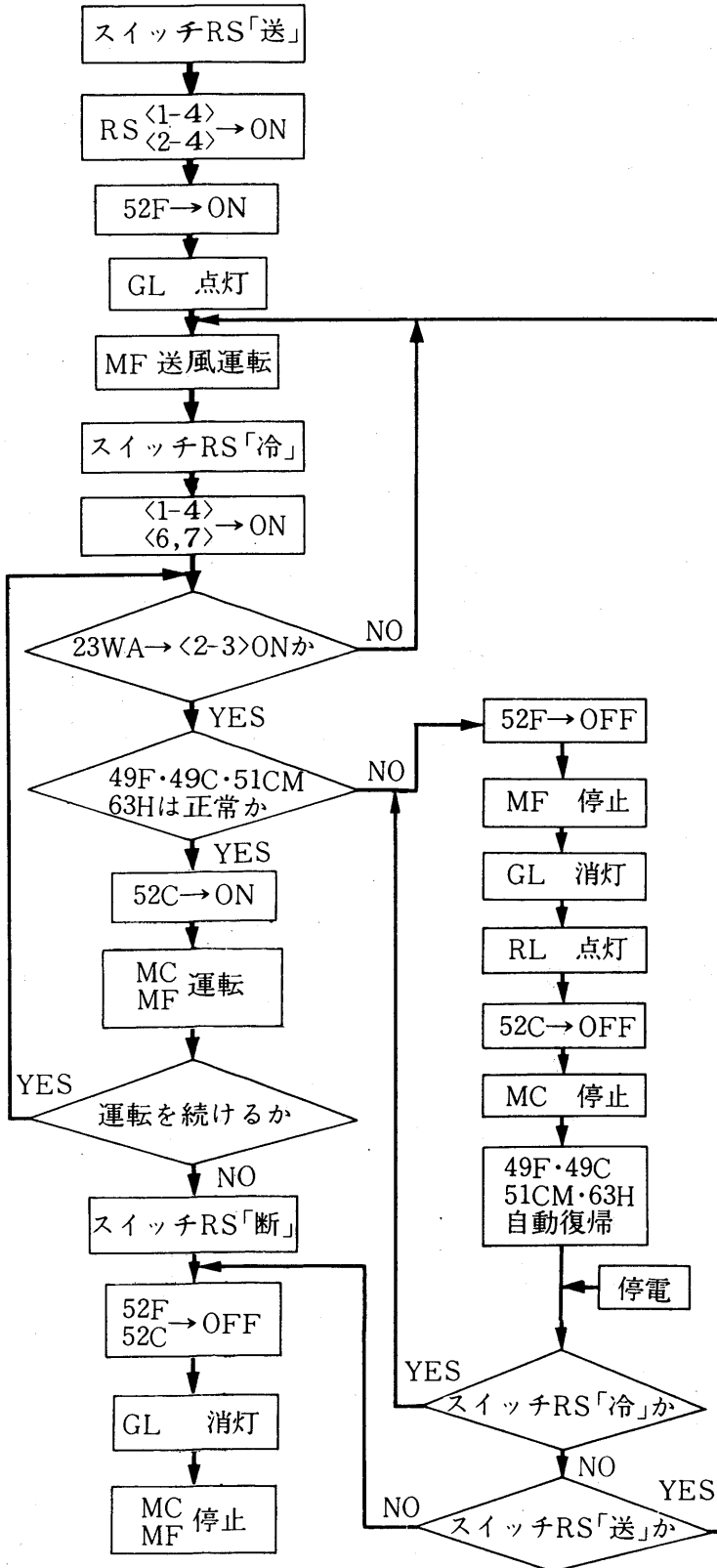

PW-15DA・20DA形<冷房運転>

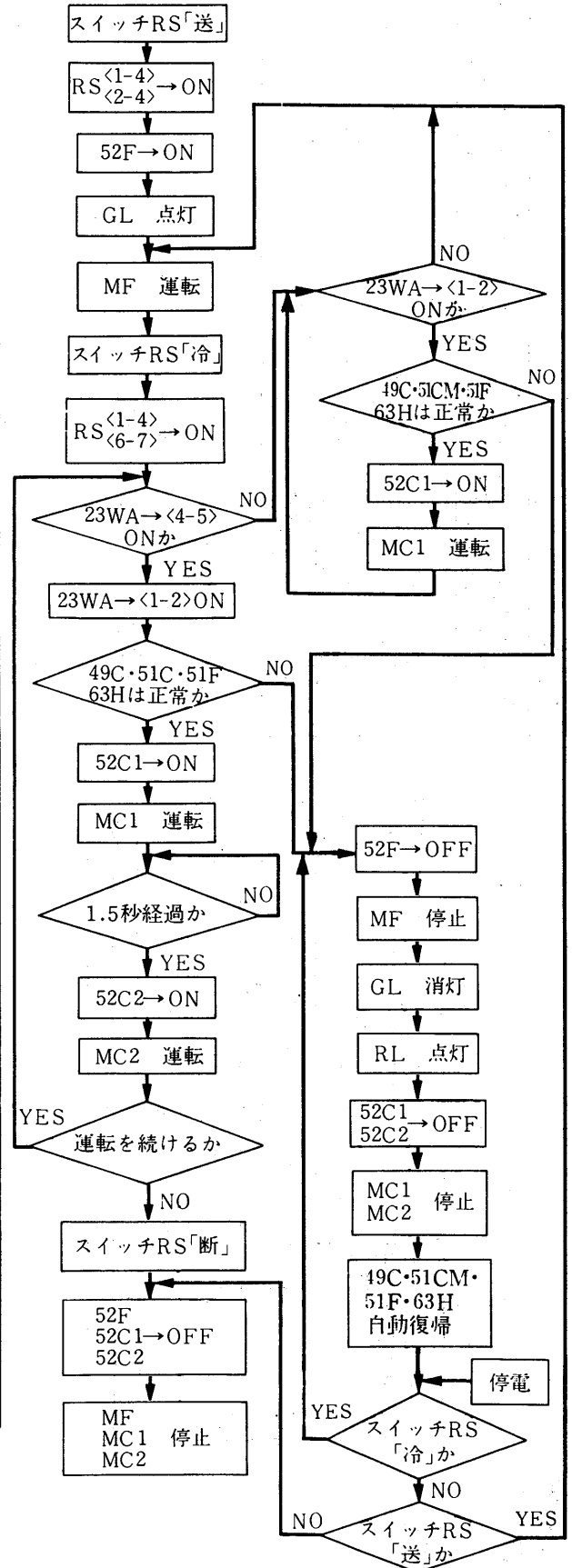



記号説明

記号	名称	記号	名称
MC1・2・3	圧縮機用電動機	63PW	冷却水ポンプインタローロック
MF	送風機用電動機<室内>	GL	表示灯<運転>
2-1, 2-2	限時継電器	RL	表示灯<点検>
52C1・2・3	電磁接触器<圧縮機>	F	ヒューズ
52F	電磁接触器<室内送風機>	H1・2・3	電熱器<クランクケース>
51CM1・2・3	過電流継電器<室内送風機>	RS	ロータリースイッチ
51F	過電流継電器<室内送風機>	43R	切換スイッチ<遠方一手元>
23WA	温度調節器		
63H1・2・3	圧力開閉器<高压>		
49C1・2・3	温度開閉器<巻線保護サーモ>		

注1. 図中①印はコネクター、②印は端子台、③印は差込み端子を示します。  
 2. 破線部分は、現地手配部分を示します。  
 3. \*\*\*\*\*は製品に組込んでいます。  
 63PW及び火災報知器の接点等を接続の際には取外してください。

➡電気特性は<P886>に掲載。

PW-25DA形  
PW-30DA形

電源  
三相200V  
50/60Hz

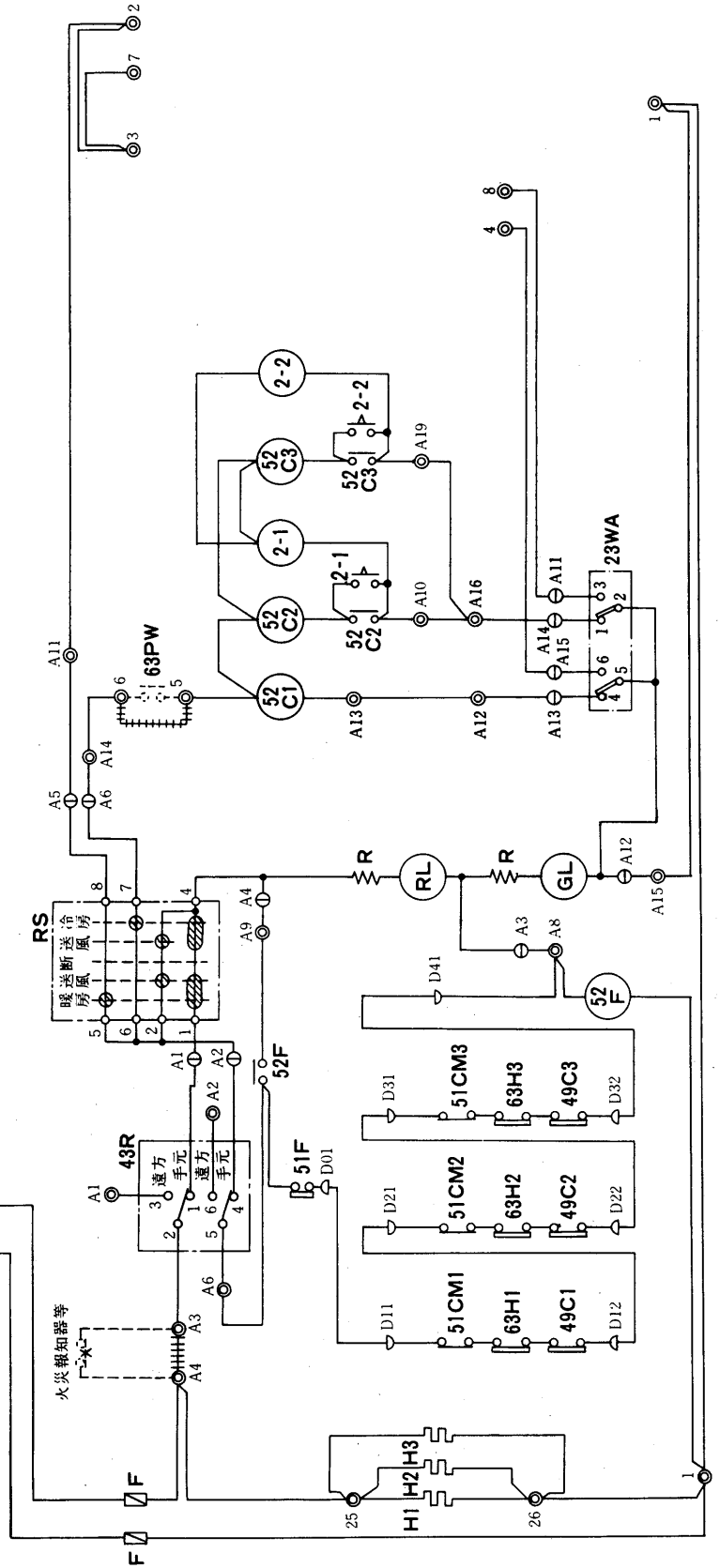
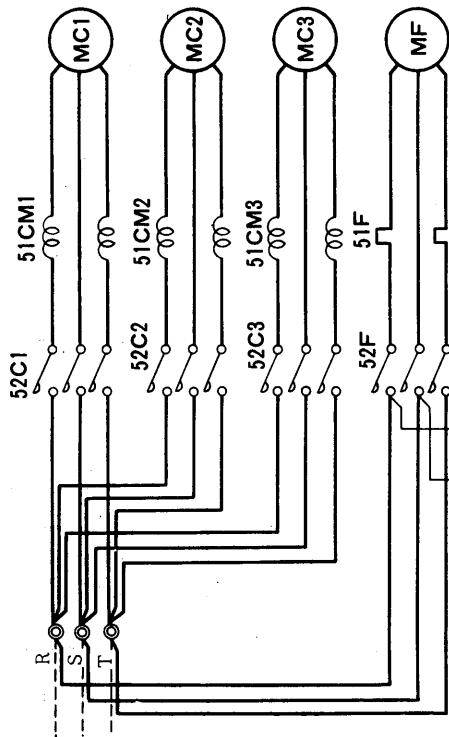

PW-40E形  
PW-50E形

➔電気特性は<P886>に掲載。

※作動説明はP38参照

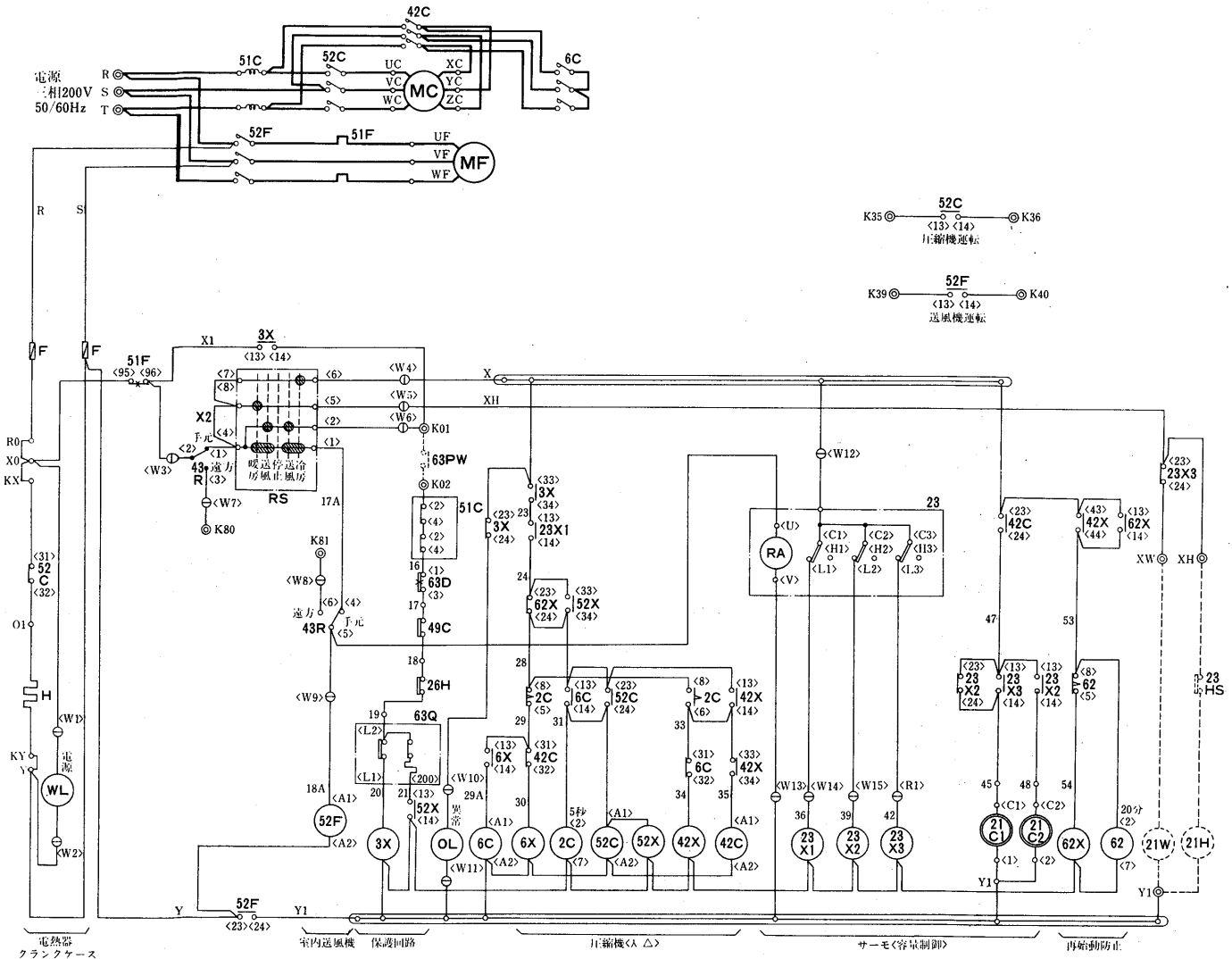

記号説明

記号欄の< >は別売部品

記号	名称	記号	名称	記号	名称
MC	圧縮機用電動機	26H	温度開閉器<吐出ガス>	RS	ロータリースイッチ
MF	送風機用電動機<室内>	23	温度調節器	H	電熱器<クランクケース>
52C,42C,6C	電磁接触器<圧縮機>	21C1・2	電磁弁<容量制御>	WL	表示灯<電源><白>
52F	電磁接触器<室内送風機>	43R	切換スイッチ<遠方一手元>	OL	表示灯<異常><オレンジ>
51C	過電流継電器<圧縮機>	2C, 62	限時継電器	<63PW>	ポンプインターロック<冷却水>
51F	過電流継電器<室内送風機>	3X,52X,42X	補助継電器	<23HS>	温度調節器
63D	圧力開閉器<高低圧>	23X1・2・3	補助継電器	<21H>	電磁弁<加湿>
63Q	圧力開閉器<油圧>	62X, 6X	補助継電器	<21W>	電磁弁<暖房>
49C	温度開閉器<巻線保護サーモ>	F	ヒューズ		

注1. 破線部分は弊社手配外を示します。

2. ユニートを停止させる時は操作スイッチによってください。主電源は「OFF」にしないでください。主電源を切る時は電熱器<クランクケース>を別電源としてください。
3. 63PWにはポンプインターロック<冷却水ポンプ運転用開閉器の接点, 又は断水開閉器の接点>を必ず接続してください。
4. サーモスタット<23>により, 自動的に容量制御運転をします。  
PW-40E, 50E 100%-75%-50%-0
5. ◎印端子は現地接続・遠方操作用端子, ①印端子は差込端子を示します。

PW-40E・50E形運転・停止フローチャート

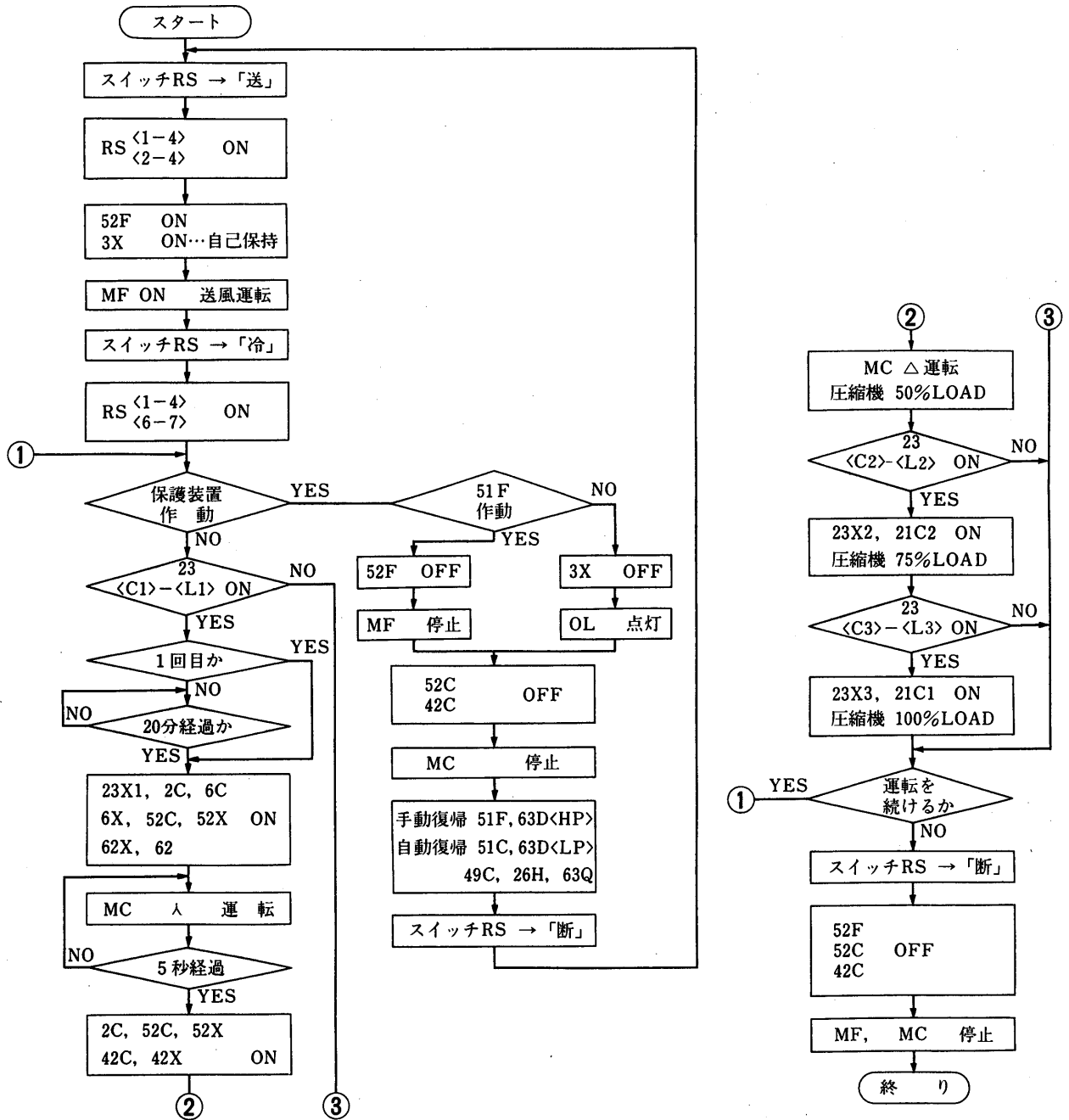

(1)接点の作動

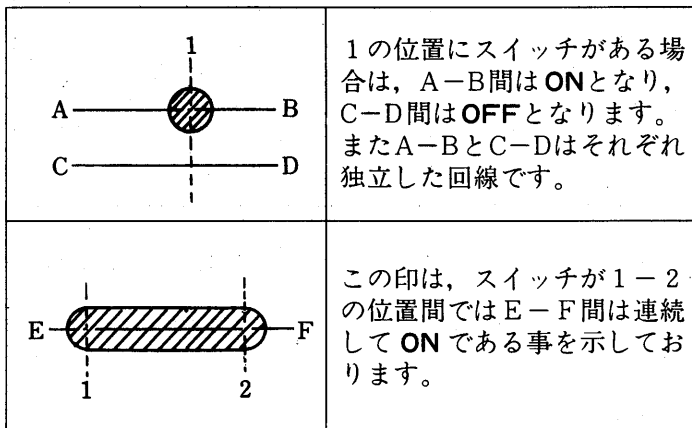

(2)ロータリースイッチの作動

回線番号	スイッチ位置	断	送	冷	暖
1-4		OFF	ON	ON	ON
2-4		OFF	ON	OFF	OFF
5-8		OFF	OFF	OFF	ON
6-7		OFF	OFF	ON	OFF

PW-60E形  
PW-80E形

➔電気特性は<P886>に掲載。

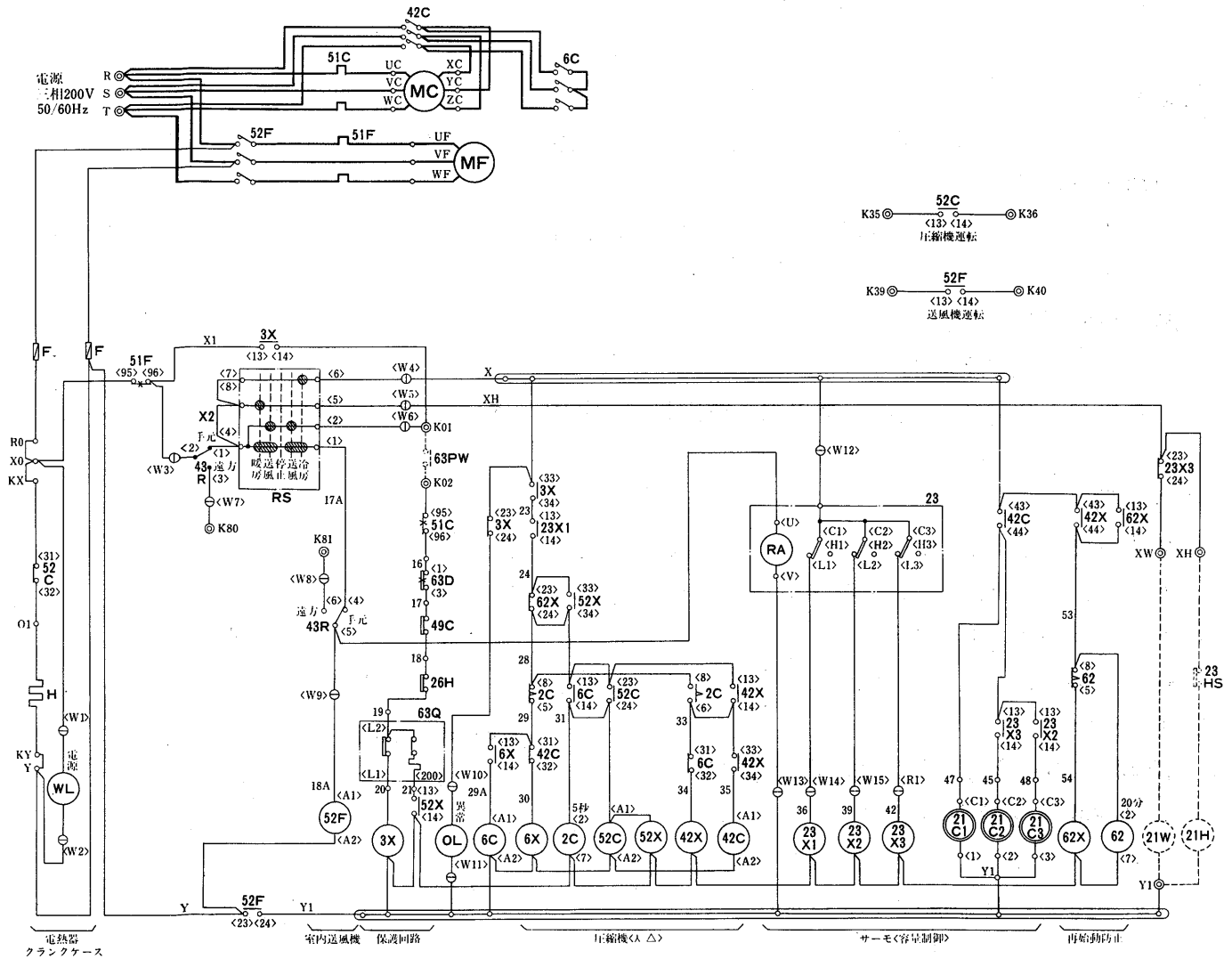

記号説明

記号欄の< >は別売部品

記号	名称	記号	名称	記号	名称
MC	圧縮機用電動機	26H	温度開閉器<吐出ガス>	RS	ロータリースイッチ
MF	送風機用電動機<室内>	23	温度調節器	H	電熱器<クランクケース>
52C,42C,6C	電磁接触器<圧縮機>	21C1・2・3	電磁弁<容量制御>	WL	表示灯<電源><白>
52F	電磁接触器<室内送風機>	43R	切換スイッチ<遠方一手元>	OL	表示灯<異常><オレンジ>
51C	過電流継電器<圧縮機>	2C, 62	限時継電器	<63PW>	ポンプインターロック<冷却水>
51F	過電流継電器<室内送風機>	3X,52X,42X	補助継電器	<23HS>	温度調節器
63D	圧力開閉器<高低圧>	23X1・2・3	補助継電器	<21H>	電磁弁<加湿>
63Q	圧力開閉器<油圧>	62X, 6X	補助継電器	<21W>	電磁弁<暖房>
49C	温度開閉器<巻線保護サーモ>	F	ヒューズ		

注1. 破線部分は弊社手配外を示します。

2. ユニートを停止させる時は操作スイッチによってください。主電源は「OFF」にしないでください。主電源を切る時は電熱器<クランクケース>を別電源としてください。

3. 63PWにはポンプインターロック<冷却水ポンプ運転用開閉器の接点、又は断水開閉器の接点>を必ず接続してください。

4. サーモスタット<23>により、自動的に容量制御運転をします。

PW-60E, 100%-83%-50%-0, PW-80E 100%-75%-50%-0%

5. ◎印端子は現地接続・遠方操作用端子、⊙印端子は差込端子を示します。

1.1.4 能力線図<グラフ上の線を延長してご使用にならないでください>

冷房能力線図

各機種50Hz, 60Hzの場合について凝縮温度をパラメータとして

- 冷房能力と吸込湿球温度の関係
- 圧縮機入力と吸込湿球温度の関係

として表しています。なお、本図は標準風量の場合です。

風量補正線図

本図により、仕様の風量の場合の冷房能力、圧縮機入力を補正します。

凝縮器特性線図

冷却水量、冷却水温、凝縮温度、吸込空気湿球温度の関係と冷却水量、水頭損失の関係を示します。

送風機性能線図

本図は送風機回転数をパラメータとして

- 風量と全静圧の関係
  - 風量と機内抵抗の関係
  - 送風機用電動機使用範囲<ハッチング>
- を一つにまとめて示したものです。

能力線図

- 蒸気加熱器と温水加熱器の入口空気温度と風量と加熱能力の関係を示すものです。
- 加熱器には1列と2列のコイルがあり、能力に応じて選定ください。
- 本図は標準状態の能力です。蒸気圧、温水温度、温水量などにより適宜補正してください。
- 温水加熱器については温水量と水頭損失の関係を示す水頭損失曲線があります。

例題<その1>

PW-5DA形の能力線図の見方

(1)凝縮器特性線図の見方

- 水量・入口水温と吸込空気湿球温度から→水頭損失と凝縮温度が求められます。

水量 3.8m<sup>3</sup>/h<60Hz>  
冷却水入口水温 32℃  
吸込空気湿球温度 19.5℃ } の場合

水頭損失=4.8mAq  
凝縮温度=46.5℃

(2)冷房能力線図の見方

- 凝縮温度と吸込空気湿球温度から→冷房能力と全入力が求められます。

凝縮温度 46.5℃<60Hz>  
吸込空気湿球温度 19.5℃ } の場合

冷房能力=13,800kcal/h  
全入力=5.3kW

凝縮器特性線図

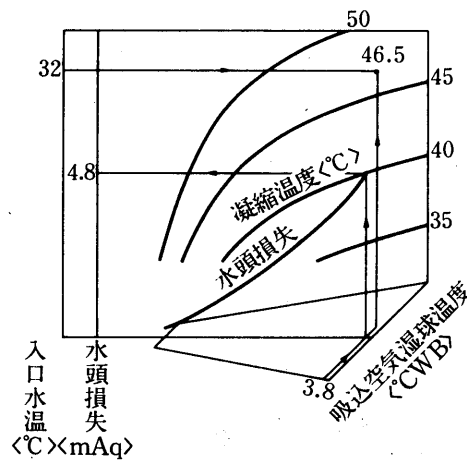

冷房能力線図 60Hz <風量45m<sup>3</sup>/min>

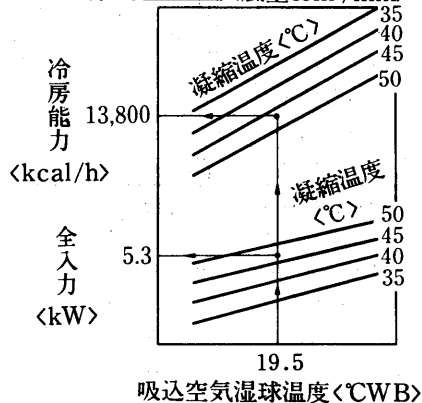

(3) 風量補正線図の見方

- 標準風量以外の風量に対する冷房能力と全入力が必要と求められます。

風量 50m<sup>3</sup>/min<60Hz>の場合

能力比=1.02 } と求められ、  
入力比=1.01 }

冷房能力 13,800kcal/h×1.02=14,076kcal/h

全入力 5.3kW×1.01=5.35kW

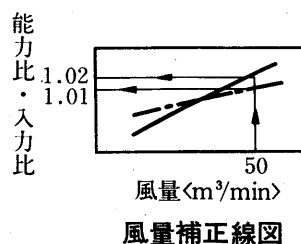

(4) 送風機性能線図の見方

- 風量と機外静圧から→送風機電動機関係を求められます。

風量 50m<sup>3</sup>/min<60Hz> } の場合  
機外静圧 10mmAq }

前吸込グリルタイプ機内抵抗 8mmAq

全静圧8+10=18mmAq→送風機電動機を△結線に変更する必要あり。

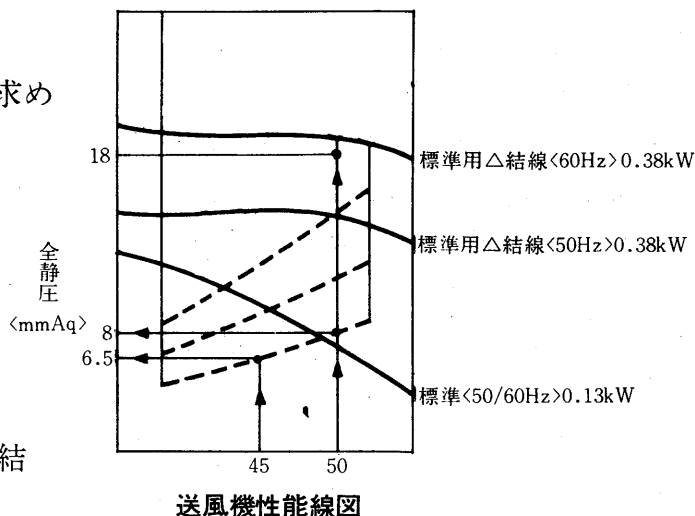

- 吹出ダンパ角度

※ 風量の増加による機内抵抗の増加分は45m<sup>3</sup>/minの時機内抵抗6.5mmAqであるから  
8-6.5=1.5mmAq

※ 機外静圧10+1.5=11.5mmAqから前吸込グリル<標準用△結線60Hz>線図より  
ダンパ角度は45°と求められます。

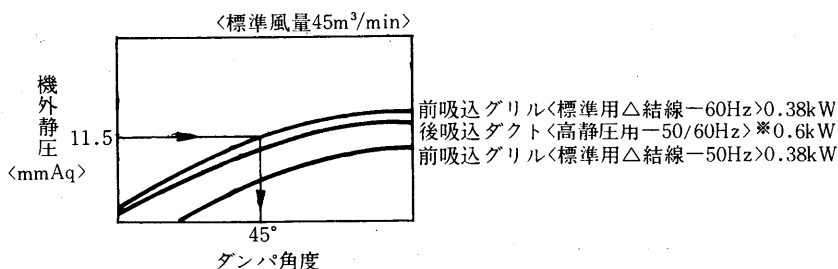

例題 <その2>

電源……………三相 200V 60Hz

機外静圧……………30mmAq

始動方式……………直入始動

冷却水入口温度……………32°C<クーリングタワー使用>

冷房能力……………91,000kcal/h

用途……………一般ビル空調

風量……………300m<sup>3</sup>/min

吸込空気は外気<DB=32°C, RH=70%>20%と室内空気<DB=27°C, RH=50%>80%を混合したものとする。

## 機種選定

標準仕様一覧表から、PW-30DAを選んでみます。

## 吸込空気条件

空気線図において右図のように外気と室内を結び  
2 : 8 に内分する点が吸込空気条件です。

$$DB_1=28^{\circ}\text{C} \quad RH_1=55\% \quad WB_1=21.1^{\circ}\text{C}$$

## 冷房能力

PW-30DA 60Hzの冷房能力線図による。

- 冷却水量をPW-30DAの標準 $24.2\text{m}^3/\text{h}$ とする。〈仕様表より〉凝縮器の水頭損失は $5.0\text{mAq}$ 、冷却水配管の抵抗に加えて冷却水ポンプが選定できます。
  - 凝縮器特性線図より入口水温 $32^{\circ}\text{C}$
  - 冷却水量 $24.2\text{m}^3/\text{h}$ 、吸込条件 $WB_1=21.1^{\circ}\text{C}$ より凝縮温度 $t_c \approx 46^{\circ}\text{C}$ が求められます。
  - 冷房能力線図より、吸込条件 $WB_1=21.1^{\circ}\text{C}$ 、 $t_c=46^{\circ}\text{C}$ の能力は $Q_c=94,300\text{kcal/h}$ 、圧縮機入力は $34.8\text{kW}$
  - これからの数値はPW-30DAの標準風量での値ですから風量補正をする必要があります、風量 $300\text{m}^3/\text{min}$ の時冷房能力の補正係数は $1.02$ 、入力の補正係数は $1.01$
  - 冷房能力  $94,300 \times 1.02 = 96,186\text{kcal/h}$
  - 圧縮機入力  $34.8 \times 1.01 = 35.1\text{kW}$
- となり、十分に要求仕様を満しています。

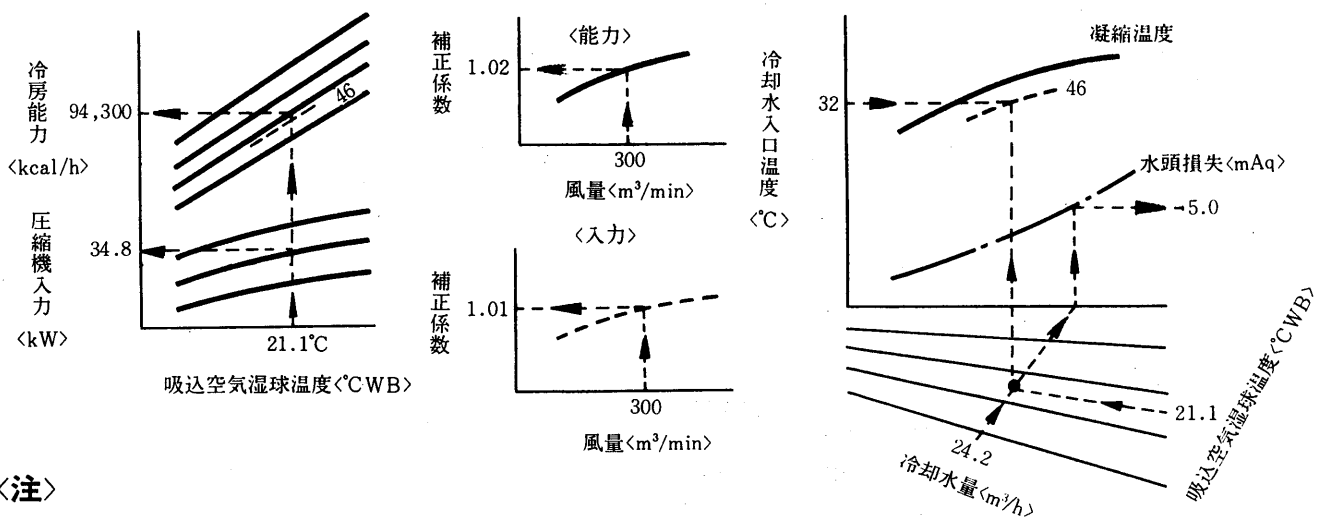
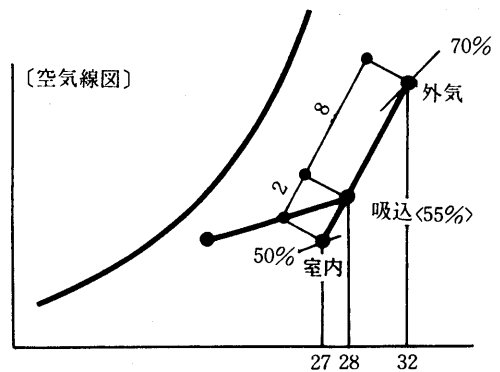

## 〈注〉

- 冷房能力は線図より求められた数値の±10%の範囲内にあります。
- 風量補正線図は延長して使用しないでください。
- 他の線図も図示部分で使用してください。
- 冷房能力は $WB_1$ により大きく変化します。空調条件を確認ください。

送風機性能

PW-30DA送風機性能線図において

- 風量 $300\text{m}^3/\text{min}$ 機内抵抗は $15\text{mmAq}$ <加熱器なし>
- 機外静圧 $30\text{mmAq}$ の要求から送風機は、  
全静圧  $SP_T=15+30=45\text{mmAq}$
- 風量—全静圧より送風機回転数  
 $N_F=930\text{rpm}$
- 電動機 $7.5\text{kW}$
- 送風機の使用点は最大回転数以上にしないように  
また図示の枠外に出ないようにしてください。
- 要求される機外静圧と機内抵抗を加えたものが送  
風機の全静圧になります。

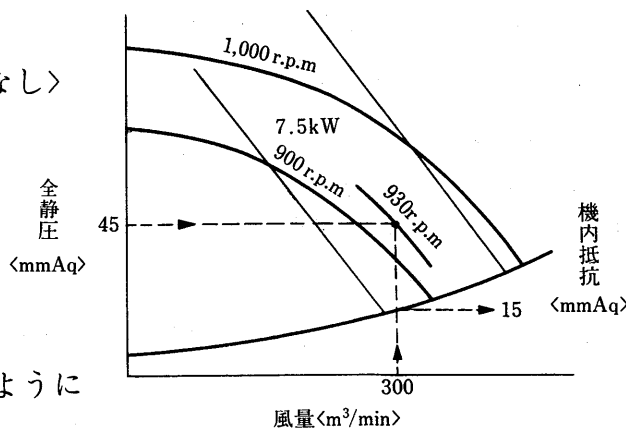

<注> 見積仕様

以上によって、要求仕様に対する見積仕様は次のようになります。

機種……………PW-30DA	風量…………… $300\text{m}^3/\text{min}$
電源……………三相 200V 60Hz	機外静圧…………… $30\text{mmAq}$
始動方式……………直入始動<電気系統図参照>	送風機電動機…………… $7.5\text{kW}$
冷房能力…………… $96,186\text{kcal/h}$	圧縮機入力…………… $35.1\text{kW}$
吸込空気…………… $DB_1=28^\circ\text{C}$ , $RH=55\%$	冷却水量…………… $24.2\text{m}^3/\text{h}$
外形寸法……………<PW-30DA外形図による>	< $32^\circ\text{C}$ 入, クーリングタワー>
	水頭損失…………… $5.0\text{mmAq}$
	重量…………… $730\text{kg}$

トランス等の選定に当っては<圧縮機入力+送風機電動機> $\times 1.2 = <35.1+7.5>\times 1.2 = 51\text{kW}$ を目安としてください。<内線規定による>

例題 <その3>

PW-30DAに加熱器を取付けたい。蒸気加熱器と温水加熱器の両方について見積ると。

- 暖房能力  $120,000\text{kcal/h}$ 以上
- 吸込空気  $20^\circ\text{C}$
- 風 量  $300\text{m}^3/\text{min}$

蒸気加熱器

- PW-30DA蒸気加熱器能力線図より  
加熱能力  $Q_H=132,000\text{kcal/h}$   
蒸気圧力  $0.35\text{kg/cm}^2$
- 上記能力はPW-30DAの標準風量での値ですから風量を補正する必要があります。風量 $300\text{m}^3/\text{min}$ の時蒸気加熱器能力の補正係数は $1.03$   
加熱能力  $132,000\times 1.03=135,960\text{kcal/h}$

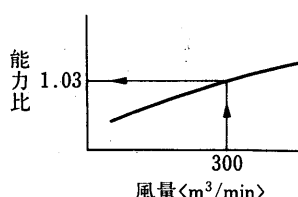
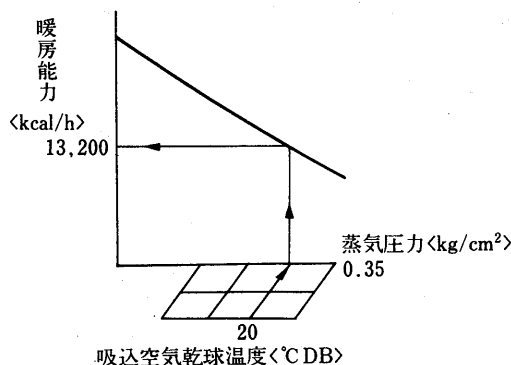



温水加熱器

- PW-30DA温水加熱器能力線図より

加熱能力  $Q_H=123,000\text{kcal/h}$

温水温度  $80^\circ\text{C}$

温水量  $200\text{l/min}$

- 風量 $300\text{m}^3/\text{min}$ の時温水加熱器能力の補正係数は1.06

加熱能力 $Q_H=123,000 \times 1.06=130,380\text{kcal/h}$

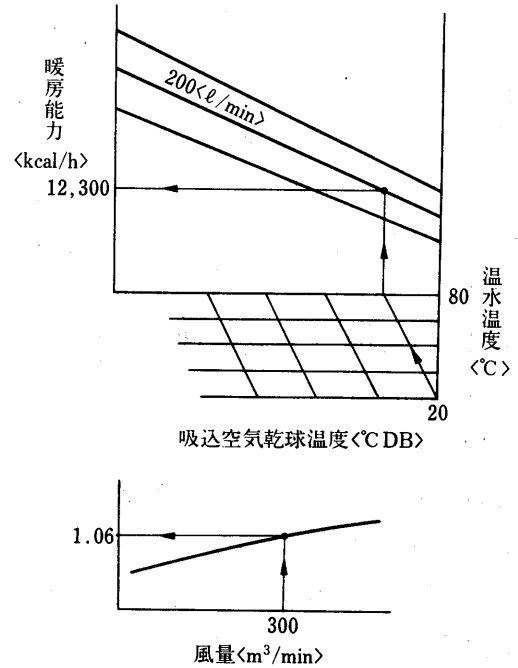

〈注〉

- 加熱器取付の場合、送風機性能線図において機内抵抗が少し大きくなります。電動機容量に関係することがありますのでご注意ください。

バイパスファクタ線図

BFを求めるとクーラー出口空気条件を簡単に計算する事ができます。

PW-30DA<60Hz>

バイパスファクターを求める。

風量  $300\text{m}^3/\text{min}$

バイパスファクタは 0.19

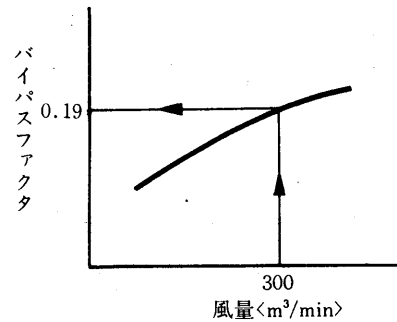

クーラー出口空気条件は

冷房能力……………96,186kcal/h

空気比容積…………… $0.83\text{m}^3/\text{kg}$ とする

入口空気のエンタルピは…………14.5kcal/kg

$$\Delta i \text{〈エンタルピ差〉} = i_1 - i_2$$

$$i_2 = i_1 - \frac{Q \times 0.83}{60 \times 300}$$

$$i_2 = 10.06$$

バイパスファクタ  $\cong \left( \frac{i_2 - i_3}{i_1 - i_3} \right)$  より

$$i_3 = \frac{i_2 - i_1 \times BF}{1 - BF}$$

$$= \frac{10.06 - 14.5 \times 0.19}{1 - 0.19}$$

$$= 9.0 \text{〈}i_3 \text{は飽和線上〉}$$

$i_3$ と $i_1$ を直線で結び $i_2$ との交点が出口空気

DB= $16.0^\circ\text{C}$  RH=89%

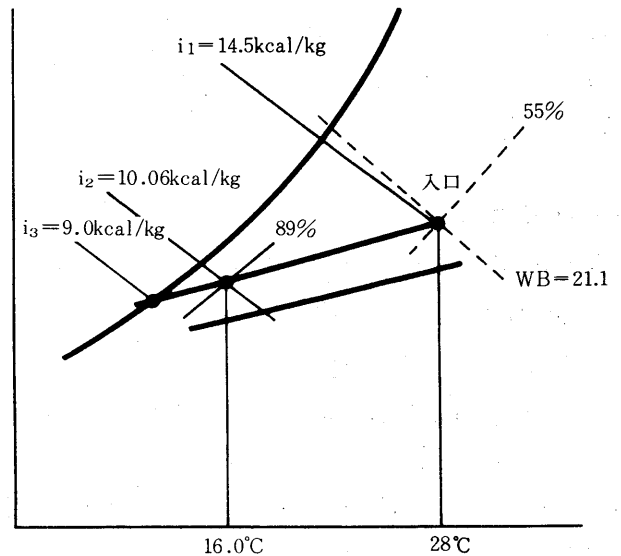

(1)天井埋込形〈MB形〉

MB-25SB形 冷房能力線図  
MB-25TB<sub>1</sub>形

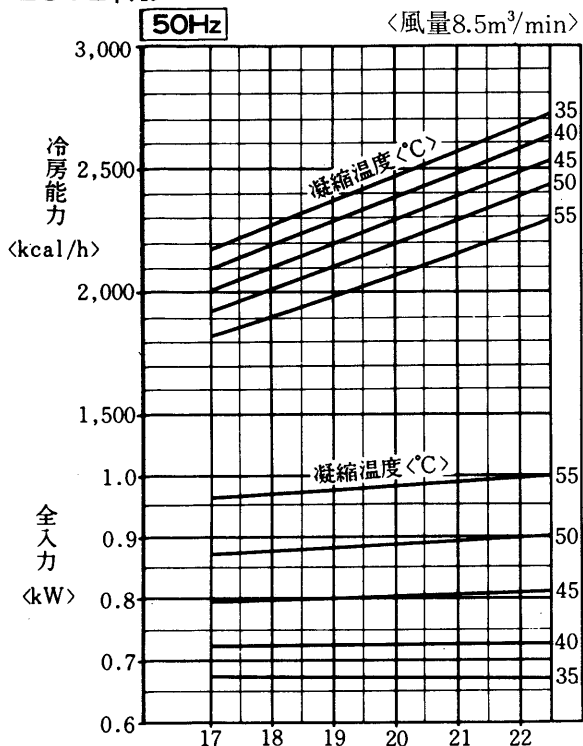

凝縮器特性線図

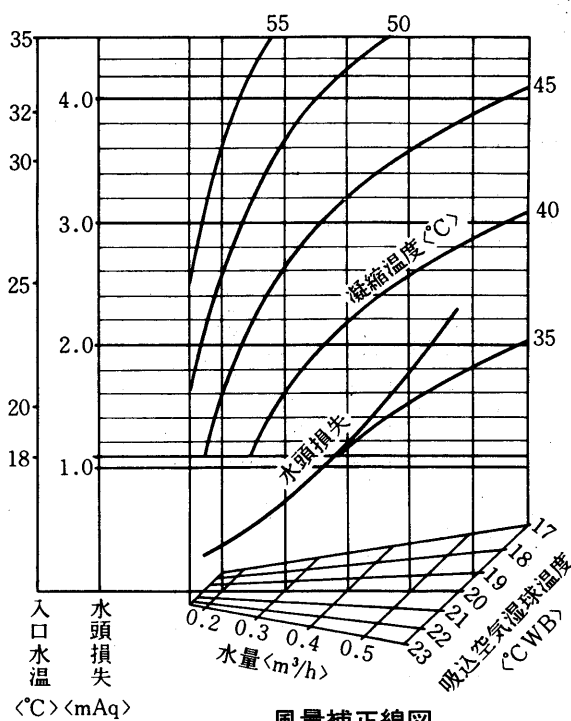

標準条件のときのSHF  
吸込空気乾球温度 27°C  
吸込空気湿球温度 19.5°C  
SHF=0.70

吸込空気湿球温度〈°CWB〉  
バイパスファクタ線図 50Hz 60Hz

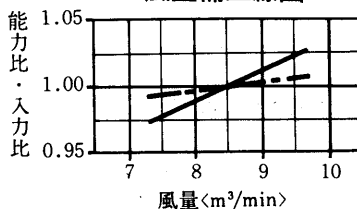
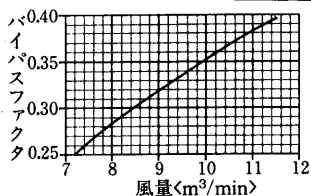

冷房能力線図

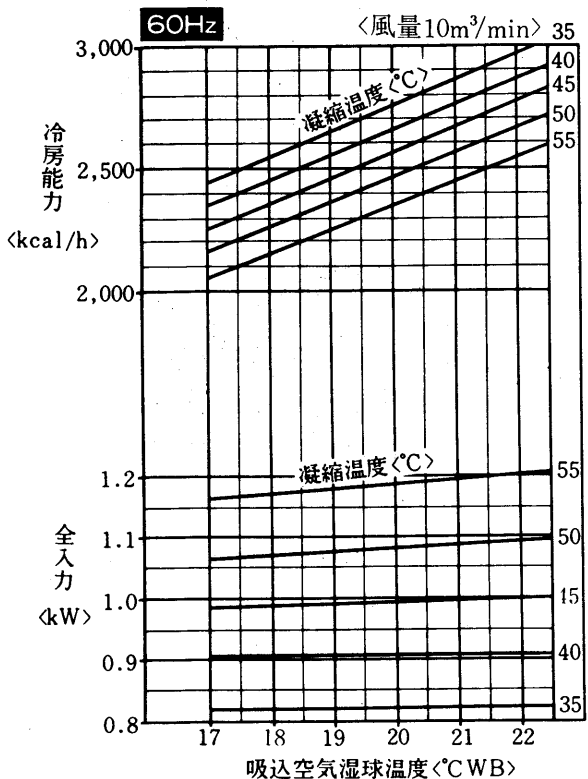

凝縮器特性線図

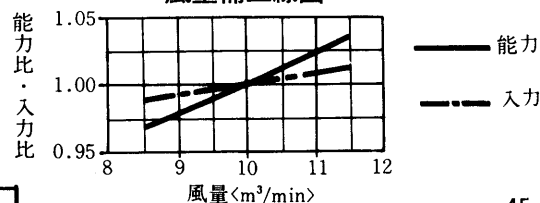
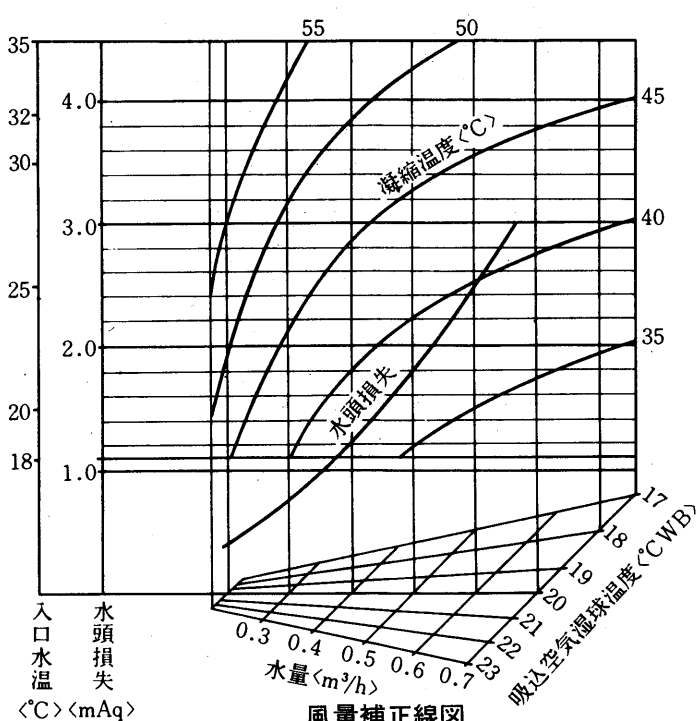

標準条件のときのSHF  
吸込空気乾球温度 27°C  
吸込空気湿球温度 19.5°C  
SHF=0.71

MB-25SB形 送風機性能線図  
MB-25TB<sub>1</sub>形

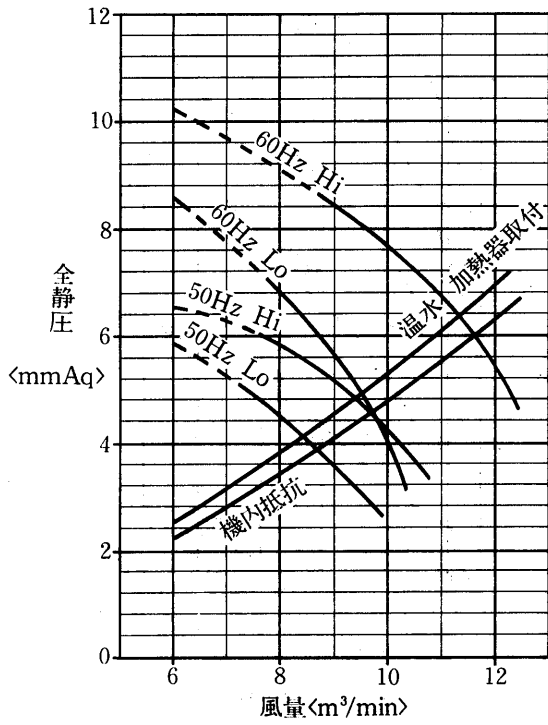

温水加熱器能力線図 <別売部品>

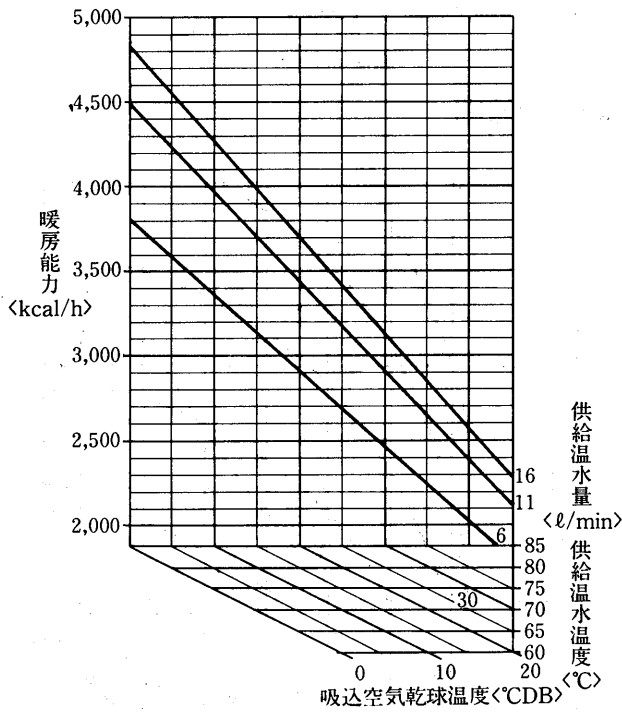

水頭損失線図

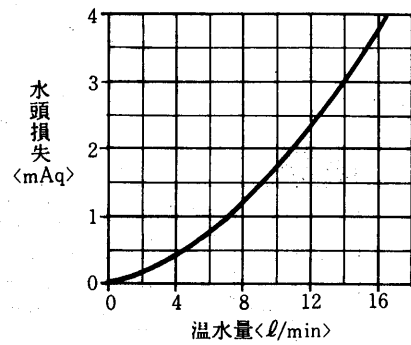

風量補正線図

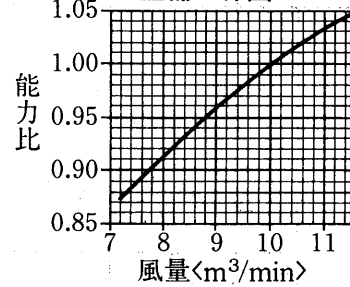

水  
冷  
式

MB-40SB形冷房能力線図

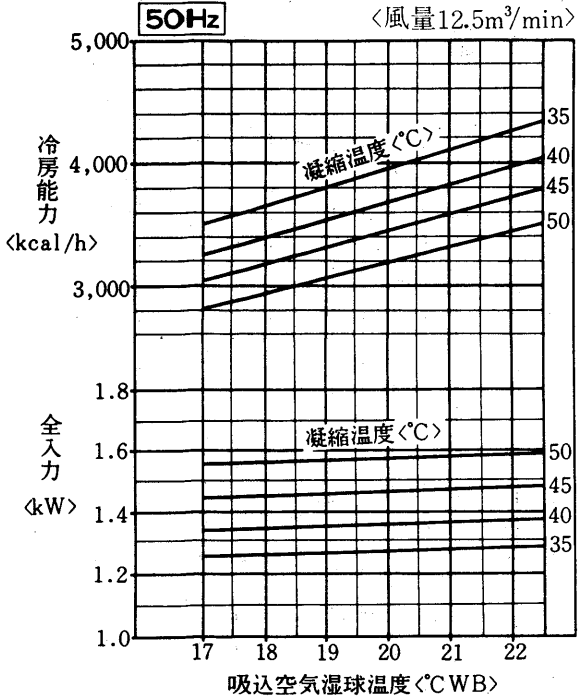

凝縮器特性線図

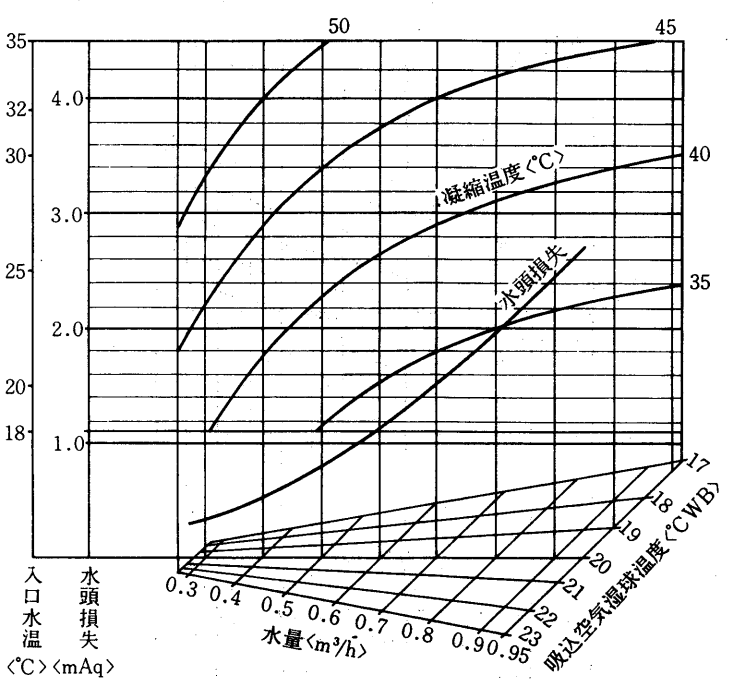

標準条件のときのSHF  
 吸込空気乾球温度 27°C  
 吸込空気湿球温度 19.5°C  
 SHF=0.70

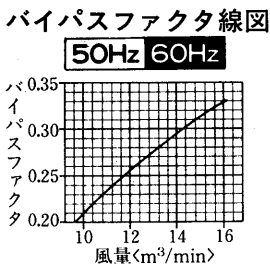

風量補正線図

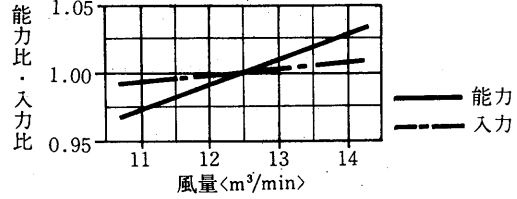

冷房能力線図

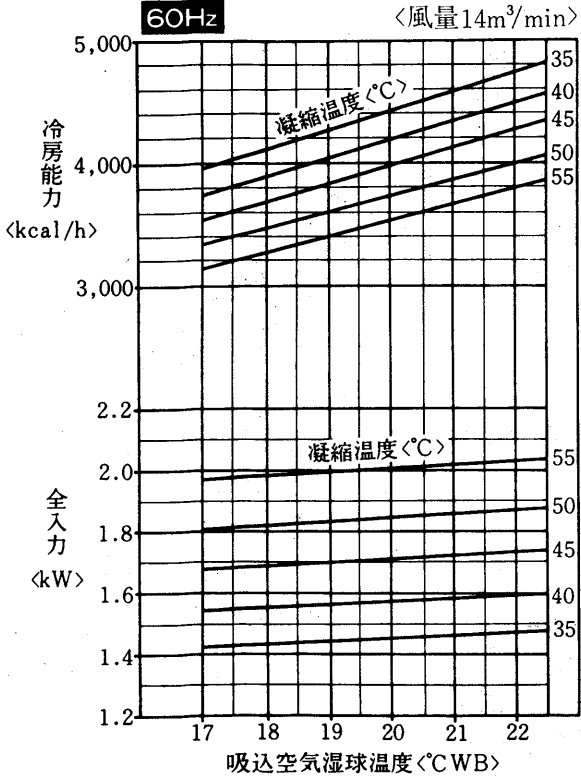

凝縮器特性線図

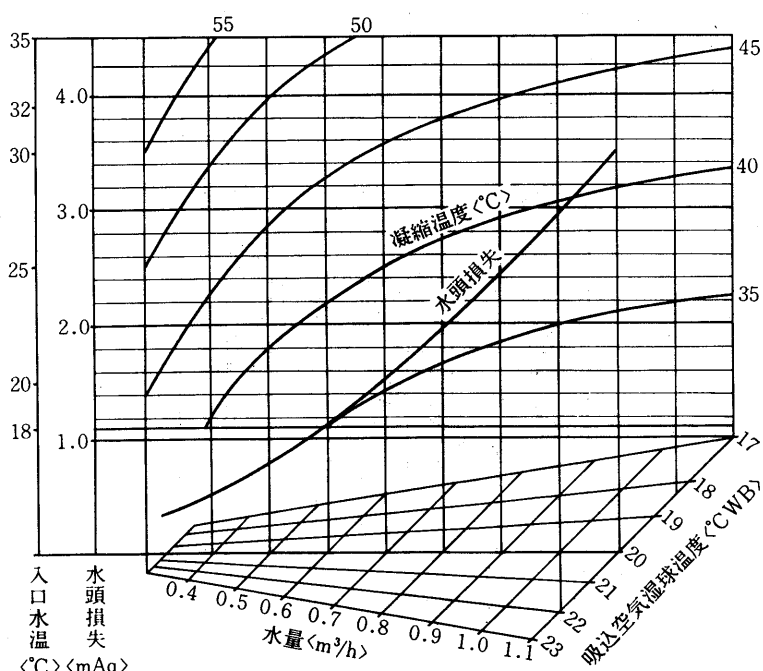

標準条件のときのSHF  
 吸込空気乾球温度 27°C  
 吸込空気湿球温度 19.5°C  
 SHF=0.69

風量補正線図

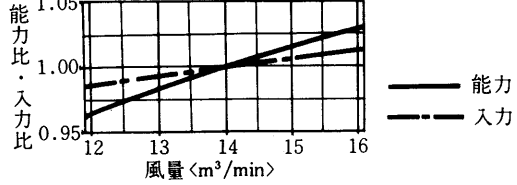

能  
力

MB-40TB<sub>1</sub>形冷房能力線図 凝縮器特性線図, 風量補正線図, バイパスファクターは40SB形と同じ。

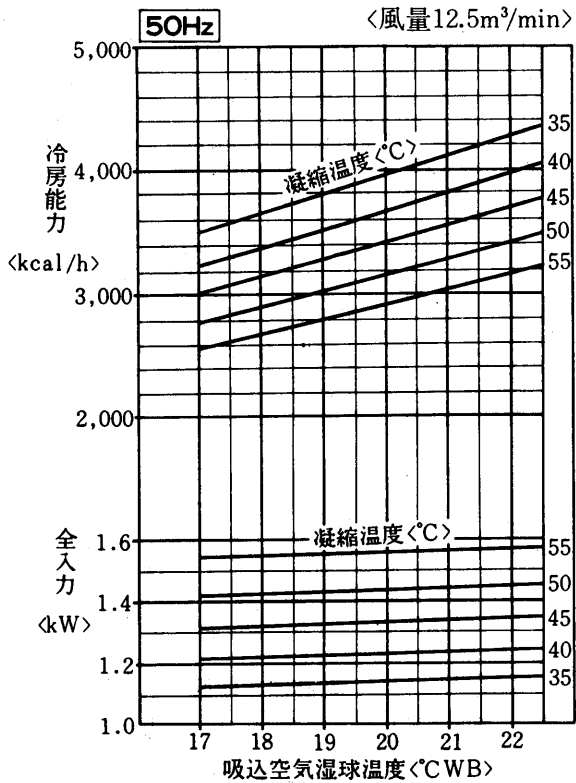

標準条件のときのSHF  
 吸込空気乾球温度 27°C  
 吸込空気湿球温度 19.5°C  
 SHF=0.70

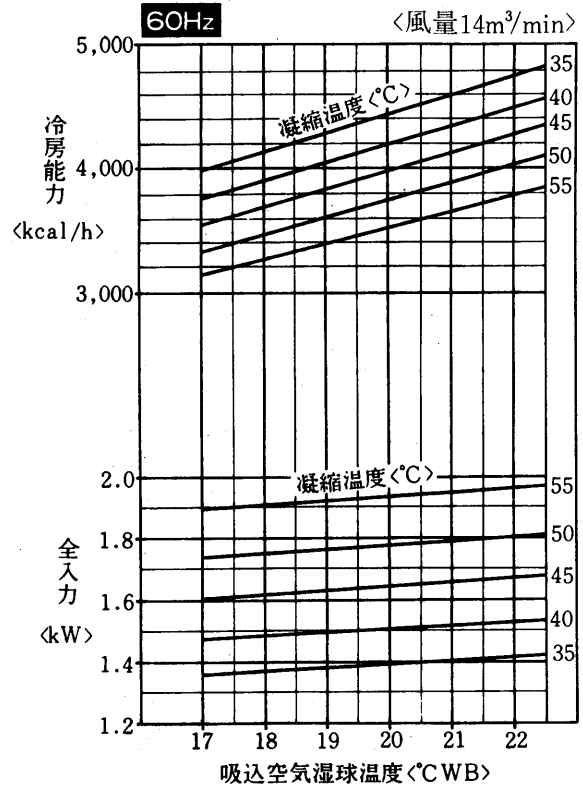

標準条件のときのSHF  
 吸込空気乾球温度 27°C  
 吸込空気湿球温度 19.5°C  
 SHF=0.69

MB-40SB形 送風機性能線図  
 MB-40TB<sub>1</sub>形

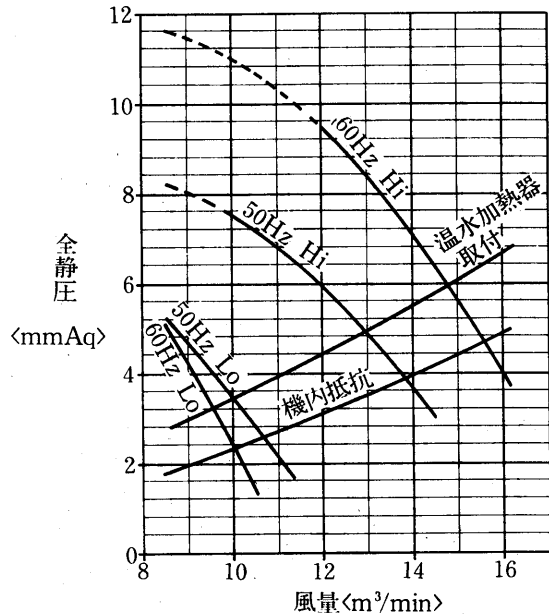

温水加熱器能力線図<別売部品>

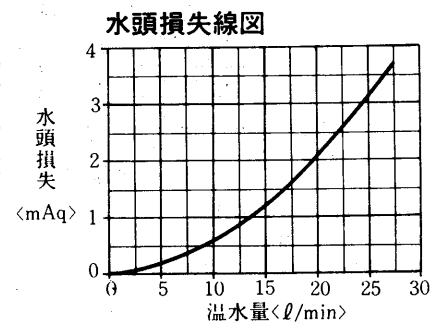
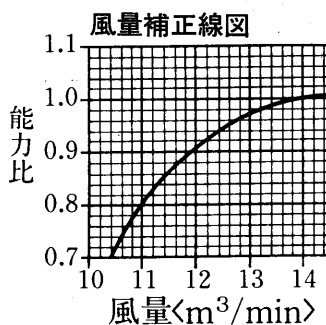
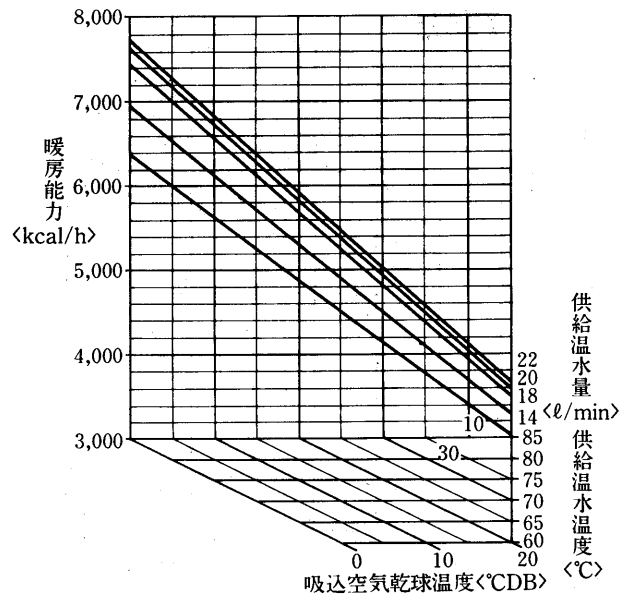

MB-90TB形 冷房能力線図

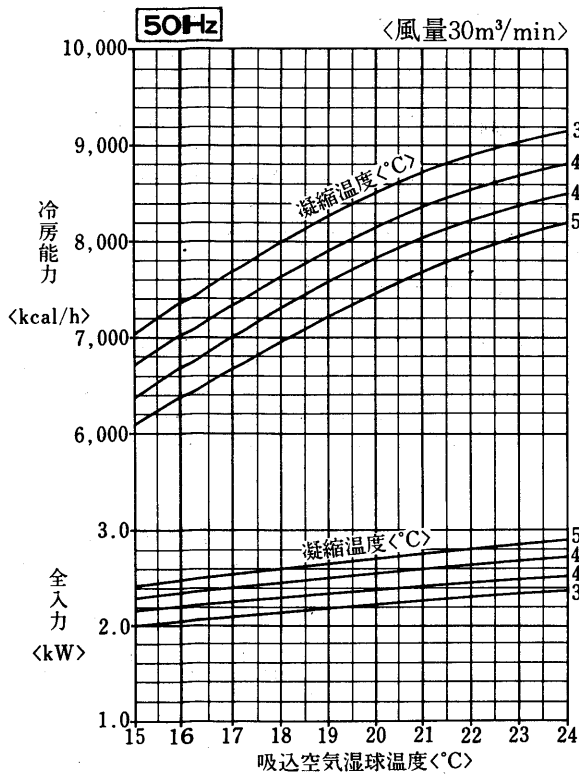

標準条件のときのSHF  
 吸込空気乾球温度 27℃  
 吸込空気湿球温度 19.5℃  
 SHF=0.68

凝縮器特性線図

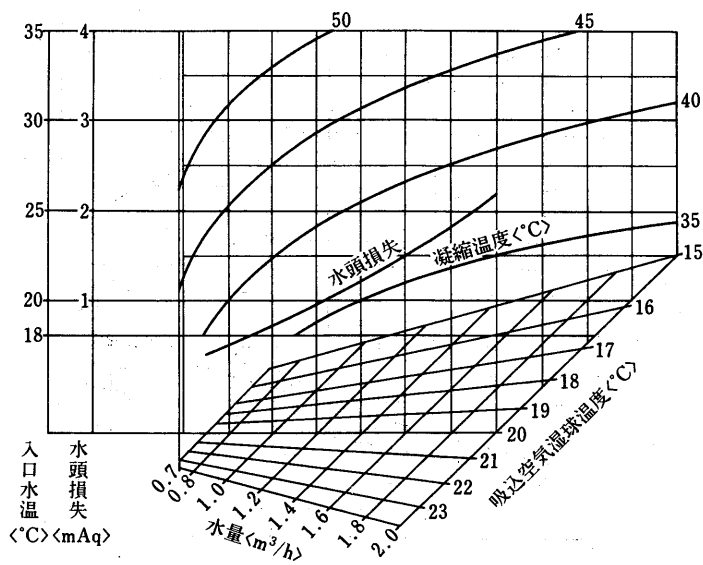

風量補正線図

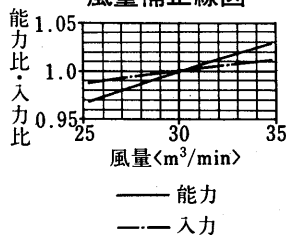

バイパスファクタ線図

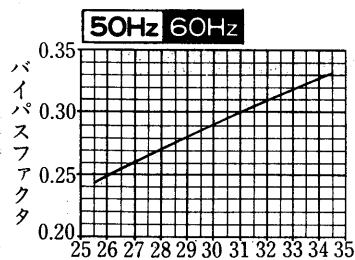

冷房能力線図

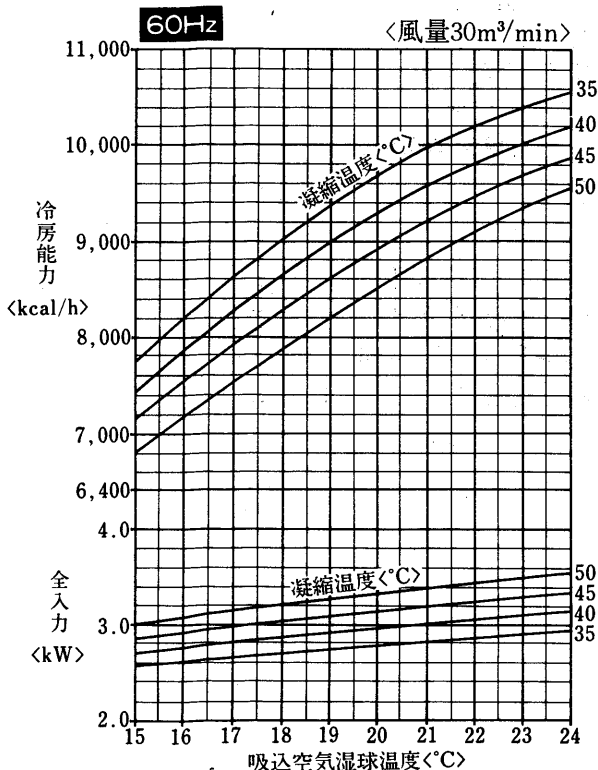

標準条件のときのSHF  
 吸込空気乾球温度 27℃  
 吸込空気湿球温度 19.5℃  
 SHF=0.71

凝縮器特性線図

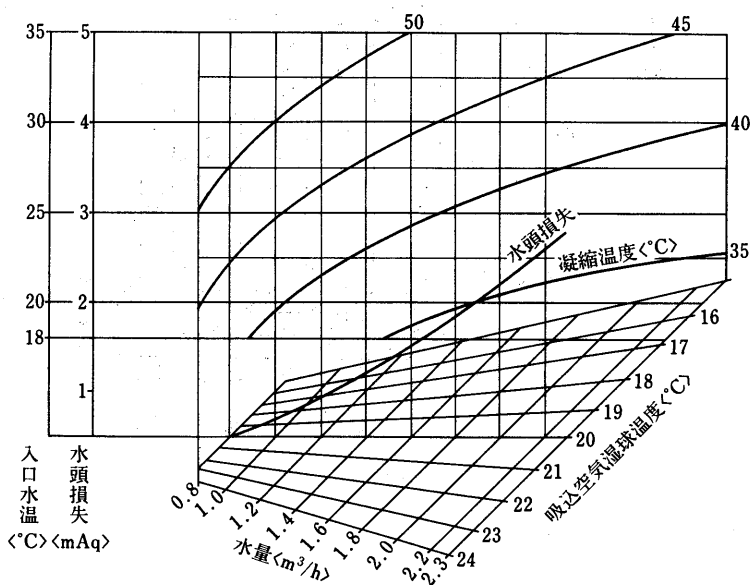

風量補正線図

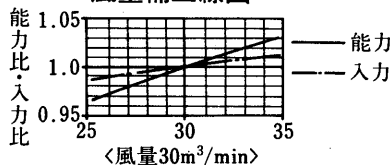

送風機性能線図

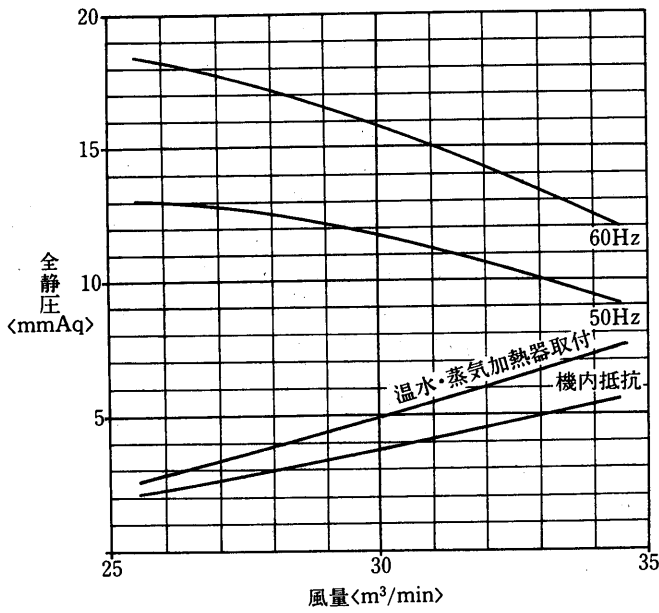

蒸気加熱器能力線図<1列×9段><別売部品>

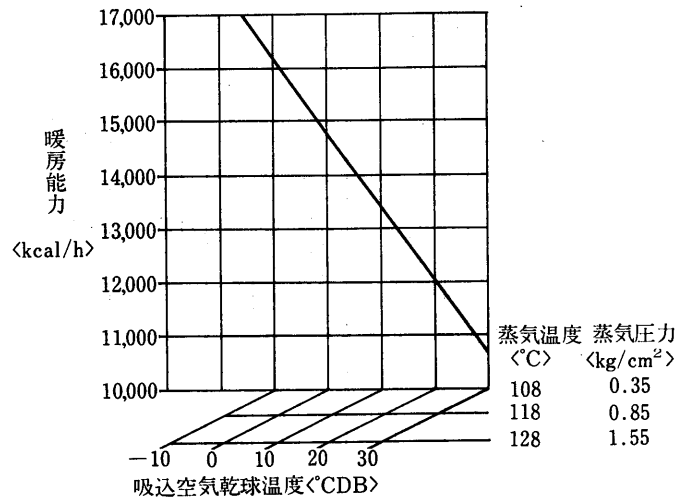

風量補正線図

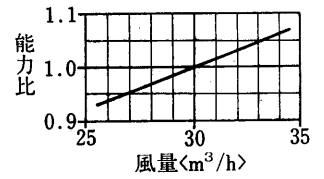

温水加熱器能力線図

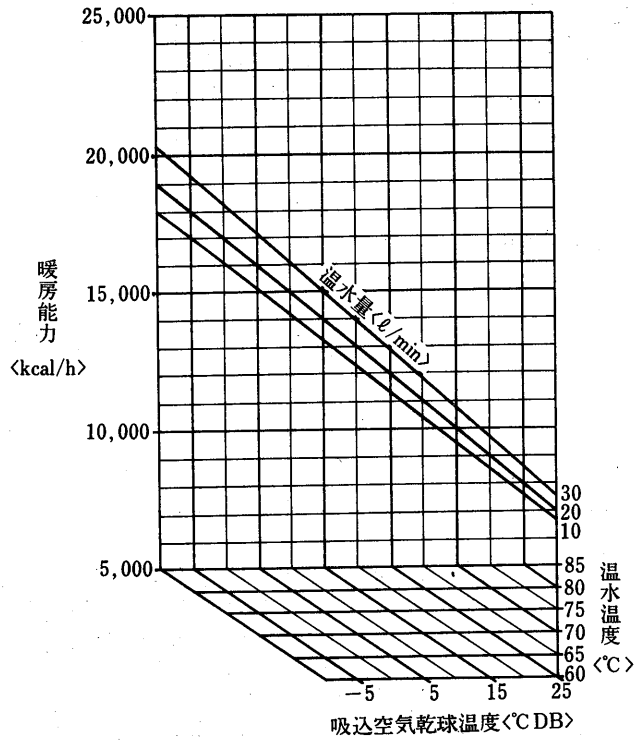

水頭損失線図

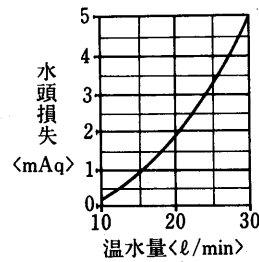

風量補正線図

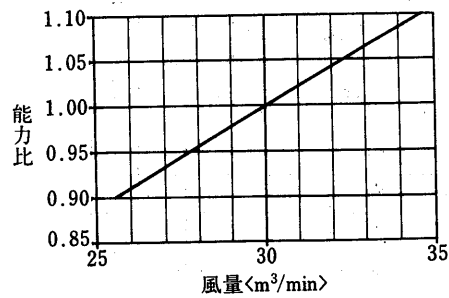

水  
冷  
式

MB-140TB形冷房能力線図

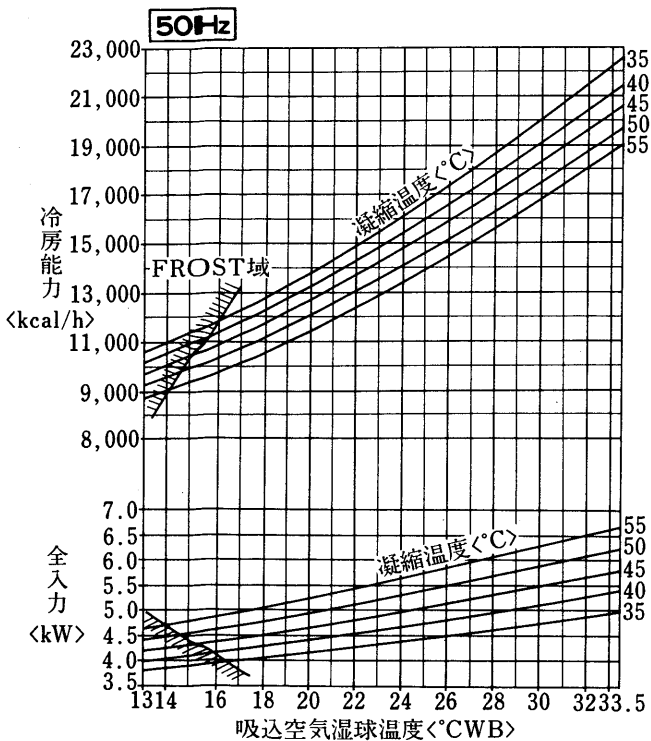

凝縮器特性線図

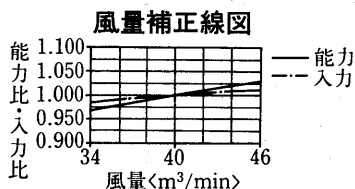
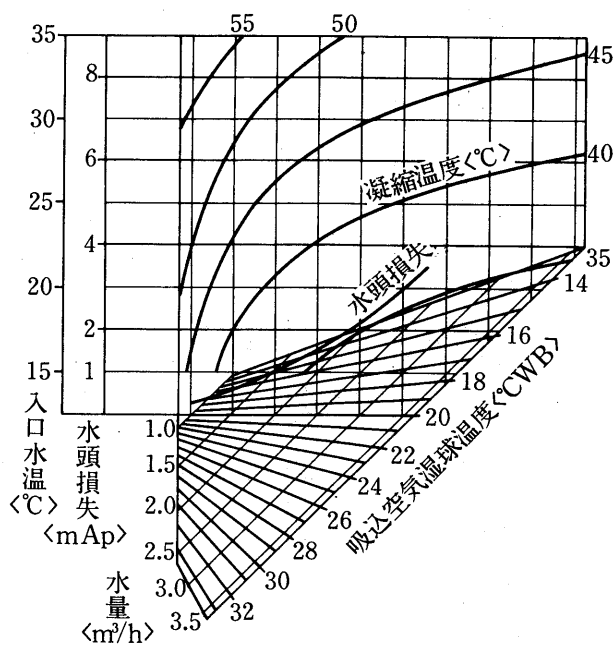

バイパスファクタ線図

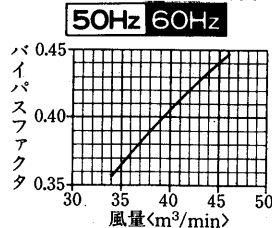

冷房能力線図

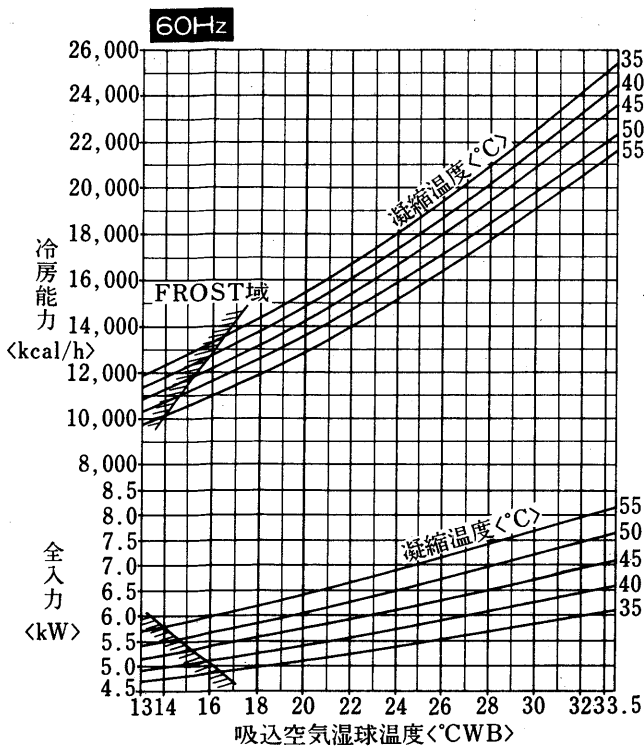

凝縮器特性線図

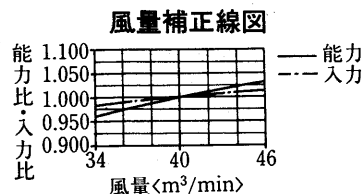
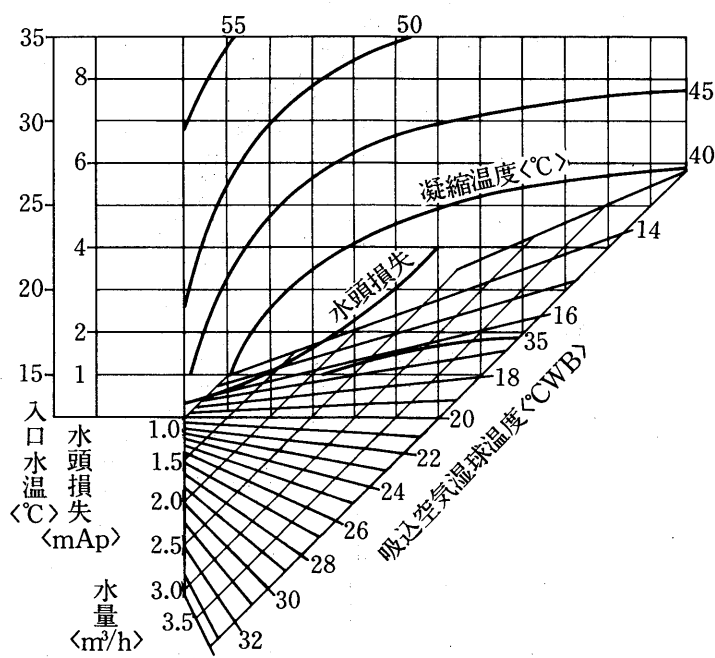

※吸込空気温度が22.5°CWB以上で使用される場合は別売のドレンパンを設置してください。

MB MGL PW

能  
力



送風機性能線図

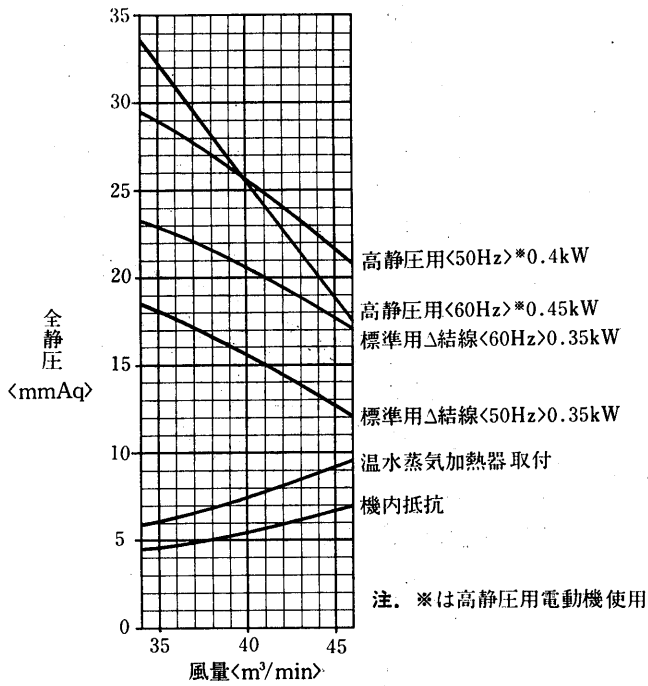

温水加熱器能力線図<別売部品>

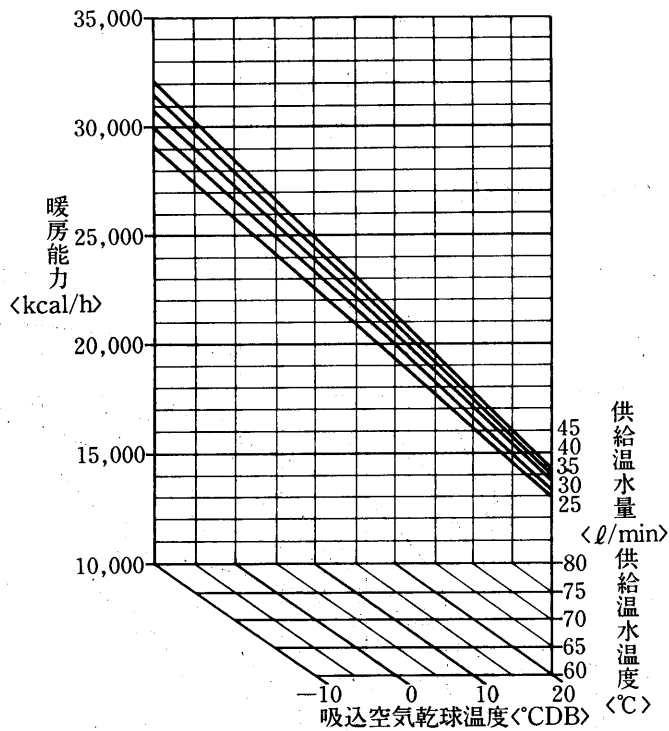

蒸気加熱器能力線図<別売部品>

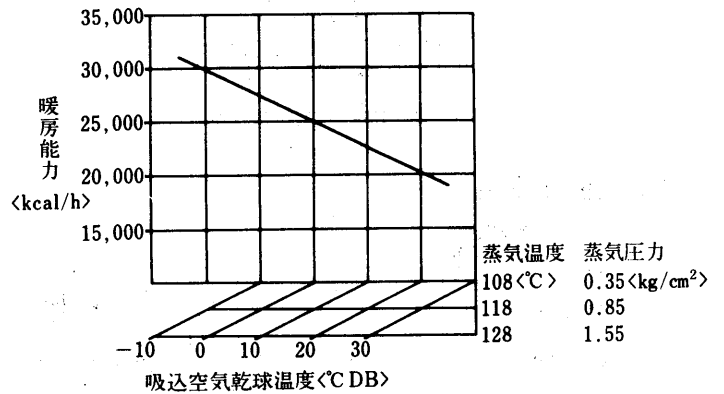

風量補正線図

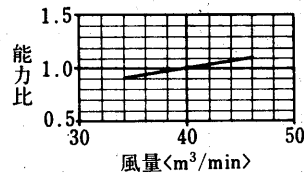

風量補正線図

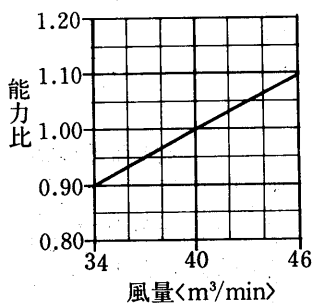

水頭損失線図

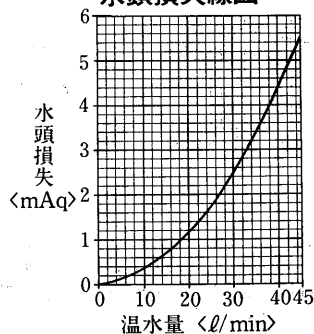

(2)床置形<MGL形>

MGL-18SD-**<L>**形冷房能力線図

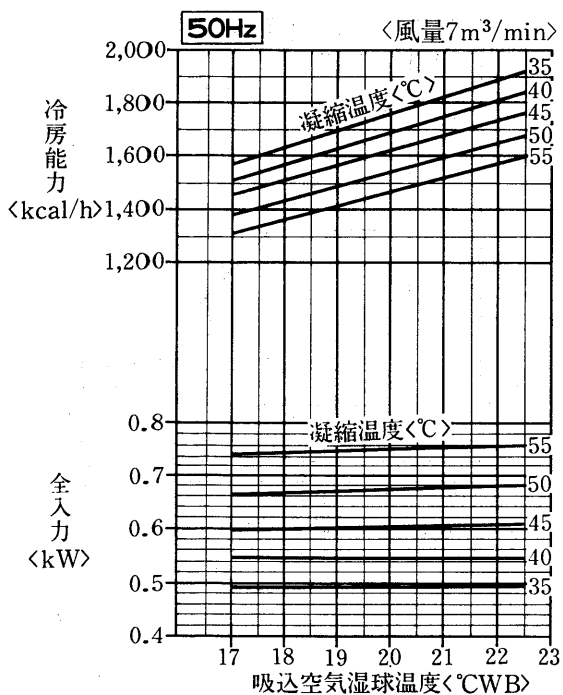

標準条件のときのSHF

吸込空気乾球温度 27°C

吸込空気湿球温度 19.5°C

SHF=0.68

凝縮器特性線図

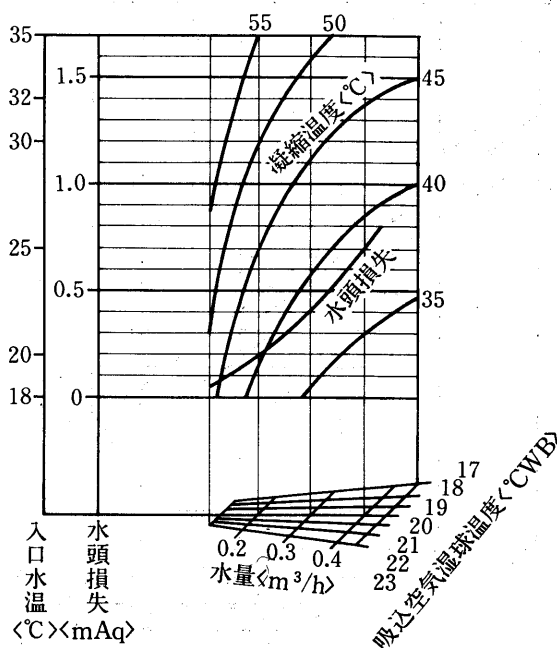

冷房能力線図

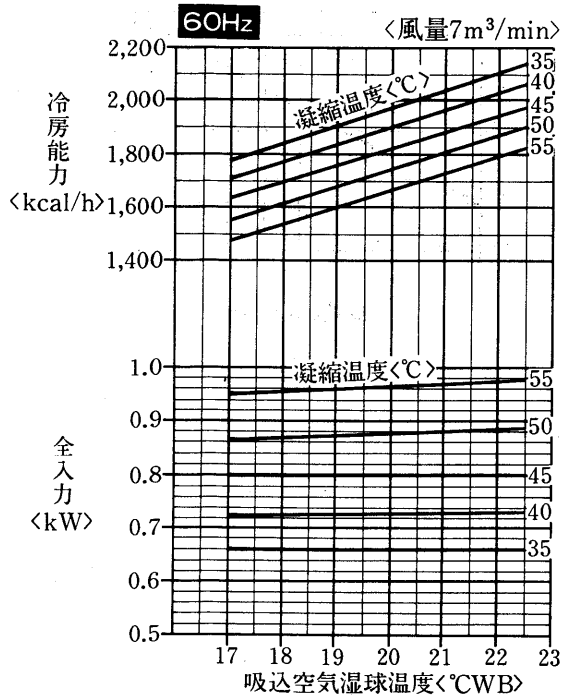

標準条件のときのSHF

吸込空気乾球温度 27°C

吸込空気湿球温度 19.5°C

SHF=0.66

凝縮器特性線図

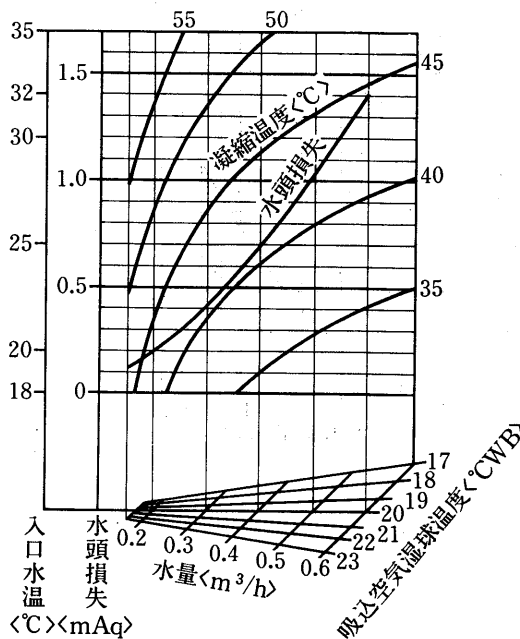

温水加熱器能力線図

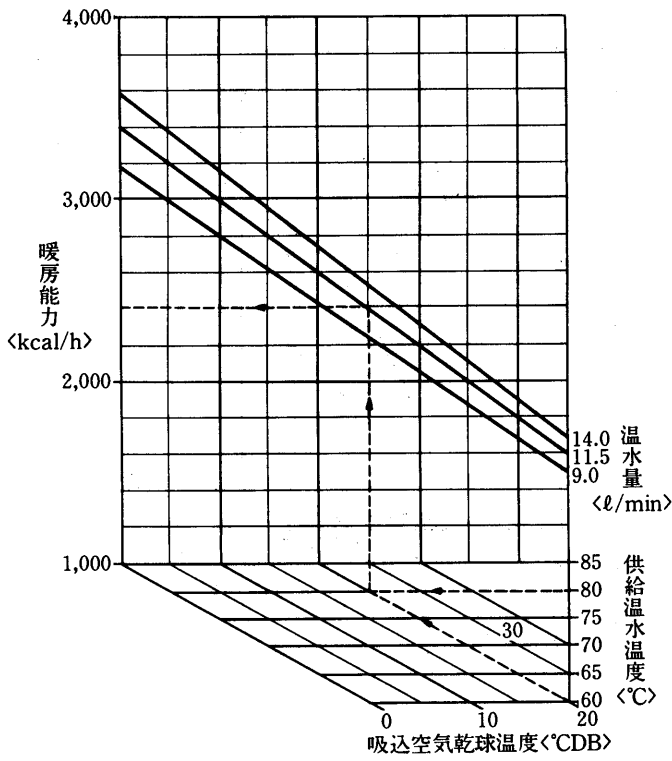

蒸気加熱器能力線図

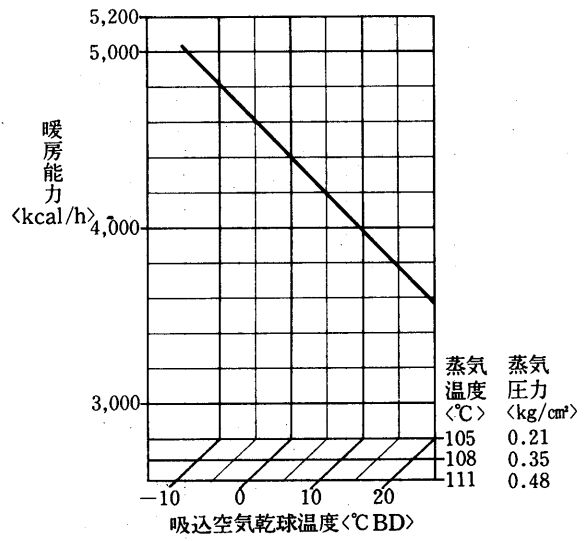

水頭損失線図

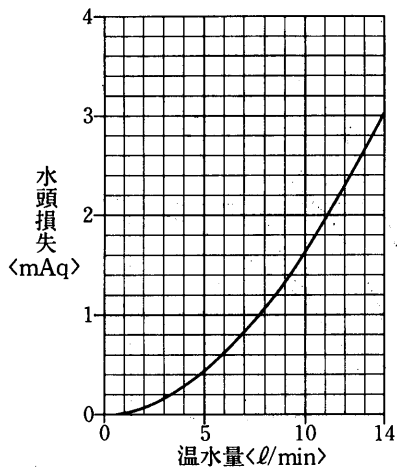

風量補正線図

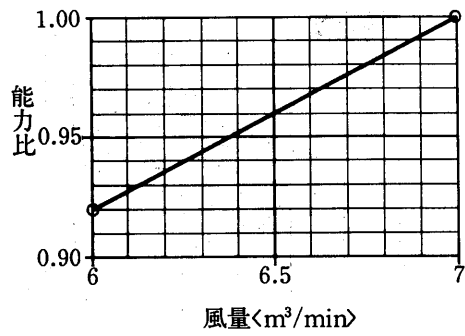

MGL-25SD-〈L〉形 冷房能力線図  
MGL-25TD<sub>1</sub>-〈L〉形

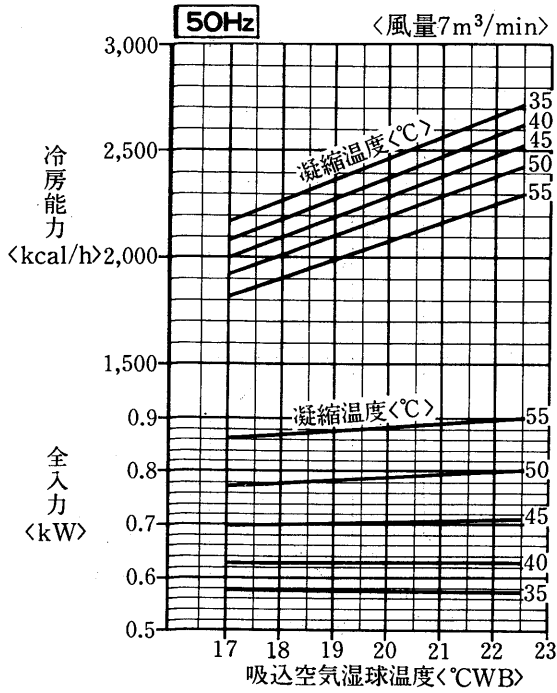

標準条件のときのSHF  
 吸込空気乾球温度 27°C  
 吸込空気湿球温度 19.5°C  
 SHF=0.67

凝縮器特性線図

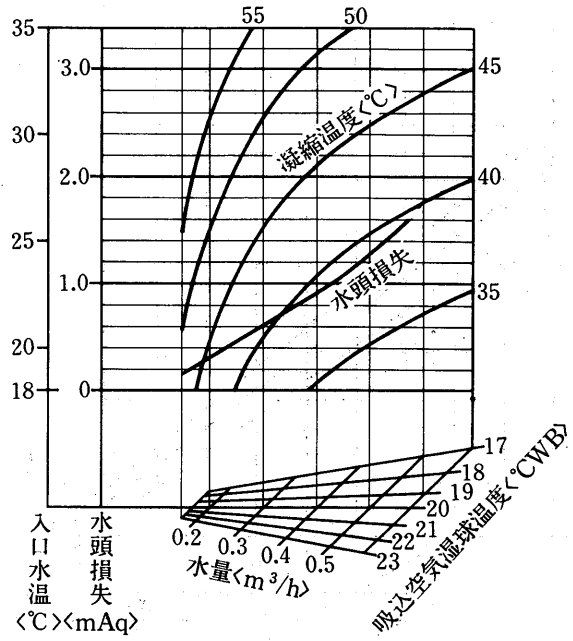

冷房能力線図

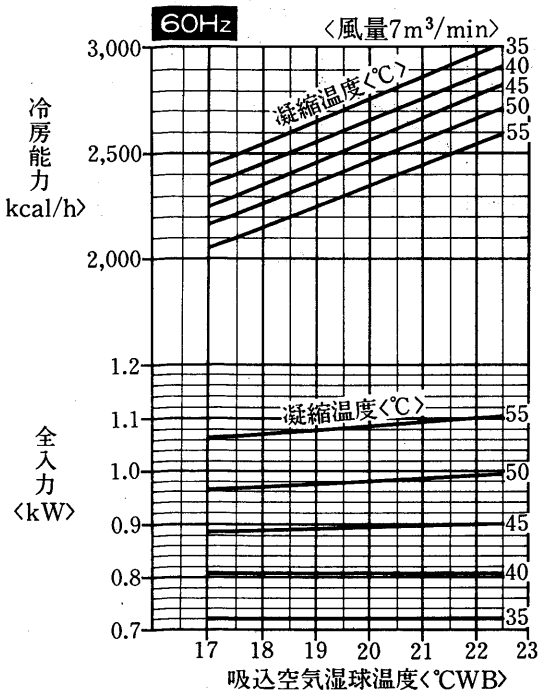

標準条件のときのSHF  
 吸込空気乾球温度 27°C  
 吸込空気湿球温度 19.5°C  
 SHF=0.64

凝縮器特性線図

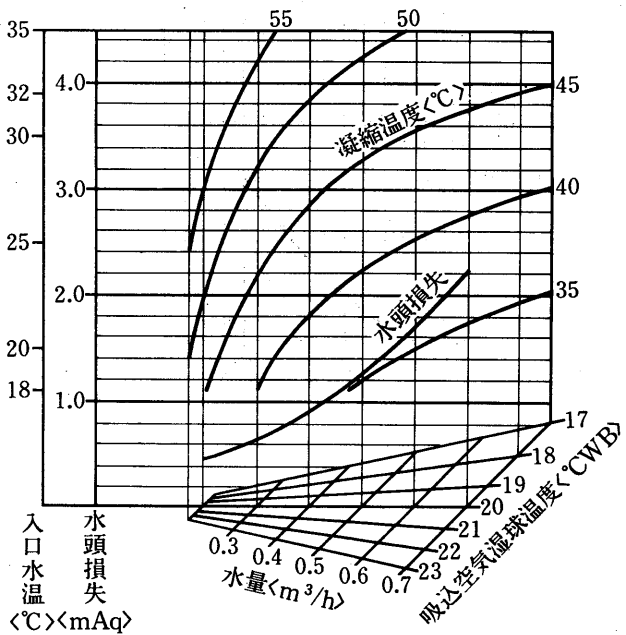

温水加熱器能力線図

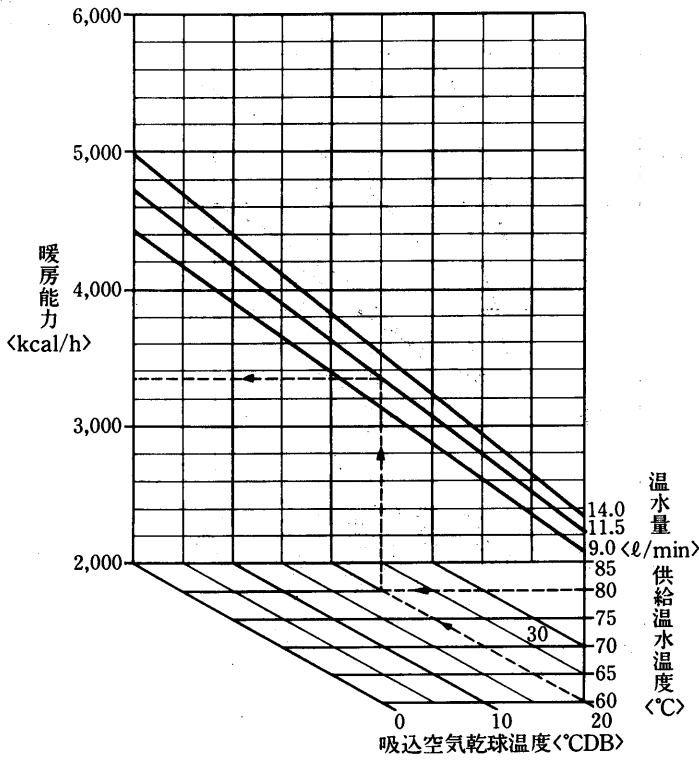

蒸気加熱器能力線図

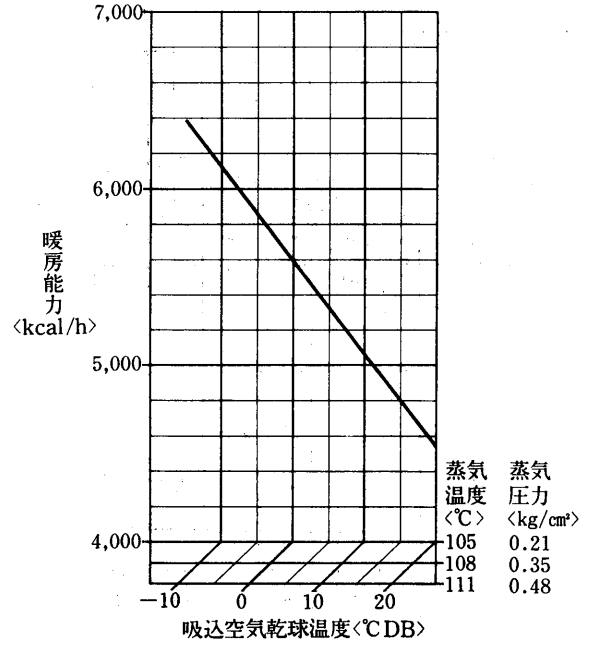

水頭損失線図

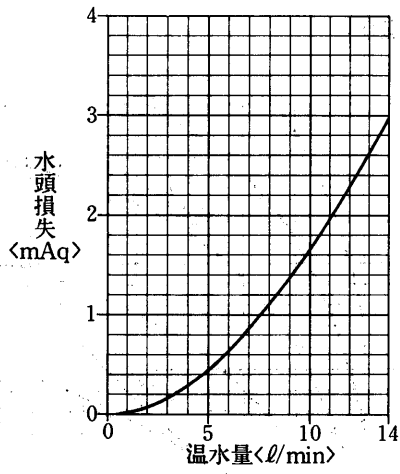

風量補正線図

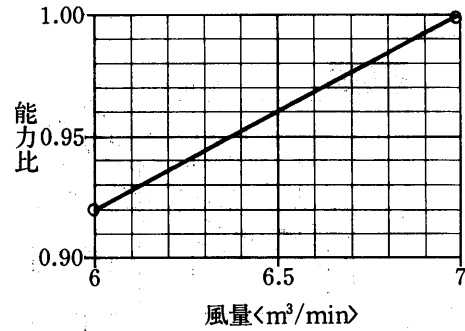

MGL-40SD -<L>形冷房能力線図

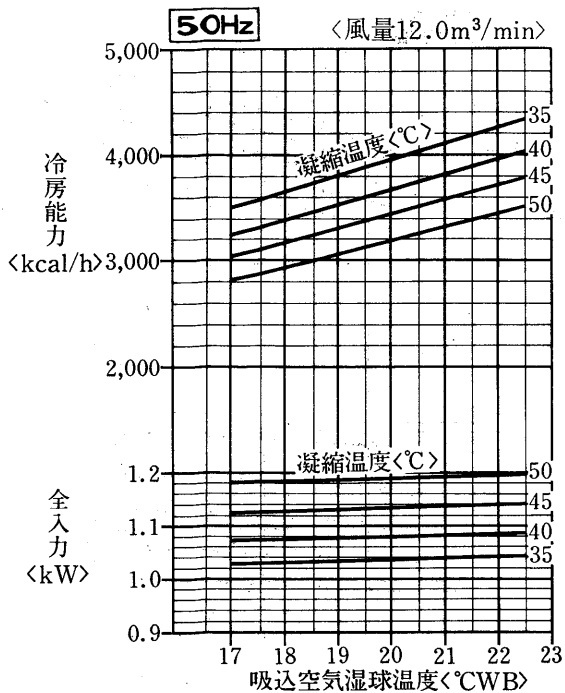

標準条件のときのSHF

吸込空気乾球温度 27°C

吸込空気湿球温度 19.5°C

SHF=0.69

凝縮器特性線図

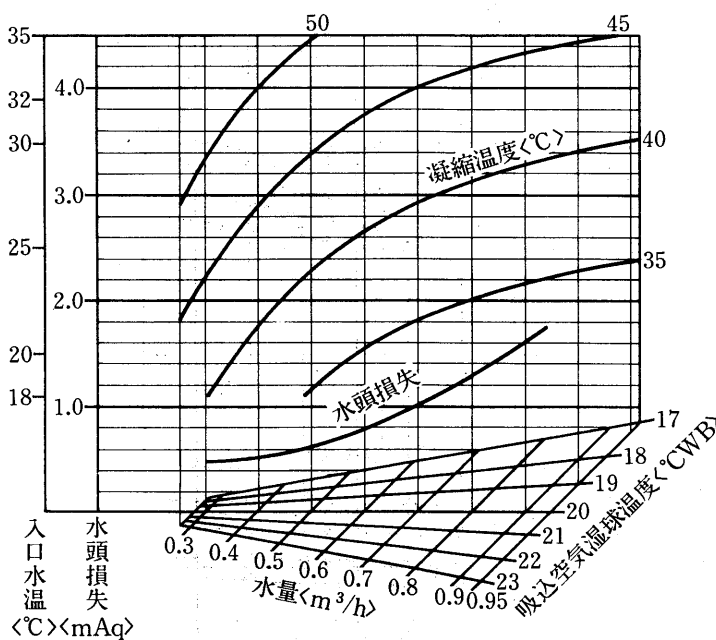

冷房能力線図

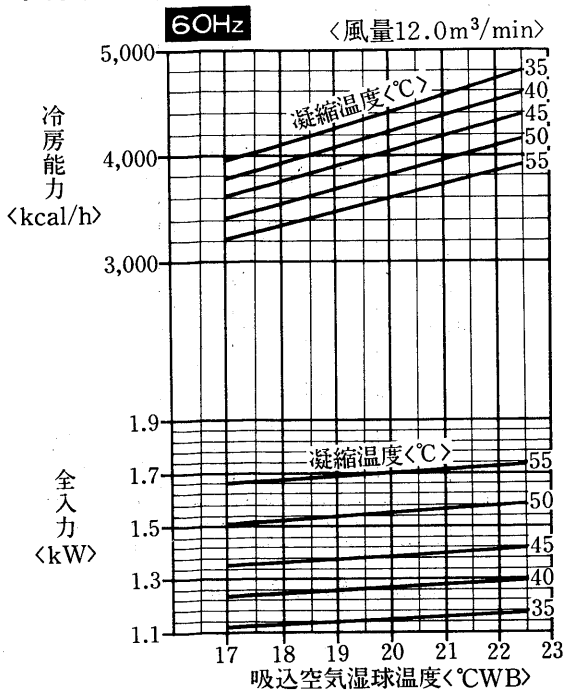

標準条件のときのSHF

吸込空気乾球温度 27°C

吸込空気湿球温度 19.5°C

SHF=0.67

凝縮器特性線図

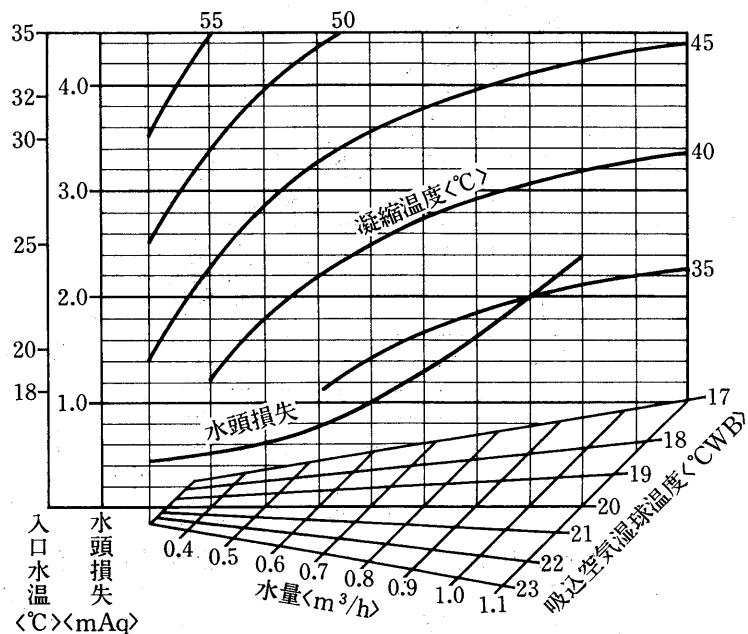

MGL-40TD<sub>1</sub>-<L>形冷房能力線図

凝縮器特性線図は40SD-<L>形と同じ。

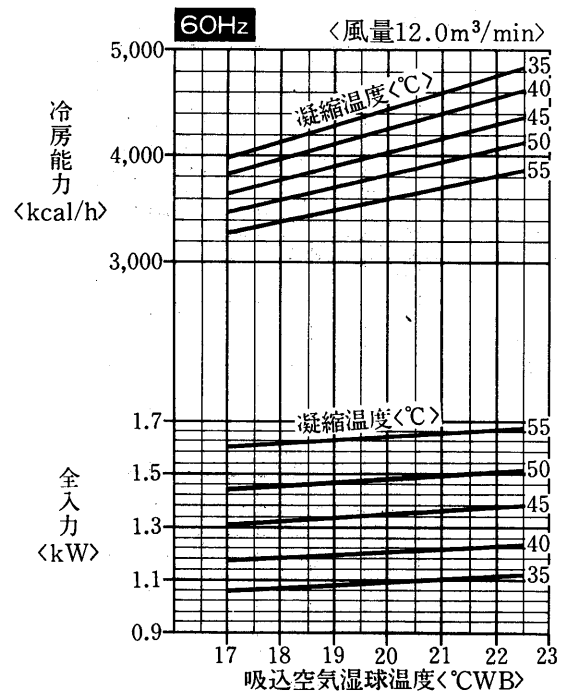
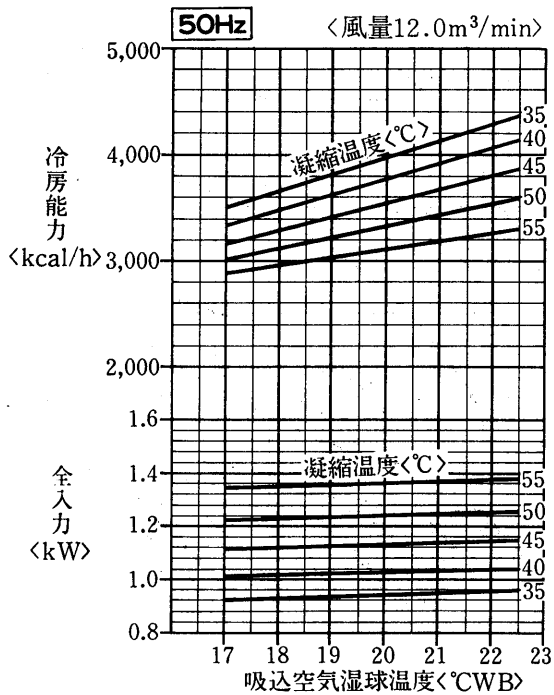

標準条件のときのSHF 吸込空気乾球温度 27°C  
吸込空気湿球温度 19.5°C  
SHF=0.76

標準条件のときのSHF 吸込空気乾球温度 27°C  
吸込空気湿球温度 19.5°C  
SHF=0.66

MGL-40SD-<L>形 温水加熱器能力線図  
MGL-40TD<sub>1</sub>-<L>形

蒸気加熱器能力線図

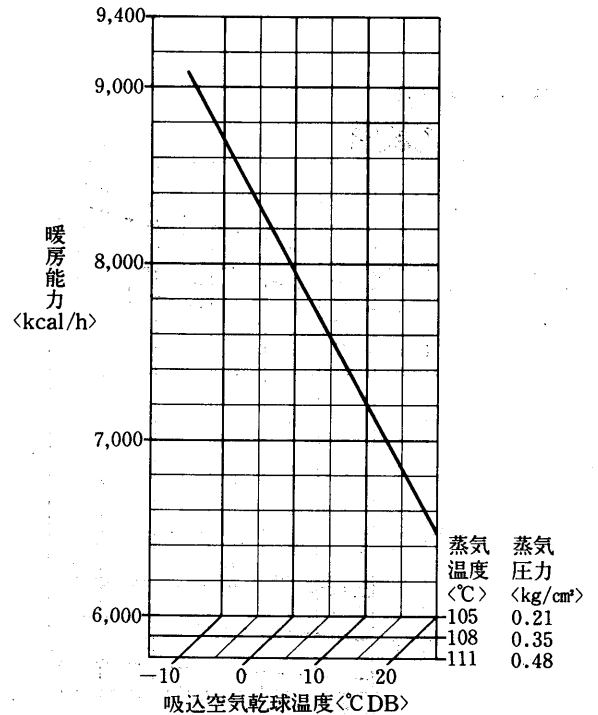
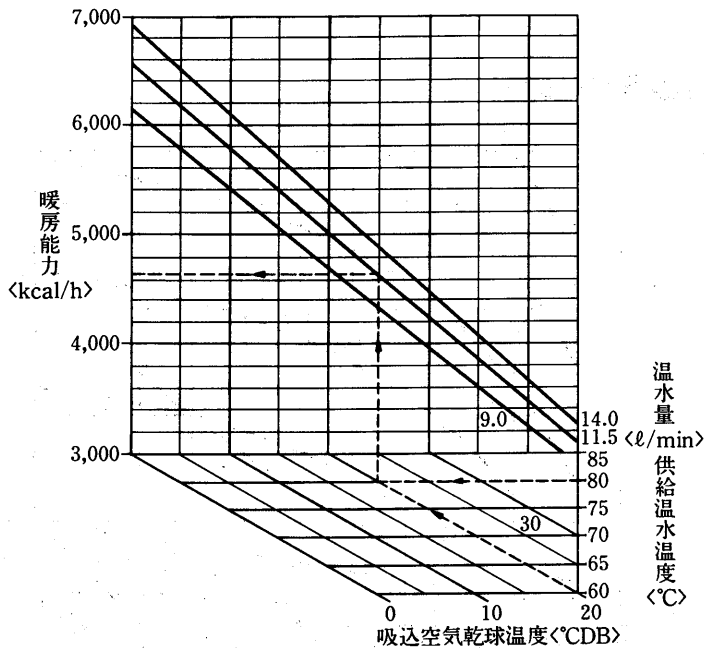

水頭損失線図

風量補正線図

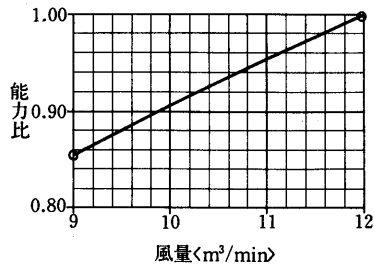
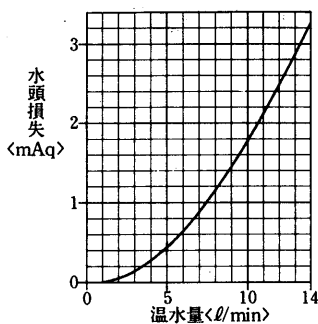

水  
冷  
式

MGL-50SD-〈L〉形 冷房能力線図  
MGL-50TD<sub>1</sub>-〈L〉形

凝縮器特性線図

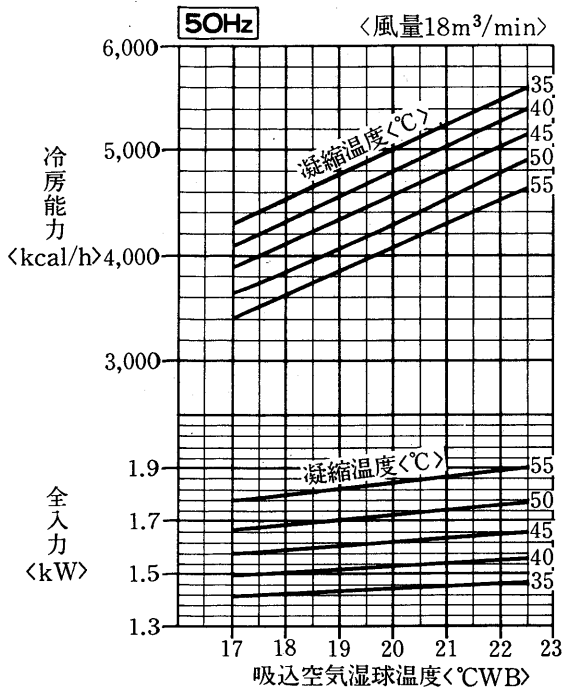

標準条件のときのSHF  
 吸込空気乾球温度 27°C  
 吸込空気湿球温度 19.5°C  
 SHF=0.62

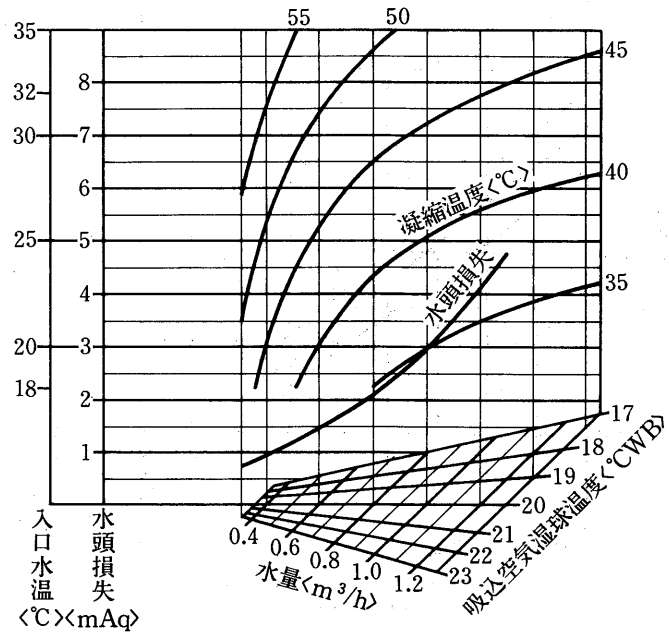

冷房能力線図

凝縮器特性線図

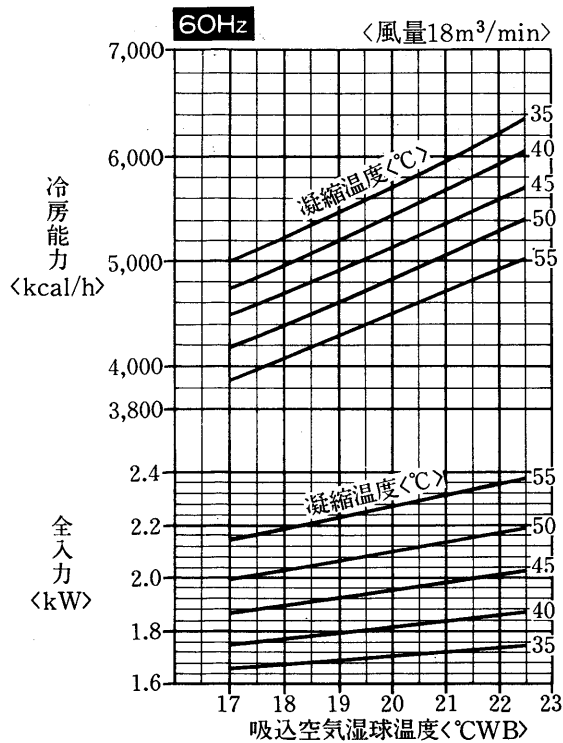

標準条件のときのSHF  
 吸込空気乾球温度 27°C  
 吸込空気湿球温度 19.5°C  
 SHF=0.61

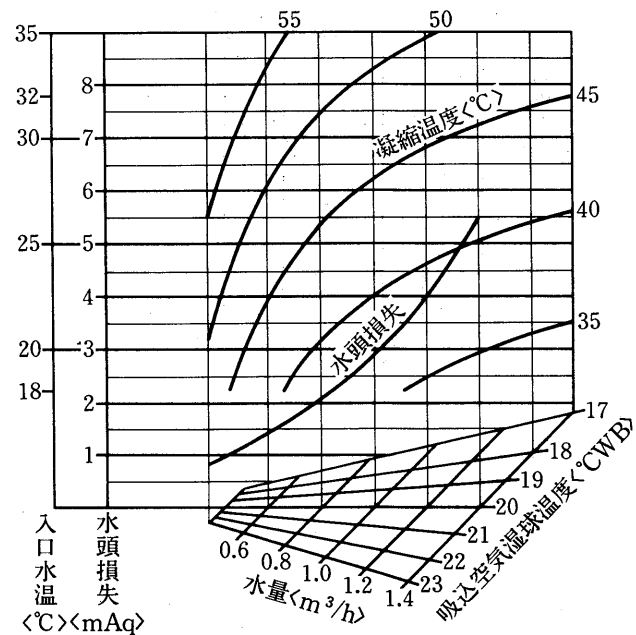

能  
力



温水加熱器能力線図

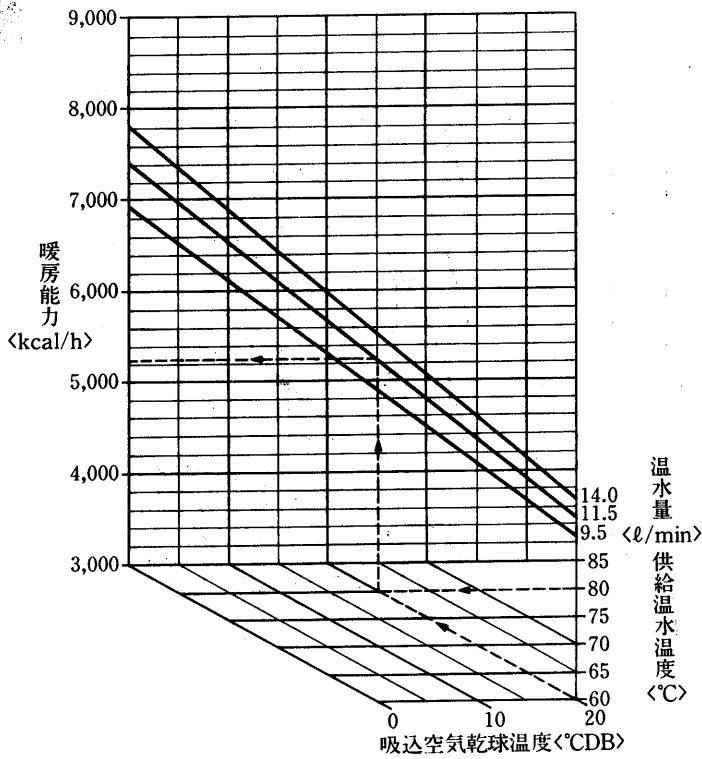

蒸気加熱器能力線図

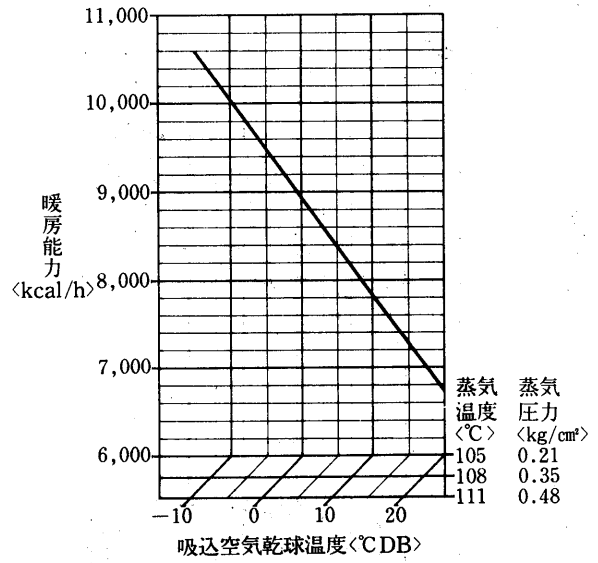

水頭損失線図

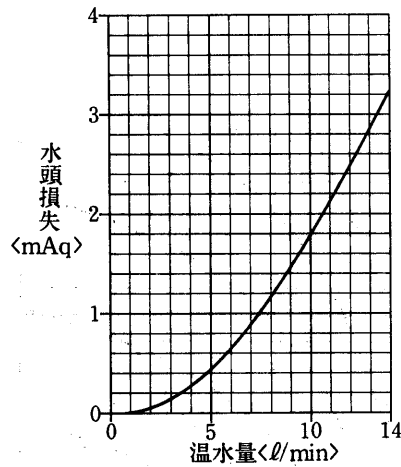

風量補正線図

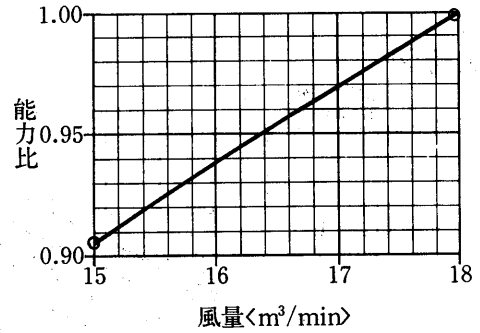

水  
冷  
式

(3)床置形<PW形>直吹きタイプ

PW-2B冷房能力線図

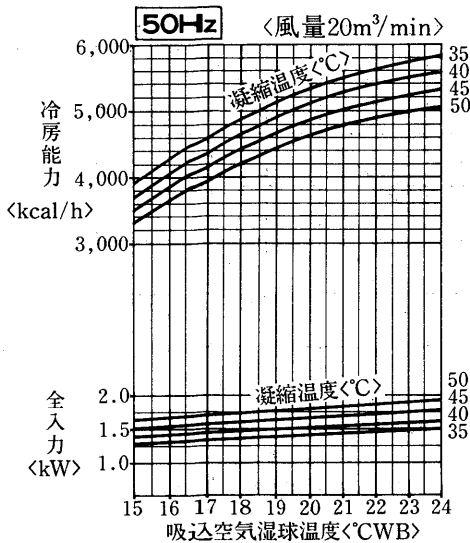

凝縮器特性線図

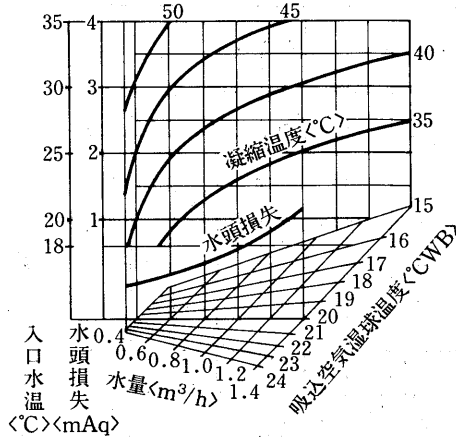

標準条件のときのSHF  
 吸込空気乾球温度 27°C  
 吸込空気湿球温度 19.5°C  
 SHF=0.71

運転温度範囲

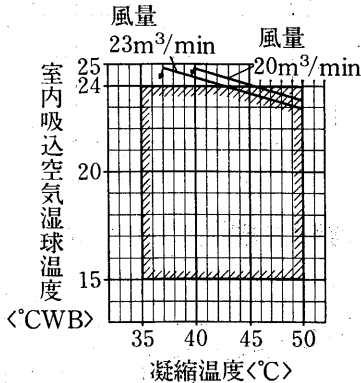

バイパスファクタ線図

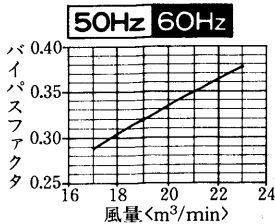

風量補正線図

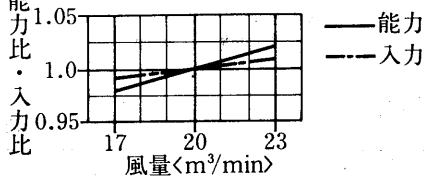

冷房能力線図

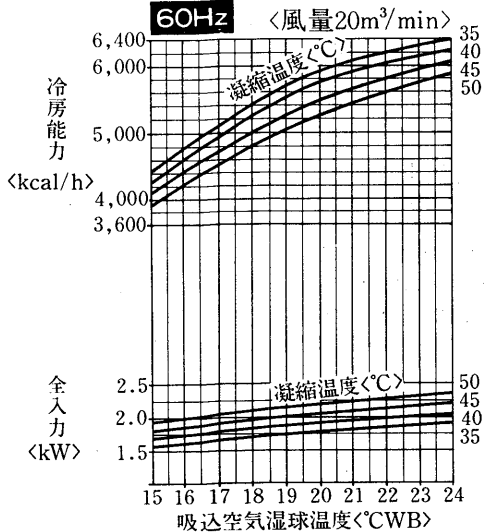

凝縮器特性線図

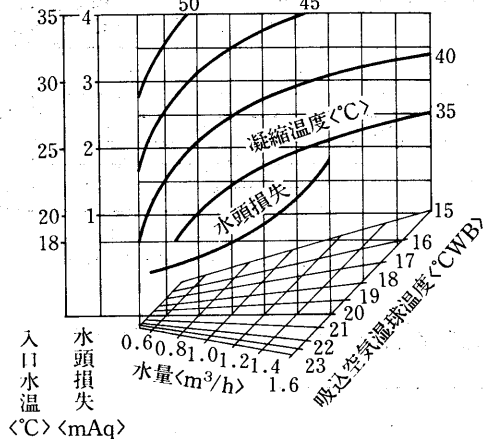

標準条件のときのSHF  
 吸込空気乾球温度 27°C  
 吸込空気湿球温度 19.5°C  
 SHF=0.66

運転温度範囲

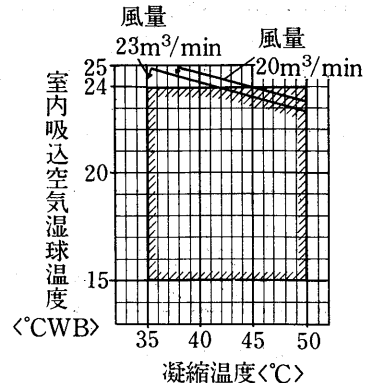

風量補正線図

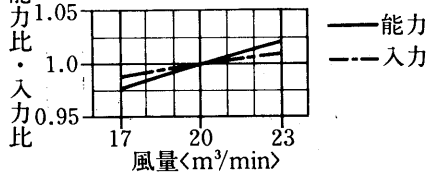

能  
力

分ダクト静風圧-風量線図

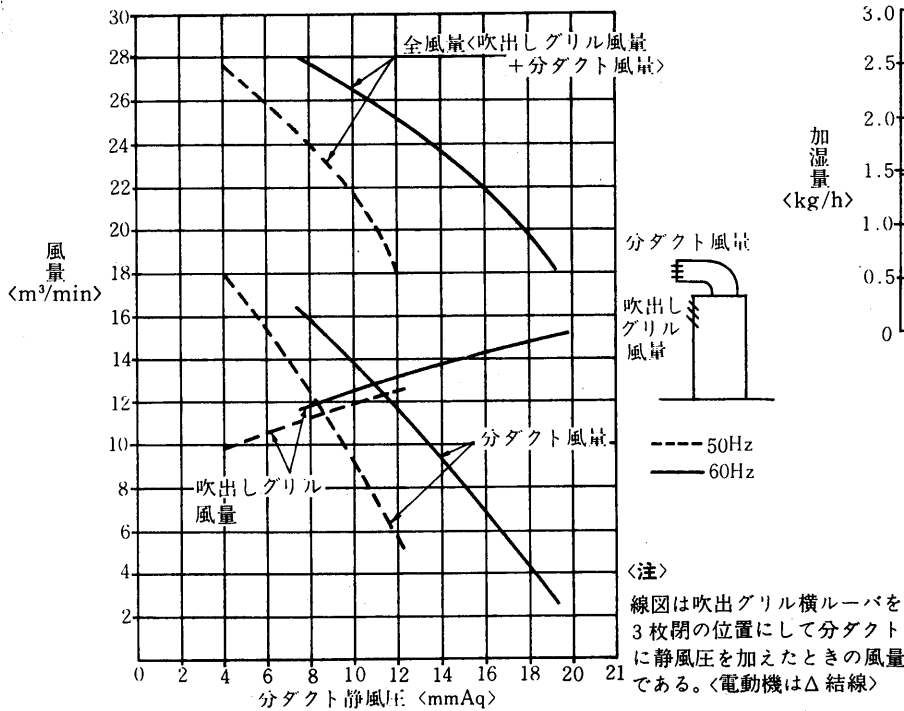

蒸気加湿器能力線図 <別売部品>

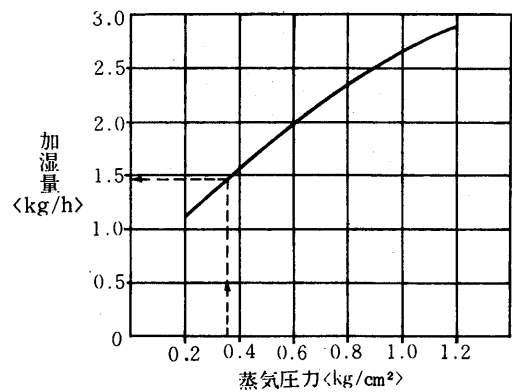

使用上の注意

1. 図は次の電磁弁と組合せた時の性能です。本体には電磁弁が附属されていませんので適当に調節してください。〈塞止弁にしてもよい〉組合せ電磁弁口径 3φ
2. 必要以上の圧力、流量で使用しますと機外への水洩れが発生することがあります。必ず電磁弁<または塞止弁>を使用してください。

温水加熱器能力線図 <2列×12段> <別売部品>

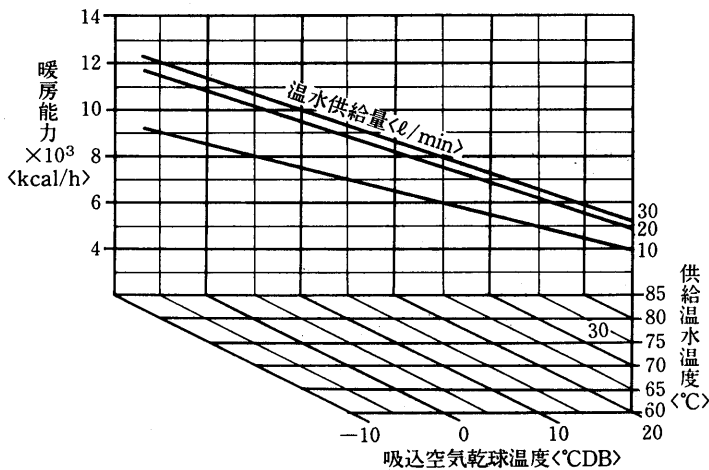

水頭損失線図

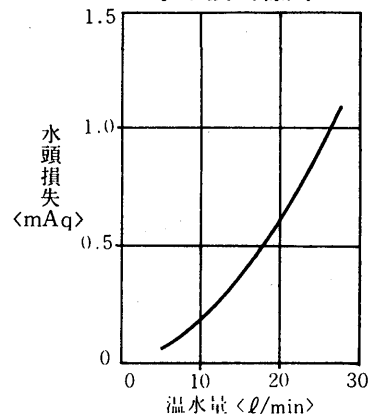

使用上の注意

1. 吸込空気が氷点下になる場合は、停止後は暖房器内の水を完全に抜いてください。長期保管時、冷房使用時も水を抜いてください。

蒸気加熱器能力線図 <2列×12段> <別売部品>

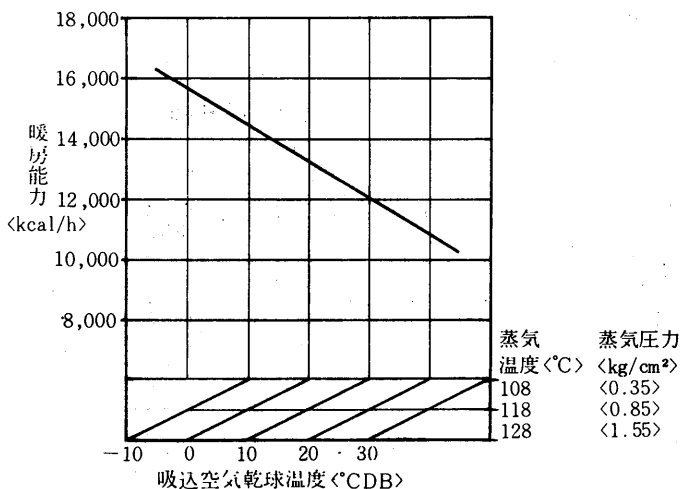

風量補正線図

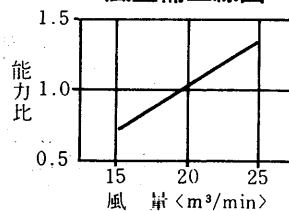

使用上の注意

1. 吸込空気が氷点下になる場合は、停止後は暖房器内の水を完全に抜いてください。長期保管時、冷房使用時も水を抜いてください。

水  
冷  
式

**PW-3B形冷房能力線図**

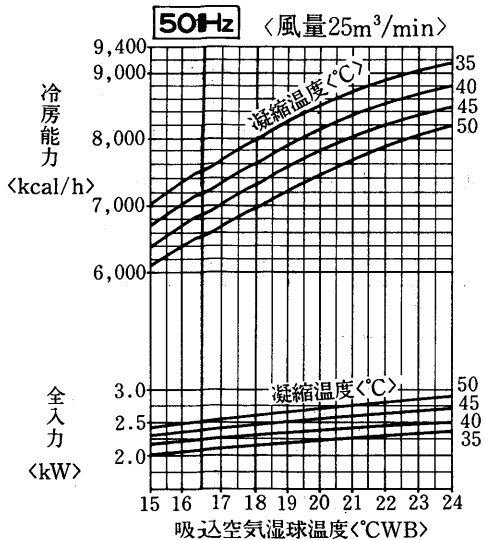

**凝縮器特性線図**

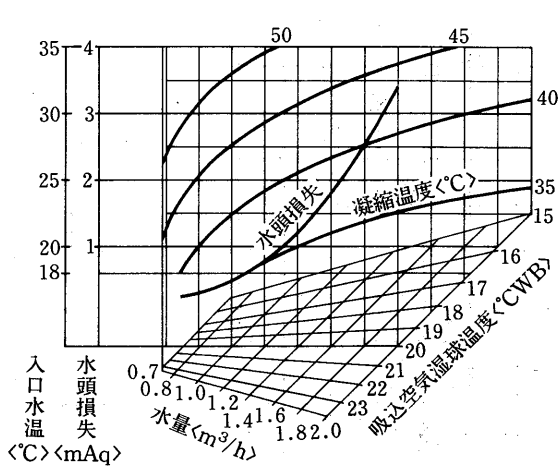

標準条件のときのSHF  
 吸込空気乾球温度 27°C  
 吸込空気湿球温度 19.5°C  
 SHF=0.66

**バイパスファクタ線図**

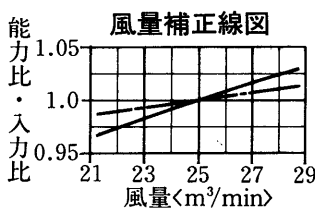
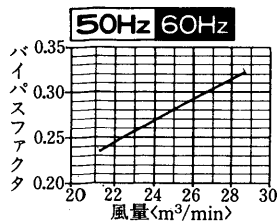

**運転温度範囲**

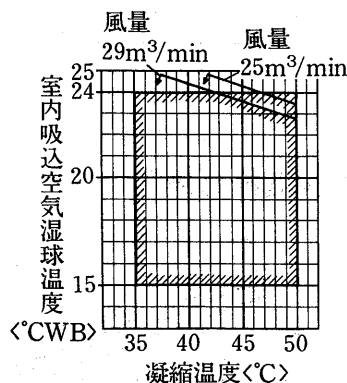

**冷房能力線図**

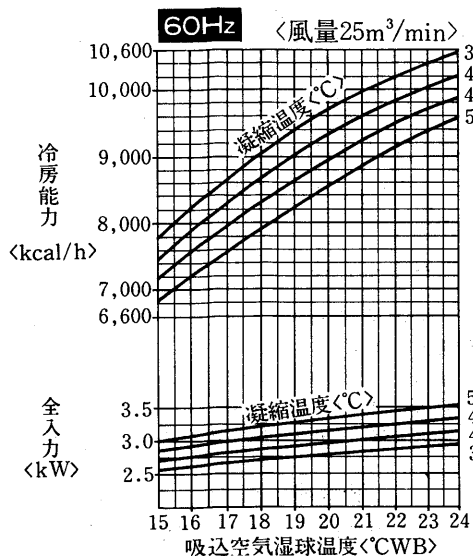

**凝縮器特性線図**

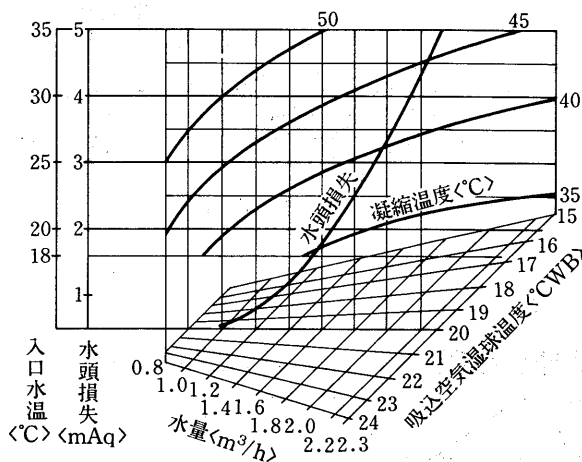

標準条件のときのSHF  
 吸込空気乾球温度 27°C  
 吸込空気湿球温度 19.5°C  
 SHF=0.64

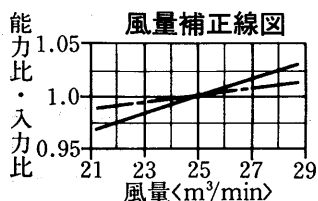

**運転温度範囲**

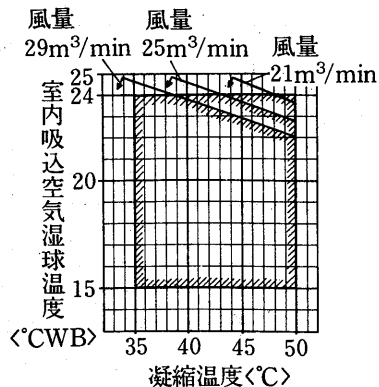

能  
力

分ダクト静風圧—風量線図〈別売部品〉

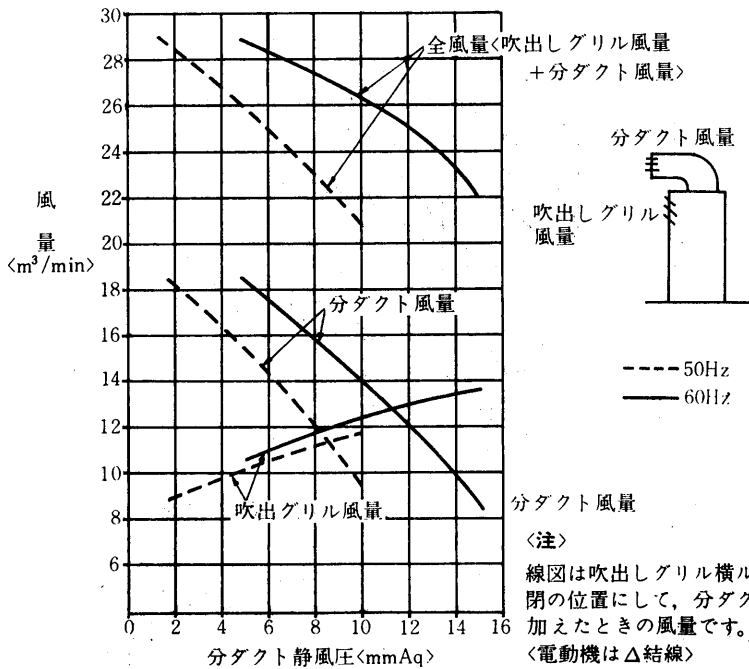

蒸気加湿器能力線図〈別売部品〉

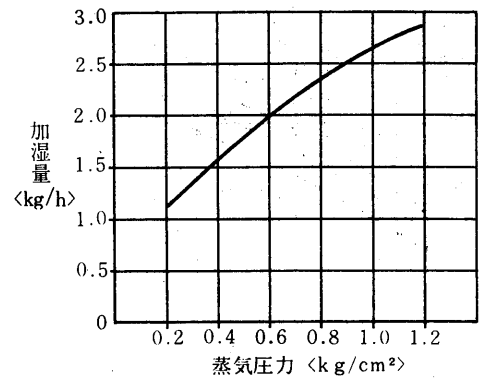

使用上の注意

1. 図は次の電磁弁と組合せた時の性能です。本体には電磁弁が附属されていませんので、適当に調節してください。〈塞止弁にしてもよい〉組合せ電磁弁口径 φ3
2. 必要以上の圧力、流量で使用しますと機外への水洩れが発生することがあります。必ず電磁弁〈または塞止弁〉を使用してください。

温水加熱器能力線図〈2列×14段〉〈別売部品〉

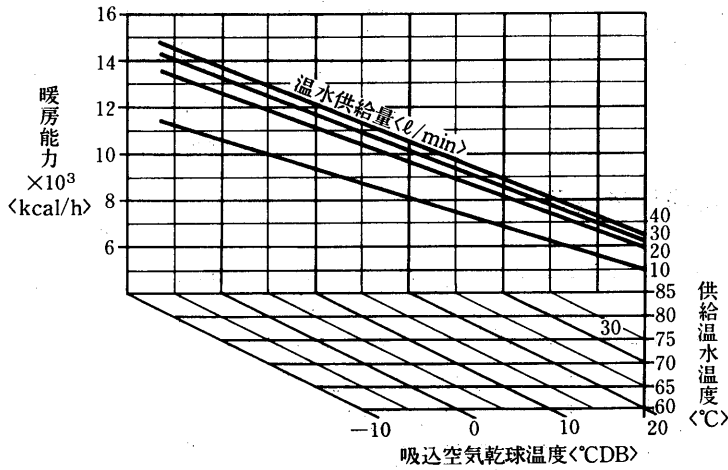

水頭損失線図

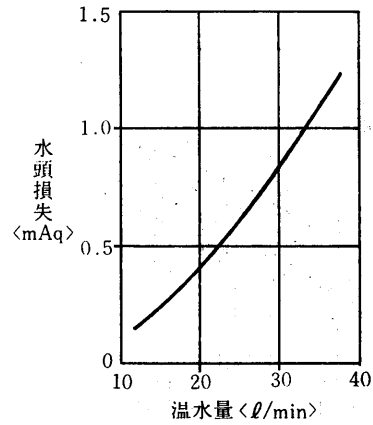

使用上の注意

1. 吸込空気が氷点下になる場合は、停止後は暖房器内の水を完全に抜いてください。長期保管時、冷房使用時も水を抜いてください。

蒸気加熱器能力線図〈2列×14段〉〈別売部品〉

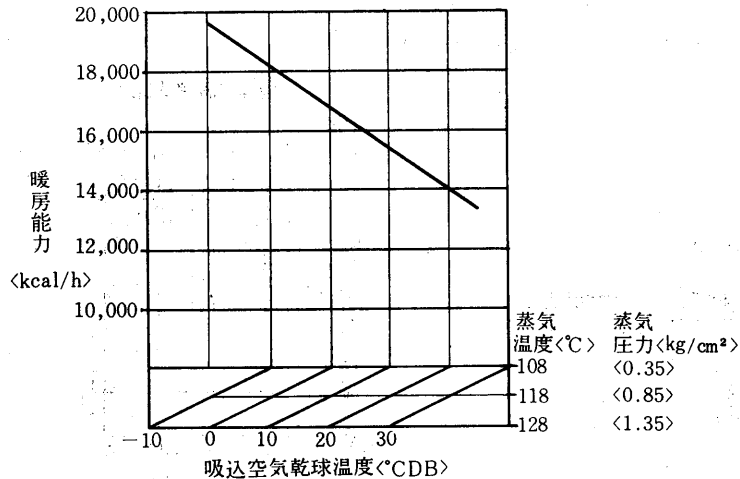

風量補正線図

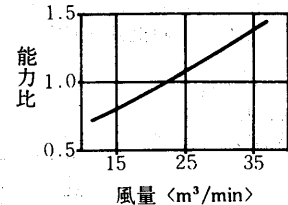

使用上の注意

1. 吸込空気が氷点下になる場合は、停止後は暖房器内の水を完全に抜いてください。長期保管時、冷房使用時も水を抜いてください。

PW-5PA形冷房能力線図

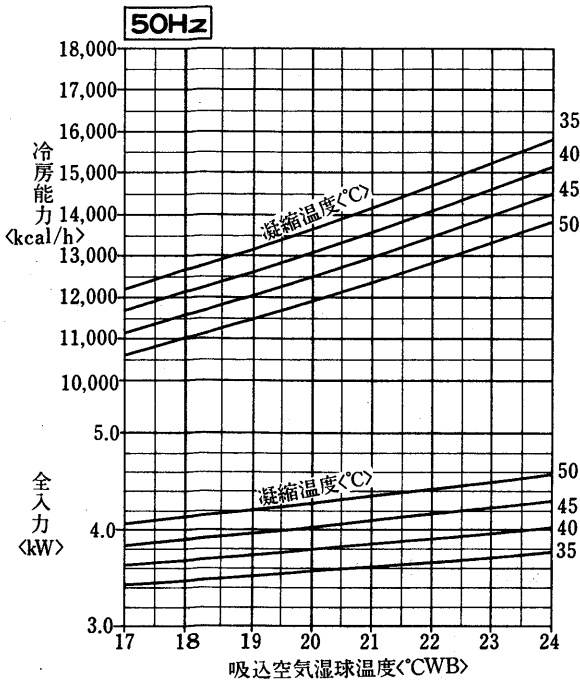

凝縮器特性線図

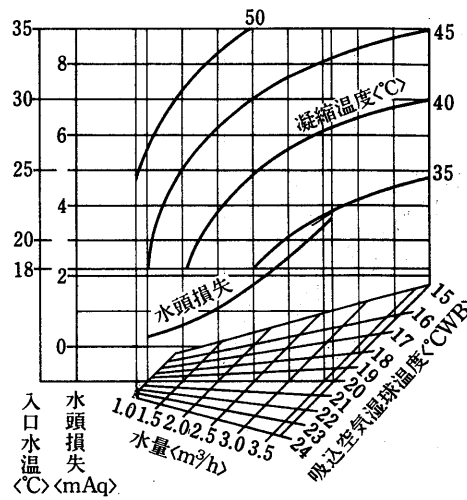

標準条件のときの  
SHF=0.76

バイパスファクタ線図 **50Hz 60Hz**

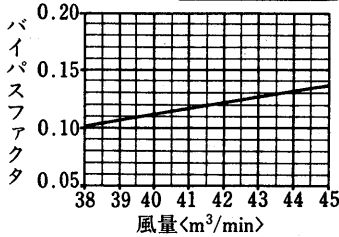

風量補正線図

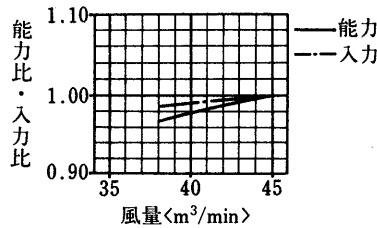

冷房能力線図

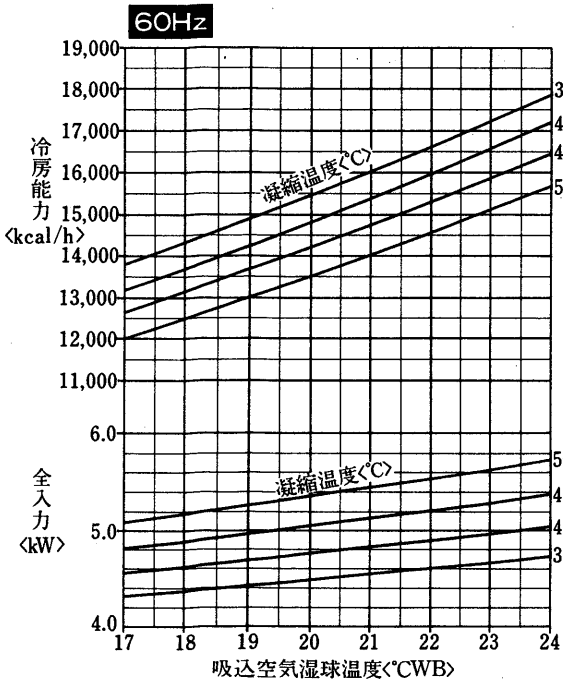

凝縮器特性線図

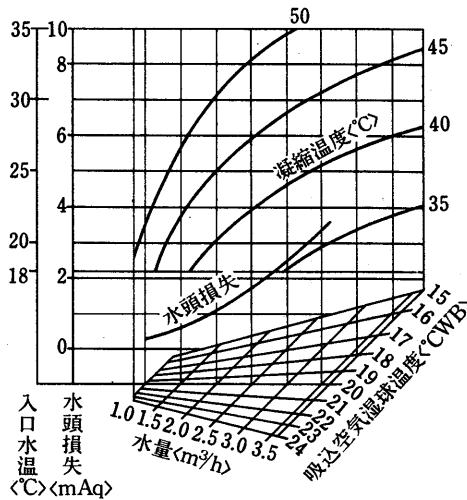

標準条件のときの  
SHF=0.72

風量補正線図

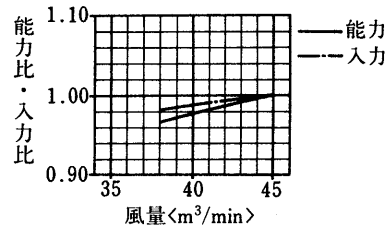

温水加熱器能力線図<2列×14段><別売部品>

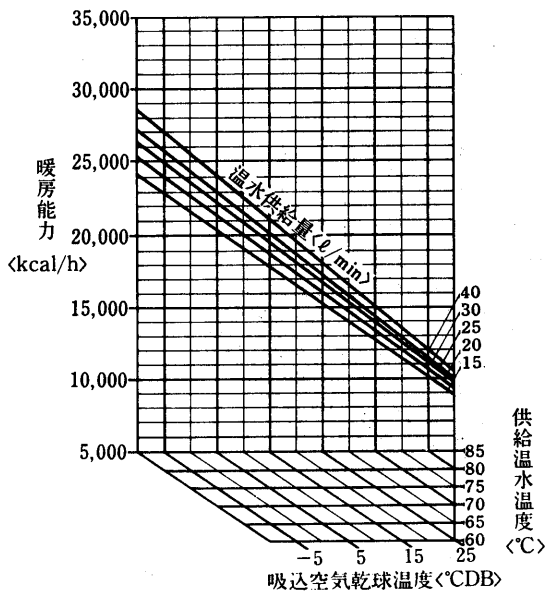

蒸気加熱器能力線図<2列×14段><別売部品>

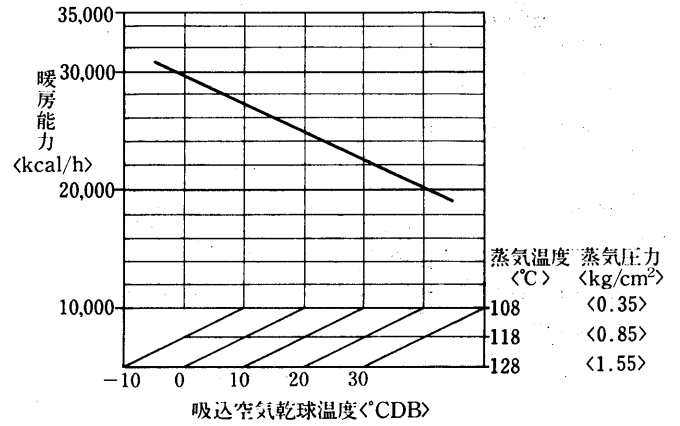

風量補正線図

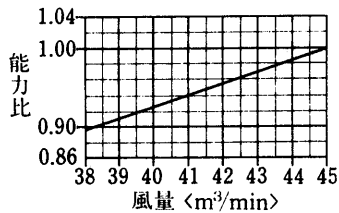

水頭損失線図

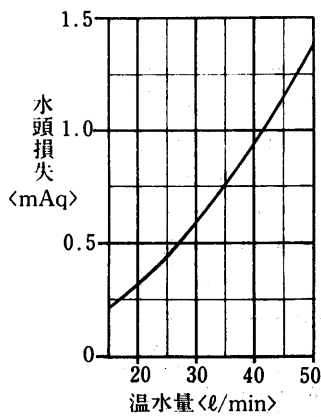

蒸気加湿器能力線図<別売部品>

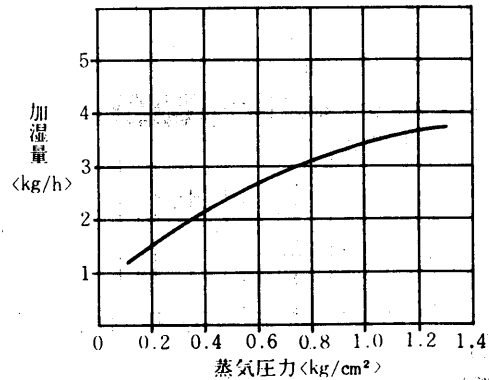

使用上の注意

1. 図は次の電磁弁と組合せた時の性能です。本体には電磁弁が附属されていませんので、適当に調節してください。<塞止弁にしてもよい>組合せ電磁弁口径φ7
2. 必要以上の圧力、流量で使用しますと機外への水洩れが発生することがあります。必ず電磁弁<または塞止弁>を使用してください。

PW-8PA<sub>1</sub>形冷房能力線図

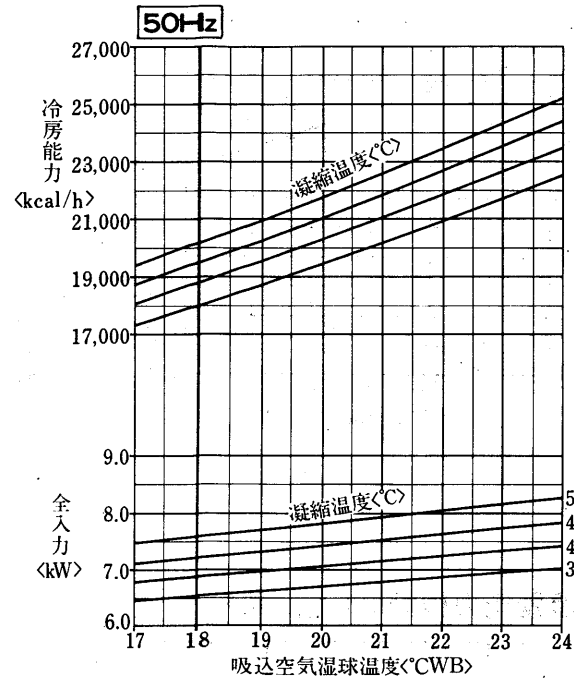

凝縮器特性線図

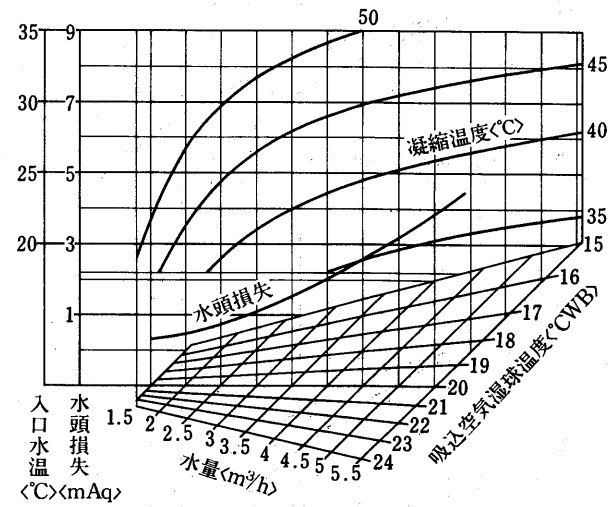

標準条件のときの  
SHF=0.67

バイパスファクタ線図 **50Hz 60Hz**

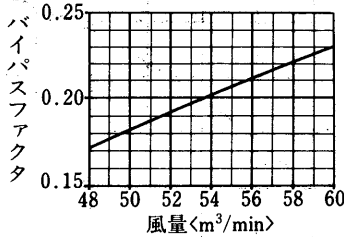

風量補正線図

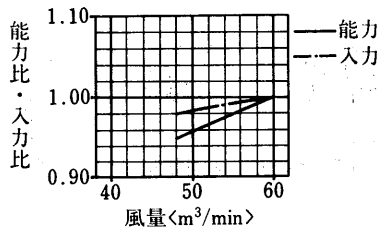

冷房能力線図

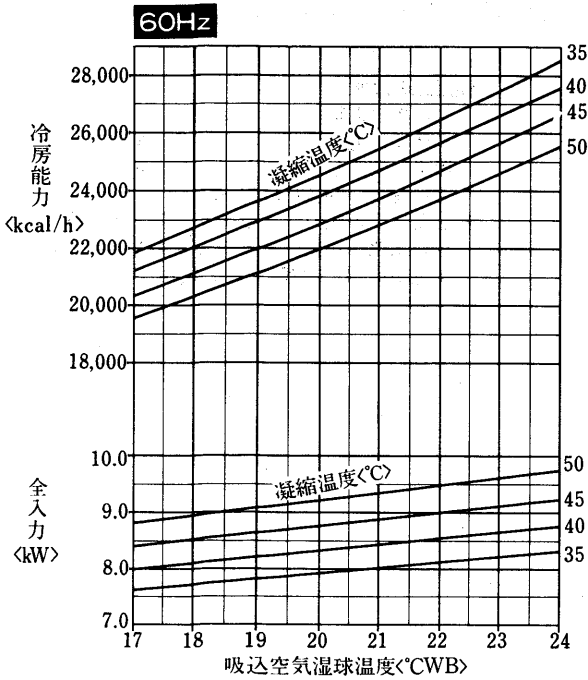

凝縮器特性線図

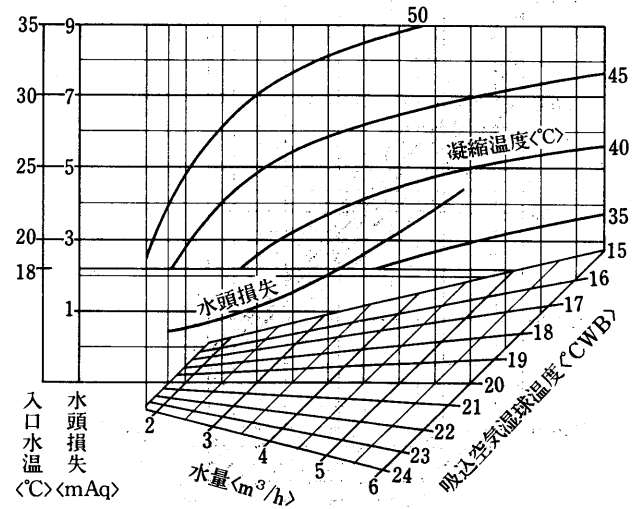

標準条件のときの  
SHF=0.65

風量補正線図

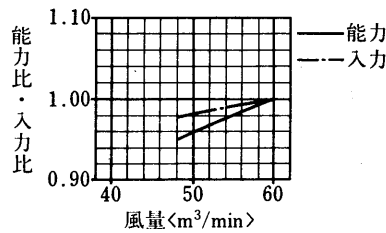



送風機性能線図

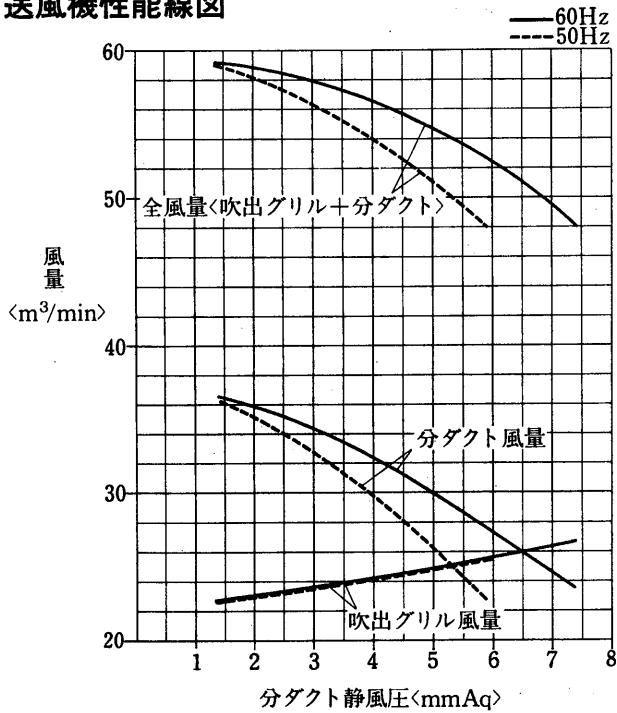

注1. 線図は吹出グリル横ルーバーを、上から4枚閉の位置にして、分ダクトに静風圧を加えたときの風量です。  
 2. 線図は強風量を示す。分ダクト使用時は弱風量使用禁止のこと。

蒸気加熱器能力線図<2列×14段><別売部品>

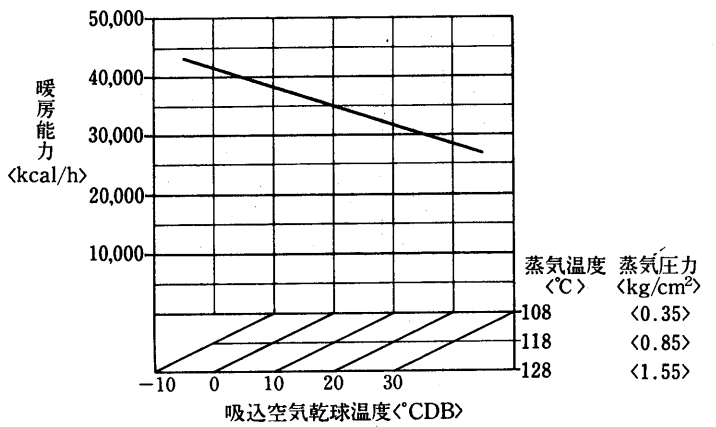

蒸気加湿器能力線図<別売部品>

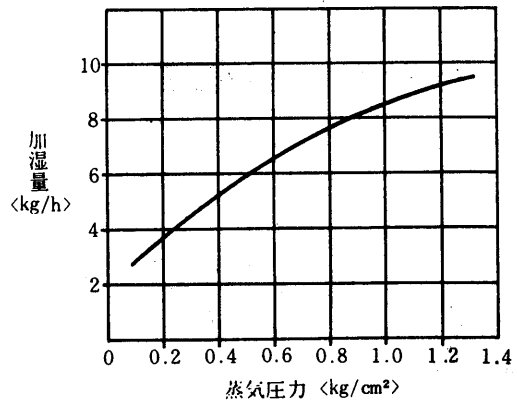

使用上の注意

1. 図は次の電磁弁と組合せた時の性能です。本体には電磁弁が附属されていませんので適当に調節してください。<塞止弁にしてもよい>組合せ電磁弁口径φ3
2. 必要以上の圧力、流量で使用しますと機外への水洩れが発生することがあります。必ず電磁弁<または塞止弁>を使用してください。

温水加熱器能力線図<2列×14段><別売部品>

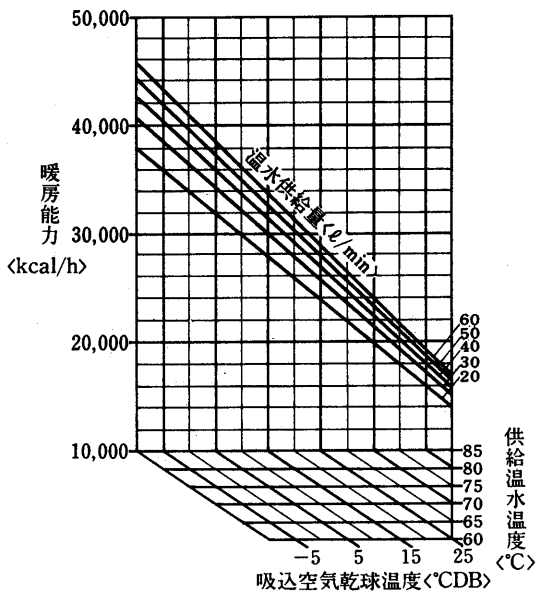

風量補正線図

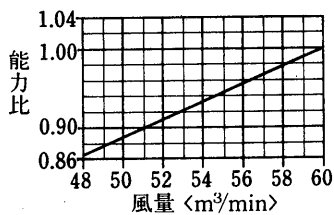

PW-IOPA形冷房能力線図

凝縮器特性線図

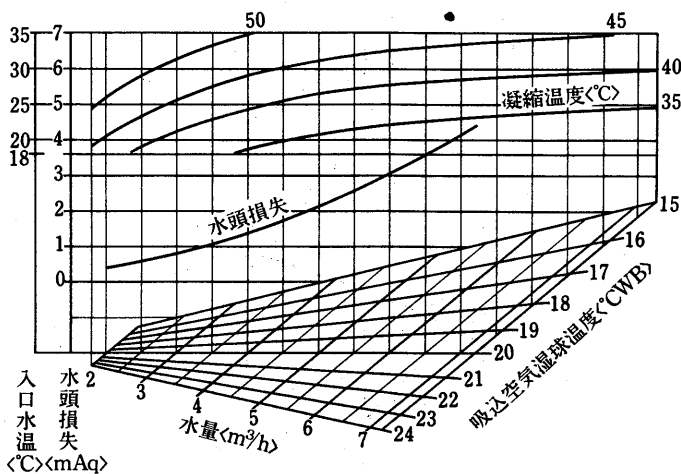
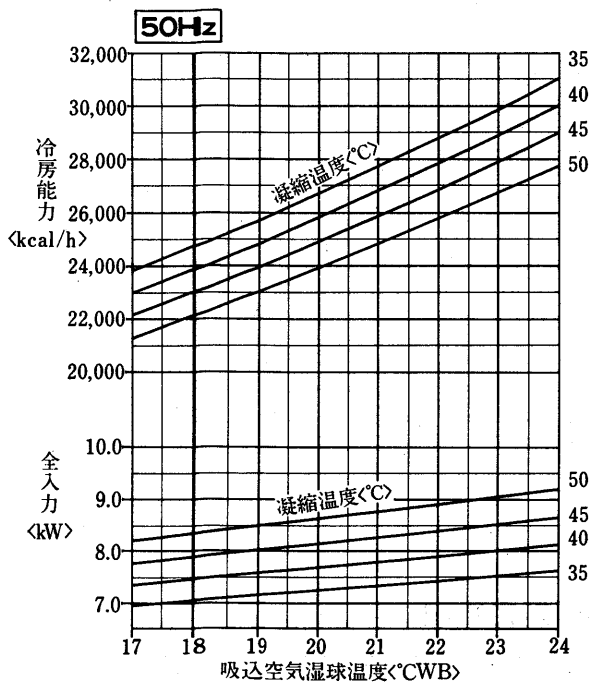

標準条件のときの  
SHF=0.68

バイパスファクタ線図 **50Hz 60Hz**

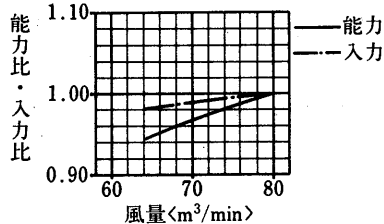
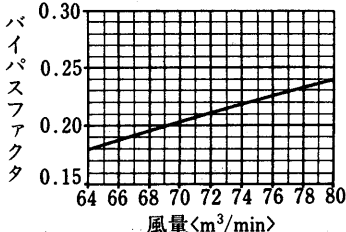

冷房能力線図

凝縮器特性線図

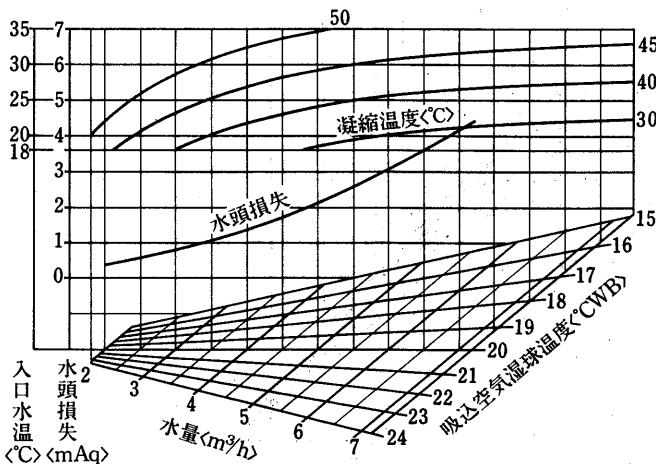
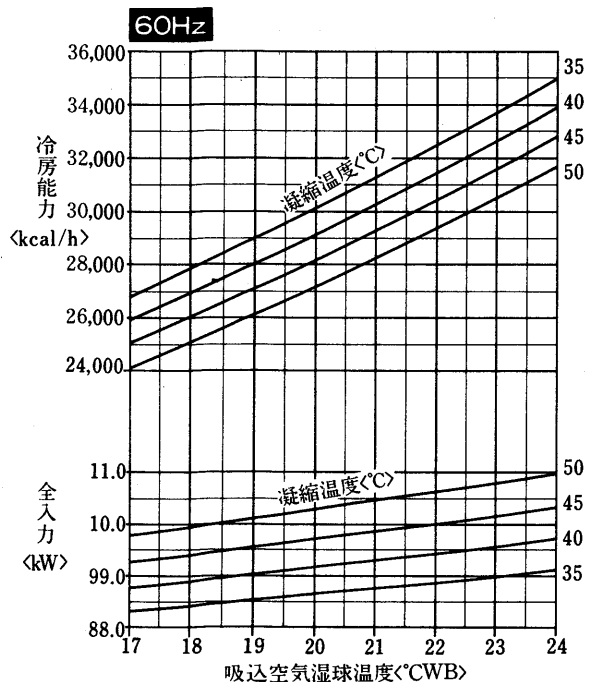

標準条件のときの  
SHF=0.66

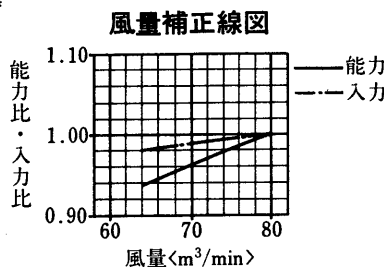

送風機性能線図

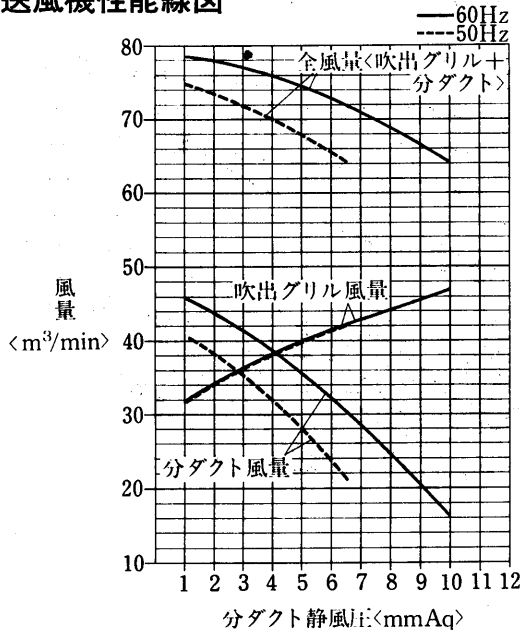

- 注1. 線図は吹出グリル横レーバーを、上から4枚閉の位置にして、分ダクトに静風圧を加えたときの風量です。
- 注2. 線図は強風量を示す。分ダクト使用時は弱風量使用禁止のこと。

蒸気加熱器能力線図<2列×14段><別売部品>

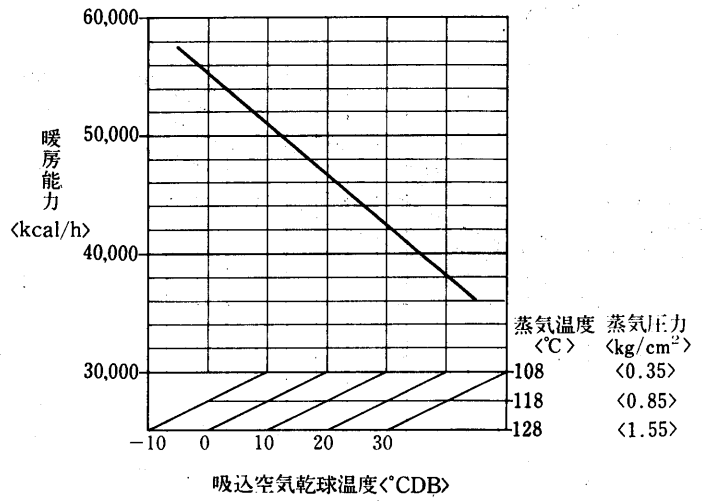

蒸気加湿器能力線図<別売部品>

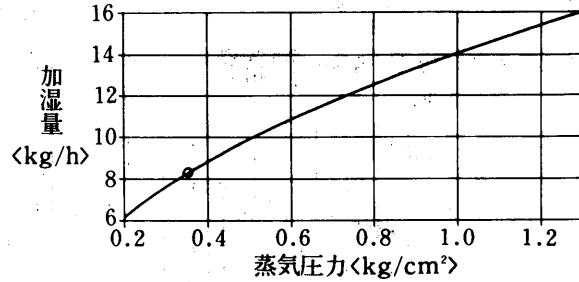

温水加熱器能力線図<2列×14段><別売部品>

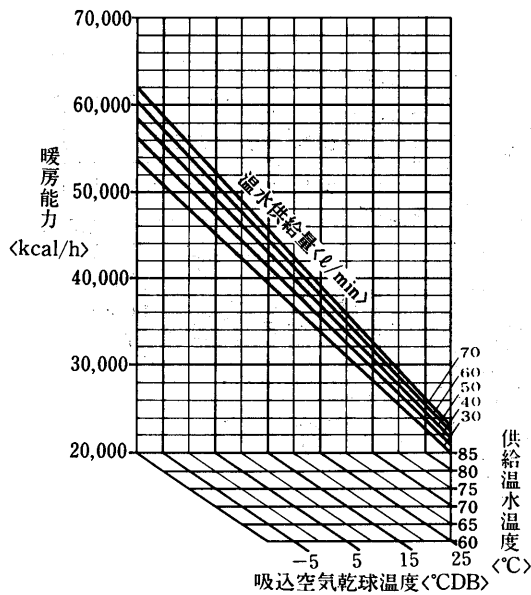

使用上の注意

- 1. 図は次の電磁弁と組合せた時の性能です。本体には電磁弁が附属されていませんので適宜に調節してください。<塞止弁にしてもよい>組合せ電磁弁口径  $\phi 10$ 。
- 2. 必要以上の圧力、流量で使用しますと機外への水洩れが発生することがあります。必ず電磁弁<または塞止弁>を使用してください。

風量補正線図

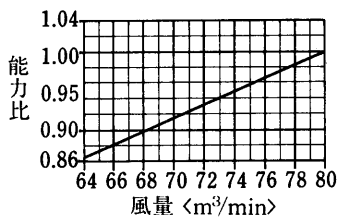

(4)床置形<PW形>ダクトタイプ

PW-5DA<-H>形冷房能力線図

凝縮器特性線図

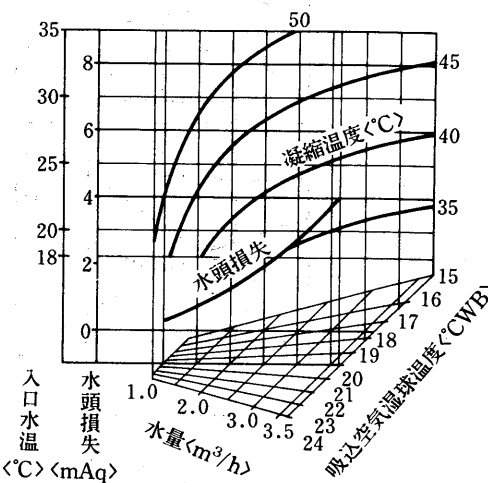
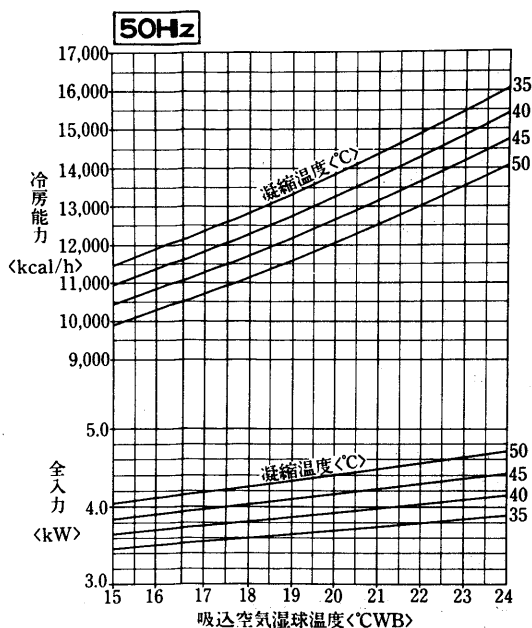

標準条件のときのSHF  
 吸込空気乾球温度 27°C  
 吸込空気湿球温度 19.5°C  
 SHF=0.72

運転温度範囲

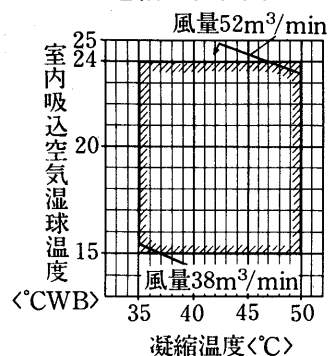

風量補正線図

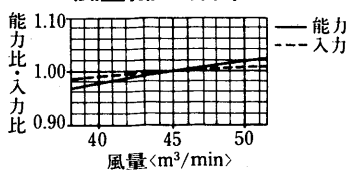

バイパスファクタ線図

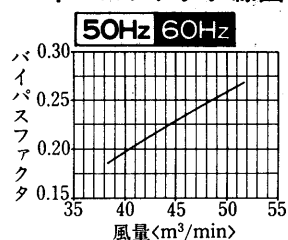

冷房能力線図

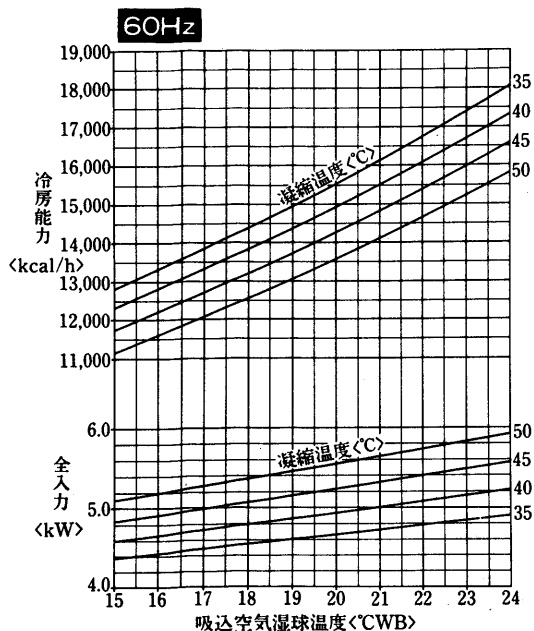

凝縮器特性線図

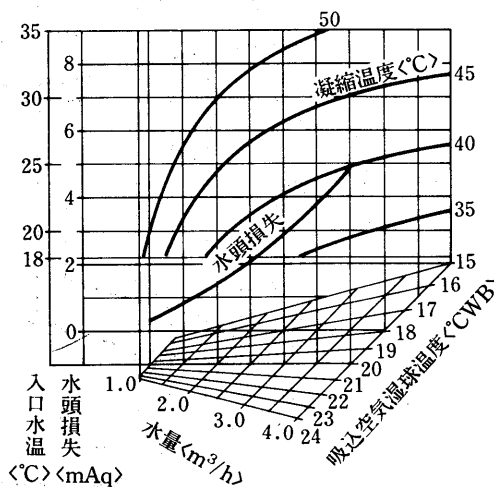

標準条件のときのSHF  
 吸込空気乾球温度 27°C  
 吸込空気湿球温度 19.5°C  
 SHF=0.69

運転温度範囲

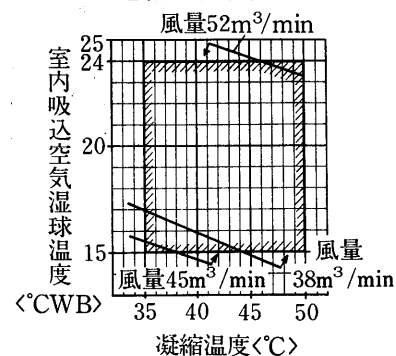

風量補正線図

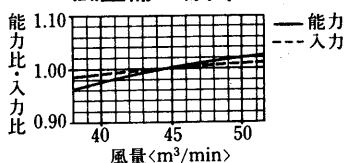

PW-5DA形送風機性能線図

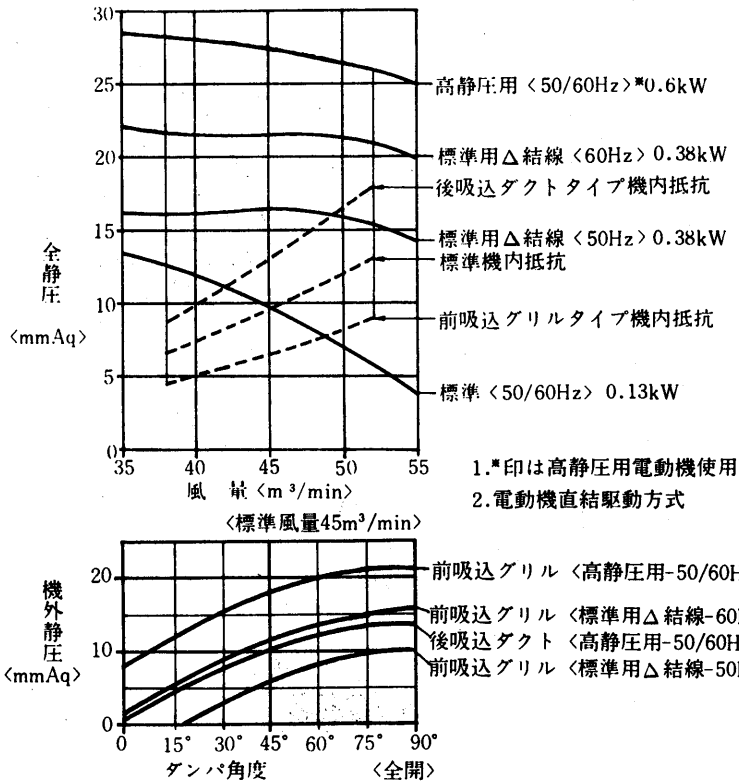

PW-5DA-H形送風機性能線図

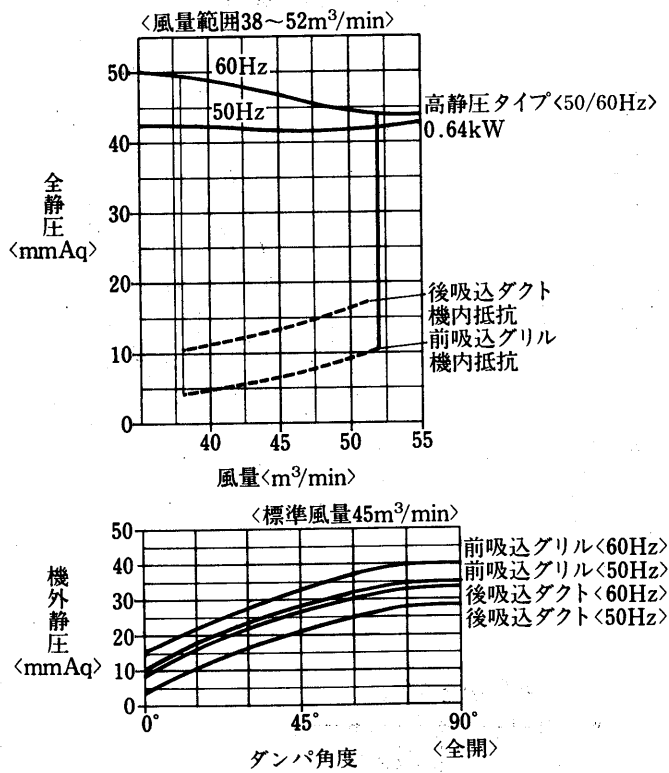

温水加熱器能力線図<2列×18段><別売部品>

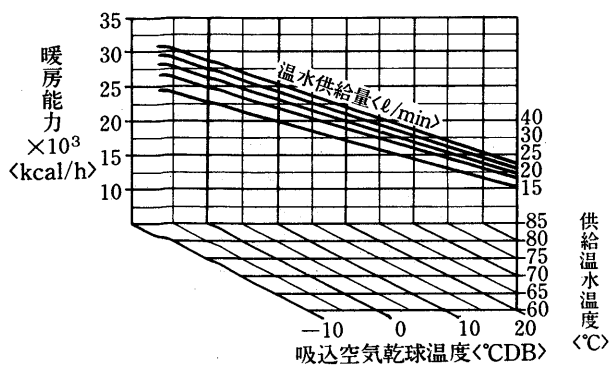

水頭損失線図

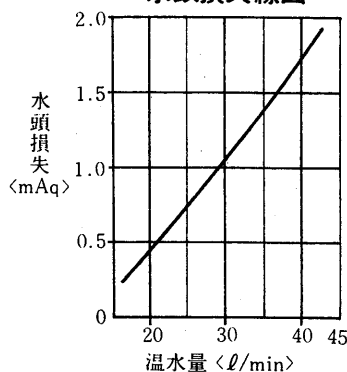

使用上の注意

1. 吸込空気が氷点下になる場合は、停止後は暖房器内の水を完全に抜いてください。長期保管時、冷房使用時も水を抜いてください。

蒸気加熱器能力線図<2列×14段><別売部品>

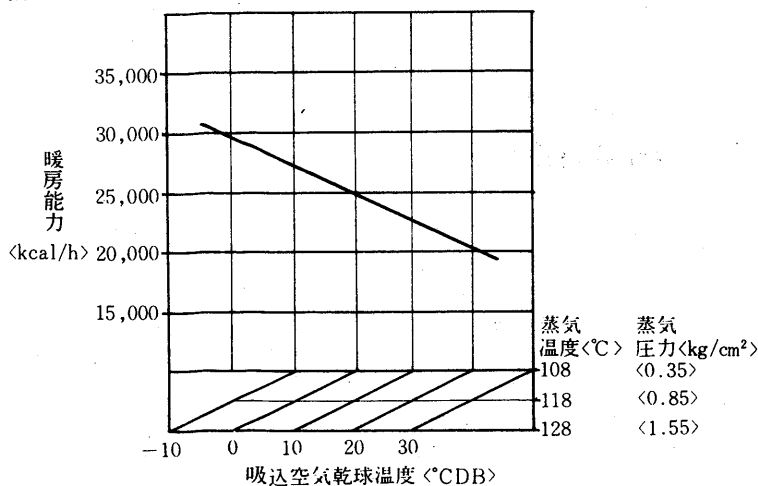

風量補正線図

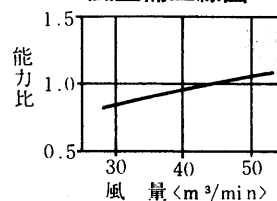

使用上の注意

1. 吸込空気が氷点下になる場合は、停止後は暖房器内の水を完全に抜いてください。長期保管時、冷房使用時も水を抜いてください。

蒸気加湿器能力線図<別売部品>

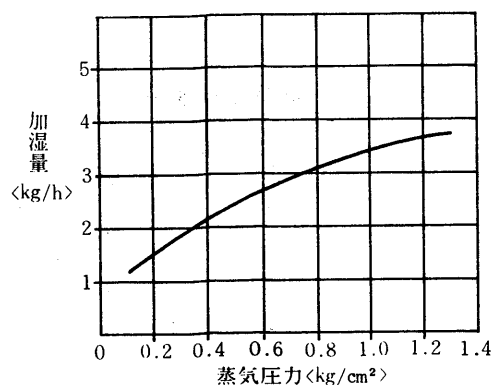

使用上の注意

1. 図は次の電磁弁と組合せた時の性能です。本体には電磁弁が附属されていないので適当に調節してください。<塞止弁にしてもよい>組合せ電磁弁口径 φ3
2. 必要以上の圧力、流量で使用しますと機外への水洩れが発生することがあります。必ず電磁弁<または塞止弁>を使用してください。

PW-8DA<-H>形冷房能力線図

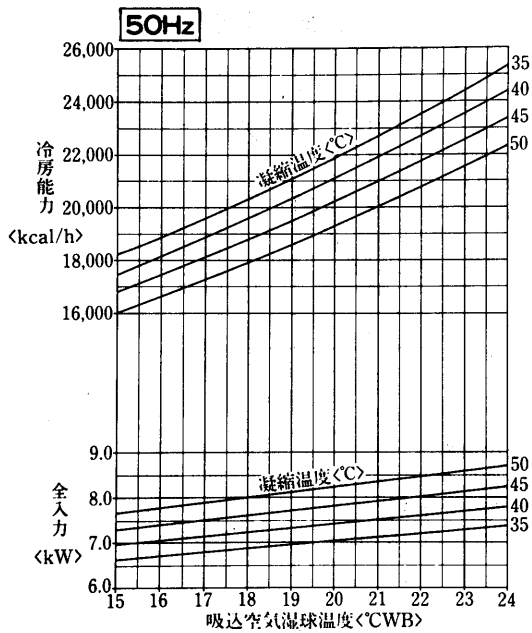

風量補正線図

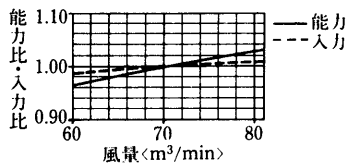

バイパスファクタ線図

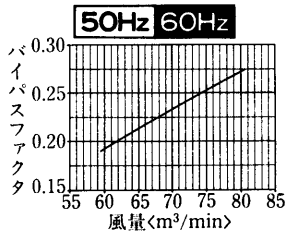

凝縮器特性線図

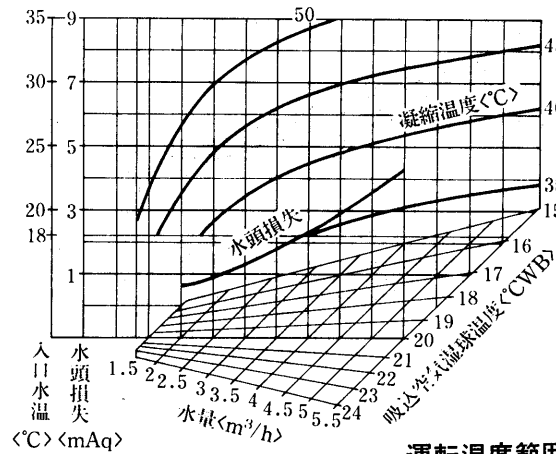

標準条件のときのSHF  
 吸込空気乾球温度 27°C  
 吸込空気湿球温度 19.5°C  
 SHF=0.71

運転温度範囲

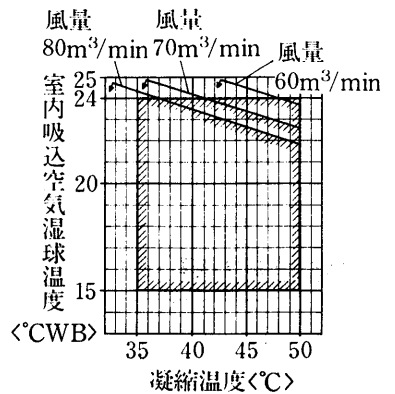

冷房能力線図

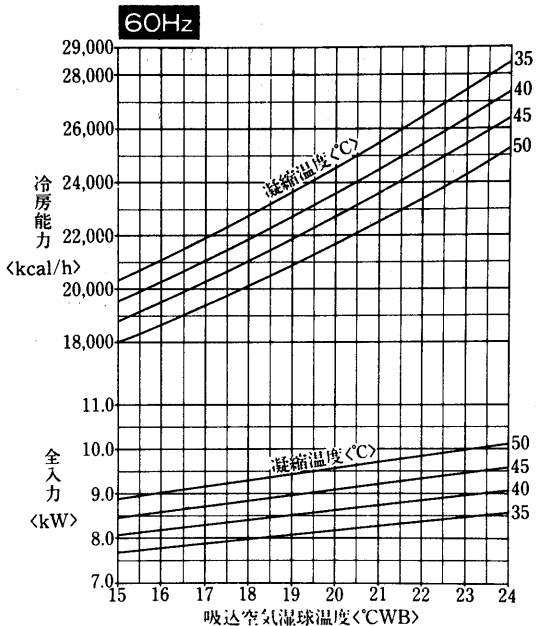

風量補正線図

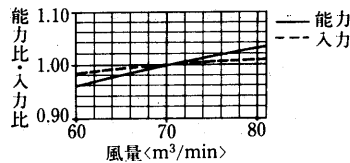

凝縮器特性線図

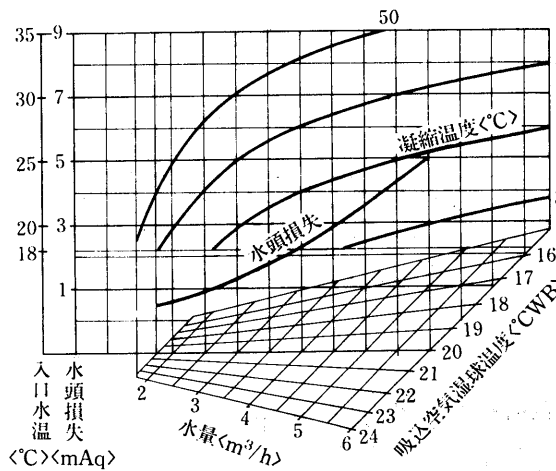

運転温度範囲

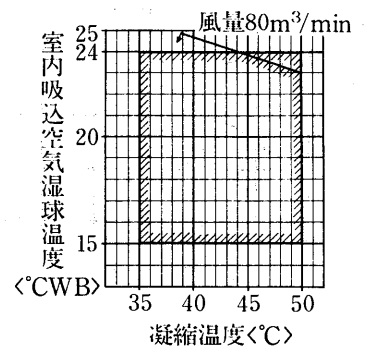

標準条件のときのSHF  
 吸込空気乾球温度 27°C  
 吸込空気湿球温度 19.5°C  
 SHF=0.68

水  
冷  
式

PW-8DA形送風機性能線図

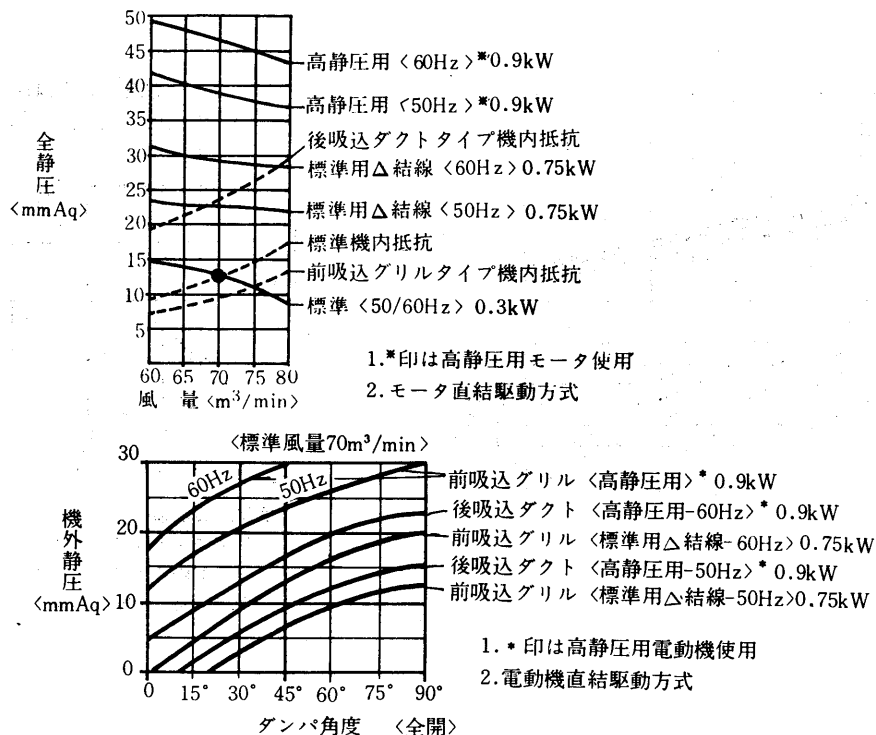

PW-8DA-H形送風機性能線図

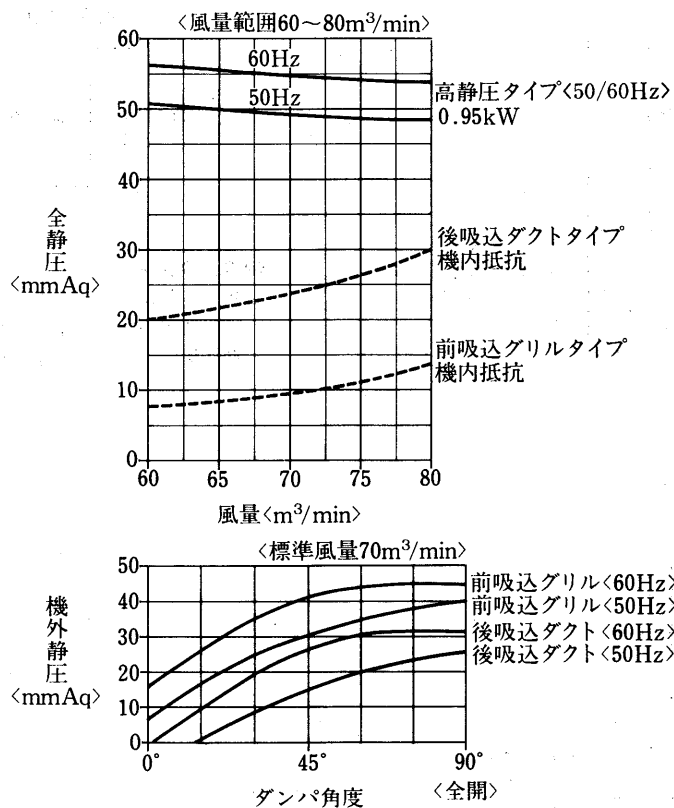

能  
力



温水加熱器能力線図<2列×18段><別売部品>

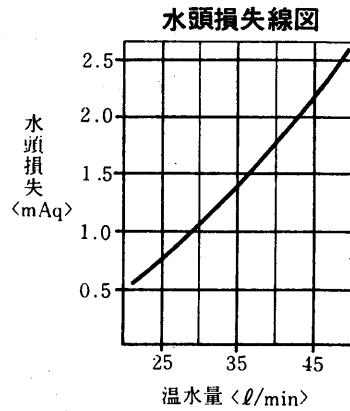
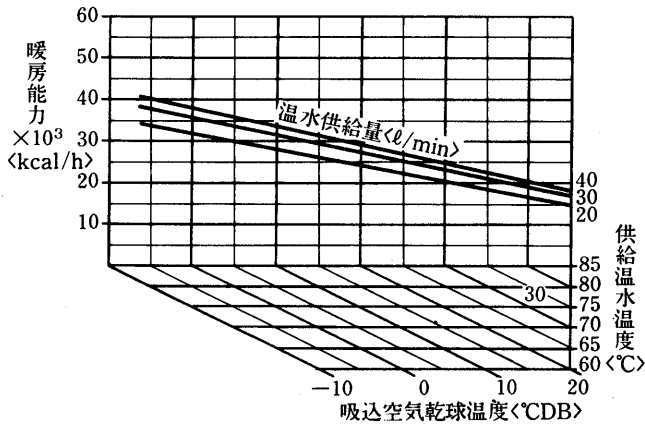

使用上の注意

1. 吸込空気が氷点下になる場合は、停止後は暖房器内の水を完全に抜いてください。長期保管時、冷房使用時も水を抜いてください。

蒸気加熱器能力線図<2列×16段><別売部品>

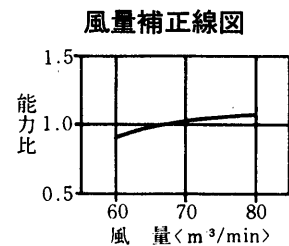
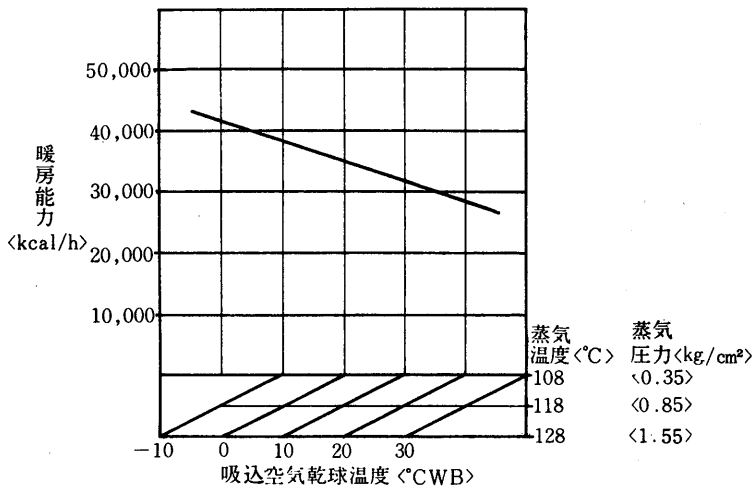

使用上の注意

1. 吸込空気が氷点下になる場合は、停止後は暖房器内の水を完全に抜いてください。長期保管時、冷房使用時も水を抜いてください。

蒸気加湿器能力線図<別売部品>

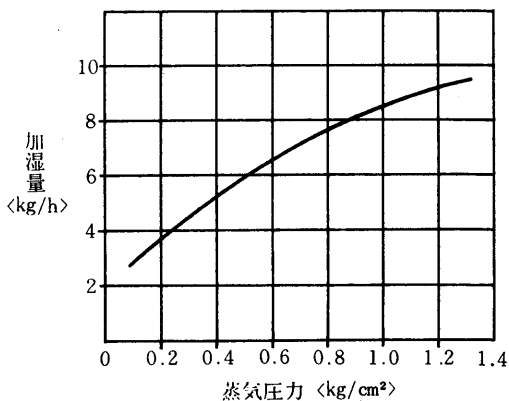

使用上の注意

1. 図は次の電磁弁と組合せた時の性能です。本体には電磁弁が附属されていないので適当に調節してください。<塞止弁にしてもよい>組合せ電磁弁口径φ7
2. 必要以上の圧力、流量で使用しますと機外への水洩れが発生することがあります。必ず電磁弁<または塞止弁>を使用してください。

PW-IODA形冷房能力線図

凝縮器特性線図

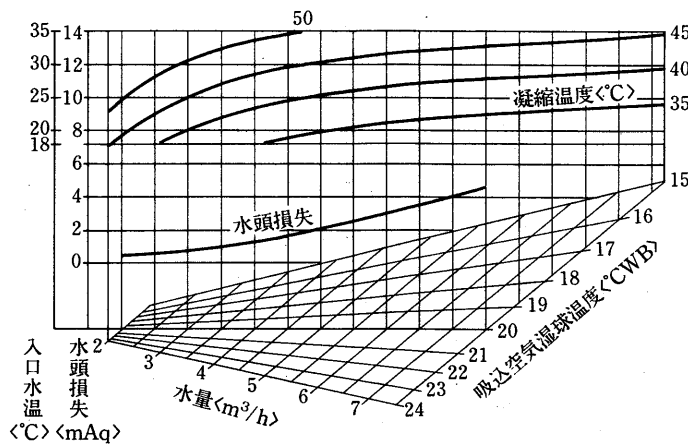
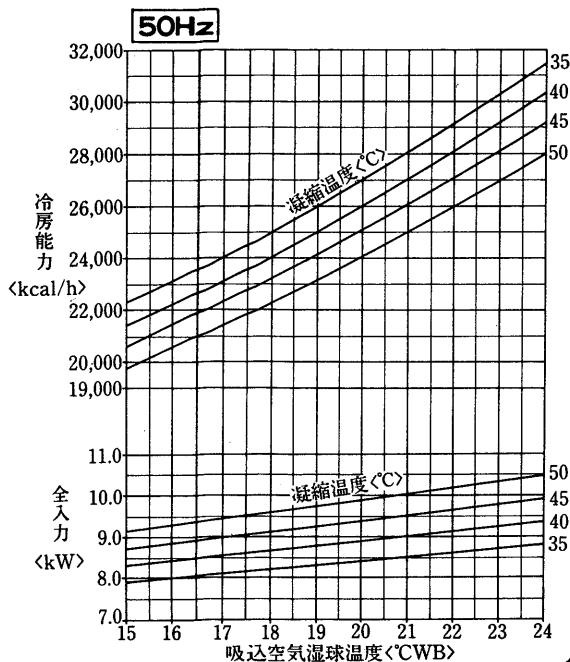

標準条件のときのSHF  
吸込空気乾球温度 27℃  
吸込空気湿球温度 19.5℃  
SHF=0.71

運転温度範囲

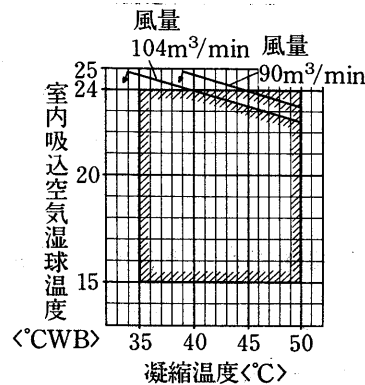

風量補正線図

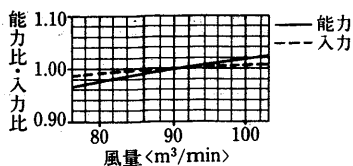

バイパスファクタ線図

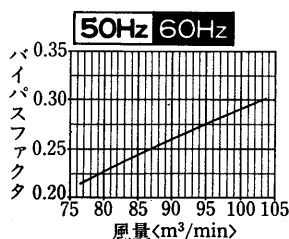

冷房能力線図

凝縮器特性線図

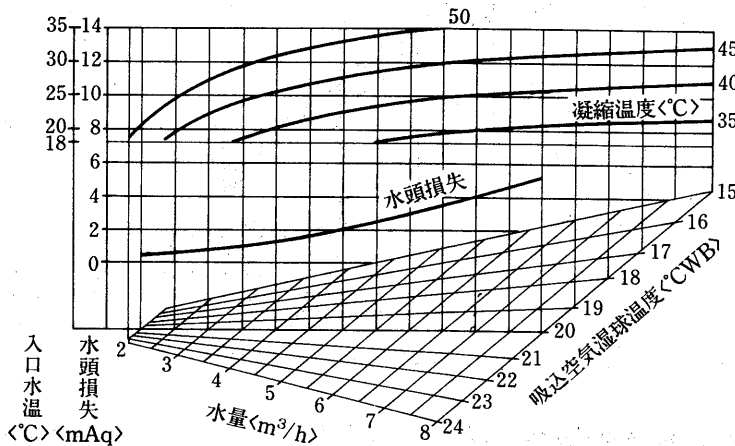
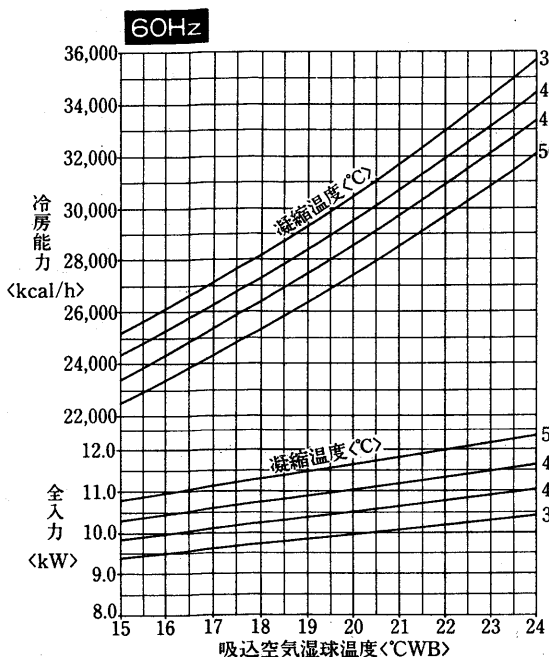

標準条件のときのSHF  
吸込空気乾球温度 27℃  
吸込空気湿球温度 19.5℃  
SHF=0.68

運転温度範囲

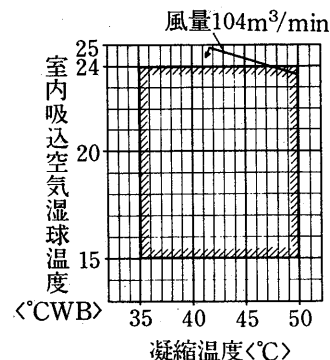

風量補正線図

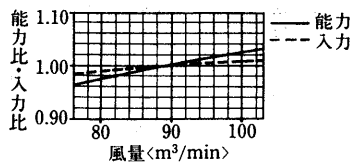

PW-IODA形送風機性能線図

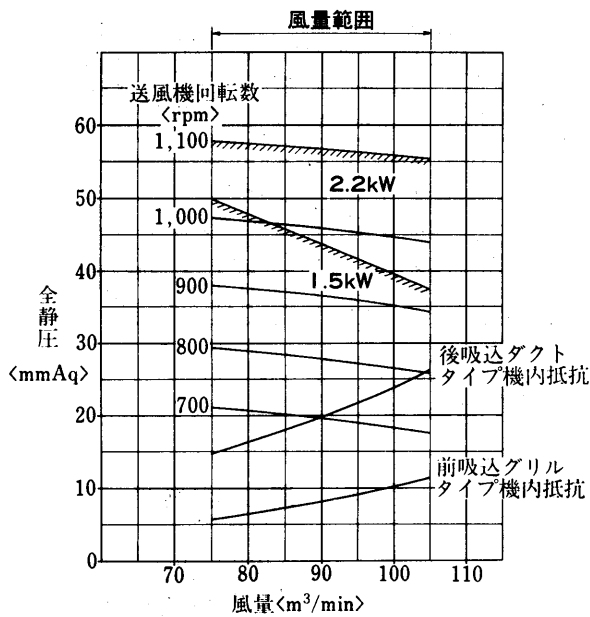

温水加熱器能力線図<別売部品>

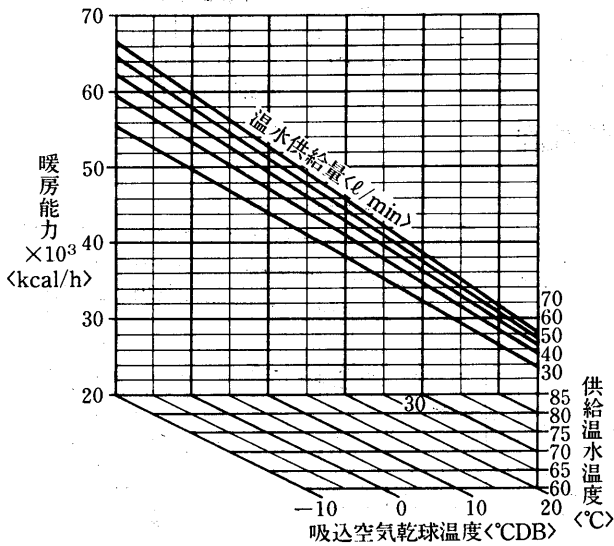

風量補正線図

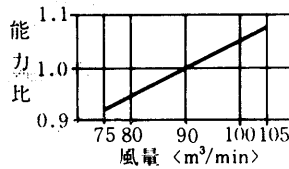

水頭損失線図

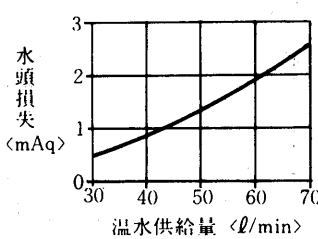

温水加湿器能力線図

<別売部品>

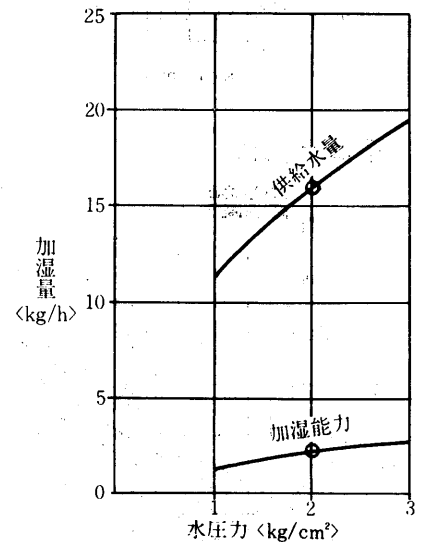

蒸気加熱器能力線図<別売部品>

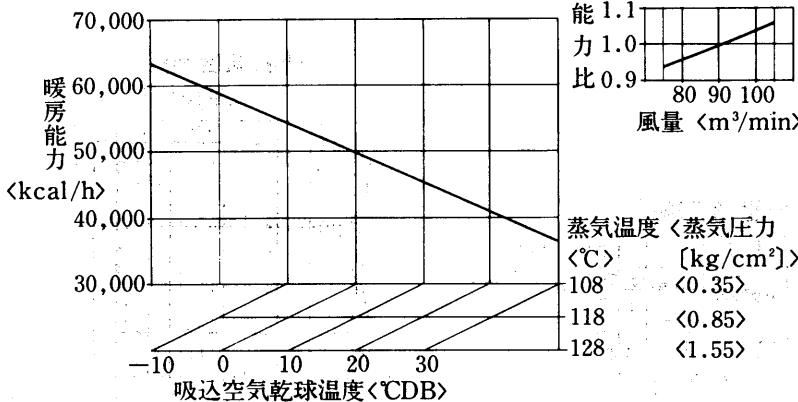

風量補正線図

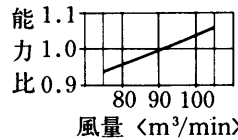

蒸気加湿器能力線図<別売部品>

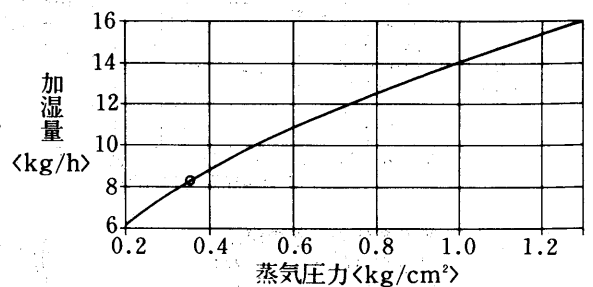

使用上の注意

1. 図は次の電磁弁と組合せた時の性能です。本体には電磁弁が附属されていませんので適当に調節してください。<塞止弁にしてもよい>組合せ電磁弁口径φ10。
2. 必要以上の圧力、流量で使用しますと機外への水洩れが発生することがあります。必ず電磁弁<または塞止弁>を使用してください。

PW-15DA形冷房能力線図

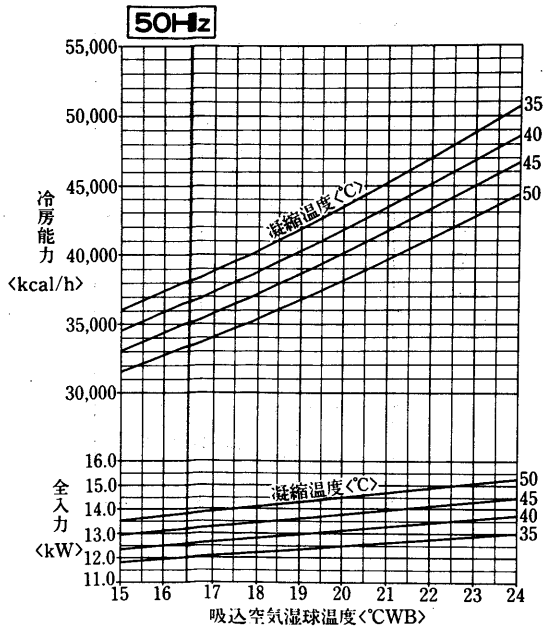

風量補正線図

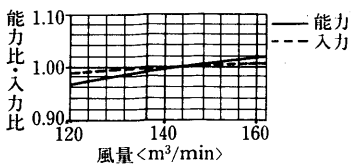

凝縮器特性線図

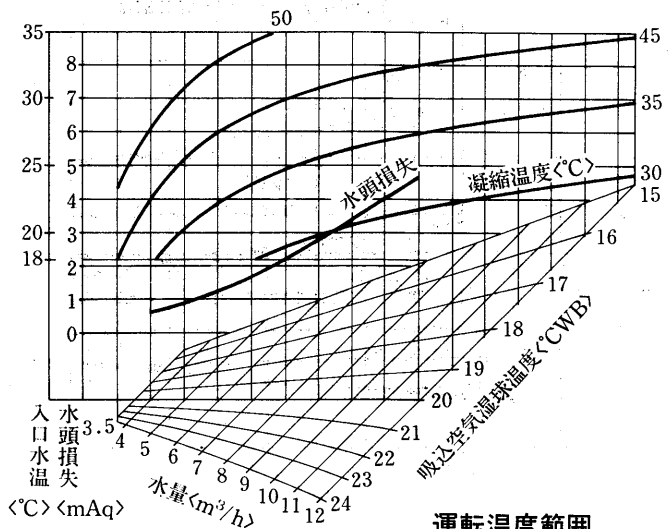

標準条件のときのSHF  
 吸込空気乾球温度 27°C  
 吸込空気湿球温度 19.5°C  
 SHF=0.70

バイパスファクタ線図

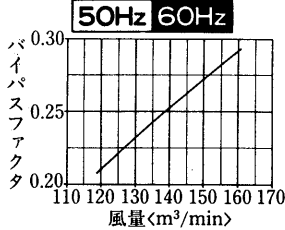

運転温度範囲

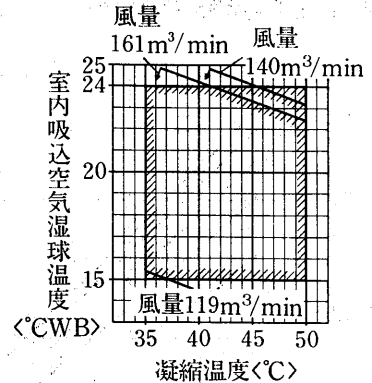

冷房能力線図

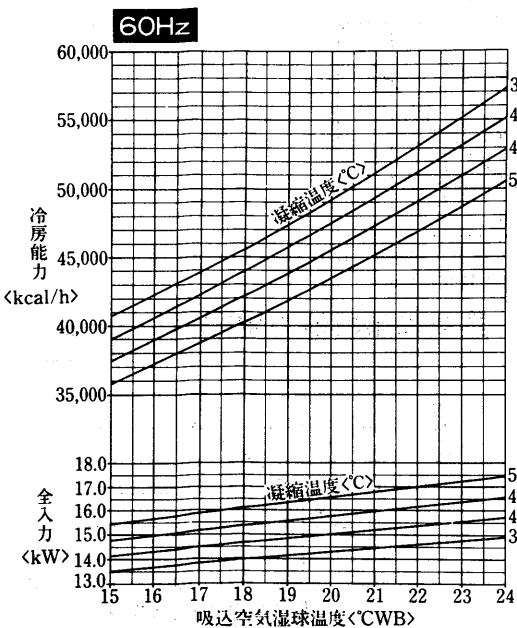

標準条件のときのSHF  
 吸込空気乾球温度 27°C  
 吸込空気湿球温度 19.5°C  
 SHF=0.67

風量補正線図

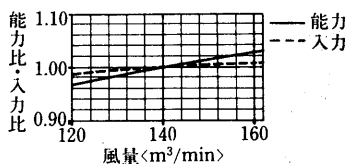

凝縮器特性線図

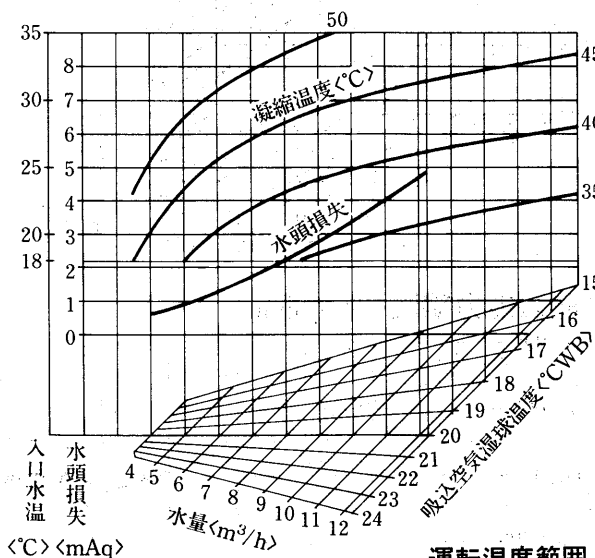

運転温度範囲

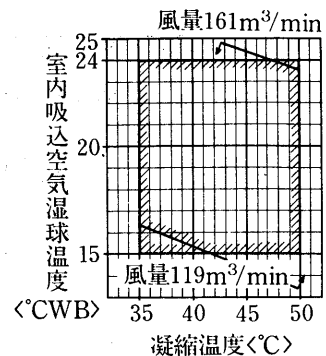

送風機性能線図

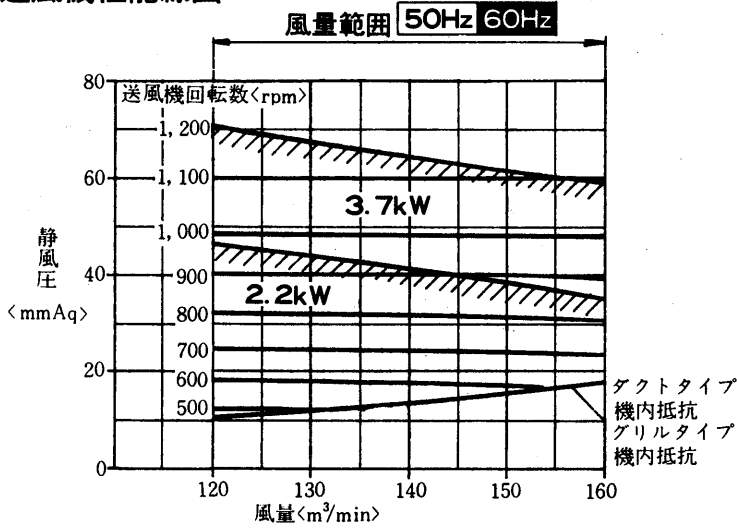

温水加湿器能力線図 (別売部品)

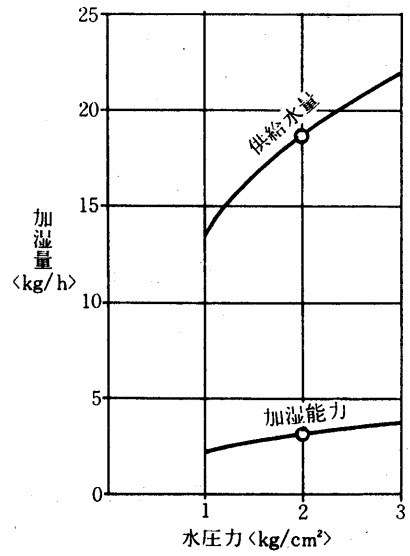

温水加熱器能力線図 (別売部品)

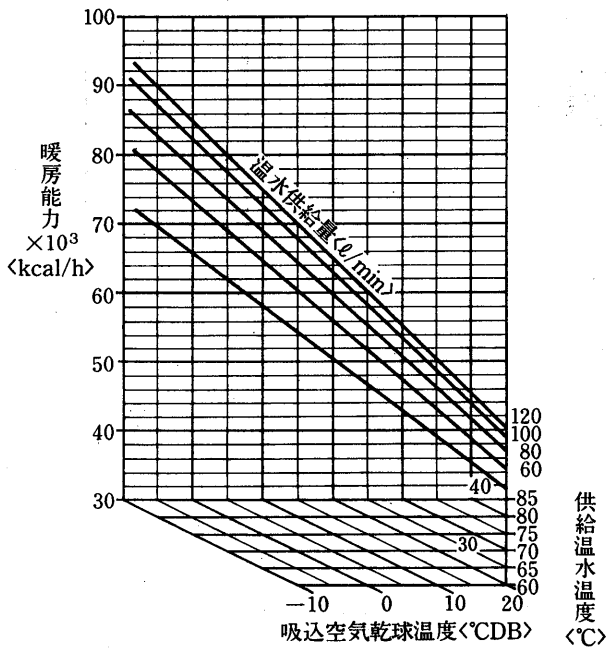

風量補正線図

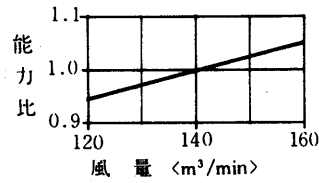

水頭損失線図

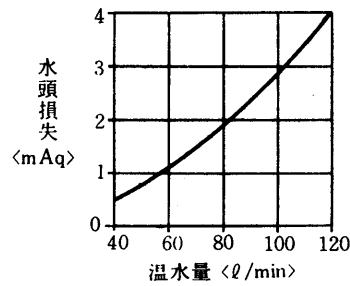

蒸気加熱器能力線図 (別売部品)

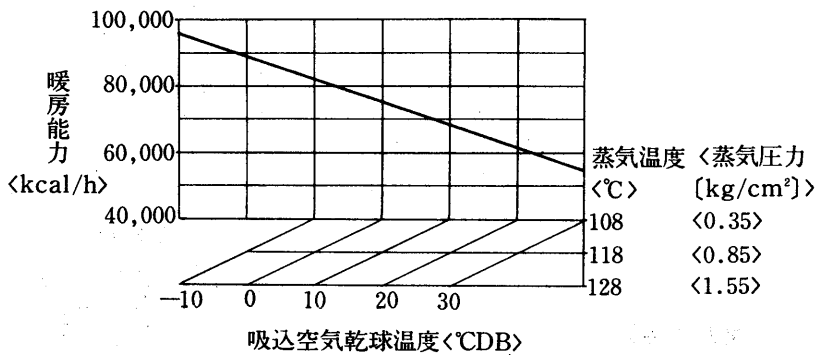

蒸気加湿器能力線図 (別売部品)

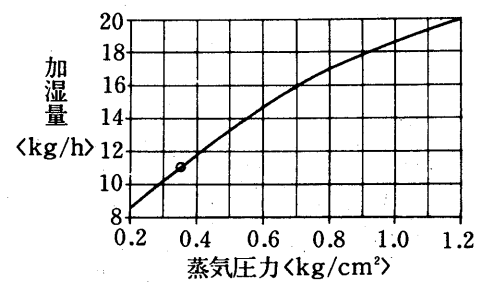

風量補正線図

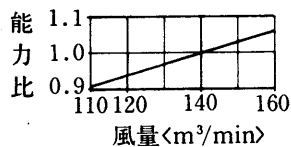

使用上の注意

1. 図は次の電磁弁と組合せた時の性能です。本体には電磁弁が附属されていませんので適宜に調節してください。<塞止弁にしてもよい> 組合せ電磁弁口径φ10
2. 必要以上の圧力、流量で使用しますと機外への水洩れが発生することがあります。必ず電磁弁<または塞止弁>を使用してください。

水  
冷  
式

PW-20DA形冷房能力線図

凝縮器特性線図

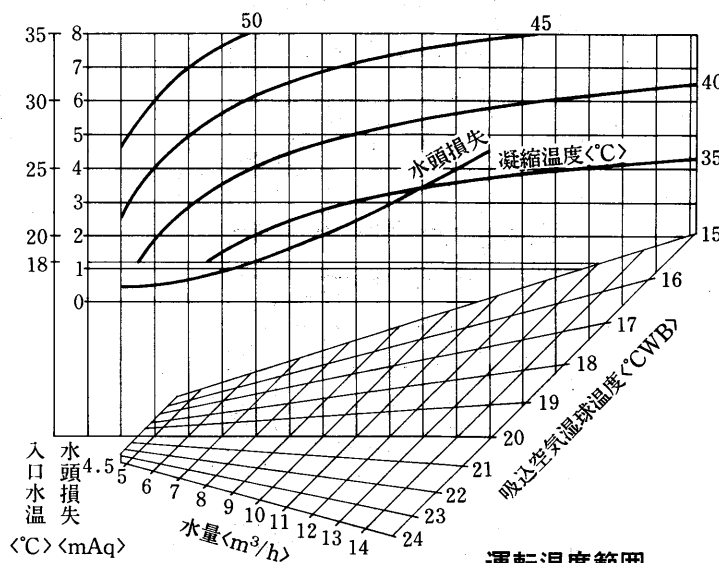
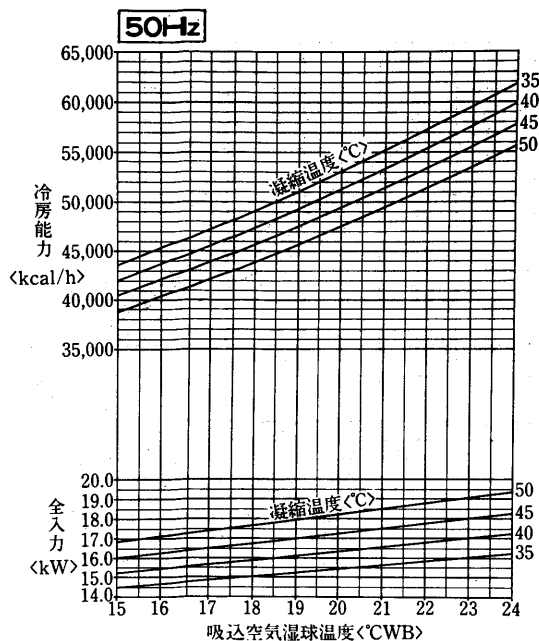

標準条件のときのSHF  
 吸込空気乾球温度 27°C  
 吸込空気湿球温度 19.5°C  
 SHF=0.69

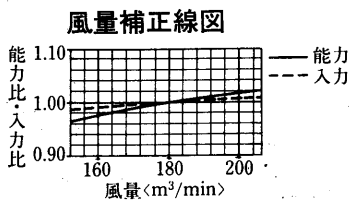

バイパスファクタ線図

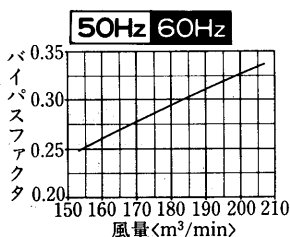

運転温度範囲

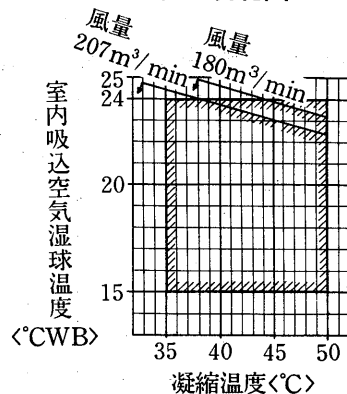

冷房能力線図

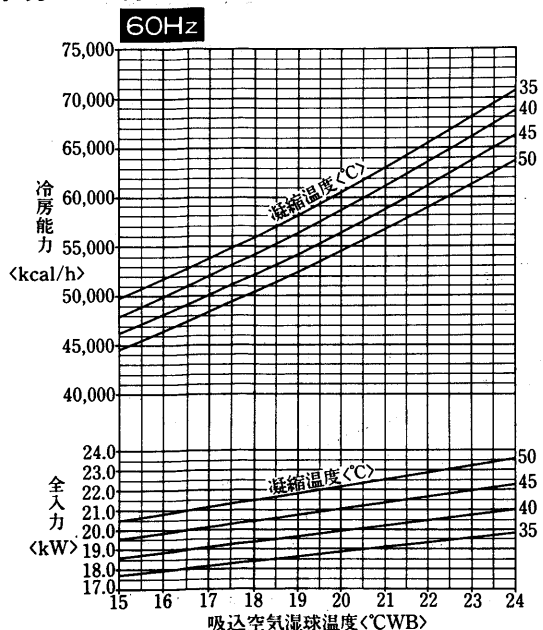

凝縮器特性線図

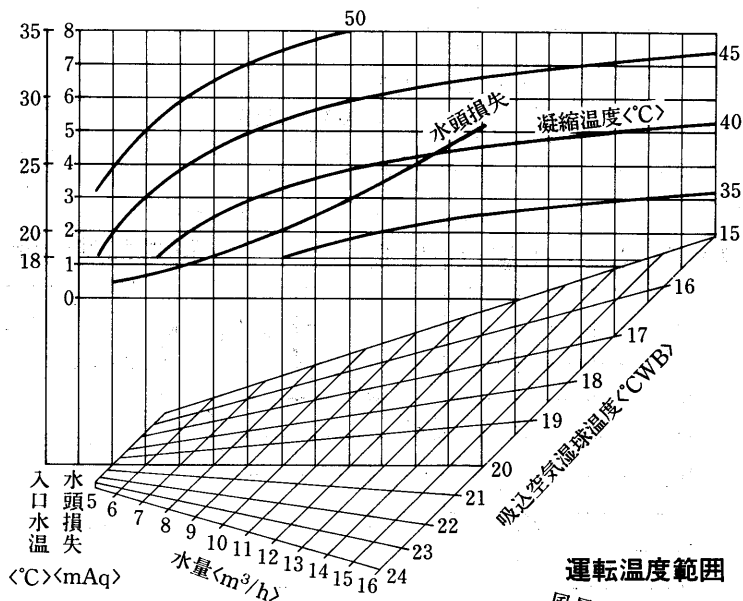

標準条件のときのSHF  
 吸込空気乾球温度 27°C  
 吸込空気湿球温度 19.5°C  
 SHF=0.66

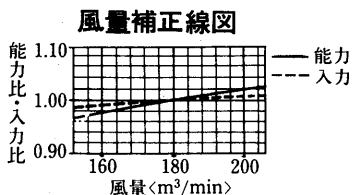

運転温度範囲

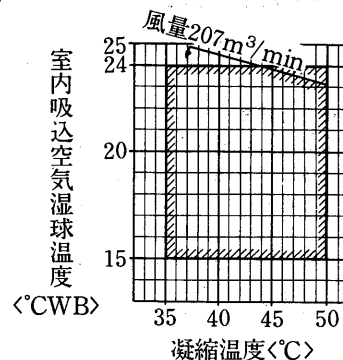

能  
力

送風機性能線図

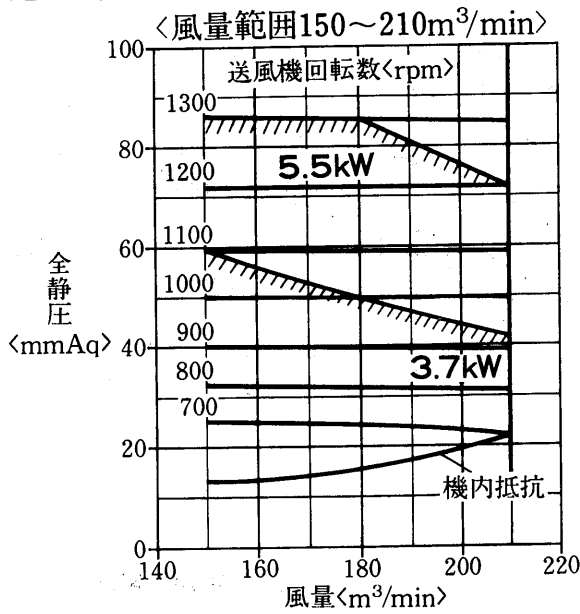

温水加熱器能力線図 <別売部品>

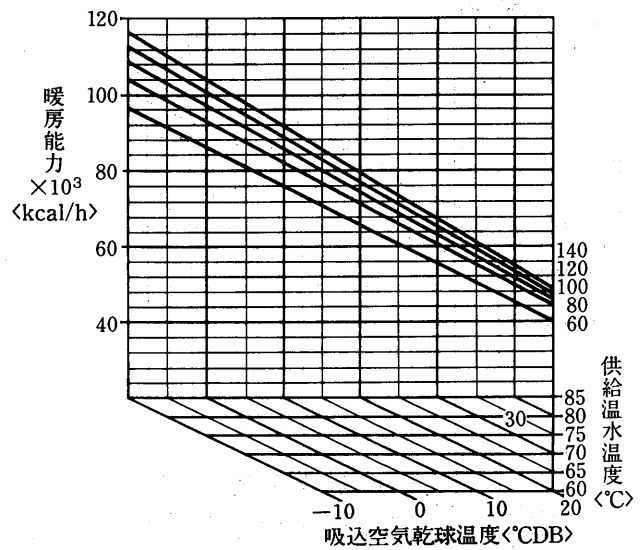

温水加湿器能力線図 <別売部品>

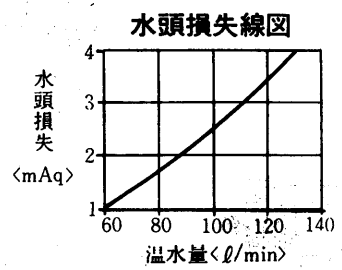
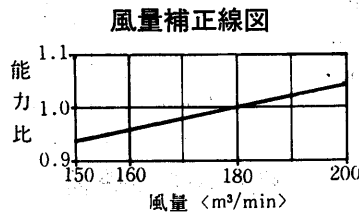
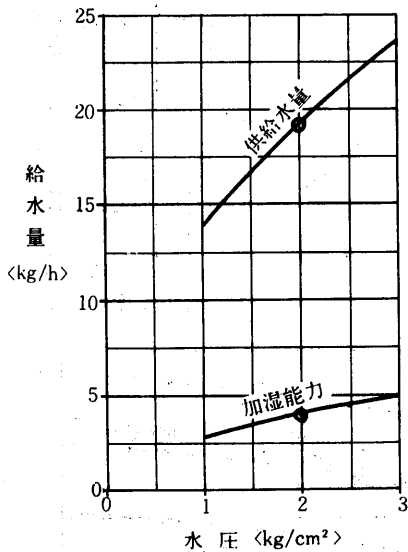

使用上の注意

1. 供給水としては60°C以上の温水を使用してください。
2. 必要以上の圧力、流量で使用しますと機外への水洩れが発生することがあります。

蒸気加湿器能力線図 <別売部品>

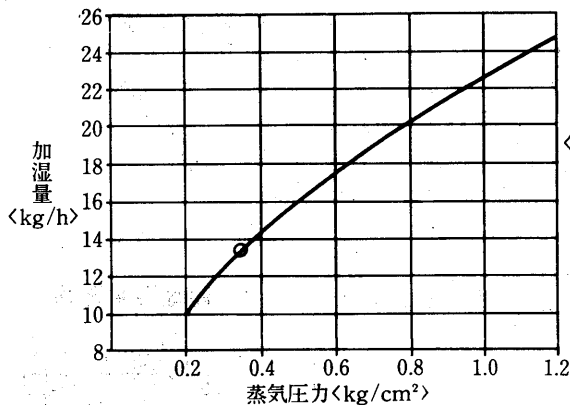

使用上の注意

1. 図は次の電磁弁と組合せた時の性能です。本体には電磁弁が附属されていませんので適当に調節してください。〈塞止弁にしてもよい〉 組合せ電磁弁口径φ10
2. 必要以上の圧力、流量で使用しますと機外への水洩れが発生することがあります。必ず電磁弁〈または塞止弁〉を使用してください。

蒸気加熱器能力線図 <別売部品>

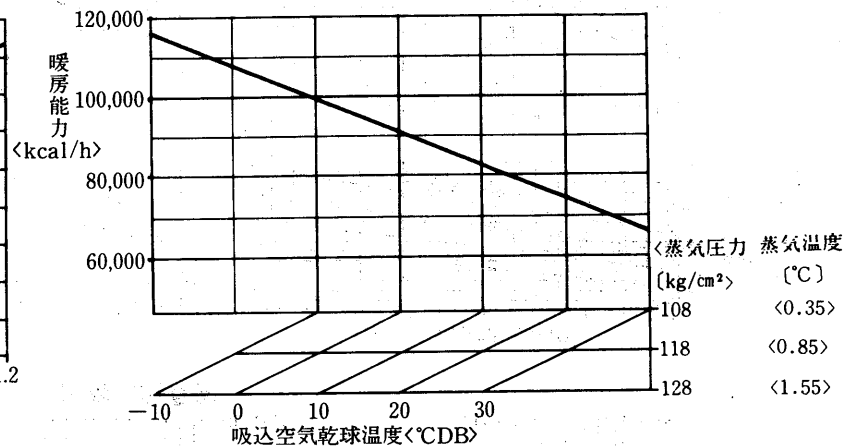

風量補正線図

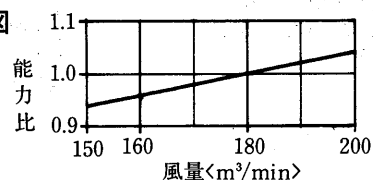

PW-25DA形 冷房能力線図

凝縮器特性線図

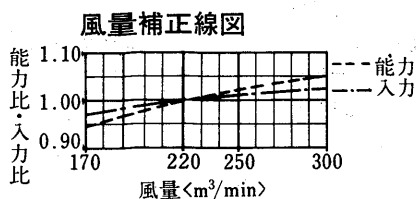
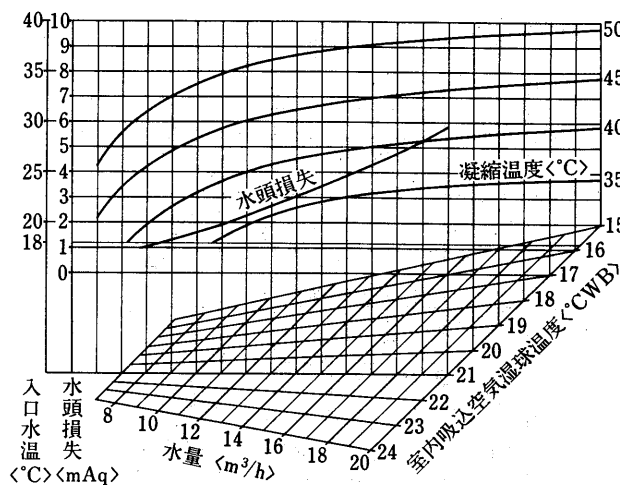
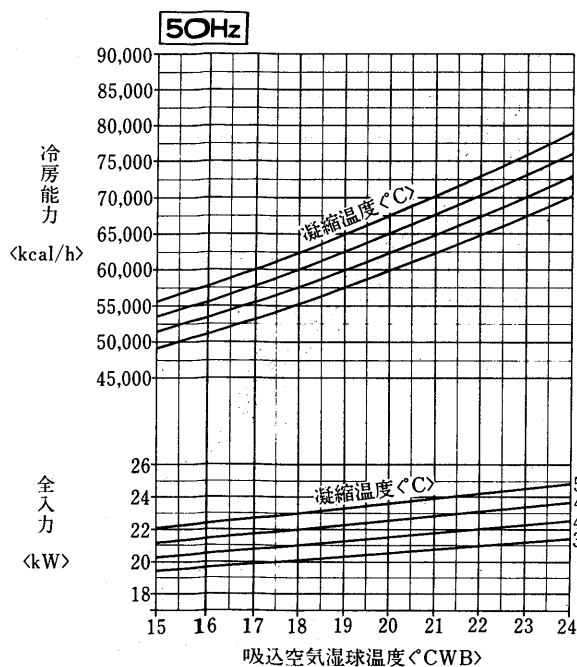

バイパスファクタ線図

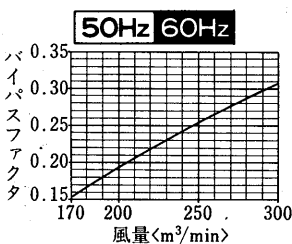

運転温度範囲

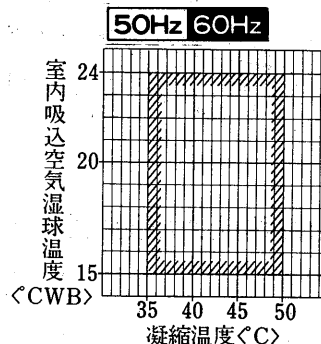

冷房能力線図

凝縮器特性線図

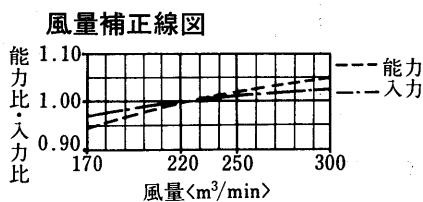
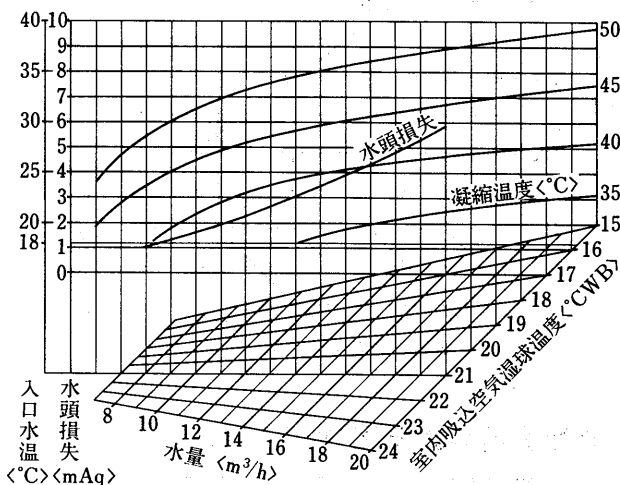
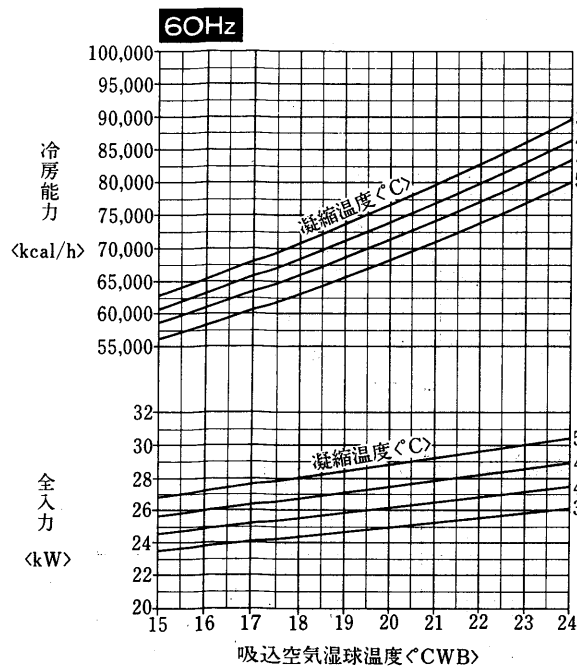



送風機性能線図

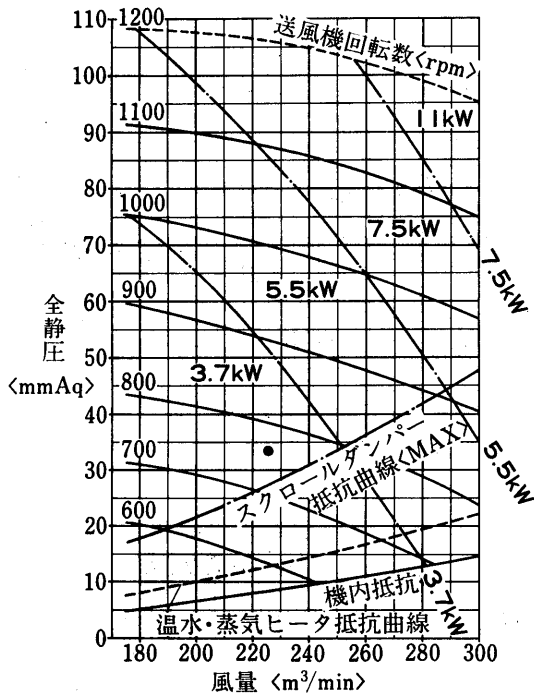

温水加熱器能力線図<別売部品>

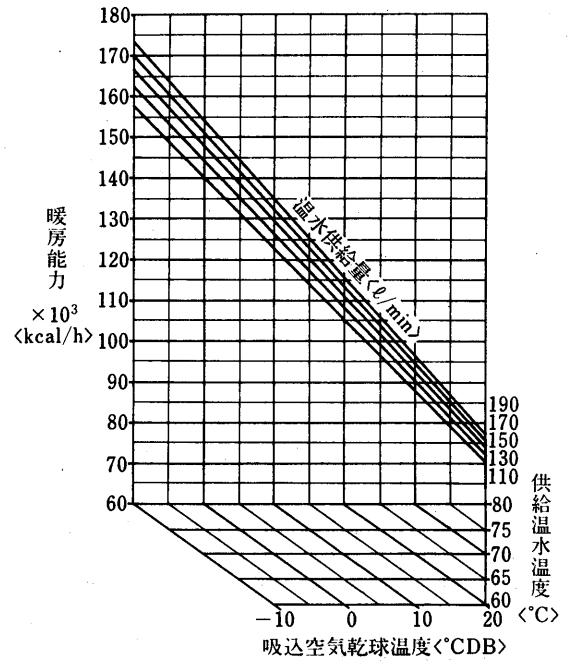

蒸気加熱器能力線図<別売部品>

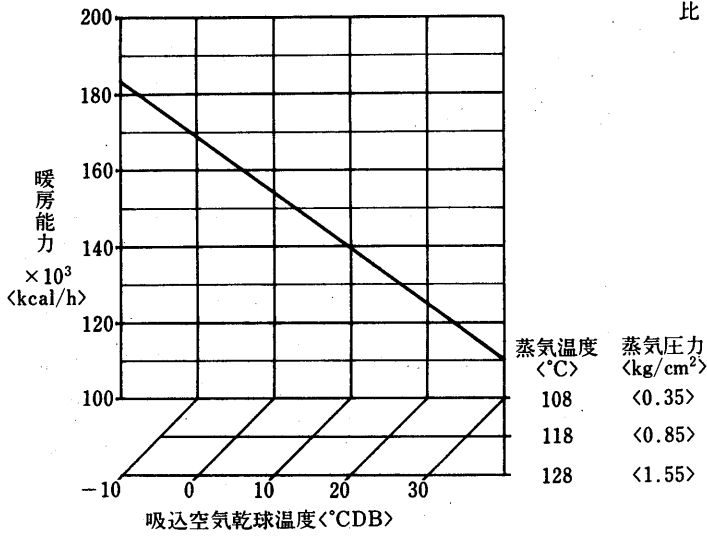

風量補正線図

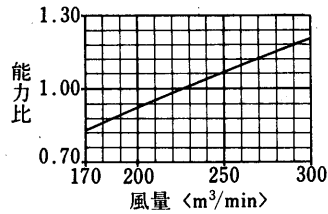

水頭損失線図

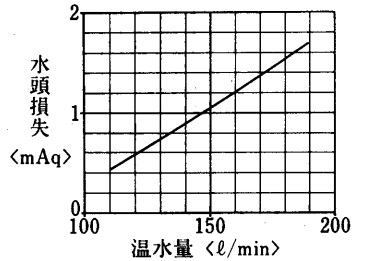

風量補正線図

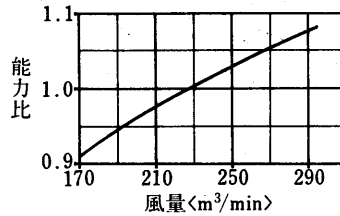

蒸気加湿器能力線図<別売部品>

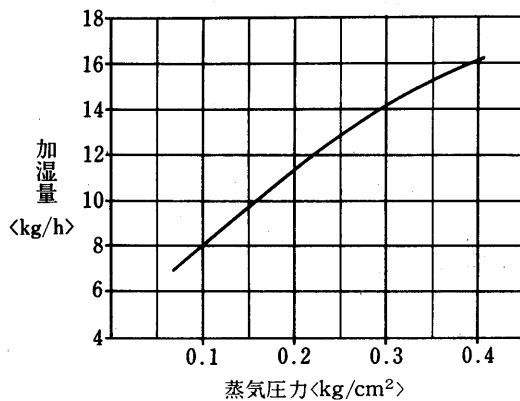

温水加湿器能力線図<別売部品>

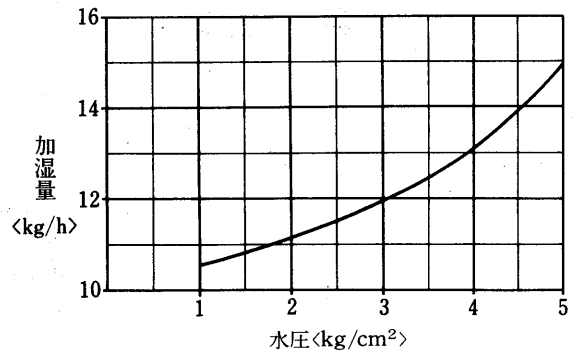

PW-30DA形 冷房能力線図

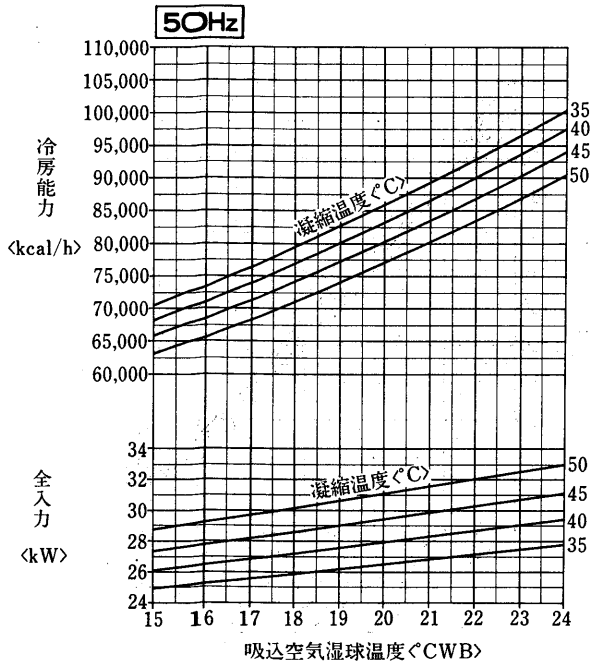

凝縮器特性線図

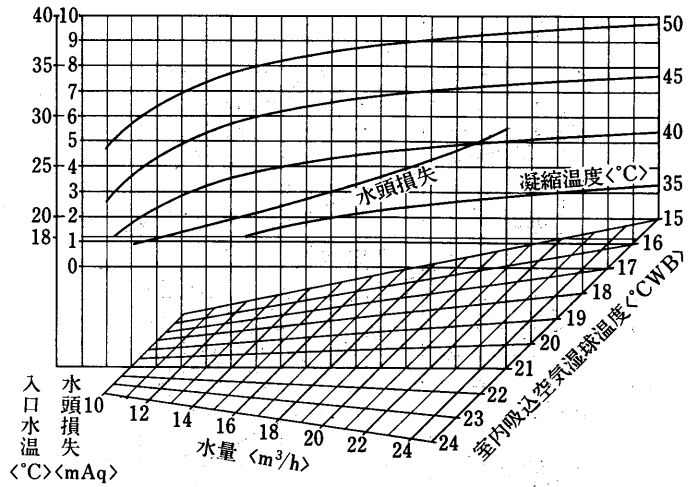

風量補正線図

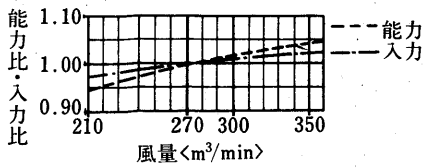

バイパスファクタ線図

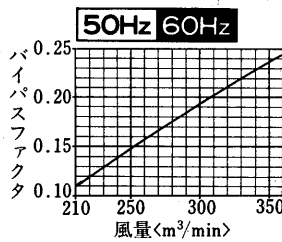

運転温度範囲

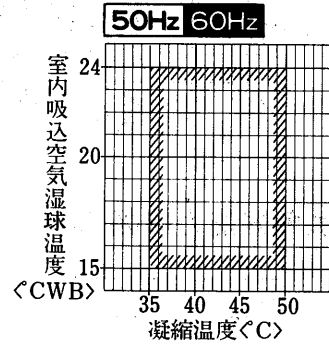

冷房能力線図

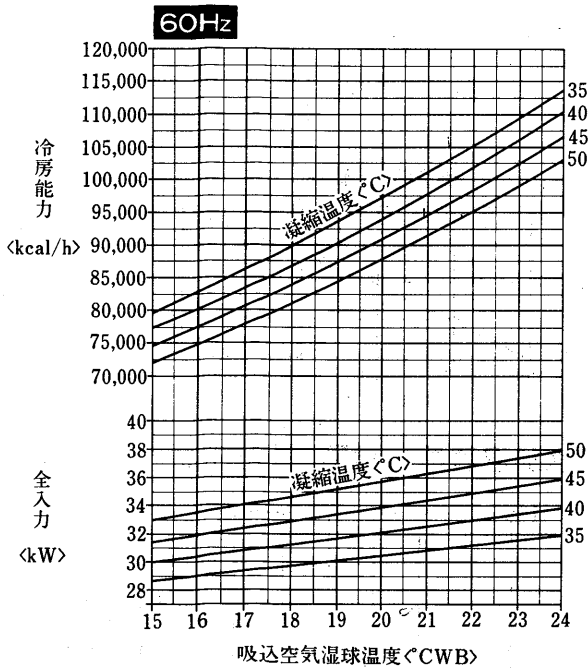

凝縮器特性線図

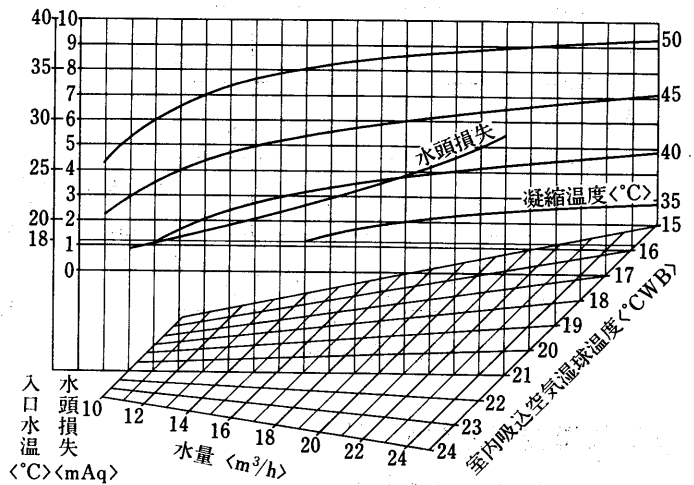

風量補正線図

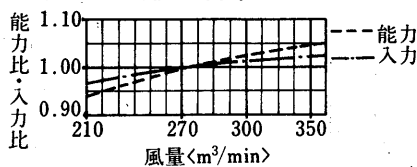

送風機性能線図

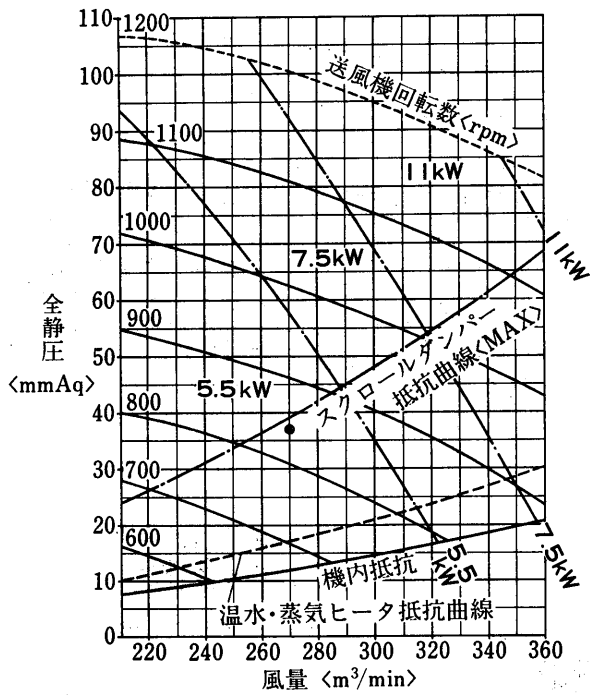

温水加熱器能力線図<別売部分>

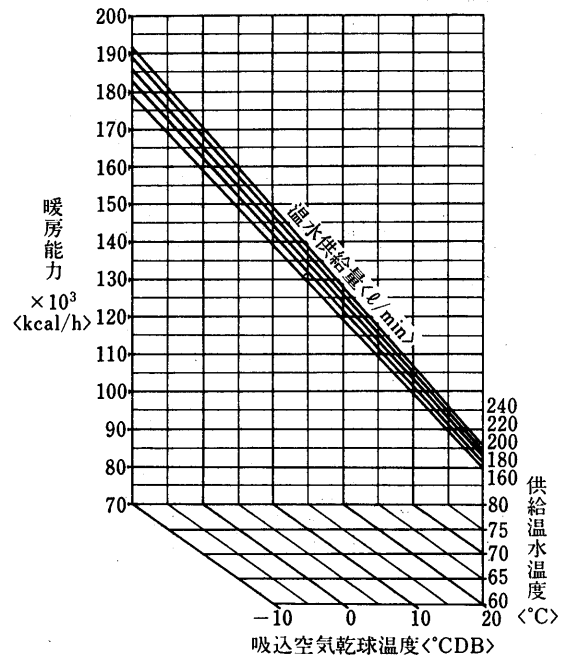

蒸気加熱器能力線図<別売部品>

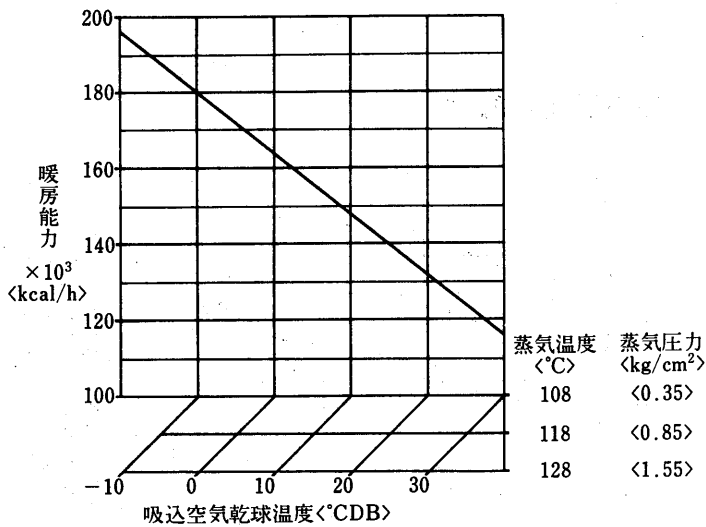

風量補正線図

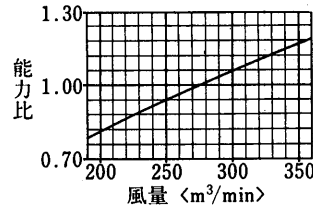

水頭損失線図

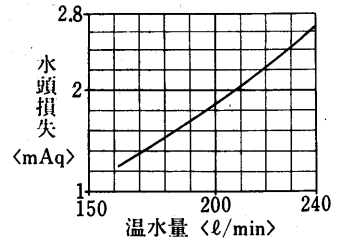

風量補正線図

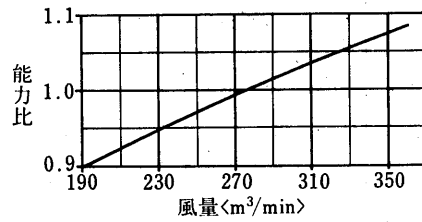

蒸気加湿器能力線図<別売部品>

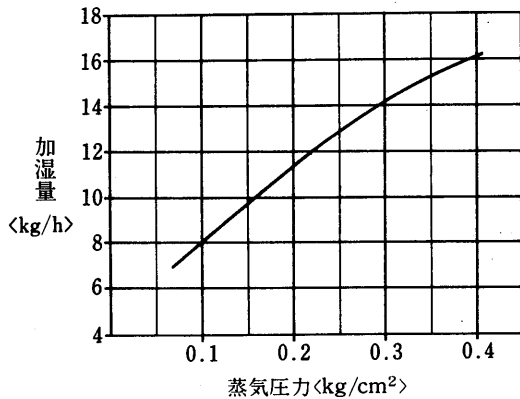

温水加湿器能力線図<別売部品>

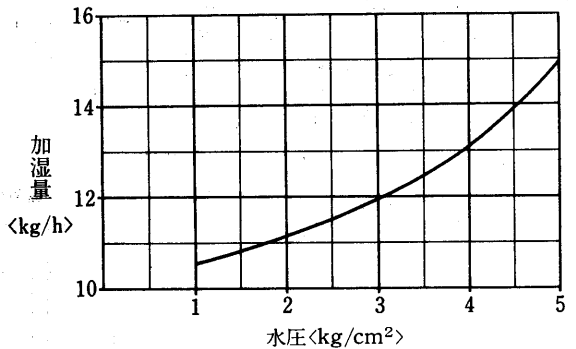

PW-40E形 冷房能力線図

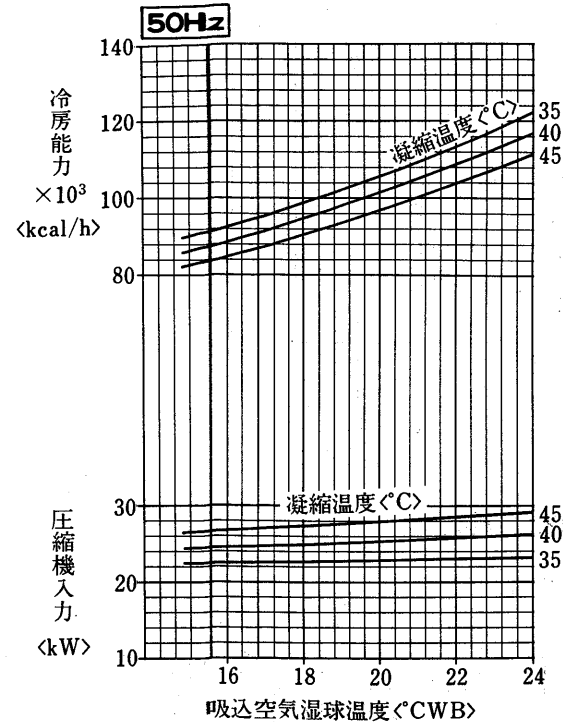

凝縮器特性線図

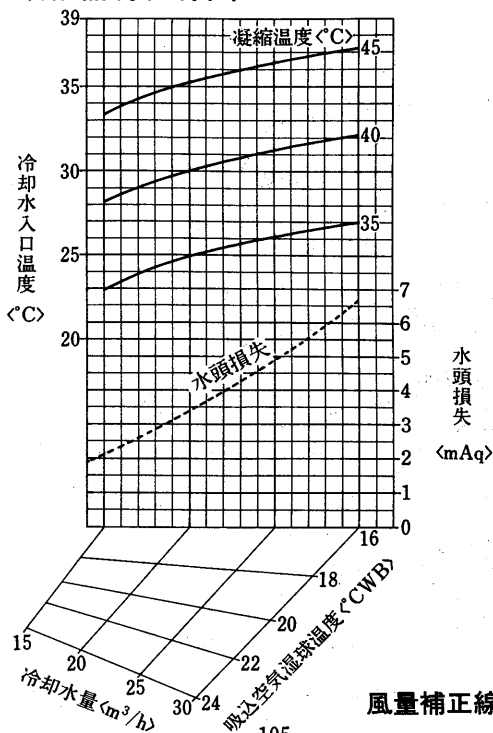

バイパスファクタ線図

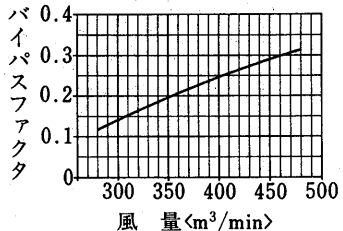

風量補正線図

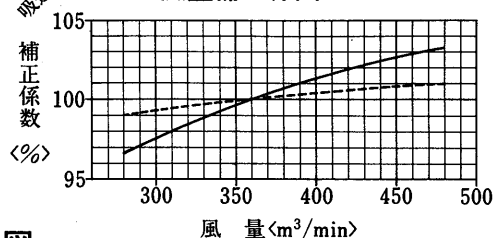

冷房能力線図

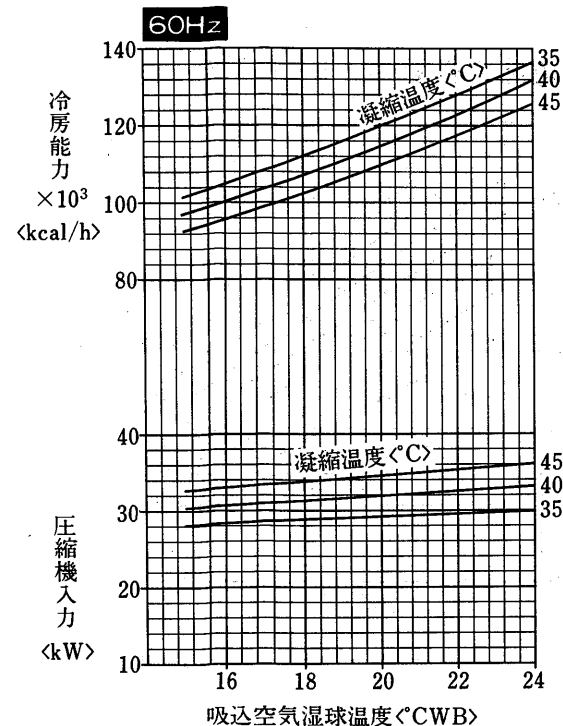

凝縮器特性線図

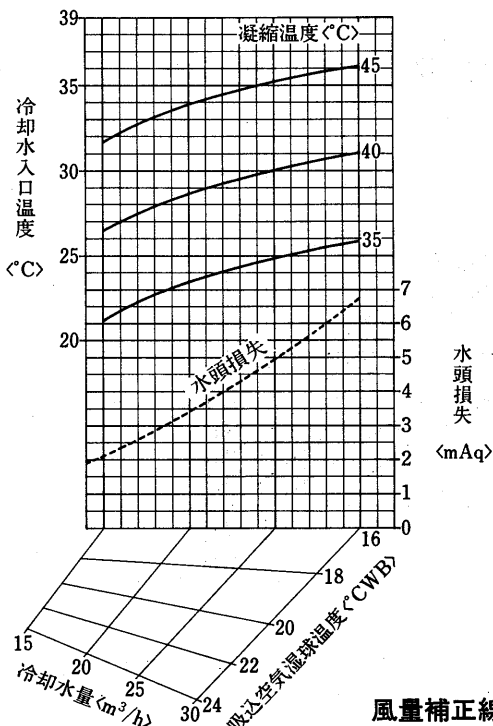

バイパスファクタ線図

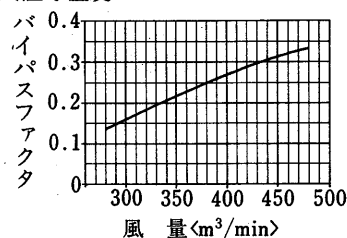

風量補正線図

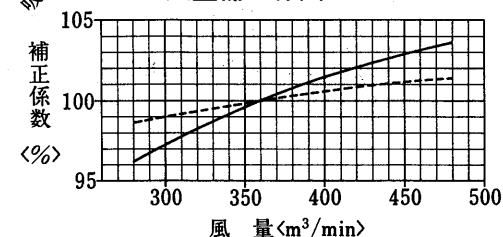

送風機性能線図

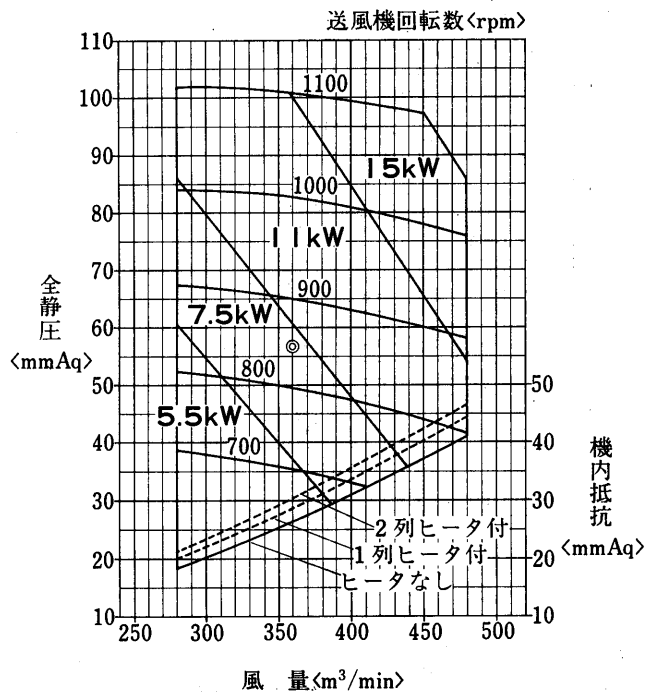

運転温度範囲

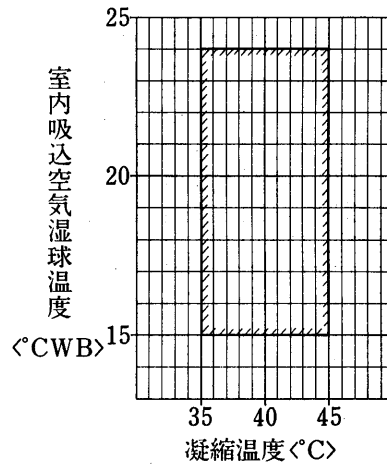

送風機軸動力線図

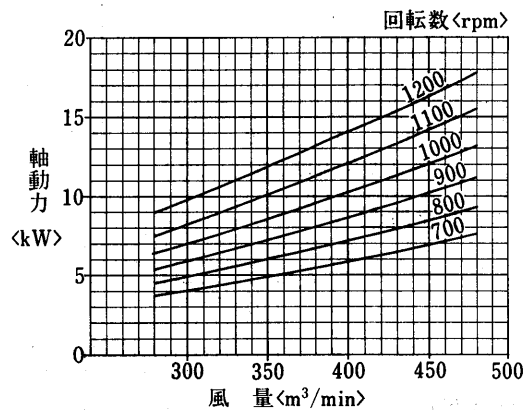

蒸気加熱器能力線図<1列><別売部品>

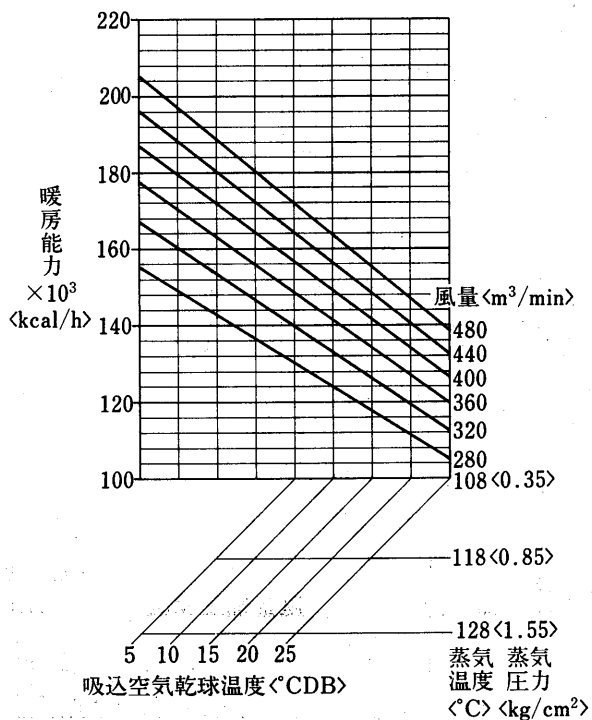

蒸気加熱器能力線図<2列><別売部品>

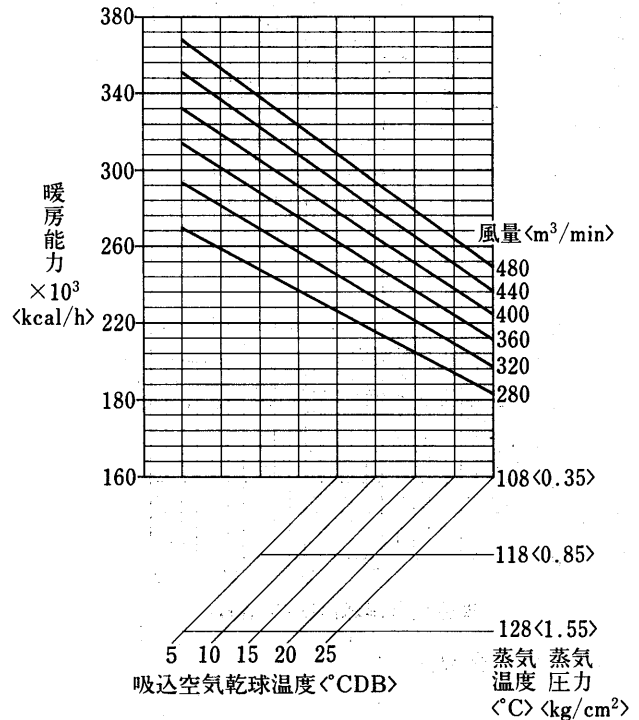

水  
冷  
式

温水加熱器能力線図<1列><別売部品>

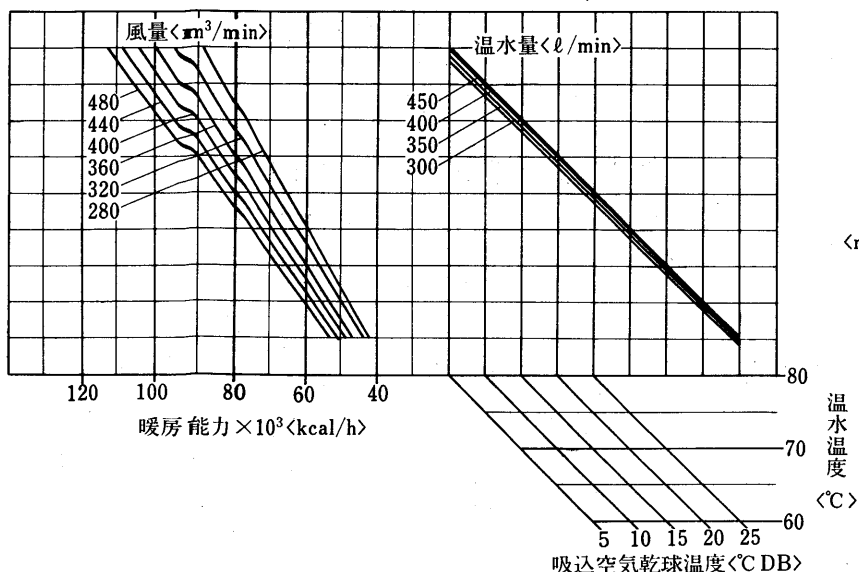

水頭損失線図

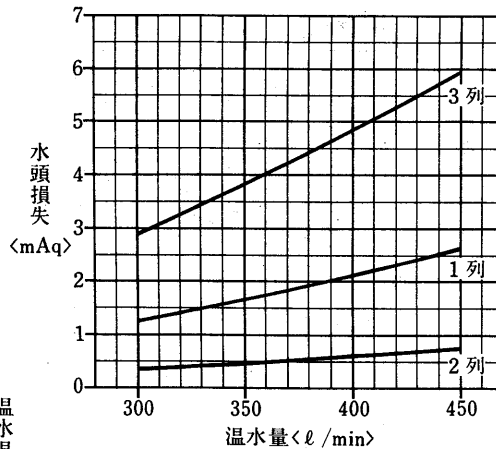

温水加熱器能力線図<2列><別売部品>

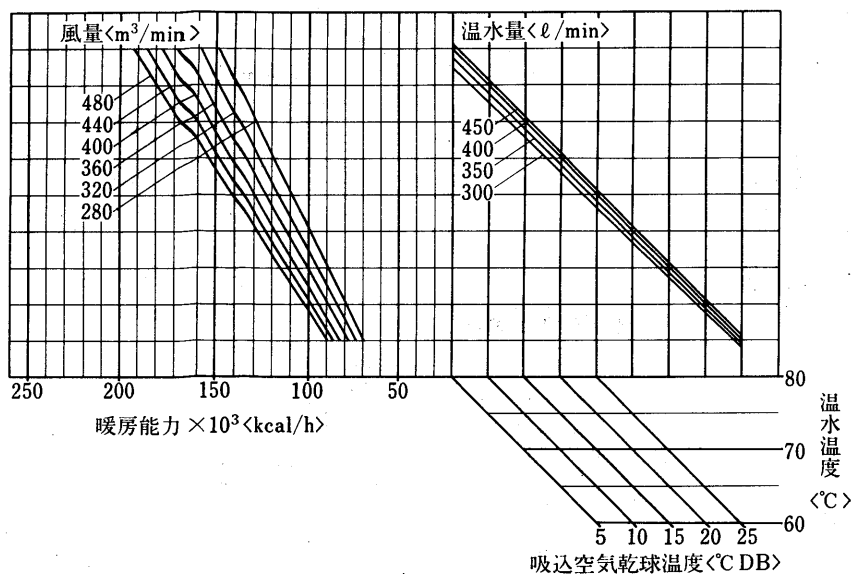

蒸気加湿器能力線図<別売部品>

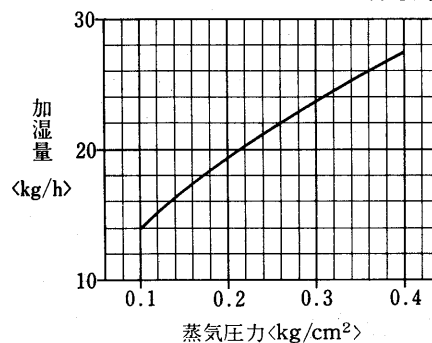

温水加熱器能力線図<3列><別売部品>

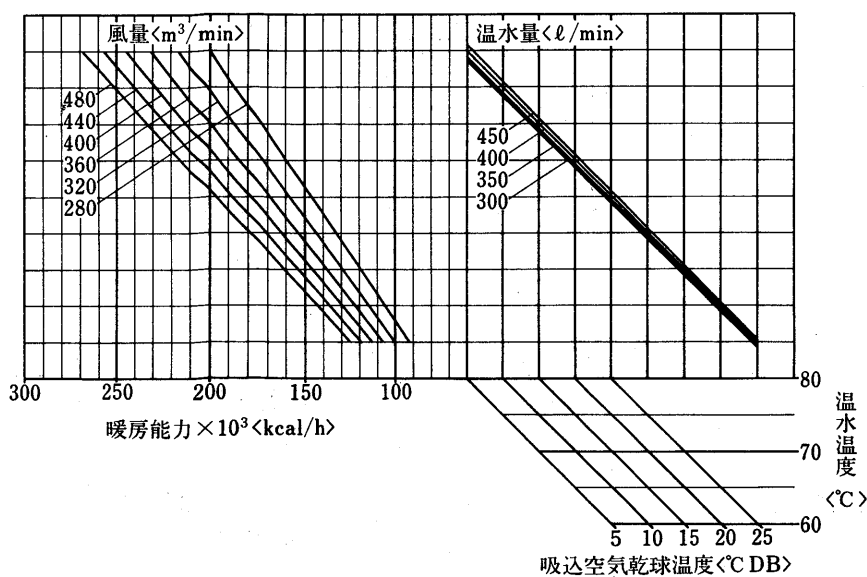

水加湿器能力線図<別売部品>

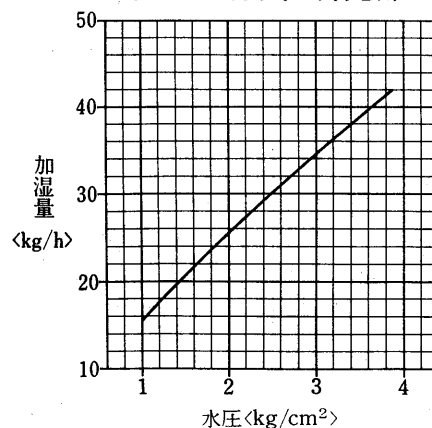

能  
力

PW-50E形 冷房能力線図

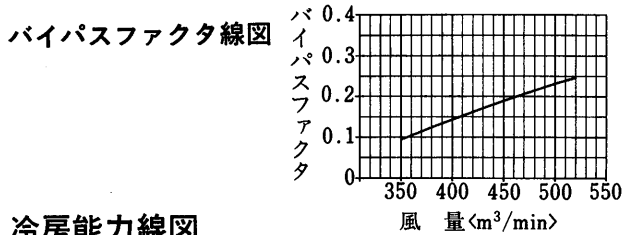
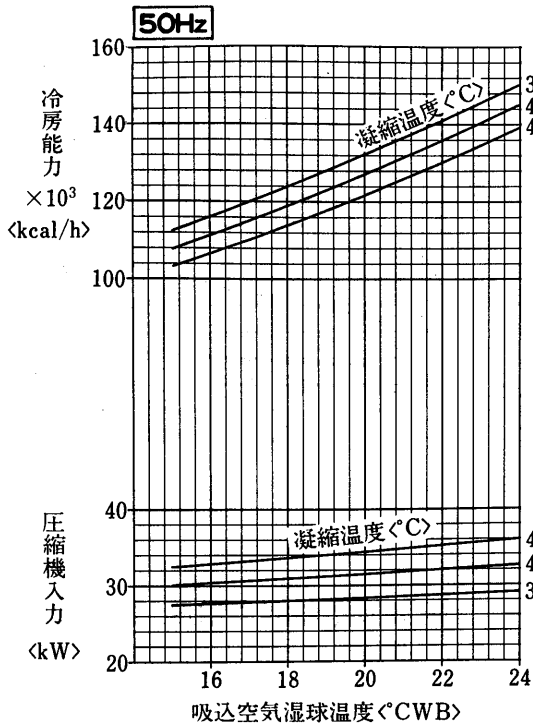

冷房能力線図

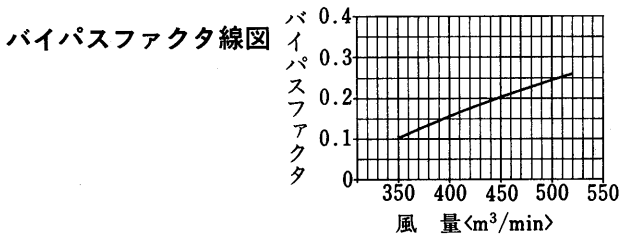
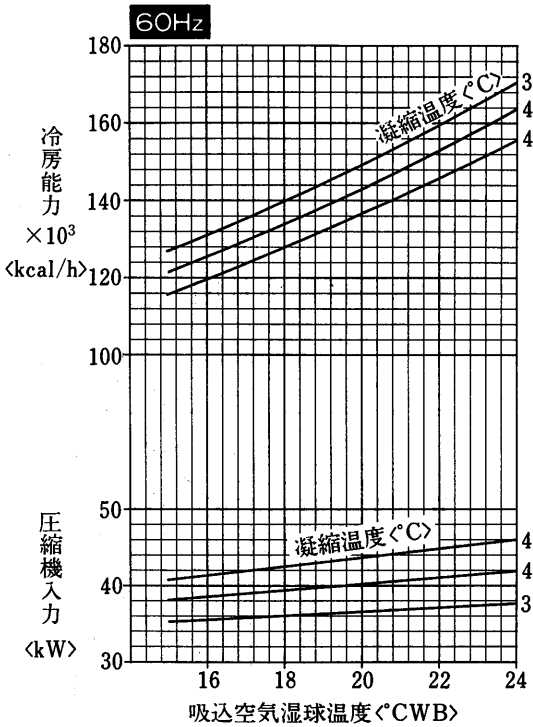

凝縮器特性線図

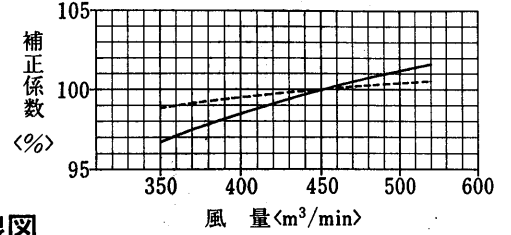
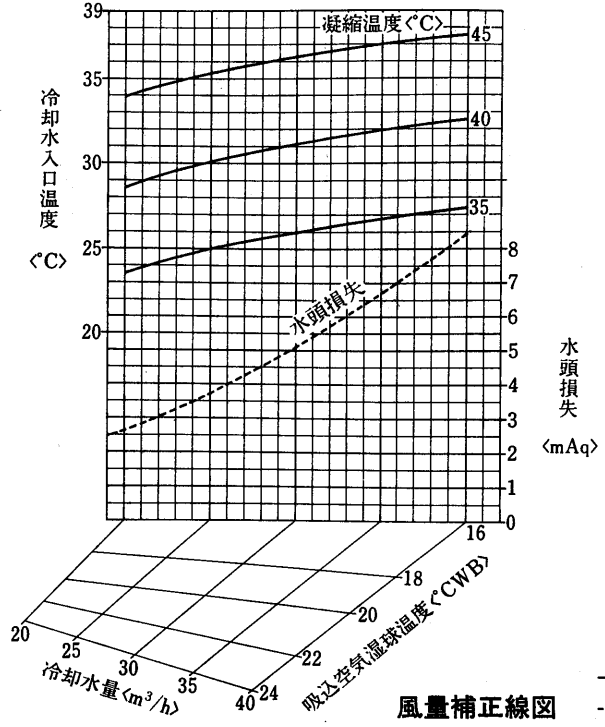

凝縮器特性線図

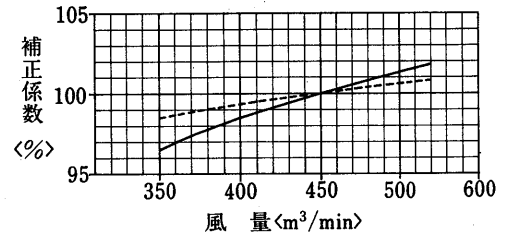
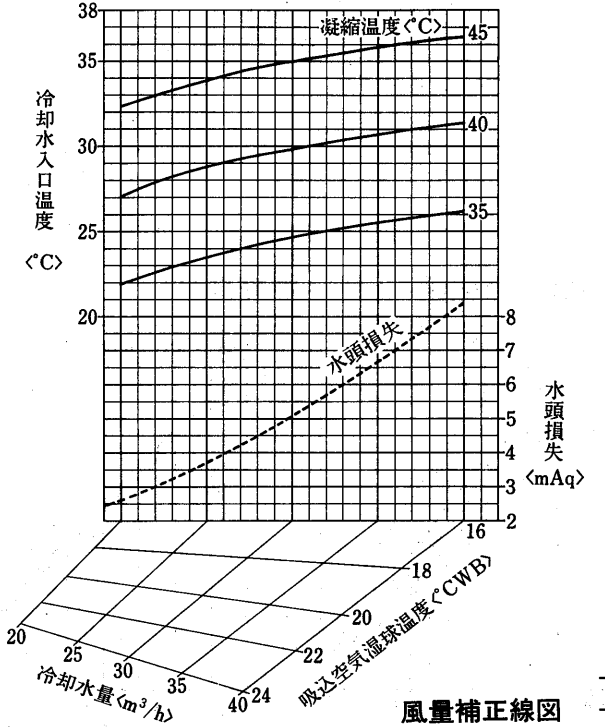

送風機性能線図

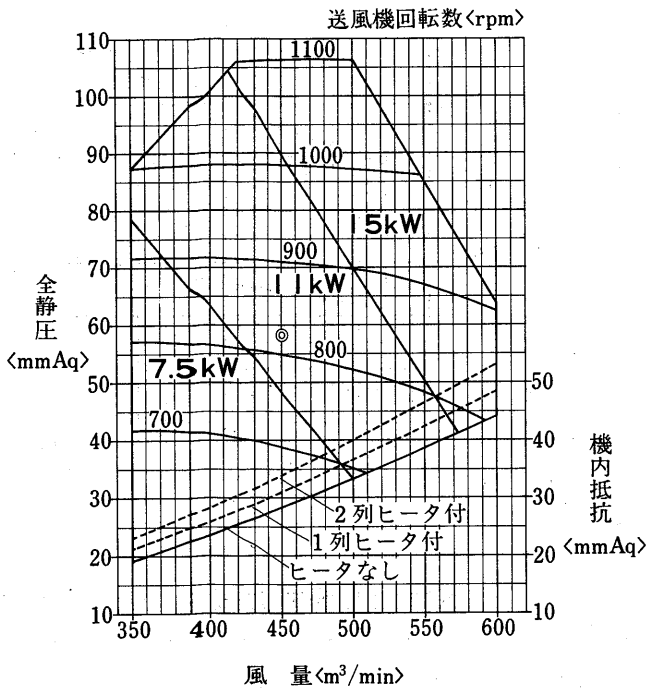

運転温度範囲

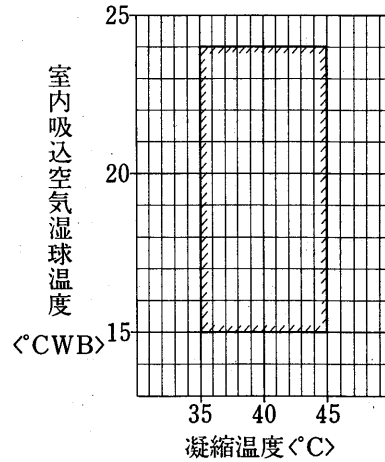

送風機軸動力線図

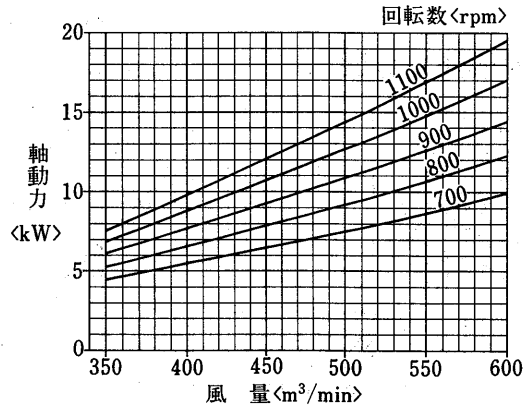

蒸気加熱器能力線図<1列><別売部品>

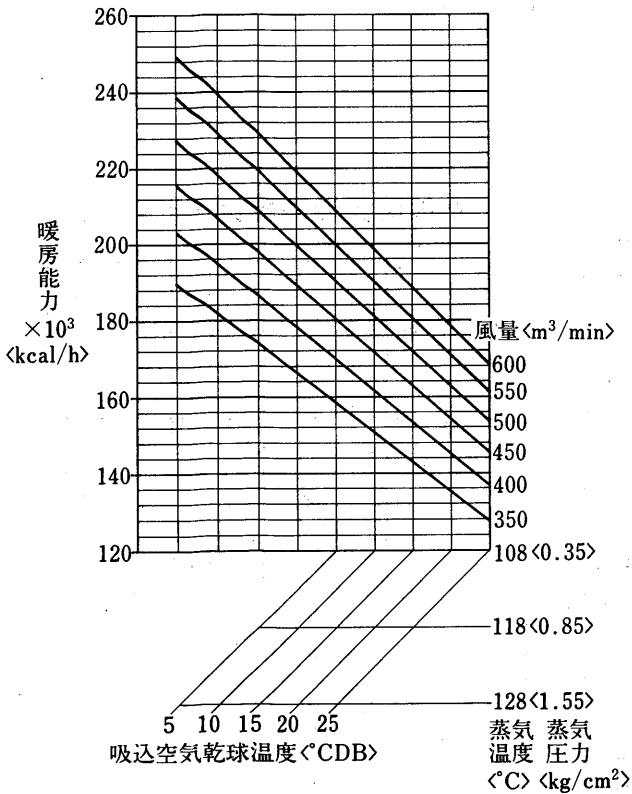

蒸気加熱器能力線図<2列><別売部品>

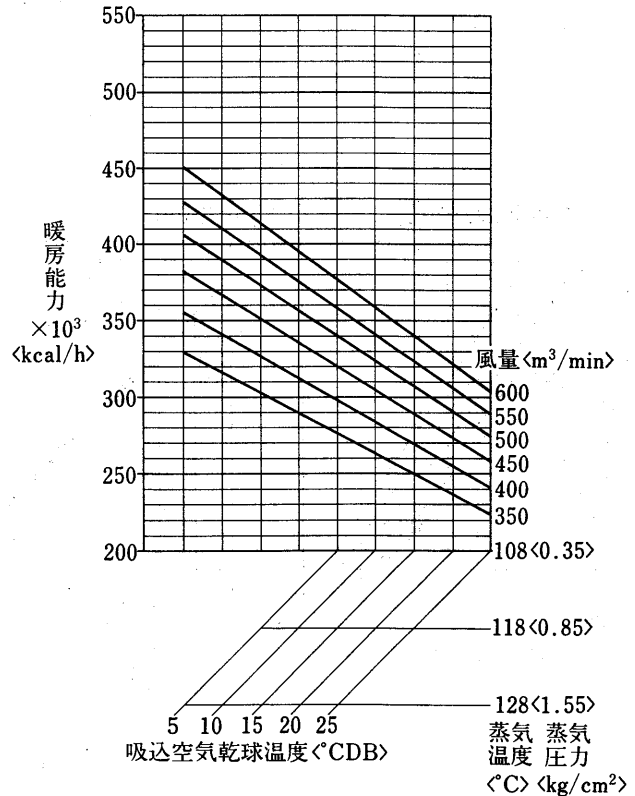



温水加熱器能力線図<1列><別売部品>

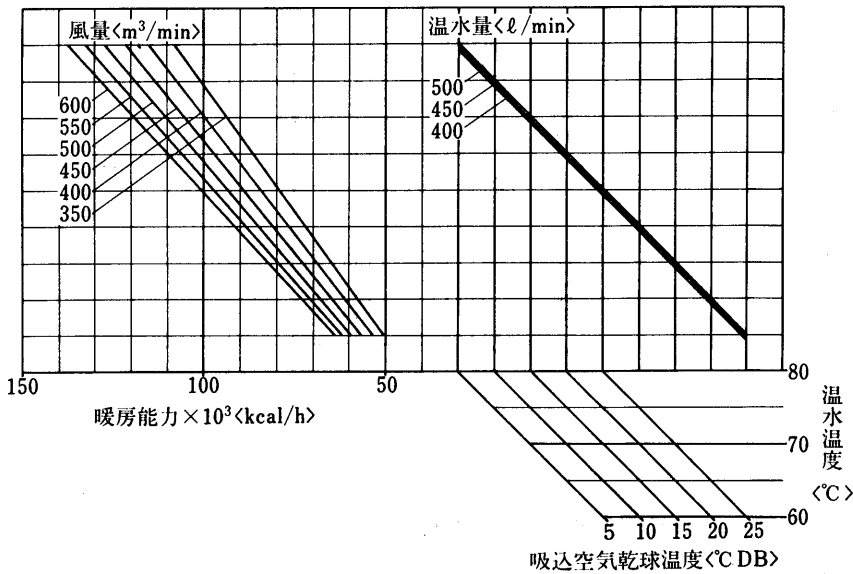

水頭損失線図

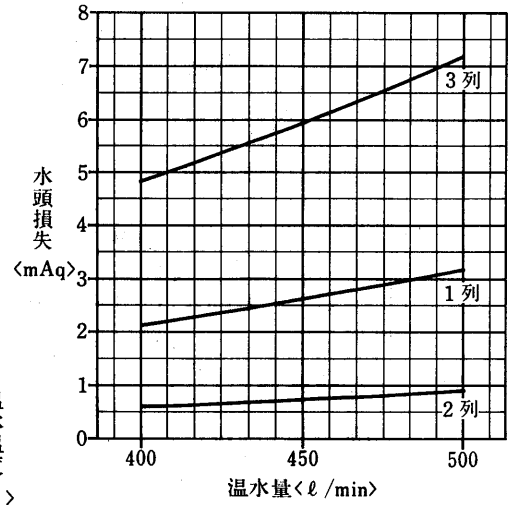

温水加熱器能力線図<2列><別売部品>

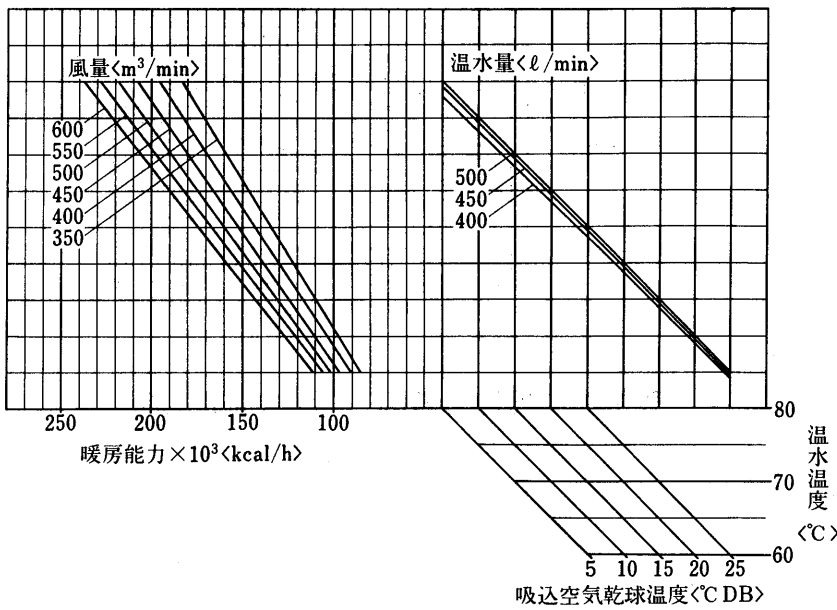

蒸気加湿器能力線図<別売部品>

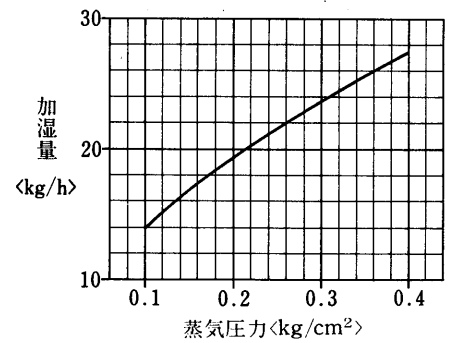

温水加熱器能力線図<3列><別売部品>

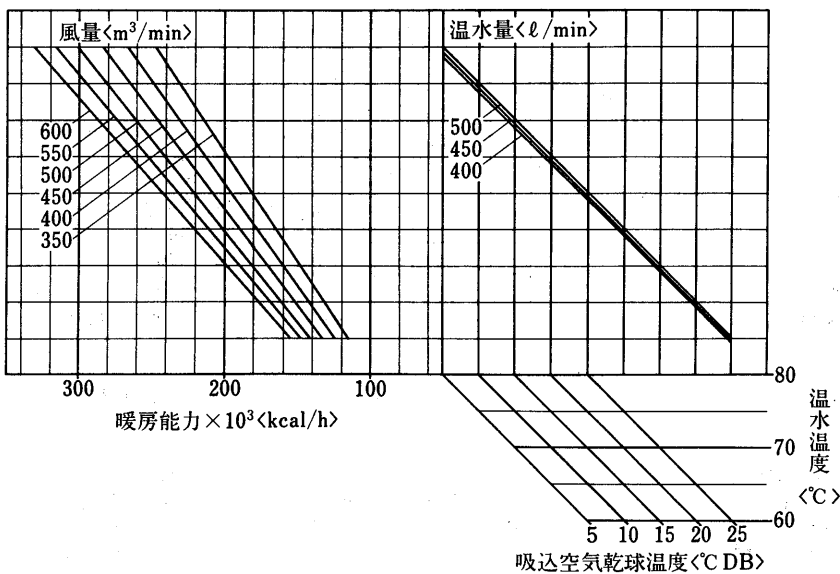

水加湿器能力線図<別売部品>

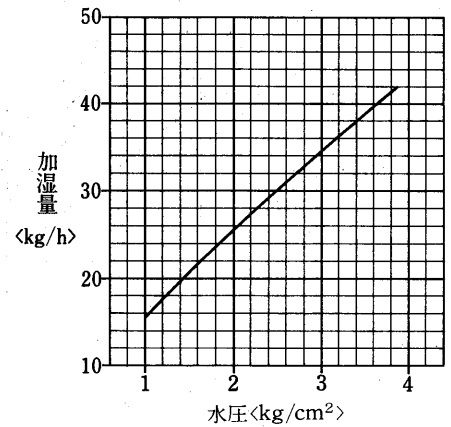

PW-60E形 冷房能力線図

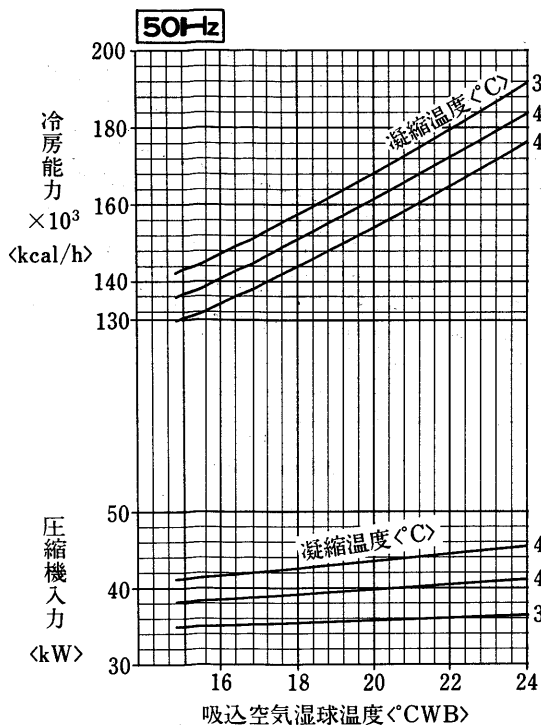

バイパスファクタ線図

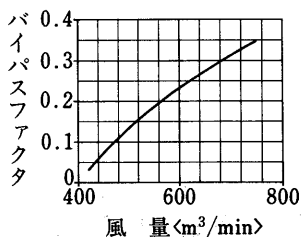

冷房能力線図

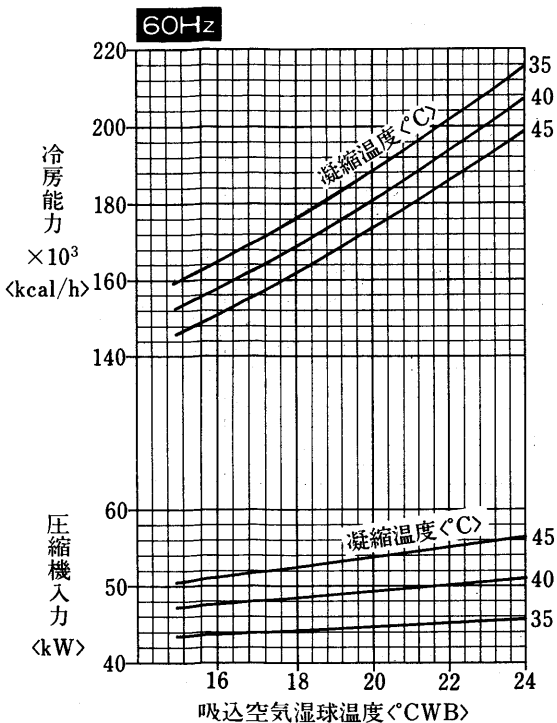

バイパスファクタ線図

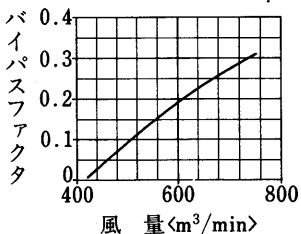

凝縮器特性線図

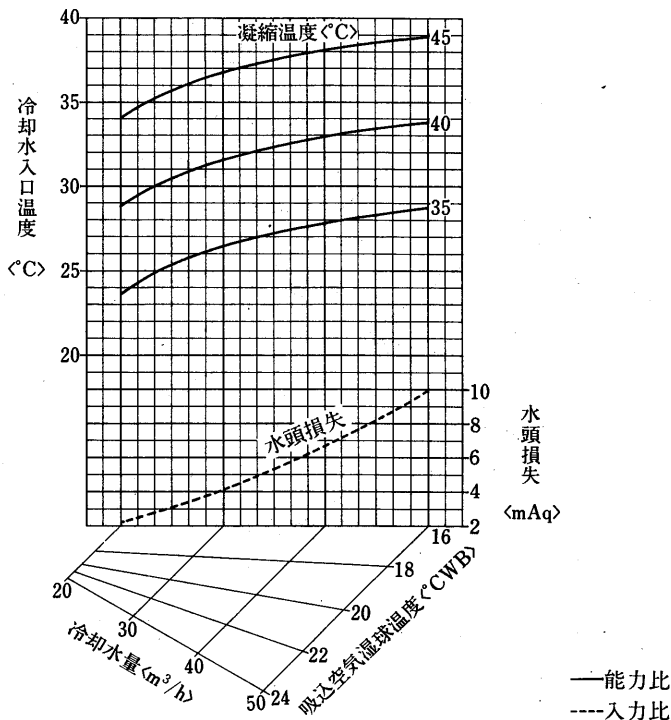

風量補正線図

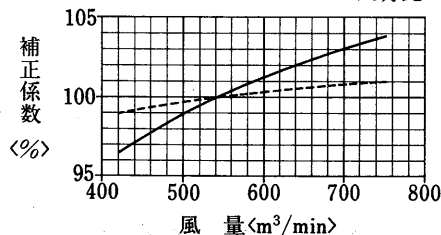

凝縮器特性線図

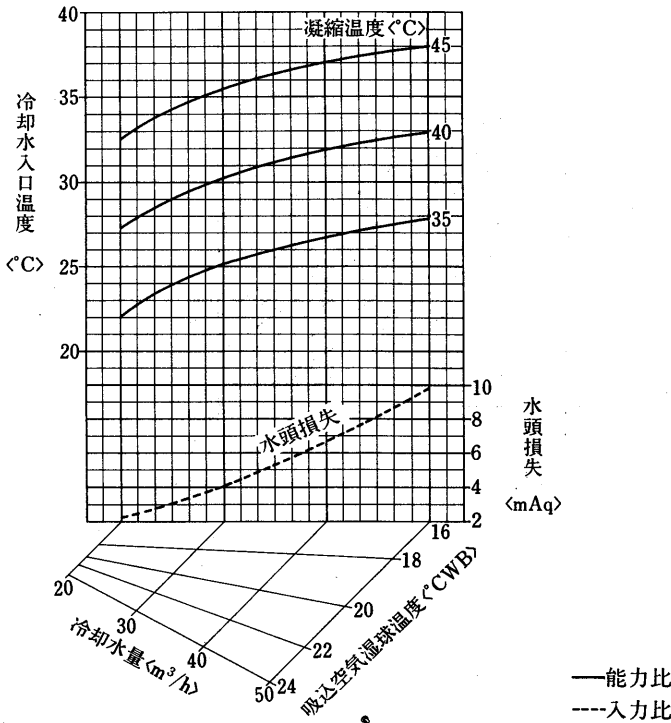

風量補正線図

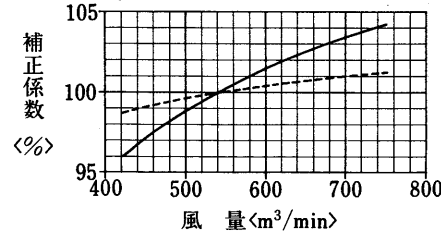

送風機性能線図

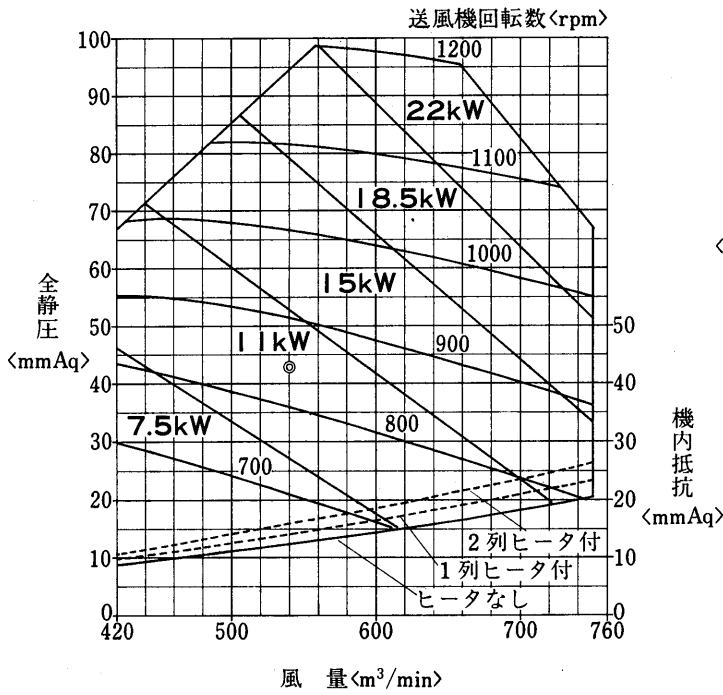

送風機軸動力線図

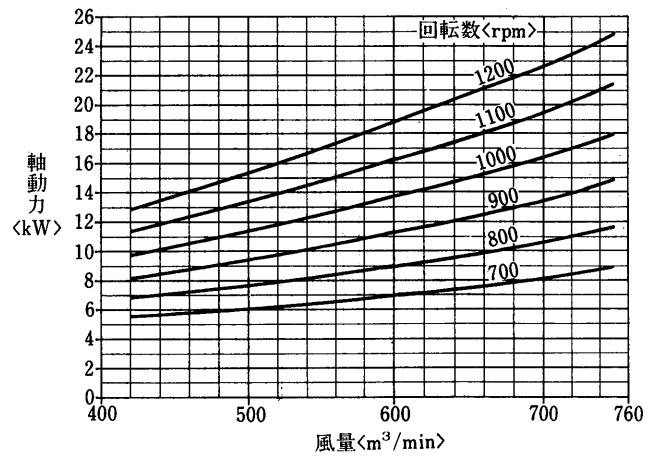

蒸気加熱器能力線図<1列><別売部品>

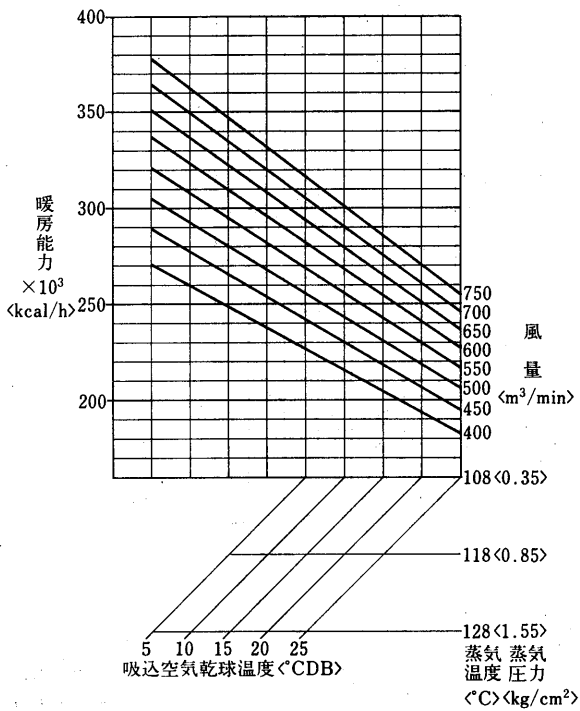

蒸気加熱器能力線図<2列><別売部品>

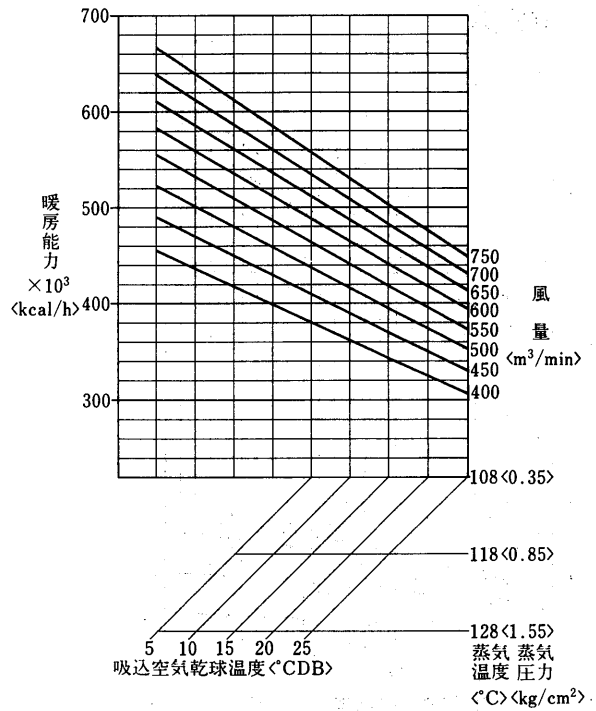

温水加熱器能力線図<1列><別売部品>

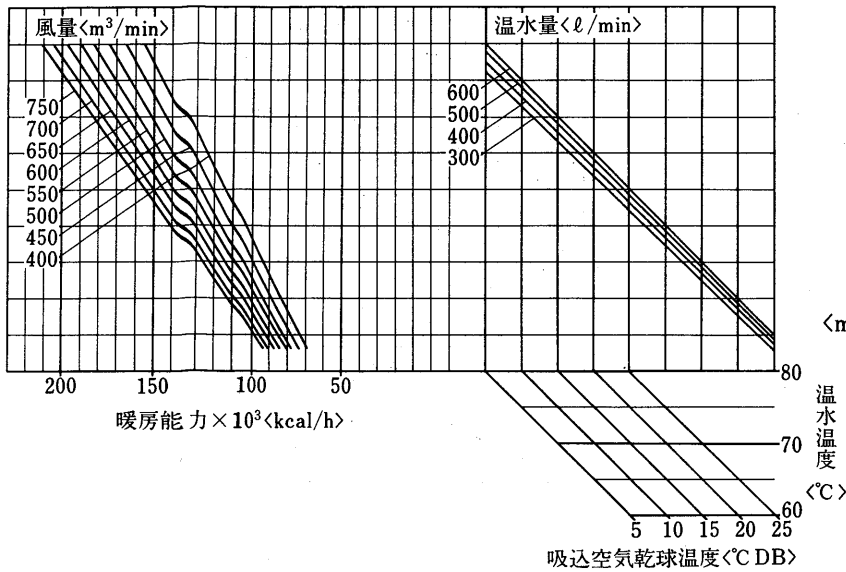

水頭損失線図

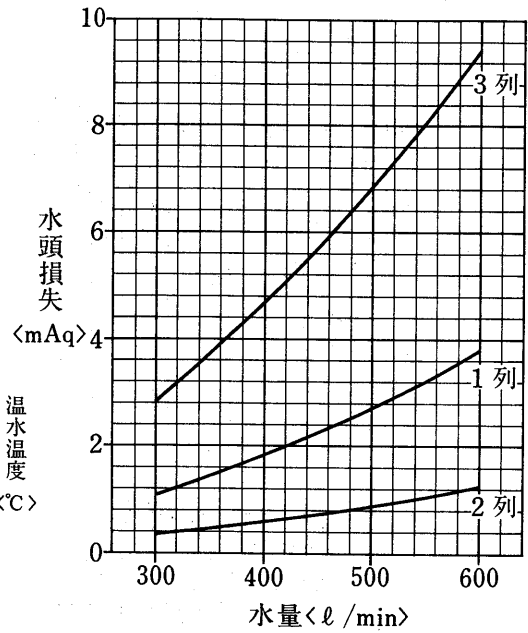

温水加熱器能力線図<2列><別売部品>

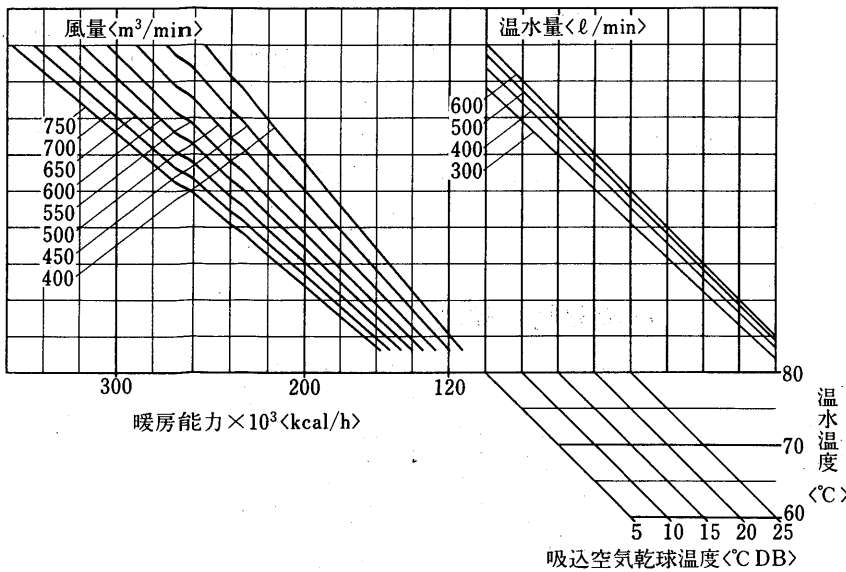

蒸気加湿器能力線図<別売部品>

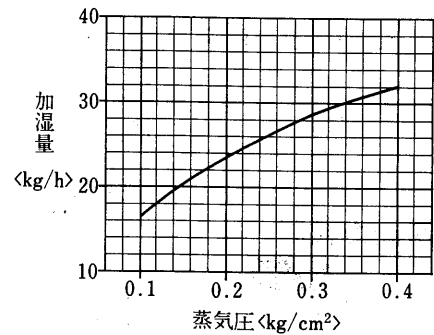

温水加熱器能力線図<3列><別売部品>

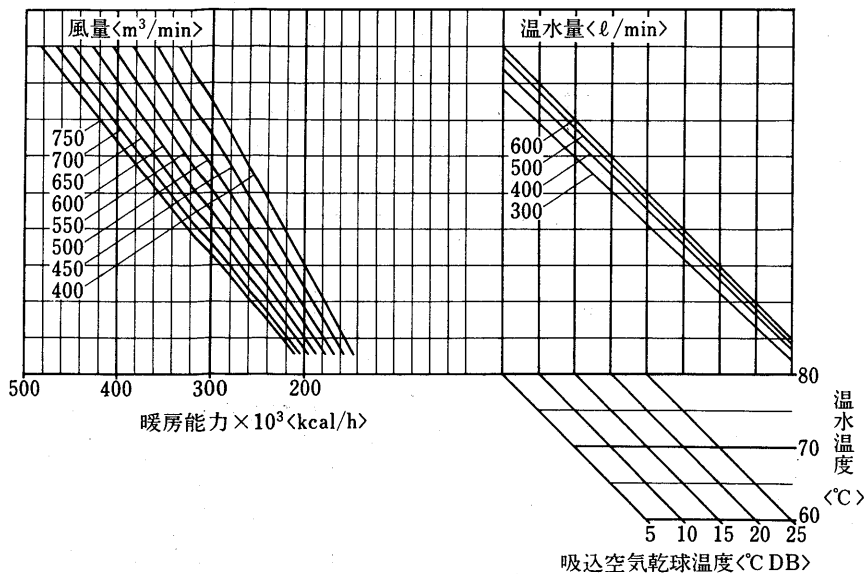

水加湿器能力線図<別売部品>

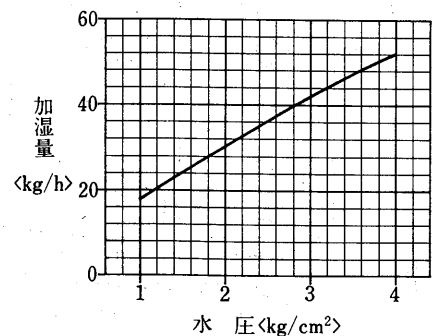

PW-80E形 冷房能力線図

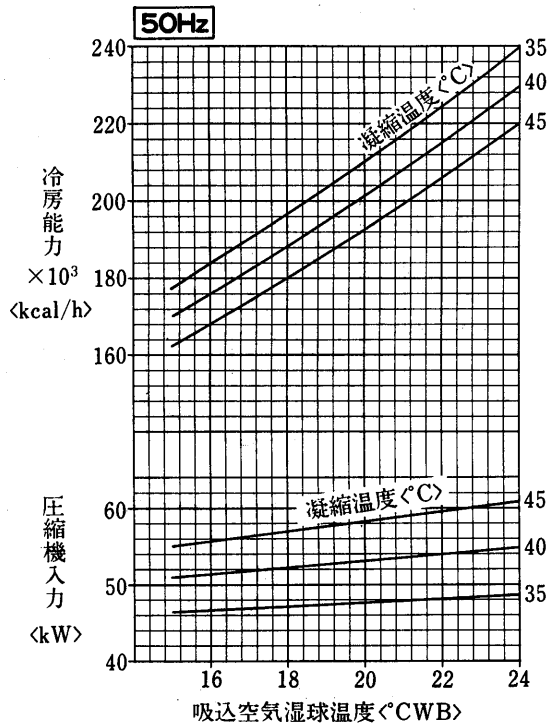

バイパスファクタ線図

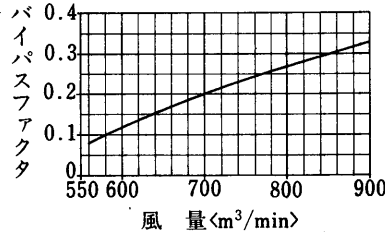

冷房能力線図

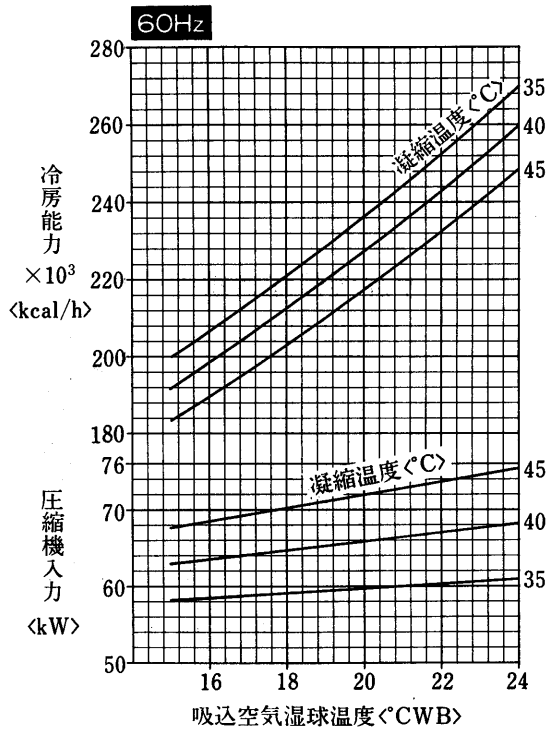

バイパスファクタ線図

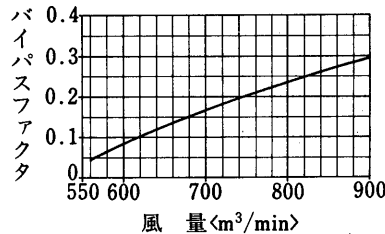

凝縮器特性線図

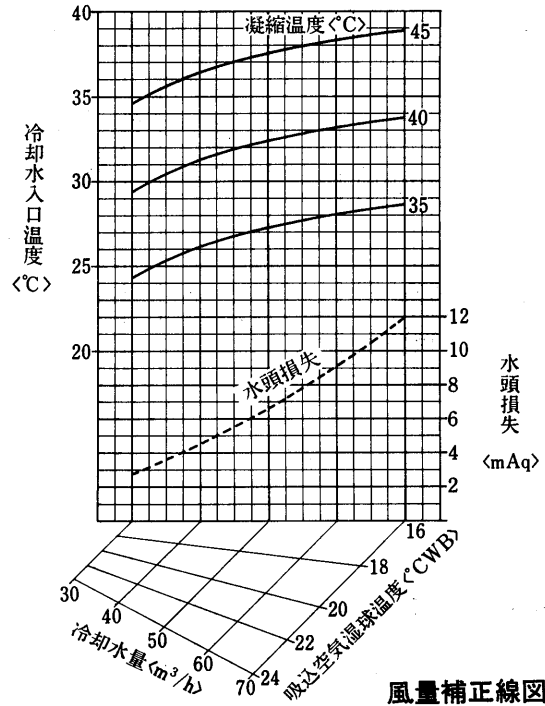

凝縮器特性線図

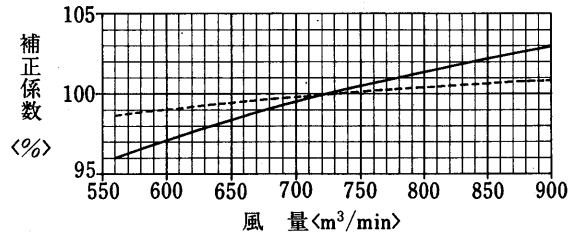
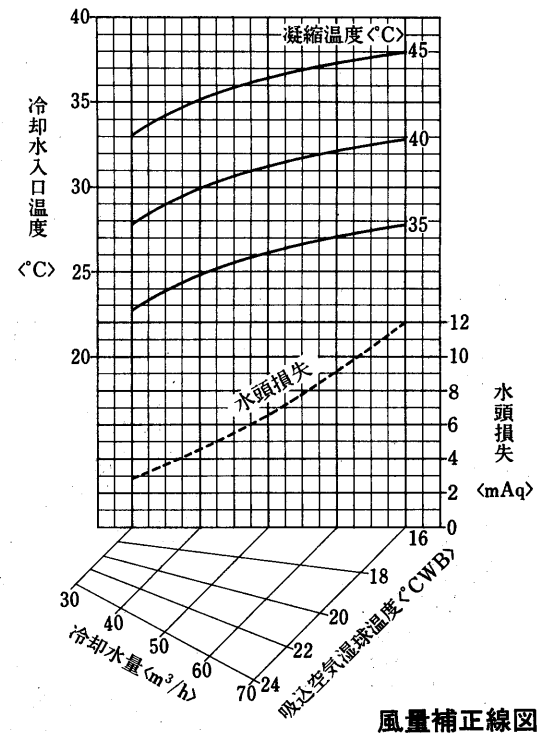

送風機性能線図

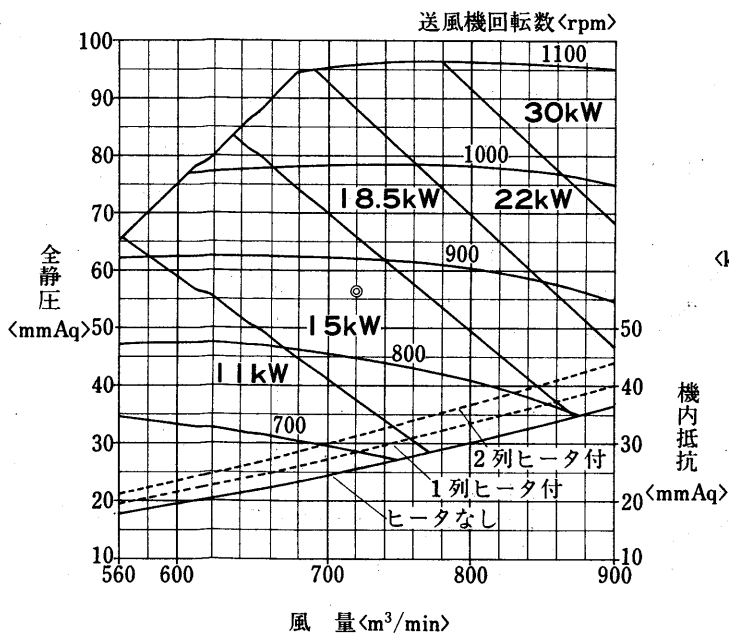

送風機軸動力線図

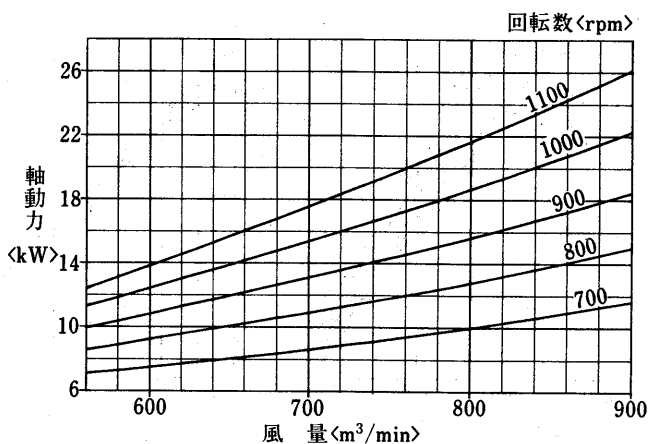

蒸気加熱器能力線図<1列><別売部品>

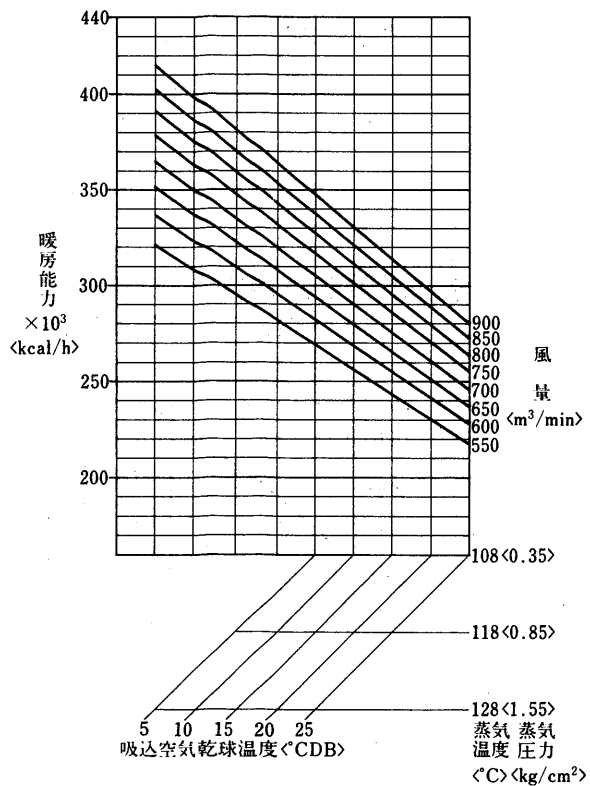

蒸気加熱器能力線図<2列><別売部品>

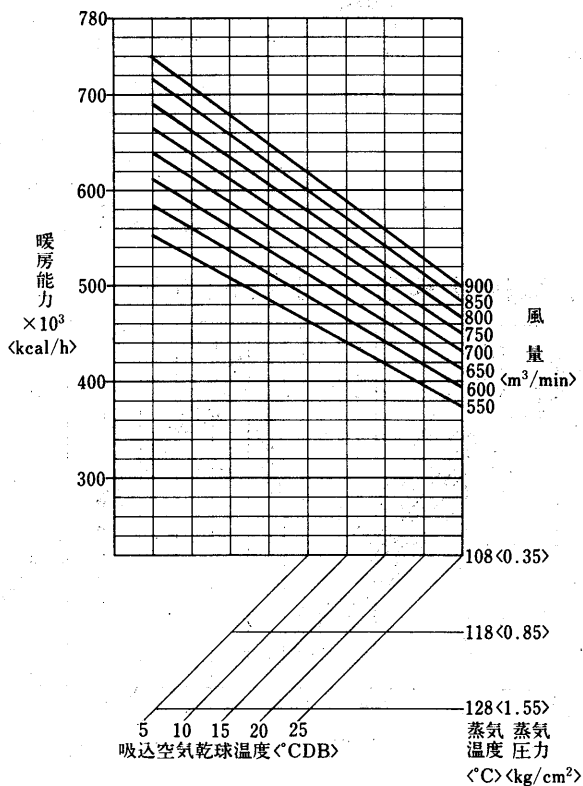

温水加熱器能力線図<1列><別売部品>

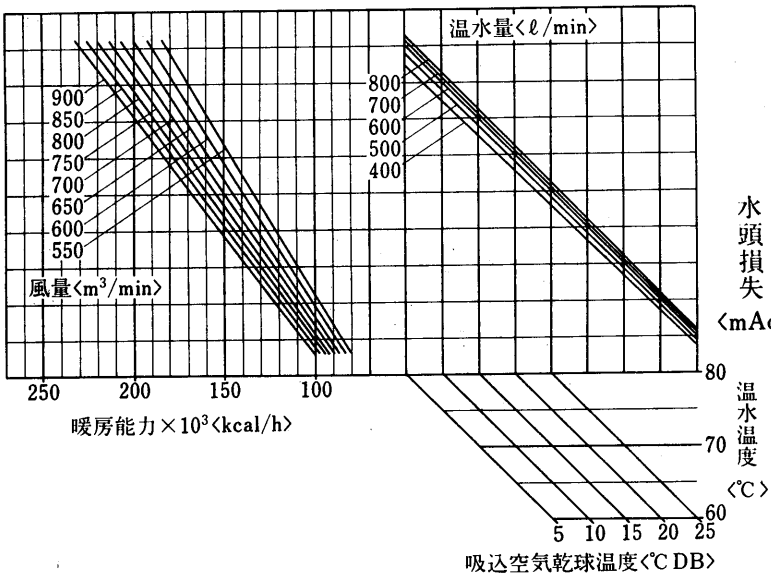

水頭損失線図

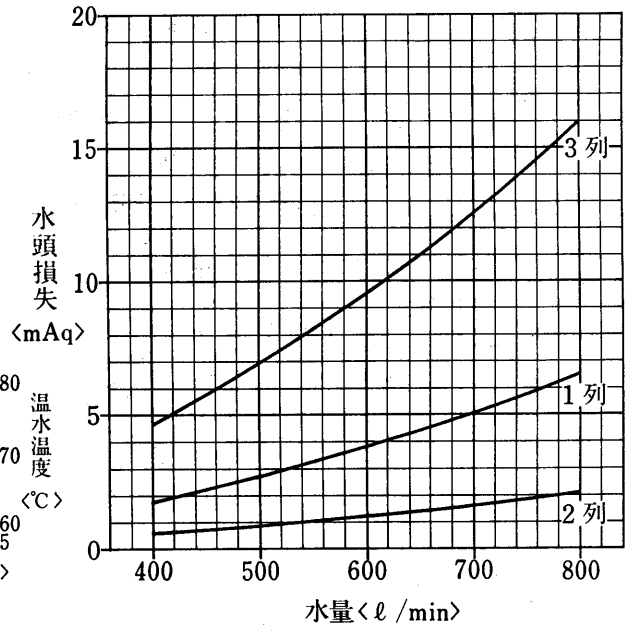

温水加熱器能力線図<2'列><別売部品>

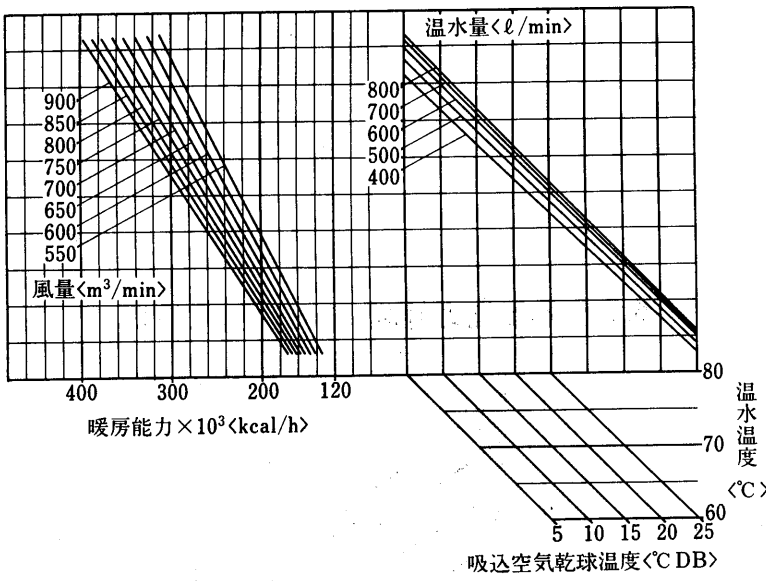

蒸気加湿器能力線図<別売部品>

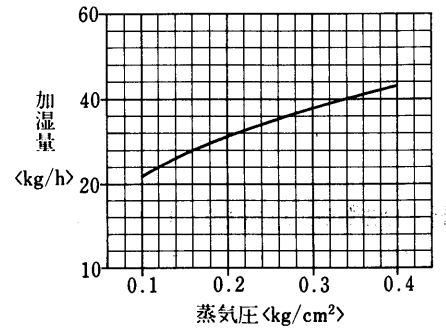

温水加熱器能力線図<3列><別売部品>

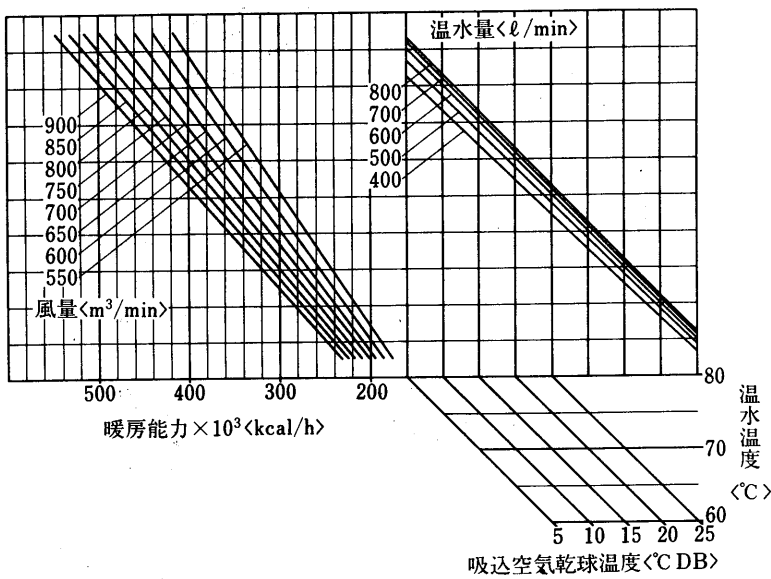

水加湿器能力線図<別売部品>

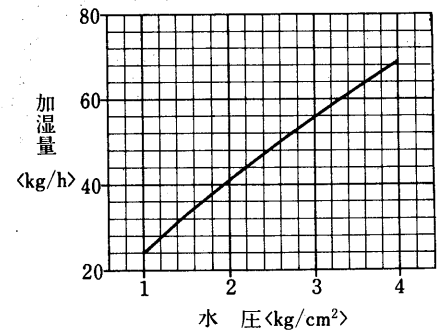

# 1.2 空冷式パッケージエアコン

空  
冷  
式

## 目次

1.2.1 仕様	100
(1) 天吊形コーナータイプ<PC-AGF・AG形>セパレート	100
(2) 天井埋込形<PE-AGF・AG形>セパレート	102
(3) 天吊形カセット式センタータイプ<PL-AGF・AG形>セパレート	103
(4) 壁掛形<PK-AGF・AG形>セパレート	104
(5) 床置形<PS-GF・G形>セパレート	106
(6) 床置形<PF形>セパレート	107
(7) 床置形<PA形>リモート<直吹きタイプ>	108
(8) 床置形<PA形>リモート<ダクトタイプ>	109
1.2.2 外形寸法図	2.2 空気熱源ヒートポンプ式と同一<P210に掲載>
(1) 天吊形コーナータイプ<PC形>	ヒートポンプと同一<P268に掲載>
(2) 天井埋込形<PE形>セパレート	ヒートポンプと同一<P270に掲載>
(3) 天吊形カセット式センタータイプ<PL形>セパレート	ヒートポンプと同一<P275に掲載>
(4) 壁掛形<PK形>セパレート	ヒートポンプと同一<P284に掲載>
(5) 床置形<PS形>セパレート	ヒートポンプと同一<P287に掲載>
(6) 床置形<PF形>セパレート	ヒートポンプと同一<P290に掲載>
(7) 床置形<PA形>リモート<直吹きタイプ>	ヒートポンプと同一<P293に掲載>
(8) 床置形<PA形>リモート<ダクトタイプ>	ヒートポンプと同一<P295に掲載>
1.2.3 電気系統図	111
(1) 天吊形コーナータイプ<PC-AGF・AG形>セパレート	111
(2) 天井埋込形<PE-AGF・AG形>セパレート	116
(3) 天吊形カセット式センタータイプ<PL-AGF・AG形>セパレート	119
(4) 壁掛形<PK-AGF・AG形>セパレート	123
(5) 床置形<PS-GF・G形>セパレート	131
(6) 床置形<PF形>セパレート	136
(7) 床置形<PA形>リモート<直吹きタイプ>	137
(8) 床置形<PA形>リモート<ダクトタイプ>	138
1.2.4 能力線図	142
(1) 天吊形コーナータイプ<PC-AGF・AG形>セパレート	142
(2) 天井埋込形<PE-AGF・AG形>セパレート	147
(3) 天吊形カセット式センタータイプ<PL-AGF・AG形>セパレート	148
(4) 壁掛形<PK-AGF・AG形>セパレート	150
(5) 床置形<PS-GF・G形>セパレート	155
(6) 床置形<PF形>セパレート	158
(7) 床置形<PA形>リモート<直吹きタイプ>	160
(8) 床置形<PA形>リモート<ダクトタイプ>	166
注意事項・重心位置・騒音・ 電気特性・取付可能部品・ 冷媒配管	} 第5編<P810>を参照ください。



# 空冷式パッケージエアコン

## 1.2.1 仕様

### (1) 天吊形コーナータイプ〈PC-AGF・AG形〉セパレート

項目		セット形名	PC-45SAGF	PC-45AGF	PC-50SAGF	PC-50AGF	PC-56AGF
標準性能※1	定格冷房能力	kcal/h	4,000/4,500	4,000/4,500	4,500/5,000	4,500/5,000	5,000/5,600
	除湿能力	ℓ/h	2.3/2.5	2.3/2.5	2.5/2.8	2.5/2.8	2.8/3.2
	定格消費電力	kW	1.95/2.40	2.01/2.40	1.95/2.40	2.01/2.40	2.35/2.83
	運転電流	A	11.1/12.2	6.5/7.5	11.1/12.2	6.5/7.5	7.9/8.9
	運動力率	%	88/98	89/92	88/98	89/92	86/92
	始動電流	A	53/48	40/38	53/48	40/38	43/40
	定格電源		単相200V 50/60Hz	室内単相・室外三相 200V 50/60Hz	単相200V 50/60Hz	室内単相・室外三相 200V 50/60Hz	室内単相・室外三相 200V 50/60Hz
形名			PC-45SAG	PC-45AG	PC-50SAG	PC-50AG	PC-56AG
外装〈マンセル記号〉			鋼板アクリル塗装, プラスチック マンセル2.5Y8/0.3, ブラウン				
外形寸法高さ×幅×奥行		mm	178×1,000×575				178×1,287×575
熱交換器形式			クロスフィン				
送風機	形式×個数		シロッコファン×2				シロッコファン×3
	標準風量	m <sup>3</sup> /min	12-9.5				20-15
	標準機外静圧	mmAq	0				
	標準電動機出力	kW	0.05				0.08
防音・断熱材			NBフォーム, ポリエチレンシート				
エアフィルタ			PPハニカム織				
運転調整装置			リモートコントローラ				
配管寸法〈機械/冷却器ドレン〉			内径26〈PVC管VP-20接続可能〉				
騒音値		ホン〈A〉	46-40				49-43
製品重量		kg	29				37
形名			PU-45SGF	PU-45GF	PU-50SGF	PU-50GF	PU-56GF
外装〈マンセル記号〉			合金化溶融亜鉛メッキ鋼板, アクリル塗装 色アイボリー〈5Y <sup>1</sup> / <sub>1</sub> 〉				
外形寸法高さ×幅×奥行		mm	605×850×290				
熱交換器形式			クロスフィン				
圧縮機	形式×台数		全密閉×1				
	始動方式		直入				
	称呼出力	kW	1.5				1.8
1日の冷凍能力		法定トン	0.68/0.80				0.79/0.95
送風機	形式×個数		プロペラファン×1				
	風量	m <sup>3</sup> /min	38/39				
	電動機出力	kW	0.06				0.065
保護装置	圧力開閉器 高圧/低圧側	kg/cm <sup>2</sup>	33±0.5				
	圧縮機保護		温度開閉器, 過電流継電器				
	送風機保護		温度開閉器				
騒音値		ホン〈A〉	53/55				54/55
製品重量		kg	59				61
冷媒配管寸法	ガス配管	φmm	15.88				
	液配管	φmm	9.52				
冷媒種類×封入量		kg	R22×1.6				
冷媒制御方式			毛細管				
冷凍機油		ℓ	MS-32N1×1.2				
高圧ガス取締法区分			不要				
冷凍保安責任者の選任			不要				
型式認可			▽91-29688	▽91-29687	▽91-29688	▽91-29687	
掲載頁	外形寸法図	頁	268				
	電気系統図	頁	111	112	111	112	
	能力線図	頁	142		143		144
付属品			リモートコントローラ				
取付可能部品			延長配管, 室外吹出ガイド, タイマー接続用アダプタ, 加湿器・遠方表示接続用アダプタ, ウィークリタイマー				

注※1. 標準能力はJIS規格〈冷房時室内側吸込空気温度27°CDB, 19.5°CWB, 室外側吸込空気温度35°CDB, 24°CWBに準じて運転した場合の値を示します。

新耐震基準〈昭和56年6月1日施行の建築基準法施行令〉に基づく仕様〈機器, 据付方法等〉については, 別途ご相談下さい。

電気特性・取付可能部品などは第5編〈P810〉に掲載。

# 空冷式パッケージエアコン

空  
冷  
式

項目		セット形名	PC-63AGF	PC-71AGF	PC-100AG	PC-125AG	PC-140AG	
標準性能※1	定格冷房能力	kcal/h	5,600/6,300	6,300/7,100	9,000/10,000	11,200/12,500	12,500/14,000	
	除湿能力	ℓ/h	3.2/3.6	3.6/4.0	5.1/5.6	6.3/7.1	7.1/8.0	
	定格消費電力	kW	2.35/2.83	2.52/3.14	3.41/4.15	4.58/5.43	5.00/6.22	
	運転電流	A	7.9/8.9	8.5/9.9	11.6/13.3	15.6/17.2	17.0/19.5	
	運転力率	%	86/92	86/92	85/90	85/91	85/92	
	始動電流	A	43/40	52/49	72/62	97/89	106/99	
	定格電源	室内単相・室外三相200V 50/60Hz						
室内ユニット	形名		PC-63AG	PC-71AG	PC-100AG	PC-125AG	PC-140AG	
	外装<マンセル記号>	鋼板アクリル塗装, プラスチック マンセル2.5Y8/0.3, ブラウン						
	外形寸法(高さ×幅×奥行)	mm	178×1,287×575		240×1,290×650	240×1,580×650		
	熱交換器形式	クロスフィン						
	送風機形式×個数	シロッコファン×3			シロッコファン×4			
	標準風量	m <sup>3</sup> /min	20-15		25-20	34-27	37-29	
	標準機外静圧	mmAq	0					
	標準電動機出力	kW	0.08		0.15	0.19		
	防音・断熱材	NBフォーム, ポリエチレンシート						
	エアフィルタ	PPハニカム織						
	運転調整装置	リモートコントローラ						
	配管寸法(機械/冷却器ドレン)	内径26<PVC管VP-20接続可能>						
	騒音値	ホン<A>	49-43		49-44	52-46	53-47	
製品重量	kg	37		43	48	49		
室外ユニット	形名		PU-63GF	PU-71GF	PU-100G	PU-125G	PU-140G	
	外装<マンセル記号>	合金化溶融亜鉛メッキ鋼板, アクリル塗装 色アイボリー<5Y7/1>						
	外形寸法(高さ×幅×奥行)	mm	605×850×290	850×800×320	1,150×950×390			
	熱交換器形式	クロスフィン						
	圧縮機形式×台数	全密閉×1						
	始動方式	直入						
	称呼出力	kW	1.8	2.0	2.7	3.5	4.1	
	1日の冷凍能力	法定トン	0.79/0.95	0.91/1.07	1.17/1.37	2.06/2.41	2.29/2.68	
	送風機形式×個数	プロペラファン×1		プロペラファン×2				
	風量	m <sup>3</sup> /min	38/39	46/47	87/87		91/92	
	電動機出力	kW	0.065	0.03+0.035	0.08+0.055		0.09+0.095	
	圧力開閉器 高圧/低圧側	kg/cm <sup>2</sup>	33±0.5					
	圧縮機保護	温度開閉器, 過電流継電器						
送風機保護	温度開閉器							
騒音値	ホン<A>	54/55		56/57	57/57	58/59		
製品重量	kg	61	70	107	128	142		
冷媒配管寸法	ガス配管	φmm	15.88		19.05			
	液配管	φmm	9.52		12.7			
	種類×封入量	kg	R22×1.6	R22×1.9	R22×3.5	R22×3.2	R22×4.8	
冷凍機油	ℓ	MS-32N1×1.2		MS-32N1×1.3	MS-32N1×2.2			
高压ガス取締法区分	不要							
冷凍保安責任者の選任	不要							
型式認可		▽91-29687	▽91-29638	▽91-27886	▽91-26272	▽91-26272		
掲載頁	外形寸法図	頁	268			269		
	電気系統図	頁	112	113	114	115		
	能力線図	頁	144	145		146		
付属品	リモートコントローラ							
取付可能部品	延長配管, 室外吹出ガイド, タイマー接続用アダプタ, 加湿器・遠方表示接続用アダプタ, ウィークリタイマー							

※1. 標準能力はJIS規格<冷房時室内側吸込空気温度27°CDB, 19.5°CWB, 室外側吸込空気温度35°CDB, 24°CWBに準じて運転した場合の値を示します。>

新耐震基準<昭和56年6月1日施行の建築基準法施行令>に基づく仕様<機器, 据付方法等>については, 別途ご相談下さい。

電気特性・取付可能部品などは第5編<P810>に掲載。

仕  
様

# 空冷式パッケージエアコン

## (2)天井埋込形<PE-AGF・AG形>セパレート

項目		セット形名	PE-7IAGF	PE-I25AG
標準性能※1	定格冷房能力	kcal/h	6,300/7,100	11,200/12,500
	除湿能力	ℓ/h	3.6/4.0	6.3/7.1
	定格消費電力	kW	2.65/3.33	4.73/5.63
	運転電流	A	8.9/10.4	16.0/18.3
	運転力率	%	86/92	85/89
	始動電流	A	52/49	97/89
	定格電源		室内单相・室外三相200V 50/60Hz	
	形式名			PE-7IAG
室内ユニット	外装<マンセル記号>		溶垂鋼板	
	外形寸法<高さ×幅×奥行>	mm	428×785×690	428×1,055×690
	熱交換器形式		クロスフィン	
	形式×個数		シロッコファン×1	
	標準風量	m <sup>3</sup> /min	24-21/26-22	32-26/34-28
	標準機外静圧	mmAq	6/7	6/7
	標準電動機出力	kW	0.17	0.24
	防音・断熱材		NBフォーム	
	エアフィルタ		PPハニカム織	
	運転調整装置		リモートコントローラ	
配管寸法<機械/冷却器ドレン>		1B<25A>		
騒音値	ホン<A>	51-48/53-49	54-49/55-50	
製品重量	kg	48	59	
形式名			PU-7IGF	PU-I25G
室外ユニット	外装<マンセル記号>		合金化溶融亜鉛メッキ鋼板, アクリル塗装 色アイボリー<5Y7/1>	
	外形寸法<高さ×幅×奥行>	mm	850×800×320	1,150×950×390
	熱交換器形式		クロスフィン	
	形式×台数		全密閉×1	
	始動方式		直入	
	称呼出力	kW	2.0	3.5
	1日の冷凍能力	法定トン	0.91/1.07	2.06/2.41
	形式×個数		プロペラファン×2	
	風量	m <sup>3</sup> /min	46/47	87/87
	電動機出力	kW	0.035+0.03	0.08+0.055
保護装置	圧力開閉器 高圧/低圧側	kg/cm <sup>2</sup>	33±1.5	
	圧縮機保護		温度開閉器, 過電流継電器	
	送風機保護		温度開閉器	
	騒音値	ホン<A>	54/55	57/57
製品重量	kg	70	128	
冷媒配管寸法	ガス配管	φmm	15.88	19.05
	液配管	φmm	9.52	12.7
冷媒種類×封入量		kg	R22×1.9	R22×3.2
	制御方式		毛细管	
冷凍機油	ℓ	MS-32N1×1.2	MS-32N1×2.2	
高压ガス取締法区分		不要		
冷凍保安責任者の選任		不要		
型式認可		▽91-29640	▽91-29641	
掲載頁	外形寸法図	頁	271	272
	電気系統図	頁	116	117
	能力線図	頁	147	
付属品		リモートコントローラ, 点検表示灯ボックス		
取付可能部品		延長配管, 室外吹出ガイド, タイマー接続用アダプタ, 加湿器・遠方表示接続用アダプタ, ウィークリータイマー		

注※1. 標準能力はJIS規格<冷房時室内側吸込空気温度27°CDB, 19.5°CWB, 室外側吸込空気温度35°CDB, 24°CWBに準じて運転した場合の値を示します。

新耐震基準<昭和56年6月1日施行の建築基準法施行令>に基づく仕様<機器, 据付方法等>については, 別途ご相談下さい。

電気特性・取付可能部品などは第5編<P810>に掲載。

(3)天吊形カセット式センタータイプ<PL-AGF・AG形>セパレート

項目		セット形名	PL-7IAGF	PL-100AG	PL-125AG
標準性能	定格冷房能力	kcal/h	6,300/7,100	9,000/10,000	11,200/12,500
	除湿能力	ℓ/h	3.6/4.0	5.1/5.6	6.3/7.1
	定格消費電力	kW	2.6/3.2	3.43/4.35	4.63/5.63
	運転電流	A	8.8/10.3	11.5/13.8	15.7/17.9
	運転力率	%	85/90	86/91	85/91
	始動電流	A	52/49	72/62	97/89
	定格電源		室内单相・室外三相200V 50/60Hz		
	形式名			PL-7IAG	PL-100AG
室内ユニット	外装<マンセル記号>		白, 茶		
	外形寸法<高さ×幅×奥行>	mm	398<60>×670<810>×660+90<900>	398<60>×670<810>×1,020+90<1,250>	
	熱交換器形式		クロスフィン		
	形式×個数		シロッコファン×1	シロッコファン×2	
	標準風量	m <sup>3</sup> /min	18.5-15	31-25	
	標準機外静圧	mmAq	0		
	標準電動機出力	W	100	120	
	防音・断熱材		グラスウール		
	エアフィルタ		サランハニカム織		
	運転調整装置		リモートコントローラ		
配管寸法<機械/冷却器ドレン>		VP-25接続可			
騒音値	ホン<A>	48-43	50-44		
製品重量	kg	36<8>	52<11>		
室外ユニット	形式名		PU-7IGF	PU-100G	PU-125G
	外装<マンセル記号>		合金化溶融亜鉛メッキ鋼板アクリル塗装, 色アイボリー<5Y7/4>		
	外形寸法<高さ×幅×奥行>	mm	850×800×320	1,150×950×390	
	熱交換器形式		クロスフィン		
	形式×台数		全密閉×1		
	始動方式		直入		
	称呼出力	kW	2.0	2.7	3.5
	1日の冷凍能力	法定トン	0.91/1.07	1.17/1.37	2.06/2.41
	形式×個数		プロペラファン×2		
	風量	m <sup>3</sup> /min	46/47	87/87	
電動機出力	kW	0.03+0.035	0.08+0.055		
圧力開閉器 高压/低压側	kg/cm <sup>2</sup>	33±0.5			
圧縮機保護		温度開閉器, 過電流継電器			
送風機保護		温度開閉器			
騒音値	ホン<A>	54/55	56/57	57/57	
製品重量	kg	70	107	128	
冷媒配管寸法	ガス配管	φmm	15.88	19.05	
	液配管	φmm	9.52	12.7	
種類×封入量	kg	R22×1.9	R22×3.5	R22×3.2	
制御方式		毛细管			
冷凍機油	ℓ	MS-32N1×1.2	MS-32N1×1.3	MS-32N1×2.2	
高压ガス取縮法区分		不要			
冷凍保安責任者の選任		不要			
型式認可		▽91-28791	▽91-28792	▽91-28793	
掲載頁	外形寸法図	頁	278	279	
	電気系統図	頁	119	120	121
	能力線図	頁	148		149
付属品		化粧パネル<ホワイト, ブラウン, フラット>, リモートコントローラ			
取付可能部品		延長配管, ロングライフフィルタ, 室外吹出ガイド, 加湿器・遠方表示接続用アダプタ, タイマー接続用アダプタ, ウィクリータイマー			

空冷式

仕様

注1.標準能力はJIS規格<室内側吸込空気温度27°CDB, 19.5°CWB, 室外側吸込空気温度35°CDB, 24°CWB>に準じて運転した場合の値です。

新耐震基準<昭和56年6月1日施行の建築基準法施行令>に基づく仕様<機器, 据付方法等>については, 別途ご相談下さい。

電気特性・取付可能部品などは第5編<P810>に掲載。

# 空冷式パッケージエアコン

## (4) 壁掛形<PK-AGF・AG形>セパレート

項目		セット形名	PK-40SAGF	PK-40AGF	PK-45SAGF	PK-45AGF	PK-50SAGF	PK-50AGF
標準性能※1	定格冷房能力	kcal/h	3,550/4,000	3,550/4,000	4,000/4,500	4,000/4,500	4,500/5,000	4,500/5,000
	除湿能力	ℓ/h	2.0/2.3	2.0/2.3	2.3/2.5	2.3/2.5	2.5/2.8	2.5/2.8
	定格消費電力	kW	1.55/1.90	1.50/1.86	1.87/2.29	2.01/2.24	1.87/2.29	2.01/2.24
	運転電流	A	8.8/9.9	5.0/5.7	10.6/11.7	6.5/6.8	10.6/11.7	6.5/6.8
	運転力率	%	88/96	87/94	88/98	89/95	88/98	88/95
	始動電流	A	40/38	30/28	53/48	40/38	53/48	40/38
	定格電源		単相200V 50/60Hz	室内単相・室外三相 200V 50/60Hz	単相200V 50/60Hz	室内単相・室外三相 200V 50/60Hz	単相200V 50/60Hz	室内単相・室外三相 200V 50/60Hz
室内ユニット	形名		PK-40SAG	PK-40AG	PK-45SAG	PK-45AG	PK-50SAG	PK-50AG
	外装(マンセル記号)		電亜鋼板, プラスチック成形品 色白<2.5Y8/0.3>, 木目					
	外形寸法(高さ×幅×奥行)		mm 360×1,220×220					
	熱交換器形式		クロスフィン					
	形式×個数		ラインフローファン×2					
	標準風量		m <sup>3</sup> /min 15-12					
	標準機外静圧		mmAq 0					
	標準電動機出力		kW 0.04					
	防音・断熱材		ポリスチレン発泡					
	エアフィルタ		PPハニカム織					
	運転調整装置		リモートコントローラ					
	配管寸法(機械/冷却器ドレン)		内径φ26					
	騒音値		ホン<A> 43-36					
製品重量		kg 22			kg 24			
室外ユニット	形名		PU-40SGF	PU-40GF	PU-45SGF	PU-45GF	PU-50SGF	PU-50GF
	外装(マンセル記号)		合金化溶融亜鉛メッキ鋼板, アクリル塗装 色アイボリー<5Y7.1>					
	外形寸法(高さ×幅×奥行)		mm 605×850×290					
	熱交換器形式		クロスフィン					
	形式×台数		全密閉×1					
	始動方式		直入					
	称呼出力		kW 1.2			kW 1.5		
	1日の冷凍能力		法定トン 0.495/0.588		法定トン 0.490/0.576		法定トン 0.68/0.80	
	形式×個数		プロペラファン×1					
	風量		m <sup>3</sup> /min 38/39					
	電動機出力		kW 0.06					
	圧力開閉器 高圧/低圧側		kg/cm <sup>2</sup> 33 <sup>+0</sup> / <sub>-1.5</sub>					
	圧縮機保護		温度開閉器, 熱動過電流継電器		温度開閉器, 過電流継電器			
送風機保護		温度開閉器						
騒音値		ホン<A> 53/55						
製品重量		kg 43			kg 59			
冷媒配管 寸法		ガス配管 φmm 15.88		液配管 φmm 9.52				
種類×封入量		kg R22×0.9			kg R22×1.6			
制御方式		毛细管						
冷凍機油		ℓ MS-56×0.52			ℓ MS-32N1×1.2			
高圧ガス取締法区分		不要						
冷凍保安責任者の選任		不要						
型式認可		▽91-28356	▽91-28357	▽91-29639	▽91-28358	▽91-29639	▽91-28358	
掲載頁	外形寸法図		頁 284					
	電気系統図		123	124	125	126	125	126
	能力線図		150			151		
付属品		リモートコントローラ						
取付可能部品		延長配管, 室外吹出ガイド, タイマー接続用アダプタ, 加湿器・遠方表示接続用アダプタ, ウィークリタイマー						

注※1. 標準能力はJIS規格<冷房時室内側吹込空気温度27°CDB, 19.5°CWB, 室外側吹込空気温度35°CDB, 24°CWBに準じて運転した場合の値を示します。

新耐震基準<昭和56年6月1日施行の建築基準法施行令>に基づく仕様<機器, 据付方法等>については, 別途ご相談下さい。

電気特性・取付可能部品などは第5編<P810>に掲載。

項目		セット形名	PK-56AG2F	PK-63AG2F	PK-71AGF	PK-100AG	
標準性能※1	定格冷房能力	kcal/h	5,000/5,600	5,600/6,300	6,300/7,100	9,000/10,000	
	除湿能力	ℓ/h	2.8/3.2	3.2/3.6	3.6/4.0	5.1/5.6	
	定格消費電力	kW	2.26/2.83		2.48/3.10	3.41/4.15	
	運転電流	A	7.6/8.9		8.4/9.9	11.6/13.3	
	運転力率	%	86/92		85/90	85/90	
	始動電流	A	43/40		52/49	72/62	
	定格電流		室内单相・室外三相200V 50/60Hz				
	形名			PK-56AG2	PK-63AG2	PK-71AG	PK-100AG
外装<マンセル記号>			電亜鋼板, プラスチック成形品 色白<2.5Y8/0.3>, 木目				
外形寸法高さ×幅×奥行		mm	360×1,220×220		360×1,530×220		
熱交換器形式			クロスフィン				
室内ユニット	形式×個数		ラインフローファン×2				
	送風機	標準風量	m³/min		17-14	22-17.5	23-18
		標準機外静圧	mmAq				0
		標準電動機出力	kW		0.05	0.055	
	防音・断熱材		ポリスチレン発泡				
	エアフィルタ		PPハニカム織				
	運転調整装置		リモートコントローラ				
	配管寸法<機械/冷却器ドレン>		内径φ26				
騒音値		ホン<A>	49-42		50-44		
製品重量		kg	26		29	31	
形名			PU-56GF	PU-63GF	PU-71GF	PU-100G	
外装<マンセル記号>			合金化融亜鉛メッキ鋼板, アクリル塗装 色アイボリー<5Y7½>				
外形寸法高さ×幅×奥行		mm	605×850×290		850×800×320	1,150×950×390	
熱交換器形式			クロスフィン				
室外ユニット	形式×台数		全密閉×1				
	始動方式		直入				
	圧縮機	称呼出力	kW		1.8	2.0	2.7
		1日の冷凍能力	法定トン		0.79/0.95	0.91/1.07	1.17/1.37
	送風機	形式×個数		プロペラファン×1		プロペラファン×2	
		風量	m³/min	38/39		46/47	87/87
		電動機出力	kW	0.060		0.03+0.035	0.08+0.055
	保護装置	圧力開閉器 高圧/低圧側		kg/cm²			
圧縮機保護		温度開閉器, 過電流継電器					
送風機保護		温度開閉器					
騒音値		ホン<A>	54/55		56/57		
製品重量		kg	63		70	107	
冷媒配管寸法	ガス配管	φmm	15.88		19.05		
	液配管	φmm	9.52		12.7		
冷媒種類×封入量	kg	R22×1.6		R22×1.9	R22×3.5		
冷凍機油	ℓ	MS-32N1×1.2				MS-32N1×1.3	
高压ガス取締法区分		不要					
冷凍保安責任者の選任		不要					
型式認可		▽91-28358		▽91-27843	▽91-27886		
掲載頁	外形寸法図	頁	284				
	電気系統図	頁	127		128	129	
	能力線図	頁	153		154		
付属品			リモートコントローラ				
取付可能部品			延長配管, 室外吸出ガイド, タイマー接続用アダプター, 加湿器, 遠方表示, 接続用アダプター, 防雪ダクト, ファンコントローラ, 補助電熱器		延長配管, 室外吸出ガイド, タイマー接続用アダプター, 加湿器, 遠方表示, 接続用アダプター, ウィークリータイマー		

注※1. 標準能力はJIS規格<冷房時室内側吸込空気温度27°CDB, 19.5°CWB, 室外側吸込空気温度35°CDB, 24°CWBに準じて運転した場合の値を示します。

新耐震基準<昭和56年6月1日施行の建築基準法施行令>に基づく仕様<機器, 据付方法等>については, 別途ご相談下さい。

電気特性・取付可能部品などは第5編<P810>に掲載。

PC	PE	PL	PK	PS	PF	PA
----	----	----	----	----	----	----

# 空冷式パッケージエアコン

## (5)床置形<PS-GF・G形>セパレート

項目		セット形名	PS-50GF	PS-63GF	PS-71GF	PS-100G	PS-125G	PS-140G		
標準性能※1	定格冷房能力	kcal/h	4,500/5,000	5,600/6,300	6,300/7,100	9,000/10,000	11,200/12,500	12,500/14,000		
	除湿能力	ℓ/h	2.5/2.8	3.2/3.6	3.6/4.0	5.1/5.6	6.3/7.1	7.1/8.0		
	定格消費電力	kW	2.01/2.25	2.35/2.83	2.45/3.10	3.41/4.15	4.58/5.43	5.0/6.28		
	運転電流	A	6.0/7.1	7.9/8.9	8.2/9.9	11.6/13.3	15.6/17.2	17/19.7		
	運転力率	%	86/92	86/92	86/90	85/90	85/91	85/92		
	始動電流	A	40/38	43/40	52/49	72/62	97/89	106/66		
	定格電源	室内単相・室外三相200V 50/60Hz								
室内ユニット	形名		PS-50G	PS-63G	PS-71G	PS-100G	PS-125G	PS-140G		
	外装<マンセル記号>	鋼板アクリル塗装<マンセル2.5Y 8/0.3>								
	外形寸法 高さ×幅×奥行	mm	1,900×500×220				1,900×600×290			
	熱交換器形式	クロスフィン								
	送風機形式×個数	シロッコファン×2								
	標準風量	m <sup>3</sup> /min	16-13	20-16		32-25.5	35-28	36-29		
	標準機外静圧	mmAq	0							
	標準電動機出力	kW	0.02×2	0.035×2		0.04×2	0.06×2			
	防音・断熱材	グラスウール								
	エアフィルタ	PPハニカム織								
	運転調整装置	コントローラ								
	配管寸法<機械/冷却器>	内径26<PVC VP-20接続可能>								
	騒音値	ホン<A>	45-39	49-43		50-45	53-47	54-48		
	製品重量	kg	49	51		68	71	73		
	室外ユニット	形名		PU-50GF	PU-63GF	PU-71GF	PU-100G	PU-125G	PU-140G	
外装<マンセル記号>		合金化溶融亜鉛メッキ鋼板アクリル塗装, 色アイボリー<5Y 7/1>								
外形寸法 高さ×幅×奥行		mm	605×850×290		850×800×320	1,150×950×390				
熱交換器形式		クロスフィン								
圧縮機形式×台数		全密閉×1								
始動方式		直入始動方式								
称呼出力		kW	1.5	1.8	2.0	2.7	3.5	4.1		
容量制御		%	-							
1日の冷凍能力		法定トン	0.68/0.80	0.79/0.95	0.91/1.07	1.17/1.37	2.06/2.41	2.29/2.68		
送風機形式×個数		プロペラファン×1				プロペラファン×2				
風量		m <sup>3</sup> /min	38/39		46/47	87/87		91/92		
電動機出力		kW	0.06	0.065	0.03+0.035	0.08+0.055		0.09+0.095		
圧力開閉器 高圧/低圧側		kg/cm <sup>2</sup>	33±0.5							
溶融温度		°C	-							
圧縮機保護		温度開閉器, 過電流継電器								
送風機保護	温度開閉器									
騒音値	ホン<A>	53/55	54/55		56/57	57/57	58/59			
製品重量	kg	59	61	70	107	128	142			
冷媒配管寸法	ガス配管	φmm	15.88				19.05			
	液配管	φmm	9.52				12.7			
冷媒種類×封入量	kg	R22×1.6		R22×1.9	R22×3.5	R22×3.2	R22×4.8			
制御方式	毛細管									
冷凍機油	ℓ	MS-32N1×1.2				MS-32N1×1.3	MS-32N1×2.2			
高圧ガス取締法区分	不要									
冷凍保安責任者の選任	不要									
型式認可		▽91-25780	▽91-26892	▽91-26964	▽91-26893	▽91-26273				
掲載頁	外形寸法図	頁	287							
	電気系統図	頁	131	132	133	134	135			
	能力線図	頁	155		156		157			
付属品	-									
取付可能部品	室外吹出ガイド, 延長配管									

注1. 標準能力はJIS規格<室内側吸込空気温度27°CDB, 19.5°CWB, 室外側吸込空気温度35°CDB, 24°CWB>に準じて運転した場合の値です。

**新耐震基準<昭和56年6月1日施行の建築基準法施行令>に基づく仕様<機器, 据付方法等>については, 別途ご相談下さい。**

電気特性・取付可能部品などは第5編<P810>に掲載。

(6)床置形<PF形>セパレート

空  
冷  
式

項目		形名	PF-3C
標準性能※1	定格冷房能力	kcal/h	6,300/7,100
	定格電源		三相200V 50/60Hz
	定格消費電力	kW	2.66/3.28
	運転電流	A	9.5/11.1
	運転力率	%	81/85
	始動電流	A	60/55
	形名		
室内ユニット	外装 (マンセル記号)		鋼板アクリル塗装 前面<N8> 側面<2.5Y½>
	外形寸法(高さ×幅×奥行)	mm	1,650×720×400
	冷却器形式		クロスフィン
	形式×個数		シロッコファン×1
	標準風量	m³/min	25/25
	標準機外静圧	mmAq	0<分ダクト, 全ダクト可>
	標準電動機出力	kW	0.06<0.2>
	防音・断熱材		グラスウール
	エアフィルタ		サランハニカム織
	運転調整装置		操作スイッチ, 表示灯, 温度調節器
	配管寸法(冷却器ドレン)	B<A>	1<25>
	製品重量	kg	85
	梱包寸法(高さ×幅×奥行)	mm	1,789×812×492
	梱包重量	kg	95
形名			PU-3JW
室外ユニット	外装		鋼板アクリル塗装<5Y½>
	外形寸法(高さ×幅×奥行)	mm	850×800×320
	凝縮器形式		クロスフィン
	形式×台数		全密閉×1
	始動方式		直入
	称呼出力	kW	2.2
	容量制御	%	-
	1日の冷凍能力	法定トン	0.97/1.14
	電熱器(クランクケース)	W	-
	形式×個数		プロペラファン×2
	風量	m³/min	46/47
	電動機出力	kW	0.03+0.035
	圧力計		-
	圧力開閉器	kg/cm²	33±1.5
保護装置	溶栓口径(溶融温度)	mm<°C>	-
	圧縮機保護		温度開閉器, OCR, 逆相防止器
	送風機保護		温度開閉器
製品重量	kg	74	
梱包寸法(高さ×幅×奥行)	mm	980×960×400	
梱包重量	kg	77	
冷媒配管寸法	ガス配管	φ	15.88
	液配管	φ	9.52
冷媒種類×封入量	種類	kg	R22×2.1
	制御方式		毛細管
冷凍機油	ℓ		MS-32N×1.2
高压ガス取締法区分			不要
冷凍保安責任者の選任			不要
型式認可			▽91-31163
掲載頁	外形寸法図	頁	290
	電気系統図	頁	136
	能力線図	頁	158
取付可能部品		冷媒配管<φ15.88, φ9.52, 1.3・5・7・10・15m>, 室外吹出ガイド, 防雪ダクト, 加湿器<蒸気・ペーパーパン>, 加熱器<温水・蒸気・電気>	

仕  
様

新耐震基準<昭和56年6月1日施行の建築基準法施行令>に基づく仕様<機器, 据付方法等>については, 別途ご相談下さい。

建設省仕様については別途ご相談下さい

電気特性・取付可能部品などは第5編<P810>に掲載。

注※1.標準能力はJIS規格<室内側吸込空気温度27°C DB, 19.5°C WB, 室外側吸込空気温度35°C DB, 24°C WB>に準じて運転した場合の値を示す。



# 空冷式パッケージエアコン

## (7)床置形<PA形>リモート<直吹きタイプ>

項目		形名	PA-5PA <sub>1</sub>	PA-8PA <sub>2</sub>	PA-10PA <sub>1</sub>	
標準性能※1	定格冷房能力	kcal/h	11,200/12,500	16,000/18,000	22,400/25,000	
	定格消費電力	kW	4.25/5.25	6.43/8.05	8.89/10.8	
	運転電流	A	14.4/16.8	24.5/27	33.7/37.9	
	運転力率	%	85/90	76/86	76/82	
	始動電流	A	115/110	170/160	170/160	
	定格電流	三相 200V 50/60Hz				
室内ユニット	形名		PA-5PA <sub>1</sub>	PA-8PA <sub>2</sub>	PA-10PA <sub>1</sub>	
	外装<マンセル記号>		鋼板アクリル塗装<5Y <sup>※1</sup> >			
	外形寸法	高さ×幅×奥行	mm	1,900×760×500	1,900×980×500	1,900×1,200×500
		分割可能寸法	mm	—		
	圧縮機	形式×台数		全密閉×1		
		始動方式		直入		
		電動機出力	kW	3.2	5.5	7.5
		1日の冷凍能力	法定トン	1.91/2.23	3.05/3.58	4.11/4.82
	電熱器<クランクケース>		W	50		60
	熱交換器形式		クロスフィン			
	送風機	形式×個数		シロッコファン×2		
		標準風量	m <sup>3</sup> /min	Hi 45-Lo 38	Hi 60-Lo 48	Hi 80-Lo 64
		標準機外静圧	mmAq	0<分ダクト可>		
		標準電動機出力	kW	0.15	0.28	0.35
	防音・断熱材		グラスウール			
	エアフィルタ		塩化ビニルハニカム織			
	運転装置	温度調節器・圧力計	温度調節器のみ付			
		操作スイッチ・表示灯	付			
	配管寸法<機械/冷却器ト>		B<A>	1<25>/1<25>		
	保護装置	圧力開閉器	kg/cm <sup>2</sup>	高圧側28カットアウト		
		圧縮機保護	過電流継電器、熱動温度開閉器			
		送風機保護	熱動温度開閉器			
	製品重量		kg	168	198	250
梱包寸法<高さ×幅×奥行>		mm	2,039×852×592	2,039×1,072×592	2,039×1,292×592	
梱包重量		kg	215	269	269	
冷媒配管寸法	ガス配管	φ mm	15.88	19.05	22.2	
	液配管	φ mm	12.7	15.88		
冷媒	種類×封入量	kg	R22×4.5	R22×6.0	R22×8.0	
	制御方式	毛細管				
冷凍機油		ℓ	スニソ3GS 2.2	スニソ3GS 3.0	スニソ3GS 4.5	
高圧ガス取締法区分		不要				
冷凍保安責任者の選任		不要				
型式認可		▽91-31052		—		
室外ユニット	形名		PV-5C	PV-8C	PV-10C	
	外装<マンセル記号>		鋼板アクリル塗装<5Y <sup>※1</sup> >			
	外形寸法	高さ×幅×奥行	mm	798×729×729	743×985×985	997×985×985
	熱交換器形式		クロスフィン			
	送風機	形式×個数		プロペラファン×1		
		風量	m <sup>3</sup> /min	100/110	190/200	220/230
製品重量		kg	53	82	98	
梱包重量		kg	70	100	116	
掲載頁	外形寸法図	頁	293		294	
	電気系統図	頁	137			
	能力線図	頁	160	162	164	
付属品		—				
取付可能部品		加熱器<温水・蒸気・電気>,加湿器<蒸気・ペーパーパン>,圧力計,左配管,後配管 外気取入ダクトフランジ<エアフィルタ付>,進相コンデンサ,遠方操作回路,				

注※1.標準能力はJIS規格<吸込空気温度27℃,室内側吸込空気温度27℃DB,19.5℃WB,室外側吸込空気温度35℃DB,24℃WB>に準じて運転した場合の値を示す。

新耐震基準<昭和56年6月1日施行の建築基準法施行令>に基づく仕様<機器,据付方法等>については,別途ご相談下さい。

建設省仕様については別途ご相談下さい  
電気特性・取付可能部品などは第5編<P810>に掲載。

(8)床置形<PA形>ダクトタイプ

建設省仕様については別途ご相談下さい

項目		形名	PA-5DA <sub>1</sub> <※ <sup>3</sup> H>	PA-8DA <sub>1</sub> <※ <sup>3</sup> H>	PA-10DA <sub>1</sub>	PA-15DA <sub>1</sub>	PA-20DA <sub>1</sub>	
標準性能※1	定格冷房能力	kcal/h	11,200/12,500	16,000/18,000	22,400/25,000	31,500/35,500	45,500/50,000	
	定格消費電力	kW	4.25/5.25	7.01/8.5	10.8/12.6	14.3/17.4	21.2/25.5	
	運転電流	A	14.4/16.8	25.1/27.6	38.2/42.3	52.5/58.5	77.6/86.5	
	運転力率	%	85/90	81/89	82/86	79/86	79/85	
	始動電流	A	115/110	170/160	170/160	170/160	170/160	
	定格電源	三相 200V 50/60Hz						
	形式	PA-5DA <sub>1</sub> <※ <sup>3</sup> H> PA-8DA <sub>1</sub> <※ <sup>3</sup> H> PA-10DA <sub>1</sub> PA-15DA <sub>1</sub> PA-20DA <sub>1</sub>						
外装	mm	パールホワイト前面<N8.5>, オリーブグレー側面<2.5Y%>						
外形寸法	高さ×幅×奥行	mm	1,650×980×500	1,650×1,200×500	1,850×1,200×650	1,850(300)×1,640×650	1,850(300)×1,860×650	
	分割可能寸法	mm	-			1,315+535+<300>		
室内機	形式×台数	全密閉×1			全密閉×2			
	始動方式	直入			直入<順次>			
	電動機出力	kW	3.2	5.5	7.5	5.5×2	7.5×2	
	容量制御	%	-			100, 50, 0		
ユニ	1日の冷凍能力	法定ℓ	1.91/2.23	3.05/3.58	4.11/4.82	<3.05/3.58>×2	<4.11/4.82>×2	
	電熱器<クランクケース>	W	50		60	50×2	60×2	
送風機	熱交換器形式	クロスフィン						
	形式×個数	シロッコファン×2			シロッコファン×1	シロッコファン×2		
	標準風量	m <sup>3</sup> /min	45	70	90	140	180	
	標準機外静圧	mmAq	2<10/15> *35/40	2<12/20> *40/45	20/30	10/20		
ツ	標準電動機出力	kW	0.13<0.38> *0.64	0.3<0.75> *0.95	1.5	2.2	3.7	
	防音・断熱材	ガラスウール						
ト	エアフィルタ	塩化ビニルハニカム織						
	温度調節器・圧力計	温度調節器のみ付						
	操作スイッチ, 表示灯	付						
保護装置	配管寸法<機械/冷却器ドレ>	B<A>	3/4<1/20/25>		1/2<25/25>			
	圧力開閉器	kg/cm <sup>2</sup>	高圧側28カットアウト					
	圧縮機保護	過電流継電器, 熱動温度開閉器						
	送風機保護	熱動温度開閉器						
冷媒配管寸法	製品重量	kg	176	228	320	465+<35>*2	585+<40>*2	
	梱包寸法<高さ×幅×奥行>	mm	1,789×1,072×592	1,789×1,292×592	1,839×1,288×768	2,039×1,728×774	2,039×1,948×774	
	梱包重量	kg	193	247	350	500	620	
冷媒	ガス配管	φ mm	15.88	19.05	22.2	19.05	22.2	
	液配管	φ mm	12.7					15.88
冷凍機油	種類×封入量	kg	R22×4.5	R22×5.5	R22×9.0	R22×5.5×2	R22×8.0×2	
	制御方式	毛細管						
掲載頁	冷凍機油	ℓ	スニソ3GS 2.2	スニソ3GS 3.0	スニソ3GS 4.5	スニソ3GS 3.0×2	スニソ3GS 4.5×2	
	高压ガス取締法区分	不要						
	冷凍保安責任者の選定	不要						
型式認可	▽91-29810		-					
室外ユニット	形名	PV-5C		PV-8C	PV-10C	PV-8C×2	PV-10C×2	
	外装<マンセル記号>	鋼板アクリル塗装<5Y%1>						
	外形寸法<高さ×幅×奥行>	mm	798×729×729	743×985×985	997×985×985	743×985×985	997×985×985	
	熱交換器形式	クロスフィン						
	形式×個数	プロペラファン×1						
	風量	m <sup>3</sup> /min	100/110	190/200	220/230	190/200	220/230	
ト	電動機出力	kW	0.15	0.36				
	製品重量	kg	53	82	98	82	98	
	梱包重量	kg	70	100	116	100	116	
掲載頁	外形寸法図	頁	295	296	297	298	299	
	電気系統図	頁	138		139	140		
	能力線図	頁	166	168	170	172	174	
付属品								
取付可能部品	加熱器<温水・蒸気・電気>, 加湿器<蒸気・ペーパーパン>, 圧力計, 左配管<PA-5~10のみ>, 外気取入ダクトフランジ, 進相コンデンサ, 遠方操作回路							

注※1. 標準能力はJIS規格<吸込空気温度27℃, 室内側吸込空気温度27℃CDB, 19.5℃WB, 室外側吸込空気温度35℃CDB, 24℃WB>に準じて運転した場合の値を示す。

※2. 外形寸法・製品重量の<>内はプレナム室の寸法・重量を示す。 ※3. 特注品を示す。

新耐震基準<昭和56年6月1日施行の建築基準法施行令>に基づく仕様<機器, 据付方法等>については, 別途ご相談下さい。

電気特性・取付可能部品などは第5編<P810>に掲載。

空冷式

仕様

## 1.2.2 外形寸法図

### (1)天吊形コーナータイプ〈PC形〉セパレート

PC-45SAG・45AG形……………外形図はP268に掲載〈PCH-45SAG・45AG形と同一〉

PC-50SAG・50AG形……………外形図はP268に掲載〈PCH-50SAG・50AG形と同一〉

PC-56AG・63AG・71AG形……外形図はP268に掲載〈PCH-56AG・63AG・71AG形と同一〉

PC-100AG形……………外形図はP269に掲載〈PCH-100AG形と同一〉

PC-125AG・140AG形……………外形図はP269に掲載〈PCH-125AG・140AG形と同一〉

### (3)天井埋込形〈PE形〉セパレート

PE-71AG形……………外形図はP271に掲載〈PEH-71AGと同一〉

PE-125AG形……………外形図はP272に掲載〈PEH-125AG形と同一〉

### (3)天吊形カセット式センタータイプ〈PL形〉セパレート

PL-71AG形……………外形図はP278に掲載〈PLH-71AGW・M形と同一〉

PL-100AG・125AG形……………外形図はP279に掲載〈PLH-100AG-W・M, 125AG-W・M形と同一〉

### (4)壁掛形〈PK形〉セパレート

PK-40SAG・40AG形……………外形図はP284に掲載〈PKH-40SAG・40AG形と同一〉

PK-45SAG・45AG形……………外形図はP284に掲載〈PKH-45SAG・45AG形と同一〉

PK-50SAG・50AG形……………外形図はP284に掲載〈PKH-50SAG・50AG形と同一〉

PK-56AG2・63AG2形……………外形図はP284に掲載〈PKH-56AG・63AG形と同一〉

PK-71AG・100AG形……………外形図はP284に掲載〈PKH-71AG・100AG形と同一〉

### (5)床置形〈PS形〉セパレート

PS-50G・63G・71G形……………外形図はP287に掲載〈PSH-50G・63G・71G形と同一〉

PS-100G・125G・140G形……外形図はP287に掲載〈PSH-100G・125G・140G形と同一〉

### (6)床置形〈PF形〉セパレート

PF-3C形……………外形図はP290に掲載〈PFH-3C形と同一〉

### (7)床置形〈PA形〉直吹きタイプ

PA-5PA<sub>1</sub>形……………外形図はP293に掲載〈PAH-5PA形と同一〉

PA-8PA<sub>2</sub>形……………外形図はP293に掲載〈PAH-8PA形と同一〉

PA-10PA<sub>1</sub>形……………外形図はP294に掲載〈PAH-10PA形と同一〉

### (8)床置形〈PA形〉ダクトタイプ

PA-5DA<sub>1</sub>形……………外形図はP295に掲載〈PAH-5DA形と同一〉

PA-8DA<sub>1</sub>形……………外形図はP296に掲載〈PAH-8DA形と同一〉

PA-10DA<sub>1</sub>形……………外形図はP297に掲載〈PAH-10DA形と同一〉

PA-15DA<sub>1</sub>形……………外形図はP298に掲載〈PAH-15DA形と同一〉

PA-20DA<sub>1</sub>形……………外形図はP299に掲載〈PAH-20DA形と同一〉

● 室外ユニットはP30Iに掲載。

1.2.3 電気系統図

(1)天吊形コーナータイプ<PC-AGF・AG形>セパレート

PC-45SAGF形  
PC-50SAGF形

⇒配線本数

電源	室外ユニット	200V	2本
	室内ユニット	200V	2本
	室内外連絡配線		2本
	リモコン配線		2本

本電気配線図は一電源一分岐回路方式で記載しておりますが、電力会社の地区により、二電源回路方式で配線しなければならない場合もありますので、工事に際しては所轄の電力会社の窓口で確認の上実施願います。

⇒電気特性は<P887>に掲載。

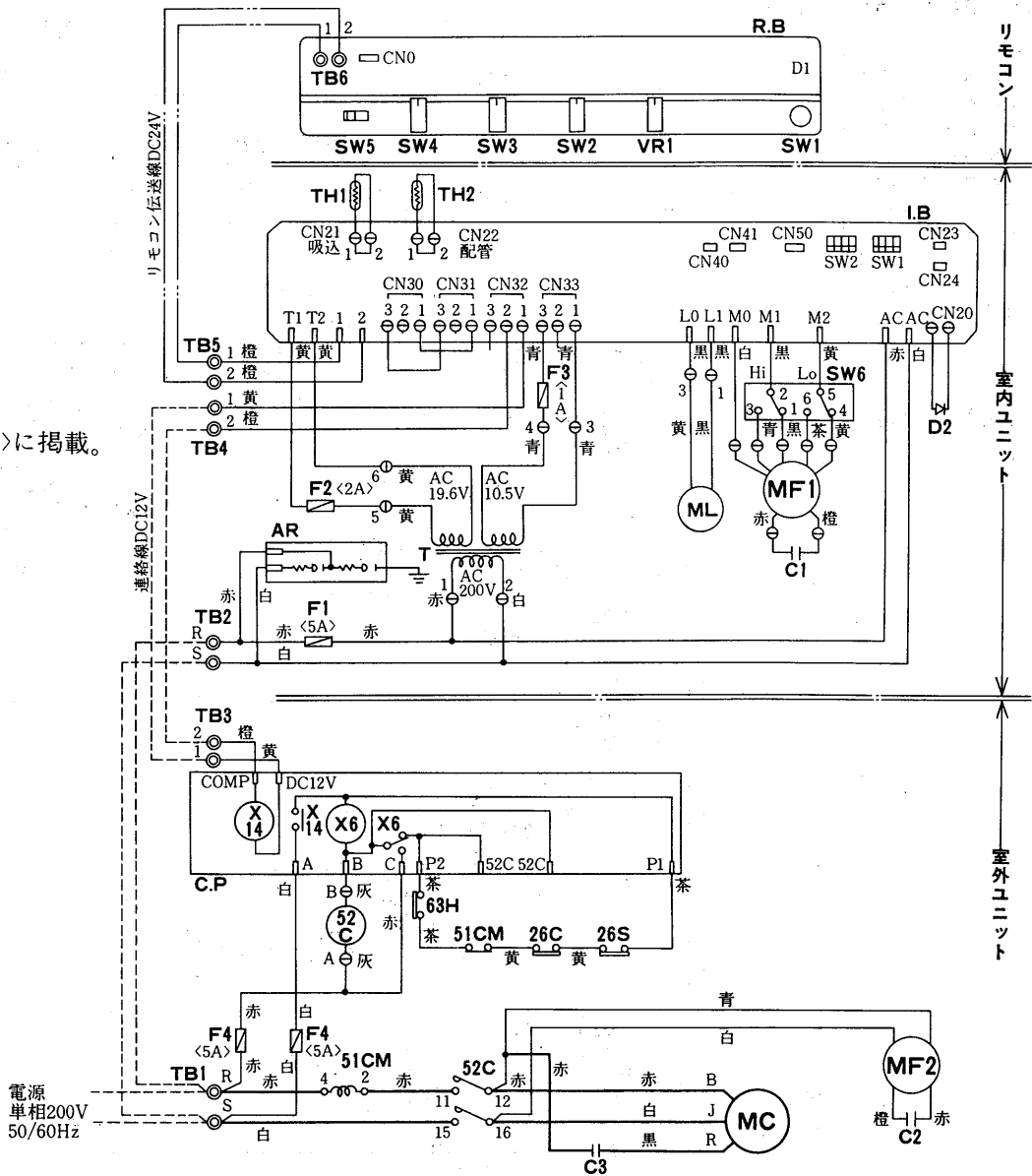

空  
冷  
式

電  
気

記号説明

記号	名 称	記号	名 称	記号	名 称
MC	圧縮機用電動機	SW5<R.B>	スイッチ<試運転>	TB3・4	端子盤<室内外連絡線>
MF1	送風機用電動機<室内><インナーサーモ付>	SW6	スイッチ<50/60Hz切替用>	TB5・6	端子盤<リモコン伝送線>
MF2	送風機用電動機<室外><インナーサーモ付>	R.B	リモートコントローラボード	CN50<I.B>	コネクタ<遠方表示用>
ML	シングルバー用電動機	D1	発光ダイオード<運転表示>	CN41<I.B>	コネクタ<冷房応急運転>
52C	電磁接触器<圧縮機>	VR1	可変抵抗器<温度設定>	CN40<I.B>	コネクタ<標準運転>
51CM	過電流継電器<圧縮機>	TH1	サーミスタ<室温検知>	CN24<I.B>	コネクタ<順次始動タイマ用>
26S	温度開閉器<吸込配管<冷房時凍結防止>>	TH2	サーミスタ<配管温度検知>	CN23<I.B>	コネクタ<自己診断用>
26C	温度開閉器<圧縮機>	CN0<R.B>	コネクタ<タイマー接続用>	SW1<I.B>	スイッチ<自己診断/順次始動タイマ用>
63H	圧力開閉器<高圧>	I.B	室内コントローラボード	SW2<I.B>	スイッチ<モード切替>
X6	補助継電器<保護>	D2	発光ダイオード<点検表示>	F1・4	ヒューズ<5A>
X14	補助継電器<圧縮機>	T	変圧器	F2	ヒューズ<2A>
SW1<R.B>	スイッチ<運転入切>	C1・2	コンデンサ<送風機>	F3	ヒューズ<1A>
SW2<R.B>	スイッチ<運転モード切替>	C3	運転コンデンサ<圧縮機>	AR	サージアブソーバ
SW3<R.B>	スイッチ<送風強弱切替>	C.P	コンプレッサプロテクタ<保護装置自己保持>		
SW4<R.B>	スイッチ<シングルバー>	TB1・2	端子盤<電源>		

注1. 連絡線は極性がありますので番号<1, 2>に従い配線ください。

2. ◎は端子盤, ①はコネクタ, □は基板さし込み用タブを示します。

3. 室内側送風機は50Hz/60Hzの周波数切替が必要です。工場出荷時は電気品箱内のシーソスイッチ<SW6>は60Hz側にセットしてありますので50Hz地区でご使用の場合は50Hz側にセットしてください。

PC-45AGF形  
PC-50AGF形  
PC-56AGF形  
PC-63AGF形

本電気配線図は一電源一分岐回路方式で記載しておりますが、電力会社の地区により、二電源回路方式で配線しなければならない場合もありますので、工事に際しては所轄の電力会社の窓口で確認の上実施願います。

➡電気特性は<P887>に掲載。

➡配線本数

電源	室外ユニット	200V	3本
	室内ユニット	200V	2本
	室内外連絡配線		2本
	リモコン配線		2本

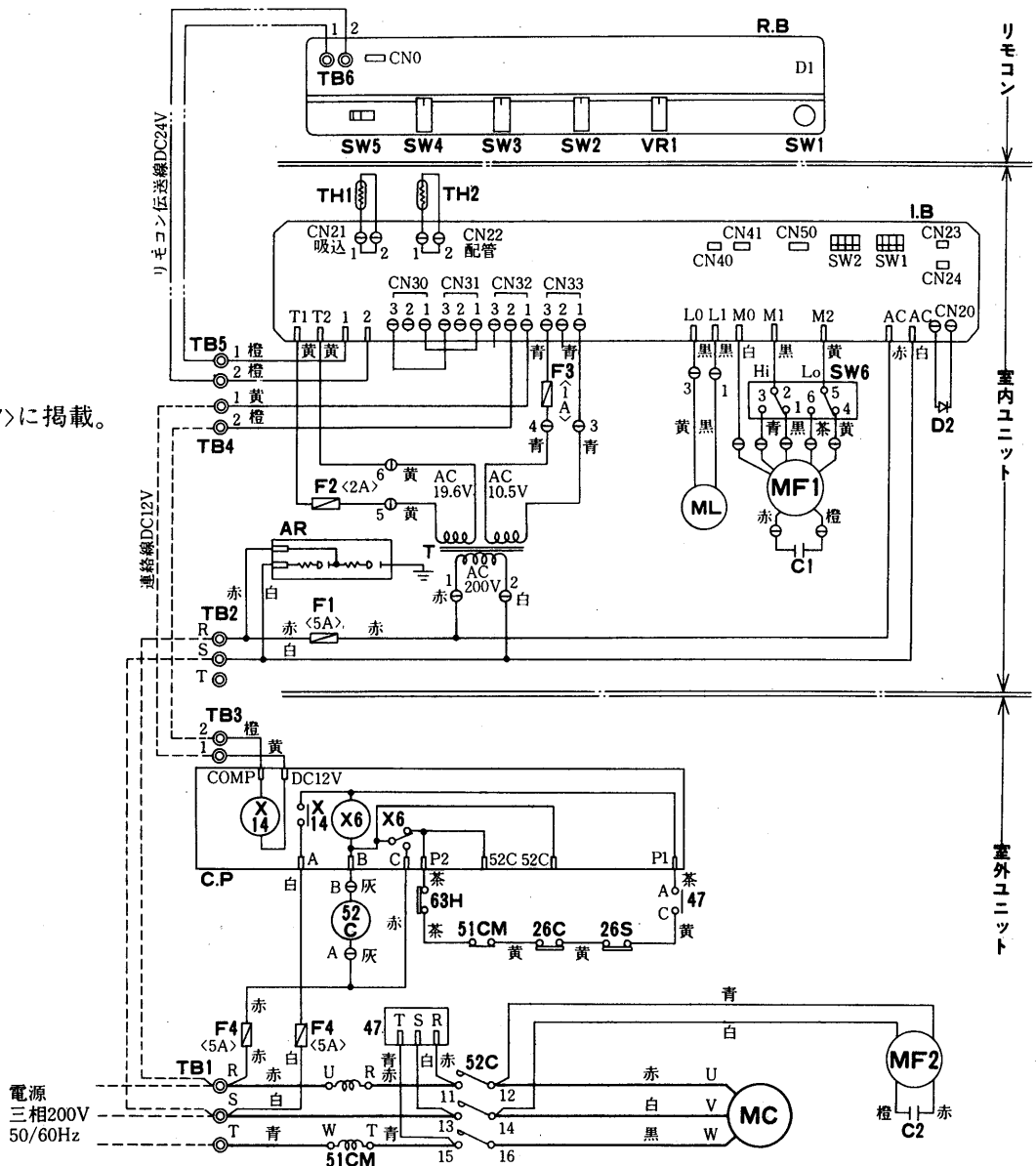

記号説明

記号	名称	記号	名称	記号	名称
MC	圧縮機用電動機	SW6	スイッチ<50/60Hz切換用>	C.P	コンプレッサプロテクター<保護装置自己保持>
MF1	送風機用電動機<室内><インナーサーモ付>	26C	温度開閉器<圧縮機>	TB1・2	端子盤<電源>
MF2	送風機用電動機<室外><インナーサーモ付>	R.B	リモートコントローラボード	TB3・4	端子盤<室内外連絡線>
ML	シングル用電動機	D1	発光ダイオード<運転表示>	TB5・6	端子盤<リモコン伝送線>
52C	電磁接触器<圧縮機>	VR1	可変抵抗器<温度設定>	CN50<I.B>	コネクタ<遠方表示用>
51CM	過電流継電器<圧縮機>	TH1	サーミスタ<室温検知>	CN41<I.B>	コネクタ<冷房応急運転>
26S	温度開閉器<圧縮機>	TH2	サーミスタ<配管温度検知>	CN40<I.B>	コネクタ<標準運転>
47	逆相防止器	CN0<R.B>	コネクタ<タイマー接続用>	CN24<I.B>	コネクタ<順次始動タイマ用>
X6	補助継電器<保護>	I.B	室内コントローラボード	CN23<I.B>	コネクタ<自己診断用>
X14	補助継電器<圧縮機>	D2	発光ダイオード<点検表示>	SW1<I.B>	スイッチ<自己診断/順次始動タイマ用>
SW1<R.B>	スイッチ<運転入切>	F1・4	ヒューズ<5A>	SW2<I.B>	スイッチ<モード切換>
SW2<R.B>	スイッチ<運転モード切換>	F2	ヒューズ<2A>	63H	圧力開閉器<高圧>
SW3<R.B>	スイッチ<送風強弱切換>	F3	ヒューズ<1A>	AR	サージアブソーバ
SW4<R.B>	スイッチ<シングル用>	T	変圧器		
SW5<R.B>	スイッチ<試運転>	C1・2	コンデンサ<送風機>		

注1. 連絡線は極性がありますので番号<1, 2>に従い配線ください。

2. ◎は端子盤, ⊙はコネクタ, □は基板さし込み用タブを示します。

3. 室内側送風機は50Hz/60Hzの周波数切換が必要です。工場出荷時は電気品箱内のシーソスイッチ<SW6>は60Hz側にセットしてありますので50Hz地区でご使用の場合は50Hz側にセットしてください。

PC-71 AGF形

配線本数

電源	室外ユニット	200V	3本
	室内ユニット	200V	2本
	室内外連絡配線		2本
	リモコン配線		2本

本電気配線図は一電源一分岐回路方式で記載しておりますが、電力会社の地区により、二電源回路方式で配線しなければならない場合もありますので、工事に際しては所轄の電力会社の窓口で確認の上実施願います。

電気特性は<P887>に掲載。

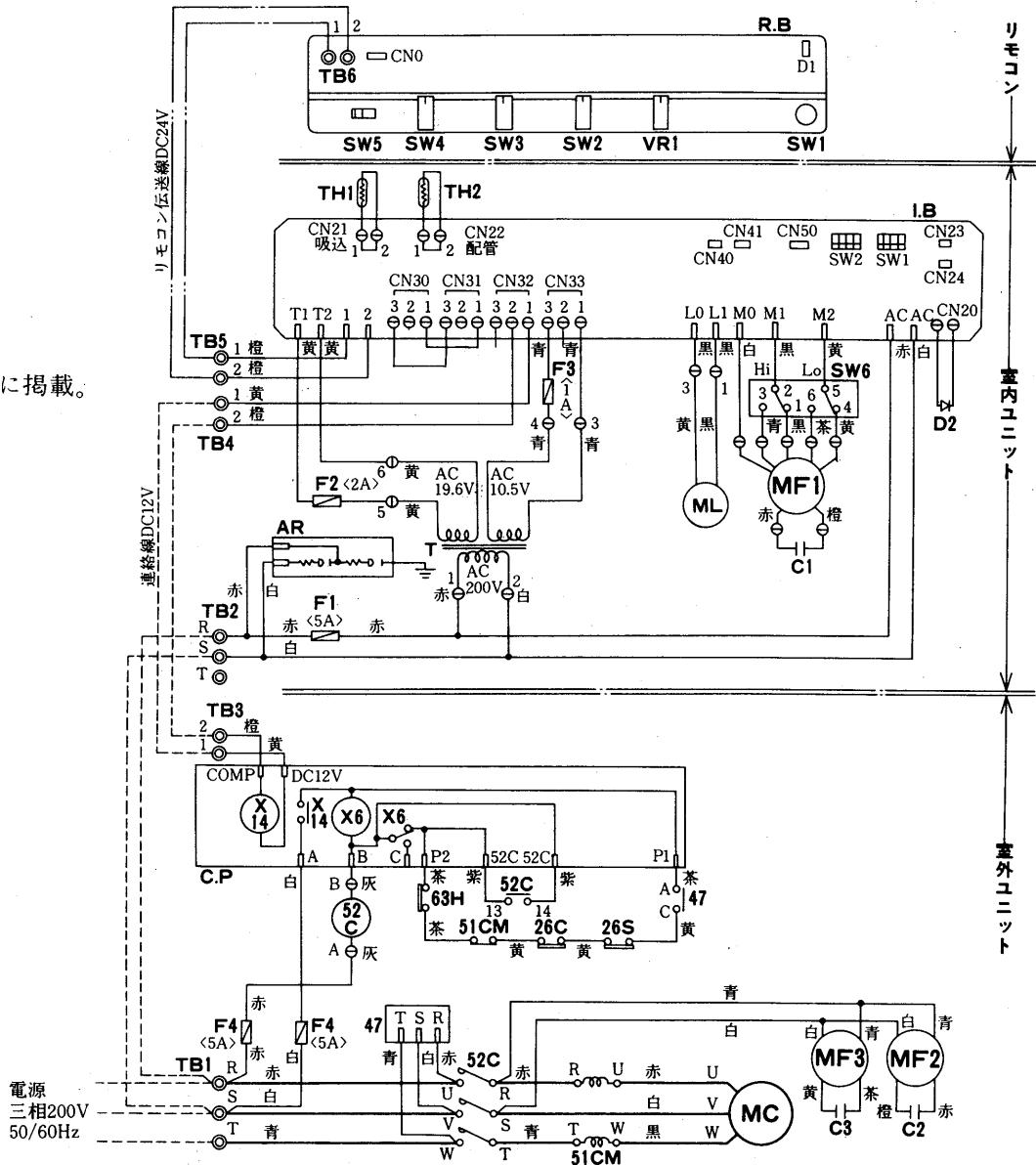

記号説明

記号	名称	記号	名称	記号	名称
MC	圧縮機用電動機	SW5<R.B>	スイッチ<試運転>	C.P	コンプレッサプロテクター<保護装置自己保持>
MF1	送風機用電動機<室内><インナーサーモ付>	SW6	スイッチ<50/60Hz切換用>	TB1・2	端子盤<電源>
MF2・3	送風機用電動機<室外><インナーサーモ付>	R.B	リモートコントローラボード	TB3・4	端子盤<室内外連絡線>
ML	シングル用電動機	VR1	可変抵抗器<温度設定>	TB5・6	端子盤<リモコン伝送線>
52C	電磁接触器<圧縮機>	TH1	サーミスタ<室温検知>	CN50<I.B>	コネクタ<遠方表示用>
51CM	過電流継電器<圧縮機>	TH2	サーミスタ<配管温度検知>	CN41<I.B>	コネクタ<冷房応急運転>
26S	温度開閉器<吸込配管<冷房時凍結防止>>	CN0<R.B>	コネクタ<タイマー接続用>	CN40<I.B>	コネクタ<標準運転>
26C	温度開閉器<圧縮機>	I.B	室内コントローラボード	CN24<I.B>	コネクタ<順次始動タイマ用>
47	逆相防止器	D2	発光ダイオード<点検表示>	CN23<I.B>	コネクタ<自己診断用>
X6	補助継電器<保護>	F1・4	ヒューズ<5A>	SW1<I.B>	スイッチ<自己診断/順次始動タイマ用>
X14	補助継電器<圧縮機>	F2	ヒューズ<2A>	SW2<I.B>	スイッチ<モード切換>
SW1<R.B>	スイッチ<運転入切>	F3	ヒューズ<1A>	63H	圧力開閉器<高圧>
SW2<R.B>	スイッチ<運転モード切換>	T	変圧器	AR	サージアブソーバ
SW3<R.B>	スイッチ<送風強弱切換>	CI・2・3	コンデンサ<送風機>		
SW4<R.B>	スイッチ<シングル用>				

注1. 連絡線は極性がありますので番号<1, 2>に従い配線ください。

2. ◎は端子盤, ○はコネクタ, □は基板さし込み用タブを示します。

3. 室内側送風機は50Hz/60Hzの周波数切換が必要です。工場出荷時は電気箱内のシーソスイッチ<SW6>は60Hz側にセットしてありますので50Hz地区でご使用の場合は50Hz側にセットしてください。

空  
冷  
式

電  
気

PC-100AG形

⇒ 配線本数

電源	室外ユニット	200V	3本
	室内ユニット	200V	2本
	室内外連絡配線		2本
	リモコン配線		2本

本電気配線図は一電源一分岐回路方式で記載しておりますが、電力会社の地区により、二電源回路方式で配線しなければならない場合もありますので、工事に際しては所轄の電力会社の窓口で確認の上実施願います。

⇒ 電気特性は<P887>に掲載。

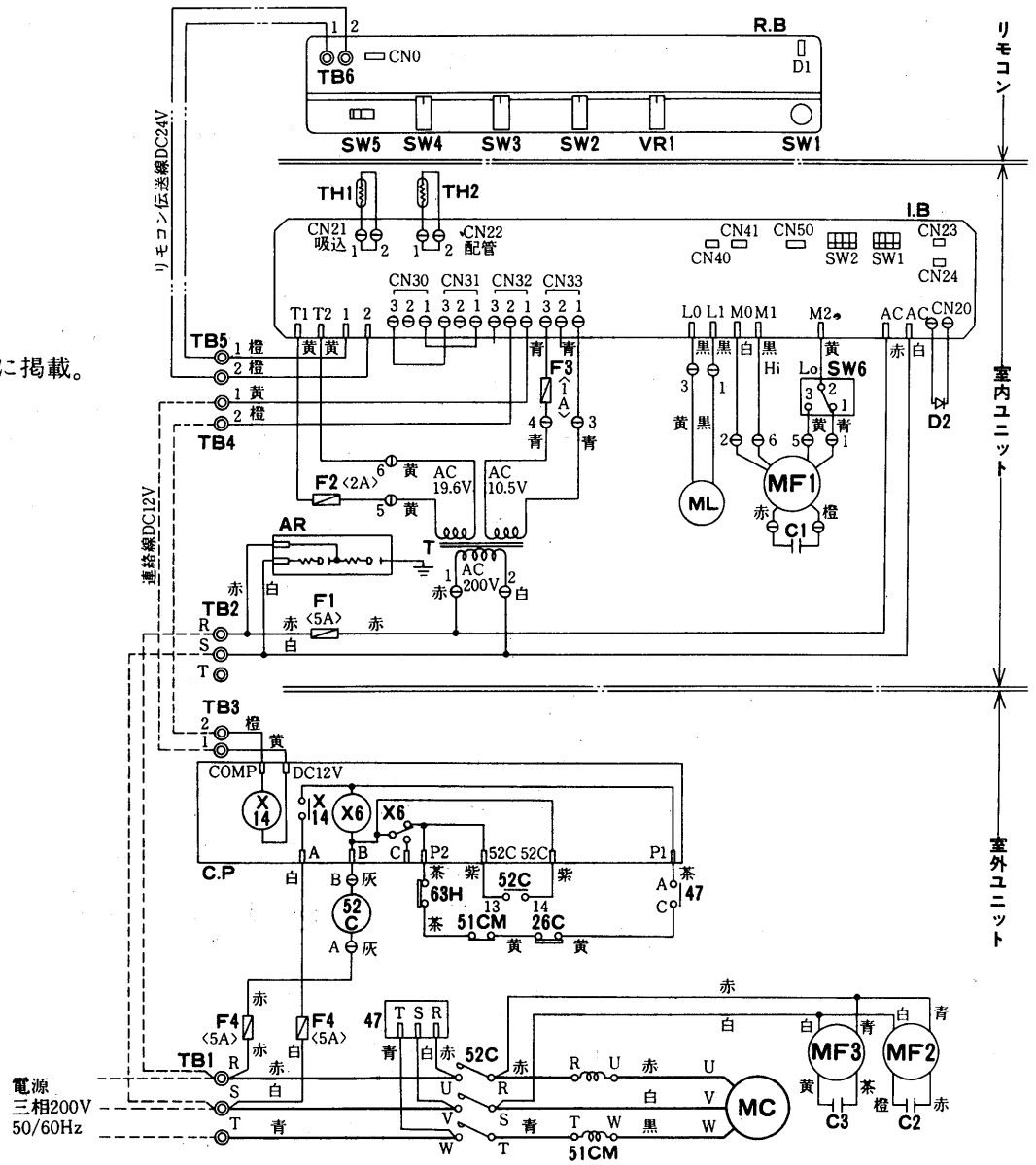

記号説明

記号	名称	記号	名称	記号	名称
MC	圧縮機用電動機	SW4<R.B>	スイッチ<シングルルーバ>	T	変圧器
MF1	送風機用電動機<室内>(インナーサーモ付)	SW5<R.B>	スイッチ<試運転>	C1・2・3	コンデンサ<送風機>
MF2・3	送風機用電動機<室外>(インナーサーモ付)	SW6	スイッチ<50/60Hz切替用>	C.P	コンプレッサプロテクター<保護装置自己保持>
ML	シングルルーバ用電動機	R.B	リモートコントローラボード	TB1・2	端子盤<電源>
52C	電磁接触器<圧縮機>	D1	発光ダイオード<運転表示>	TB3・4	端子盤<室内外連絡線>
51CM	過電流継電器<圧縮機>	VR1	可変抵抗器<温度設定>	TB5・6	端子盤<リモコン伝送線>
63H	圧力開閉器<高压>	TH1	サーミスタ<室温検知>	CN50<I.B>	コネクタ<遠方表示用>
26C	圧力開閉器<圧縮機>	TH2	サーミスタ<配管温度検知>	CN41<I.B>	コネクタ<冷房応急運転>
47	逆相防止器	CN0<R.B>	コネクタ<タイマー接続用>	CN40<I.B>	コネクタ<標準運転>
X6	補助継電器<保護>	I.B	室内コントローラボード	CN24<I.B>	コネクタ<順次始動タイマ用>
X14	補助継電器<圧縮機>	D2	発光ダイオード<点検表示>	CN23<I.B>	コネクタ<自己診断用>
SW1<R.B>	スイッチ<運転入切>	F1・4	ヒューズ<5A>	SW1<I.B>	スイッチ<自己診断/順次始動タイマ用>
SW2<R.B>	スイッチ<運転モード切替>	F2	ヒューズ<2A>	SW2<I.B>	スイッチ<モード切替>
SW3<R.B>	スイッチ<送風強弱切替>	F3	ヒューズ<1A>	AR	サージアブソーバ

注1. 連絡線は極性がありますので番号<1, 2>に従い配線ください。

2. ◎は端子盤, ①はコネクタ, □は基板さし込み用タブを示します。

3. 室内側送風機は50Hz/60Hzの周波数切替が必要です。工場出荷時は電気品箱内のシーソスイッチ<SW6>は60Hz側にセットしてありますので50Hz地区でご使用の場合は50Hz側にセットしてください。

PC-125AG形  
PC-140AG形

本電気配線図は一電源一分岐回路方式で記載しておりますが、電力会社の地区により、二電源回路方式で配線しなければならない場合もありますので、工事に際しては所轄の電力会社の窓口で確認の上実施願います。

➤電気特性はP887に掲載。

➤配線本数

電源	室外ユニット	200V	3本
	室内ユニット	200V	2本
	室内外連絡配線		2本
	リモコン配線		2本

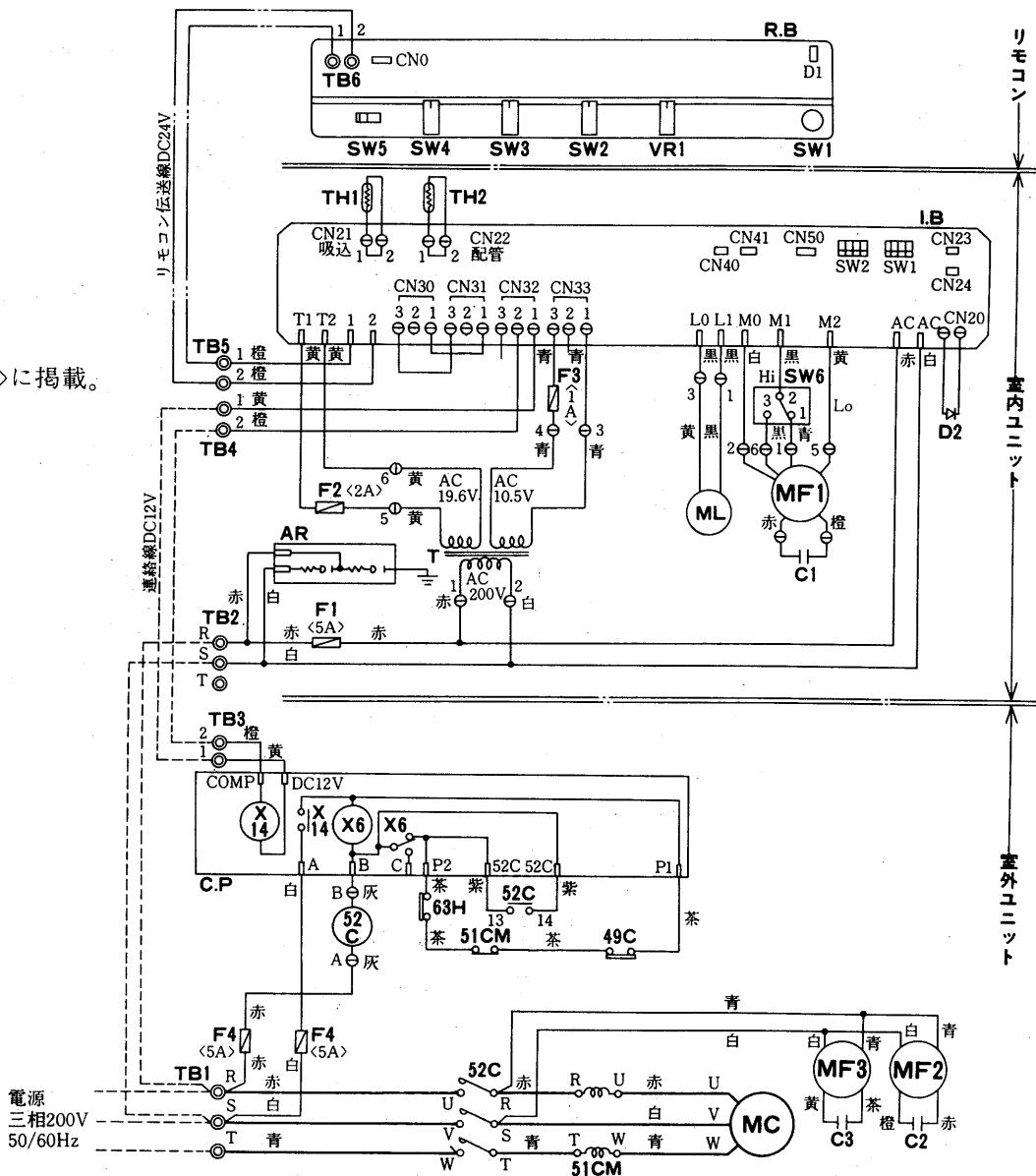

空  
冷  
式

電  
気

記号説明

記号	名 称	記号	名 称	記号	名 称
MC	圧縮機用電動機	SW5<R.B>	スイッチ<試運転>	C1・2・3	コンデンサ<送風機>
MF1	送風機用電動機<室内><インナーサーモ付>	SW6	スイッチ<50/60Hz切替用>	C.P	コンプレッサプロテクター<保護装置自己保持>
MF2・3	送風機用電動機<室外><インナーサーモ付>	R.B	リモートコントローラボード	TB1・2	端子盤<電源>
ML	シングルルーバ用電動機	D1	発光ダイオード<運転表示>	TB3・4	端子盤<室内外連絡線>
52C	電磁接触器<室内送風機>	VR1	可変抵抗器<温度設定>	TB5・6	端子盤<リモコン伝送線>
49C	温度開閉器<圧縮機>	TH1	サーミスタ<室温検知>	CN50<I.B>	コネクタ<遠方表示用>
51CM	過電流継電器<圧縮機>	TH2	サーミスタ<配管温度検知>	CN41<I.B>	コネクタ<冷房応急運転>
63H	圧力開閉器<高圧>	CN0<R.B>	コネクタ<タイマー接続用>	CN40<I.B>	コネクタ<標準運転>
X6	補助継電器<保護>	I.B	室内コントローラボード	CN24<I.B>	コネクタ<順次始動タイマ用>
X14	補助継電器<圧縮機>	D2	発光ダイオード<点検表示>	CN23<I.B>	コネクタ<自己診断用>
SW1<R.B>	スイッチ<運転入切>	F1・4	ヒューズ<5A>	SW1<I.B>	スイッチ<自己診断/順次始動タイマ用>
SW2<R.B>	スイッチ<運転モード切替>	F2	ヒューズ<2A>	SW2<I.B>	スイッチ<モード切替用>
SW3<R.B>	スイッチ<送風強弱切替>	F3	ヒューズ<1A>	AR	サージアブソーバ
SW4<R.B>	スイッチ<シングルルーバ>	T	変圧器		

- 注1. 連絡線は極性がありますので番号<1,2>に従い配線ください。  
 2. ◎は端子盤, ①はコネクタ, □は基板さし込み用タブを示します。  
 3. 室内側送風機は50Hz/60Hzの周波数切替が必要です。工場出荷時は電気品箱内のシーソスイッチ<SW6>は60Hz側にセットしてありますので50Hz地区でご使用の場合は50Hz側にセットしてください。



(2)天井埋込形<PE-AGF・AG形>セパレート

PE-71AGF形

配線本数

電源	室外ユニット	200V	3本
	室内ユニット	200V	2本
	室内外連絡配線		2本
	リモコン配線		2本

本電気配線図は一電源一分岐回路方式で記載しておりますが、電力会社の地区により、二電源回路方式で配線しなければならない場合もありますので、工事に際しては所轄の電力会社の窓口で確認の上実施願います。

電気特性は<P887>に掲載。

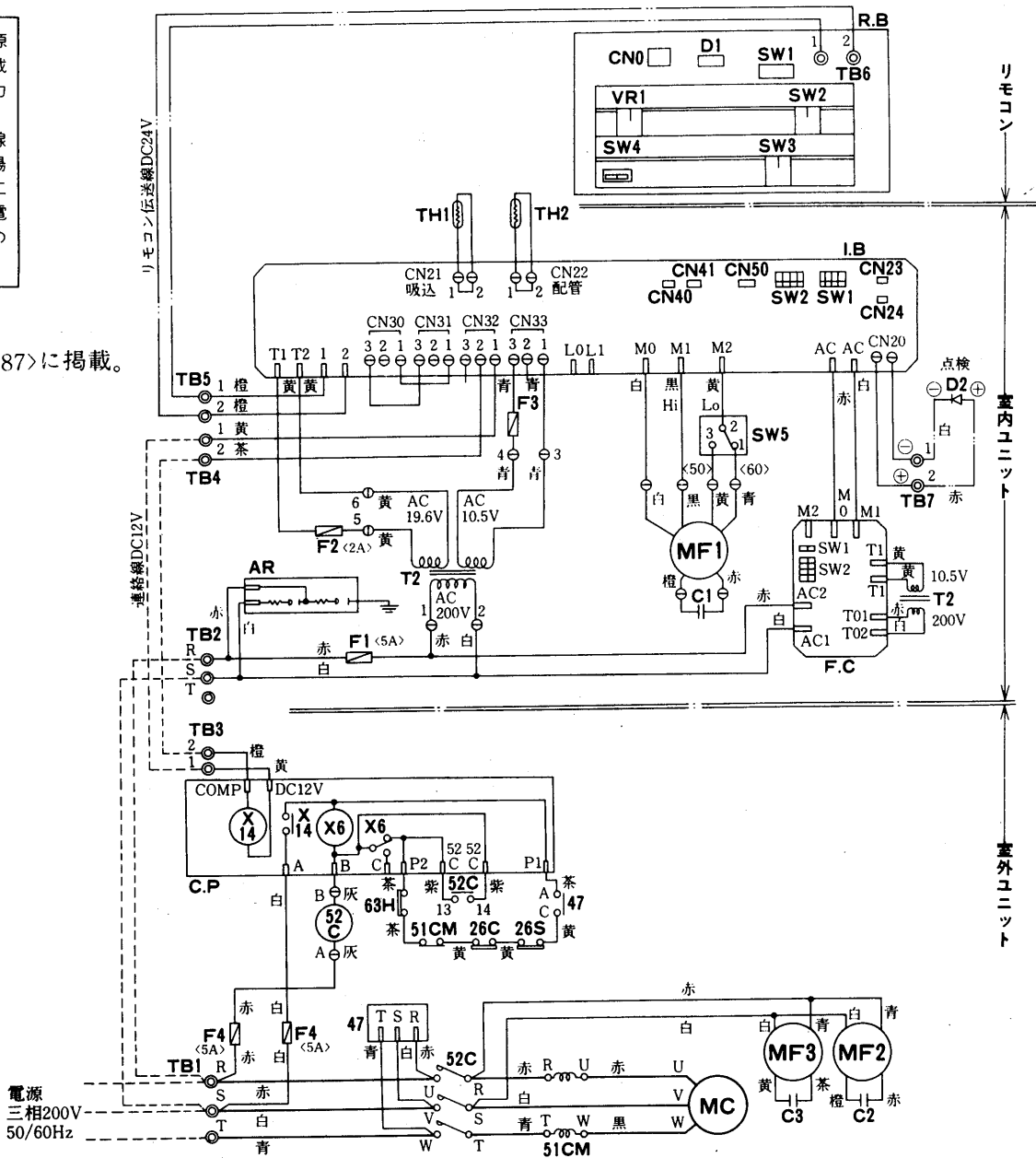

記号説明

記号	名称	記号	名称	記号	名称
MC	圧縮機用電動機	D1	発光ダイオード<運表表示>	TB5・6	端子盤<リモコン伝送線>
MF1	送風機用電動機<室内>(インナーサーモ付)	VR1	可変抵抗器<温度設定>	TB7	端子盤<点検表示伝送線>
MF2・3	送風機用電動機<室外>(インナーサーモ付)	TH1	サーミスタ<室温検知>	CN50<I.B>	コネクタ<遠方表示用>
51CM	過電流継電器<圧縮機>	TH2	サーミスタ<配管温度検知>	CN41<I.B>	コネクタ<冷房応急運転>
63H	圧力開閉器<高压>	CN0<R.B>	コネクタ<タイマ接続用>	CN40<I.B>	コネクタ<標準運転>
52C	電磁接触器<圧縮機>	I.B	室内コントローラボード	CN24<I.B>	コネクタ<順次始動タイマ用>
26C	温度開閉器<圧縮機>	D2	発光ダイオード<点検表示>	CN23<I.B>	コネクタ<自己診断用>
26S	温度開閉器<吸入配管(冷房時凍結防止)>	F1・4	ヒューズ<5A>	SW1<I.B>	スイッチ<自己診断/順次始動タイマ用>
X6	補助継電器<保護>	F2	ヒューズ<2A>	SW2<I.B>	スイッチ<モード切換>
X14	補助継電器<圧縮機>	F3	ヒューズ<1A>	47	逆相防止器
SW1<R.B>	スイッチ<運転入切>	T1	変圧器	F.C	ファンコントローラ<風量調整用>
SW2<R.B>	スイッチ<運転モード切換>	T2	変圧器<ファンコントローラ>	SW1<F.C>	スイッチ<50/60Hz切換用>
SW3<R.B>	スイッチ<送風強弱切換>	C1~3	コンデンサ<送風機用電動機>	SW2<F.C>	スイッチ<風量設定用>
SW4<R.B>	スイッチ<試運転>	C.P	コンプレッサプロテクタ<保護装置自己保持>	AR	サージアブソーバ
SW5	スイッチ<50/60Hz切換用>	TB1・2	端子盤<電源>		
R.B	リモートコントローラボード	TB3・4	端子盤<室内外連絡線>		

※注意事項はP118参照下さい。

PE-125AG形

配線本数

電源	室外ユニット	200V	3本
	室内ユニット	200V	2本
	室内外連絡配線		2本
	リモコン配線		2本

本電気配線図は一電源一分岐回路方式で記載しておりますが、電力会社の地区により、二電源回路方式で配線しなければならない場合もありますので、工事に際しては所轄の電力会社の窓口で確認の上実施願います。

電気特性は<P887>に掲載。

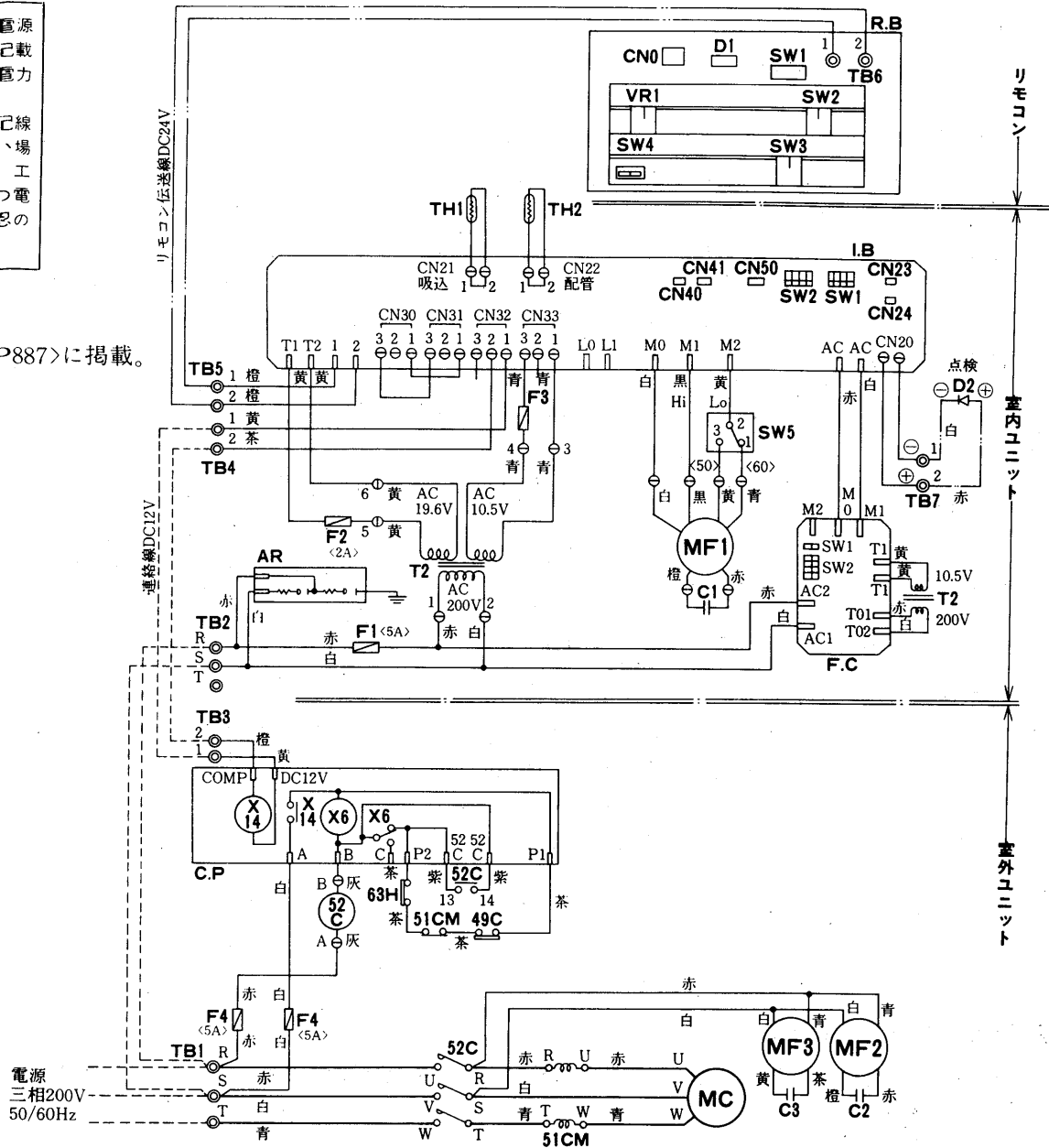

記号説明

記号	名称	記号	名称	記号	名称
MC	圧縮機用電動機	D1	発光ダイオード<運転表示>	TB3・4	端子盤<室内外連絡線>
MF1	送風機用電動機<室内>(インナーサーモ付)	VR1	可変抵抗器<温度設定>	TB5・6	端子盤<リモコン伝送線>
MF2・3	送風機用電動機<室外>(インナーサーモ付)	TH1	サーミスタ<室温検知>	TB7	端子盤<点検表示伝送線>
51CM	過電流継電器<圧縮機>	TH2	サーミスタ<配管温度検知>	CN50<I.B>	コネクタ<遠方表示用>
63H	圧力開閉器<高压>	CN0<R.B>	コネクタ<タイマ接続用>	CN41<I.B>	コネクタ<冷房応急運転>
52C	電磁接触器<圧縮機>	I.B	室内コントローラボード	CN40<I.B>	コネクタ<標準運転>
49C	温度開閉器<圧縮機>	D2	発光ダイオード<点検表示>	CN24<I.B>	コネクタ<順次始動タイマ用>
X6	補助継電器<保護>	F1・4	ヒューズ<5A>	CN23<I.B>	コネクタ<自己診断用>
X14	補助継電器<圧縮機>	F2	ヒューズ<2A>	SW1<I.B>	スイッチ<自己診断/順次始動タイマ用>
SW1<R.B>	スイッチ<運転入切>	F3	ヒューズ<1A>	SW2<I.B>	スイッチ<モード切換>
SW2<R.B>	スイッチ<運転モード切換>	T1	変圧器	F.C	ファンコントローラ
SW3<R.B>	スイッチ<送風強弱切換>	T2	変圧器<ファンコントローラ>	SW1<F.C>	スイッチ<50/60Hz切換用>
SW4<R.B>	スイッチ<送風機用電動機>	C1~3	コンデンサ<送風機用電動機>	SW2<F.C>	スイッチ<風量設定用>
SW5	スイッチ<50/60Hz切換用>	C.P	コンプレッサプロテクタ<保護装置自己保持>	AR	サージアブソーバ
R.B	リモートコントローラボード	TB1・2	端子盤<電源>		

※注意事項はPII8参照下さい。

空  
冷  
式

電  
気

PE形共通注意事項

注1. 室外側電気配線は変更することがありますのでサービスに際しては必ず室外ユニットの電気配線を参照ください。

- 連絡線は極性がありますので番号<1, 2>に従い配線ください。また、点検表示伝送線も極性がありますので ⊕ ⊖ の表示に従い配線してください。リモコン伝送線は番号<1, 2>を逆に配線してもかまいません。
- ◎は端子盤, ⊖はコネクタ, □は基板さし込み用タブを示します。
- 応急運転……リモートコントローラ又は室内コントローラボードの故障により運転できない場合は、次のことを確認の上で応急運転ができます。なお、ファンコントローラが故障の場合はファンコントローラの M1端子をM2端子に差し換えてください。

確認項目 (1)圧縮機, 送風機に異常がないことを確認してください。

(2)自己診断機能により異常箇所を点検してください。自己診断の結果, 凍結保護, 保護装置が作動している場合は原因を取り除かない限り応急運転できません。

自己診断方法

室内コントローラ内のDIP SW1-1, 1-2の操作とLD1~4の表示により判定する。

DIP SW1-1, 1-2 の切換操作				
LD 点灯時の 内容	LD1	点検	送受信エラー	クロック<電源回路>異常
	LD2	運転	凍結	—
	LD3	—	—	配管センサ異常
	LD4	—	室外機異常	吸込センサ異常

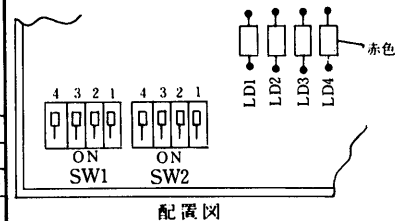

- 応急運転方法
- (1)室内コントローラボード上のコネクタCN40をCN41に差し換えてください。
  - (2)室外側の電源開閉器を入れてから次に室内側の電源開閉器を入れてください。
  - (3)室内送風機は弱風運転, 圧縮機は連続運転となります。
  - (4)温調は作動しませんので長時間の運転はおやめください。

5. 試運転スイッチを試運転モードに設定すると室温に関係なく運転することができます。

お願い

室内側送風機は50Hz/60Hzの周波数切換が必要です。工場出荷時は電気品箱内の切換スイッチは60Hzにセットしてありますので, 50Hz地区でご使用の場合は50Hz側にセットして使用してください。

●システムコントロールについて

リモコン1個で16台まで標準仕様でグループ制御

2マイコン無極性2線式によるシステムコントロールで, エアコンを1秒間隔に16ステップまで1リモコンによる順次起動ができます。

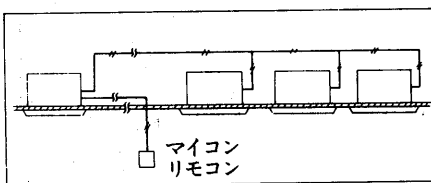

本図はPL<H>-AG・BG形のみになっていますが, P C<H>-AG形, PK<H>-AG形, PE<H><L>-AG形にも共通で使用できます。

遠方制御とともに手元制御ができます

専用のアダプター<別売>に現地工事でリレーと遠方・手元切換スイッチを接続するだけです。

- 遠方制御で一斉スタート
- 遠方制御で一斉停止
- 遠方を解除してリモコンでの手元制御ができます。

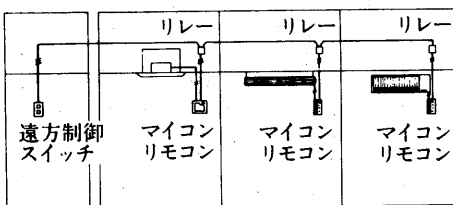

離れた別の部屋 A室 B室 C室

リモコンを離れた部屋にまとめて個別制御

リモコンコードは無極性2線式で, 500mまで延長できますから, 離れた部屋の最適な位置にリモコンを集中セットするだけで, 1カ所ですべてのエアコンの個別制御ができます。

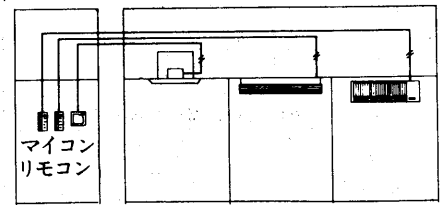

離れた別の部屋 A室 B室 C室

詳細については別途ご相談下さい。

(3)天吊形カセット式センタータイプ<PL-AGF・AG形>セパレート  
PL-71AGF形

配線本数  
 電源 室外ユニット 200V 3本  
 室内ユニット 200V 2本  
 室内外連絡配線 2本  
 リモコン配線 2本

本電気配線図は一電源  
 一分岐回路方式で記載  
 しておりますが、電力  
 会社の地区により、  
 二電源回路方式で自己線  
 しなければならない場  
 合もありますので、工  
 事に際しては所轄の電  
 力会社の窓口で確認の  
 上実施願います。

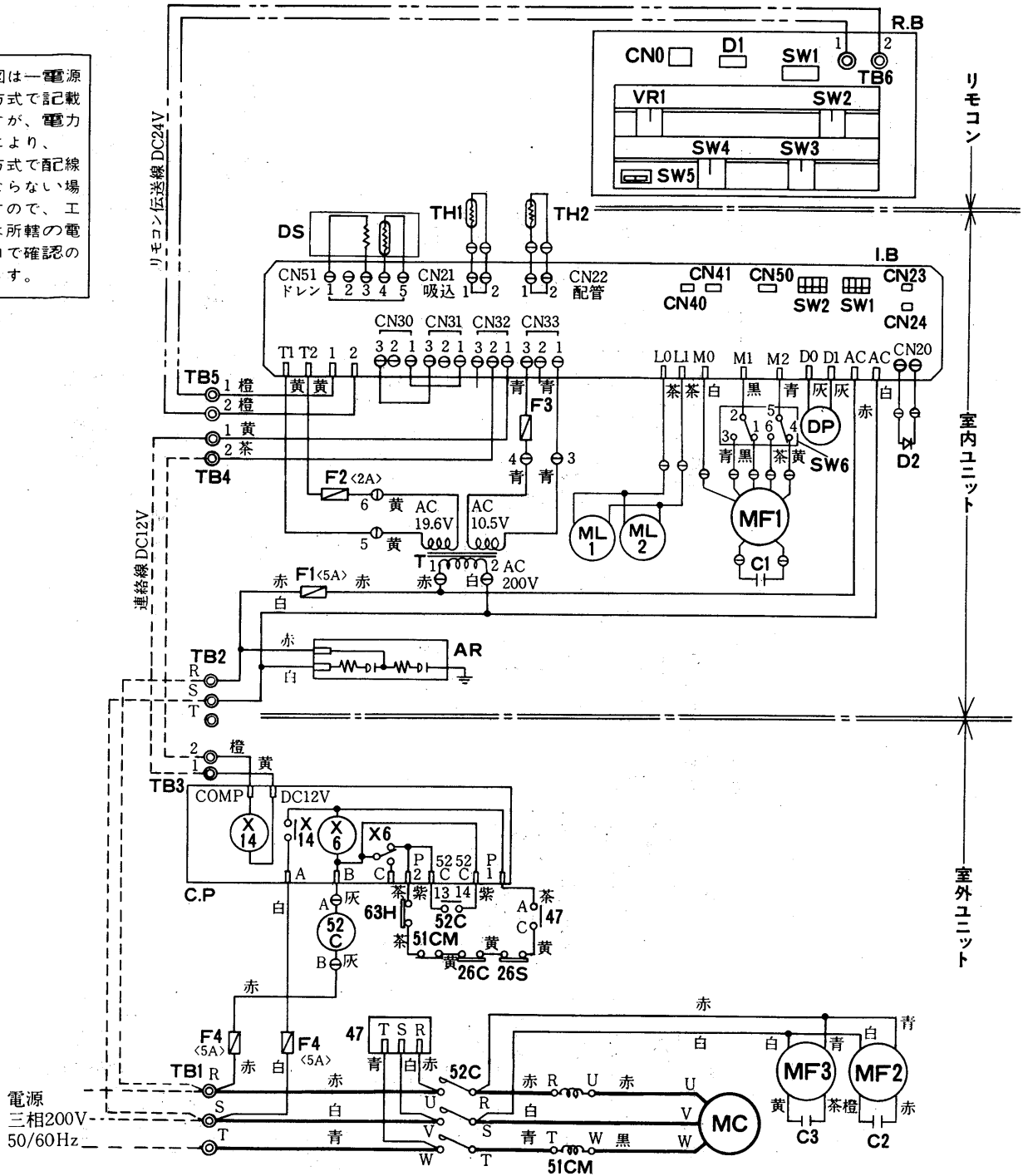

空  
冷  
式

記号説明

記号	名 称	記号	名 称	記号	名 称
MF1	送風機用電動機<室内インナーサーモ付>	SW5<R.B>	スイッチ<試運転>	C.P	コンプレッサプロテクタ<保護装置自己保持>
MF2・3	送風機用電動機<室外インナーサーモ付>	SW6	スイッチ<50/60Hz切換用>	TB1・2	端子盤<電源>
ML1・2	シングルバ用電動機	R.B	リモートコントローラボード	TB3・4	端子盤<室内外連絡線>
MC	圧縮機用電動機	D1	発光ダイオード<運転表示>	TB5・6	端子盤<リモコン伝送線>
51CM	過電流継電器<圧縮機>	VR1	可変抵抗器<温度設定>	CN50<L.B>	コネクタ<遠方表示用>
63H	圧力開閉器<高压>	TH1	サーミスタ<室温検知>	CN41<L.B>	コネクタ<冷房応急運転>
52C	電磁接触器<圧縮機>	TH2	サーミスタ<配管温度検知>	CN40<L.B>	コネクタ<標準運転>
26C	温度開閉器<圧縮機>	CN0<R.B>	コネクタ<タイマ接続用>	CN24<L.B>	コネクタ<順次始動タイマ用>
26S	温度開閉器<吸入配管<冷房凍結防止>>	I.B	室内コントローラボード	CN23<L.B>	コネクタ<自己診断用>
X6	補助継電器<保護>	D2	発光ダイオード<点検表示>	SW1<L.B>	スイッチ<自己診断/順次始動タイマ用>
X14	補助継電器<圧縮機>	F1・4	ヒューズ<5A>	SW2<L.B>	スイッチ<モード切換>
SW1<R.B>	スイッチ<運転入切>	F2	ヒューズ<2A>	47	逆相防止器
SW2<R.B>	スイッチ<運転モード切換>	F3	ヒューズ<1A>	DP	ドレンアップメカ
SW3<R.B>	スイッチ<送風強弱切換>	T	変圧器	DS	ドレンセンサー
SW4<R.B>	スイッチ<シングルルーバ>	C1~3	コンデンサ<送風機用電動機>	AR	サージアブソーバ

※注意事項はP122参照下さい。

電気特性は<P888>に掲載。

PC	PE	PL	PK	PS	PF	PA
----	----	----	----	----	----	----

電  
気

⇒ 配線本数

電源 室外ユニット 200V 3本 室内外連絡配線 2本  
 室内ユニット 200V 2本 リモコン配線 2本

PL-100AG形

本電気配線図は一電源一分岐回路方式で記載しておりますが、電力会社の地区により、二電源回路方式で配線しなければならない場合もありますので、工事に際しては所轄の電力会社の窓口で確認の上実施願います。

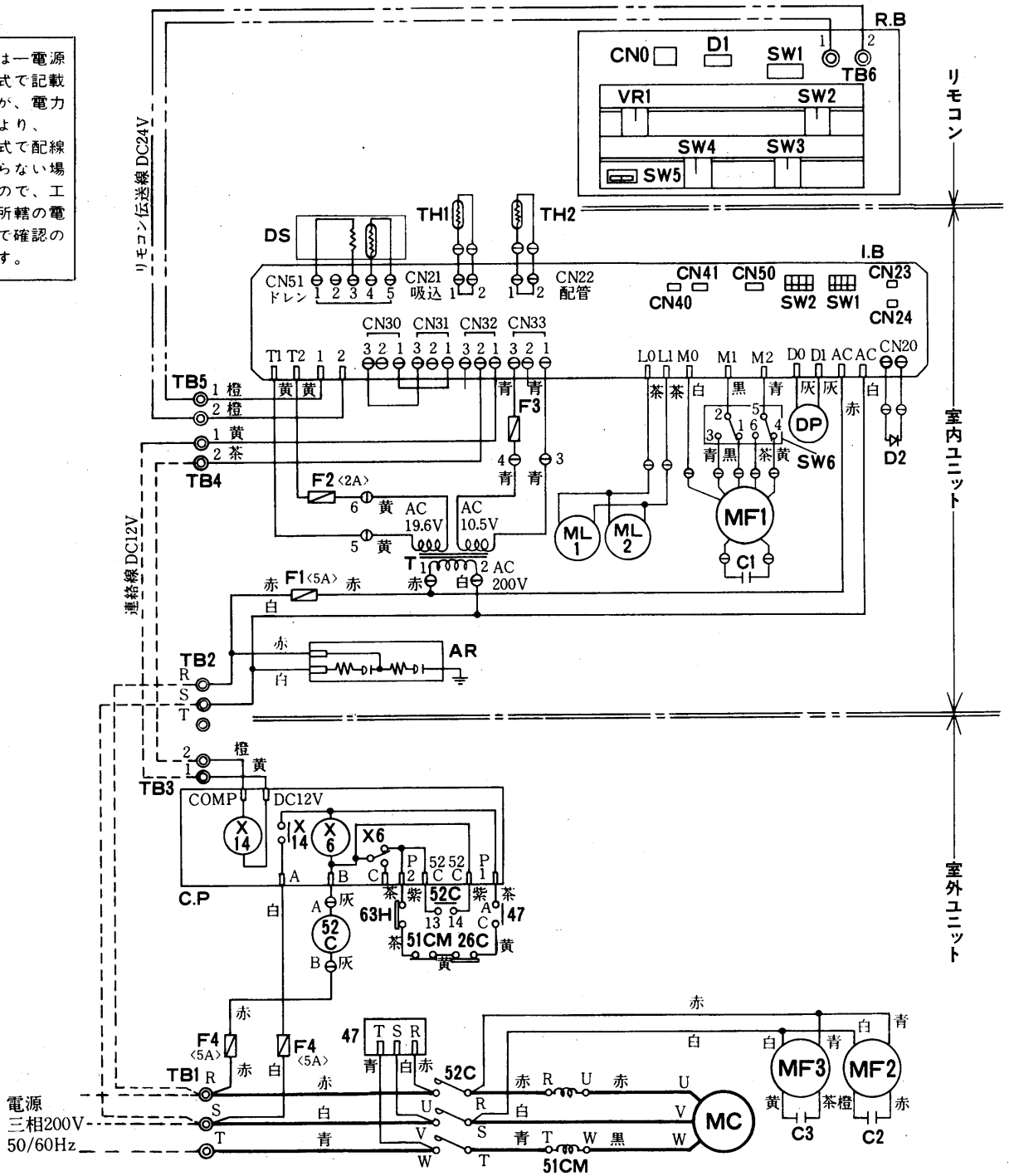

記号説明

記号	名称	記号	名称	記号	名称
MF1	送風機用電動機<室内インナーサーモ付>	SW6	スイッチ<50/60Hz切換用>	TB1・2	端子盤<電源>
MF2・3	送風機用電動機<室外インナーサーモ付>	R.B	リモートコントローラボード	TB3・4	端子盤<室内外連絡線>
ML1・2	シングルルーバ用電動機	D1	発光ダイオード<運転表示>	TB5・6	端子盤<リモコン伝送線>
MC	圧縮機用電動機	VR1	可変抵抗器<温度設定>	CN50<L.B>	コネクタ<遠方表示用>
51CM	過電流継電器<圧縮機>	TH1	サーミスタ<室温検知>	CN41<L.B>	コネクタ<冷房応急運転>
63H	圧力開閉器<高圧>	TH2	サーミスタ<配管温度検知>	CN40<L.B>	コネクタ<標準運転>
52C	電磁接触器<圧縮機>	CN0<R.B>	コネクタ<タイマ接続用>	CN24<L.B>	コネクタ<順次始動タイマ用>
26C	温度開閉器<圧縮機>	I.B	室内コントローラボード	CN23<L.B>	コネクタ<自己診断用>
X6	補助継電器<保護>	D2	発光ダイオード<点検表示>	SW1<I.B>	スイッチ<自己診断/順次始動タイマ用>
X14	補助継電器<圧縮機>	F1・4	ヒューズ<5A>	SW2<I.B>	スイッチ<モード切換>
SW1<R.B>	スイッチ<運転入切>	F2	ヒューズ<2A>	47	逆相防止器
SW2<R.B>	スイッチ<運転モード切換>	F3	ヒューズ<1A>	DP	ドレンアップメカ
SW3<R.B>	スイッチ<送風強弱切換>	T	変圧器	DS	ドレンセンサー
SW4<R.B>	スイッチ<シングルルーバ>	C1~3	コンデンサ<送風機用電動機>	AR	サージアブソーバ
SW5<R.B>	スイッチ<試運転>	C.P	コンプレッサプロテクタ<保護装置自己保持>		

※注意事項はP122参照下さい。

⇒ 電気特性は<P888>に掲載。

配線本数

電源	室外ユニット 200V	3本	室内外連絡配線	2本
	室内ユニット 200V	2本	リモコン配線	2本

PL-125AG形

本電気配線図は一電源一分岐回路方式で記載しておりますが、電力会社の地区により、二電源回路方式で配線しなければならない場合がありますので、工事に際しては所轄の電力会社の窓口で確認の上実施願います。

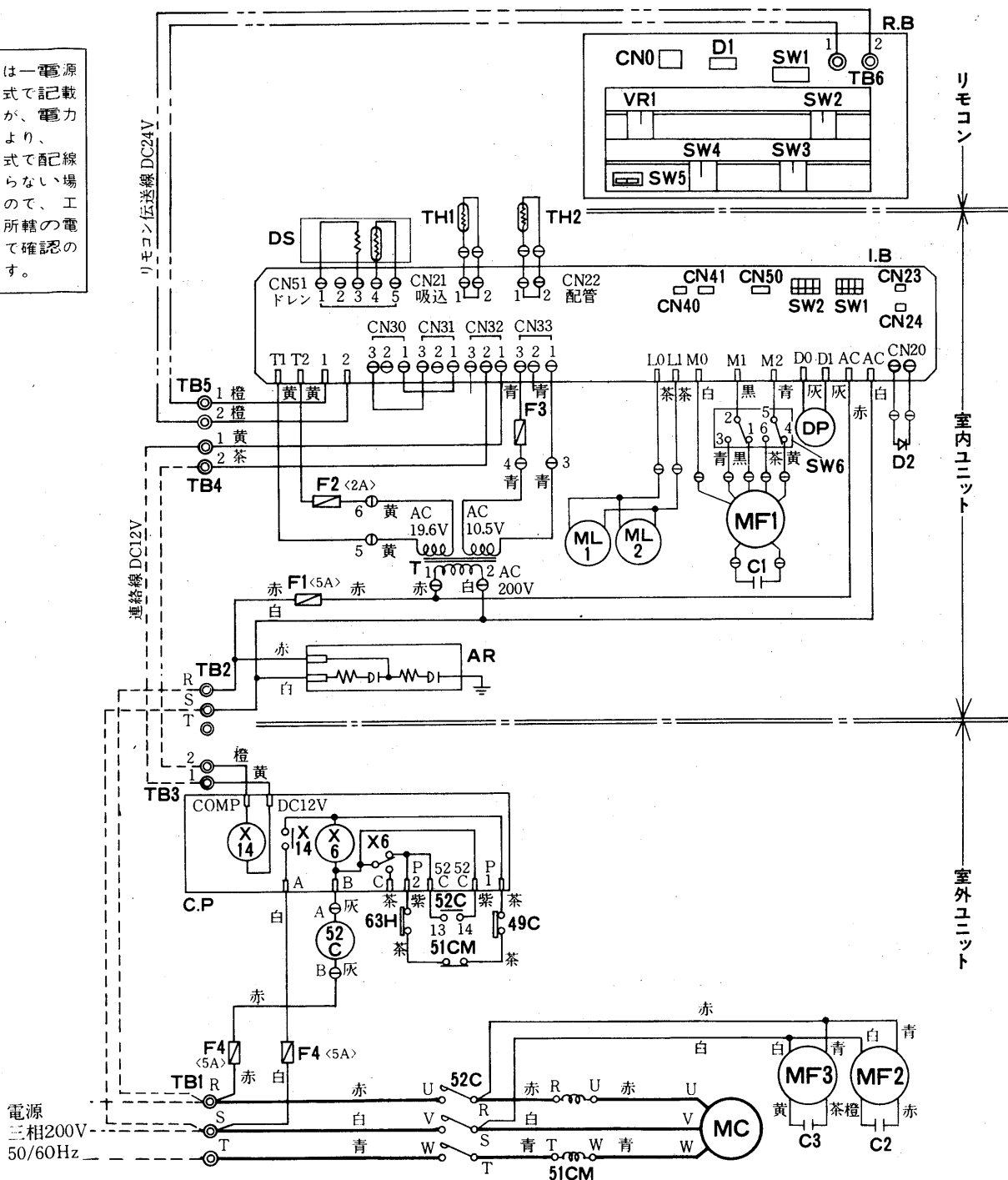

記号説明

記号	名称	記号	名称	記号	名称
MF1	送風機用電動機<室内インナーサーモ付>	SW4<R.B>	スイッチ<シングル>	C1~3	コンデンサ<送風機用電動機>
MF2・3	送風機用電動機<室外インナーサーモ付>	SW5<R.B>	スイッチ<試運転>	C.P	コンプレッサプロテクタ<保護装置自己保持>
ML1・2	シングルバ用電動機	SW6	スイッチ<50/60Hz切替用>	TB1・2	端子盤<電源>
MC	圧縮機用電動機	R.B	リモートコントローラボード	TB3・4	端子盤<室内外連絡線>
51CM	過電流継電器<圧縮機>	D1	発光ダイオード<運転表示>	TB5・6	端子盤<リモコン伝送線>
63H	圧力開閉器<高圧>	VR1	可変抵抗器<温度設定>	CN50<L.B>	コネクタ<遠方表示用>
52C	電磁接触器<圧縮機>	TH1	サーミスタ<室温検知>	CN41<L.B>	コネクタ<冷房応急運転>
49C	温度開閉器<圧縮機>	TH2	サーミスタ<配管温度検知>	CN40<L.B>	コネクタ<標準運転>
DP	ドレンアップメカ	CN0<R.B>	コネクタ<タイマ接続用>	CN24<L.B>	コネクタ<順次始動タイマ用>
DS	ドレンセンサー	I.B	室内コントローラボード	CN23<L.B>	コネクタ<自己診断用>
X6	補助継電器<保護>	D2	発光ダイオード<点検表示>	SW1<L.B>	スイッチ<自己診断/順次始動タイマ用>
X14	補助継電器<圧縮機>	F1・4	ヒューズ<5A>	SW2<L.B>	スイッチ<モード切替>
SW1<R.B>	スイッチ<運転入切>	F2	ヒューズ<2A>	AR	サージアブソーバ
SW2<R.B>	スイッチ<運転モード切替>	F3	ヒューズ<1A>		
SW3<R.B>	スイッチ<送風強弱切替>	T	変圧器		

※注意事項はP122参照下さい。

➡電気特性はP888に掲載。

PC	PE	PL	PK	PS	PF	PA
----	----	----	----	----	----	----

空  
冷  
式

電  
気

### PL-AGF・AG形共通注意事項

注1. 室外側電気配線は変更することがありますのでサービスに際しては必ず室外ユニットの電気配線を参照ください。

2. 連絡線は極性がありますので番号<1,2>に従い配線ください。リモコン伝送線は番号<1,2>を逆に配線してもかまいません。
3. ◎は端子盤、○はコネクタ、□は基板さし込み用タブを示します。
4. 応急運転……リモートコントローラ又は室内コントローラボードの故障により運転できない場合は、次のことを確認の上で応急運転ができます。

**確認項目** (1)圧縮機、送風機に異常がないことを確認してください。

(2)自己診断機能により異常箇所を点検してください。自己診断の結果、凍結保護、保護装置が作動している場合は原因を取り除かない限り応急運転できません。

#### 自己診断方法

室内コントローラ内のDIP SW1-1, 1-2の操作とLD1~4の表示により判定する。

DIP SW1-1, 1-2の 切換操作		<p>ON</p>	<p>ON</p>	<p>ON</p>
DL 点灯時の 内 容	LD1	点 検	送受信エラー	クロック<電源回路>異常
	LD2	運 転	凍 結	ドレンセンサ異常
	LD3	—	ドレンセンサ作動	配管センサ異常
	LD4	—	室外機異常	吸込センサ異常

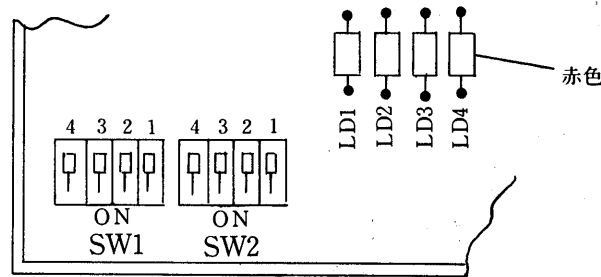

配置図

- 応急運転方法**
- (1)室内コントローラボード上のコネクタCN40をCN41に、差し換えてください。
  - (2)室外側の電源開閉器を入れてから次に室内側の電源開閉器を入れてください。
  - (3)シングルルーバは停止、室内送風機は弱風運転、圧縮機は連続運転となります。
  - (4)温調は作動しませんので長時間の運転はおやめください。

5. 試運転スイッチを試運転モードに設定すると室温に関係なく運転することができます。

#### お願い

室内側送風機は50Hz/60Hzの周波数切換えが必要です。工場出荷時は、電気品箱内のシーソスイッチ<SW6>は60Hz側にセットしてありますので、50Hz地区でご使用の場合は50Hz側にセットしてください。

(4)壁掛形<PK-AGF・AG形>セパレート

配線本数

電源 室外ユニット 200V 2本 室内外連絡配線 2本  
室内ユニット 200V 2本 リモコン配線 2本

PK-40SAGF形

本電気配線図は一電源一分岐回路方式で記載しておりますが、電力会社の地区により、二電源回路方式で配線しなければならない場合もありますので、工事に際しては所轄の電力会社の窓口で確認の上実施願います。

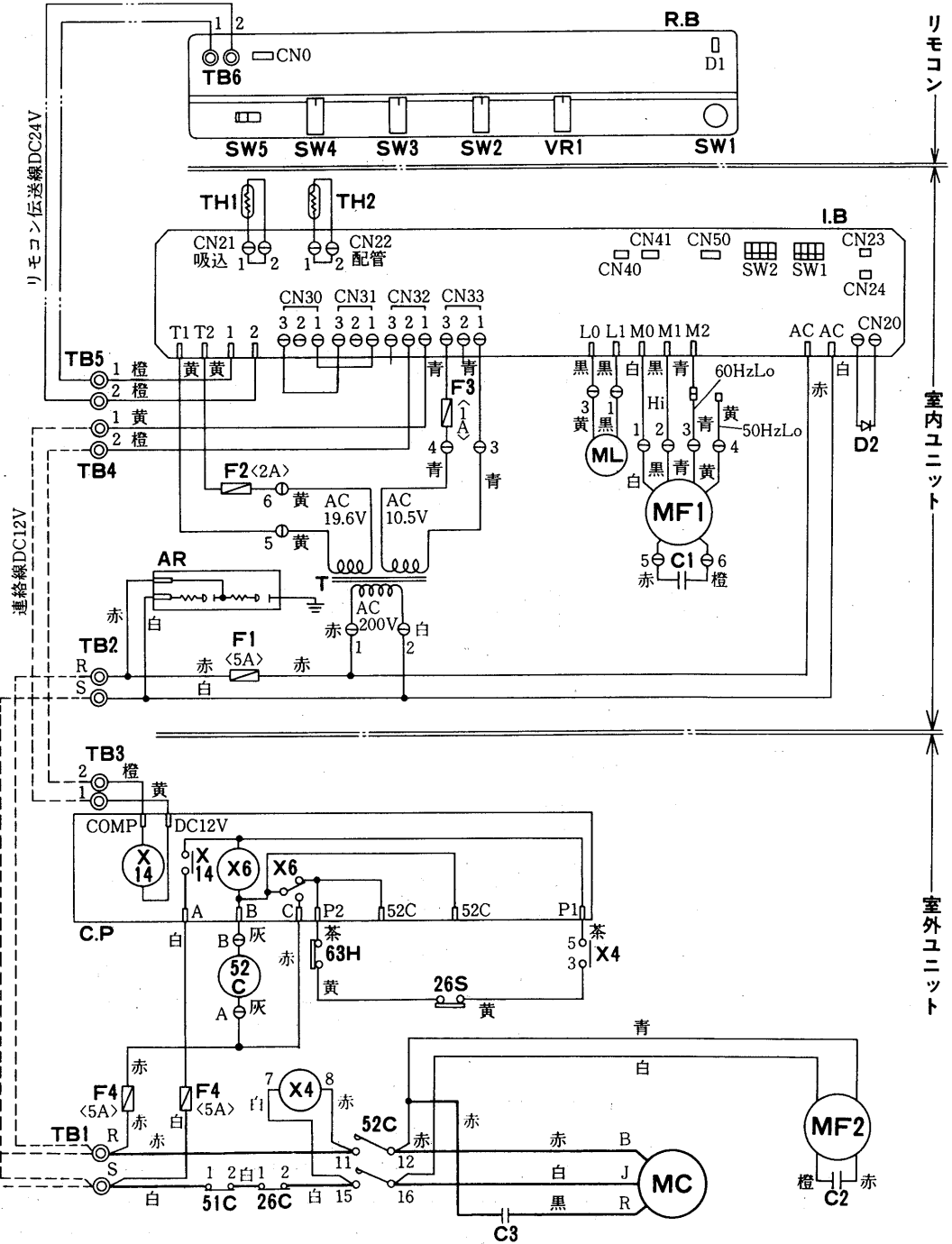

空  
冷  
式

リモコン  
室内ユニット  
室外ユニット

記号説明

記号	名称	記号	名称	記号	名称
MC	圧縮機用電動機	SW5<R.B>	スイッチ<試運転>	C3	運転コンデンサ<圧縮機>
MF1	送風機用電動機<室内><インナーサーモ付>	CN0<R.B>	コネクタ<タイマー接続用>	C.P	コンプレッサプロテクター<保護装置自己保持>
MF2	送風機用電動機<室外><インナーサーモ付>	R.B	リモートコントローラボード	TB1・2	端子盤<電源>
ML	シングル用電動機	D1	発光ダイオード<運転表示>	TB3・4	端子盤<室内外連絡線>
26S	温度開閉器<吸込配管<冷房時凍結防止>>	VR1	可変抵抗器<温度設定>	TB5・6	端子盤<リモコン伝送線>
51C	熱動過電流継電器<圧縮機>	TH1	サーミスタ<室温検知>	CN50<I.B>	コネクタ<遠方表示用>
26C	温度開閉器<圧縮機>	TH2	サーミスタ<配管温度検知>	CN41<I.B>	コネクタ<冷房応急運転>
52C	電磁接触器<圧縮機>	63H	圧力開閉器<高圧>	CN40<I.B>	コネクタ<標準運転>
X4	補助継電器<圧縮機保護>	I.B	室内コントローラボード	CN24<I.B>	コネクタ<順次始動タイマ用>
X6	補助継電器<保護>	D2	発光ダイオード<点検表示>	CN23<I.B>	コネクタ<自己診断用>
X14	補助継電器<圧縮機>	F1・4	ヒューズ<5A>	SW1<I.B>	スイッチ<自己診断/順次始動タイマ用>
SW1<R.B>	スイッチ<運転入切>	F2	ヒューズ<2A>	SW2<I.B>	スイッチ<モード切替>
SW2<R.B>	スイッチ<運転モード切替>	F3	ヒューズ<1A>	AR	サージアブソーバ
SM3<R.B>	スイッチ<送風強弱切替>	T	変圧器		
SW4<R.B>	スイッチ<シングル用>	C1・2	コンデンサ<送風機>		

※注意事項はP130参照下さい。

➡電気特性は<P889>に掲載。

電  
気



PK-40AGF形

配線本数

電源	室外ユニット	200V	3本	室内外連絡配線	2本
	室内ユニット	200V	2本	リモコン配線	2本

本電気配線図は一電源一分岐回路方式で記載しておりますが、電力会社の地区により、二電源回路方式で配線しなければならない場合もありますので、工事に際しては所轄の電力会社の窓口で確認の上実施願います。

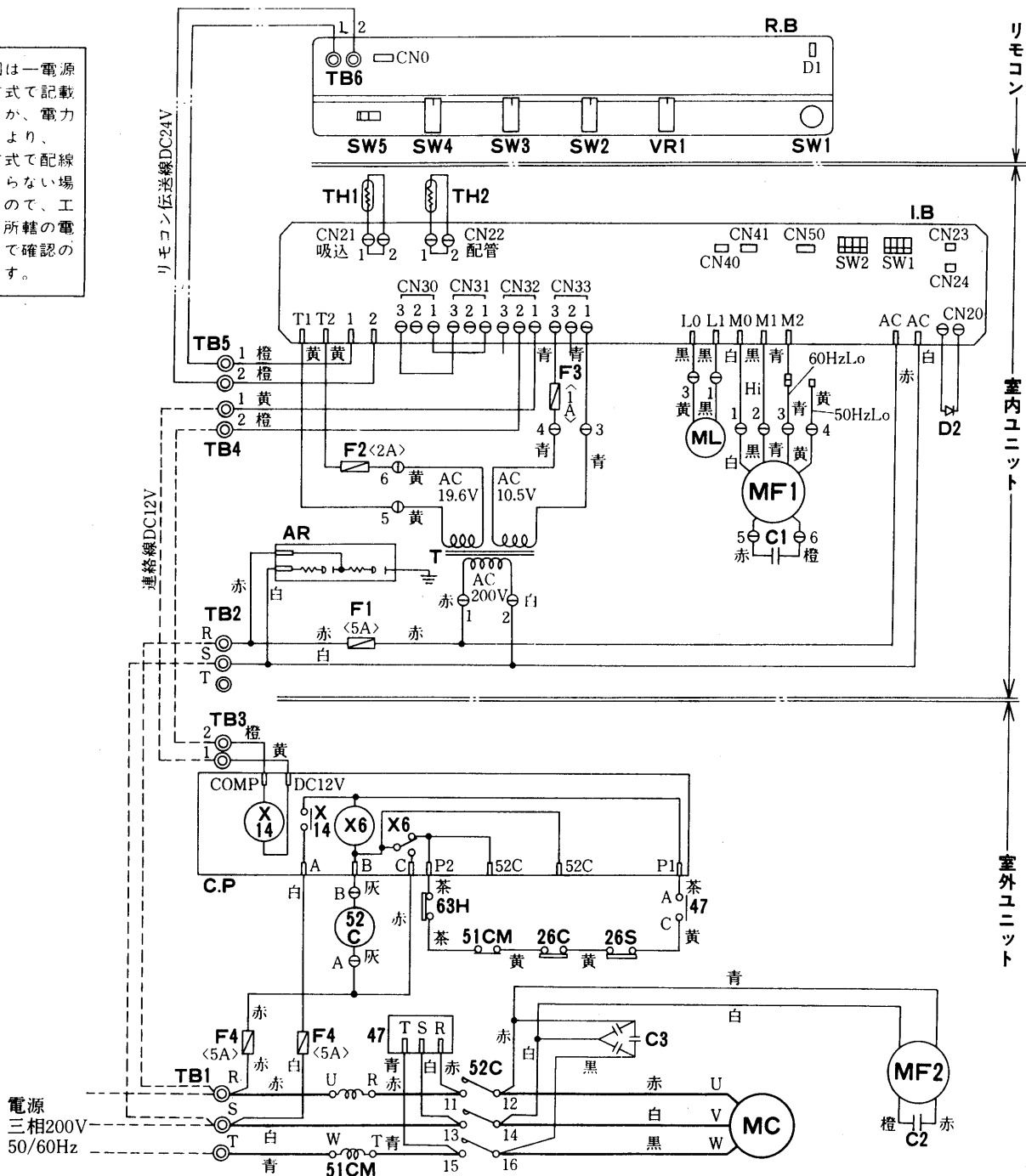

記号説明

記号	名称	記号	名称	記号	名称
MC	圧縮機用電動機	SW5<R.B>	スイッチ<試運転>	C.P	コンプレッサプロテクト<保護装置自己保持>
MF1	送風機用電動機<室内><インナーサーモ付>	CN0<R.B>	コネクタ<タイマー接続用>	TB1・2	端子盤<電源>
MF2	送風機用電動機<室外><インナーサーモ付>	R.B	リモートコントローラボード	TB3・4	端子盤<室内外連絡線>
ML	シングルルーバ用電動機	D1	発光ダイオード<運転表示>	TB5・6	端子盤<リモコン伝送線>
26S	温度開閉器<吸込配管<冷房時凍結防止>>	VR1	可変抵抗器<温度設定>	CN50<L.B>	コネクタ<遠方表示用>
51CM	過電流継電器<圧縮機>	TH1	サーミスタ<室温検知>	CN41<L.B>	コネクタ<冷房応急運転>
26C	温度開閉器<圧縮機>	TH2	サーミスタ<配管温度検知>	CN40<L.B>	コネクタ<標準運転>
52C	電磁接触器<圧縮機>	LB	室内コントローラボード	CN24<L.B>	コネクタ<順次始動タイム用>
47	逆相防止器	LB	室内コントローラボード	CN23<L.B>	コネクタ<自己診断用>
X6	補助継電器<保護>	F1・4	ヒューズ<5A>	SW1<L.B>	スイッチ<自己診断/順次始動タイム用>
SW1<R.B>	スイッチ<運転入切>	F2	ヒューズ<2A>	SW2<L.B>	スイッチ<モード切替>
SW2<R.B>	スイッチ<運転モード切替>	F3	ヒューズ<1A>	63H	圧力開閉器<高圧>
SW3<R.B>	スイッチ<送風強弱切替>	T	変圧器	AR	サーミアブソーバ
SW4<R.B>	スイッチ<シングルルーバ>	C1・2	コンデンサ<送風機>		
		C3	進相コンデンサ<圧縮機>		

※注意事項はPI30参照下さい。

➡電気特性は<P889>に掲載。

配線本数

電源 室外ユニット 200V 2本 室内外連絡配線 2本  
 室内ユニット 200V 2本 リモコン配線 2本

PK-45SAGF形  
 PK-50SAGF形

本電気配線図は一電源一分岐回路方式で記載しておりますが、電力会社の地区により、二電源回路方式で配線しなければならない場合もありますので、工事に際しては所轄の電力会社の窓口で確認の上実施願います。

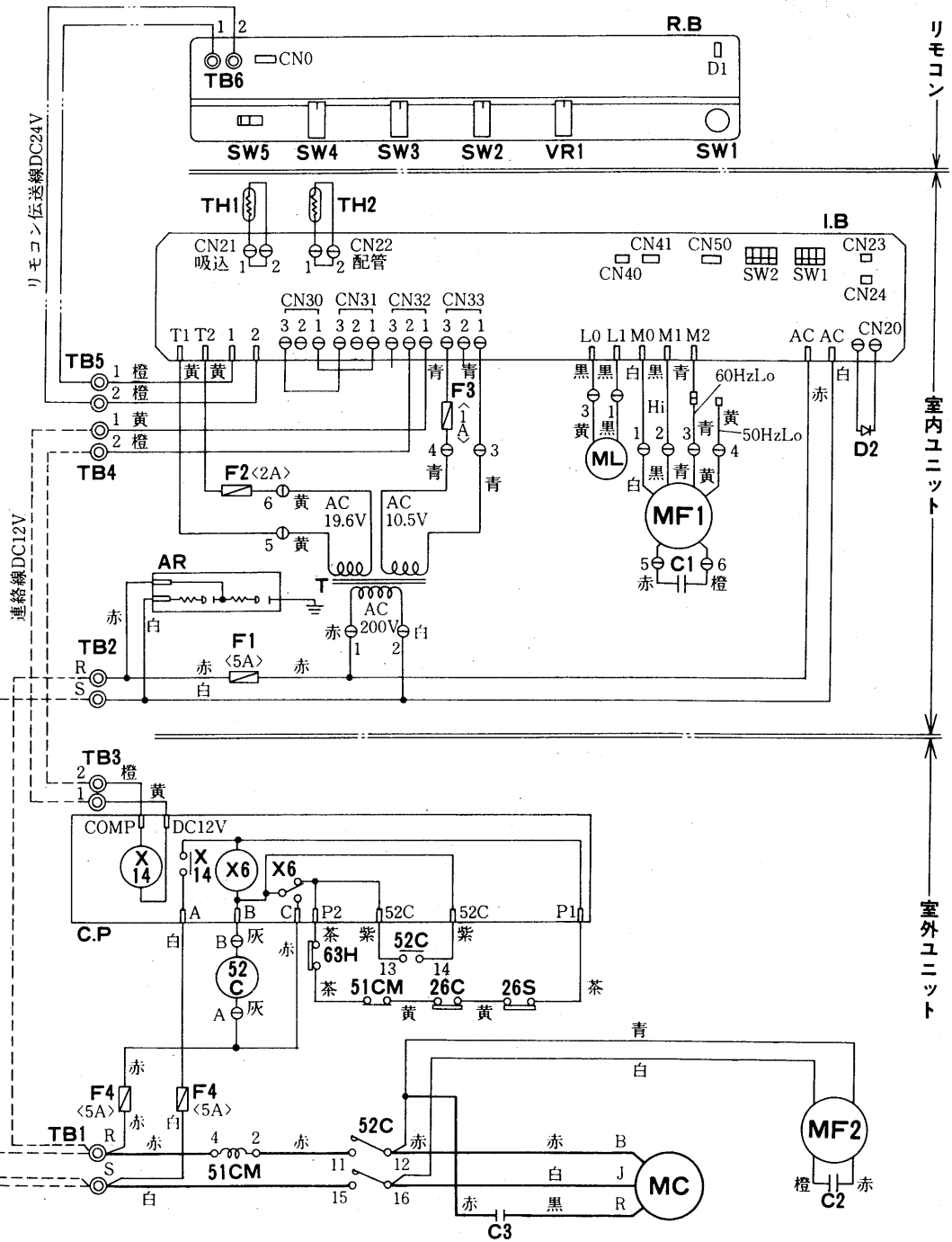

空  
冷  
式

リモコン  
室内ユニット  
室外ユニット

記号説明

記号	名 称	記号	名 称	記号	名 称
MC	圧縮機用電動機	SW5<R.B>	スイッチ<試運転>	C1・2	コンデンサ<送風機>
MF1	送風機用電動機<室内><インナーサーモ付>	CN0<R.B>	コネクタ<タイマー接続用>	C3	運転コンデンサ<圧縮機>
MF2	送風機用電動機<室外><インナーサーモ付>	R.B	リモートコントローラボード	C.P	コンプレッサプロテクター<保護装置自己保持>
ML	シングルルーバ用電動機	D1	発光ダイオード<運転表示>	TB1・2	端子盤<電源>
26S	温度開閉器<吸込配管<冷房時凍結防止>>	VR1	可変抵抗器<温度設定>	TB3・4	端子盤<室内外連絡線>
51CM	過電流継電器<圧縮機>	TH1	サーミスタ<室温検知>	TB5・6	端子盤<リモコン伝送線>
26C	温度開閉器<圧縮機>	TH2	サーミスタ<配管温度検知>	CN50<I.B>	コネクタ<遠方表示用>
52C	電磁接触器<圧縮機>	I.B	室内コントローラボード	CN41<I.B>	コネクタ<冷房応急運転>
X6	補助継電器<保護>	63H	圧力開閉器<高圧>	CN40<I.B>	コネクタ<標準運転>
X14	補助継電器<圧縮機>	D2	発光ダイオード<点検表示>	CN24<I.B>	コネクタ<順次始動タイマ用>
SW1<R.B>	スイッチ<運転モード切替>	F1・4	ヒューズ<5A>	CN23<I.B>	コネクタ<自己診断用>
SW2<R.B>	スイッチ<運転モード切替>	F2	ヒューズ<2A>	SW1<I.B>	スイッチ<自己診断/順次始動タイマ用>
SW3<R.B>	スイッチ<送風強弱切替>	F3	ヒューズ<1A>	SW2<I.B>	スイッチ<モード切替>
SW4<R.B>	スイッチ<シングルルーバ>	T	変圧器	AR	サージアブソーバ

※注意事項はP130参照下さい。

➡電気特性はP889に掲載。

電  
気

配線本数

電源	室外ユニット	200V	3本	室内外連絡配線	2本
	室内ユニット	200V	2本	リモコン配線	2本

PK-45AGF形  
PK-50AGF形

本電気配線図は一電源一分岐回路方式で記載しておりますが、電力会社の地区により、二電源回路方式で配線しなければならない場合もありますので、工事に際しては所轄の電力会社の窓口で確認の上実施願います。

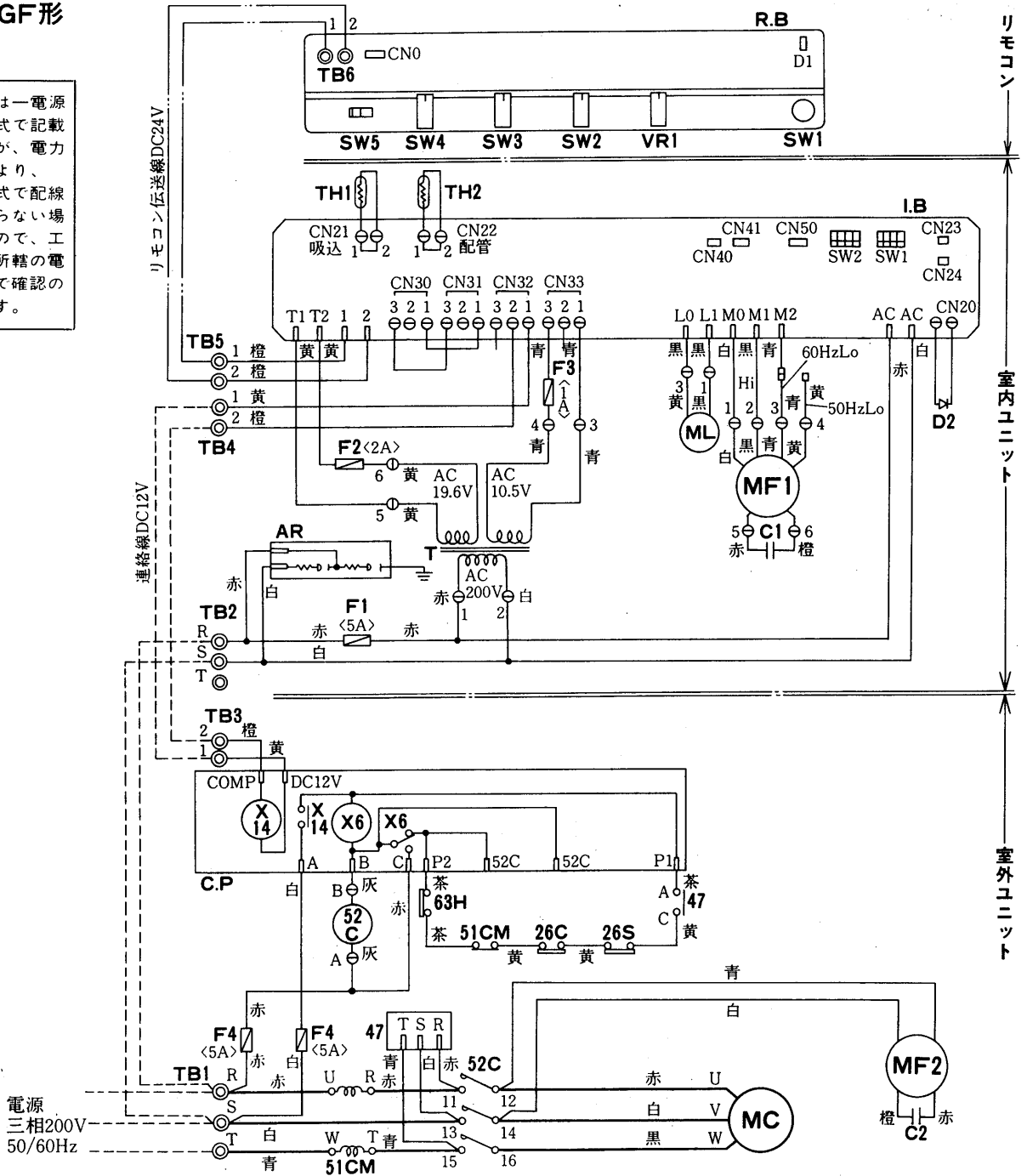

記号説明

記号	名称	記号	名称	記号	名称
MC	圧縮機用電動機	SW3<R.B>	スイッチ<送風強弱切換>	T	変圧器
MF1	送風機用電動機<室内>(インナーサーモ付)	SW4<R.B>	スイッチ<シングルルーバ>	C1・2	コンデンサ<送風機>
MF2	送風機用電動機<室外>(インナーサーモ付)	SW5<R.B>	スイッチ<試運転>	C.P	コンプレッサプロテクタ<保護装置自己保持>
ML	シングルルーバ用電動機	CN0<R.B>	コネクタ<タイマー接続用>	TB1・2	端子盤<電源>
26S	温度開閉器<吸込配管<冷房時凍結防止>>	R.B	リモートコントローラボード	TB3・4	端子盤<室内外連絡線>
51CM	過電流継電器<圧縮機>	D1	発光ダイオード<運転表示>	TB5・6	端子盤<リモコン伝送線>
26C	温度開閉器<圧縮機>	VR1	可変抵抗器<温度設定>	CN50<I.B>	コネクタ<遠方表示用>
52C	電磁接触器<圧縮機>	TH1	サーミスタ<室温検知>	CN41<I.B>	コネクタ<冷房応急運転>
47	逆相防止器	TH2	サーミスタ<配管温度検知>	CN40<I.B>	コネクタ<標準運転>
63H	圧力開閉器<高圧>	I.B	室内コントローラボード	CN24<I.B>	コネクタ<順次始動タイマ用>
X6	補助継電器<保護>	D2	発光ダイオード<点検表示>	CN23<I.B>	コネクタ<自己診断用>
X14	補助継電器<圧縮機>	F1・4	ヒューズ<5A>	SW1<I.B>	スイッチ<自己診断/順次始動タイマ用>
SW1<R.B>	スイッチ<運転入切>	F2	ヒューズ<2A>	SW2<I.B>	スイッチ<モード切換>
SW2<R.B>	スイッチ<運転モード切換>	F3	ヒューズ<1A>	AR	サージアブソーバ

※注意事項はPI30参照下さい。

➡電気特性は<P889>に掲載。

PK-56AG2F形  
PK-63AG2F形

配線本数

電源 室外ユニット 200V 3本 室内外連絡配線 2本  
室内ユニット 200V 2本 リモコン配線 2本

本電気配線図は一電源一分岐回路方式で記載しておりますが、電力会社の地区により、二電源回路方式で配線しなければならない場合もありますので、工事に際しては所轄の電力会社の窓口で確認の上実施願います。

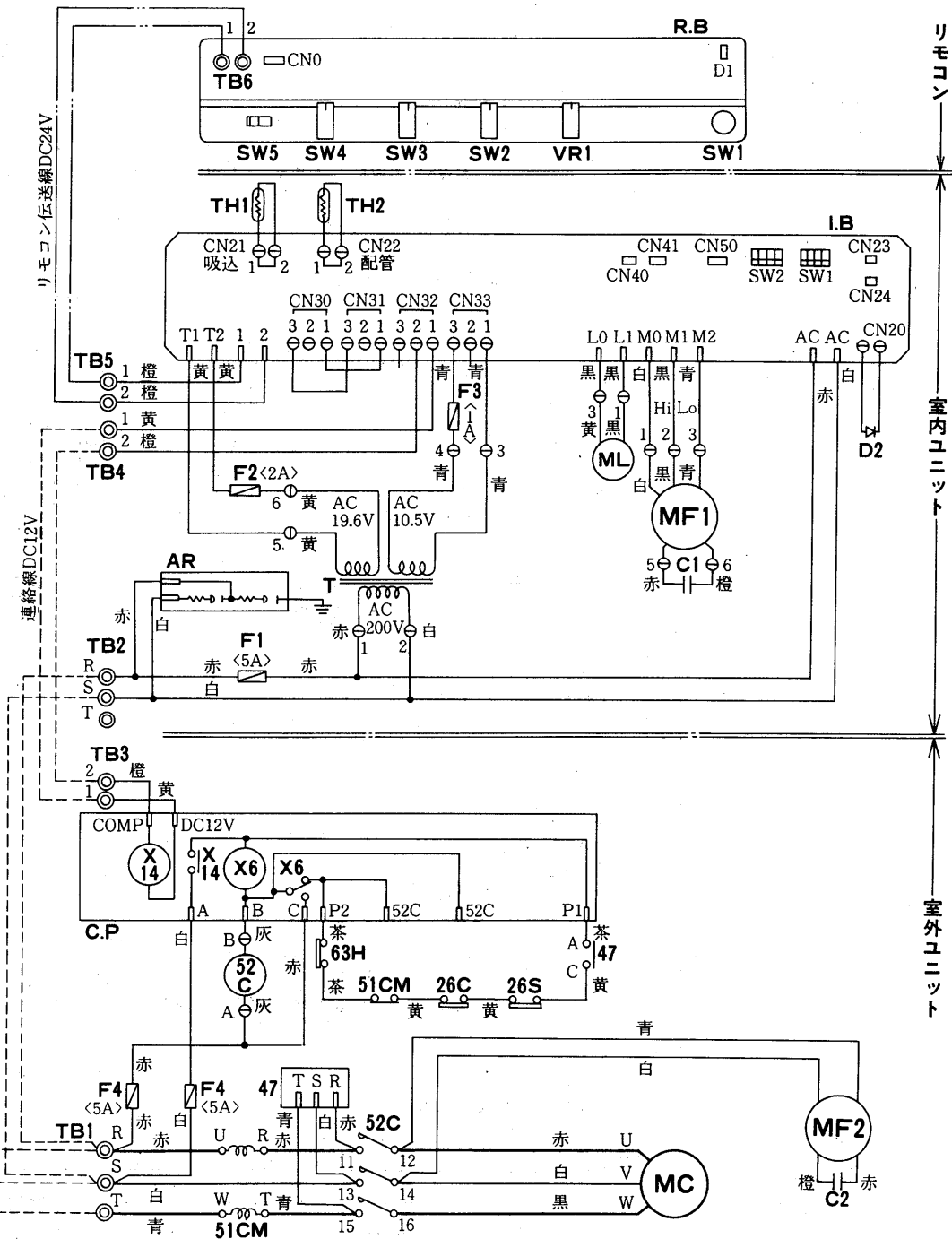

空  
冷  
式

リモコン  
室内ユニット  
室外ユニット

記号説明

記号	名称	記号	名称	記号	名称
MC	圧縮機用電動機	SW4<R.B>	スイッチ<シングルレバ>	C1・2	コンデンサ<送風機>
MF1	送風機用電動機<室内>(インナーサーモ付)	SW5<R.B>	スイッチ<試運転>	C.P	コンプレッサプロテクタ<保護装置自己保持>
MF2	送風機用電動機<室外>(インナーサーモ付)	CN0<R.B>	コネクタ<タイマ接続用>	TB1・2	端子盤<電源>
ML	シングルレバ用電動機	R.B	リモートコントローラボード	TB3・4	端子盤<室内外連絡線>
26S	温度開閉器<吸込配管<冷房時凍結防止>>	D1	発光ダイオード<運転表示>	TB5・6	端子盤<リモコン伝送線>
51CM	過電流継電器<圧縮機>	VR1	可変抵抗器<温度設定>	CN50<I.B>	コネクタ<遠方表示用>
26C	温度開閉器<圧縮機>	TH1	サーミスタ<室温検知>	CN41<I.B>	コネクタ<冷房応急運転>
52C	電磁接触器<圧縮機>	TH2	サーミスタ<配管温度検知>	CN40<I.B>	コネクタ<標準運転>
47	逆相防止器	I.B	室内コントローラボード	CN24<I.B>	コネクタ<順次始動タイマ用>
X6	補助継電器<保護>	D2	発光ダイオード<点検表示>	CN23<I.B>	コネクタ<自己診断用>
X14	補助継電器<圧縮機>	F1・4	ヒューズ<5A>	SW1<I.B>	スイッチ<自己診断/順次始動タイマ用>
SW1<R.B>	スイッチ<運転入切>	F2	ヒューズ<2A>	SW2<I.B>	スイッチ<モード切換>
SW2<R.B>	スイッチ<運転モード切換>	F3	ヒューズ<1A>	63H	圧力開閉器<高圧>
SW3<R.B>	スイッチ<送風強弱切換>	T	変圧器	AR	サージアブソーバ

※注意事項はPI30参照下さい。

➡電気特性は<P889>に掲載。

電  
気

配線本数

電源 室外ユニット 200V 3本 室内外連絡配線 2本  
 室内ユニット 200V 2本 リモコン配線 2本

PK-71AGF形

本電気配線図は一電源一分岐回路方式で記載しておりますが、電力会社の地区により、二電源回路方式で配線しなければならない場合もありますので、工事に際しては所轄の電力会社の窓口で確認の上実施願います。

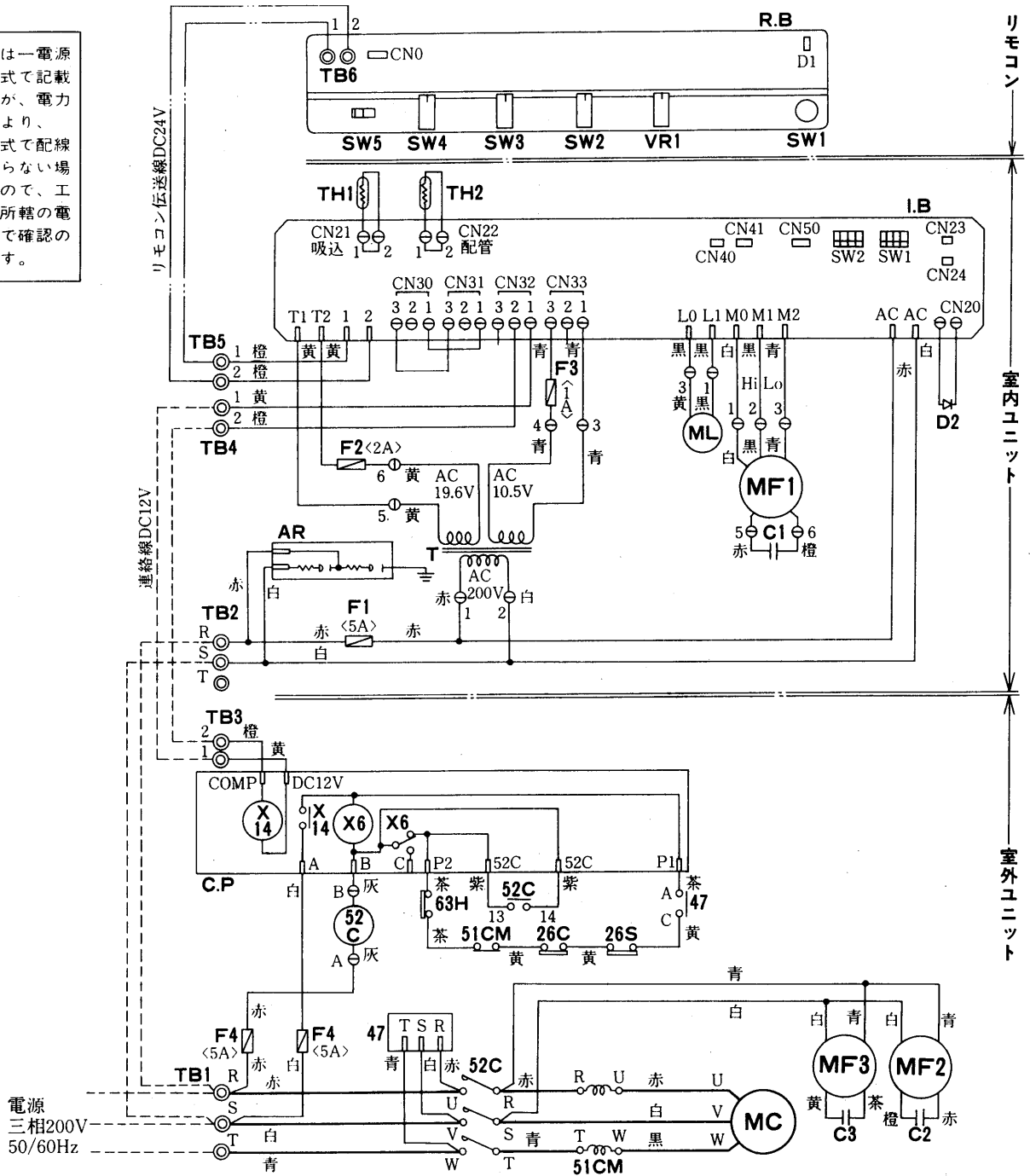

記号説明

記号	名称	記号	名称	記号	名称
MC	圧縮機用電動機	SW4<R.B>	スイッチ<シングルレバ>	C1・2・3	コンデンサ<送風機>
MF1	送風機用電動機<室内>(インナーサーモ付)	SW5<R.B>	スイッチ<試運転>	C.P	コンプレッサプロテクタ<保護装置自己保持>
MF2・3	送風機用電動機<室外>(インナーサーモ付)	CN0<R.B>	コネクタ<タイマ接続用>	TB1・2	端子盤<電源>
ML	シングルレバ用電動機	R.B	リモートコントローラボード	TB3・4	端子盤<室内外連絡線>
26S	温度開閉器<吸込配管<冷房時凍結防止>>	D1	発光ダイオード<運転表示>	TB5・6	端子盤<リモコン伝送線>
51CM	過電流継電器<圧縮機>	VR1	可変抵抗器<温度設定>	CN50<I.B>	コネクタ<遠方表示用>
26C	温度開閉器<圧縮機>	TH1	サーミスタ<室温検知>	CN41<I.B>	コネクタ<冷房応急運転>
52C	電磁接触器<圧縮機>	TH2	サーミスタ<配管温度検知>	CN40<I.B>	コネクタ<標準運転>
47	逆相防止器	I.B	室内コントローラボード	CN24<I.B>	コネクタ<順次始動タイマ用>
X6	補助継電器<保護>	D2	発光ダイオード<点検表示>	CN23<I.B>	コネクタ<自己診断用>
X14	補助継電器<圧縮機>	F1・4	ヒューズ<5A>	SW1<I.B>	スイッチ<自己診断/順次始動タイマ用>
SW1<R.B>	スイッチ<運転入切>	F2	ヒューズ<2A>	SW2<I.B>	スイッチ<モード切換>
SW2<R.B>	スイッチ<運転モード切換>	F3	ヒューズ<1A>	63H	圧力開閉器<高圧>
SW3<R.B>	スイッチ<送風強弱切換>	T	変圧器	AR	サージアブソーバ

※注意事項はPI30参照下さい。

➡電気特性はくP889に掲載。

配線本数

電源 室外ユニット 200V 3本 室内外連絡配線 2本  
 室内ユニット 200V 2本 リモコン配線 2本

PK-100AG形

本電気配線図は一電源一分岐回路方式で記載しておりますが、電力会社の地区により、二電源回路方式で配線しなければならない場合もありますので、工事に際しては所轄の電力会社の窓口で確認の上実施願います。

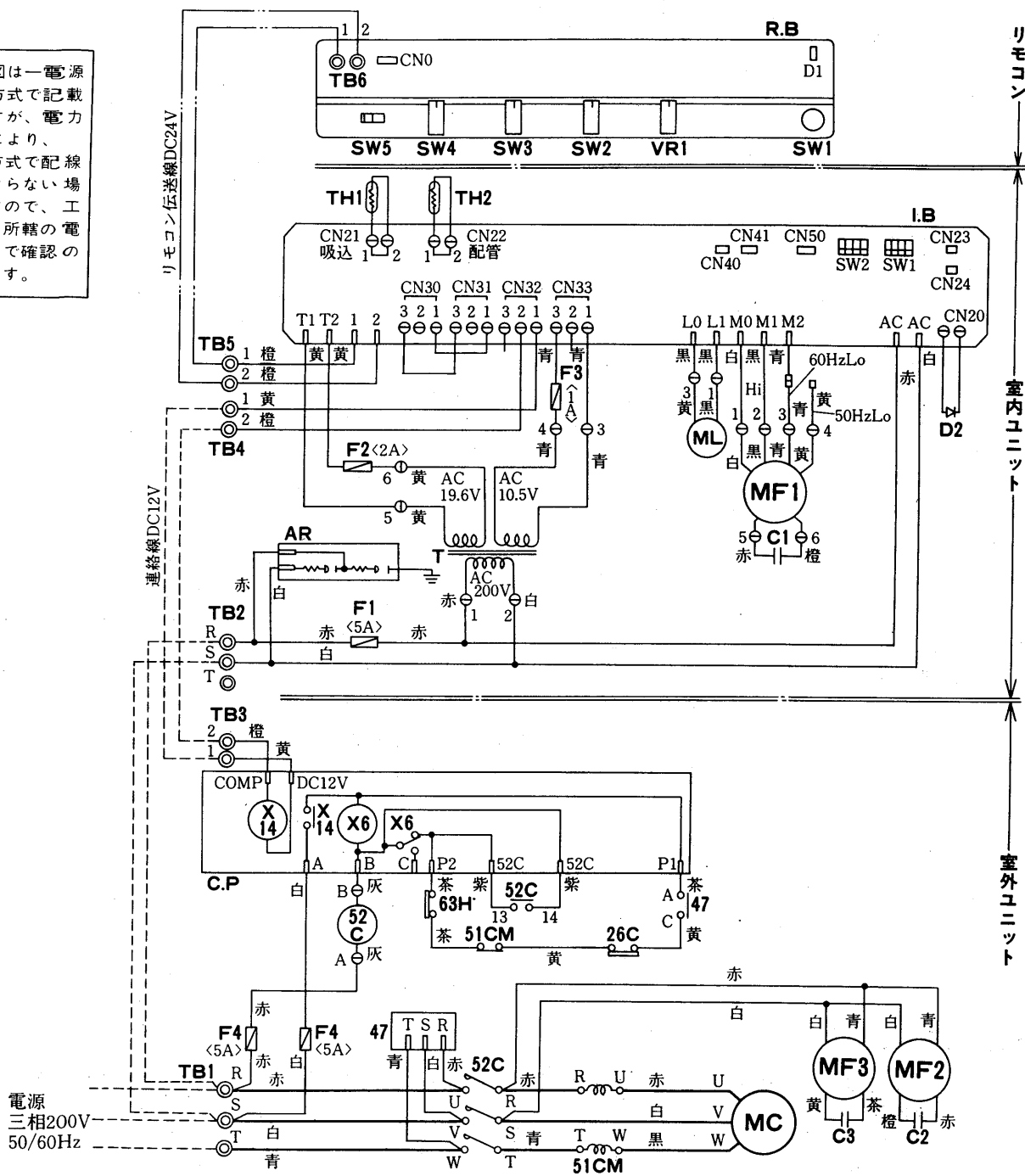

空  
冷  
式

電  
気

記号説明

記号	名称	記号	名称	記号	名称
MC	圧縮機用電動機	SW4<R.B>	スイッチ<シングルレバ>	T	変圧器
MF1	送風機用電動機<室内><インナーサーモ付>	SW5<R.B>	スイッチ<試運転>	C.P	コンプレッサ保護タ(保護装置自己保持)
MF2・3	送風機用電動機<室外><インナーサーモ付>	CN0<R.B>	コネクタ<タイマ接続用>	TB1・2	端子盤<電源>
51CM	過電流継電器<圧縮機>	CN20<R.B>	コネクタ<リモコン伝送線>	TB3・4	端子盤<室内外連絡線>
52C	電磁接触器<圧縮機>	CN21	コネクタ<遠方表示用>	TB5・6	端子盤<リモコン伝送線>
ML	インダクタ用電動機	CN22	コネクタ<冷房応急運転>	CN50<I.B>	コネクタ<標準運転>
63H	圧力開閉器<高圧>	CN30	コネクタ<順次始動タイマ用>	CN41<I.B>	コネクタ<自己診断用>
47	逆相防止器	CN31	コネクタ<自己診断/順次始動タイマ用>	CN40<I.B>	コネクタ<モード切替>
26C	温度開閉器<圧縮機>	CN32	コネクタ<サーミア>	AR	サーミアブソーバ
X6	補助継電器<保護>	CN33	コネクタ<サーミア>		
X14	補助継電器<圧縮機>	CN40	コネクタ<サーミア>		
SW1<R.B>	スイッチ<運転モード切替>	CN41	コネクタ<サーミア>		
SW2<R.B>	スイッチ<送風強弱切替>	CN23	コネクタ<サーミア>		
SW3<R.B>	スイッチ<送風強弱切替>	CN24	コネクタ<サーミア>		

※注意事項はP130参照下さい。

➡電気特性は<P889>に掲載。

### PK-AGF・AG形共通注意事項

注1. 室外側電気配線は変更することがありますのでサービスに際しては必ず室外ユニットの電気配線を参照ください。

2. 連絡線は極性がありますので番号<1, 2>に従い配線ください。リモコン伝送線は番号<1, 2>を逆に配線してもかまいません。
3. ◎は端子盤, ⊖はコネクター, □は基板さし込み用タブ, —□—, □—は50Hz/60Hz切換用タブを示します。
4. 応急運転……リモートコントローラ又は室内コントローラボードの故障により運転できない場合は、次のことを確認の上で応急運転ができます。

**確認項目** (1)圧縮機, 送風機に異常がないことを確認してください。

(2)自己診断機能により異常箇所を点検してください。自己診断の結果, 凍結保護, 保護装置が作動している場合は原因を取り除かない限り応急運転できません。

#### 自己診断方法

室内コントローラ内のDIP SW1-1, 1-2の操作とLD1~4の表示により判定する。

DIP SW1-1, 1-2 の切換操作		ON	ON	ON
LD 点灯時の 内容	LD1	点検	送受信エラー	クロック<電源回路>異常
	LD2	運転	凍結	—
	LD3	—	—	配管センサ異常
	LD4	—	室外機異常	吸込センサ異常

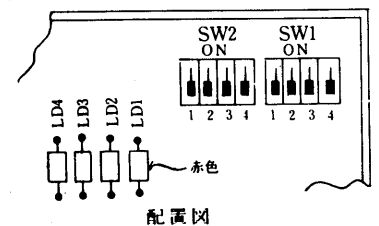

- 応急運転方法**
- (1)室内コントローラボード上のコネクターCN40をCN41に差し換えてください。
  - (2)室外側の電源開閉器を入れてから次に室内側の電源開閉器を入れてください。
  - (3)シングルルーバは停止, 室内送風機は弱風運転, 圧縮機は連続運転となります。
  - (4)温調は作動しませんので長時間の運転はおやめください。

5. 試運転スイッチを試運転モードに設定すると室温に関係なく運転することができます。

#### お願い<PK-40,45,50<S>AGF,100AG形のみ>

室内側送風機は50Hz/60Hzの周波数切換が必要です。工場出荷時は電気品箱内の結線は60Hzにセットしてありますので, 50Hz地区でご使用の場合は50Hz用に結線願います。

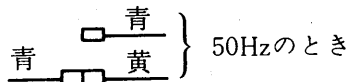

### ●システムコントロールについて

リモコン1個で16台まで標準仕様でグループ制御

2マイコン無極性2線式によるシステムコントロールで, エアコンを1秒間隔に16ステップまで1リモコンによる順次起動ができます。

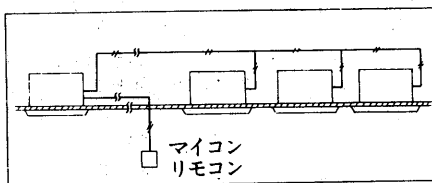

本図はPL<H>-AG・BG形のみになっていますが, PC<H>-AG形, PK<H>-AG形, PE<H><L>-AG形にも共通で使用できます。

遠方制御とともに手元制御ができます

専用のアダプター<別売>に現地工事でリレーと遠方・手元切換スイッチを接続するだけです。

- 遠方制御で一斉スタート
- 遠方制御で一斉停止
- 遠方を解除してリモコンでの手元制御ができます。

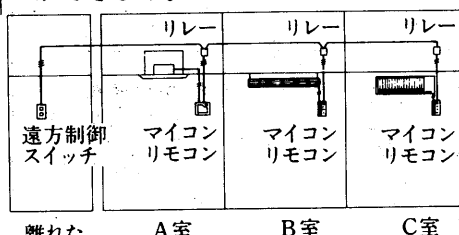

離れた別の部屋 A室 B室 C室

リモコンを離れた部屋にまとめて個別制御

リモコンコードは無極性2線式で, 500mまで延長できますから, 離れた部屋の最適な位置にリモコンを集中セットするだけで, 1カ所ですべてのエアコンの個別制御ができます。

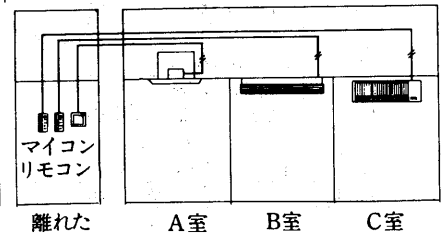

離れた別の部屋 A室 B室 C室

詳細については別途ご相談下さい。

(5)床置形<PS-GF・G形>  
セパレート  
PS-50GF形

配線本数

電源 室外ユニット 200V 3本 室内外連絡配線 2本  
室内ユニット 200V 2本  
コントローラ

電気特性は<P890>に掲載。

本電気配線図は一電源一分岐回路方式で記載しておりますが、電力会社の地区により、二電源回路方式で配線しなければならない場合もありますので、工事に際しては所轄の電力会社の窓口で確認の上実施願います。

※作動説明はP398参照

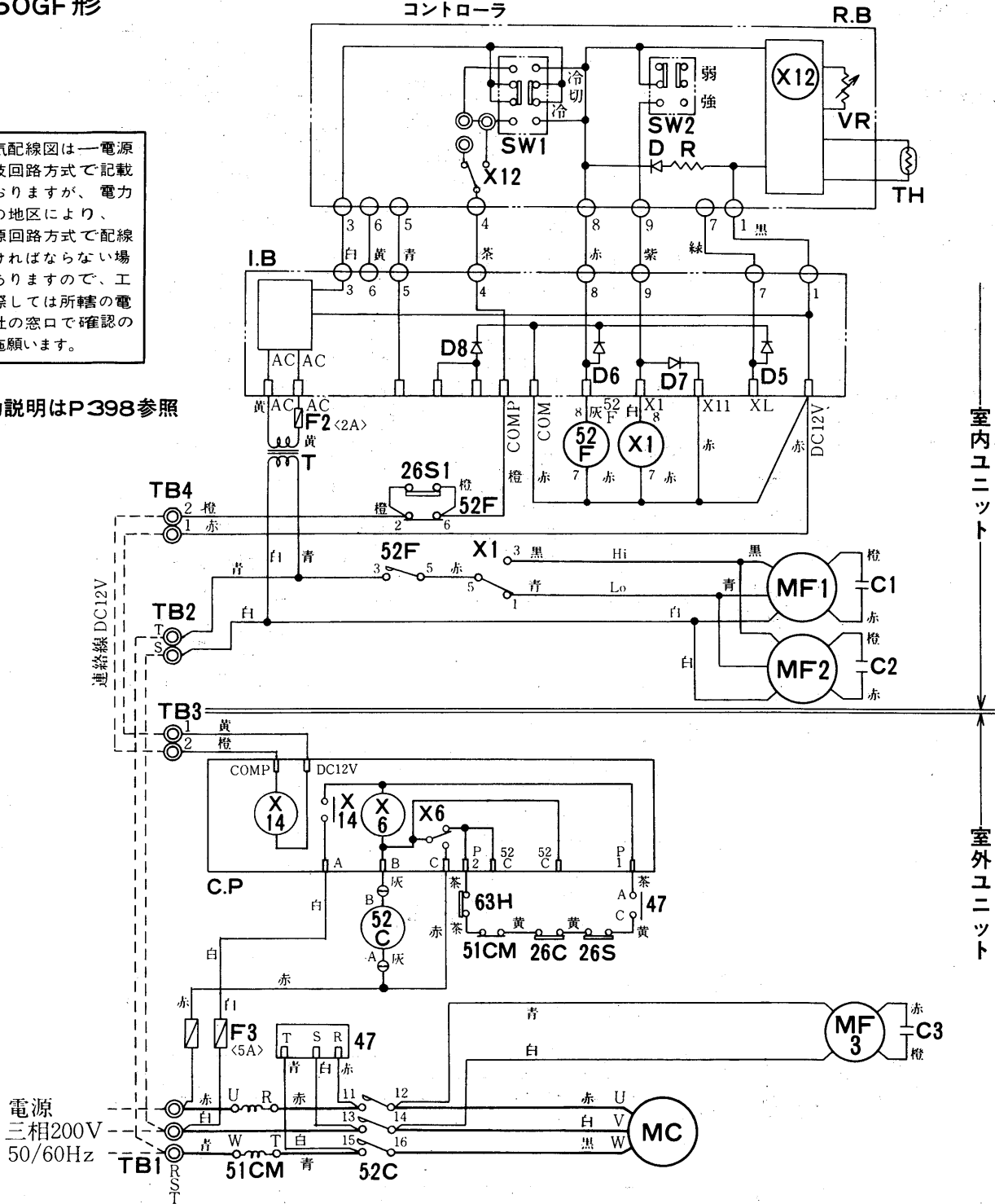

空  
冷  
式

室内ユニット  
室外ユニット

記号説明

記号	名 称	記号	名 称	記号	名 称
MF1,2	送風機用電動機<室内>(インナーサーモ付)	X6	補助継電器<保護>	I.B	インダボードコントローラ<直流電源>
MF3	送風機用電動機<室外>(インナーサーモ付)	X12	補助継電器<圧縮機制御>	D5~8	ダイオード<サージ吸収>
MC	圧縮機用電動機	TH	サーミスタ<室温検知>	F2	ヒューズ<2A>
26S1	温度開閉器<凍結防止>	X14	補助継電器<圧縮機>	F3	ヒューズ<5A>
52F	電磁接触器<室内送風機>	SW1	スイッチ<運転冷・切・冷・切換>	T	変圧器
26C	温度開閉器<圧縮機>	SW2	スイッチ<送風強・弱・切換>	C1・2・3	コンデンサ<送風機>
26S	温度開閉器<吸込配管<冷房時凍結防止>>	R.B	コントローラボード	C.P	コンプレッサプロテクター<保護装置自己保持>
51CM	過電流継電器<圧縮機>	R	抵抗	TB1・2	端子盤<電源>
52C	電磁接触器<圧縮機>	D	発光ダイオード<運転表示>	TB3・4	端子盤<連絡線>
47	逆相防止器	VR	可変抵抗器<温度設定>	63H	圧力開閉器<高圧>
X1	補助継電器<強・弱切換>				

注1. 連絡線は極性がありますので番号<1,2>に従い配線ください。  
2. ◎は端子盤, ○はコネクター, □は基板さし込み用タブを示します。

電  
気



※作動説明はP398参照

➔電気特性はくP890)に掲載。

PS-63GF形

➔ 配線本数

電源	室外ユニット	200V	3本
	室内ユニット	200V	2本
	室内外連絡配線		2本

本電気配線図は一電源一分岐回路方式で記載しておりますが、電力会社の地区により、二電源回路方式で配線しなければならない場合もありますので、工事には所轄の電力会社の窓口で確認の上実施願います。

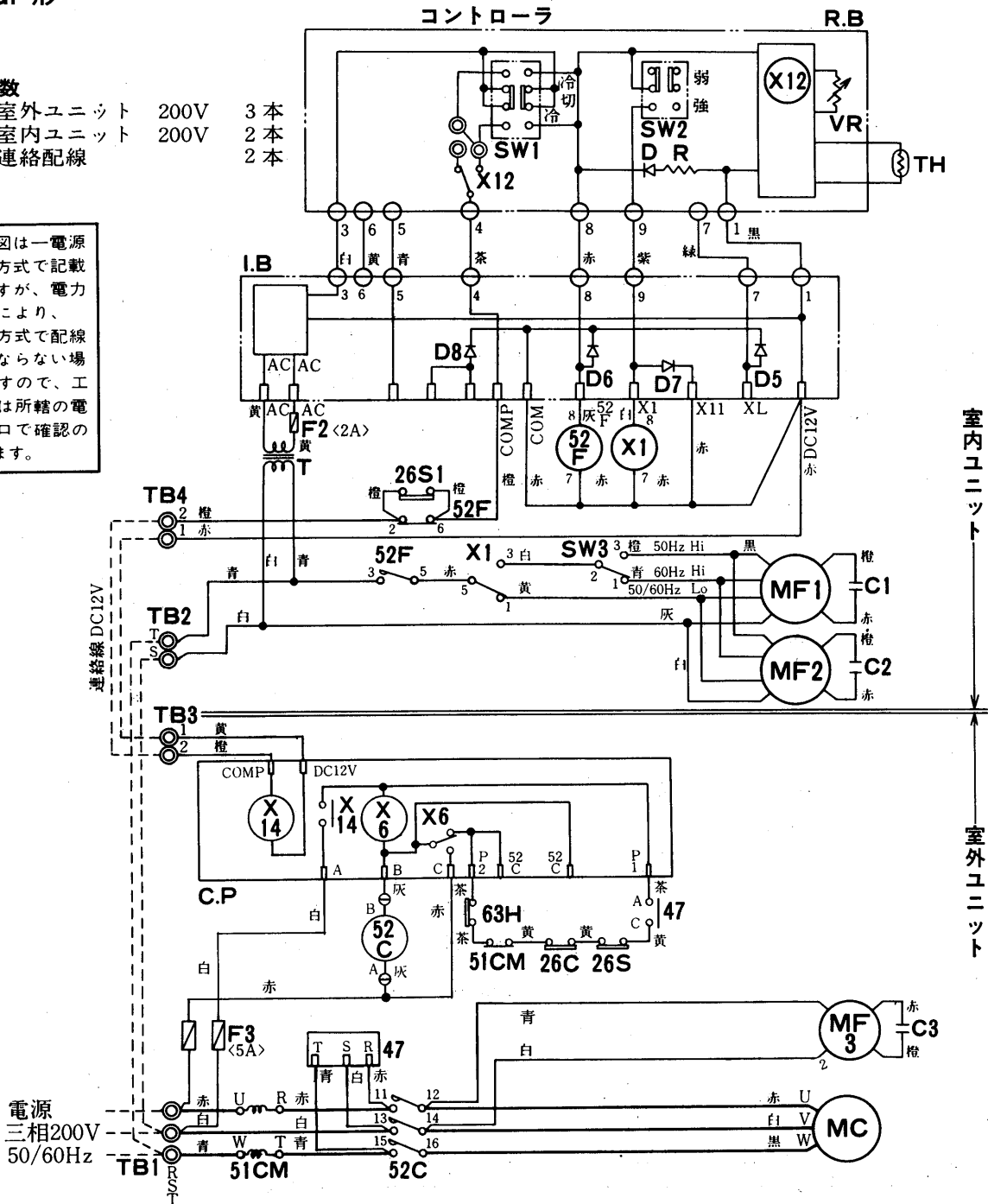

記号説明

記号	名称	記号	名称	記号	名称
MF1・2	送風機用電動機<室内><インナーサーモ付>	X6	補助継電器<保護>	TH	サーミスタ<室温検知>
MF3	送風機用電動機<室外><インナーサーモ付>	X12	補助継電器<圧縮機制御>	I.B	インドアボードコントローラ<直流電源>
MC	圧縮機用電動機	X14	補助継電器<圧縮機>	D5~8	ダイオード<サージ吸収>
52C	電磁接触器<圧縮機>	VR	可変抵抗器<温度設定>	T	変圧器
52F	電磁接触器<室内送風機>	SW1	スイッチ<運転冷・切・冷切換>	C1~3	コンデンサ<送風機>
51CM	過電流継電器<圧縮機>	SW2	スイッチ<送風強・弱切換>	CP	コンプレッサプロテクター<保護装置自己保持>
26C	温度開閉器<圧縮機>	SW3	スイッチ<50/60Hz>	TB1・2	端子盤<電源>
26S	温度調節器<吸込配管<冷房時凍結防止>>	R.B	コントローラボード	TB3・4	端子盤<連絡線>
26S1	温度開閉器<凍結防止>	R	抵抗	F2	ヒューズ<2A>
47	逆相防止器	D	発光ダイオード<運転表示>	F3	ヒューズ<5A>
X1	電磁接触器<強弱切換>	63H	圧力開閉器<高压>		

注1. 連絡線は極性がありますので番号<1, 2>に従い配線ください。

2. ◎は端子盤, ①はコネクター, □は基板さし込み用タブを示します。

3. 室内側送風機は50Hz/60Hzの周波数切換が必要です。工場出荷時は電気品箱内のシーソスイッチ<SW3>は60Hz側にセットしてありますので50Hz地区でご使用の場合は50Hz側にセットしてください。

PS-71GF形

➔電気特性は<P890>に掲載。

- ➔配線本数
- 電源 室外ユニット 200V 3本
  - 室内ユニット 200V 2本
  - 室内外連絡配線 2本

本電気配線図は一電源一分岐回路方式で記載しておりますが、電力会社の地区により、二電源回路方式で配線しなければならない場合もありますので、工事に際しては所轄の電力会社の窓口で確認の上実施願います。

※作動説明はP398参照

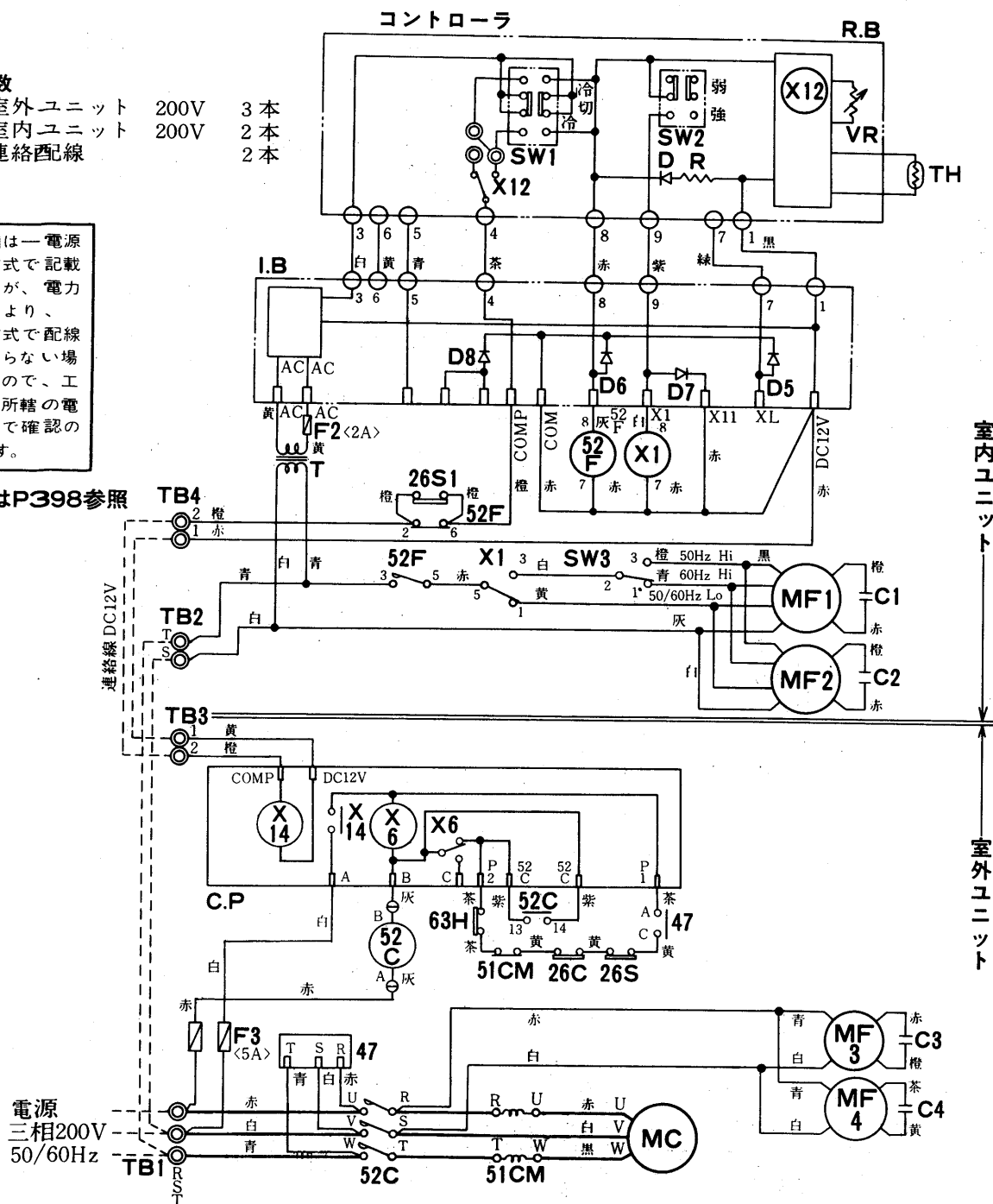

空  
冷  
式

室内ユニット  
室外ユニット

記号説明

記号	名 称	記号	名 称	記号	名 称
MF1・2	送風機用電動機<室内><インナーサーモ付>	X6	補助継電器<保護>	TH	サミスタ<室温検知>
MF3・4	送風機用電動機<室外><インナーサーモ付>	X12	補助継電器<圧縮機制御>	I.B	インダボードコントローラ<直流電源>
MC	圧縮機用電動機	X14	補助継電器<圧縮機>	D5~8	ダイオード<サージ吸収>
52C	電磁接触器<圧縮機>	VR	可変抵抗器<温度設定>	T	変圧器
52F	電磁接触器<室内送風機>	SW1	スイッチ<運転冷・切・冷切換>	C1~4	コンデンサ<送風機>
51CM	過電流継電器<圧縮機>	SW2	スイッチ<送風強・弱切換>	CP	コンプレッサプロテクター<保護装置自己保持>
26C	温度開閉器<圧縮機>	SW3	スイッチ<50/60Hz>	TB1・2	端子盤<電源>
26S	温度開閉器<吸込配管<冷房時凍結防止>>	R.B	コントローラボード	TB3・4	端子盤<連絡線>
26S1	温度開閉器<凍結防止>	R	抵抗	F2	ヒューズ<2A>
47	逆相防止器	D	発光ダイオード<運転表示>	F3	ヒューズ<5A>
X1	電磁接触器<強弱切換>	63H	圧力開閉器<高圧>		

注1. 連絡線は極性がありますので番号<1, 2>に従い配線ください。

2. ◎は端子盤, ○はコネクター, □は基板さし込み用タブを示します。

3. 室内側送風機は50Hz/60Hzの周波数切換が必要です。工場出荷時は電気品箱内のシーソスイッチ<SW3>は60Hz側にセットしてありますので50Hz地区でご使用の場合は50Hz側にセットしてください。

電  
気

PS-100G形

※作動説明はP398参照  
 ➡電気特性はくP890)に掲載。

➡配線本数  
 電源 室外ユニット 200V 3本  
 室内ユニット 200V 2本  
 室内外連絡配線 2本

本電気配線図は一電源一分岐回路方式で記載しておりますが、電力会社の地区により、二電源回路方式で配線しなければならない場合もありますので、工事に際しては所轄の電力会社の窓口で確認の上実施願います。

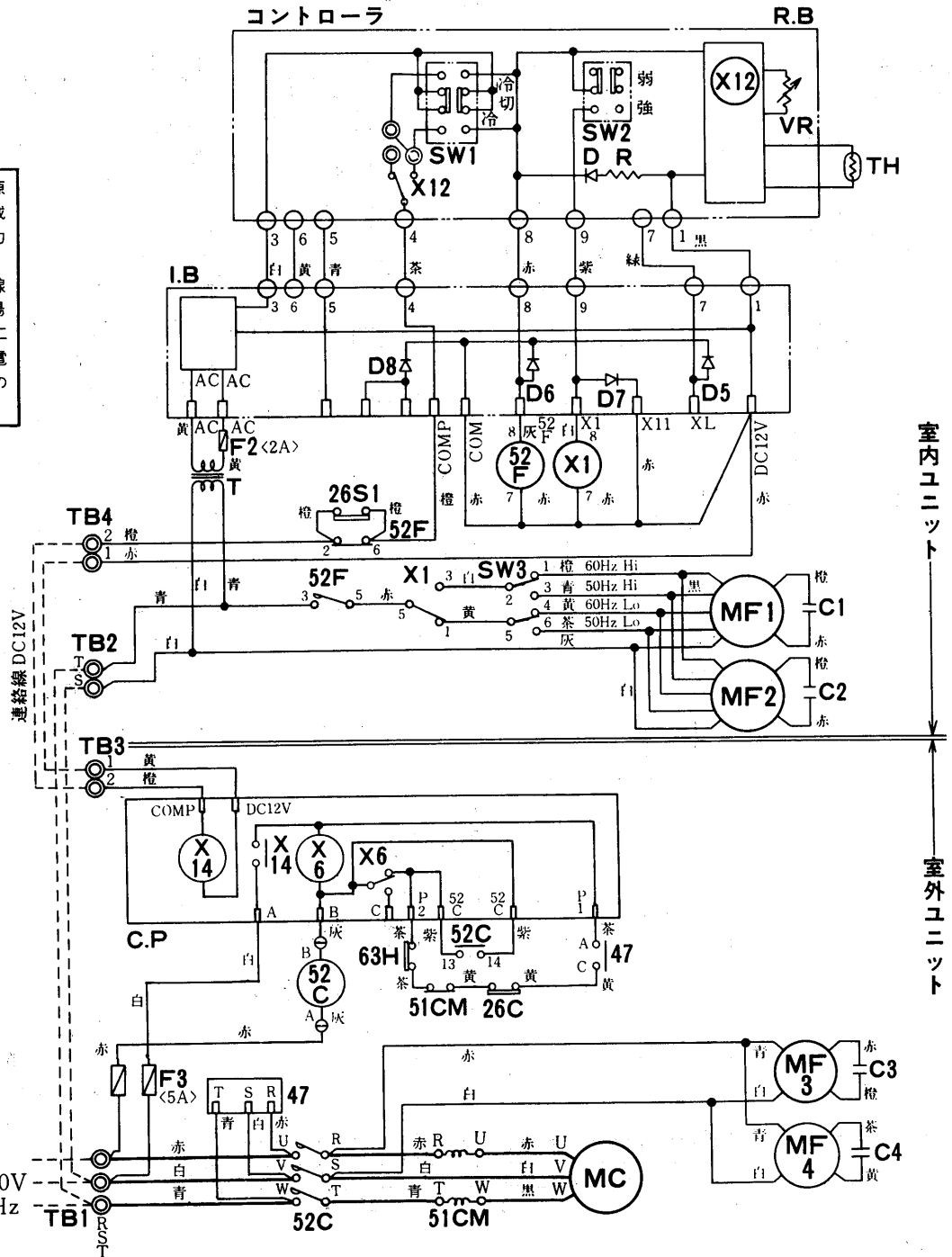

記号説明

記号	名称	記号	名称	記号	名称
MF1-2	送風機用電動機<室内><インナーサーモ付>	X6	補助継電器<保護>	TH	サーミスタ<室温検知>
MF3-4	送風機用電動機<室外><インナーサーモ付>	X12	補助継電器<圧縮機制御>	I. B	インドアボードコントローラ<直流電源>
MC	圧縮機用電動機	X14	補助継電器<圧縮機>	D5~8	ダイオード<サージ吸収>
52C	電磁接触器<圧縮機>	VR	可変抵抗器<温度設定>	T	変圧器
52F	電磁接触器<室内送風機>	SW1	スイッチ<運転冷・切・冷切換>	C1~4	コンデンサ<送風機>
51CM	過電流継電器<圧縮機>	SW2	スイッチ<送風強・弱切換>	CP	コンプレッサプロテクター<保護装置自己保持>
26C	温度開閉器<圧縮機>	SW3	スイッチ<50/60Hz>	TB1-2	端子盤<電源>
26S1	温度開閉器<凍結防止>	R. B	コントローラボード	TB3-4	端子盤<連絡線>
47	逆相防止器	R	抵抗	F2	ヒューズ<2A>
63H	圧力開閉器<高圧>	D	発光ダイオード<運転表示>	F3	ヒューズ<5A>
X1	電磁接触器<強弱切換>				

- 注1. 連絡線は極性がありますので番号<1, 2>に従い配線ください。  
 2. ◎は端子盤, ○はコネクター, □は基板さし込み用タブを示します。  
 3. 室内側送風機は50Hz/60Hzの周波数切換が必要です。工場出荷時は電気品箱内のシーソスイッチ<SW3>は60Hz側にセットしてありますので50Hz地区でご使用の場合は50Hz側にセットしてください。

PS-125G形  
PS-140G形

本電気配線図は一電源一分岐回路方式で記載しておりますが、電力会社の地区により、二電源回路方式で配線しなければならない場合もありますので、工事に際しては所轄の電力会社の窓口で確認の上実施願います。

※作動説明はP398参照  
➡電気特性は<P890>に掲載。

➡配線本数  
電源 室外ユニット 200V 3本  
室内ユニット 200V 2本  
室内外連絡配線 2本

空  
冷  
式

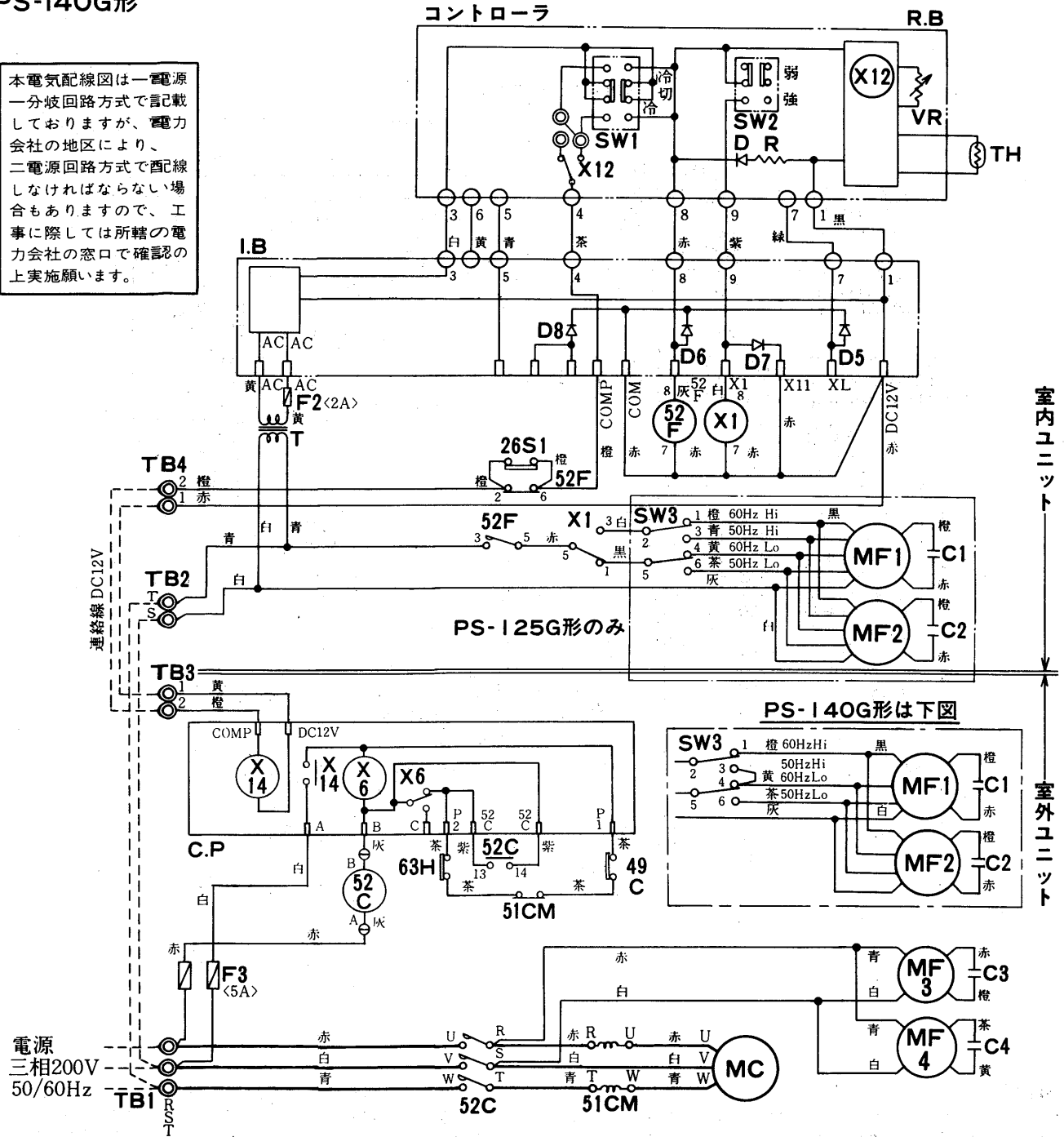

室内ユニット  
室外ユニット

記号説明

記号	名称	記号	名称	記号	名称
MF1・2	送風機用電動機<室内><インナーサーモ付>	X14	補助継電器<圧縮機>	I.B	インダボードコントローラ<直流電源>
MF3・4	送風機用電動機<室外><インナーサーモ付>	TH	サーミスタ<室温検知>	D5~8	ダイオード<サージ吸収>
MC	圧縮機用電動機	SW1	スイッチ<運転冷・切・冷切換>	T	変圧器
52C	電磁接触器<圧縮機>	SW2	スイッチ<送風強・弱切換>	C1~4	コンデンサ<送風機>
52F	電磁接触器<室内送風機>	SW3	スイッチ<50/60Hz>	CP	コンプレッサプロテクター<保護装置自己保持>
51CM	過電流継電器<圧縮機>	R.B	コントローラボード	TB1・2	端子盤<電源>
26S1	温度開閉器<凍結防止>	R	抵抗	TB3・4	端子盤<連絡線>
63H	圧力開閉器<高压>	D	発光ダイオード<運転表示>	F2	ヒューズ<2A>
X1	電磁接触器<強弱切換>	VR	可変抵抗器<温度設定>	F3	ヒューズ<5A>
X12	補助継電器<圧縮機制御>	X6	補助閉閉器<保護>	49C	温度開閉器<圧縮機>

- 注1. 連絡線は極性がありますので番号<1, 2>に従い配線ください。  
 2. ◎は端子盤, ⊙はコネクター, □は基板さし込み用タブを示します。  
 3. 室内側送風機は50Hz/60Hzの周波数切換が必要で、工場出荷時は電気品箱内のシーソスイッチ<SW3>は60Hz側にセットしてありますので50Hz地区でご使用の場合は50Hz側にセットしてください。

電  
気

(6)床置形<PF形>セパレート

PF-3C形

⇒配線本数

電源	室外ユニット	200V	3本	室内外連絡配線	2本
	室内ユニット	200V	3本		

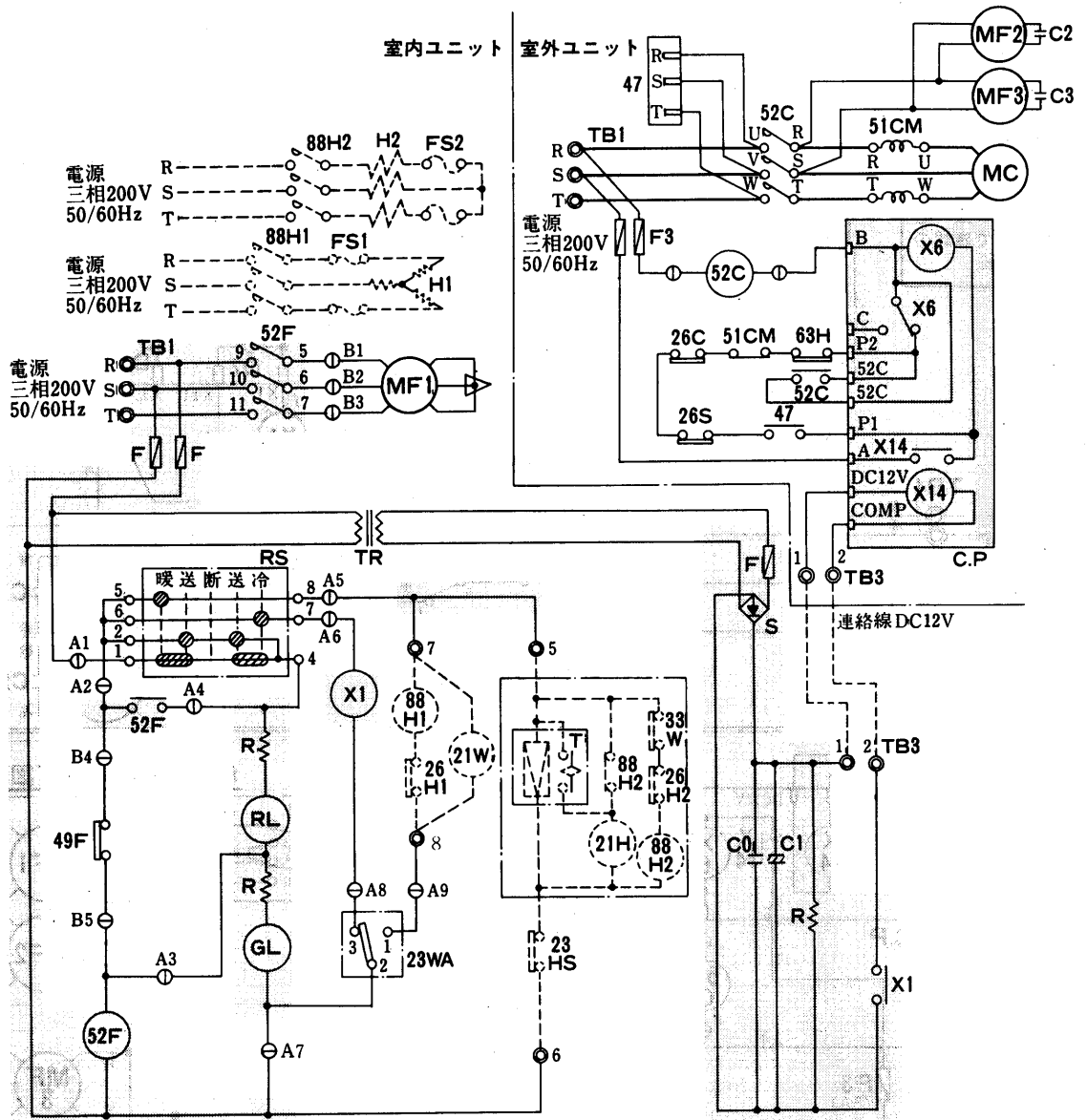

記号説明

記号欄の〈 〉は現地手配部品 〈 〉は別売部品

記号	名称	記号	名称	記号	名称
MF1	送風機用電動機<室内>	X1~14	補助継電器	63H	圧力開閉器<高压>
MF2-3	送風機用電動機<室外>	TR	変圧器	〔88H1〕	電磁接触器<暖房>
MC	圧縮機用電動機<室外>	S	整流器	〔88H2〕	電磁接触器<加湿器>
52C	電磁接触器<圧縮機>	C0	コンデンサ<サージ吸収>	〔21W〕	電磁弁<暖房>
51CM	過電流継電器<圧縮機>	C1	コンデンサ<平滑>	〔21H〕	電磁弁<加湿>
52F	電磁接触器<室内送風機>	C2・3	コンデンサ<室外送風機運転用>	〔26H1・2〕	温度開閉器<過熱防止>
RS	ロータリースイッチ	TB1	端子盤<電源>	〔FS1・2〕	温度ヒューズ
23WA	温度調節器<自動発停>	26C	温度開閉器<吐出温度>	〔23HS〕	湿度調節器
RL	表示灯<点検>	26S	温度開閉器<凍結防止>	〔H1〕	電熱器<暖房>
GL	表示灯<運転>	TB3	端子盤<連絡線>	〔H2〕	電熱器<加湿>
R	抵抗	F3	ヒューズ	〔33W〕	フロートスイッチ<加湿>
F	ヒューズ	CP	コンプレッサプロテクタ<保護装置自己保持>	〔T〕	タイマ<加湿>
49F	温度開閉器<室内送風機>	47	逆相防止器		

1. 連絡線は極性がありますので番号<1, 2>に従い配線ください。
2. 配線図中○A1~A9, B1~B5はコネクター, ◎は端子盤を示します。
3. 破線部分は別売部品を, 一点鎖線は現地配線を示します。
4. グレー部分はプリント板を示します。

⇒電気特性は<P890>に掲載。

空  
冷  
式

(7)床置形<PA形>リモート<直吹きタイプ>

PA-5PA<sub>1</sub>形  
PA-8PA<sub>2</sub>形  
PA-10PA<sub>1</sub>形

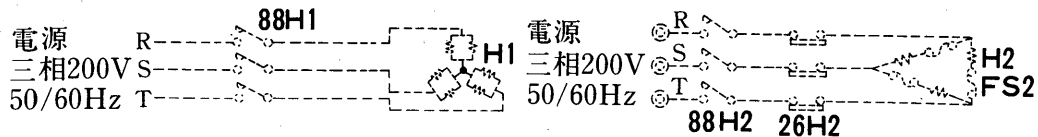
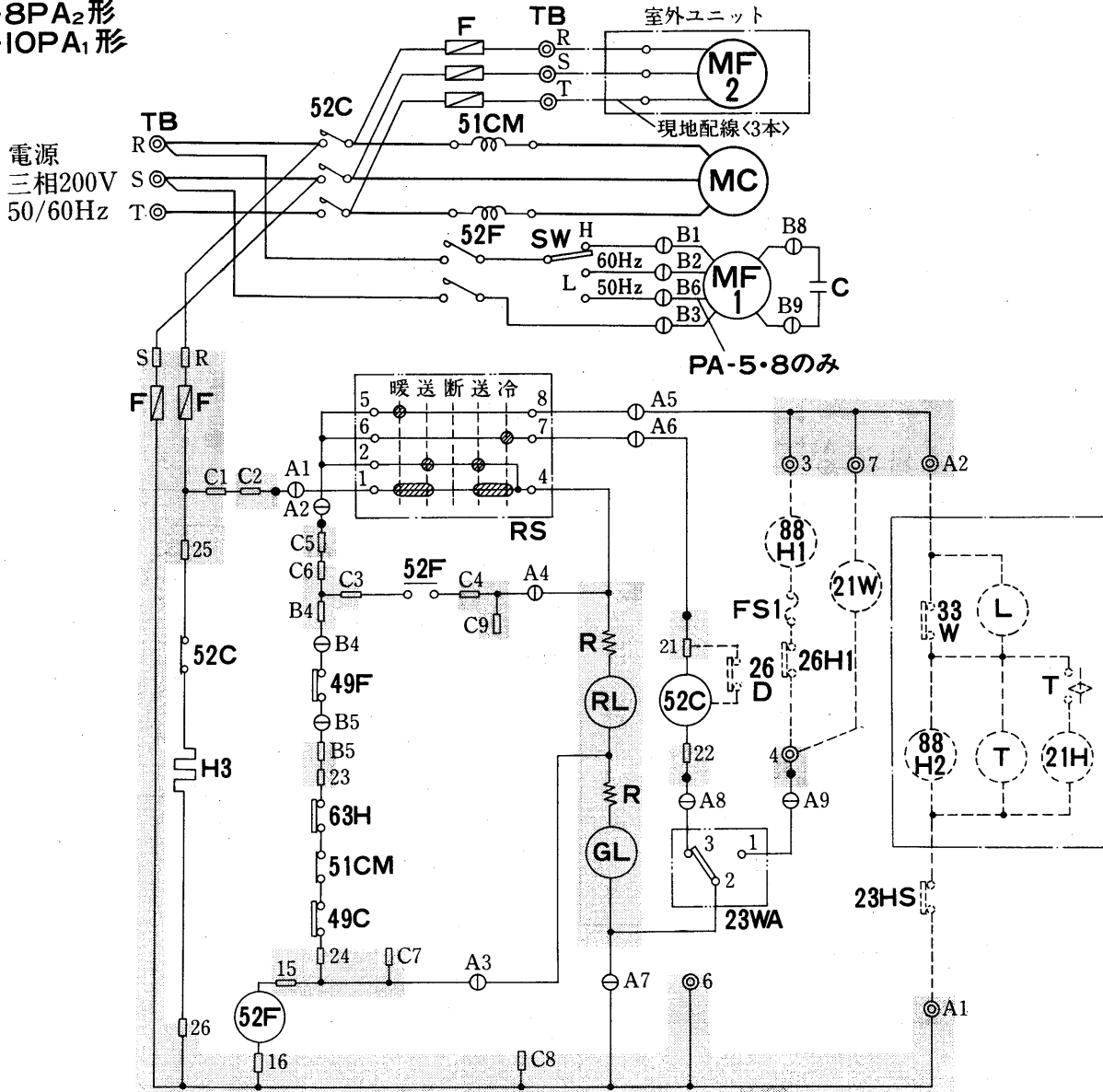

記号説明

記号欄の〈 〉は現地手配部品 〈 > は別売部品

記号	名称	記号	名称	記号	名称
MC	圧縮機用電動機	63H	圧力開閉器<高圧>	<T>	タイマー<加湿>
MF1	送風機用電動機<室内側>	GL	表示灯<運転>	<88H1>	電磁接触器<暖房><機外取付>
MF2	送風機用電動機<室外側>	RL	表示灯<点検>	<88H2>	電磁接触器<加湿>
52C	電磁接触器<圧縮機・室外送風機>	F	ヒューズ	<21W>	電磁弁<暖房><機外取付>
52F	電磁接触器<室内送風機>	TB	電源端子盤	<21H>	電磁弁<加湿制御>
51CM	過電流継電器<圧縮機>	R	抵抗	<FS1・2>	温度ヒューズ
49C	熱動温度開閉器<圧縮機>	H3	電熱器<クランクケース>	<26H1・2>	温度開閉器<過熱防止>
49F	熱動温度開閉器<室内送風機>	<L>	断水表示灯<加湿>	<23HS>	湿度調節器<機外取付>
23WA	温度調節器<自動発停>	<H1>	電熱器<暖房>	<33W>	フロートスイッチ<加湿>
RS	ロータリスイッチ	<H2>	電熱器<加湿>	<26D>	温度開閉器<凍結防止>
SW	送風切換				

注1. 配線図中⊙A1～A9, B1～B9はコネクタ, ⊙3～7, A1, A2は端子盤, □15～16, R, S, B4～B5, C1～C9は差込端子タブを示します。

2. 破線部分は別売品を示します。

3. グレー部分はプリント板を示します。

4. PA-5・8のみ電源周波数が50Hzの場合は送風機用電動機の弱ノッチ配線を差し換えてください。

➔電気特性は<P891>に掲載。

電  
気

(8)床置形<PA形>リモート<ダクトタイプ>

※作動説明はP141参照

PA-5DA<sub>1</sub><-H>形  
PA-8DA<sub>1</sub><-H>形

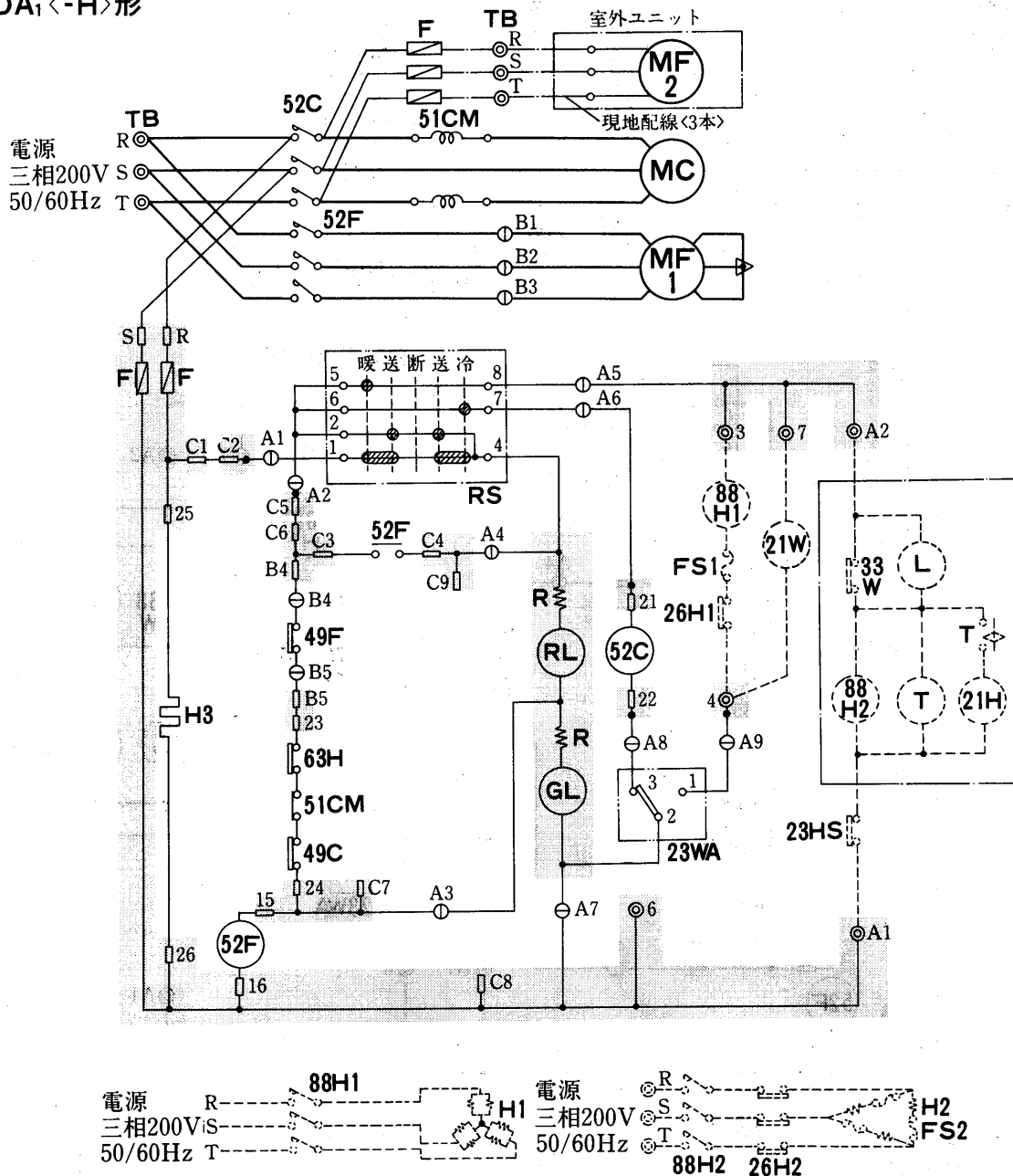

記号説明

記号欄の< >は現地手配部品 < >は別売部品

記号	名称	記号	名称	記号	名称
MC	圧縮機用電動機	GL	表示灯<運転>	<88H2>	電磁接触器<加湿>
MF1	送風機用電動機<室内側>	RL	表示灯<点検>	<21W>	電磁弁<暖房><機外取付>
MF2	送風機用電動機<室外側>	F	ヒューズ	<21H>	電磁弁<加湿制御>
52C	電磁接触器<圧縮機・室外送風機>	RS	ロータリスイッチ	<FS1・2>	温度ヒューズ
52F	電磁接触器<室内送風機>	TB	電源端子盤	<26H1・2>	温度閉閉器<過熱防止>
51CM	過電流継電器<圧縮機>	R	抵抗	<23HS>	湿度調節器<機外取付>
49C	熱動温度閉閉器<圧縮機>	H3	電熱器<クランクケース>	<33W>	フロートスイッチ<加湿>
49F	熱動温度閉閉器<室内送風機>	<H1>	電熱器<暖房>	<T>	タイマ<加湿>
63H	圧力閉閉器<高圧>	<H2>	電熱器<加湿>	<L>	断水表示灯<加湿>
23WA	温度調節器<自動発停>	<88H1>	電磁接触器<暖房><機外取付>		

注1. 配線図中⊙A1~A9, B1~B5はコネクタ, ⊙3~7, A1, A2は端子盤, □15~26, R, S, B4~B5, C1~C9は差込端子タブを示します。

2. 破線部分は別売部品を示します。
3. グレー部分はプリント板を示します。
4. 一点鎖線は現地配線を示します。

➡電気特性は<P891>に掲載。

➡配線本数  
電源 室内ユニット 200V 3本  
室外ユニット 200V 3本 <室内ユニットより>

※作動説明はP141参照

PA-10DA<sub>1</sub>形

空  
冷  
式

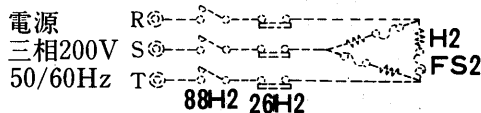
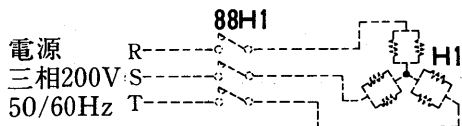
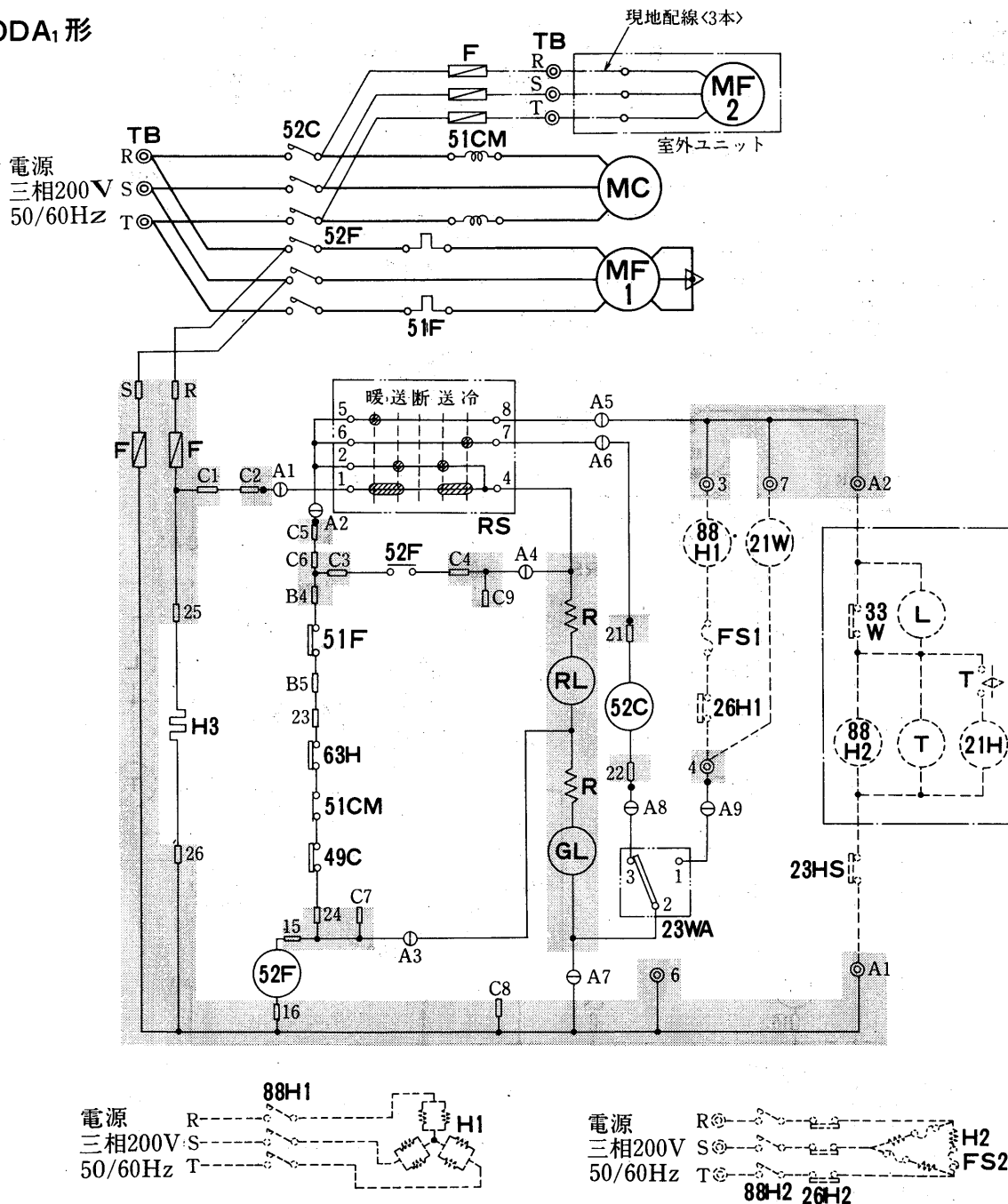

記号説明

記号欄の〈 〉は現地手配部品 〈 > は別売部品

記号	名称	記号	名称	記号	名称
MC	圧縮機用電動機	GL	表示灯<運転>	<88H2>	電磁接触器<加湿>
MF1	送風機用電動機<室内側>	RL	表示灯<点検>	<21W>	電磁弁<暖房><機外取付>
MF2	送風機用電動機<室外側>	F	ヒューズ	<21H>	電磁弁<加湿制御>
52C	電磁接触器<圧縮機・室外送風機>	RS	ロータリスイッチ	<FS1・2>	温度ヒューズ
52F	電磁接触器<室内送風機>	TB	電源端子盤	<26H1・2>	温度開閉器<過熱防止>
51CM	過電流継電器<圧縮機>	R	抵抗	<23HS>	湿度調節器<機外取付>
49C	熱動温度開閉器<圧縮機>	51F	熱動過電流継電器<送風機>	<33W>	フロートスイッチ<加湿>
F2	電流ヒューズ	<H1>	電熱器<暖房>	<T>	タイマ<加湿>
23WA	温度調節器<自動発停>	<H2>	電熱器<加湿>	H3	電熱器<クランクケース>
63H	圧力開閉器<高压>	<88H1>	電磁接触器<暖房><機外取付>	<L>	断水表示灯<加湿>

注1. 配線図中①A1～A9はコネクタ, ③3～7, A1, A2は端子盤, □15～26, R, S, B4～B5, C1～C9は差込端子タブを示します。

- 2. 破線部分は別売部品を示します。
- 3. グレー部分はプリント板を示します。
- 4. 一点鎖線は現地配線を示します。

➡電気特性は<P891>に掲載。

配線本数

電源	200V	3本
室外ユニット	200V	3本
室内ユニット	200V	3本

電  
気



PA-15DA<sub>1</sub>形  
PA-20DA<sub>1</sub>形

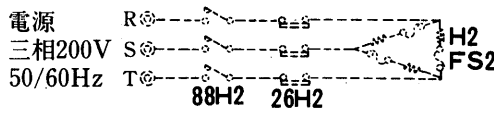
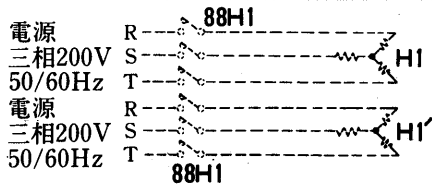
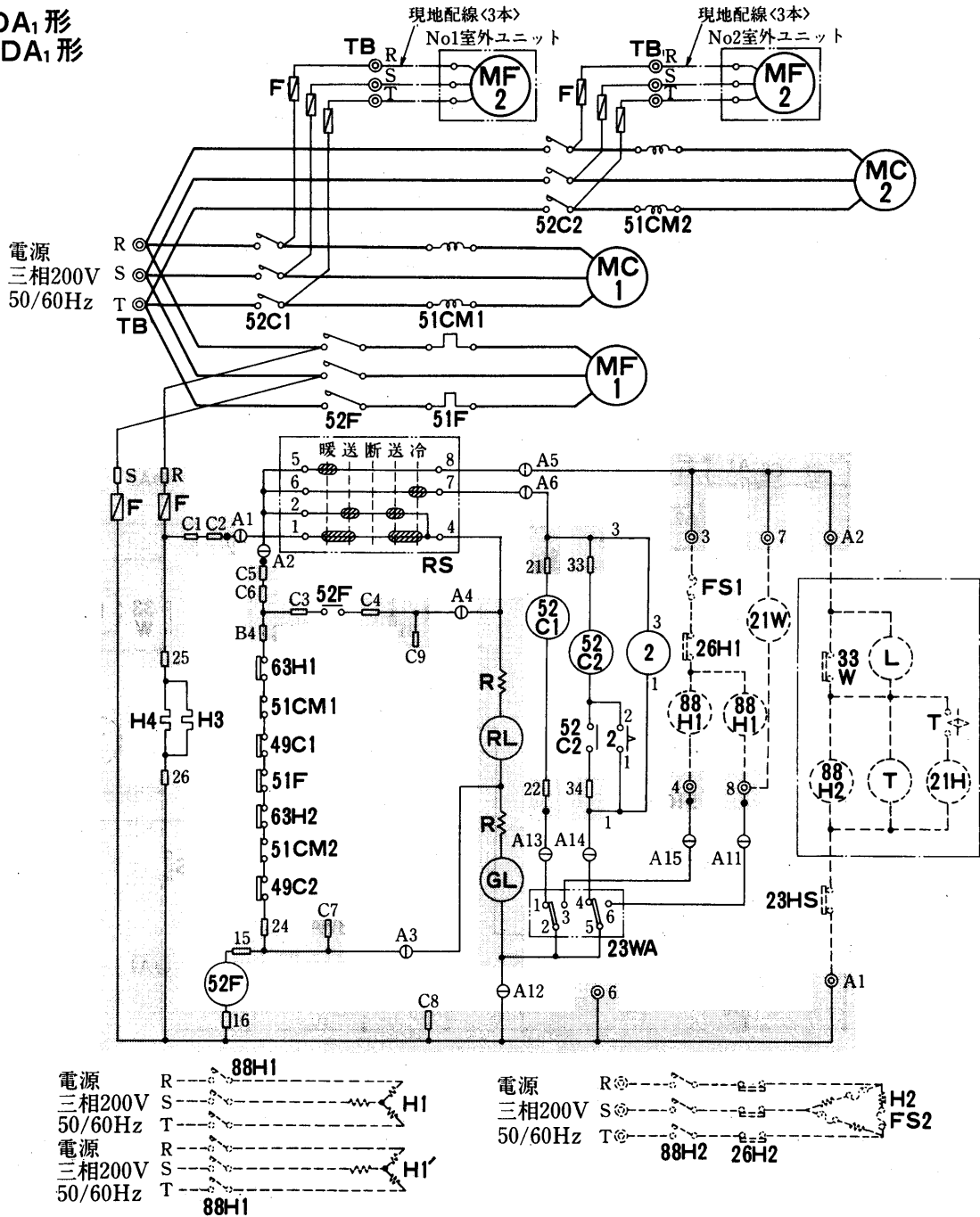

記号説明

記号欄の〈 〉は現地手配部品 〈 〉は別売部品

記号	名称	記号	名称	記号	名称
MC1・2	圧縮機用電動機	63H1・2	圧力開閉器〈高圧〉	〈H1・1〉	電熱器〈暖房〉
MF1	送風機用電動機〈室内側〉	GL	表示灯〈運転〉	〈H2〉	電熱器〈加湿〉
MF2	送風機用電動機〈室外側〉	RL	表示灯〈点検〉	〈88H2〉	電磁接触器〈加湿器〉
52C1・2	電磁接触器〈圧縮機・室外送風機〉	F	ヒューズ	〈21H〉	電磁弁〈加湿制御〉
52F	電磁接触器〈室内送風機〉	RS	ロータリスイッチ	〈FS1・2〉	温度ヒューズ
51CM1・2	過電流継電器〈圧縮機〉	TB	電源端子盤	〈26H1・2〉	温度開閉器〈過熱防止〉
49C1・2	熱動温度開閉器〈圧縮機〉	R	抵抗	〈33W〉	フロートスイッチ〈加湿〉
51F	熱動過電流継電器〈室内送風機〉	〈23HS〉	湿度調節器〈機外取付〉	〈T〉	タイマ〈加湿〉
23WA	温度調節器〈自動発停〉	〈88H1・1〉	電磁接触器〈暖房〉〈機外取付〉	H3・4	電熱器〈クランクケース〉
2	限時継電器	〈21W〉	電磁弁〈暖房〉〈機外取付〉	〈L〉	断水表示灯〈加湿〉

注1. 配線図中 ⊙A1～A15はコネクタ, ⊙3～8, A1, A2は端子盤, □15～34, R, S, B4, C1～C9は差込端子タブを示します。

- 破線部分は別売部品を示します。
- グレー部分はプリント板を示します。
- 一点鎖線は現地配線を示します。

➡電気特性は〈P891〉に掲載。

➡配線本数

電源	室内ユニット	200V	3本
	室外ユニット	200V	6本〈室内ユニットより〉

運転・停止フローチャート  
PA-5・8・10DA<sub>1</sub>形  
〈冷房運転〉

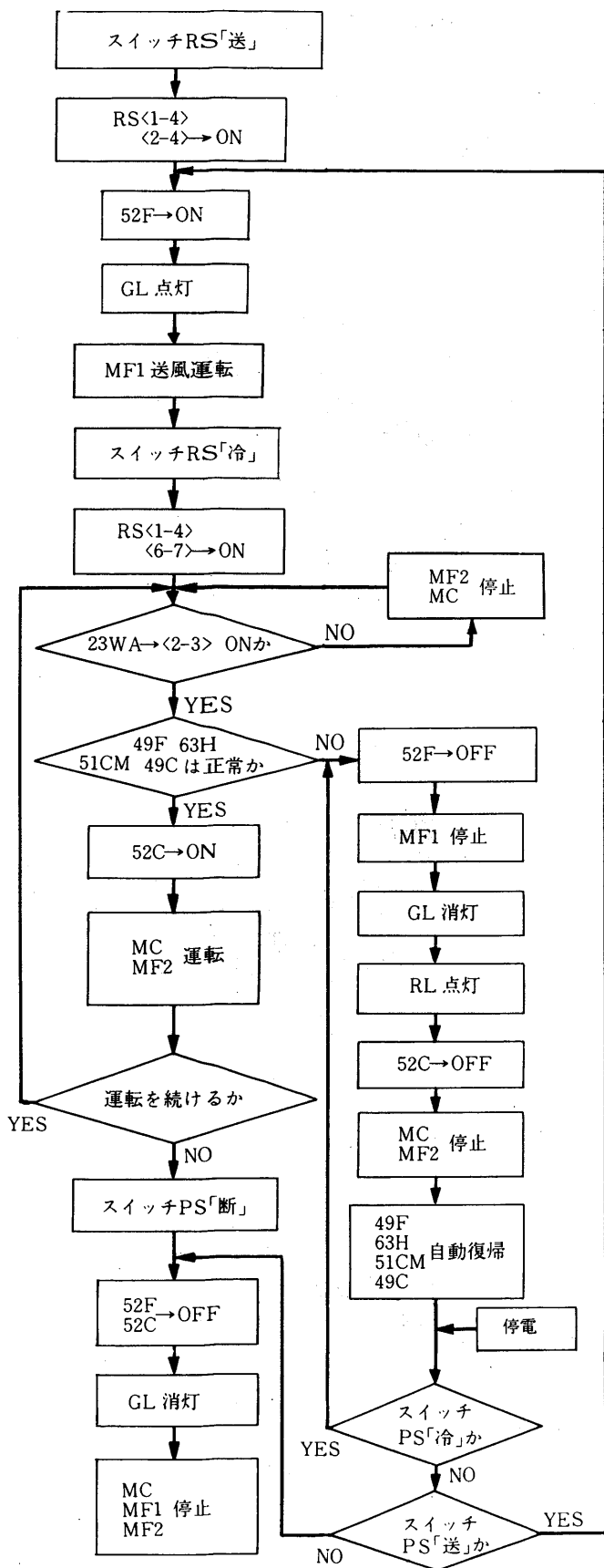

PA-15・20DA<sub>1</sub>形〈冷房運転〉

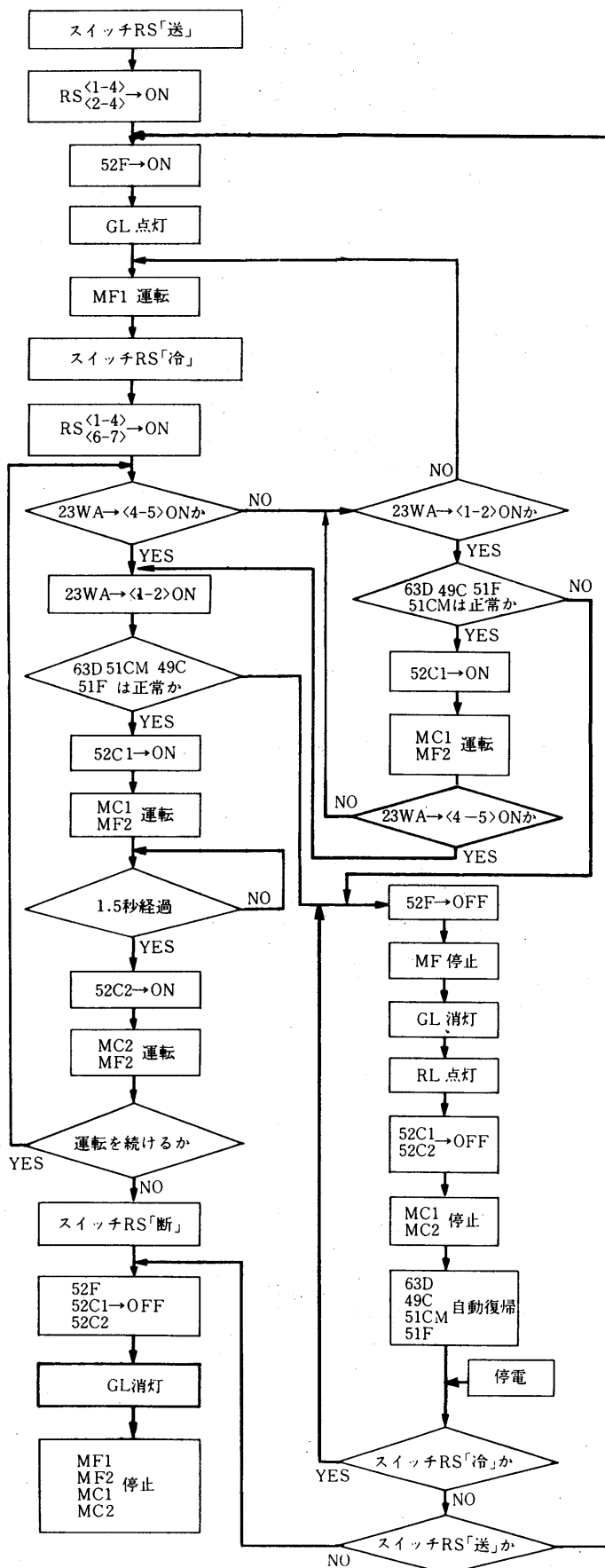

空  
冷  
式

電  
気

1.2.4能力線図

(1)天吊形コーナータイプ<PC-AGF・AG形>セパレート

PC-45SAGF形冷房能力線図

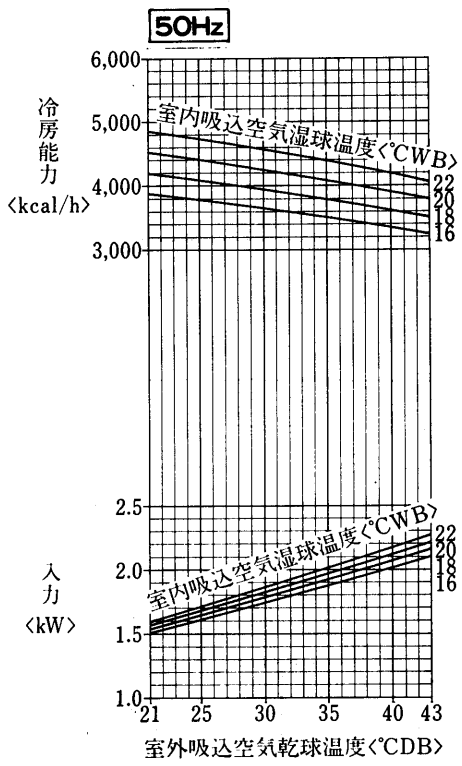

標準条件のときの  
SHF=0.68

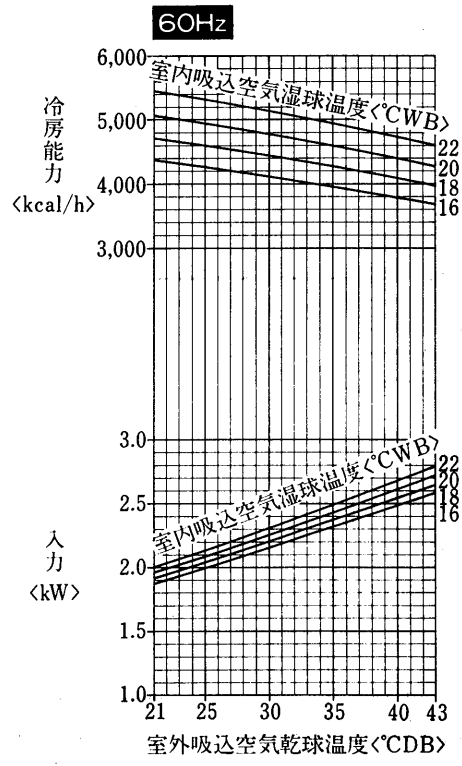

標準条件のときの  
SHF=0.65

PC-45AGF形冷房能力線図

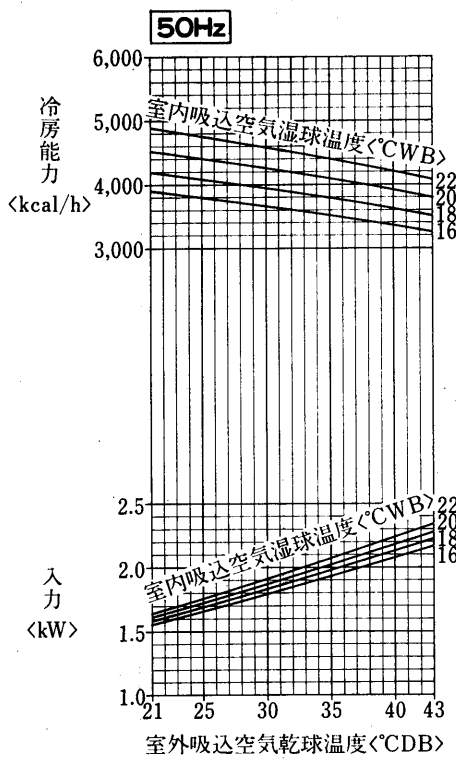

標準条件のときの  
SHF=0.68

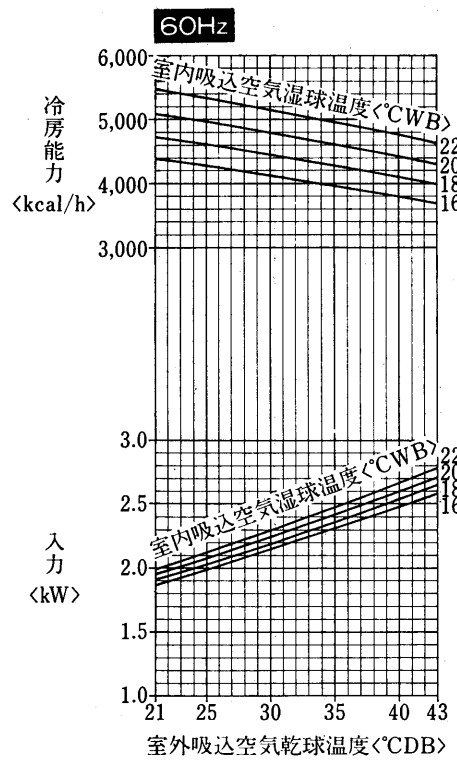

標準条件のときの  
SHF=0.65

PC-50SAGF形冷房能力線図

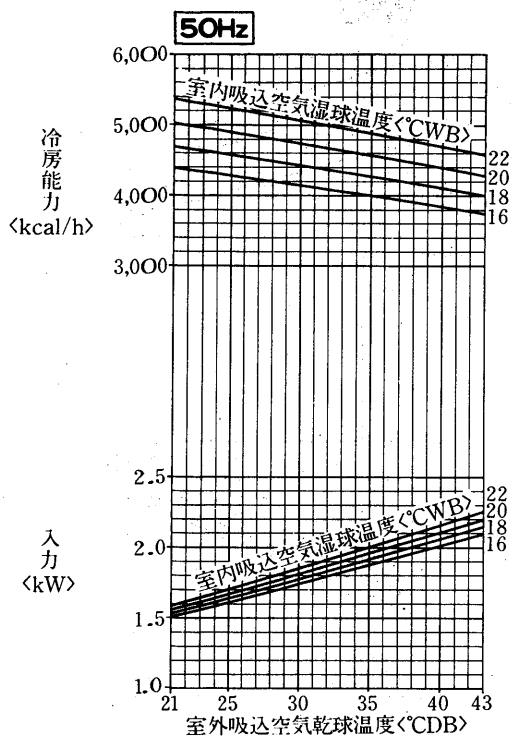

標準条件のときの  
SHF=0.65

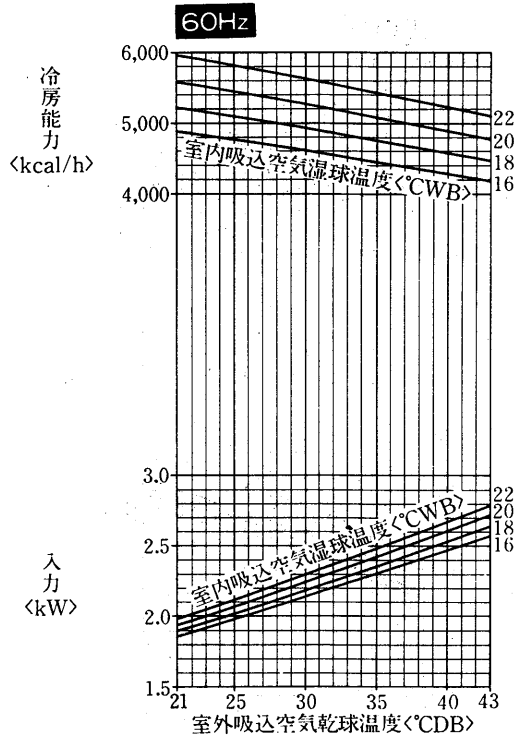

標準条件のときの  
SHF=0.64

空  
冷  
式

PC-50AGF形冷房能力線図

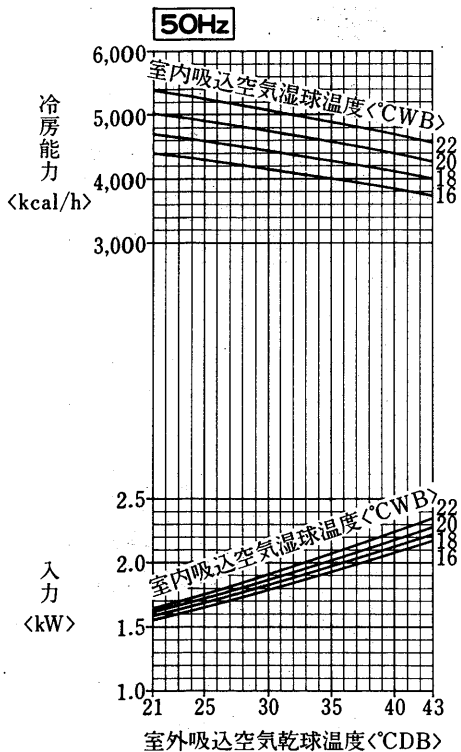

標準条件のときの  
SHF=0.65

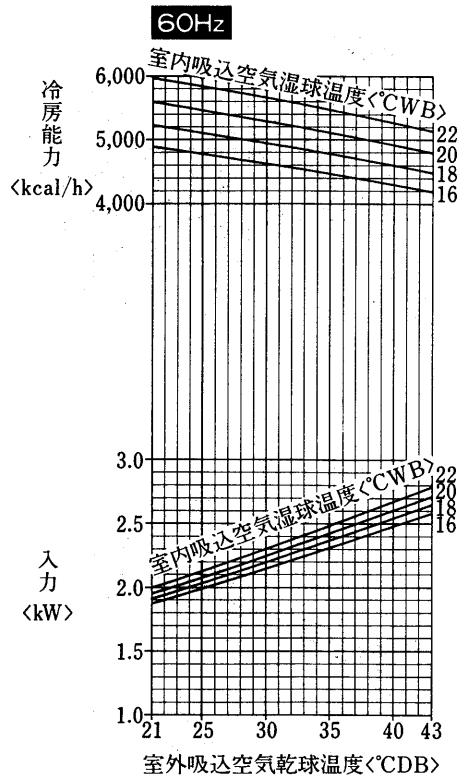

標準条件のときの  
SHF=0.64

能  
力

PC-56AGF形冷房能力線図

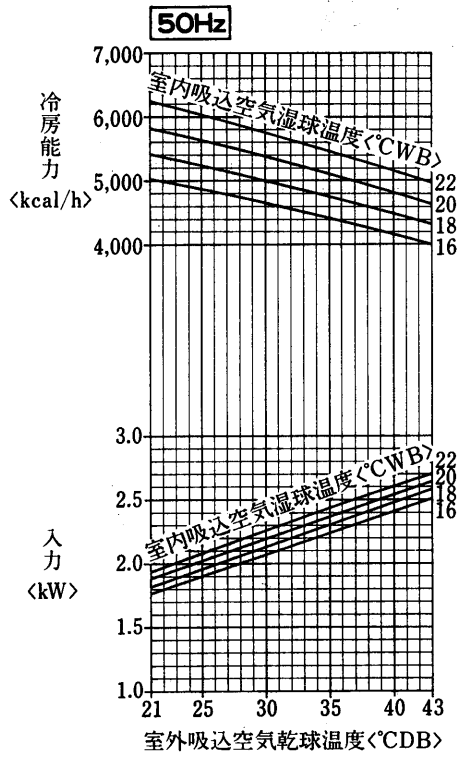

標準条件のときの  
SHF=0.7

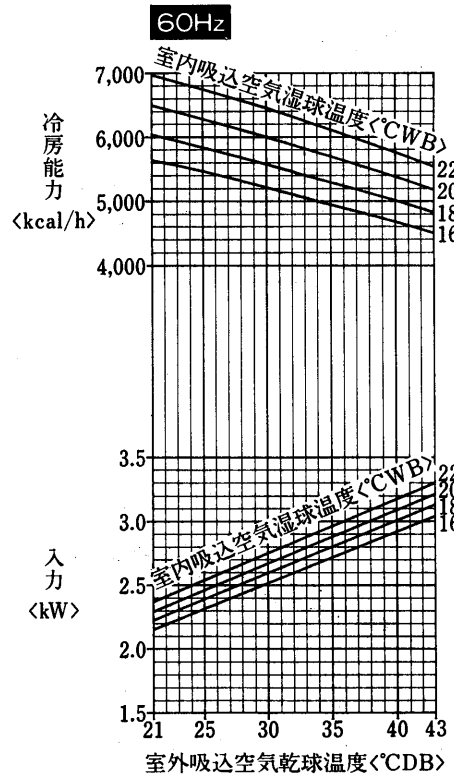

標準条件のときの  
SHF=0.66

PC-63AGF形冷房能力線図

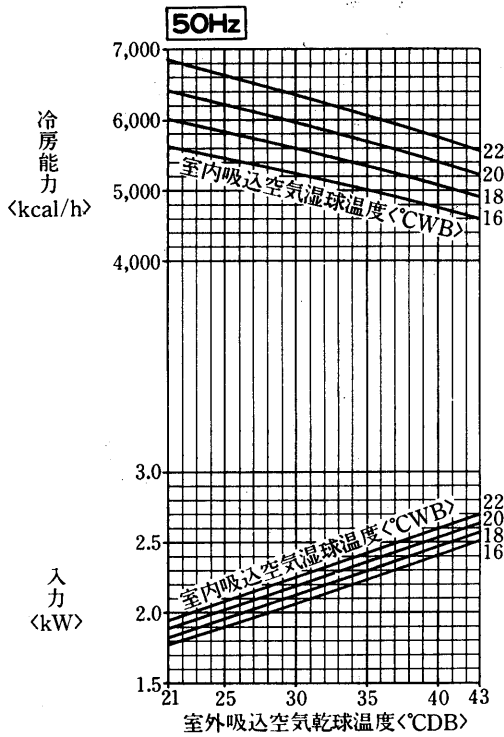

標準条件のときの  
SHF=0.68

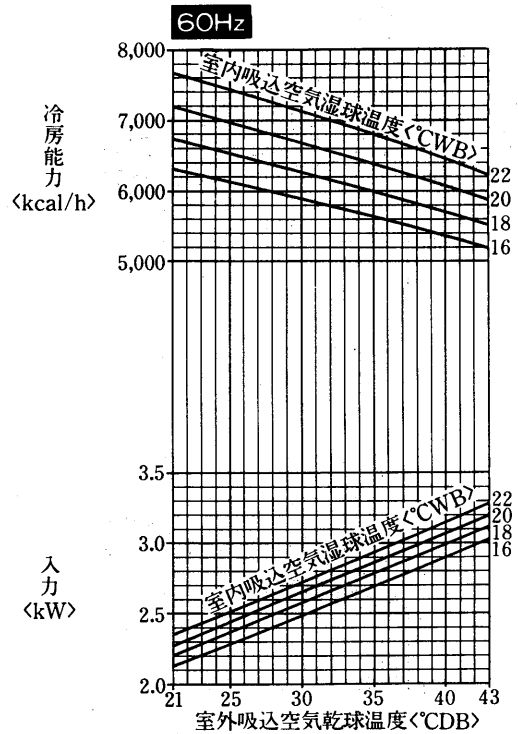

標準条件のときの  
SHF=0.65

PC-71AGF形冷房能力線図

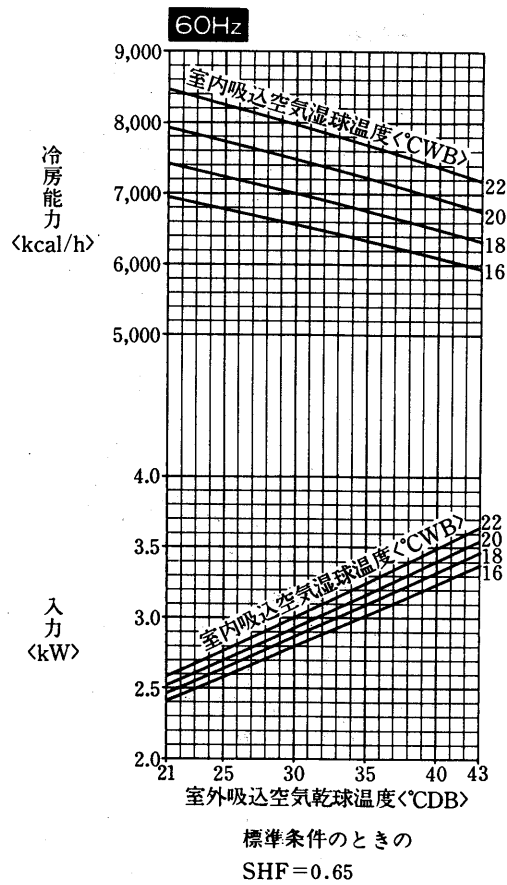
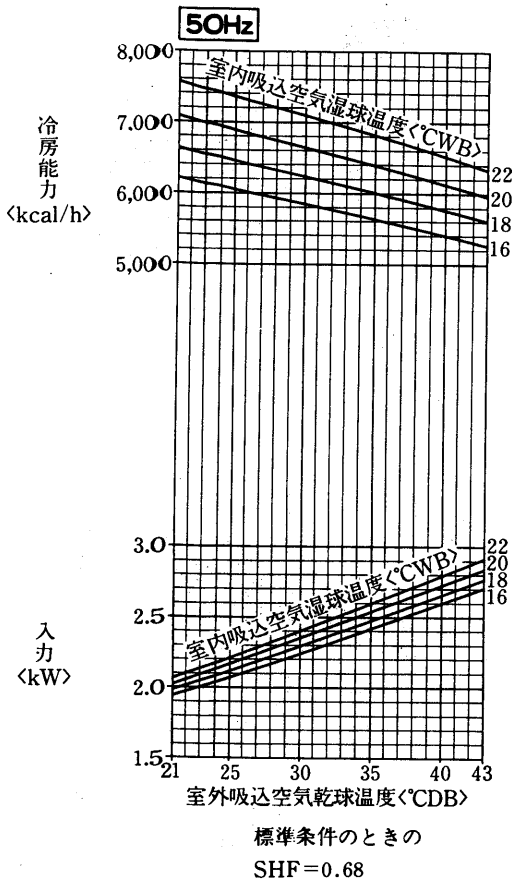

空  
冷  
式

PC-100AG形冷房能力線図

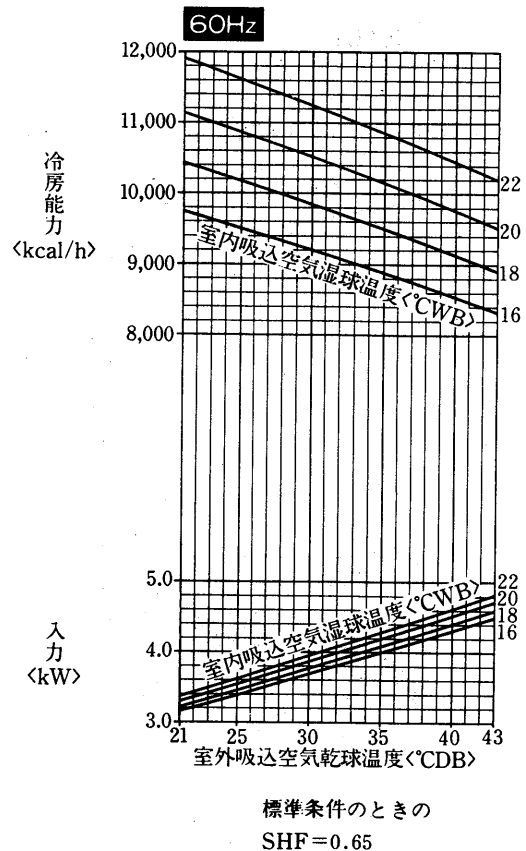
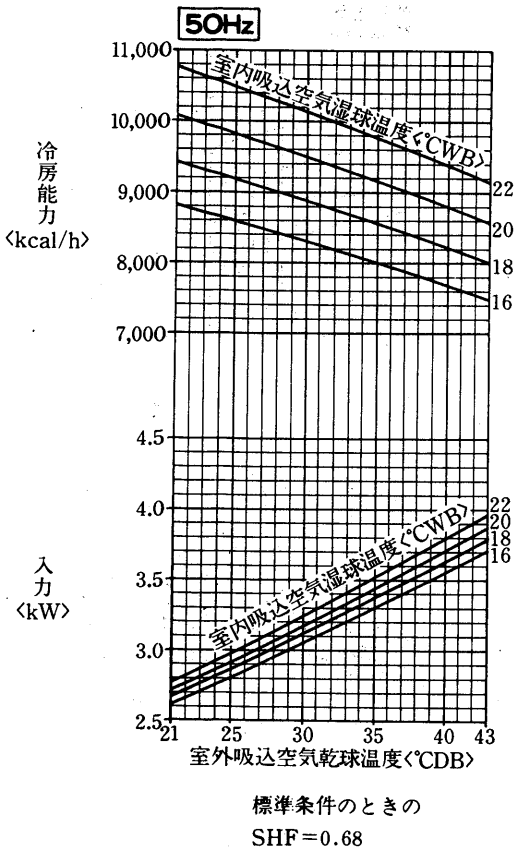

能  
力

PC-125AG形冷房能力線図

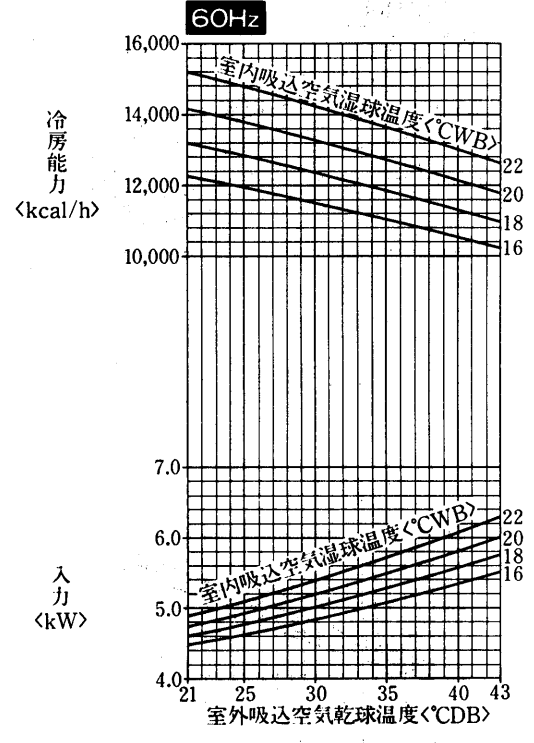
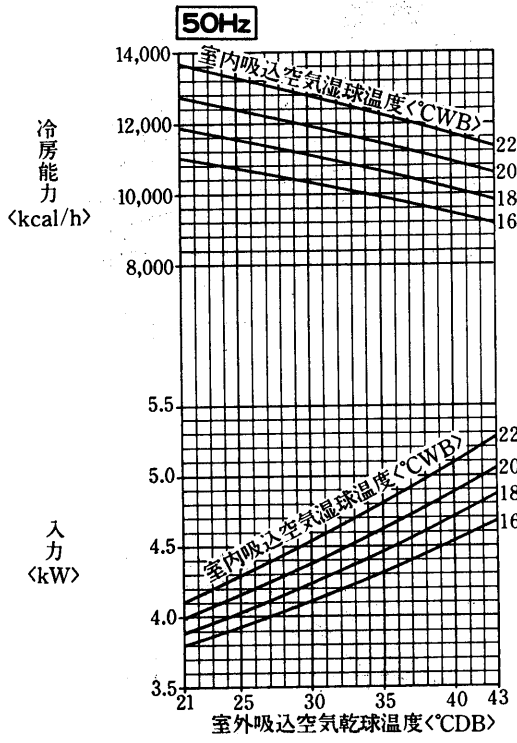

PC-140AG形冷房能力線図

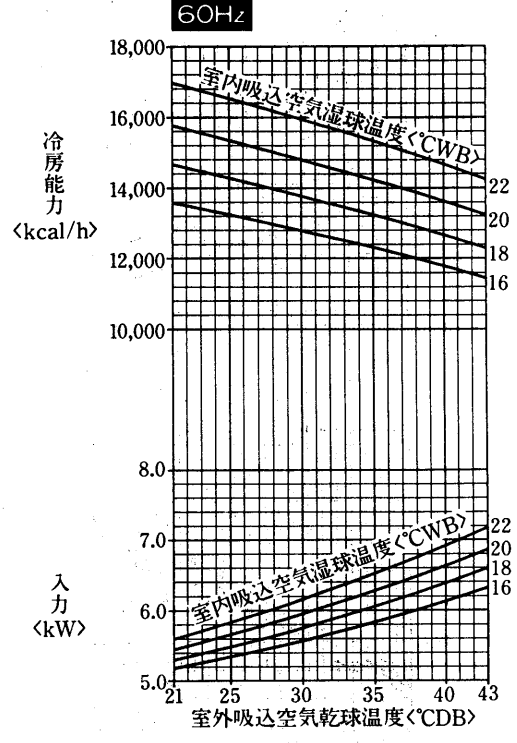
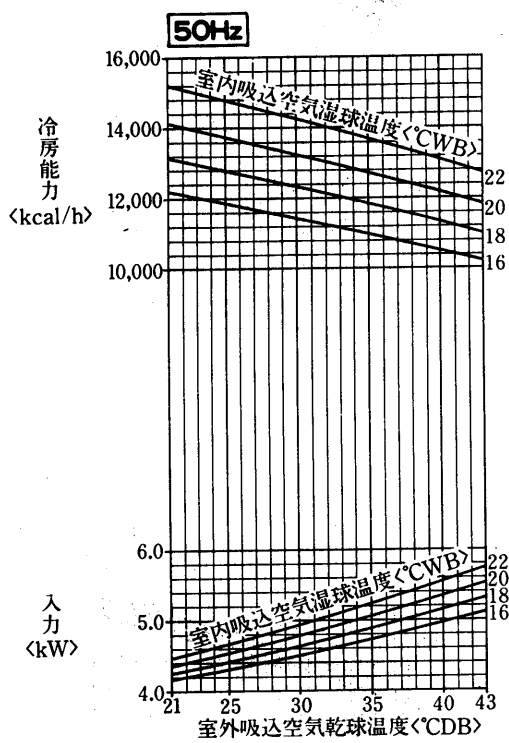

(2)天井埋込形<PE-AGF・AG形>セパレート

●送風機性能線図はP460に掲載。

PE-71AGF形冷房能力線図

空  
冷  
式

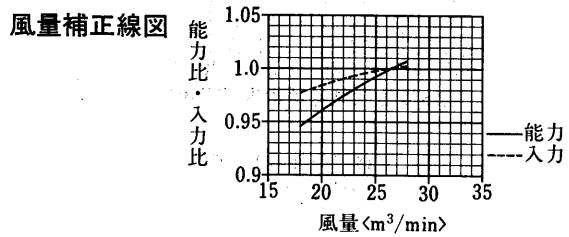
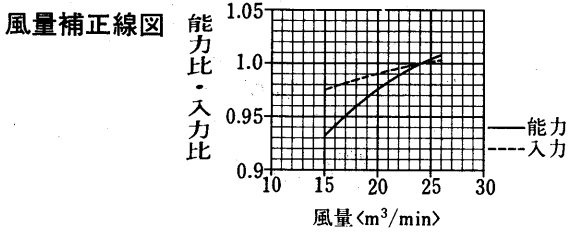
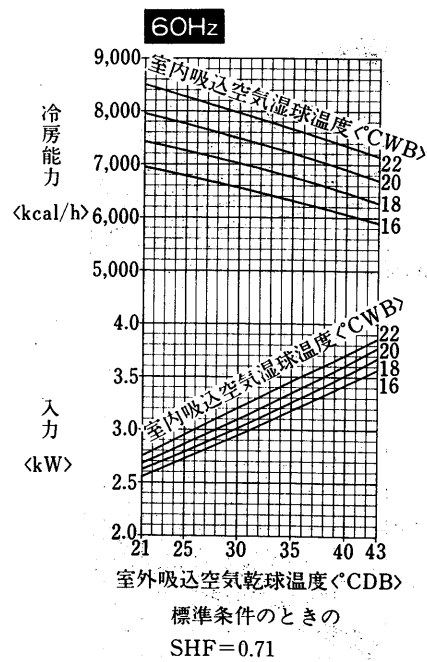
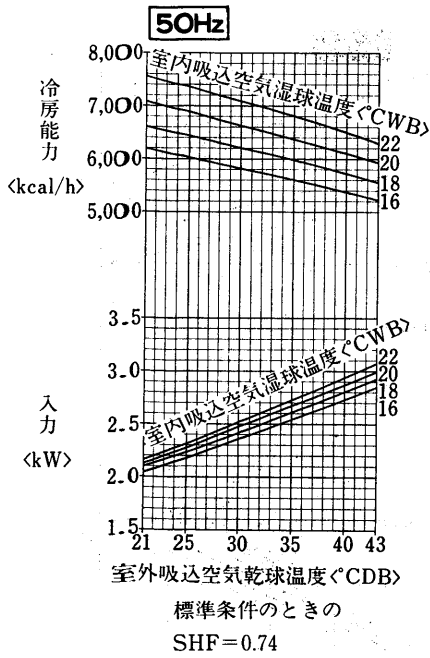

PE-125AG形冷房能力線図

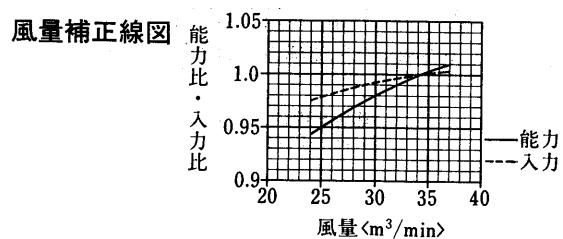
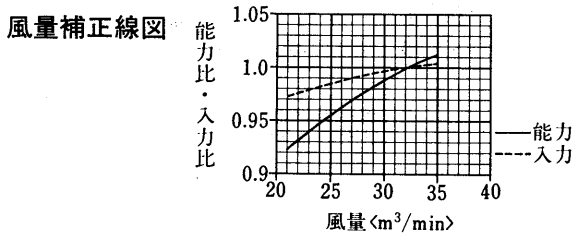
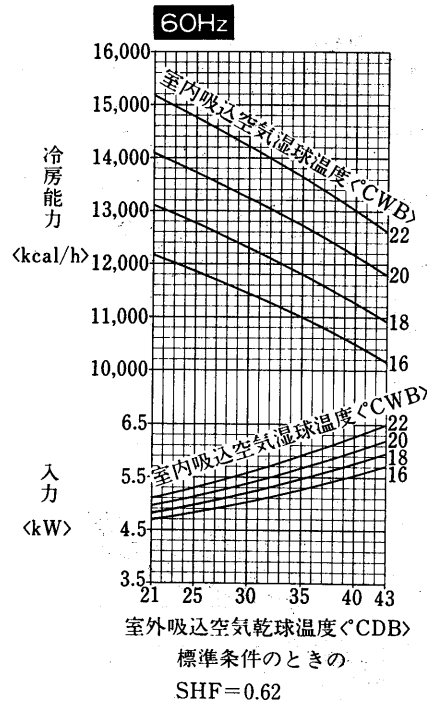
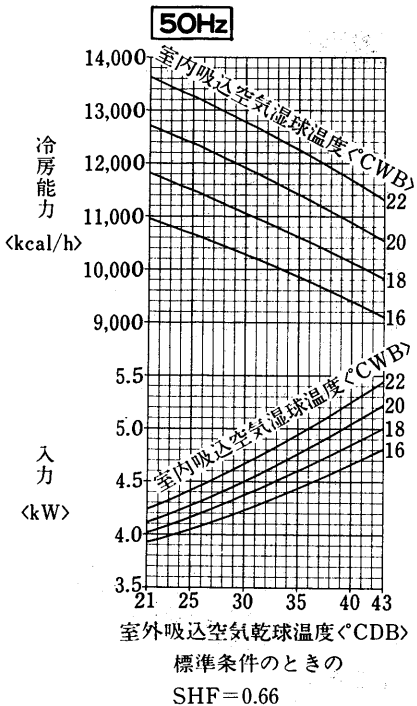

能  
力



(3)天吊形カセット式センタータイプ<PL-AGF・AG形>セパレート

PL-71AGF形冷房能力線図

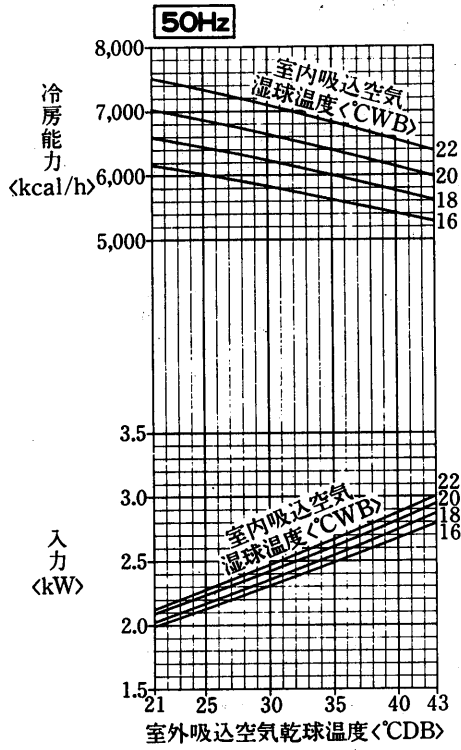

標準条件のときの  
SHF=0.65

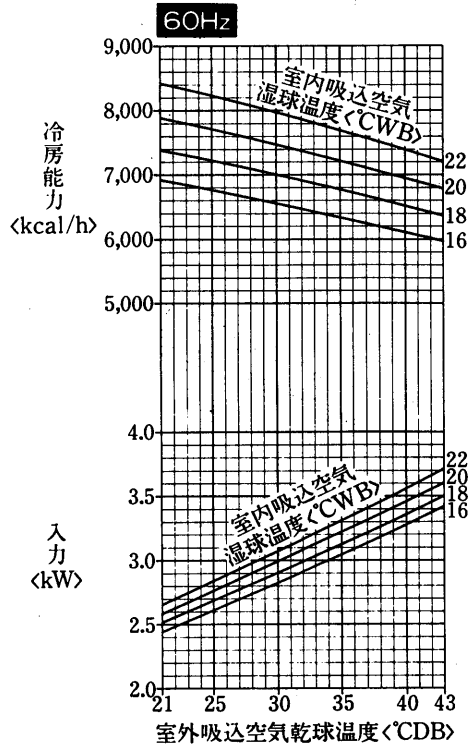

標準条件のときの  
SHF=0.62

PL-100AG形冷房能力線図

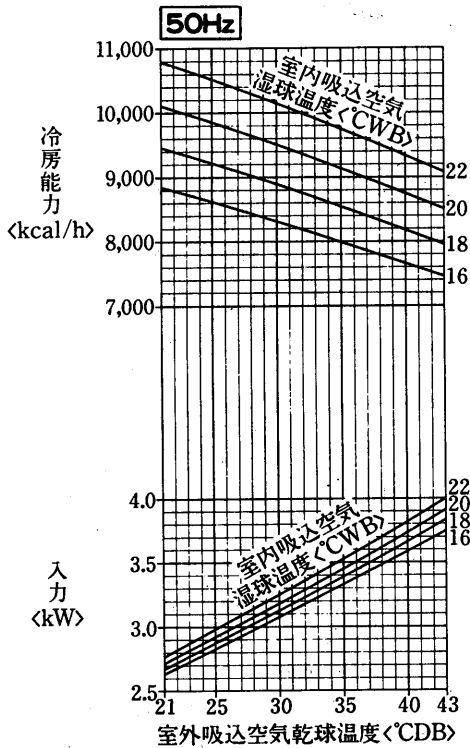

標準条件のときの  
SHF=0.71

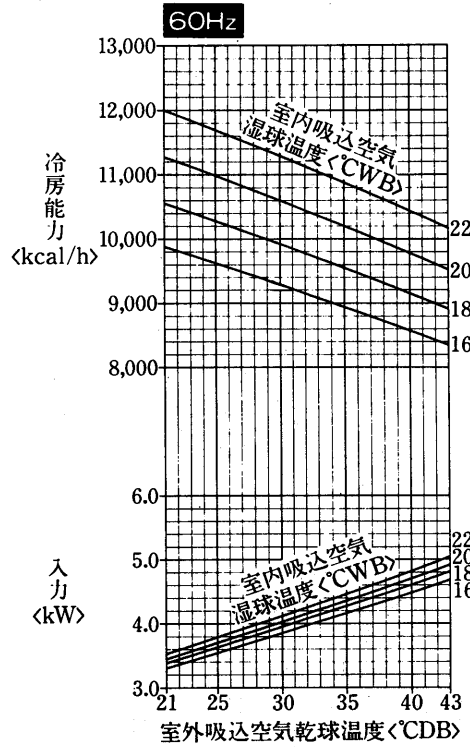

標準条件のときの  
SHF=0.68

PL-125AG形冷房能力線図

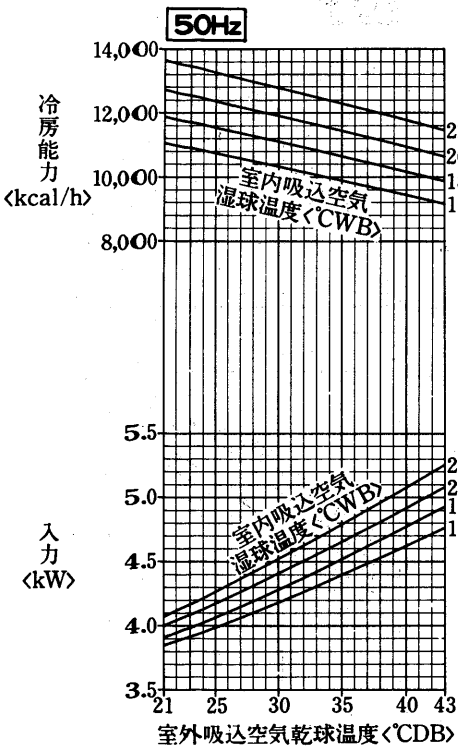

標準条件のときの  
SHF=0.65

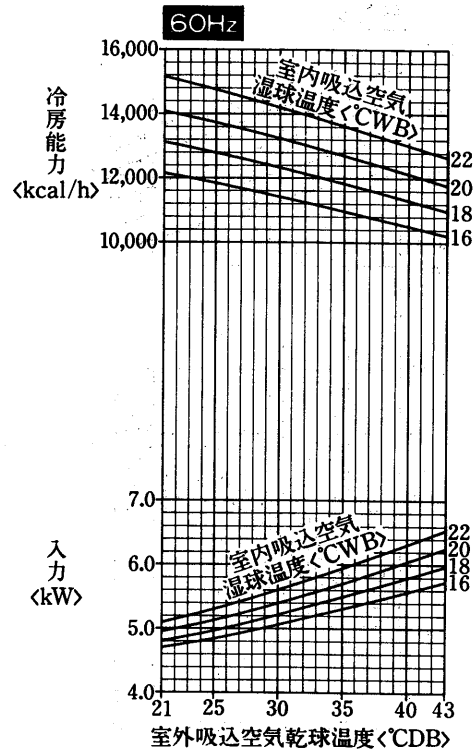

標準条件のときの  
SHF=0.62

空  
冷  
式

能  
力

(4)壁掛形<PK-AGF・AG形>セパレート

PK-40SAGF形冷房能力線図

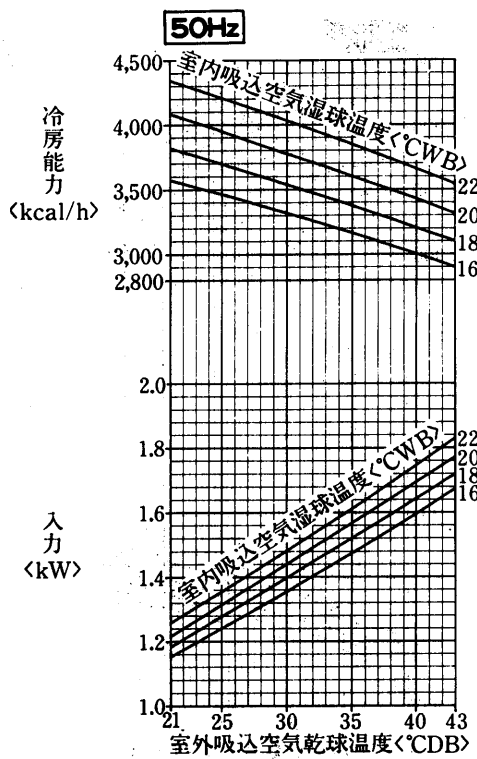

標準条件のときの  
SHF=0.72

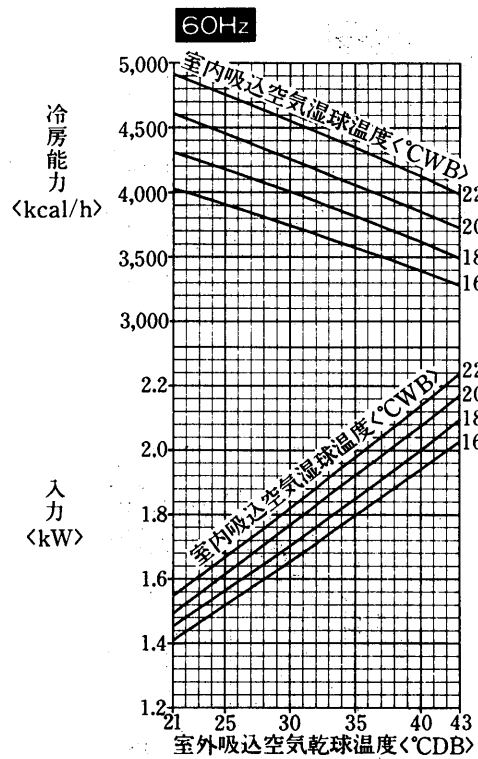

標準条件のときの  
SHF=0.69

PK-40AGF形冷房能力線図

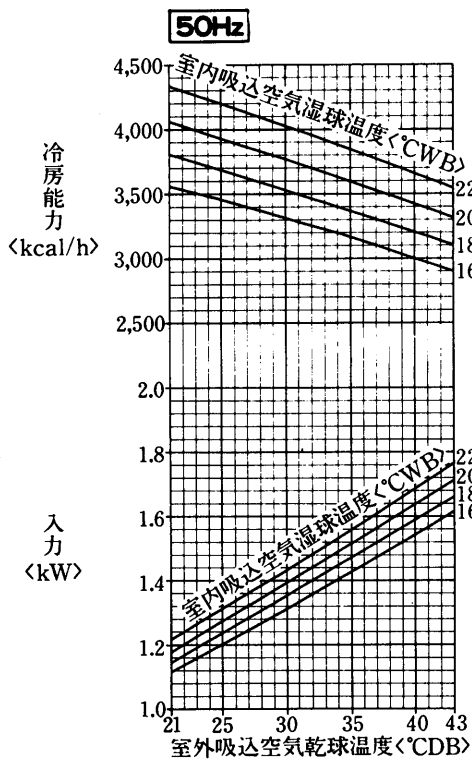

標準条件のときの  
SHF=0.72

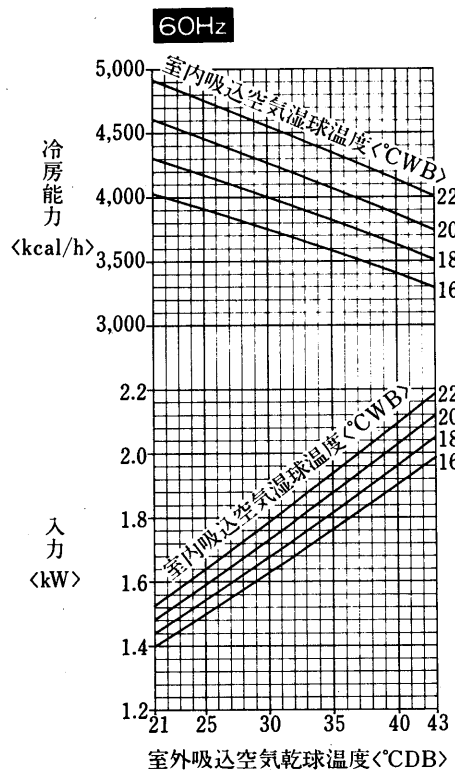

標準条件のときの  
SHF=0.69

PK-45SAGF形冷房能力線図

空  
冷  
式

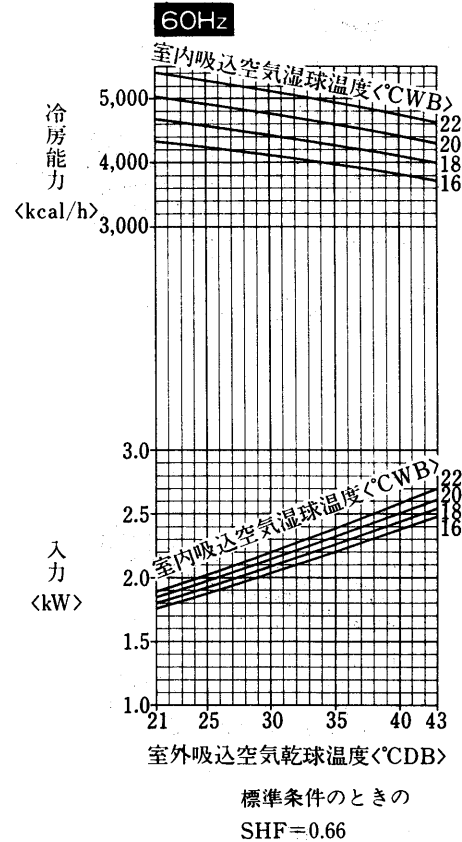
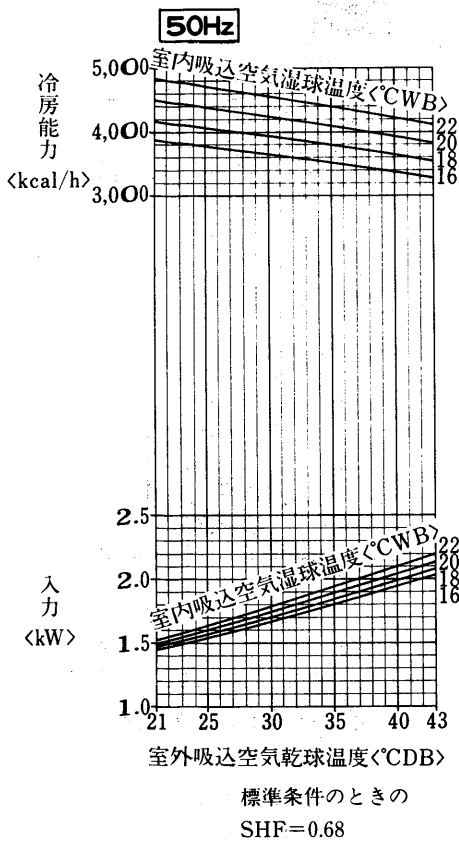

PK-45AGF形冷房能力線図

能  
力

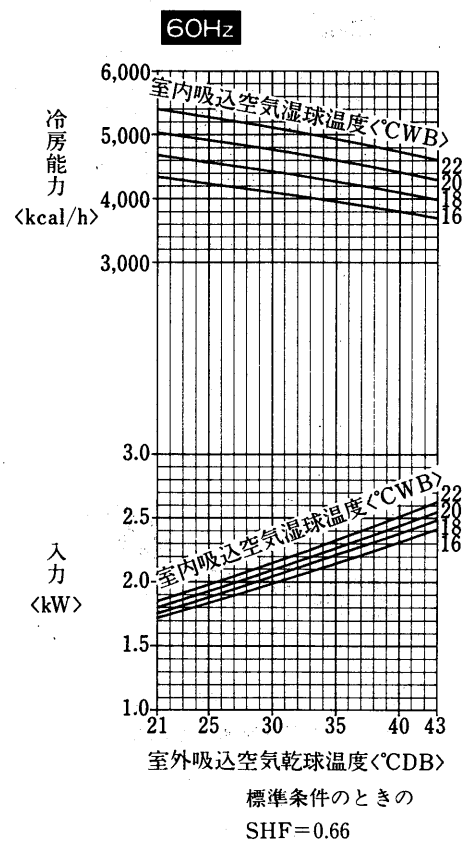
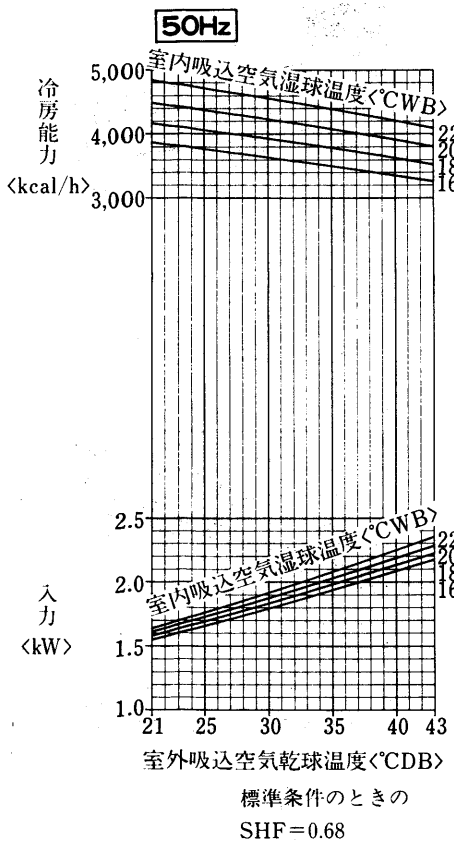

PK-50SAGF形冷房能力線図

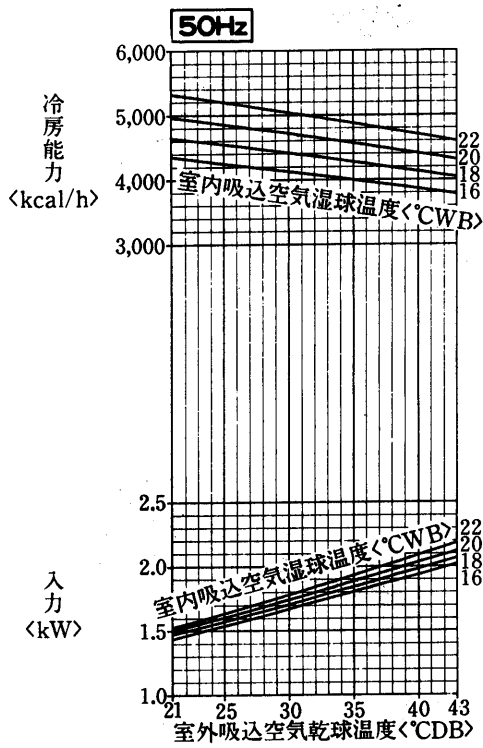

標準条件のときの  
SHF=0.66

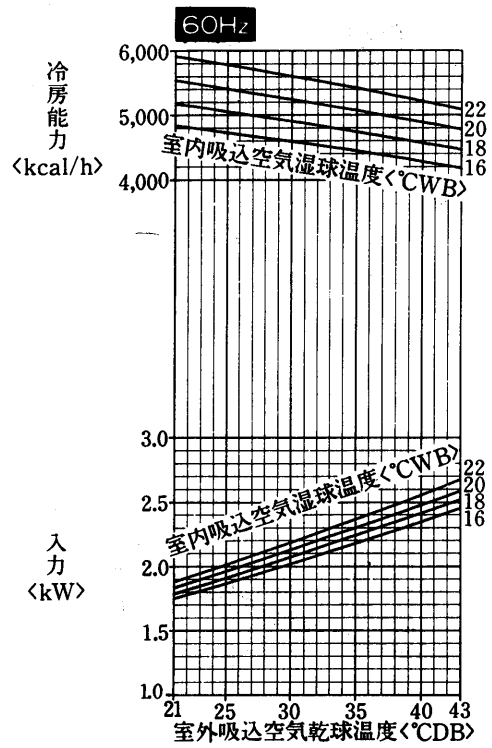

標準条件のときの  
SHF=0.64

PK-50AGF形冷房能力線図

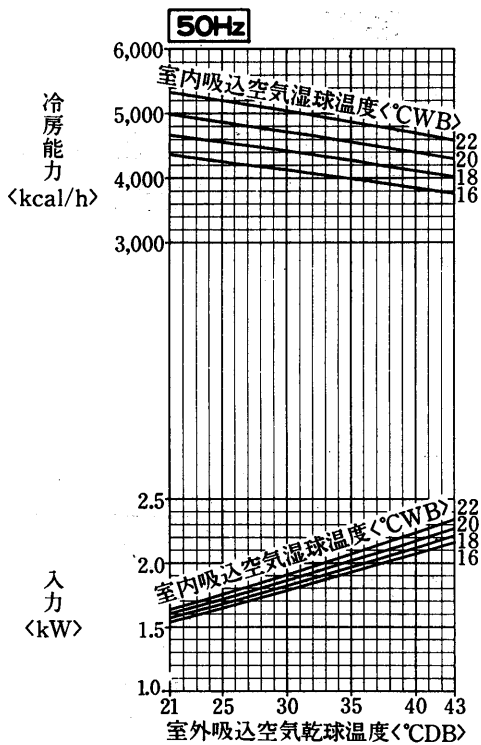

標準条件のときの  
SHF=0.66

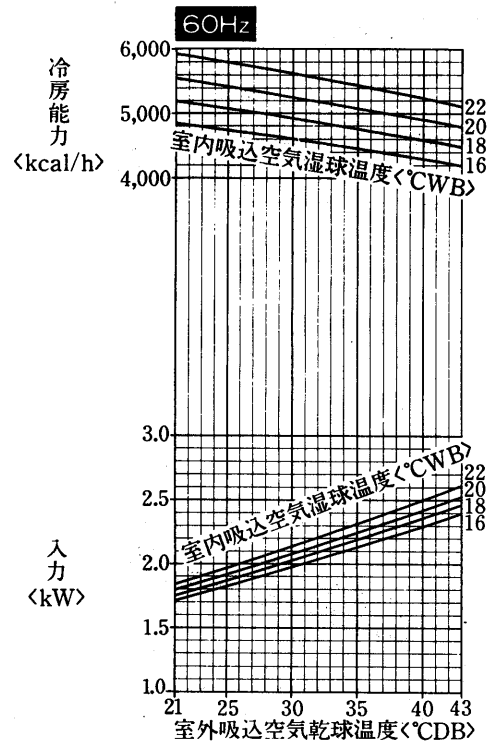

標準条件のときの  
SHF=0.64

PK-56AG2F形冷房能力線図

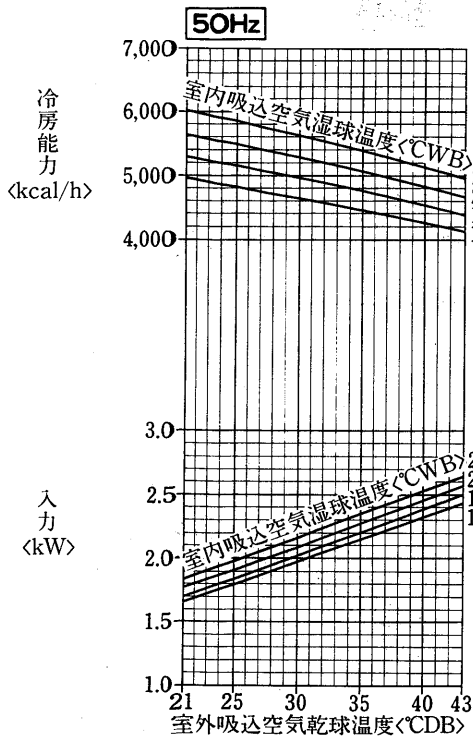

標準条件のときの  
SHF=0.75

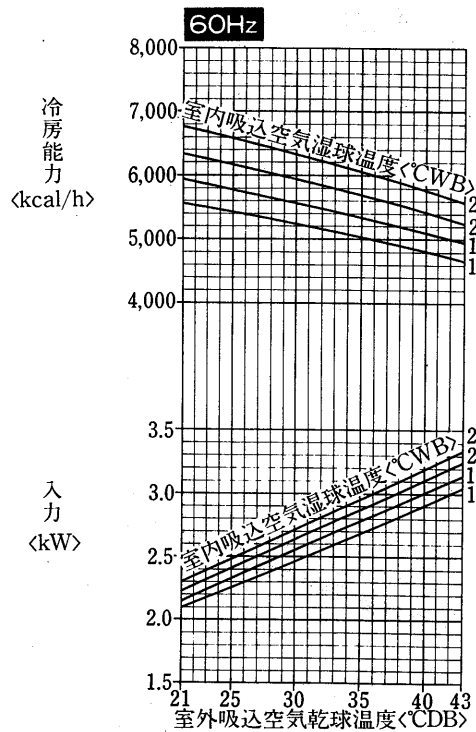

標準条件のときの  
SHF=0.7

空  
冷  
式

PK-63AG2F形冷房能力線図

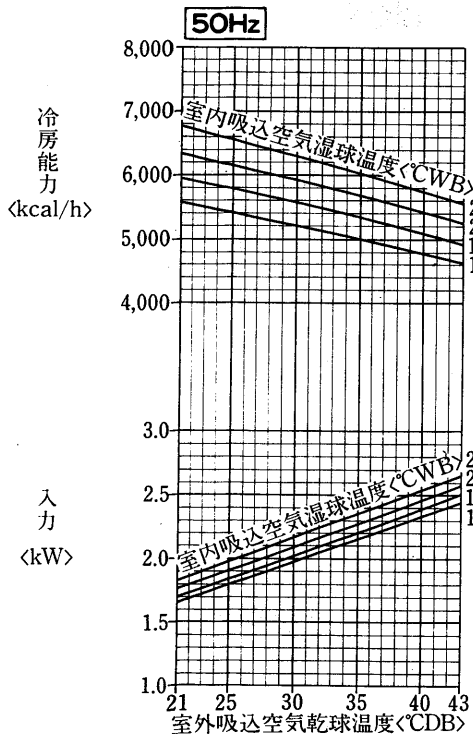

標準条件のときの  
SHF=0.72

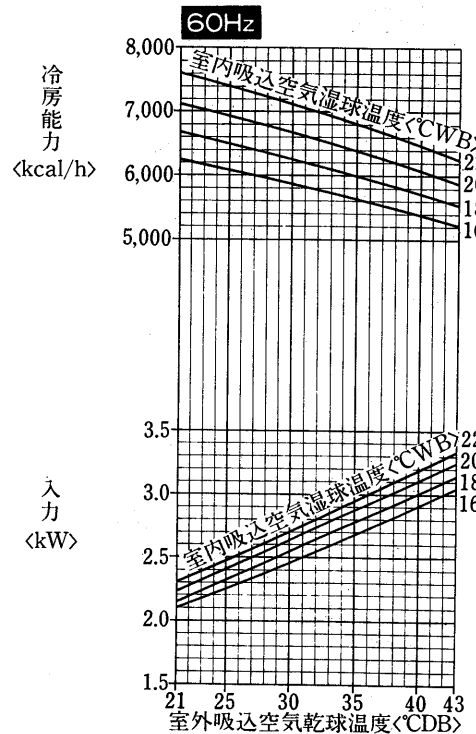

標準条件のときの  
SHF=0.67

能  
力

PK-71AGF形冷房能力線図

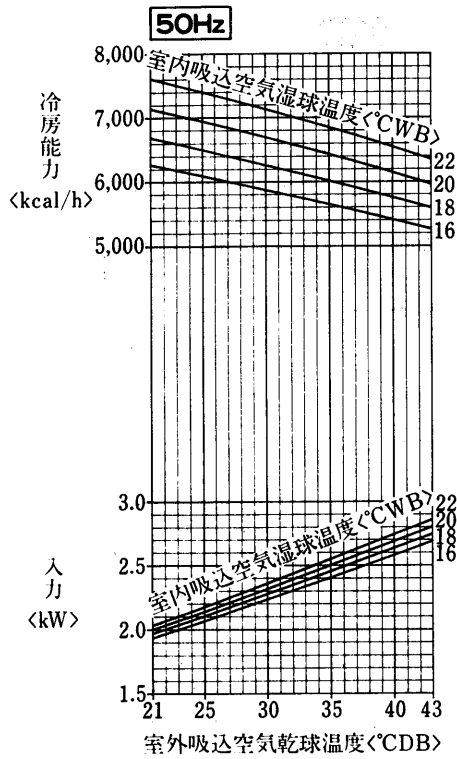

標準条件のときの  
SHF=0.67

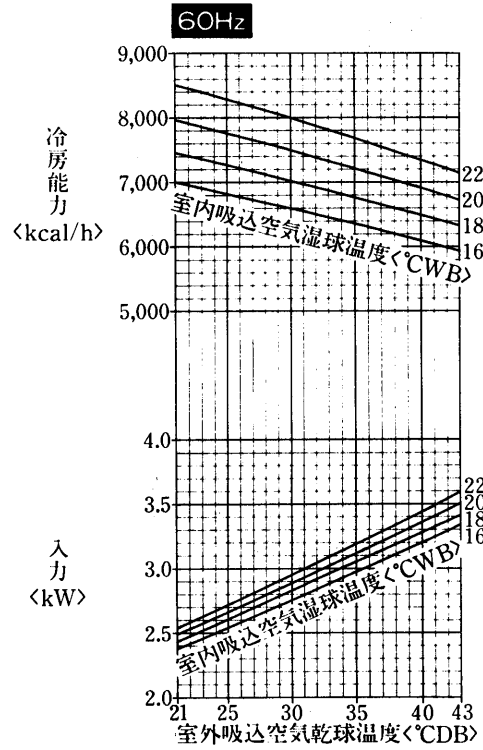

標準条件のときの  
SHF=0.62

PK-100AG形冷房能力線図

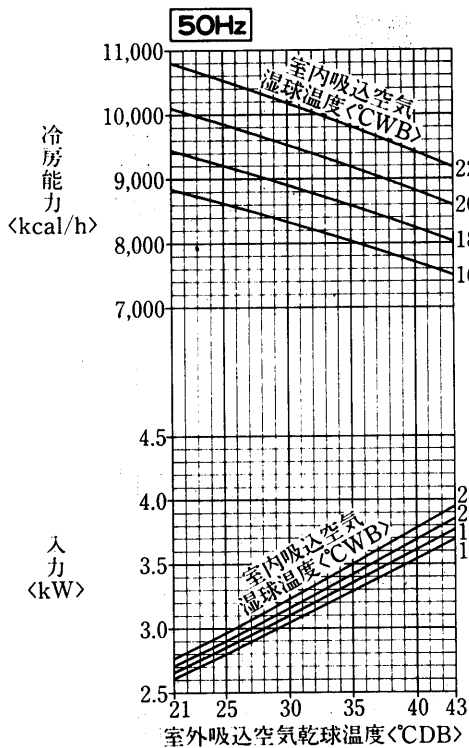

標準条件のときの  
SHF=0.62

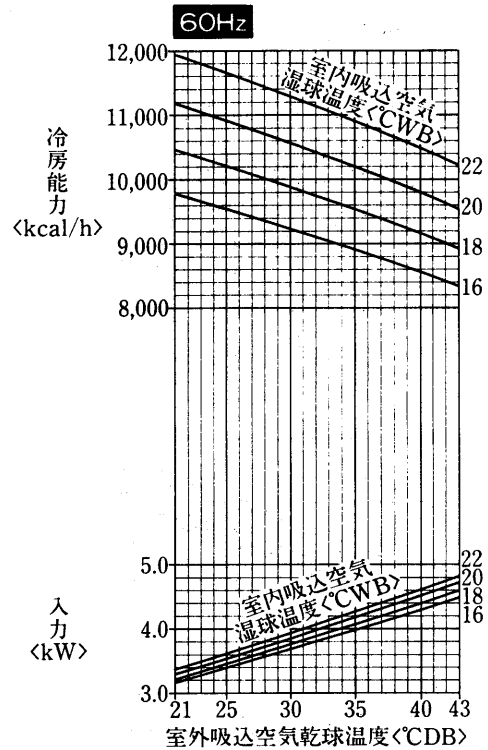

標準条件のときの  
SHF=0.60

(5)床置形<PS-GF・G形>セパレート

PS-50GF形冷房能力線図

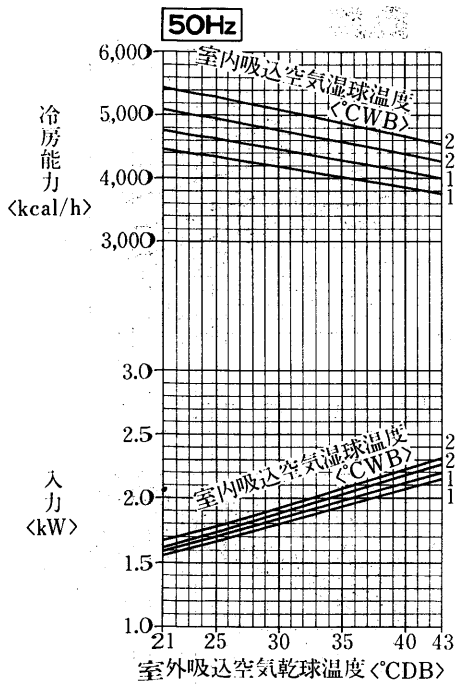

標準条件のときの  
SHF=0.7

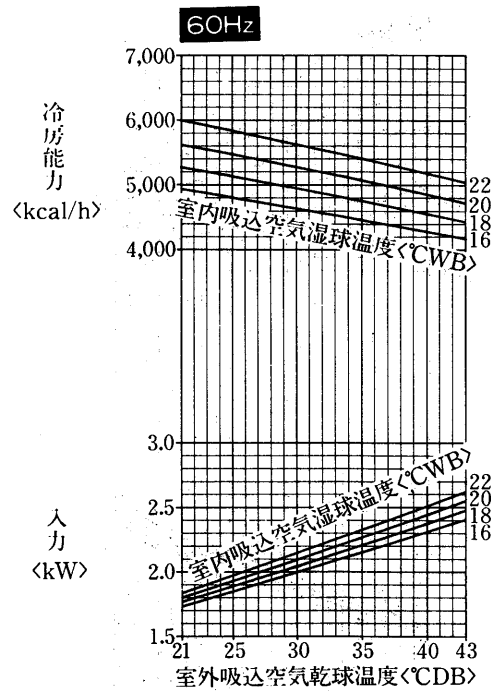

標準条件のときの  
SHF=0.68

空  
冷  
式

PS-63GF形冷房能力線図

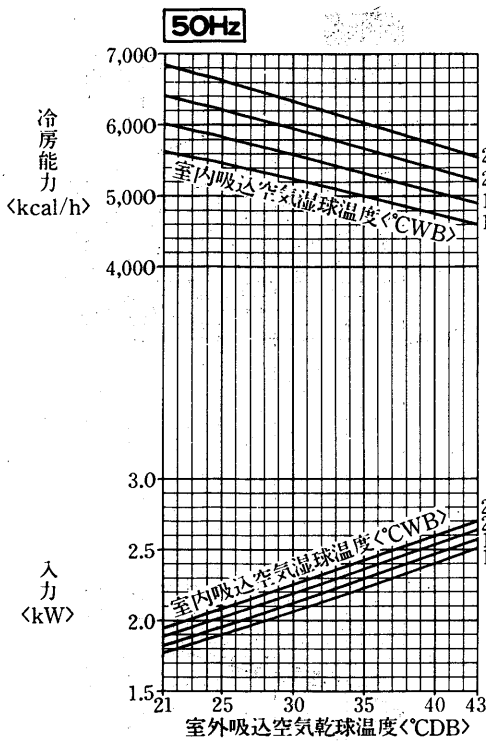

標準条件のときの  
SHF=0.7

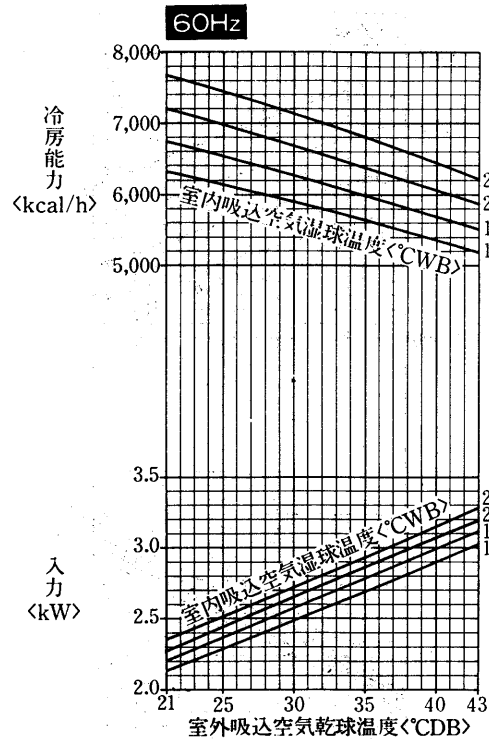

標準条件のときの  
SHF=0.69

能  
力



PS-71GF形冷房能力線図

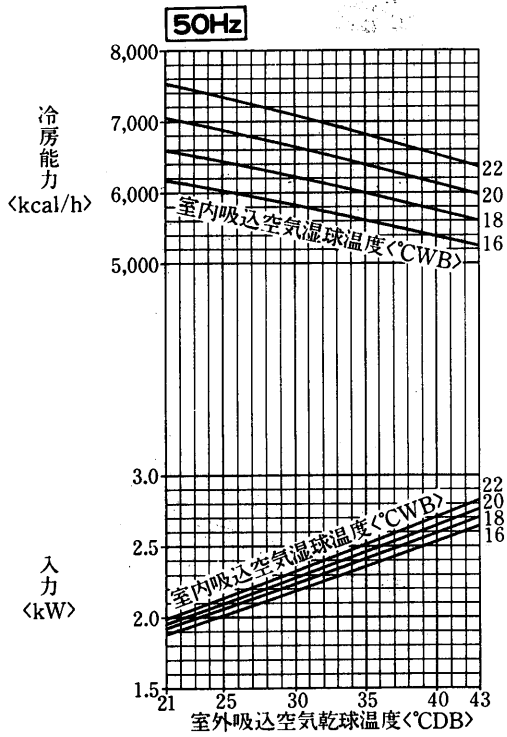

標準条件のときの  
SHF=0.67

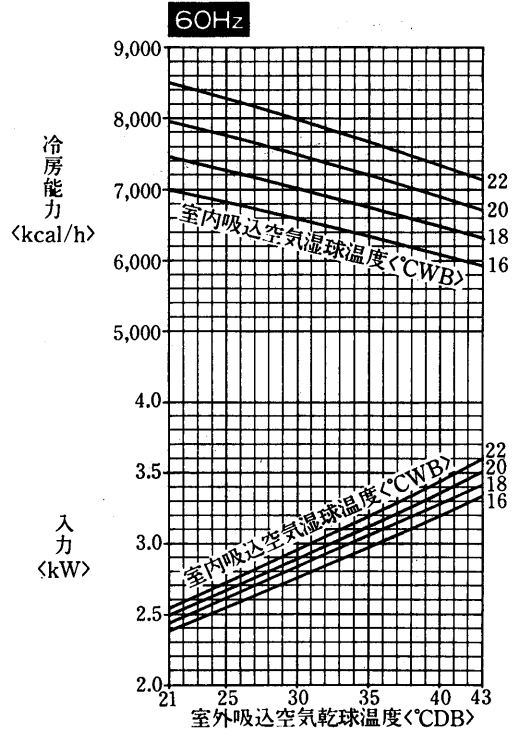

標準条件のときの  
SHF=0.63

PS-100G形冷房能力線図

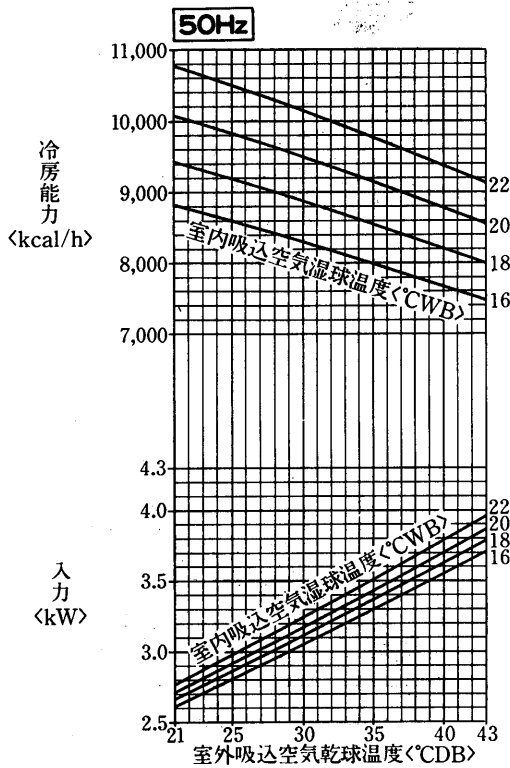

標準条件のときの  
SHF=0.68

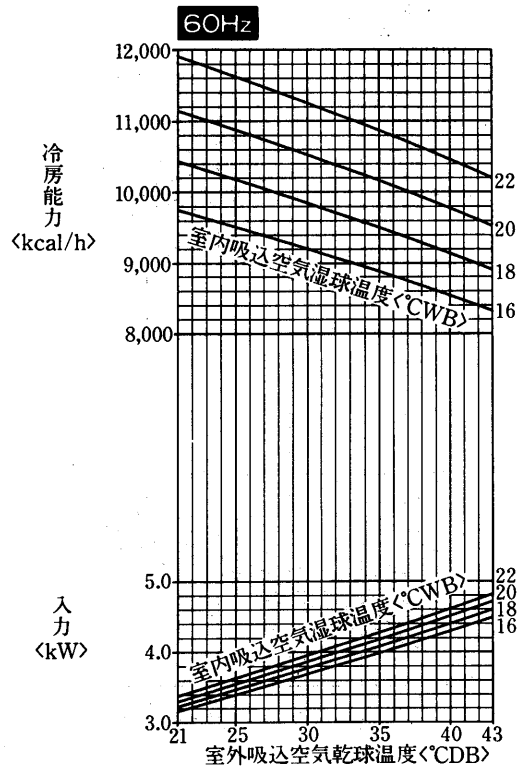

標準条件のときの  
SHF=0.65

PS-I25G形冷房能力線図

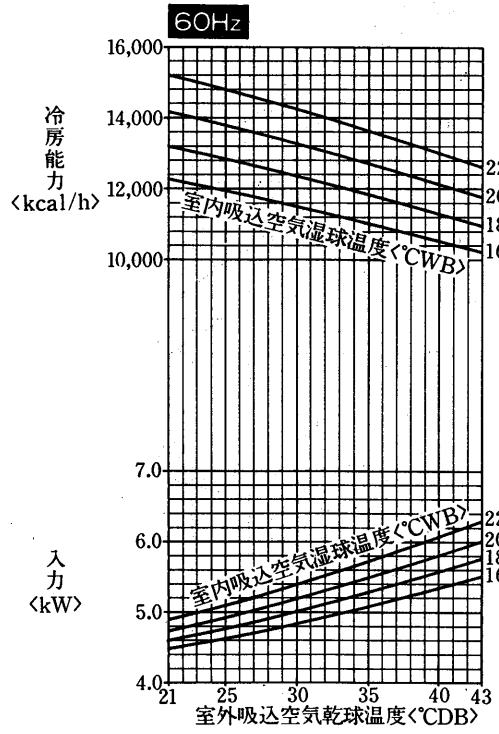
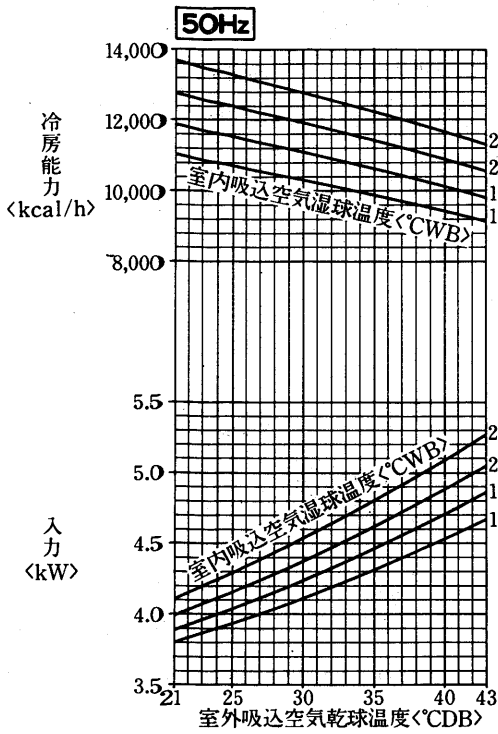

空  
冷  
式

PS-I40G形冷房能力線図

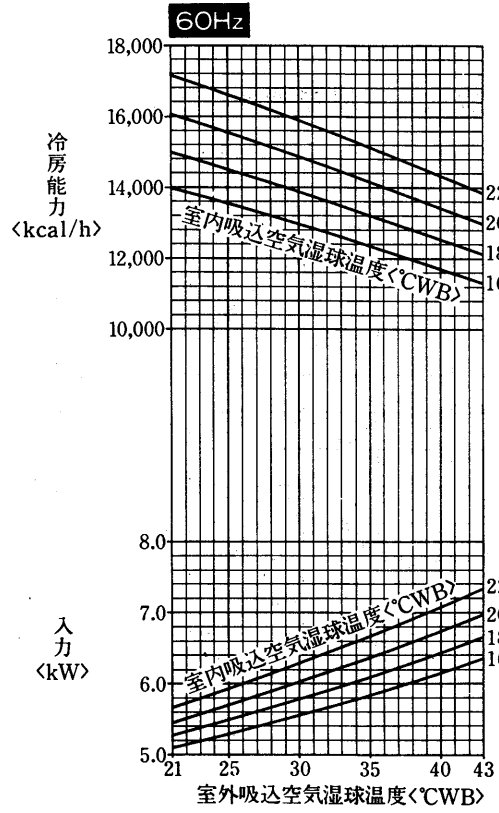
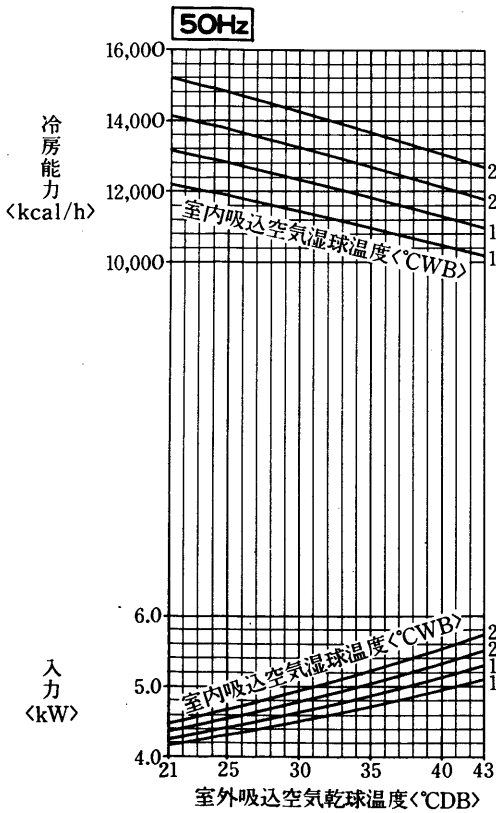

能  
力

(6)床置形<PF形>セパレート  
PF-3C形冷房能力線図

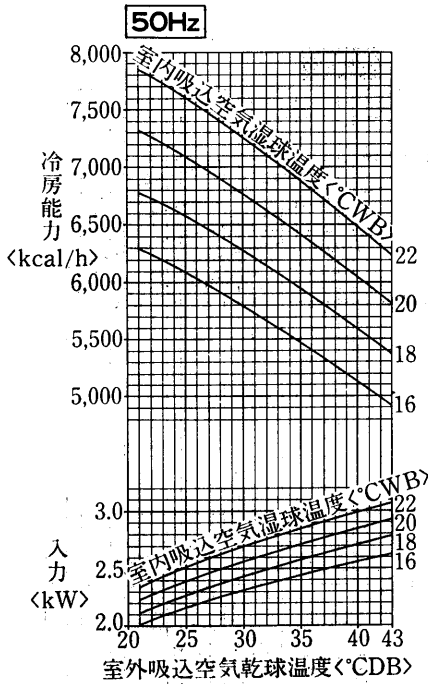

標準条件のときSHF=0.70

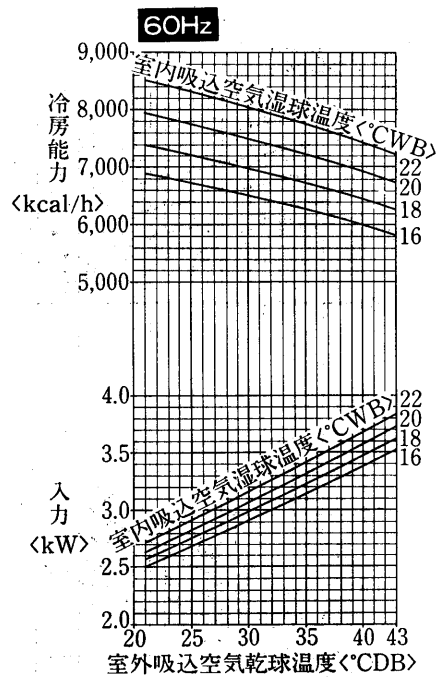

標準条件のときSHF=0.68

風量補正線図

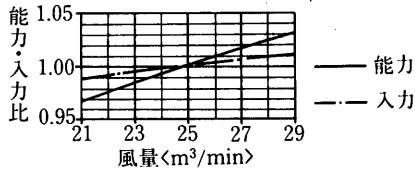

バイパスファクタ線図

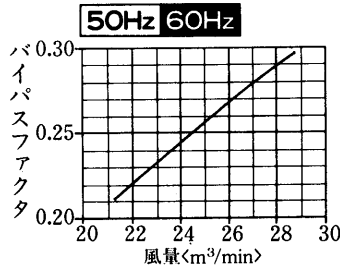

風量補正線図

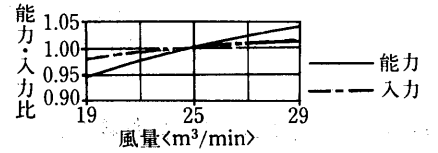

分ダクト静風圧—風量線図<△結線>

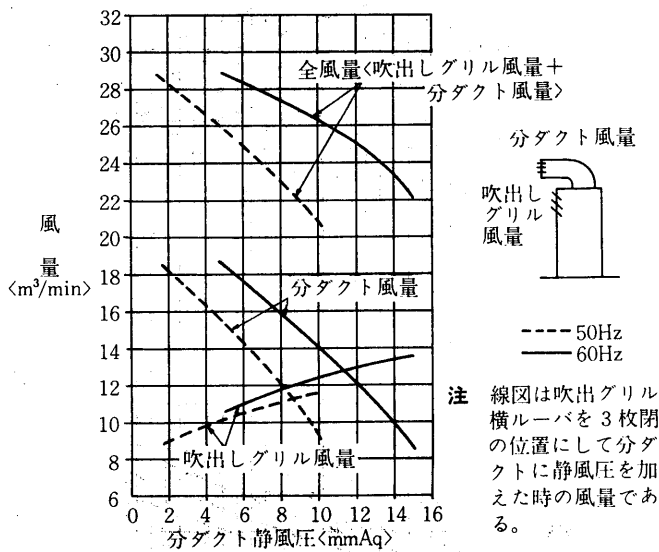

温水加熱器能力線図〈2列×14段〉〈別売部品〉

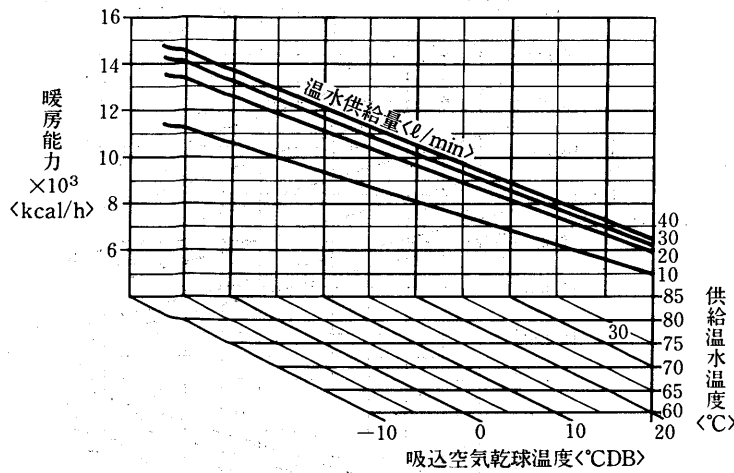

水頭損失線図

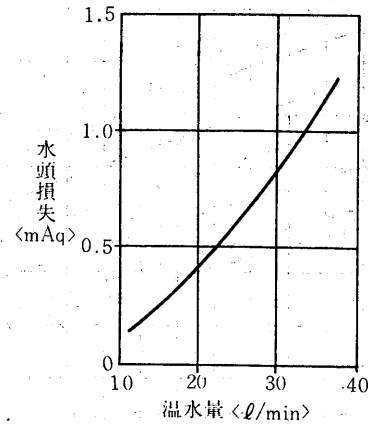

使用上の注意

1. 吸込空気が氷点下になる場合は、停止後は加熱器内の水を完全に抜いてください。長期保管時、冷房使用時も水を抜いてください。

蒸気加熱器能力線図〈2列×14段〉〈別売部品〉

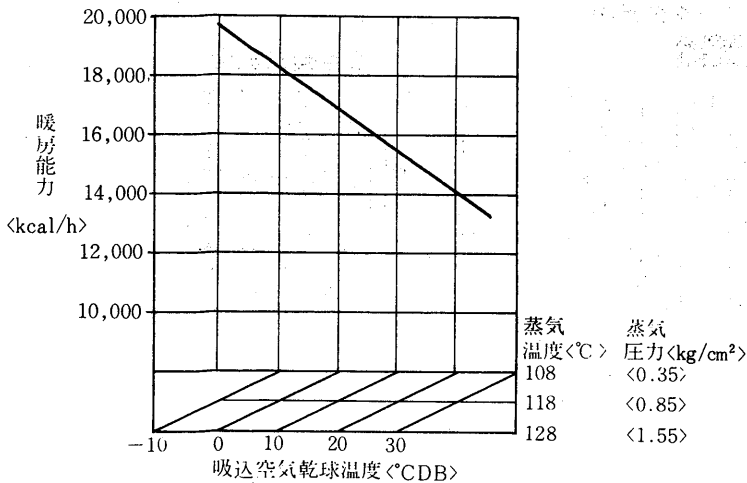

風量補正線図

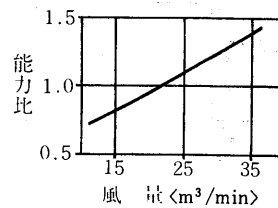

使用上の注意

1. 吸込空気が氷点下になる場合は、停止後は加熱器内の水を完全に抜いてください。長期保管時、冷房使用時も水を抜いてください。

蒸気加湿器能力線図〈別売部品〉

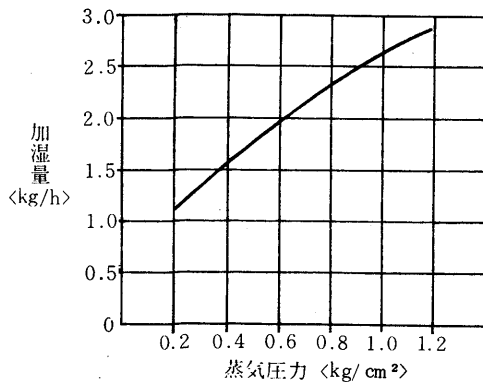

使用上の注意

1. 図は次の電磁弁と組合せた時の性能です。本体には電磁弁が附属されていませんので適当に調節してください。〈塞止弁にしてもよい〉組合せ電磁弁口径 φ2
2. 必要以上の圧力、流量で使用しますと機外への水洩れが発生することがあります。必ず電磁弁〈または塞止弁〉を使用してください。

(7)床置形<PA形>リモート<直吹きタイプ>

PA-5PA<sub>1</sub>形冷房能力線図

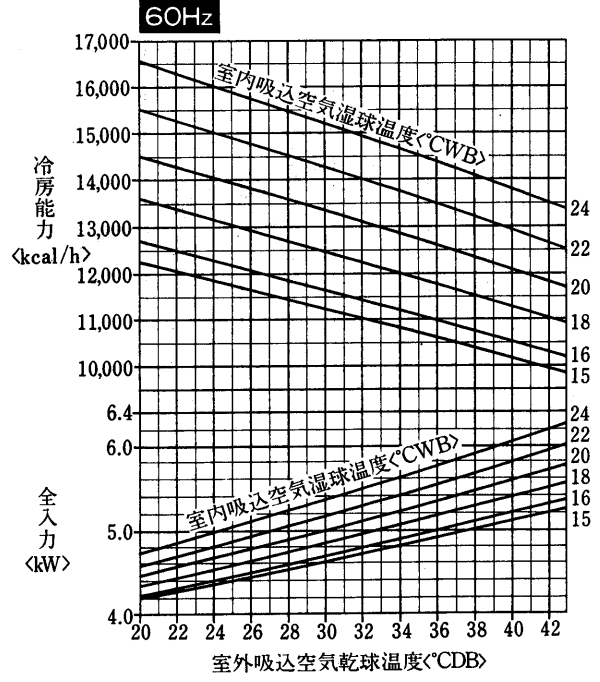
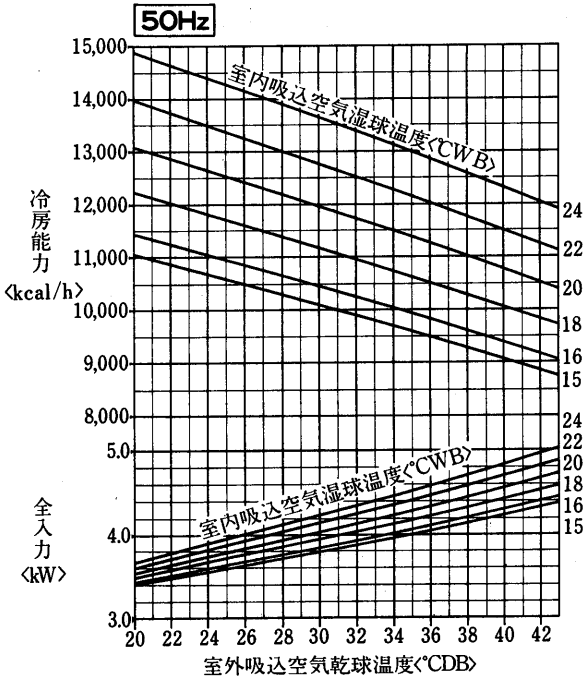

標準条件のときの  
SHF=0.79

標準条件のときの  
SHF=0.75

バイパスファクタ線図

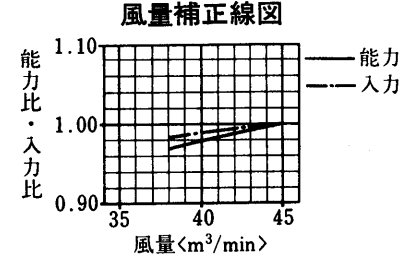
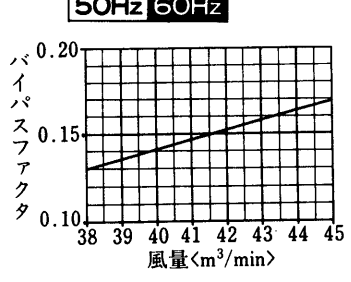
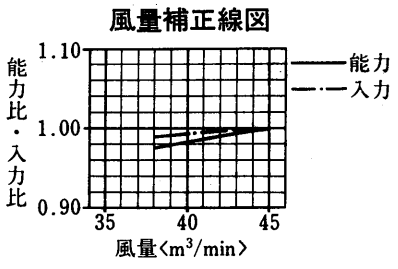

蒸気加熱器能力線図<2列20段><別売部品>

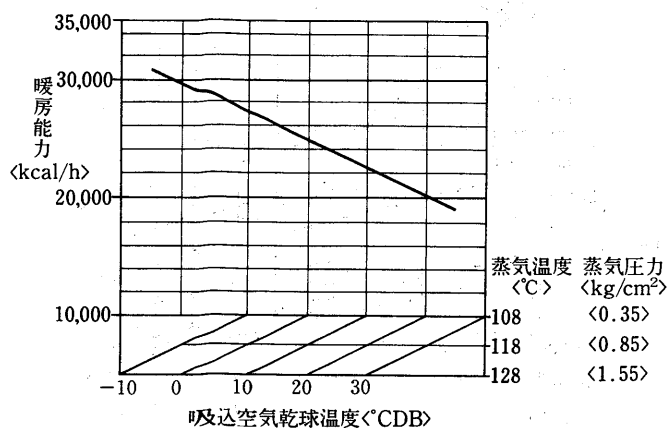

温水加熱器能力線図<2列20段><別売部品>

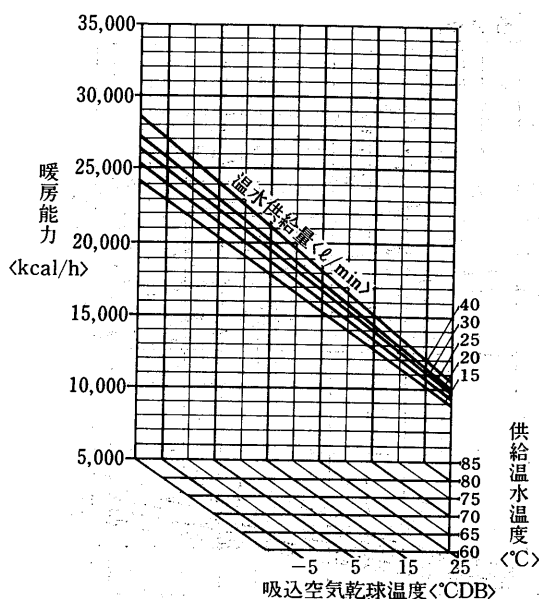

蒸気加湿器能力線図<別売部品>

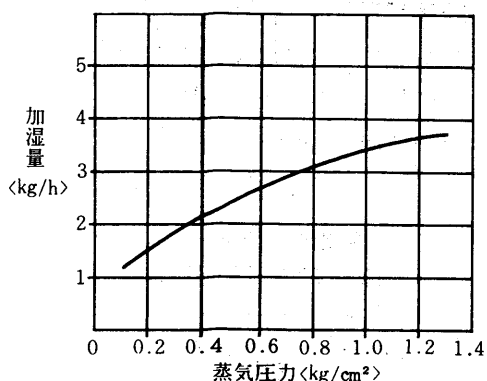

風量補正線図

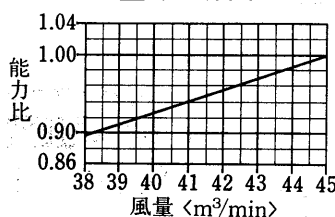

水頭損失線図

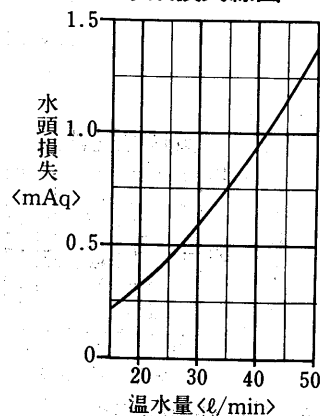

使用上の注意

1. 図は次の電磁弁と組合せた時の性能です。本体には電磁弁が附属されていませんので適当に調節してください。<塞止弁にしてもよい>組合せ電磁弁口径φ7
2. 必要以上の圧力、流量で使用しますと機外への水洩れが発生することがあります。必ず電磁弁<または塞止弁>を使用してください。

空  
冷  
式

能  
力

PA-8PA<sub>2</sub>形冷房能力線図

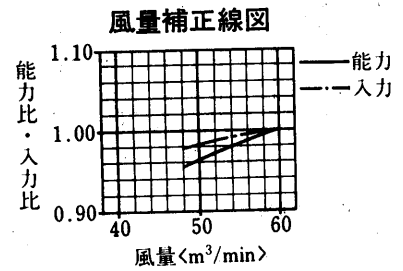
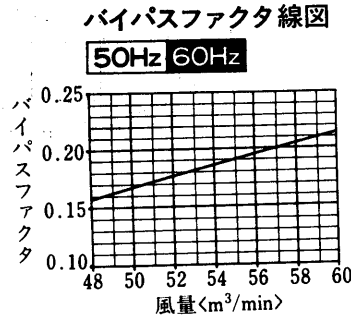
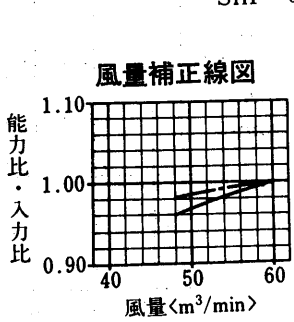
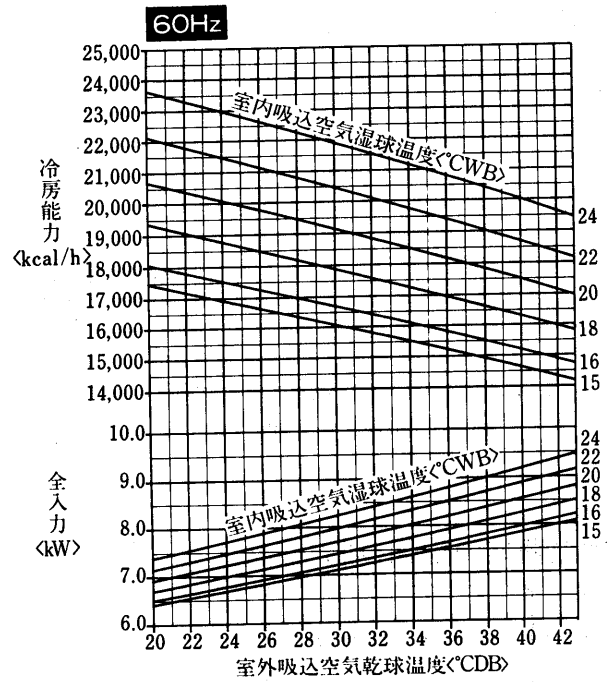
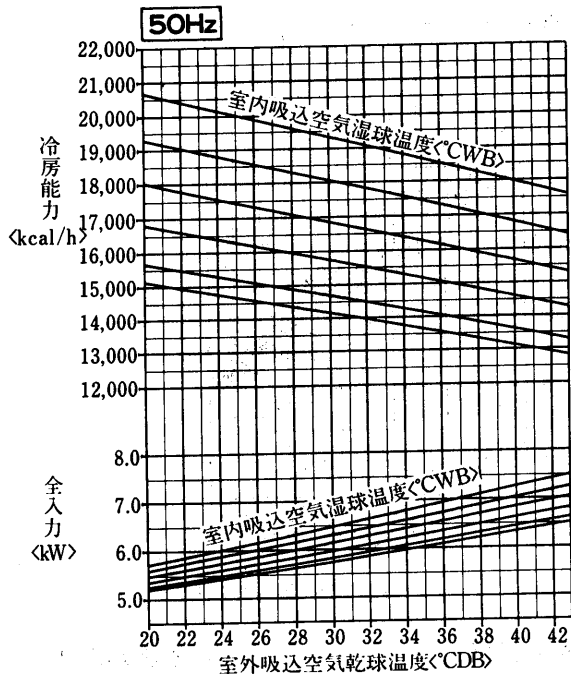

送風機性能線図

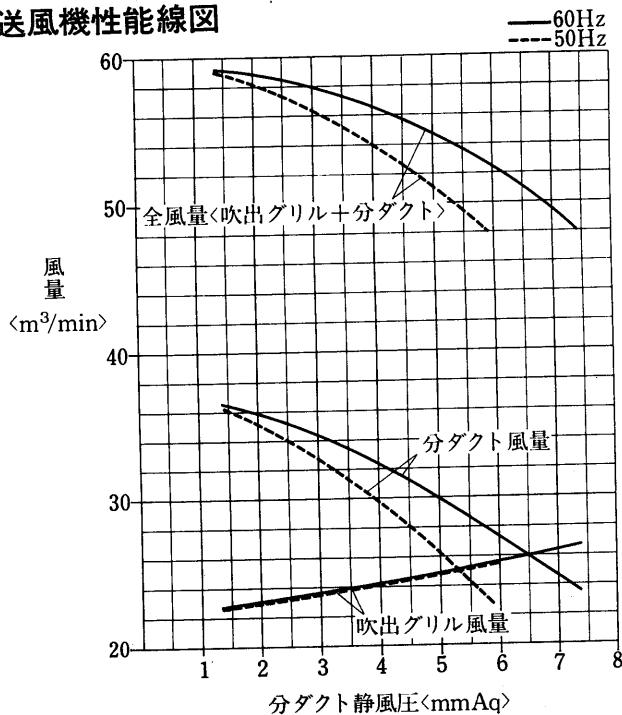

1. 線図は吹出グリル横ルーバーを、上から2枚閉の位置にして、分ダクトに静風圧を加えたときの風量です。
2. 線図は強風量を示す。分ダクト使用時は弱風量使用禁止のこと。

空  
冷  
式

蒸気加熱器能力線図〈2列20段〉〈別売部品〉

温水加熱器能力線図〈2列20段〉〈別売部品〉

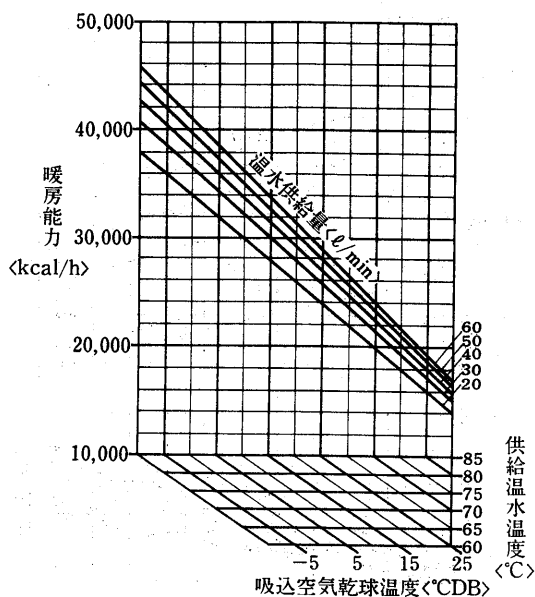
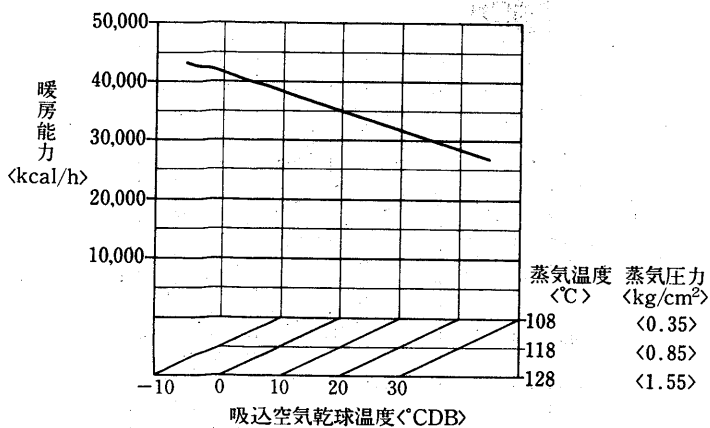

蒸気加湿器能力線図〈別売部品〉

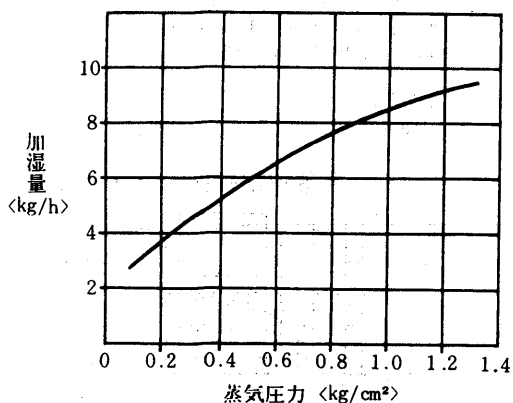

風量補正線図

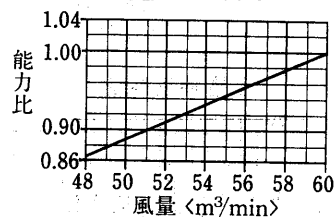

使用上の注意

1. 図は次の電磁弁と組合せた時の性能です。  
本体には電磁弁が附属されていませんので  
適当に調節してください。〈塞止弁にしても  
よい〉組合せ電磁弁口径φ3
2. 必要以上の圧力、流量で使用しますと機外  
への水洩れが発生することがあります。必  
ず電磁弁〈または塞止弁〉を使用してください。

能  
力



PA-IOPA<sub>1</sub>形冷房能力線図

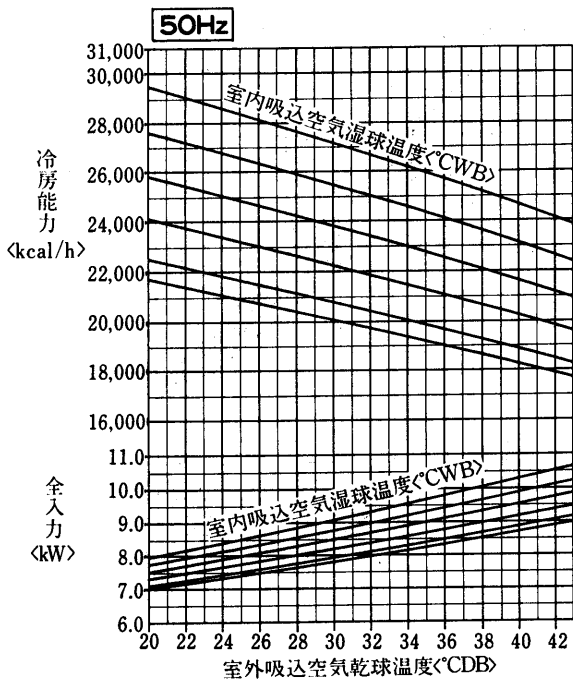

標準条件のときの  
SHF=0.73

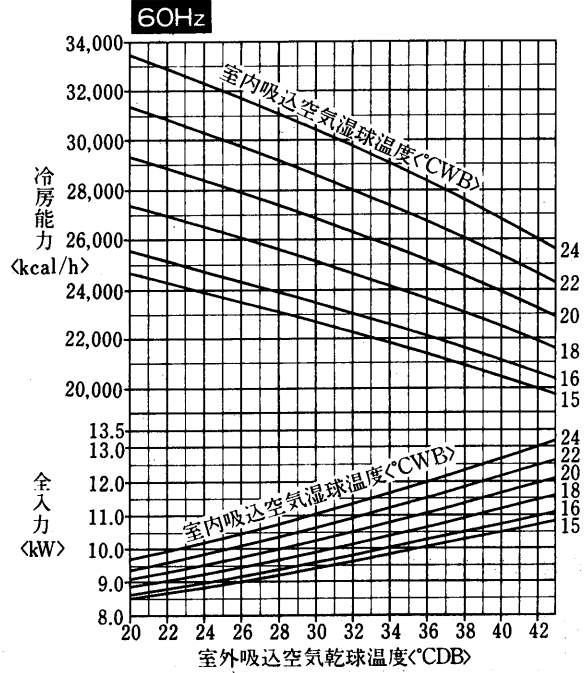

標準条件のときの  
SHF=0.70

バイパスファクタ線図

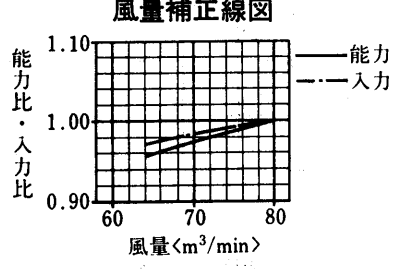
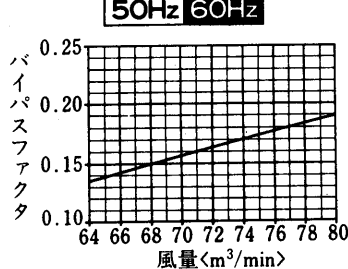
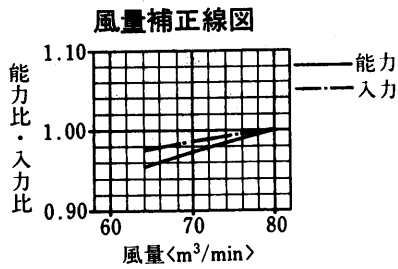

送風機性能線図

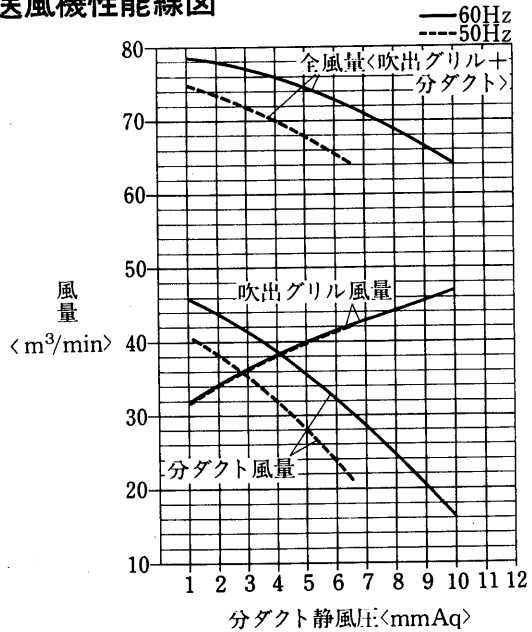

- 注1. 線図は吹出グリル横レーバーを、上から2枚閉の位置にして、分ダクトに静風圧を加えたときの風量です。
- 注2. 線図は強風量を示す。分ダクト使用時は弱風量使用禁止のこと。

空  
冷  
式

蒸気加熱器能力線図<2列20段><別売部品>

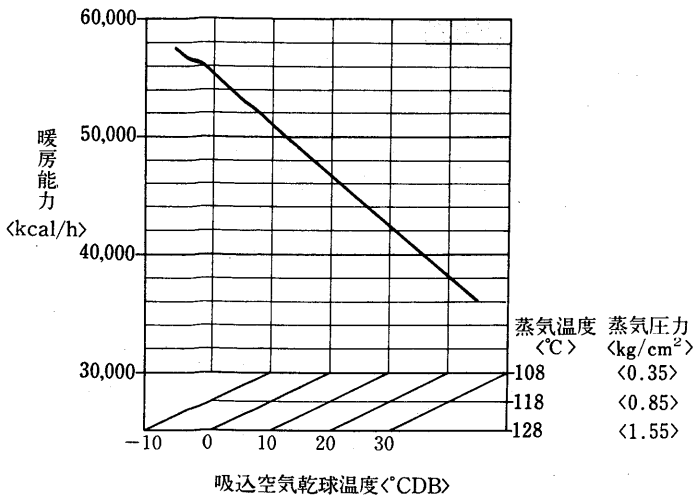

温水加熱器能力線図<2列20段><別売部品>

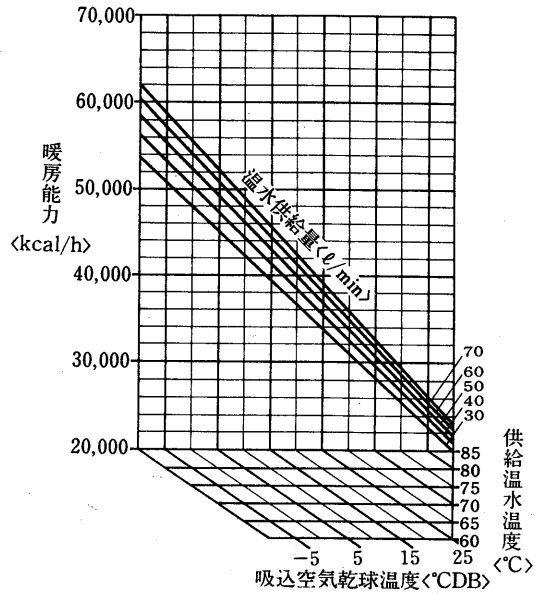

蒸気加湿器能力線図<別売部品>

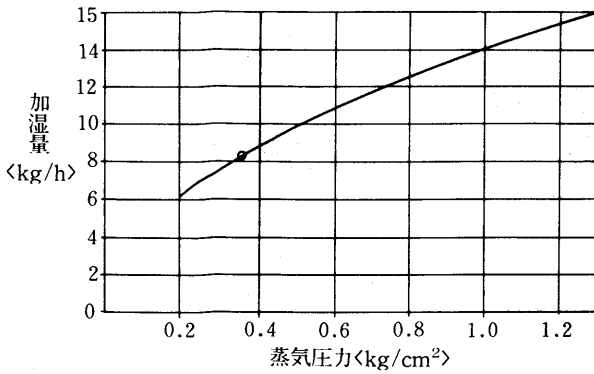

風量補正線図

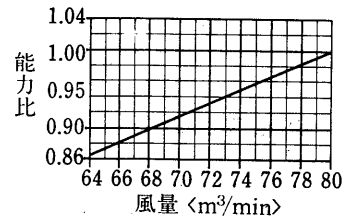

使用上の注意

1. 図は次の電磁弁と組合せた時の性能です。  
 本体には電磁弁が附属されていませんので  
 適当に調節してください。<塞止弁にしても  
 よい> 組合せ電磁弁口径φ10
2. 必要以上の圧力、流量で使用しますと機外  
 への水洩れが発生することがあります。  
 必ず電磁弁<または塞止弁>を使用してください。

能  
力

(8)床置形<PA形>リモート<ダクトタイプ>  
PA-5DA<sub>1</sub><-H>形冷房能力線図

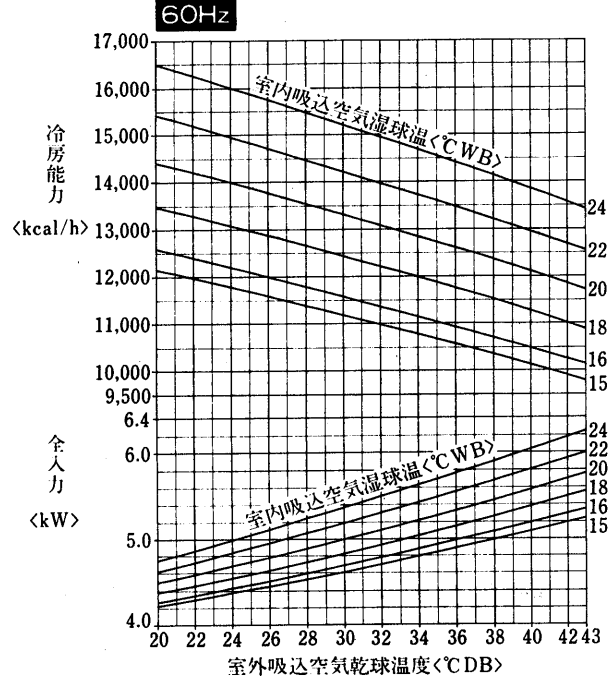
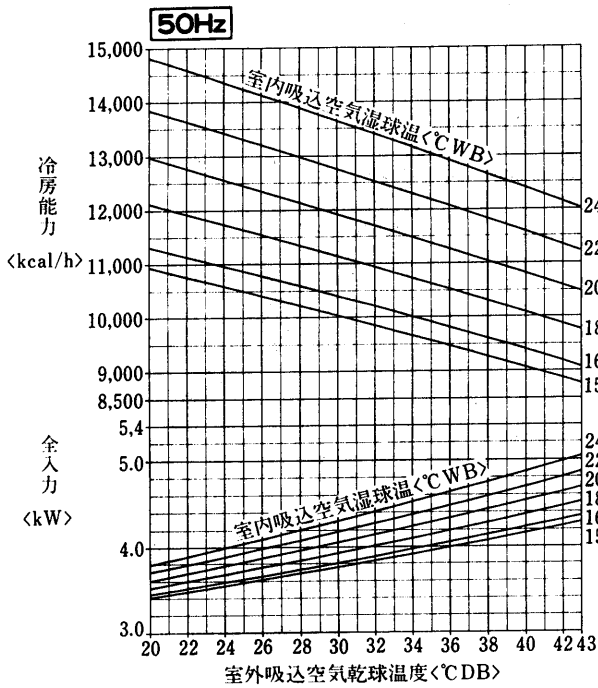

標準条件のときの  
SHF = 0.75

標準条件のときの  
SHF = 0.72

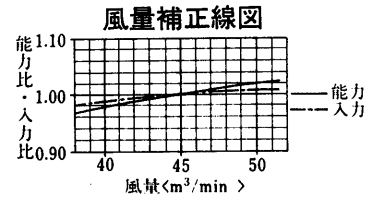
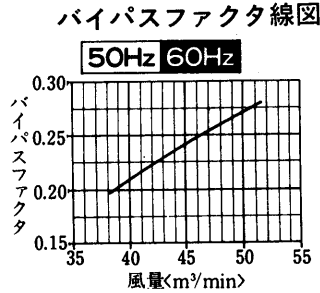
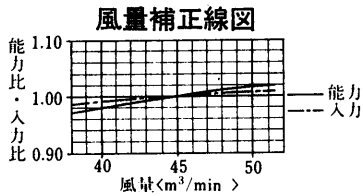

PA-5DA<sub>1</sub>形送風機性能線図

PA-5DA<sub>1</sub>-H形送風機性能線図

<風量範囲38~52m³/min>

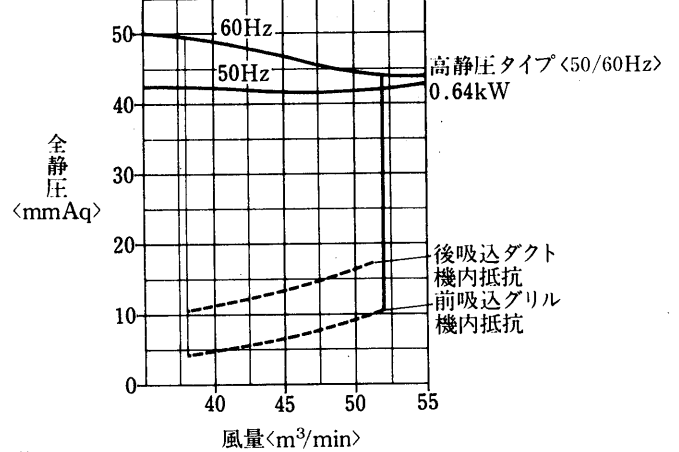
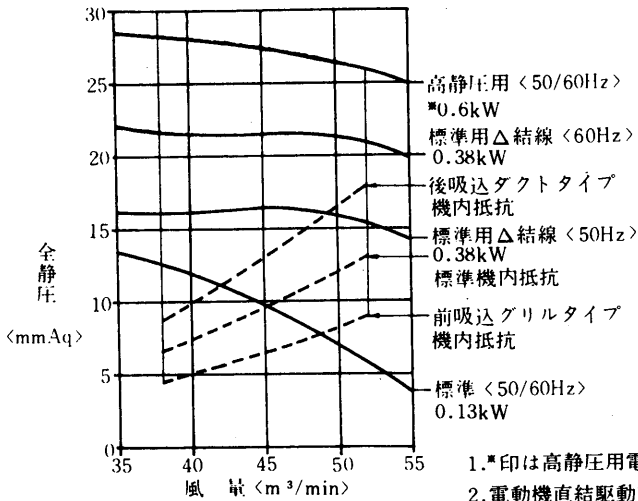

- 1.\*印は高静圧用電動機使用
- 2.電動機直結駆動方式

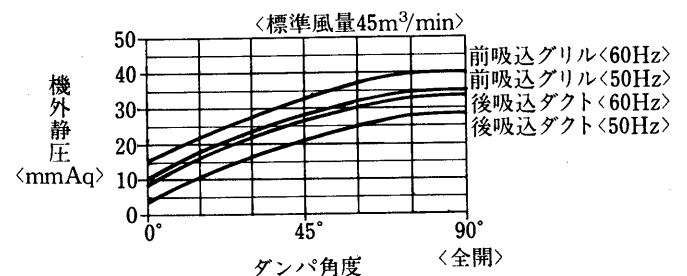
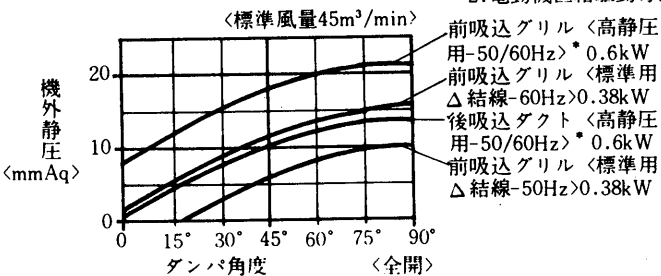

空  
冷  
式

運転温度範囲

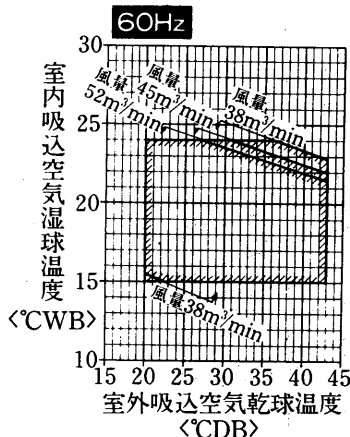
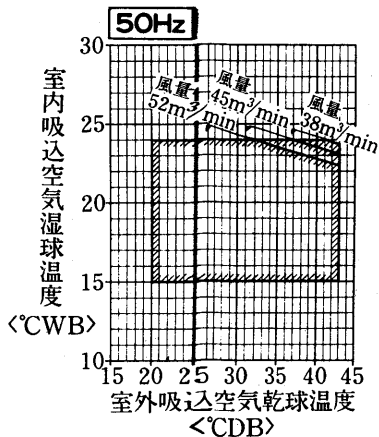

温水加熱器能力線図<2列×18段><別売部品>

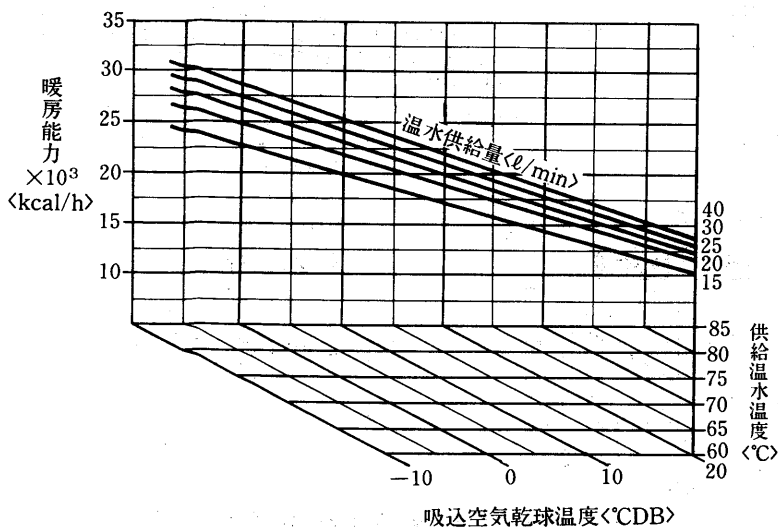

水頭損失線図

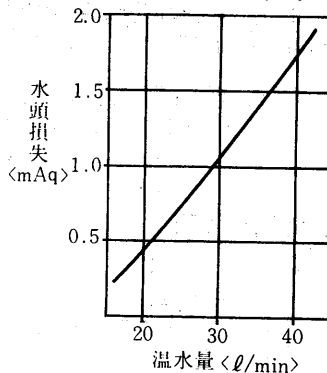

使用上の注意

1. 吸込空気が氷点下になる場合は、停止後は加熱器内の水を完全に抜いてください。長期保管時、冷房使用時も水を抜いてください。

蒸気加熱器能力線図<2列×14段><別売部品>

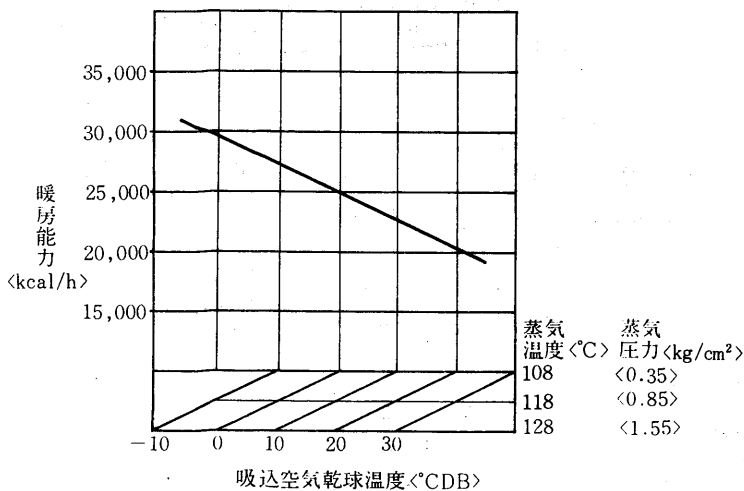

蒸気加湿器能力線図<別売部品>

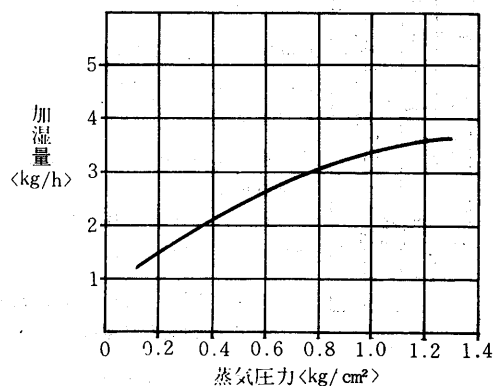

使用上の注意

1. 図は次の電磁弁と組合せた時の性能です。本体には電磁弁が附属されていませんので適当に調節してください。<塞止弁にしてもよい>組合せ電磁弁口径  $\phi 3$
2. 必要以上の圧力、流量で使用しますと機外への水洩れが発生することがあります。必ず電磁弁<または塞止弁>を使用してください。

風量補正線図

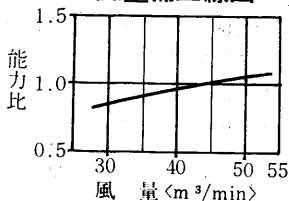

使用上の注意

1. 吸込空気が氷点下になる場合は、停止後は加熱器内の水を完全に抜いてください。長期保管時、冷房使用時も水を抜いてください。

能  
力

PA-8DA<sub>1</sub><-H>形冷房能力線図

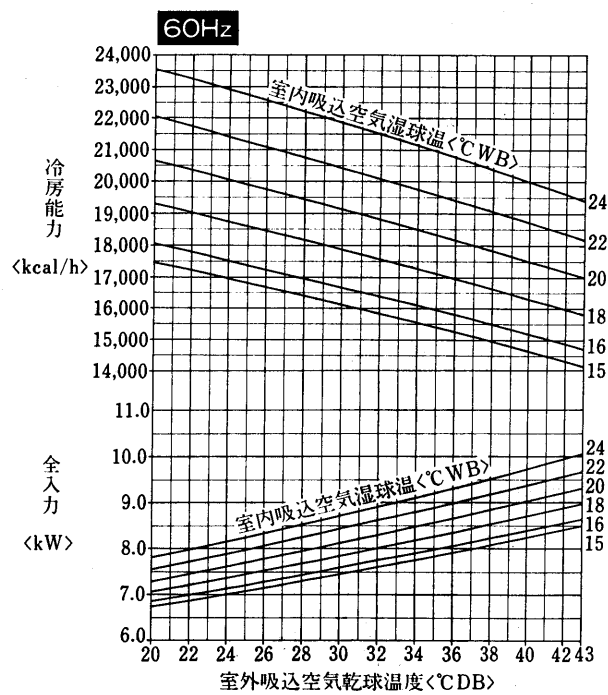
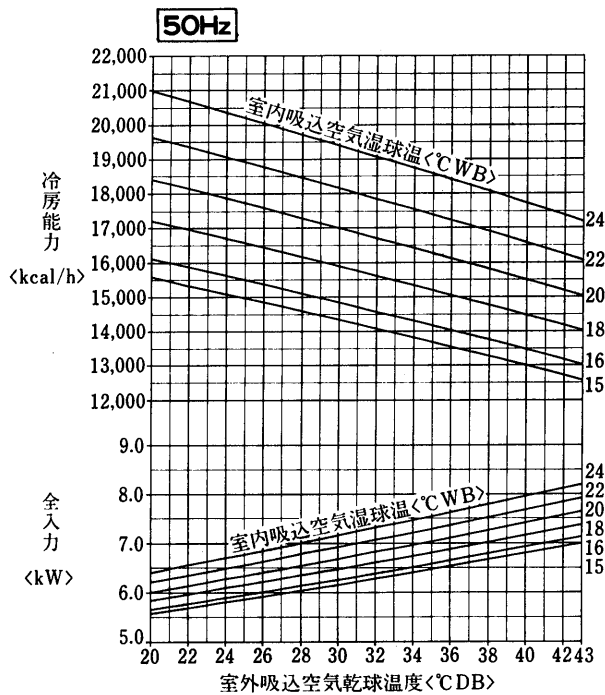

標準条件のときの  
SHF = 0.79

標準条件のときの  
SHF = 0.75

風量補正線図

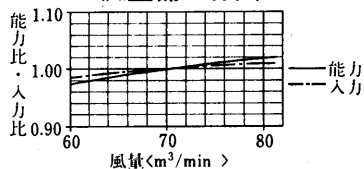

バイパスファクタ線図

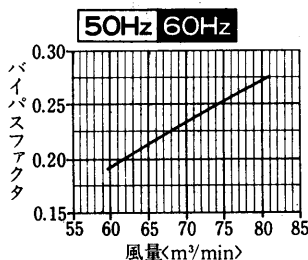

風量補正線図

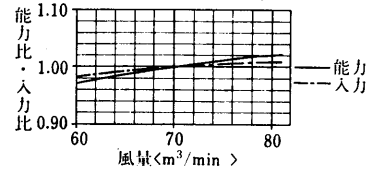

PA-8DA<sub>1</sub>形送風機性能線図

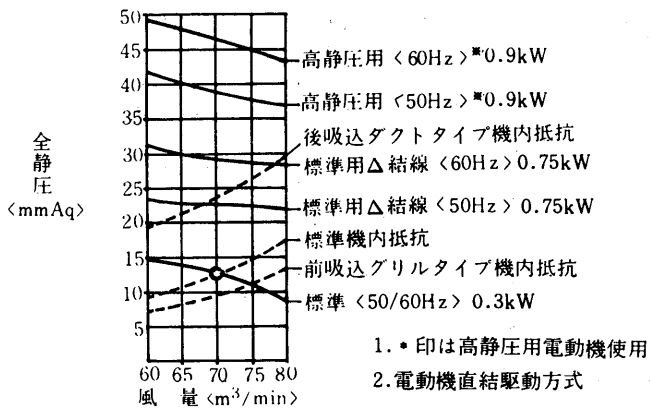

PA-8DA<sub>1</sub>-H形送風機性能線図

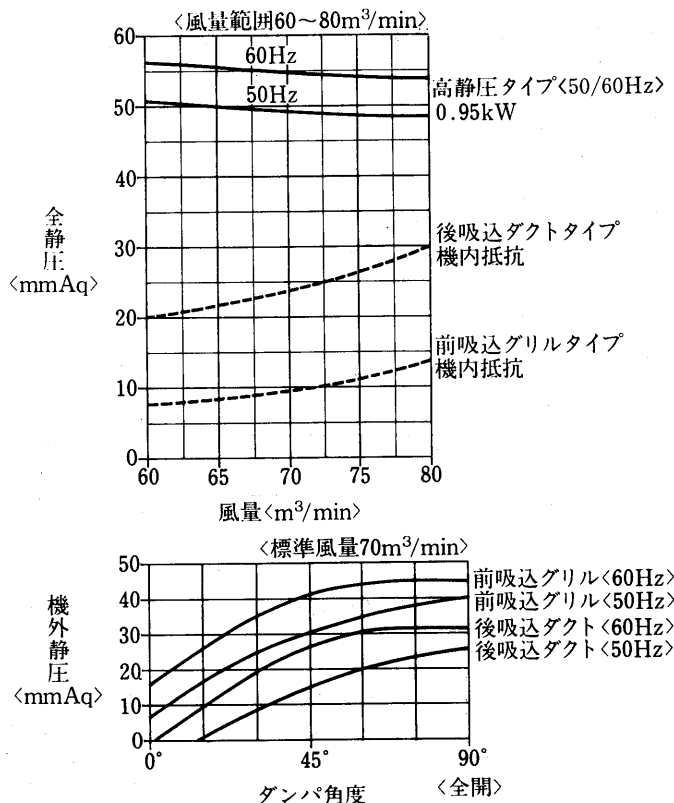

運転温度範囲

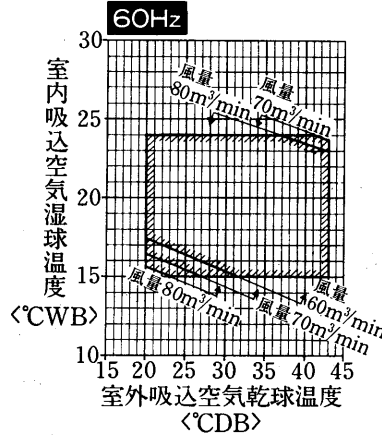
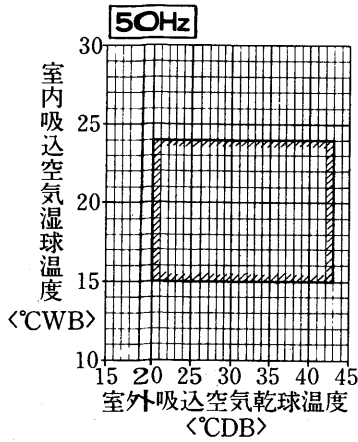

温水加熱器能力線図<2列×18段><別売部品>

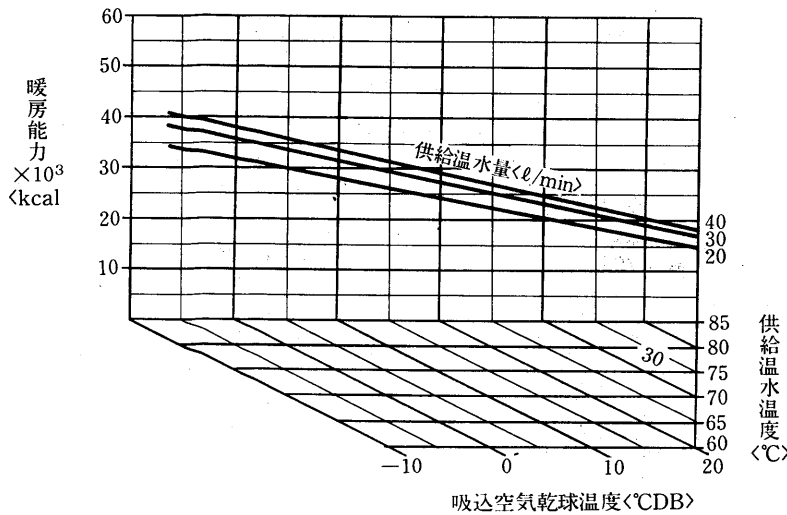

水頭損失線図

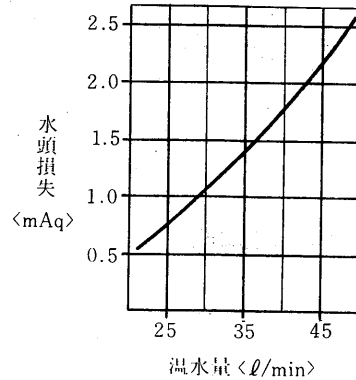

使用上の注意

1. 吸込空気が氷点下になる場合は、停止後は加熱器内の水を完全に抜いてください。長期保管時、冷房使用時も水を抜いてください。

蒸気加熱器能力線図<2列×16段><別売部品>

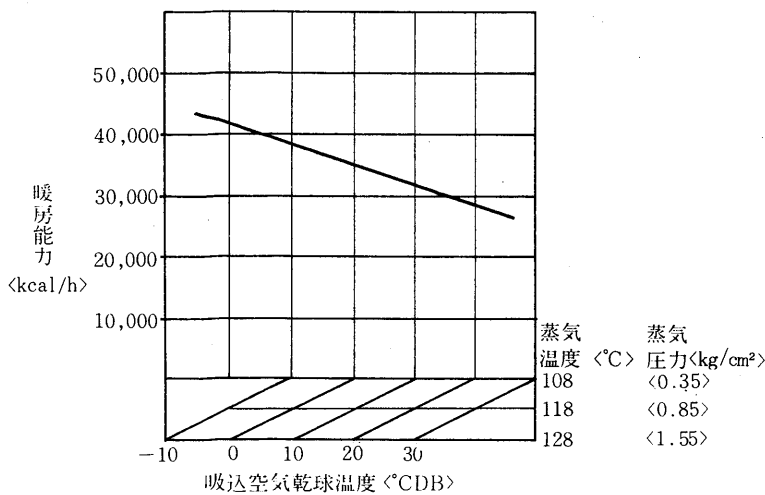

蒸気加湿器能力線図<別売部品>

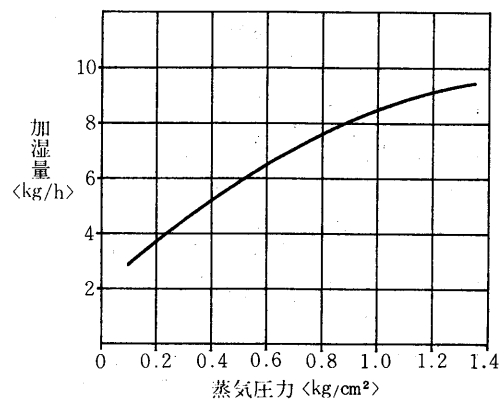

使用上の注意

1. 図は次の電磁弁と組合せた時の性能です。本体には電磁弁が附属されていませんので適当に調節してください。<塞止弁にしてもよい>組合せ電磁弁口径 φ7
2. 必要以上の圧力、流量で使用しますと機外への水洩れが発生することがあります。必ず電磁弁<または塞止弁>を使用してください。

風量補正線図

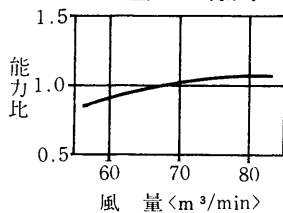

使用上の注意

1. 吸込空気が氷点下になる場合は、停止後は加熱器内の水を完全に抜いてください。長期保管時、冷房使用時も水を抜いてください。

PA-IODA<sub>1</sub>形冷房能力線図

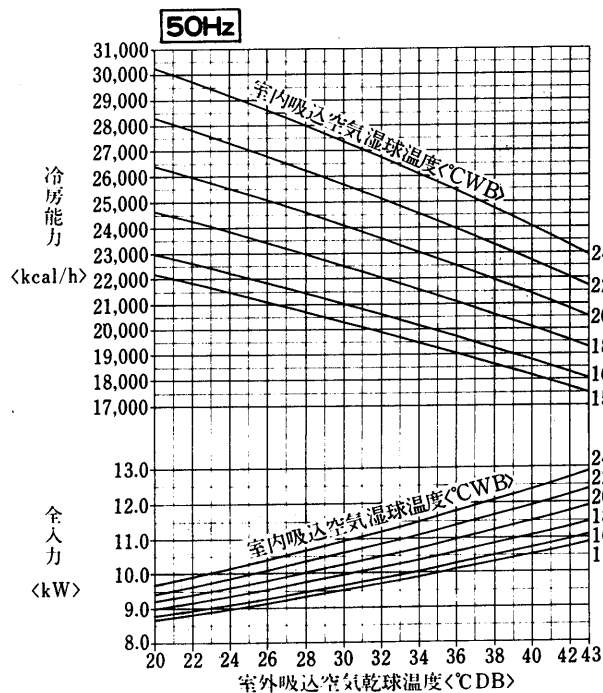

標準条件のときの  
SHF = 0.76

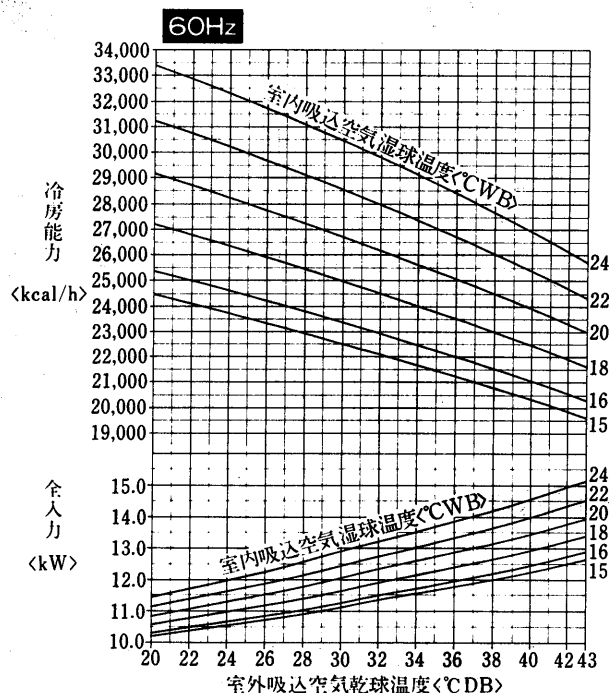

標準条件のときの  
SHF = 0.72

風量補正線図

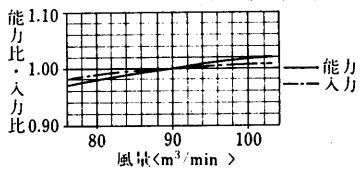

バイパスファクタ線図

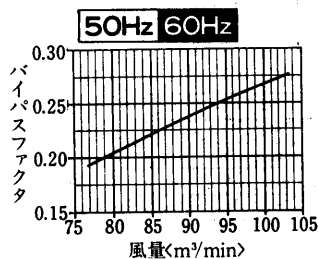

風量補正線図

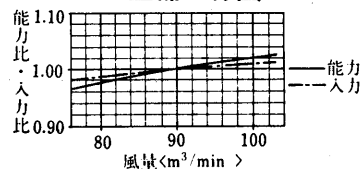

送風機性能線図

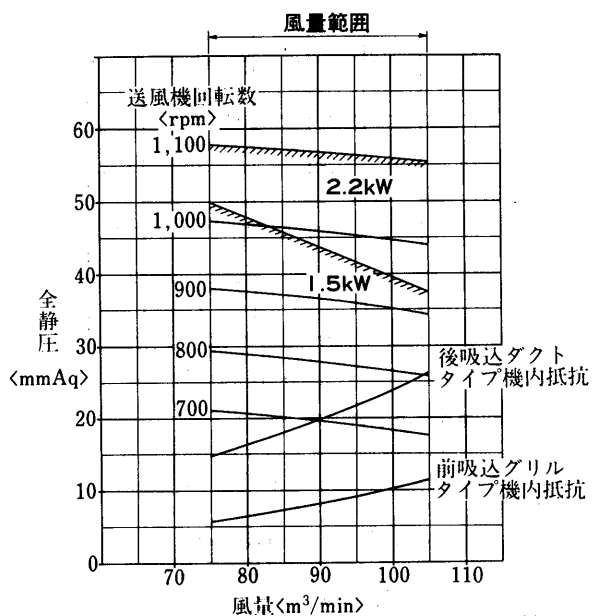

空  
冷  
式

運転温度範囲

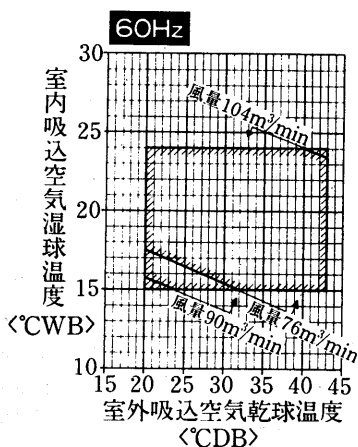
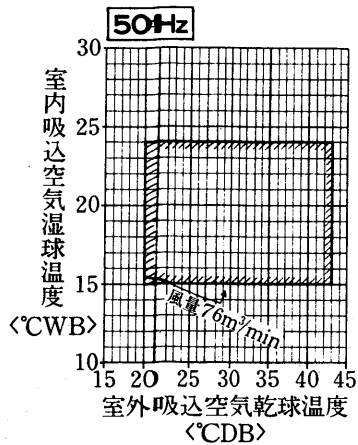

温水加熱器能力線図<別売部品>

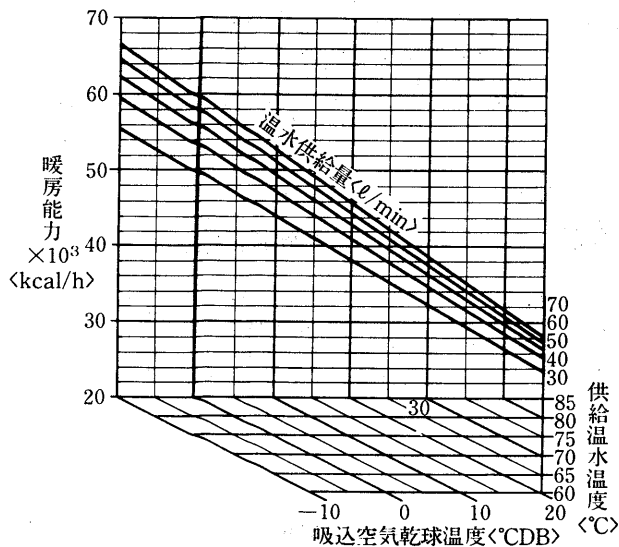

温水加湿器能力線図<別売部品>

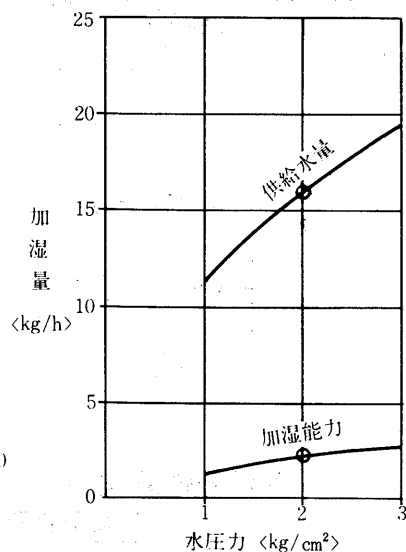
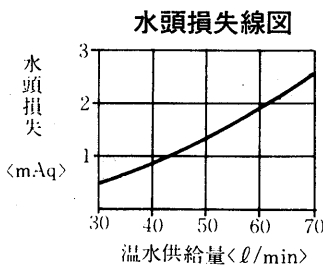
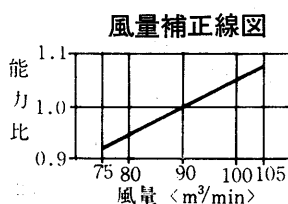

蒸気加熱器能力線図<別売部品>

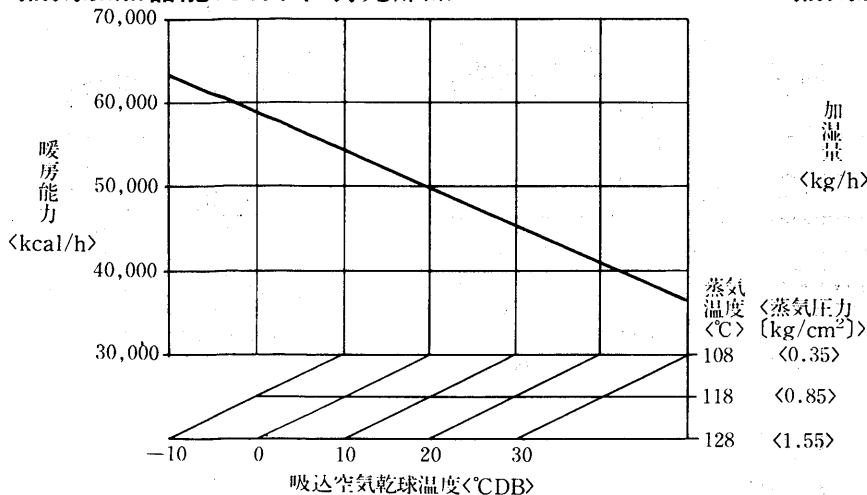

風量補正線図

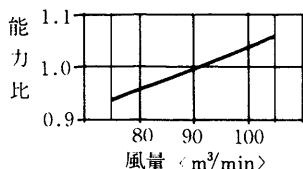

蒸気加湿器能力線図<別売部品>

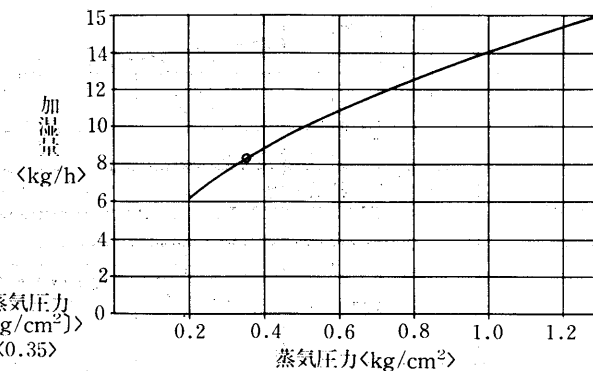

使用上の注意

1. 図は次の電磁弁と組合せた時の性能です。本体には電磁弁が附属されていませんので、適当に調節してください。<塞止弁にしてもよい> 組合せ電磁弁口径φ10
2. 必要以上の圧力、流量で使用しますと機外への水洩れが発生することがあります。必ず電磁弁<または塞止弁>を使用してください。

能  
力



PA-15DA<sub>1</sub>形冷房能力線図

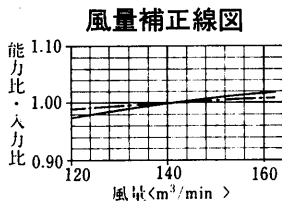
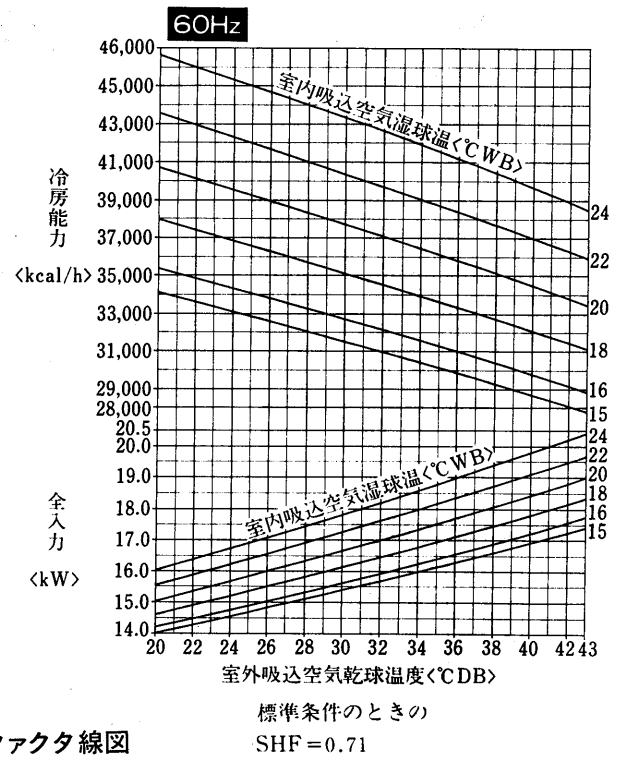
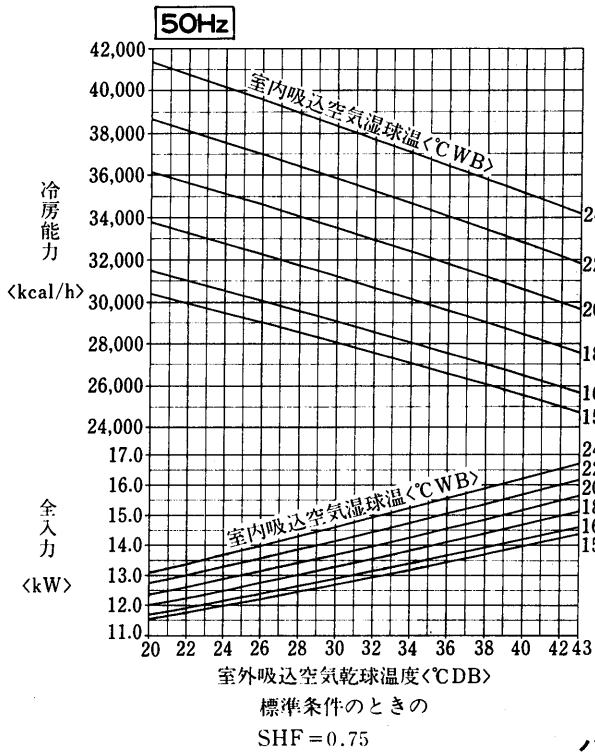

バイパスファクタ線図

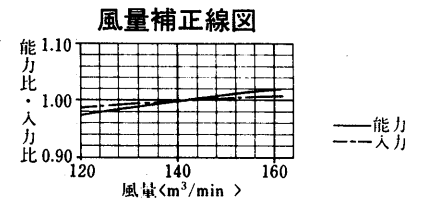
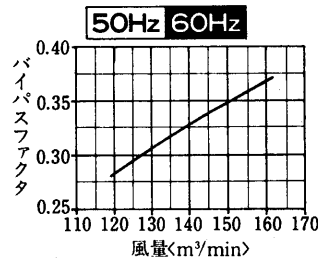

送風機性能線図

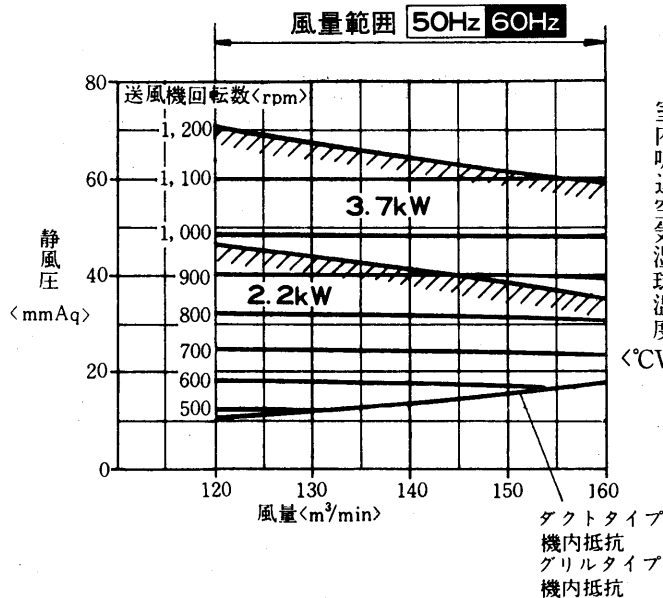

運転温度範囲

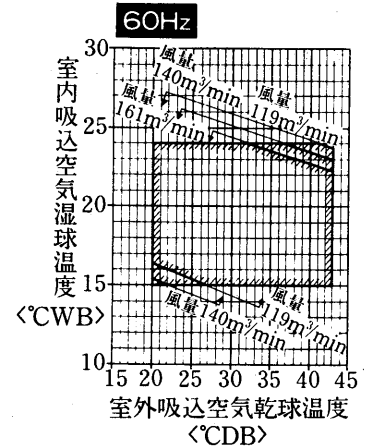
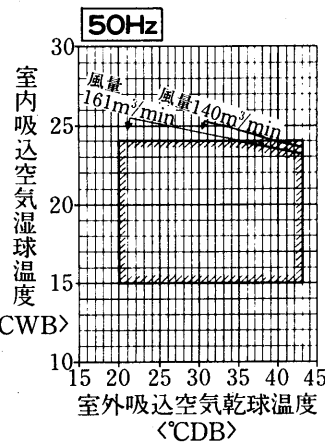

温水加湿器能力線図<別売部品>

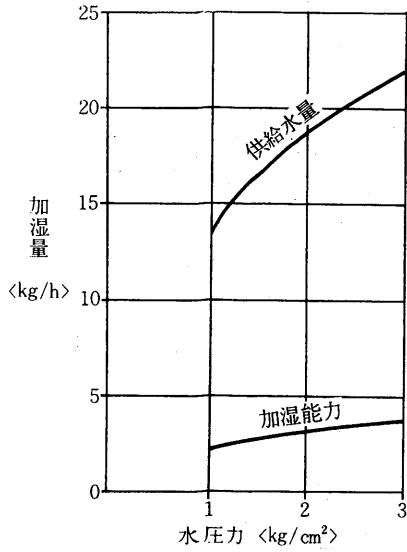

温水加熱器能力線図

<別売部品>

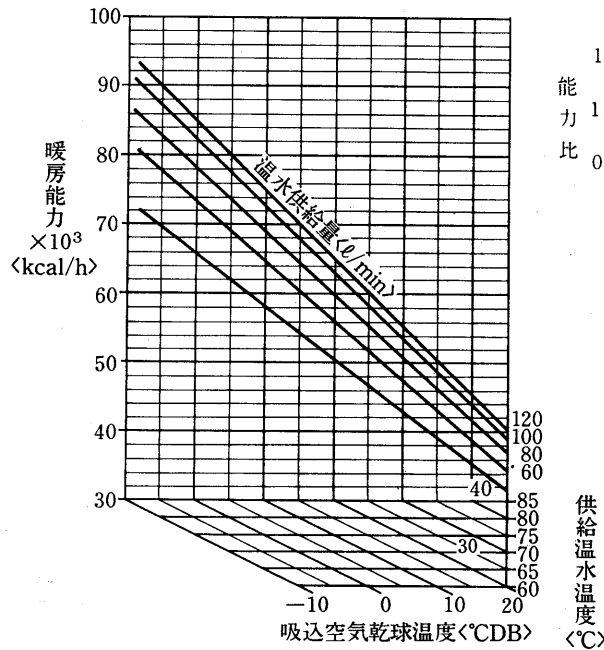

風量補正線図

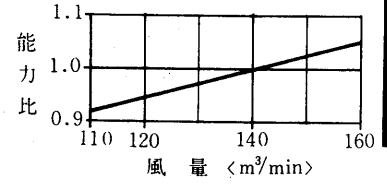

空  
冷  
式

水頭損失線図

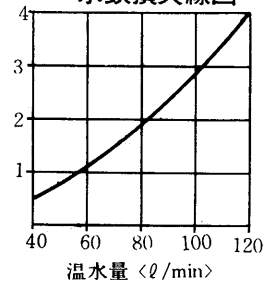

蒸気加熱器能力線図<別売部品>

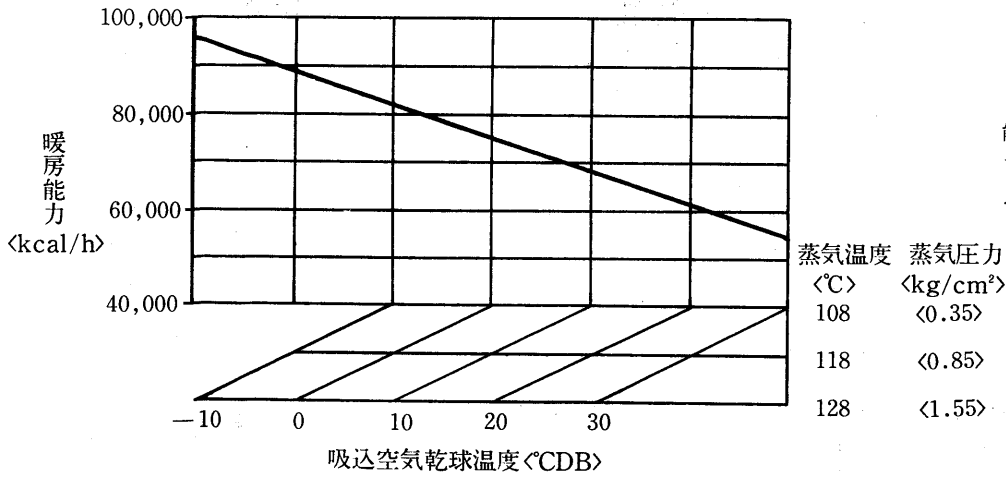

風量補正線図

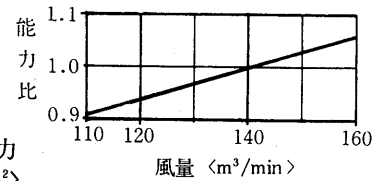

蒸気加湿器能力線図<別売部品>

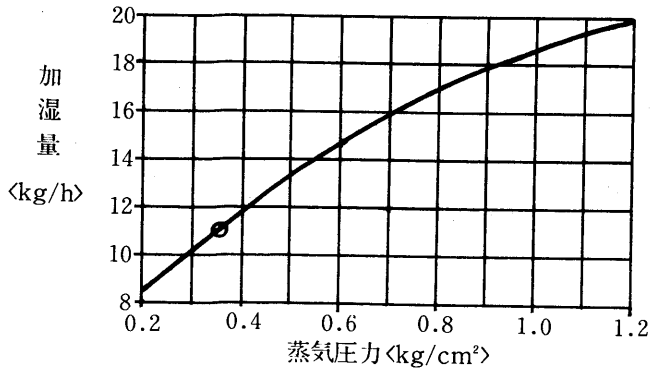

使用上の注意

1. 図は次の電磁弁と組合せた時の性能です。本体には電磁弁が附属されていませんので適当に調節してください。<塞止弁にしてもよい> 組合せ電磁弁口径φ10
2. 必要以上の圧力、流量で使用しますと機外への水洩れが発生することがあります。必ず電磁弁<または塞止弁>を使用してください。

能  
力

PA-20DA<sub>1</sub>形冷房能力線図

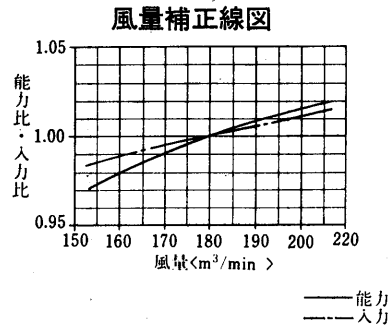
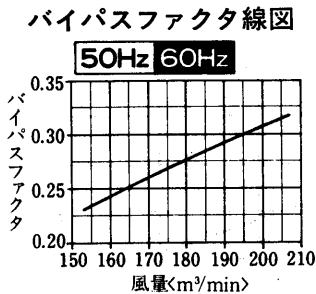
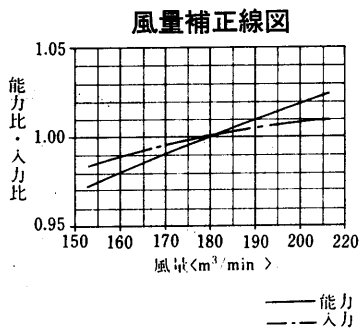
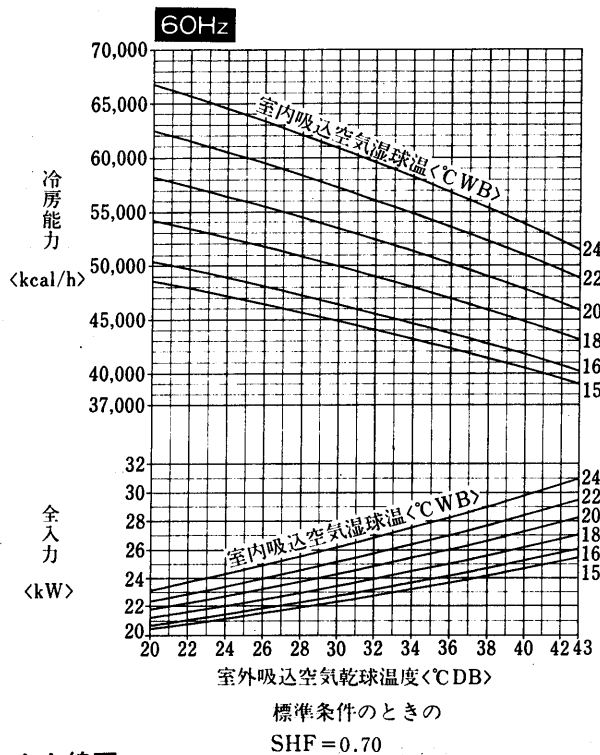
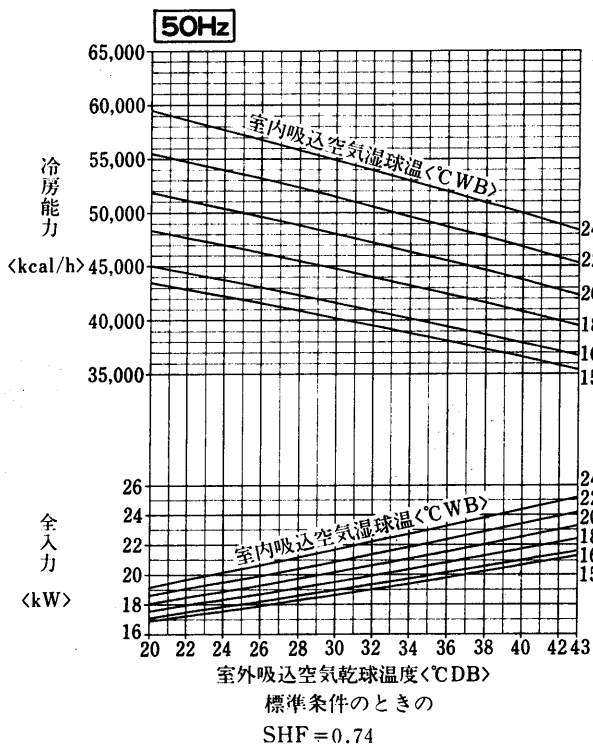

送風機性能線図

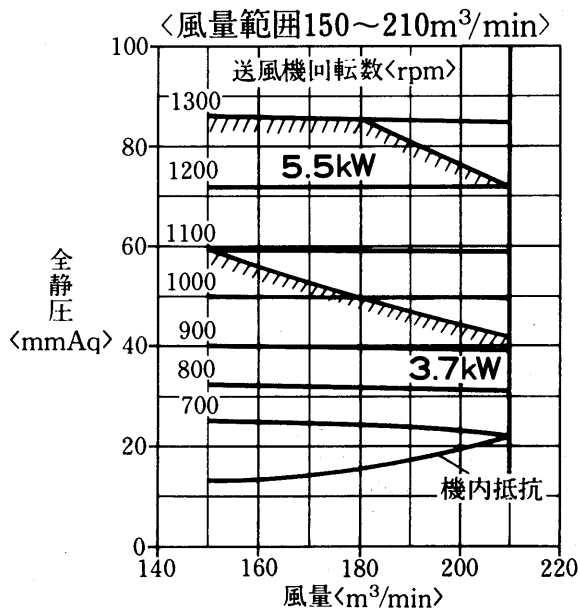

運転温度範囲

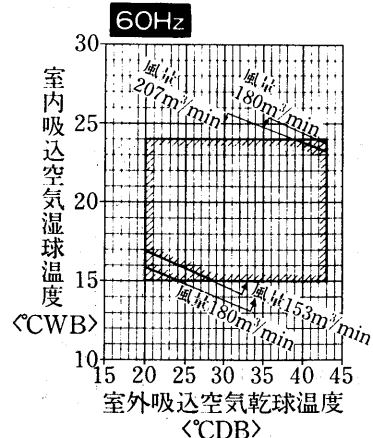
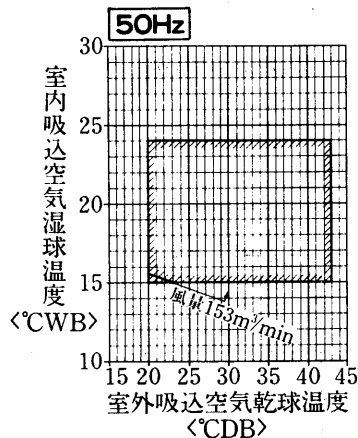

温水加湿器能力線図<別売部品>

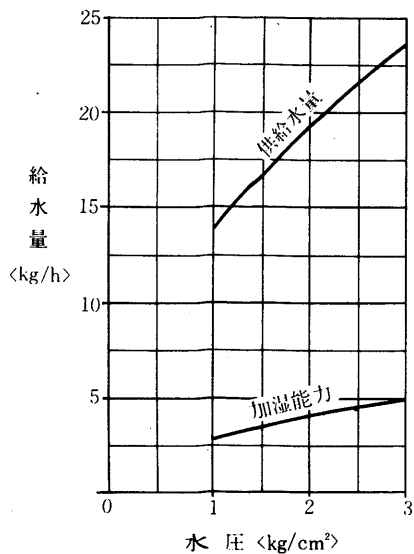

温水加熱器能力線図<別売部品>

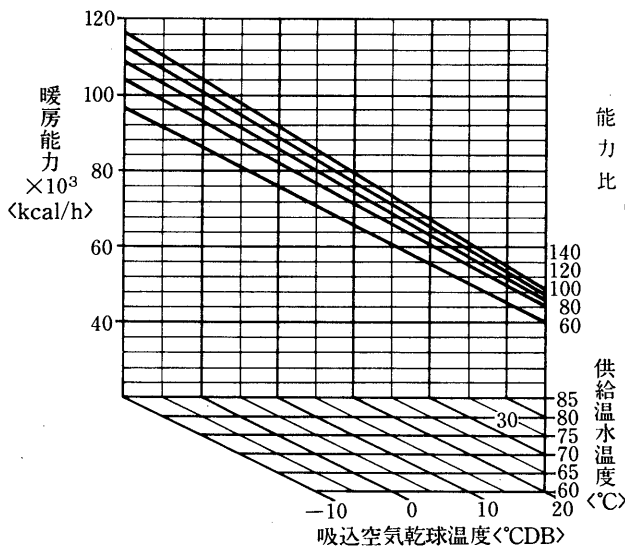

風量補正線図

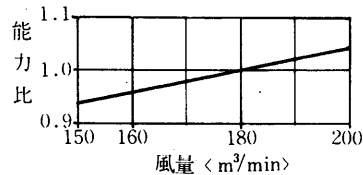

空  
冷  
式

水頭損失線図

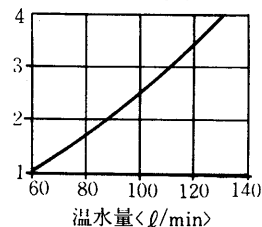

使用上の注意

1. 供給水としては60°C以上の温水を使用してください。
2. 必要以上の圧力、流量で使用しますと機外への水洩れが発生することがあります。

蒸気加湿器能力線図<別売部品>

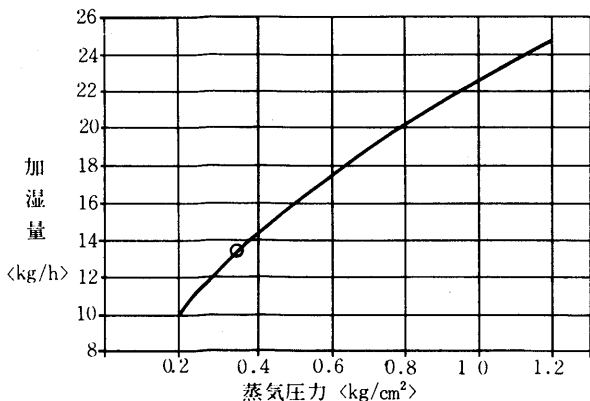

使用上の注意

1. 図は次の電磁弁と組合せた時の性能です。本体には電磁弁が附属されていませんので適当に調節してください。<塞止弁にしてもよい> 組合せ電磁弁口径φ10
2. 必要以上の圧力、流量で使用しますと機外への水洩れが発生することがあります。必ず電磁弁または塞止弁を使用してください。

蒸気加熱器能力線図<別売部品>

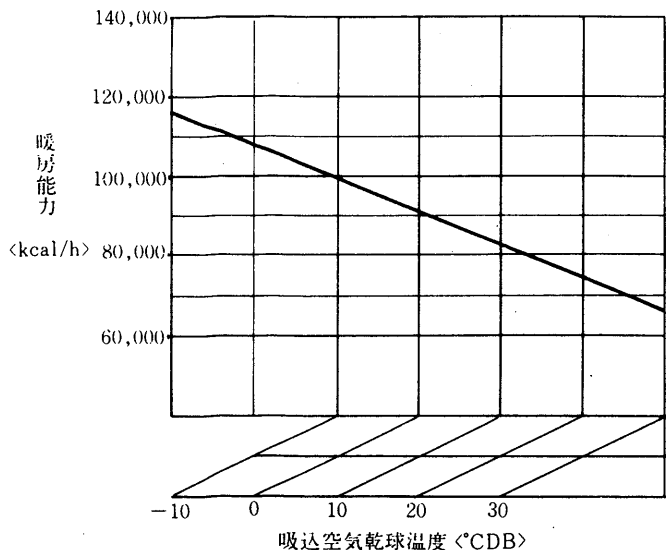

風量補正線図

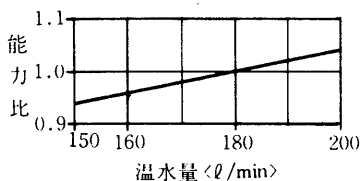

能  
力

# MEMO