

# 7 エアハンドリングユニット

## 目次

7.1 仕様	339	7.3.4 選定線図	352
7.2 外形寸法図	340	7.3.5 送風機<オプション>能力線図	394
7.2.1 ユニット外形寸法図	340	(1) 横形送風機<オプション>	394
(1) 横形	340	(2) 縦形送風機<オプション>	396
(2) 縦形	345	7.4 参考資料	398
7.2.2 コイルケーシング寸法	349	(1) 材料仕様一覧表	398
7.2.3 付属機器寸法	349	(2) コイルの標準仕様表	398
(1) 標準ミキシングボックス寸法, 重量表	349	(3) 加湿器噴霧量	399
(2) ロールフィルタ寸法, 重量表<FW-M>	349	(4) 重量表	399
(3) 中高性能フィルタボックス寸法, 重量表	349	7.5 据付関係資料	400
(4) 防振装置組合寸法表	350	(1) 分割	400
(5) コイル配管位置寸法表	350	(2) 搬入	400
(6) 取付可能最大電動機容量表	350	(3) 据付	400
7.3 機種選定	350	(4) ドレン配管	400
7.3.1 選定手順	350	(5) 冷温水配管	400
7.3.2 選定例	351	(6) 送風機の吐出口および電動機位置	400
7.3.3 ユニット形番選定線図	351		

## 形名の見方

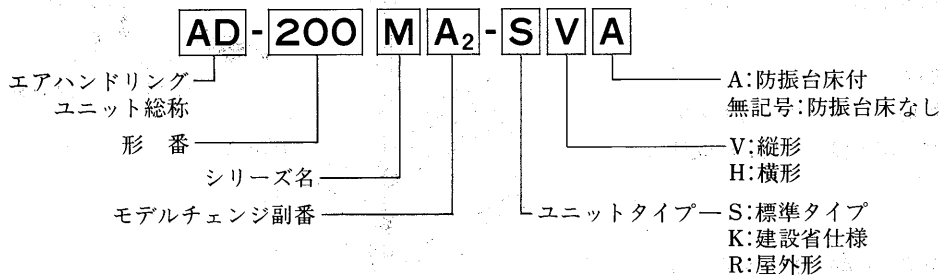

# 7.1 仕様

項目		形番	40	60	80	100	150	180	200	240	
ファン	ファン呼称		13C	15C	13B	13A	16B	18B	16A	18A	
	風量	m <sup>3</sup> /min	45	60	85	114	145	176	207	238	
	全静圧	mmAq	65	65	65	65	65	80	80	80	
	機外静圧	mmAq	27	27	27	27	27	42	42	42	
電動機容量		kW	1.5	1.5	2.2	3.7	3.7	5.5	7.5	7.5	
コイル	冷房能力	kcal/h	12,500	16,500	25,500	35,000	47,500	60,500	73,500	86,000	
	暖房能力	kcal/h	26,500	35,500	50,000	69,000	89,500	110,000	130,500	151,000	
	冷<温>水量	ℓ/min	42<44>	55<59>	85<83>	117<115>	158<149>	202<183>	245<218>	287<252>	
	コイルサイズ	mm	457×610	610×610	610×838	838×838	838×1067	838×1295	838×1524	838×1753	
正面面積		m <sup>2</sup>	0.279	0.372	0.511	0.703	0.894	1.085	1.277	1.469	
水頭損失		mAq	0.18	0.21	0.25	0.36	0.6	1.1	1.7	2.7	
フィルタ	平形	サイプレス PS/600	mm	2-400×600	2-400×600	2-500×600	2-400×500 2-500×500	2-400×600 2-500×600	3-400×500 3-500×500	1-400×500 2-400×600 1-500×500 2-500×600	3-400×600 3-500×600
	傾斜形	サイプレス PS/600	mm	4-400×500	4-400×500	4-500×500	4-500×600	6-400×600	6-500×600	6-400×600 2-500×600	2-400×600 6-500×600
加湿器	水スプレ	噴霧量	kg/h	9	9	19	28	28	38	47	47
		水圧	kg/cm <sup>2</sup>	2	2	2	2	2	2	2	2
	蒸気スプレ	噴霧量	kg/h	10	10	15	15	25	30	45	55
		蒸気圧	kg/cm <sup>2</sup>	0.5	0.5	0.5	0.5	0.5	0.5	0.5	0.5
エリミネータ			サランポリ塩化ビニリデン系繊維 t50								
内部絶縁			グラスウール 2号40K t20 FLコート処理								
塗装色			パールグレー<マンセル2.5Y 6/1相当>外装板はメラミン焼付塗装								
搬入重量		kg	405	430	515	645	750	855	955	1045	
項目		形番	270	300	380	450	530	600	700	800	
ファン	ファン呼称		20A	20A	22A	22A	27LL	27LL	30LL	33LL	
	風量	m <sup>3</sup> /min	271	316	382	448	527	604	705	805	
	全静圧	mmAq	80	80	80	80	100	100	100	100	
	機外静圧	mmAq	42	42	42	42	62	62	62	62	
電動機容量		kW	7.5	11	11	15	18.5	18.5	22	30	
コイル	冷房能力	kcal/h	99,000	115,500	143,500	170,500	201,500	232,000	271,000	309,000	
	暖房能力	kcal/h	172,000	201,000	245,000	289,000	340,000	390,000	454,000	520,000	
	冷<温>水量	ℓ/min	330<286>	385<335>	478<408>	568<482>	672<567>	773<650>	903<757>	1,030<867>	
	コイルサイズ	mm	2-457×1829	1-457×1829 1-610×1829	1-457×2210 1-610×2210	1-457×2591 1-610×2591	2-610×2667	1-610×2718 1-762×2718	1-760×2718 1-838×2718	3-610×2718	
正面面積		m <sup>2</sup>	1.672	1.951	2.357	2.764	3.252	3.728	4.349	4.970	
水頭損失		mAq	2.7	2.7	4.5	7.1	7.9	8.0	8.0	8.0	
フィルタ	平形	サイプレス PS/600	mm	8-500×500	8-500×600	2-400×600 8-500×600	4-400×600 8-500×600	2-400×600 10-500×600	3-500×500 12-500×600	2-400×500 1-500×500 14-500×600	1-400×500 4-400×600 10-500×500 12-500×600
	傾斜形	サイプレス PS/600	mm	12-500×500	12-500×600	3-400×600 12-500×600	6-400×600 12-500×600	4-500×500 16-500×600	4-400×600 20-500×600	5-500×500 20-500×600	5-400×600 25-500×600
加湿器	水スプレ	噴霧量	kg/h	57	66	85	104	114	133	161	180
		水圧	kg/cm <sup>2</sup>	2	2	2	2	2	2	2	2
	蒸気スプレ	噴霧量	kg/h	60	70	85	100	108	122	135	162
		蒸気圧	kg/cm <sup>2</sup>	0.5	0.5	0.5	0.5	0.5	0.5	0.5	0.5
エリミネータ			サランポリ塩化ビニリデン系繊維 t50								
内部絶縁			グラスウール 2号40K t20 FLコート処理								
塗装色			パールグレー<マンセル2.5Y 6/1相当>外装板はメラミン焼付塗装								
搬入重量		kg	1225	1285	1470	1620	2075	2285	2525	2745	
項目		形番	950	1100	1200	1400	1500				
ファン	ファン呼称		36LL	36LL	40LL	40LL	40LL				
	風量	m <sup>3</sup> /min	929	1072	1223	1383	1545				
	全静圧	mmAq	100	100	100	100	100				
	機外静圧	mmAq	62	62	62	62	62				
電動機容量		kW	30	37	37	45	55				
コイル	冷房能力	kcal/h	360,000	414,000	438,000	506,000	572,000				
	暖房能力	kcal/h	600,000	693,000	775,000	880,000	982,000				
	冷<温>水量	ℓ/min	1,200<1,000>	1,380<1,165>	1,460<1,292>	1,687<1,467>	1,907<1,637>				
	コイルサイズ	mm	2-610×2896 1-762×2896	3-762×2896	3-762×3302	3-762×3734	2-762×4039 1-838×4039				
正面面積		m <sup>2</sup>	5.737	6.619	7.548	8.535	9.540				
水頭損失		mAq	9.08	9.08	13	14	15				
フィルタ	平形	サイプレス PS/600	mm	21-500×600	24-500×600	28-500×600	32-500×600	35-500×600			
	傾斜形	サイプレス PS/600	mm	35-500×600	36-500×600	42-500×600	48-500×600	56-500×600			
加湿器	水スプレ	噴霧量	kg/h	209	247	275	304	361			
		水圧	kg/cm <sup>2</sup>	2	2	2	2	2			
	蒸気スプレ	噴霧量	kg/h	189	216	243	270	297			
		蒸気圧	kg/cm <sup>2</sup>	0.5	0.5	0.5	0.5	0.5			
エリミネータ			サランポリ塩化ビニリデン系繊維 t50								
内部絶縁			グラスウール 2号40K t20 FLコート処理								
塗装色			パールグレー<マンセル2.5Y 6/1相当>外装板はメラミン焼付塗装								
搬入重量		kg	3320	3640	3965	4230	4265				

- 注 1. ユニット形番40～450までがシロココファン530～1500まではリミットロードファンを使用しています。
2. 標準風量は面速2.7m/sの時の値を示します。
3. 冷房:空気入口温度27℃ DB/19.5℃ WB  
冷水入口温度7℃ 出口12℃ 暖房:空気入口温度15℃ DB温水入口温度60℃ 出口50℃
4. 冷温水コイル・シングルフロー6列フィンピッチ2.8mm
5. 搬入重量は水スプレ加湿器、平形フィルタ付の横形ユニットの場合を示します。
6. フィルタの集じん効率は重量法80～85%<風速3.0～2.0m/sec時>

## 7.2 外形寸法図

### 7.2.1 ユニット外形寸法図

#### (1)横形

#### AD-40MA<sub>2</sub>-SH形

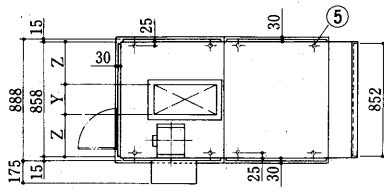

コイル配管位置寸法  
<シングルフロー>

列数	記号	A	B
4		586	242
6		663	319
8		739	395
10		815	471

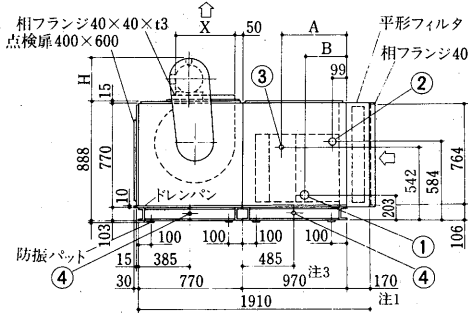

- 注1. 傾斜形フィルタ寸法: 600  
 2. すべての相フランジは内側寸法を示します。  
 3. 4列コイルの場合はコイルセクションの寸法が770になります。  
 10列コイルの場合はコイルセクションの寸法が1170になります。

送風機	X	Y	Z
MF10C	366	170	344
MF13C	466	218	320
MF15C	504	244	307

電動機<kW>	3.7	2.2	1.5	0.75
H	370	344	280	265

冷水<温水>入口	65A	①
冷水<温水>出口	65A	②
加湿器<水スプレ>	25A	③
ドレン抜	40A	④
基礎ボルト穴<長穴>	8-φ19×30	⑤

#### AD-60MA<sub>2</sub>-SH形

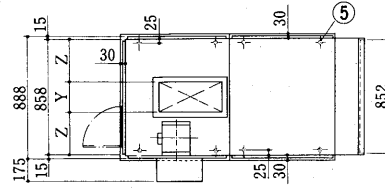

コイル配管位置寸法  
<シングルフロー>

列数	記号	A	B
4		586	242
6		663	319
8		739	395
10		815	471

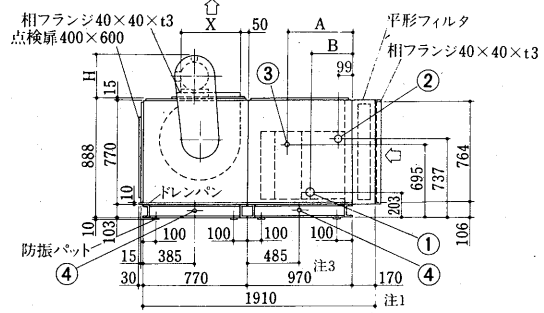

- 注1. 傾斜形フィルタ寸法: 600  
 2. すべての相フランジは内側寸法を示します。  
 3. 4列コイルの場合はコイルセクションの寸法が770になります。  
 10列コイルの場合はコイルセクションの寸法が1170になります。

送風機	X	Y	Z
MF13B	466	342	258
MF13C	466	218	320
MF15C	504	244	307

電動機<kW>	3.7	2.2	1.5	0.75
H	370	344	280	265

冷水<温水>入口	65A	①
冷水<温水>出口	65A	②
加湿器<水スプレ>	25A	③
ドレン抜	40A	④
基礎ボルト穴<長穴>	8-φ19×30	⑤

#### AD-80MA<sub>2</sub>-SH形

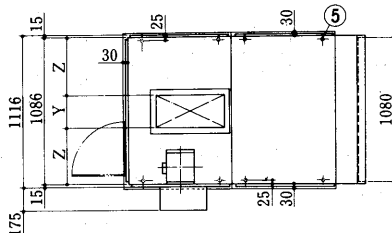

コイル配管位置寸法  
<シングルフロー>

列数	記号	A	B
4		586	242
6		663	319
8		739	395
10		815	471

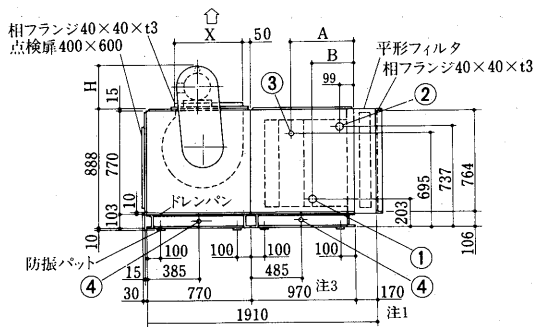

- 注1. 傾斜形フィルタ寸法: 600  
 2. すべての相フランジは内側寸法を示します。  
 3. 4列コイルの場合はコイルセクションの寸法が770になります。  
 10列コイルの場合はコイルセクションの寸法が1170になります。

送風機	X	Y	Z
MF13B	466	342	372
MF15C	504	244	421

電動機<kW>	5.5	3.7	2.2	1.5	0.75
H	420	370	344	280	265

冷水<温水>入口	65A	①
冷水<温水>出口	65A	②
加湿器<水スプレ>	25A	③
ドレン抜	40A	④
基礎ボルト穴<長穴>	8-φ19×30	⑤

#### AD-100MA<sub>2</sub>-SH形

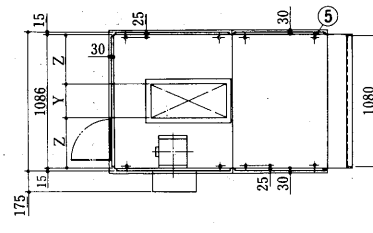

コイル配管位置寸法  
<シングルフロー>

列数	記号	A	B
4		586	242
6		663	319
8		739	395
10		815	471

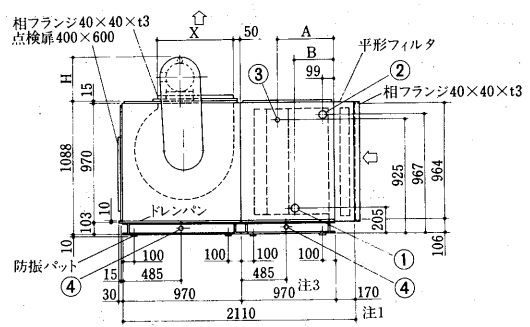

- 注1. 傾斜形フィルタ寸法: 600  
 2. すべての相フランジは内側寸法を示します。  
 3. 4列コイルの場合はコイルセクションの寸法が770になります。  
 10列コイルの場合はコイルセクションの寸法が1170になります。

送風機	X	Y	Z
MF13A	466	466	310
MF16B	562	414	336
MF16C	562	264	411
MF18C	622	288	399

電動機<kW>	7.5	5.5	3.7	2.2	1.5
H	420	420	370	344	280

冷水<温水>入口	65A	①
冷水<温水>出口	65A	②
加湿器<水スプレ>	25A	③
ドレン抜	40A	④
基礎ボルト穴<長穴>	8-φ19×30	⑤

AD-150MA<sub>2</sub>-SH形

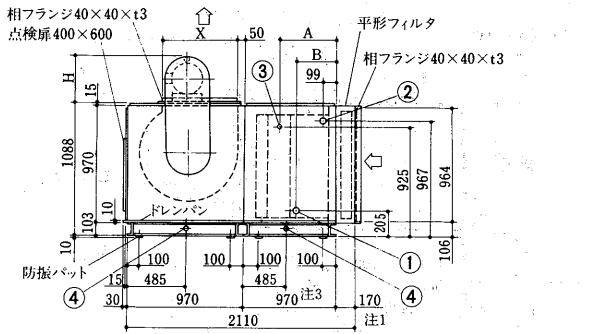
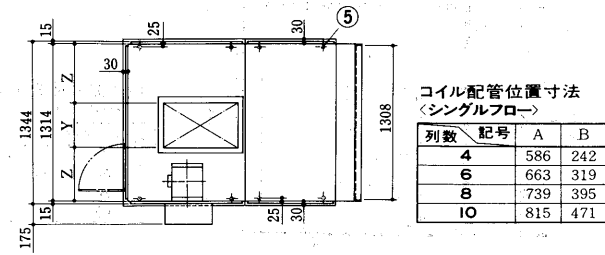

- 注1. 傾斜形フィルタ寸法：600
- 注2. すべての相フランジは内側寸法を示します。
- 注3. 4列コイルの場合はコイルセクションの寸法が770になります。
- 注4. 10列コイルの場合はコイルセクションの寸法が1170になります。

送風機	X	Y	Z
MF13A	466	466	424
MF16A	562	566	374
MF16B	562	414	450
MF18B	622	288	513

電動機<kW>	7.5	5.5	3.7	2.2
H	420	420	370	344

- 冷水<温水>入口 65A.....①
- 冷水<温水>出口 65A.....②
- 加湿器<水スプレ> 25A.....③
- ドレン抜 40A.....④
- 基礎ボルト穴<長穴> 8-φ19×30.....⑤

AD-180MA<sub>2</sub>-SH形

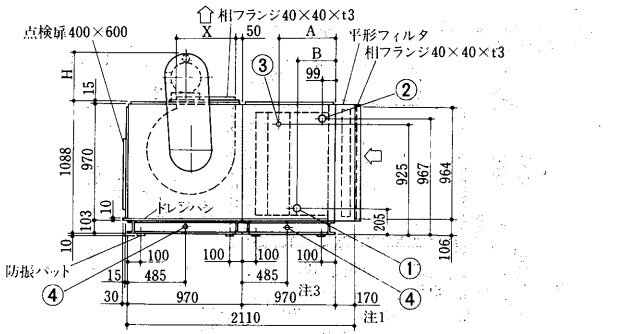
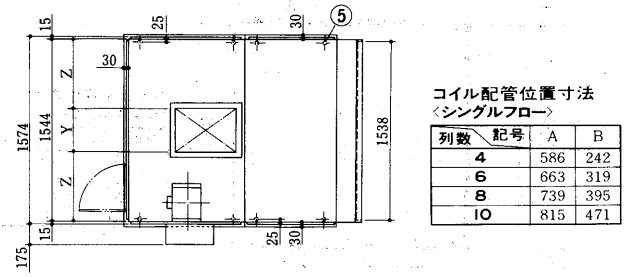

- 注1. 傾斜形フィルタ寸法：600
- 注2. すべての相フランジは内側寸法を示します。
- 注3. 4列コイルの場合はコイルセクションの寸法が770になります。
- 注4. 10列コイルの場合はコイルセクションの寸法が1170になります。

送風機	X	Y	Z
MF15B	504	380	582
MF16A	562	566	489
MF16B	562	414	565
MF18B	622	456	544

電動機<kW>	11	7.5	5.5	3.7	2.2
H	475	420	420	370	344

- 冷水<温水>入口 65A.....①
- 冷水<温水>出口 65A.....②
- 加湿器<水スプレ> 25A.....③
- ドレン抜 40A.....④
- 基礎ボルト穴<長穴> 8-φ19×30.....⑤

AD-200MA<sub>2</sub>-SH形

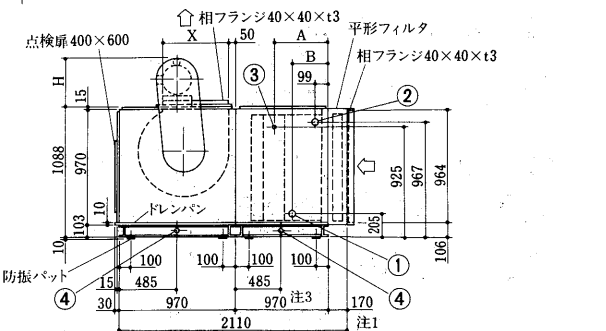
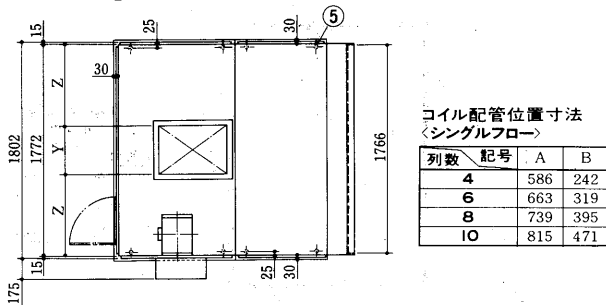

- 注1. 傾斜形フィルタ寸法：600
- 注2. すべての相フランジは内側寸法を示します。
- 注3. 4列コイルの場合はコイルセクションの寸法が770になります。
- 注4. 10列コイルの場合はコイルセクションの寸法が1170になります。

送風機	X	Y	Z
MF16A	562	566	603
MF16B	562	414	679
MF18A	622	622	575
MF18B	622	456	658

電動機<kW>	11	7.5	5.5	3.7	2.2
H	475	420	420	370	344

- 冷水<温水>入口 65A.....①
- 冷水<温水>出口 65A.....②
- 加湿器<水スプレ> 25A.....③
- ドレン抜 40A.....④
- 基礎ボルト穴<長穴> 8-φ19×30.....⑤

AD-240MA<sub>2</sub>-SH形

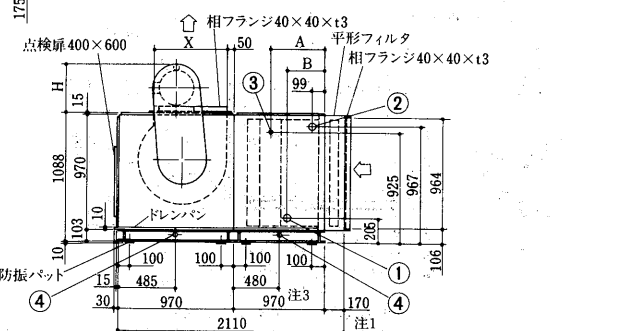
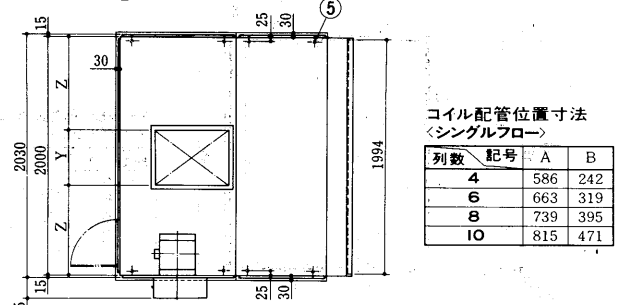

- 注1. 傾斜形フィルタ寸法：600
- 注2. すべての相フランジは内側寸法を示します。
- 注3. 4列コイルの場合はコイルセクションの寸法が770になります。
- 注4. 10列コイルの場合はコイルセクションの寸法が1170になります。

送風機	X	Y	Z
MF16A	562	566	717
MF16B	562	414	793
MF18A	622	622	689
MF18B	622	456	772

  

電動機<kW>	15	11	7.5	5.5	3.7
H	475	475	420	420	370

- 冷水<温水>入口 65A.....①
- 冷水<温水>出口 65A.....②
- 加湿器<水スプレ> 25A.....③
- ドレン抜 40A.....④
- 基礎ボルト穴<長穴> 8-φ19×30.....⑤



AD-530MA<sub>2</sub>-SH形

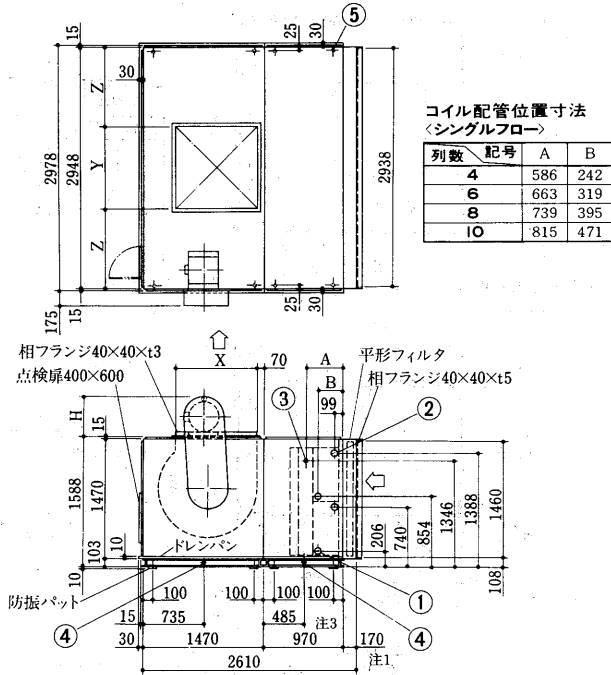

- 注1. 傾斜形フィルタ寸法: 600
- 2. すべての相フランジは内側寸法を示します。
- 3. 8列・10列コイルの場合はコイルセクションの寸法が1170になります。

送風機	X	Y	Z
27LL100	1022	1024	962
27AA100	1022	1024	962
27AA75	1022	932	1008

電動機<kW>	37	30	22	18.5	15
H	590	545	545	490	490

- 冷水<温水>入口 2-65A.....①
- 冷水<温水>出口 2-65A.....②
- 加湿器<水スプレ> 25A.....③
- ドレン抜 40A.....④
- 基礎ボルト穴<長穴> 8-φ19×30...⑤

AD-600MA<sub>2</sub>-SH形

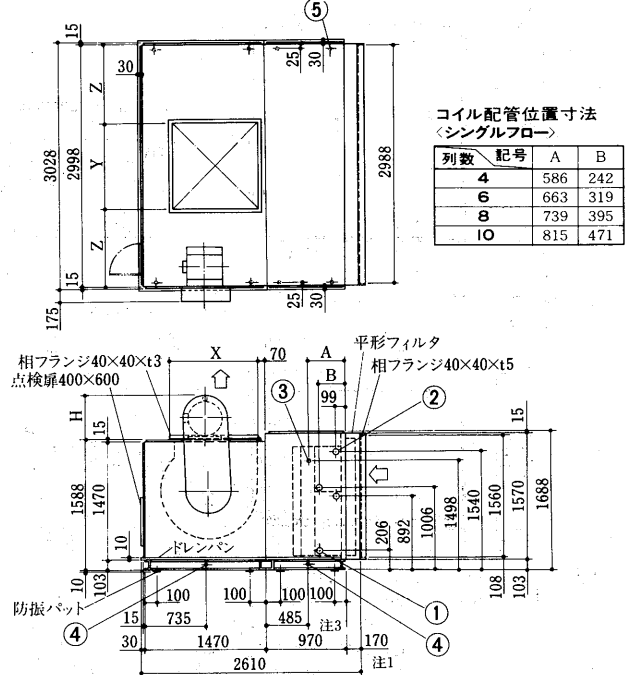

- 注1. 傾斜形フィルタ寸法: 700
- 2. すべての相フランジは内側寸法を示します。
- 3. 8列・10列コイルの場合はコイルセクションの寸法が1170になります。

送風機	X	Y	Z
27LL100	1022	1024	987
27AA100	1022	1024	987
27AA75	1022	932	1033

電動機<kW>	37	30	22	18.5	15
H	590	545	545	490	490

- 冷水<温水>入口 2-65A.....①
- 冷水<温水>出口 2-65A.....②
- 加湿器<水スプレ> 25A.....③
- ドレン抜 40A.....④
- 基礎ボルト穴<長穴> 8-φ19×30...⑤

AD-700MA<sub>2</sub>-SH形

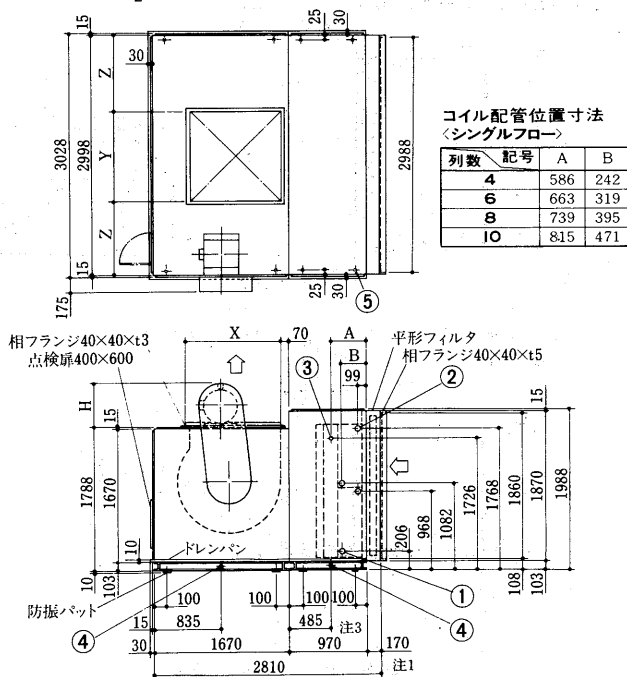

- 注1. 傾斜形フィルタ寸法: 600
- 2. すべての相フランジは内側寸法を示します。
- 3. 8列・10列コイルの場合はコイルセクションの寸法が1170になります。

送風機	X	Y	Z
27LL100	1022	1024	987
30LL100	1134	1126	936
30AA100	1134	1126	936
30AA75	1134	1024	987

電動機<kW>	45	37	30	22	18.5
H	590	590	545	545	490

- 冷水<温水>入口 2-65A.....①
- 冷水<温水>出口 2-65A.....②
- 加湿器<水スプレ> 25A.....③
- ドレン抜 40A.....④
- 基礎ボルト穴<長穴> 8-φ19×30...⑤

AD-800MA<sub>2</sub>-SH形

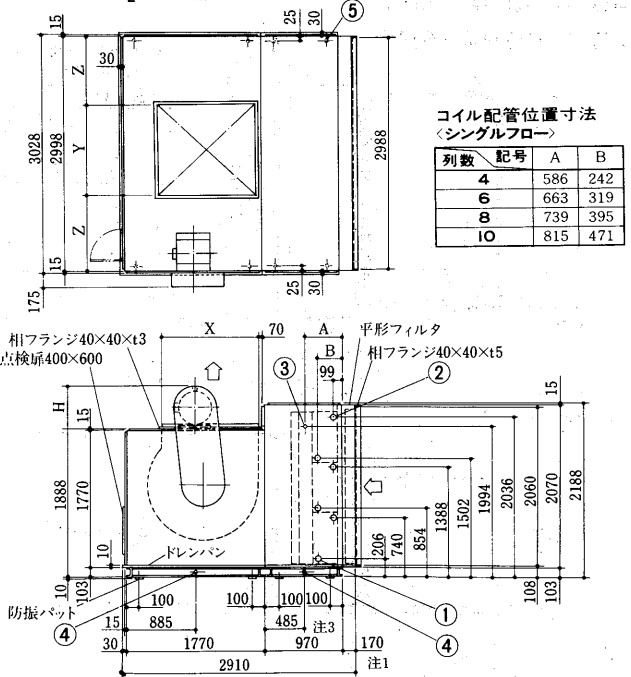

- 注1. 傾斜形フィルタ寸法: 700
- 2. すべての相フランジは内側寸法を示します。
- 3. 8列・10列コイルの場合はコイルセクションの寸法が1170になります。

送風機	X	Y	Z
30LL100	1134	1126	936
33LL100	1250	1246	876
33AA100	1250	1246	876
33AA75	1250	1132	933

電動機<kW>	45	37	30	22	18.5
H	590	590	545	545	490

- 冷水<温水>入口 3-65A.....①
- 冷水<温水>出口 3-65A.....②
- 加湿器<水スプレ> 25A.....③
- ドレン抜 40A.....④
- 基礎ボルト穴<長穴> 8-φ19×30...⑤

AD-950MA<sub>2</sub>-SH形

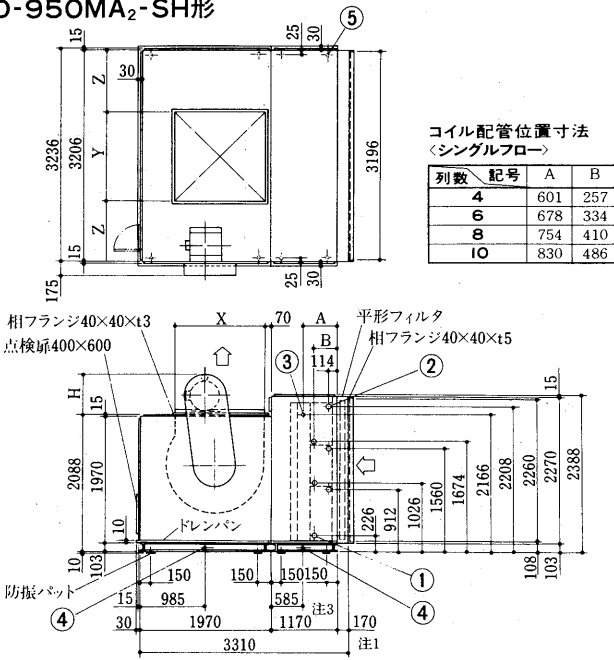

コイル配管位置寸法  
<シングルフロー>

列数	記号	A	B
4		601	257
6		678	334
8		754	410
10		830	486

- 注1. 傾斜形フィルタ寸法：600
- 2. すべての相フランジは内側寸法を示します。
- 3. 4列コイルの場合はコイルセクションの寸法が970になります。
- 10列コイルの場合はコイルセクションの寸法が1170になります。

送風機	X	Y	Z
33LL100	1250	1246	980
36LL100	1384	1370	918
36AA100	1384	1370	918
36AA75	1384	1246	980

電動機<kW>	45	37	30	22
H	590	590	545	545

- 冷水<温水>入口 3-65A.....①
- 冷水<温水>出口 3-65A.....②
- 加湿器<水スプレ> 25A.....③
- ドレン抜 40A.....④
- 基礎ボルト穴<長穴> 8-φ19×30...⑤

AD-1100MA<sub>2</sub>-SH形

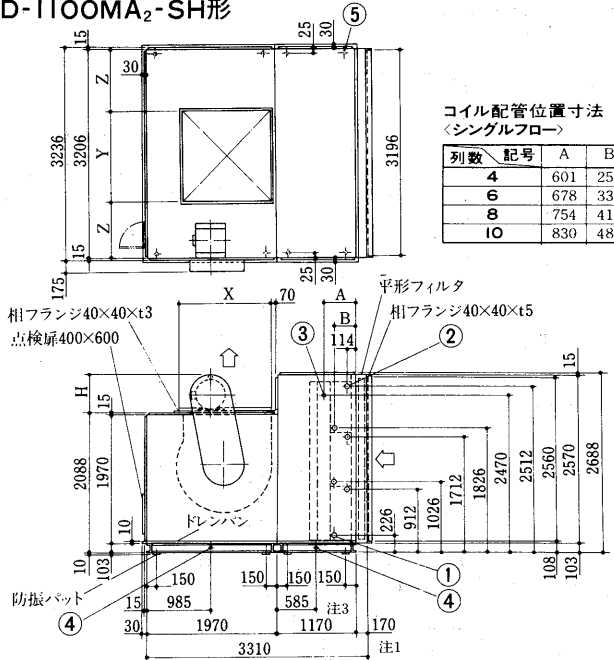

コイル配管位置寸法  
<シングルフロー>

列数	記号	A	B
4		601	257
6		678	334
8		754	410
10		830	486

- 注1. 傾斜形フィルタ寸法：700
- 2. すべての相フランジは内側寸法を示します。
- 3. 4列コイルの場合はコイルセクションの寸法が970になります。
- 8列・10列コイルの場合はコイルセクションの寸法が1370になります。

送風機	X	Y	Z
33LL100	1250	1246	980
36LL100	1384	1370	918
36AA100	1384	1370	918
36AA75	1384	1246	980

  

電動機<kW>	45	37	30	22
H	590	590	545	545

- 冷水<温水>入口 3-65A.....①
- 冷水<温水>出口 3-65A.....②
- 加湿器<水スプレ> 25A.....③
- ドレン抜 40A.....④
- 基礎ボルト穴<長穴> 8-φ19×30...⑤

AD-1200MA<sub>2</sub>-SH形

AD-1400MA<sub>2</sub>-SH形

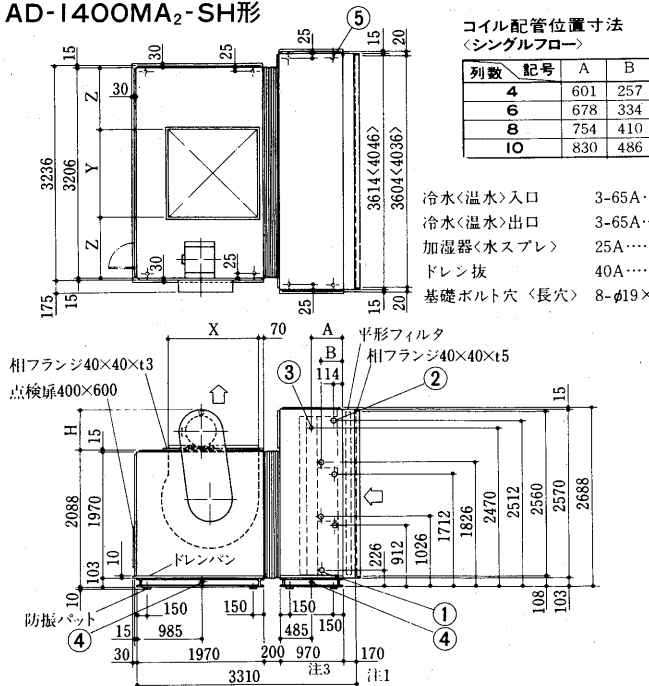

コイル配管位置寸法  
<シングルフロー>

列数	記号	A	B
4		601	257
6		678	334
8		754	410
10		830	486

- 注1. 傾斜形フィルタ寸法：700
- 2. すべての相フランジは内側寸法を示します。
- 3. 8列・10列コイルの場合はコイルセクションの寸法が1170になります。
- 4. <>内はAD-1400形

送風機	X	Y	Z
36LL100	1384	1370	918
40LL100	1384	1370	918
40AA100	1384	1370	918
40AA75	1384	1234	986

送風機	X	Y	Z
40LL100	1384	1370	918
40AA100	1384	1370	918
40AA75	1384	1234	986

電動機<kW>	45	37	30
H	590	590	545

送風機	X	Y	Z
40LL100	1384	1370	918
40AA100	1384	1370	918
40AA75	1384	1234	986

AD-1500MA<sub>2</sub>-SH形

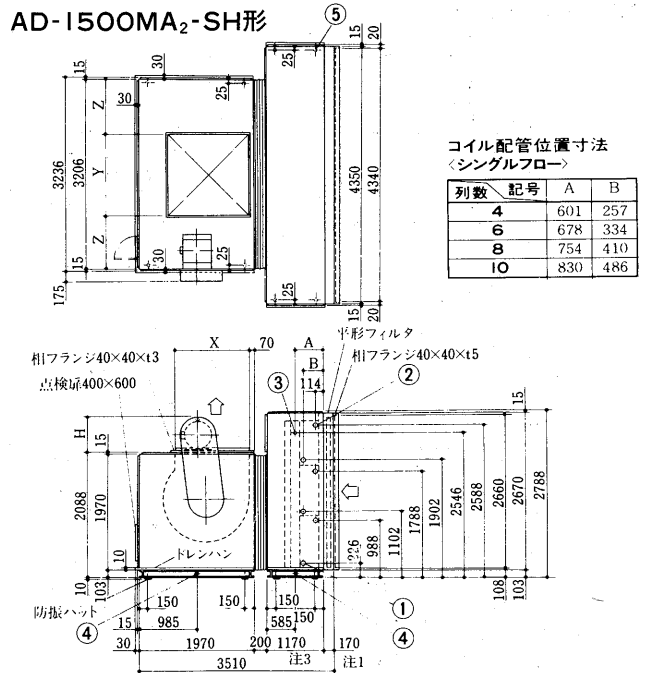

コイル配管位置寸法  
<シングルフロー>

列数	記号	A	B
4		601	257
6		678	334
8		754	410
10		830	486

- 注1. 傾斜形フィルタ寸法：600
- 2. すべての相フランジは内側寸法を示します。
- 3. 4列コイルの場合はコイルセクションの寸法が970になります。
- 8列・10列コイルの場合はコイルセクションの寸法が1370になります。

送風機	X	Y	Z
40LL100	1384	1370	918
40AA100	1384	1370	918
40AA75	1384	1234	986

電動機<kW>	45	37	30
H	590	590	545

- 冷水<温水>入口 3-65A.....①
- 冷水<温水>出口 3-65A.....②
- 加湿器<水スプレ> 25A.....③
- ドレン抜 40A.....④
- 基礎ボルト穴<長穴> 8-φ19×30...⑤

(2)縦形  
AD-40MA<sub>2</sub>-SV形

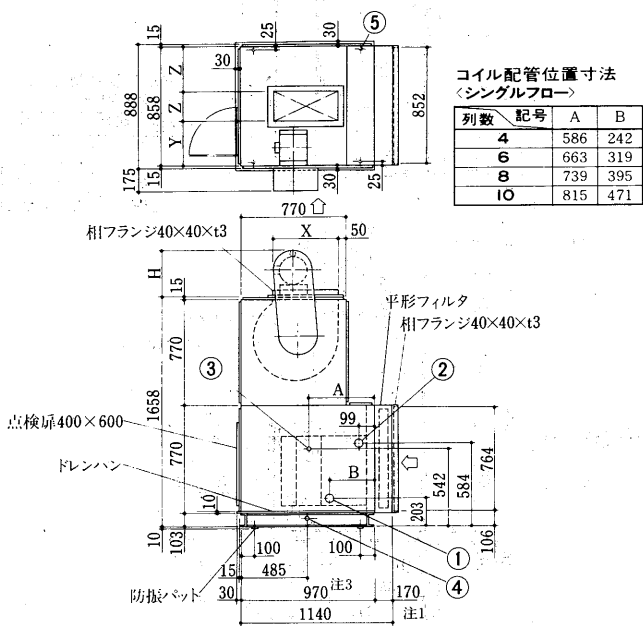

- 注1. 傾斜形フィルタ寸法：600  
 2. すべての相フランジは内側寸法を示します。  
 3. 8列・10列コイルの場合はコイルセクションの寸法が1170になります。

送風機	X	Y	Z
MF10C	366	170	344
MF13B	466	342	258
MF13C	466	218	320
MF15C	504	244	307

電動機<kW>	3.7	2.2	1.5	0.75
H	370	344	280	265

- 冷水<温水>入口 65A.....①  
 冷水<温水>出口 65A.....②  
 加湿器<水スプレ> 25A.....③  
 ドレン抜 40A.....④  
 基礎ボルト穴<長穴> 4-φ19×30...⑤

AD-60MA<sub>2</sub>-SV形

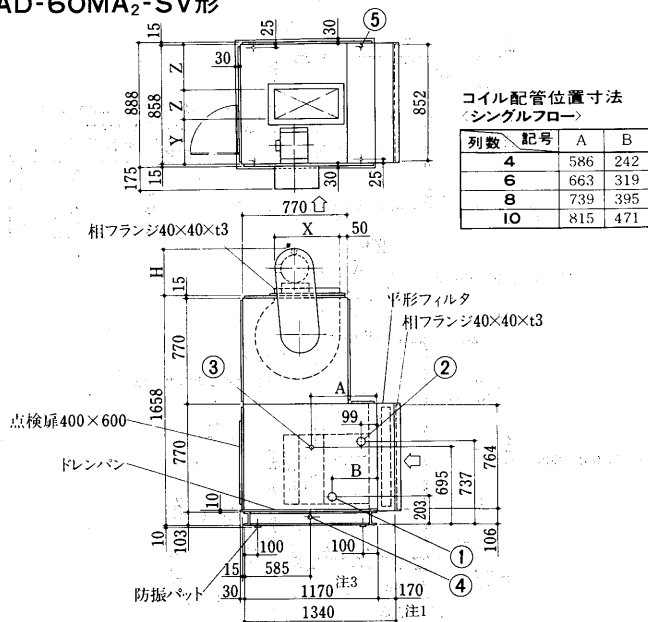

- 注1. 傾斜形フィルタ寸法：600  
 2. すべての相フランジは内側寸法を示します。  
 3. 4列コイルの場合はコイルセクションの寸法が970になります。  
 4. 10列コイルの場合はコイルセクションの寸法が1170になります。

送風機	X	Y	Z
MF13B	466	342	258
MF13C	466	218	320
MF15C	504	244	307

電動機<kW>	3.7	2.2	1.5	0.75
H	370	344	280	265

- 冷水<温水>入口 65A.....①  
 冷水<温水>出口 65A.....②  
 加湿器<水スプレ> 25A.....③  
 ドレン抜 40A.....④  
 基礎ボルト穴<長穴> 4-φ19×30...⑤

AD-80MA<sub>2</sub>-SV形

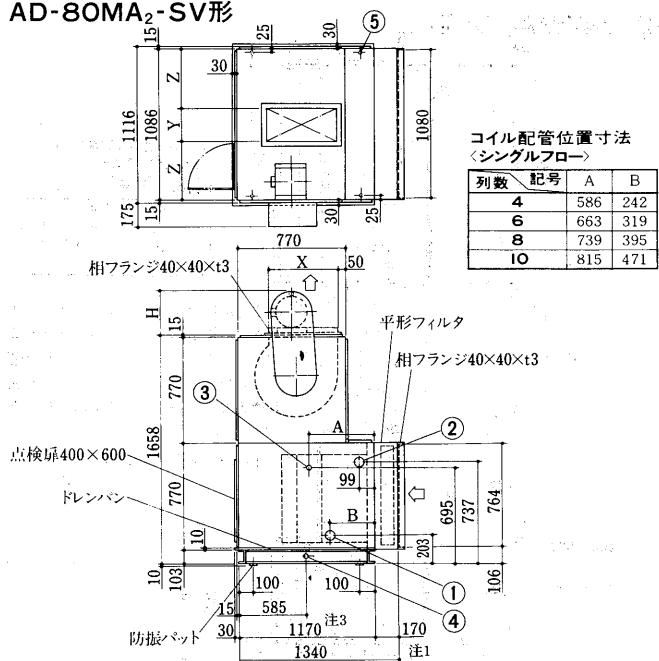

- 注1. 傾斜形フィルタ寸法：600  
 2. すべての相フランジは内側寸法を示します。  
 3. 4列コイルの場合はコイルセクションの寸法が970になります。  
 10列コイルの場合はコイルセクションの寸法が1170になります。

送風機	X	Y	Z
MF13B	466	342	372
MF15B	504	380	353
MF15C	504	244	421

電動機<kW>	5.5	3.7	2.2	1.5
H	420	370	344	280

- 冷水<温水>入口 65A.....①  
 冷水<温水>出口 65A.....②  
 加湿器<水スプレ> 25A.....③  
 ドレン抜 40A.....④  
 基礎ボルト穴<長穴> 4-φ19×30...⑤

AD-100MA<sub>2</sub>-SV形

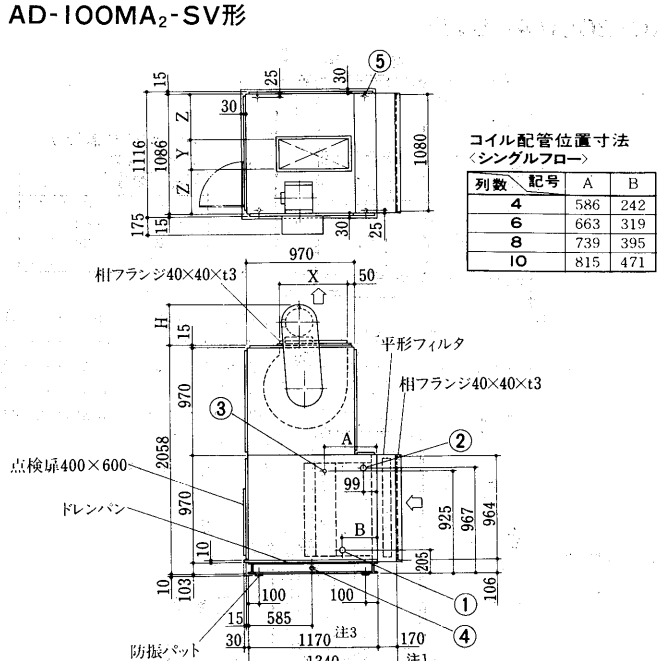

- 注1. 傾斜形フィルタ寸法：600  
 2. すべての相フランジは内側寸法を示します。  
 3. 8列・10列コイルの場合はコイルセクションの寸法が1370になります。

送風機	X	Y	Z
MF13A	466	466	310
MF16B	562	414	336
MF16C	562	264	411
MF18C	622	288	399

  

電動機<kW>	7.5	5.5	3.7	2.2	1.5
H	420	420	370	344	280

- 冷水<温水>入口 65A.....①  
 冷水<温水>出口 65A.....②  
 加湿器<水スプレ> 25A.....③  
 ドレン抜 40A.....④  
 基礎ボルト穴<長穴> 4-φ19×30...⑤



AD-150MA<sub>2</sub>-SV形

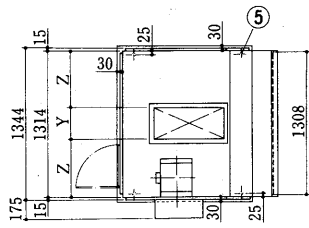

コイル配管位置寸法  
(シングルフロー)

列数	記号	A	B
4	586	242	
6	663	319	
8	739	395	
10	815	471	

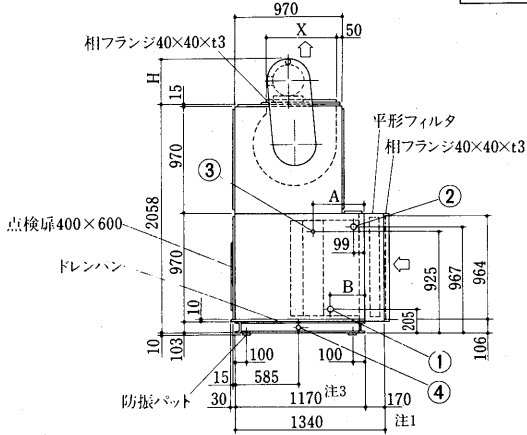

- 注1. 傾斜形フィルタ寸法：600
- 2. すべての相フランジは内側寸法を示します。
- 3. 8列・10列コイルの場合はコイルセクションの寸法が1370になります。

送風機	X	Y	Z
MF13A	466	466	424
MF16A	562	566	374
MF16B	562	414	450
MF18C	622	288	513

電動機(kW)	7.5	5.5	3.7	2.2
H	420	420	370	344

- 冷水<温水>入口 65A.....①
- 冷水<温水>出口 65A.....②
- 加湿器<水スプレ> 25A.....③
- ドレン抜 40A.....④
- 基礎ボルト穴<長穴> 4-φ19×30...⑤

AD-180MA<sub>2</sub>-SV形

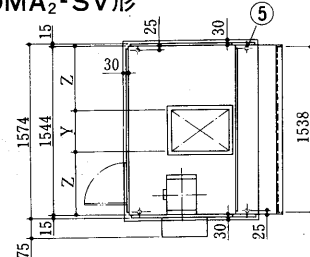

コイル配管位置寸法  
(シングルフロー)

列数	記号	A	B
4	586	242	
6	663	319	
8	739	395	
10	815	471	

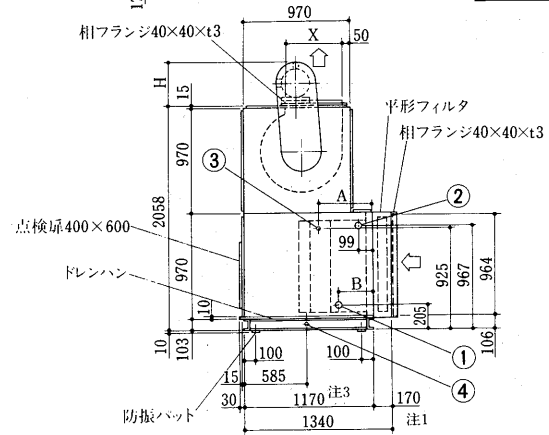

- 注1. 傾斜形フィルタ寸法：600
- 2. すべての相フランジは内側寸法を示します。
- 3. 8列・10列コイルの場合はコイルセクションの寸法が1370になります。

送風機	X	Y	Z
MF15B	504	380	582
MF16A	562	566	489
MF16B	562	414	565
MF18B	622	456	544

電動機(kW)	7.5	5.5	3.7	2.2
H	420	420	370	344

- 冷水<温水>入口 65A.....①
- 冷水<温水>出口 65A.....②
- 加湿器<水スプレ> 25A.....③
- ドレン抜 40A.....④
- 基礎ボルト穴<長穴> 4-φ19×30...⑤

AD-200MA<sub>2</sub>-SV形

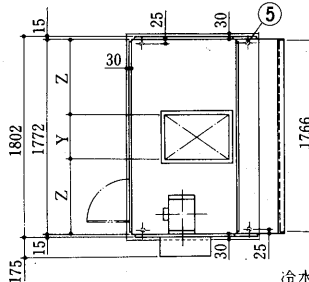

コイル配管位置寸法  
(シングルフロー)

列数	記号	A	B
4	586	242	
6	663	319	
8	739	395	
10	815	471	

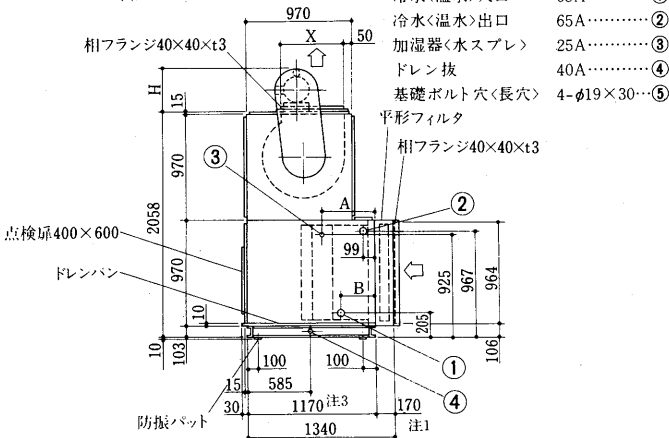

- 注1. 傾斜形フィルタ寸法：600
- 2. すべての相フランジは内側寸法を示します。
- 3. 8列・10列コイルの場合はコイルセクションの寸法が1370になります。

送風機	X	Y	Z
MF16A	562	566	603
MF16B	562	414	679
MF18A	622	622	575
MF18B	622	456	658

電動機(kW)	11	7.5	5.5	3.7
H	475	420	420	370

- 冷水<温水>入口 65A.....①
- 冷水<温水>出口 65A.....②
- 加湿器<水スプレ> 25A.....③
- ドレン抜 40A.....④
- 基礎ボルト穴<長穴> 4-φ19×30...⑤

AD-240MA<sub>2</sub>-SV形

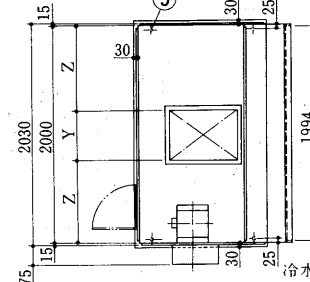

コイル配管位置寸法  
(シングルフロー)

列数	記号	A	B
4	586	242	
6	663	319	
8	739	395	
10	815	471	

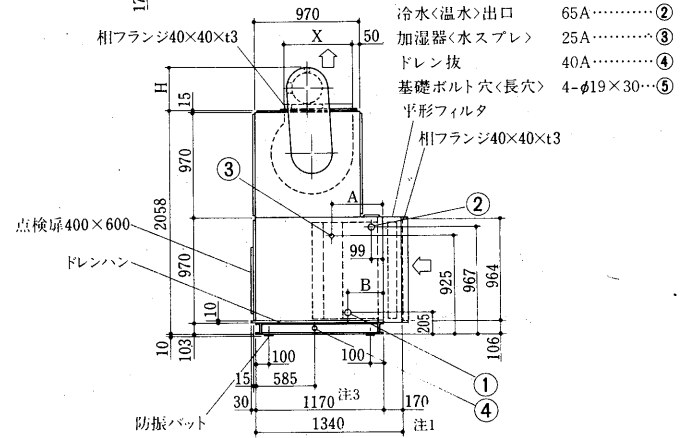

- 注1. 傾斜形フィルタ寸法：600
- 2. すべての相フランジは内側寸法を示します。
- 3. 8列・10列コイルの場合はコイルセクションの寸法が1370になります。

送風機	X	Y	Z
MF16A	562	566	717
MF16B	562	414	793
MF18A	622	622	689
MF18B	622	456	772

電動機(kW)	15	11	7.5	5.5	3.7
H	475	475	420	420	370

- 冷水<温水>入口 65A.....①
- 冷水<温水>出口 65A.....②
- 加湿器<水スプレ> 25A.....③
- ドレン抜 40A.....④
- 基礎ボルト穴<長穴> 4-φ19×30...⑤

AD-270MA<sub>2</sub>-SV形

- 冷水<温水>入口 2-65A.....①
- 冷水<温水>出口 2-65A.....②
- 加湿器<水スプレ> 25A.....③
- ドレン抜 40A.....④
- 基礎ボルト穴<長穴> 4-φ19×30...⑤

送風機	X	Y	Z
MF16A	562	566	771
MF18A	622	622	743
MF18B	622	456	826
MF20A	692	684	712
MF22A	696	696	706

電動機<kW>	15	11	7.5	5.5	3.7
H	475	475	420	420	370

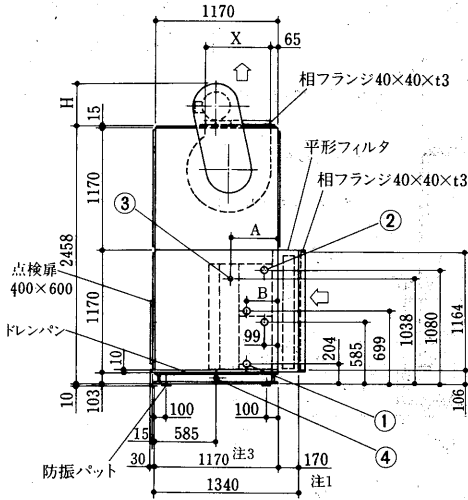
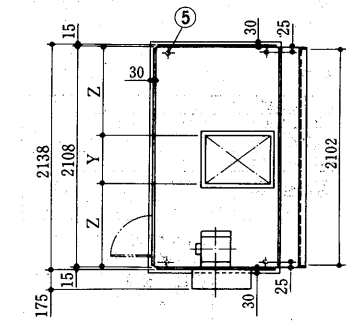

コイル配管位置寸法<シングルフロー>

列数	記号	A	B
4		586	242
6		663	319
8		739	395
10		815	471

- 注1. 傾斜形フィルタ寸法: 600
- 2. すべての相フランジは内側寸法を示します。
- 3. 8列・10列コイルの場合はコイルセクションの寸法が1370になります。

AD-300MA<sub>2</sub>-SV形

- 冷水<温水>入口 2-65A.....①
- 冷水<温水>出口 2-65A.....②
- 加湿器<水スプレ> 25A.....③
- ドレン抜 40A.....④
- 基礎ボルト穴<長穴> 4-φ19×30...⑤

送風機	X	Y	Z
MF16A	562	566	771
MF18A	622	622	743
MF20A	692	684	712
MF22A	696	696	706

電動機<kW>	15	11	7.5	5.5	3.7
H	475	475	420	420	370

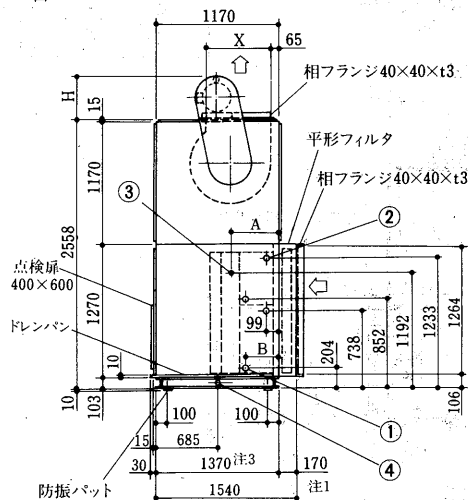
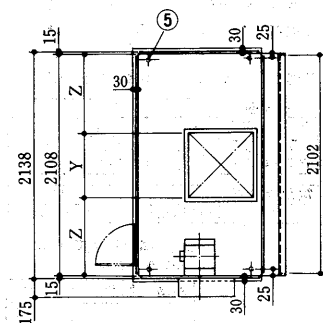

コイル配管位置寸法<シングルフロー>

列数	記号	A	B
4		586	242
6		663	319
8		739	395
10		815	471

- 注1. 傾斜形フィルタ寸法: 700
- 2. すべての相フランジは内側寸法を示します。
- 3. 4列コイルの場合はコイルセクションの寸法が1170になります。

AD-380MA<sub>2</sub>-SV形

- 冷水<温水>入口 2-65A.....①
- 冷水<温水>出口 2-65A.....②
- 加湿器<水スプレ> 25A.....③
- ドレン抜 40A.....④
- 基礎ボルト穴<長穴> 4-φ19×30...⑤

送風機	X	Y	Z
MF20A	692	684	903
MF22A	696	696	897
MF25A	798	796	847

電動機<kW>	22	18.5	15	11	7.5	5.5
H	530	475	475	475	420	420

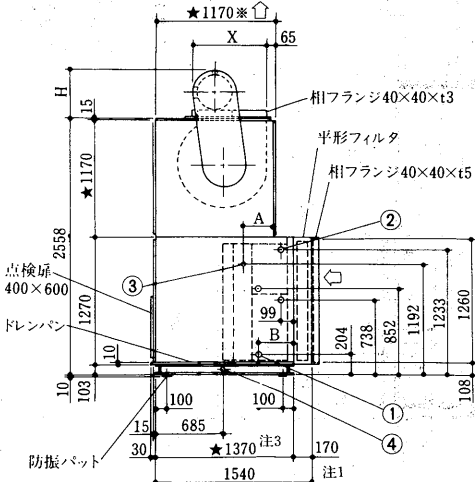
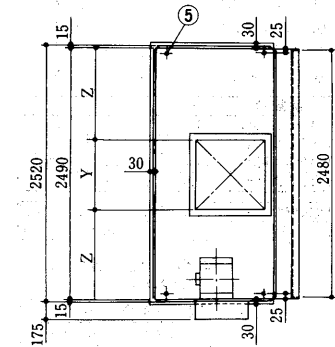

コイル配管位置寸法<シングルフロー>

列数	記号	A	B
4		586	242
6		663	319
8		739	395
10		815	471

- 注1. 傾斜形フィルタ寸法: 700
- 2. すべての相フランジは内側寸法を示します。
- 3. ★MF25Aファンの場合は★印寸法が1270になります。
- 4. 4列コイルの場合は★印の寸法が1170になります。

AD-450MA<sub>2</sub>-SV形

- 冷水<温水>入口 2-65A.....①
- 冷水<温水>出口 2-65A.....②
- 加湿器<水スプレ> 25A.....③
- ドレン抜 40A.....④
- 基礎ボルト穴<長穴> 4-φ19×30...⑤

送風機	X	Y	Z
MF22A	696	696	1087
MF25A	798	796	1037

電動機<kW>	30	22	18.5	15	11	7.5
H	530	530	475	475	475	420

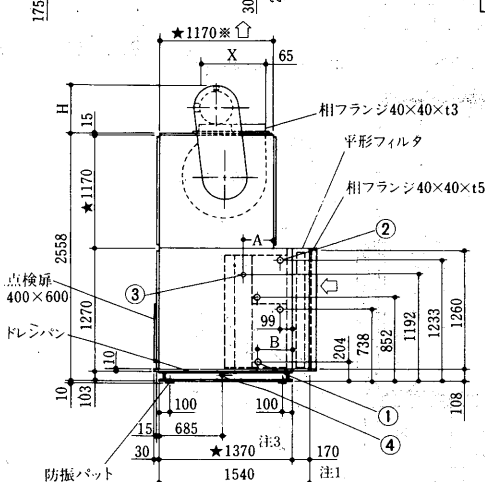
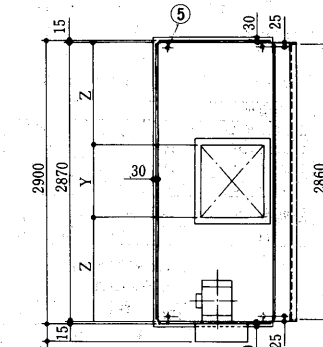

コイル配管位置寸法<シングルフロー>

列数	記号	A	B
4		586	242
6		663	319
8		739	395
10		815	471

- 注1. 傾斜形フィルタ寸法: 700
- 2. すべての相フランジは内側寸法を示します。
- 3. ★MF25Aファンの場合は★印寸法が1270になります。
- 4. 4列コイルの場合は★印の寸法が1170になります。

AD-530MA<sub>2</sub>-SV形

- 冷水(温水)入口 2-65A.....①
- 冷水(温水)出口 2-65A.....②
- 加湿器(水スプレ) 25A.....③
- ドレン抜 40A.....④
- 基礎ボルト穴(長穴) 4-φ19×30...⑤

送風機	X	Y	Z
27LL100	1022	1024	962
27AA100	1022	1024	962
27AA75	1022	932	1008

電動機(kW)	30	22	18.5	15	11	7.5
H	545	545	490	490	490	440

コイル配管位置寸法  
<シングルフロー>

列数	記号	A	B
4		586	242
6		663	319
8		739	395
10		815	471

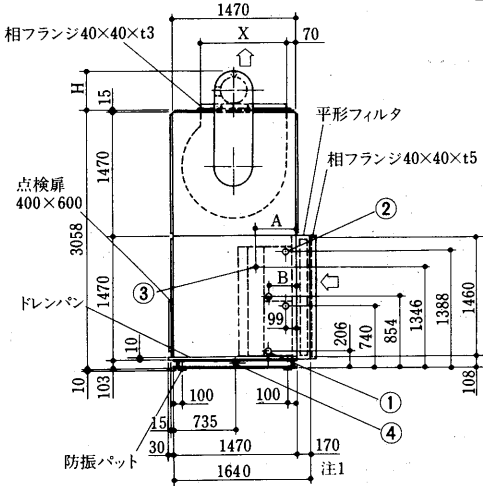
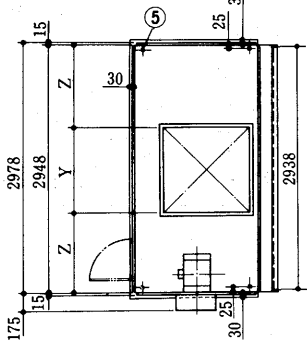

注1. 傾斜形フィルタ寸法: 600  
2. すべての相フランジは内側寸法を示します。

AD-600MA<sub>2</sub>-SV形

- 冷水(温水)入口 2-65A.....①
- 冷水(温水)出口 2-65A.....②
- 加湿器(水スプレ) 25A.....③
- ドレン抜 40A.....④
- 基礎ボルト穴(長穴) 4-φ19×30...⑤

送風機	X	Y	Z
27LL100	1022	1024	987
27AA100	1022	1024	987
27AA75	1022	932	1033

電動機(kW)	37	30	22	18.5	15	11
H	590	545	545	490	490	490

コイル配管位置寸法  
<シングルフロー>

列数	記号	A	B
4		586	242
6		663	319
8		739	395
10		815	471

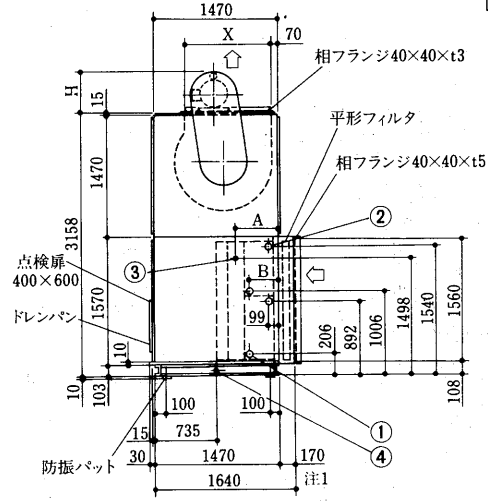
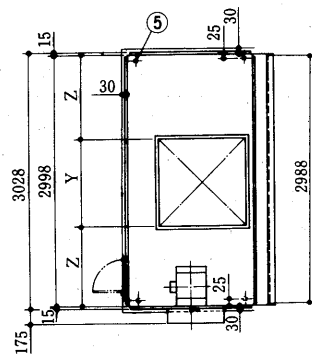

注1. 傾斜形フィルタ寸法: 700  
2. すべての相フランジは内側寸法を示します。

AD-700MA<sub>2</sub>-SV形

- 冷水(温水)入口 2-65A.....①
- 冷水(温水)出口 2-65A.....②
- 加湿器(水スプレ) 25A.....③
- ドレン抜 40A.....④
- 基礎ボルト穴(長穴) 4-φ19×30...⑤

送風機	X	Y	Z
27LL100	1022	1024	987
30LL100	1134	1126	936
30AA100	1134	1126	936
30AA75	1134	1024	987

電動機(kW)	37	30	22	18.5	15	11
H	590	545	545	490	490	490

コイル配管位置寸法  
<シングルフロー>

列数	記号	A	B
4		586	242
6		663	319
8		739	395
10		815	471

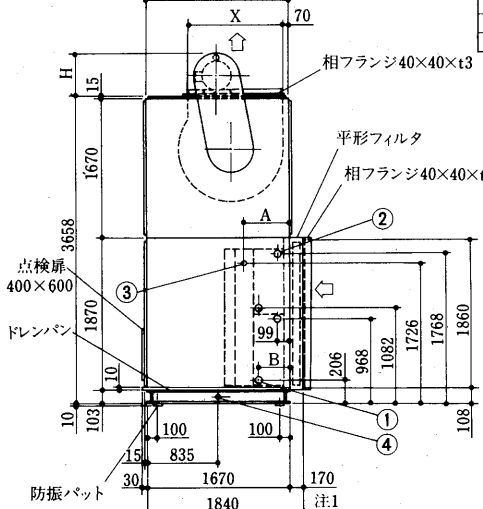
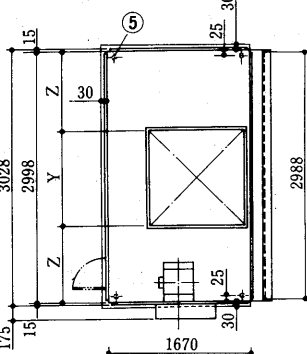

注1. 傾斜形フィルタ寸法: 600  
2. すべての相フランジは内側寸法を示します。

AD-800MA<sub>2</sub>-SV形

- 冷水(温水)入口 3-65A.....①
- 冷水(温水)出口 3-65A.....②
- 加湿器(水スプレ) 25A.....③
- ドレン抜 40A.....④
- 基礎ボルト穴(長穴) 4-φ19×30...⑤

送風機	X	Y	Z
30LL100	1134	1126	936
33LL100	1250	1246	876
33AA100	1250	1246	876
33AA75	1250	1132	933

電動機(kW)	45	37	30	22	18.5	15
H	590	590	545	545	490	490

コイル配管位置寸法  
<シングルフロー>

列数	記号	A	B
4		586	242
6		663	319
8		739	395
10		815	471

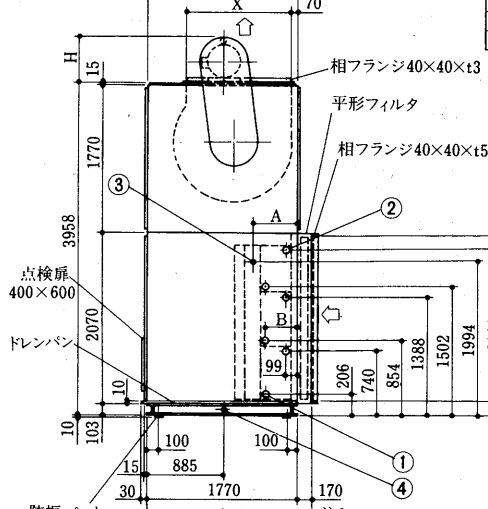
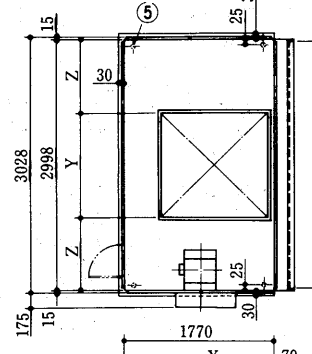

注1. 傾斜形フィルタ寸法: 700  
2. すべての相フランジは内側寸法を示します。

### 7.2.2 コイルケーシング寸法

コイルケーシングのL寸法は、中に組込むものによって最適な寸法が選定できます。

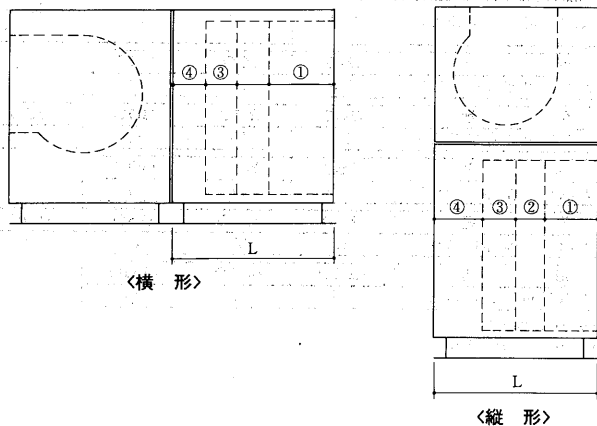

① 冷温水コイル	列数	2	4	6	8	10
	寸法	241	241	318	394	470
② 加湿器<水, 高圧>	寸法	300				
	再熱コイル<スペース>	100				
③ 塩ビエリミネータ	寸法	再熱コイル	温水 4列	241		
			温水 2列	241		
			蒸気 1列	133		

④ 必要最小スペース

横形	形番	40~450	530~800	950	1100	1200,1400	1500
	寸法	110	200	265	415	215	315
縦形	形番	40	60,80	100~240	270	300~450	530
	方法	233	294	385	416	477	538
縦形	形番	600	700	800			
	寸法	599	690	782			

注 下記の仕様については当社営業所にご相談ください。

- 1) 建設省仕様の場合
- 2) コイルセクションに点検扉を取り付ける場合

① コイルケーシング寸法:L

最適なコイルケーシング寸法を下表より求めます。

L	570	770	970	1170	1370	1570	1770	1970	2170
---	-----	-----	-----	------	------	------	------	------	------

但し、縦形の形番530, 600, 700は例外的に下記による。

L	1470	1670	1970	2170
---	------	------	------	------

寸法:L 計算手順例

仕様	横形	①-318	合計→918
	形番 530	②-300	
	コイル 6列	③-100	
	加湿器 水スプレ エリミネータ付	④-200	

●コイルケーシング最小寸法

下表により形番毎にコイルケーシングの最小寸法が決められています。

横形

形番	40~450	530~800	950~1500
最小寸法	570	770	970

縦形

形番	40~80	100~240	270~450	530,600	700	800
最小寸法	770	970	1170	1470	1670	1770

### 7.2.3 付属機器寸法

#### (1)標準ミキシングボックス寸法, 重量表

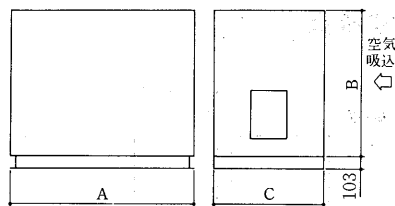

形番	標準外形寸法 <mm>			標準重量 <kg>	C寸法100mm 増ごとの重量 <kg>
	A	B	C		
40	858	770	700	75	8.5
60	858	770	700	75	8.5
80	1086	770	700	85	9.5
100	1086	970	700	95	10
150	1314	970	700	140	11
180	1544	970	1000	155	12
200	1772	970	1000	170	13
240	2000	970	1000	185	14
270	2108	1170	1000	205	15
300	2108	1270	1000	215	15.5
380	2490	1270	1000	240	17
450	2870	1270	1000	265	18.5
530	2948	1470	1200	350	19.5
600	2998	1570	1200	365	20
700	2998	1870	1200	460	21.5
800	2998	2070	1200	550	22.5
950	3206	2270	1500	605	24
1100	3206	2570	1500	645	25
1200	3614	2570	1500	700	27
1400	4046	2570	1500	755	28.5
1500	4350	2670	1500	815	30

#### (2)ロールフィルタ寸法, 重量表<FW-M>

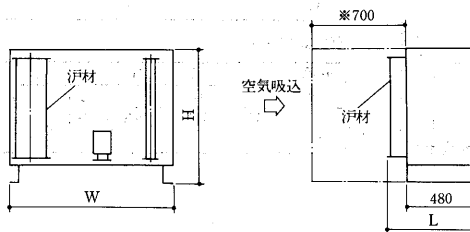

形番	40	60	80	100	150	180	200	240	270	300
W <mm>	1086	1086	1086	1086	1314	1544	1772	2000	2108	2108
H <mm>	873	873	873	1073	1073	1073	1073	1073	1273	1373
L <mm>	550	550	640	640	640	640	640	640	640	640
重量 <kg>	90	90	90	95	100	110	115	120	130	140

形番	380	450	530	600	700
W <mm>	2490	2870	2948	2998	2998
H <mm>	1373	1373	1573	1673	1973
L <mm>	640	640	640	640	640
重量 <kg>	150	160	170	180	190

1. ※700, フィルタ用材サービス用スペースを確保ください。
2. 集じん効率85%<風速2.5m/sec.時重量法>
3. 圧損20mmAq<最終>

#### (3)中高性能フィルタボックス寸法, 重量表

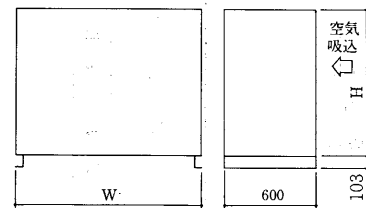

1. 圧損30mmAq<最終>
2. 集じん効率は比色法55~60%  
85~90%・90~95%の  
3種類があります。
3. プレフィルタ付

形番	外形寸法 <mm>		処理風量 <フィルタ面速2.5m/s>	重量 <kg>
	W	H		
40	858	800	56	60
60	858	800	56	60
80	1086	800	84	75
100	1086	1170	112	90
150	1400	1170	140	100
180	1544	1170	168	110
200	1772	1170	196	120
240	2050	1170	224	130
270	2108	1170	252	140
300	2108	1400	336	150
380	2490	1400	392	180
450	2870	1400	448	200
530	2948	1770	504	220
600	2998	1770	560	230
700	2998	2070	672	245
800	3050	2070	756	275
950	3350	2270	840	300
1100	3350	2570	980	335
1200	3614	2670	1120	365
1400	4046	2670	1344	415
1500	4450	2770	1456	435

(4)防振装置組合せ寸法表

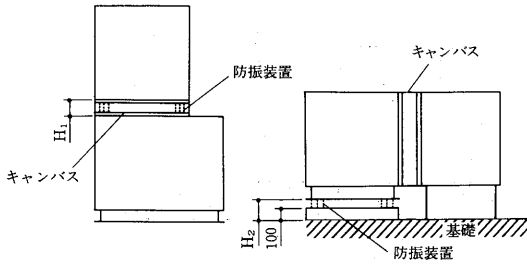

防振台の種類	防振高さ	中間防振形 <mm>	床置防振形 <mm>
		H <sub>1</sub>	H <sub>2</sub>
ゴム		130	150
スプリング		160	180

●この数値は全機種共通です。

(6)取付可能最大電動機容量表

送風機吐出面に取付可能な最大電動機容量を下表に示します。

形番	40	60	80	100
最大取付可能容量<kW>	3.7	3.7	5.5	3.7(13A,16B) 7.5(16C,18C)
形番	150	180	200	
最大取付可能容量<kW>	7.5	11	11	
形番	240	270	300	380
最大取付可能容量<kW>	11	15	18.5	不可
形番	450	530	600	
最大取付可能容量<kW>	不可	37	37	
形番	700	800	950	1100
最大取付可能容量<kW>	37	37	45	45
形番	1200	1400	1500	
最大取付可能容量<kW>	45	45	45	

●電動機は防滴保護形です。  
●容量55kW以上は床置となります。

(5)コイル配管位置寸法表

注 ダブルフローの6、10列の場合  
出口、入口の方向が同じ側とはなりません。  
<例、空気吸込側より見て入口が左側なら、  
出口は右側となります>

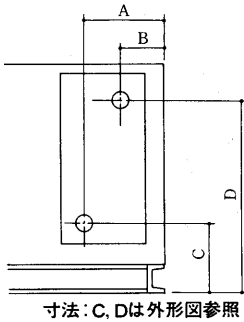

寸法:C, Dは外形図参照

シングルフロー

形番	40~800					950~1500				
列数	2	4	6	8	10	2	4	6	8	10
A	242	242	319	395	471	257	334	410	486	562
B	99					114				

ダブルフロー

形番	40~800				950~1500			
列数	4	6	8	10	4	6	8	10
A	317	393	469		332	332	408	484
B	101				116			

7.3 機種選定

7.3.1 選定手順

選定条件<客先仕様>

- 縦形・横形
- 風量 m<sup>3</sup>/min
- 機外静圧 mmAq
- 冷房能力 kcal/h
- 暖房能力 kcal/h
- 入口空気温度 °CDB
- °CWB
- 入口出口水温 °C
- 蒸気圧力 kg/cm<sup>2</sup>G
- フィルタの種類
- 集じん率<重量法・比色法> %
- 加湿器の種類
- 加湿量 kg/h
- 加湿圧力 kg/cm<sup>2</sup>

選定項目	選定条件	参照図表	備考
機種<形番>	風量 縦形・横形	ユニット形番選定線図	2形番以上選定できる場合、 コイル面速、電動機容量、据 付スペース、価格などを十分 考慮して選定する。
コイル 列 数	冷水	風量 冷房能力 入口空気温度 入口出口水温	選定線図<冷水コイル選定 図>
	温水	風量 暖房能力 入口空気温度 入口出口水温	選定線図<温水コイル選定 図>
	蒸気	風量 暖房能力 入口空気温度 蒸気圧力	選定線図<蒸気コイル能力 線図>
フィルタ	種類 集じん率 重量法 比色法	●平形・傾斜形 標準仕様表 ●ロールフィルタ<FW-M> ●中高性能フィルタ	●ロールフィルタ静圧損失 20mmAq<最終> ●中高性能フィルタ静圧損失 30mmAq<最終>プレフィル タ付
加湿器	種類 加湿量 加湿圧力	加湿器の噴霧量 <水スプレ・蒸気スプレ>	水スプレの場合噴霧量の約30 %が加湿量となる。
エリミネータ の要否	加湿方式が水スプレ、 高压スプレの 場合のみ必要		加湿器なし 蒸気、ペーパーパン加湿の場 合は不要。
電動機容量 ファン呼称	風量 全静圧=機外静圧+機内静圧<コイル・ フィルタ・エリミネータ> 縦形・横形	選定線図 ●コイル静圧損失線図 ●フィルタ、エリミネータ 静圧損失線図 ●縦形 送風機能力線図 ●横形 送風機能力線図	送風機<オプション>能力線図

7.3.2 選定例

選定条件

縦形  
風量 200m<sup>3</sup>/min.  
機外静圧 40mmAq  
冷房能力 69,000kcal/h  
暖房能力 108,000kcal/h  
入口空気温度 冷房 27.0°CDB  
19.5°CWB  
入口空気温度 暖房 15.0°CDB  
水温 冷房 入口 7°C  
出口 12°C  
暖房 入口 60°C  
出口 50°C  
フィルタの種類 平形  
集じん率 重量法 80%  
加湿器の種類 水スプレ  
加湿量 15kg/h  
加湿圧力 3kg/cm<sup>2</sup>  
コイルは冷温水兼用とする。

選定項目	選定条件	参照図表	選定結果
機種<形番>	風量=200m <sup>3</sup> /min 縦形	下図 ユニット形番選定線図	AD=200MA2-SV コイル面速2.6m/s
コイル列数	冷 風量=200m <sup>3</sup> /min 冷房能力=69,000kcal/h 入口空気温度=27°CDB 19.5°CWB	P 364 選定線図 標準冷水コイル選定図 冷水入口 7°C	6列 冷温水兼用
	水 水温=入口 7°C 出口 12°C		
コイル列数	温 風量=200m <sup>3</sup> /min 暖房能力=108,000kcal/h 入口空気温度=15°CDB	P 364 選定線図 標準温水コイル選定図 温水入口 60°C	
	水 水温=入口 60°C 出口 50°C		
フィルタ	種類=平形 集じん率=重量法 80%	P 339 標準仕様表	平形 フィレドロンPS/600
加湿器	種類=水スプレ 加湿量=15kg/h 加湿圧力=3kg/cm <sup>2</sup>	P 339 加湿器の噴霧量 水スプレ	水スプレ 噴霧量=58kg/h 加湿効率=30% 加湿量=58×0.3=17kg/h
エリミネータの要否	加湿器に水スプレを使用するためエリミネータを取り付ける。		
電動機容量 ファン呼称	風量=200m <sup>3</sup> /min 全静圧 機外静圧=40 + コイル静圧損失=16 + フィルタ静圧損失=10.6 + エリミネータ静圧損失=7.6    全静圧=74.2mmAq 縦形	P 365 選定線図 コイル静圧損失線図  フィルタ、エリミネータ 静圧損失線図  縦形<シロッコファン> 送風機能力線図	電動機容量=5.5kW ファン呼称 MF16A

7.3.3 ユニット形番選定線図

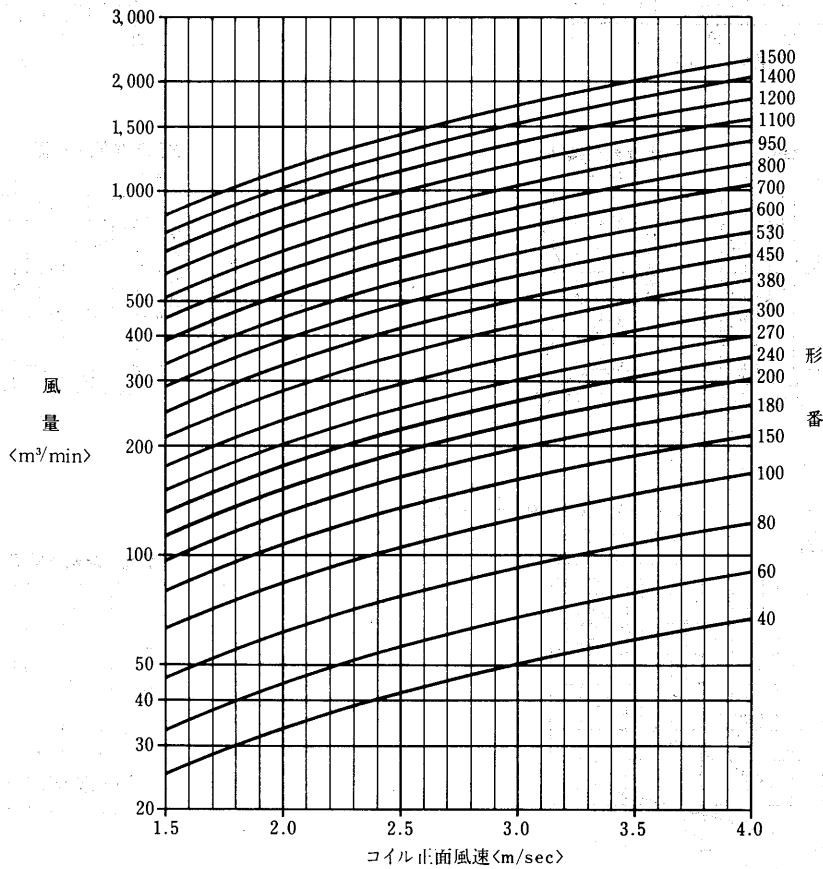

7.3.4 選定線図

AD-40MA<sub>2</sub>-H·V形  
冷温水コイル列数選定線図

(I)標準

冷水コイル選定図

入口空気 27°CDB, 19.5°CWB  
冷水入口 7°C  
水温差 5deg

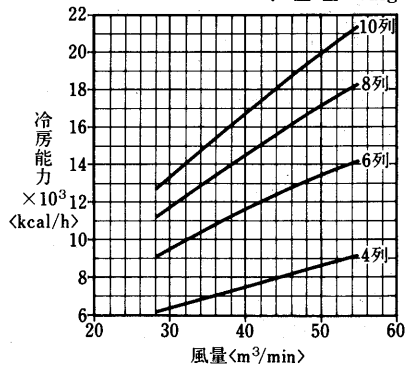

空気温度補正線図

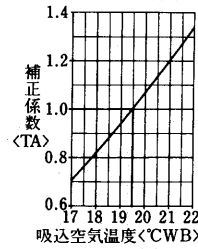

水温補正線図

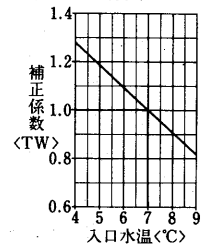

温水コイル選定図  
<温水45°C>

入口空気 15°CDB  
温水入口 45°C  
水温差 5deg

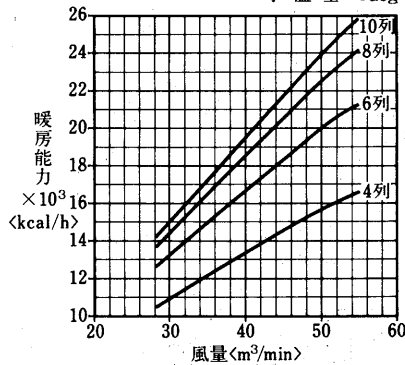

温水コイル選定図  
<温水60°C>

入口空気 15°CDB  
温水入口 60°C  
水温差 10deg

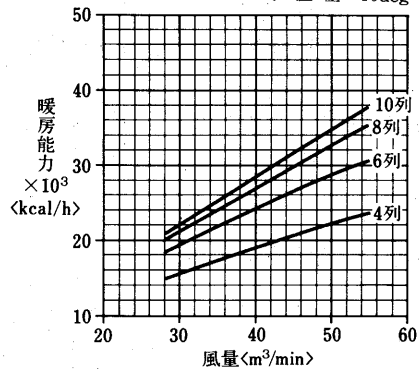

空気温度補正線図

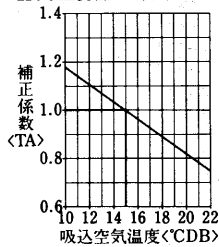

水温補正線図

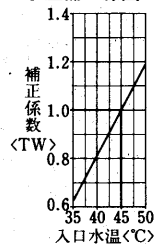

空気温度補正線図

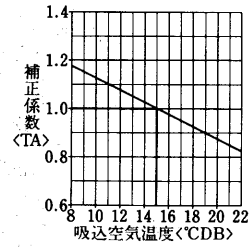

水温補正線図

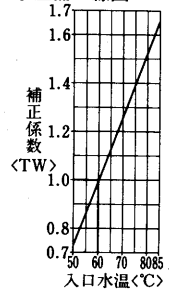

(II)オールフレッシュ  
冷水コイル選定図

入口空気 32°CDB, 27°CWB  
冷水入口 7°C  
水温差 5deg

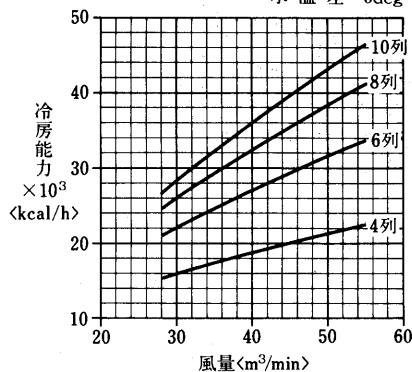

空気温度補正線図

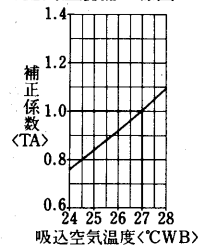

水温補正線図

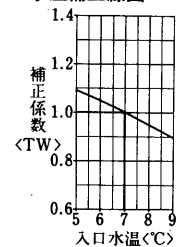

温水コイル選定図  
〈温水45°C〉

入口空気 0°CDB  
温水入口 45°C  
水温差 5deg

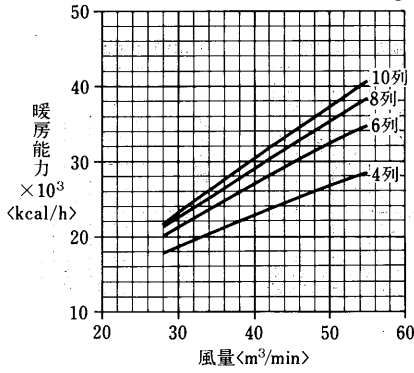

温水コイル選定図  
〈温水60°C〉

入口空気 0°CDB  
温水入口 60°C  
水温差 10deg

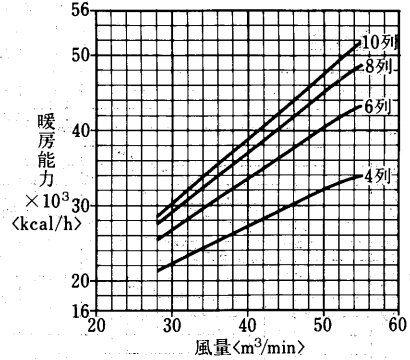

空気温度補正線図

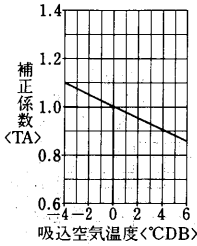

水温補正線図

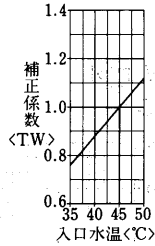

空気温度補正線図

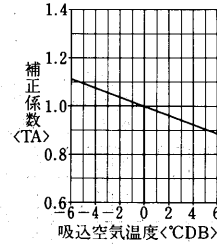

水温補正線図

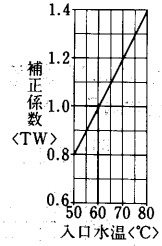

蒸気加熱コイル能力線図

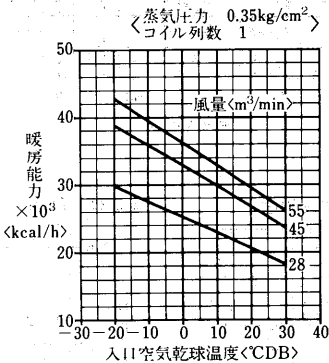

冷温水コイルの静圧損失<濡れ面>

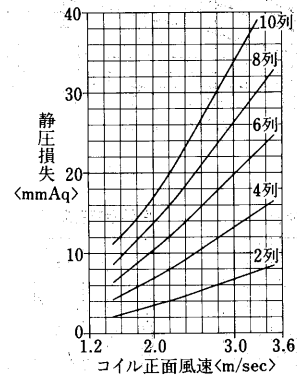

送風機能力線図

横形<シロッコファン>

コイル正面風速 <m/sec>  
2.0 2.5 3.0

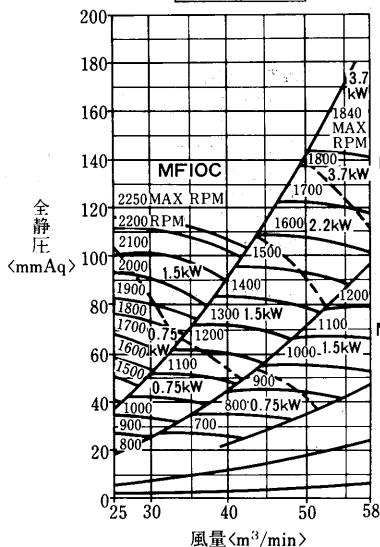

縦形<シロッコファン>

コイル正面風速 <m/sec>  
2.0 2.5 3.0

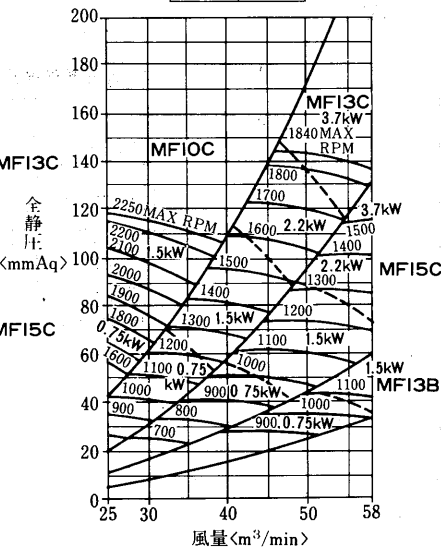

フィルタ, エリミネータの静圧損失

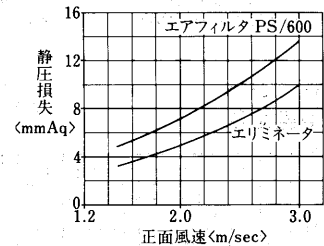

水頭損失線図

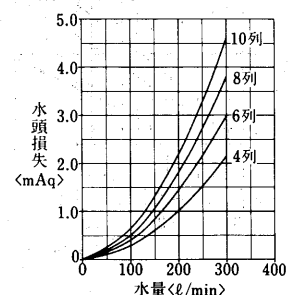

エアハンドリングユニット



AD-60MA<sub>2</sub>-H·V形  
冷温水コイル列数選定線図

(I)標準

冷水コイル選定図

入口空気 27°CDB, 19.5°CWB  
冷水入口 7°C  
水温差 5deg

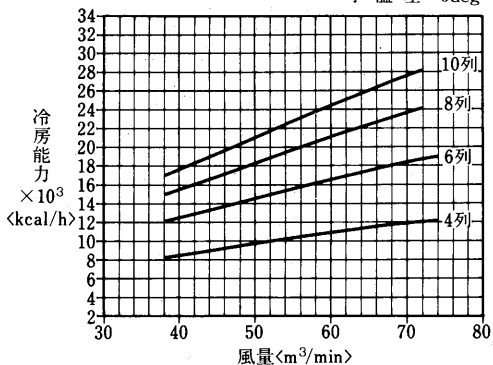

空気温度補正線図

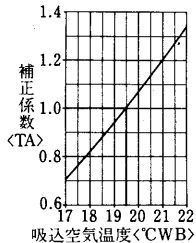

水温補正線図

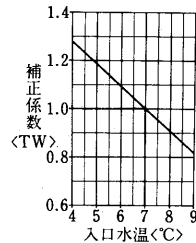

温水コイル選定図  
<温水45°C>

入口空気 15°CDB  
温水入口 45°C  
水温差 5deg

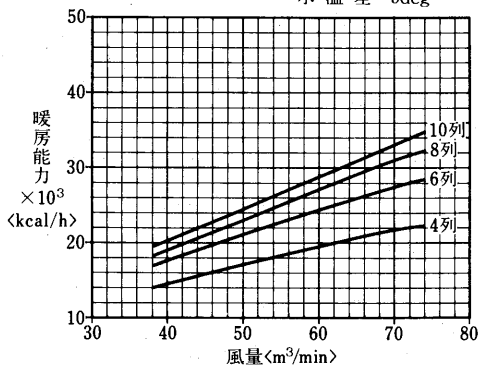

温水コイル選定図  
<温水60°C>

入口空気 15°CDB  
温水入口 60°C  
水温差 10deg

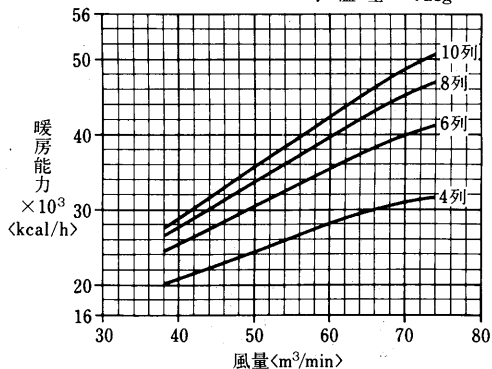

空気温度補正線図

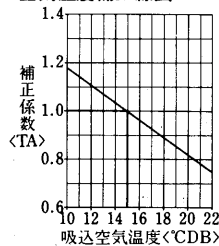

水温補正線図

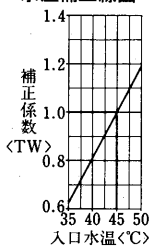

空気温度補正線図

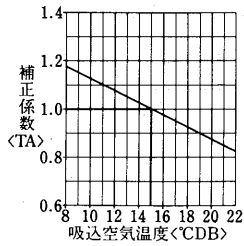

水温補正線図

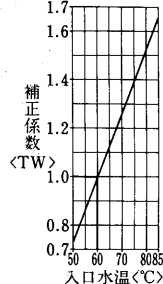

(II) オールフレッシュ  
冷水コイル選定図

入口空気 32°CDB, 27°CWB  
冷水入口 7°C  
水温差 5deg

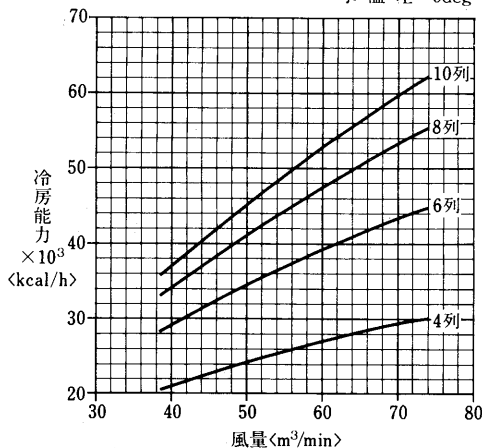

空気温度補正線図

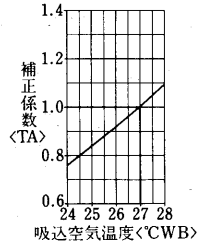

水温補正線図

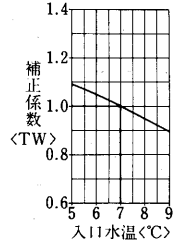

温水コイル選定図  
〈温水45℃〉

入口空気 0°CDB  
温水入口 45°C  
水温差 5deg

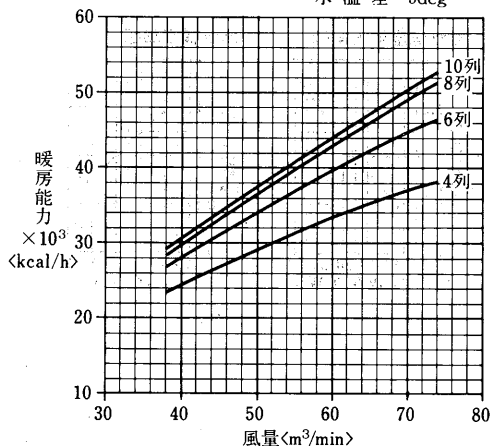

空気温度補正線図

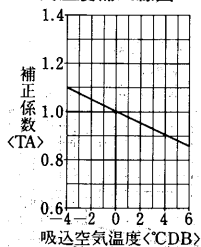

水温補正線図

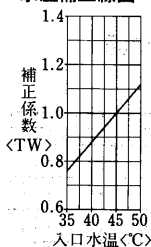

温水コイル選定図  
〈温水60℃〉

入口空気 0°CDB  
温水入口 60°C  
水温差 10deg

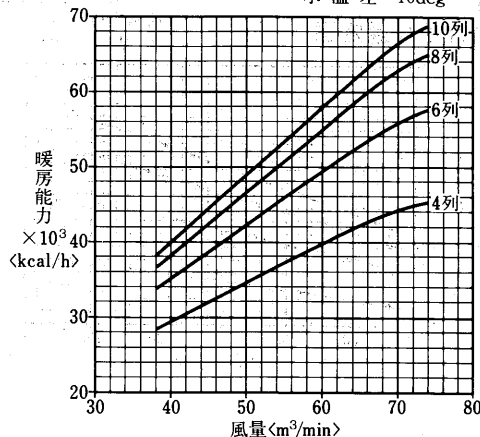

空気温度補正線図

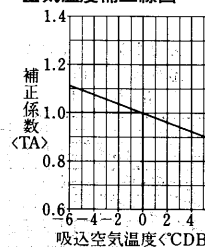

水温補正線図

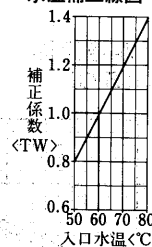

蒸気加熱コイル能力線図

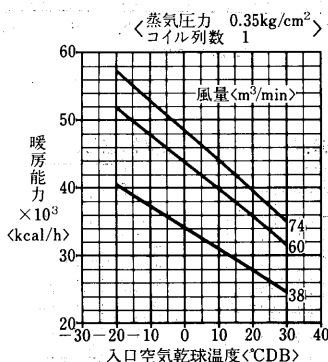

冷温水コイルの静圧損失<濡れ面>

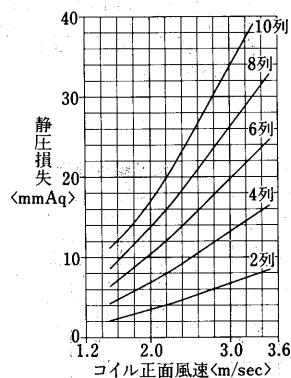

送風機能力線図

横形<シロッコファン>

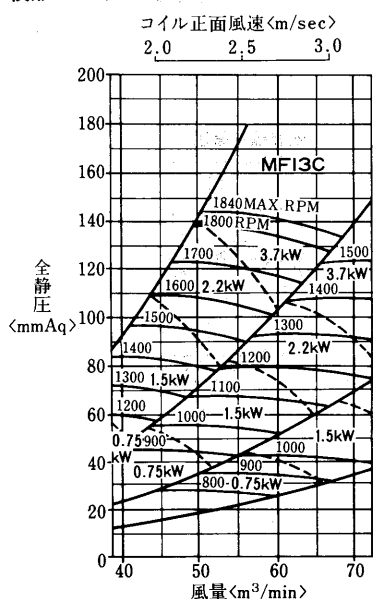

縦形<シロッコファン>

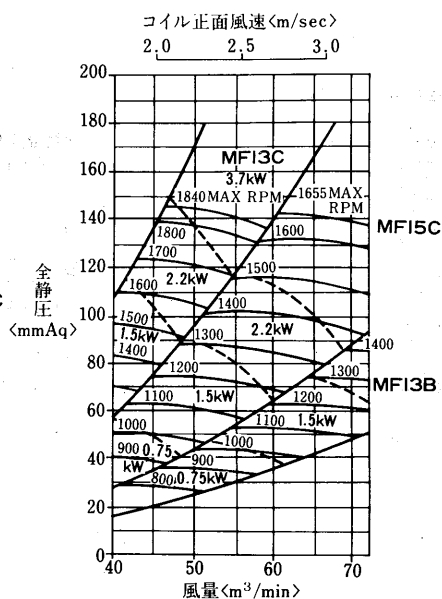

フィルタ、エリミネータの静圧損失

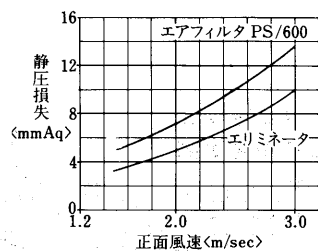

水頭損失線図

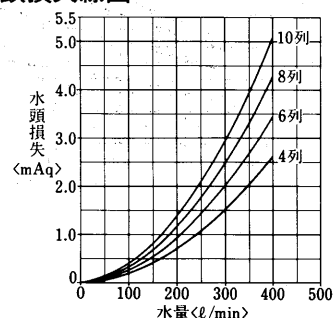

エアハンドリングユニット

AD-80MA<sub>2</sub>-H·V形  
冷温水コイル列数選定線図  
(I)標準  
冷水コイル選定図

入口空気 27°CDB, 19.5°CWB  
冷水入口 7°C  
水温差 5deg

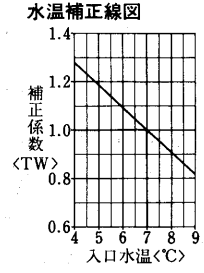
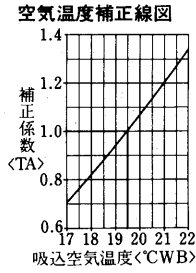
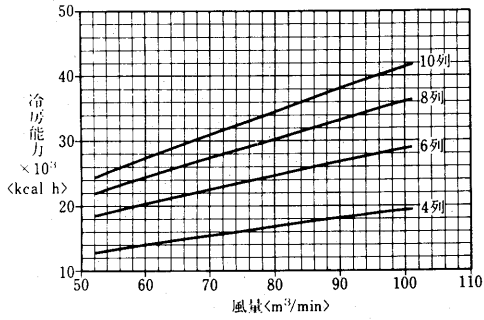

温水コイル選定図  
<温水45°C>

入口空気 15°CDB  
温水入口 45°C  
水温差 5deg

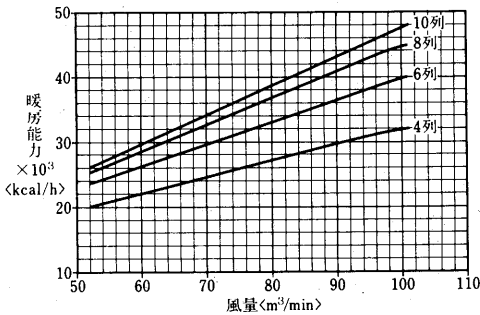

温水コイル選定図  
<温水60°C>

入口空気 15°CDB  
温水入口 60°C  
水温差 10deg

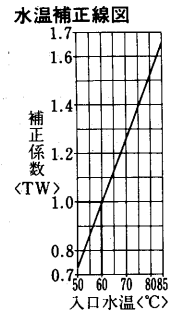
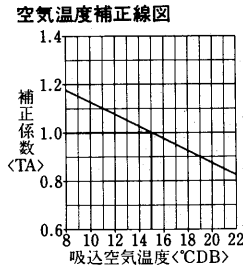
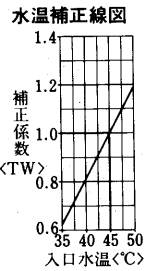
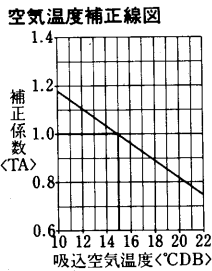
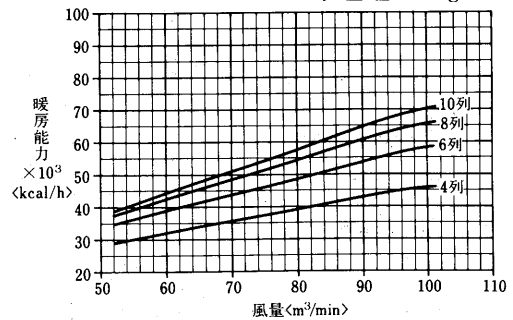

(II) オールフレッシュ  
冷水コイル選定図

入口空気 32°CDB, 27°CWB  
冷水入口 7°C  
水温差 5deg

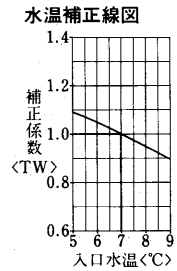
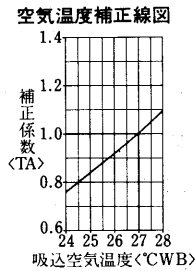
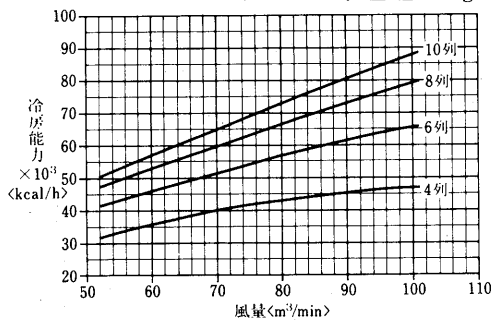

温水コイル選定図  
〈温水45°C〉

入口空気 0°CDB  
温水入口 45°C  
水温差 5deg

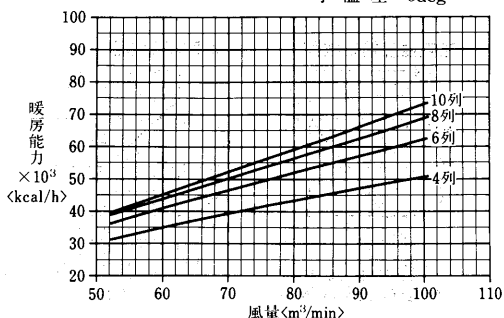

温水コイル選定図  
〈温水60°C〉

入口空気 0°CDB  
温水入口 60°C  
水温差 10deg

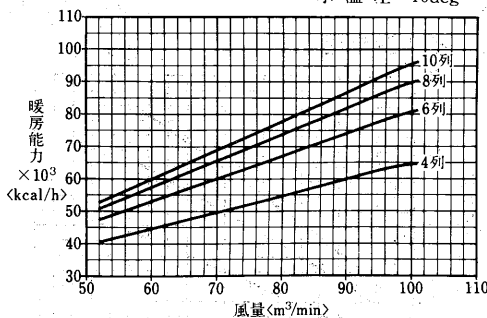

空気温度補正線図

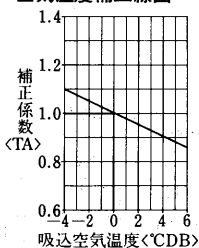

水温補正線図

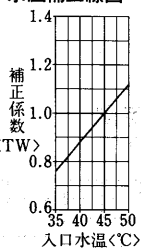

空気温度補正線図

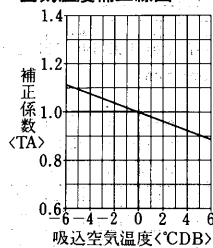

水温補正線図

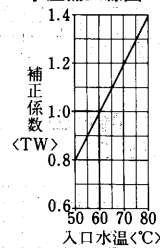

蒸気加熱コイル能力線図

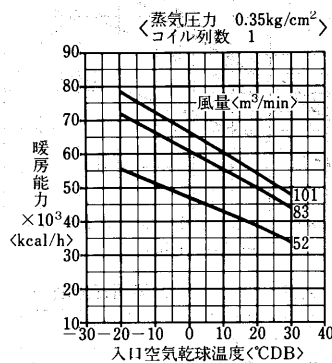

冷温水コイルの静圧損失〈濡れ面〉

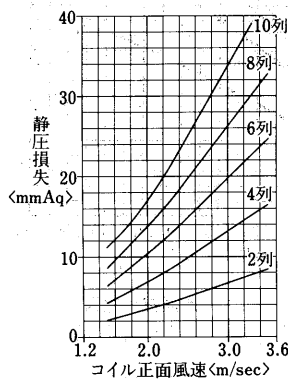

送風機能力線図

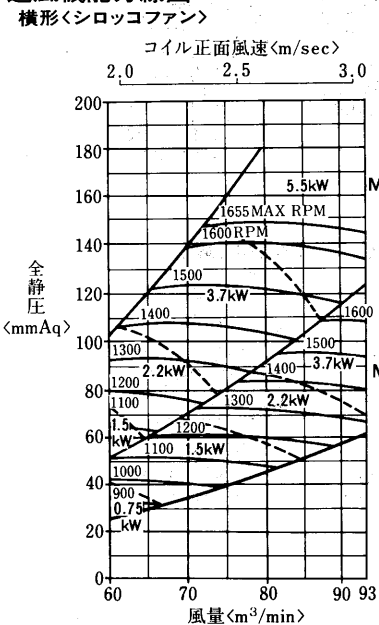

縦形シロッコファン

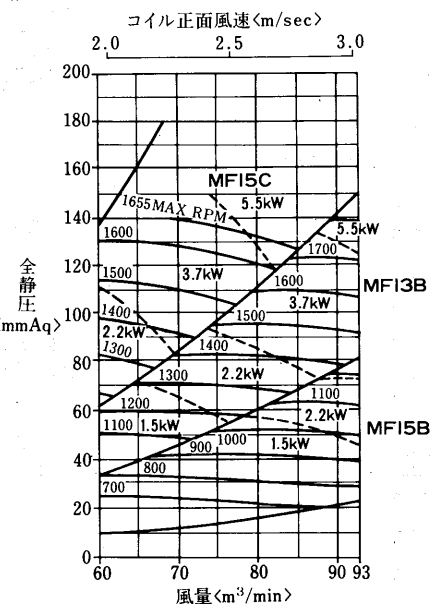

フィルタ、エリミネータの静圧損失

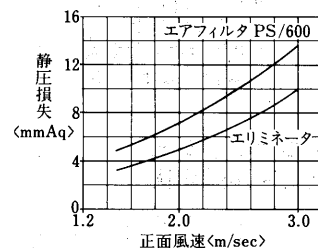

水頭損失線図

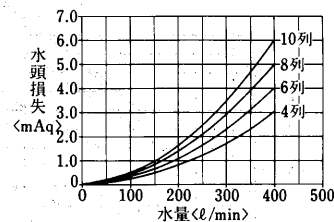

エアハンドリングユニット

AD-IOOMA<sub>2</sub>-H·V形  
冷温水コイル列数選定線図

(I) 標準

冷水コイル選定図

入口空気 27°CDB, 19.5°CWB  
冷水入口 7°C  
水温差 5deg

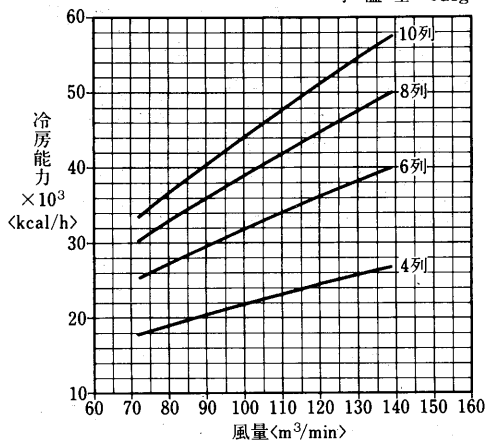

空気温度補正線図

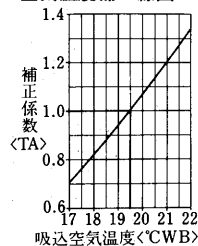

水温補正線図

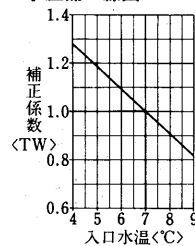

温水コイル選定図  
<温水45°C>

入口空気 15°CDB  
温水入口 45°C  
水温差 5deg

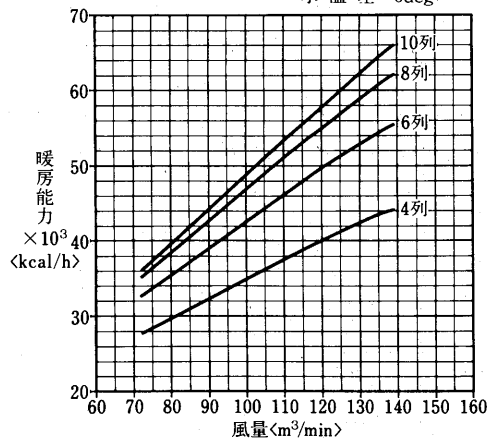

温水コイル選定図  
<温水60°C>

入口空気 15°CDB  
温水入口 60°C  
水温差 10deg

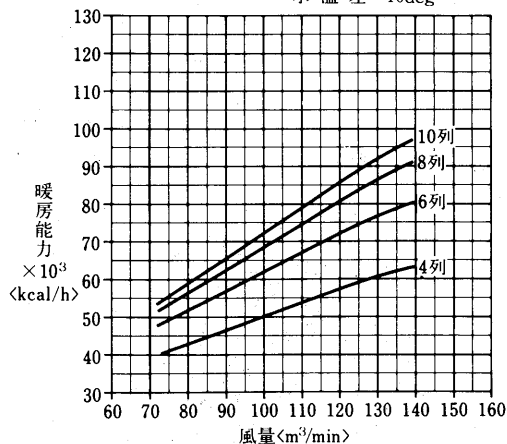

空気温度補正線図

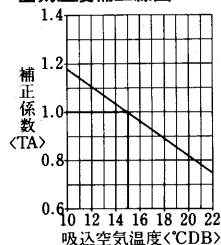

水温補正線図

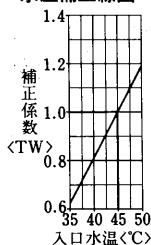

空気温度補正線図

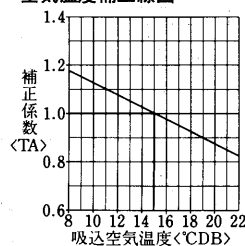

水温補正線図

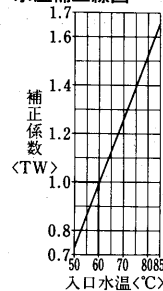

(II) オールフレッシュ  
冷水コイル選定図

入口空気 32°CDB, 27°CWB  
冷水入口 7°C  
水温差 5deg

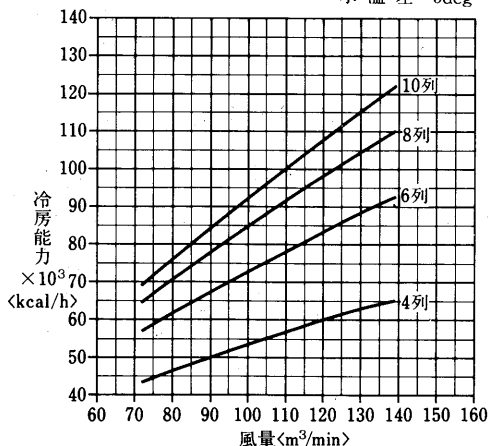

空気温度補正線図

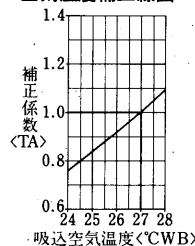

水温補正線図

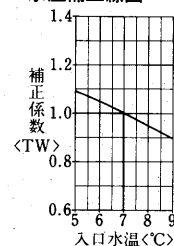

温水コイル選定図  
〈温水45℃〉

入口空気 0°CDB  
温水入口 45°C  
水温差 5deg

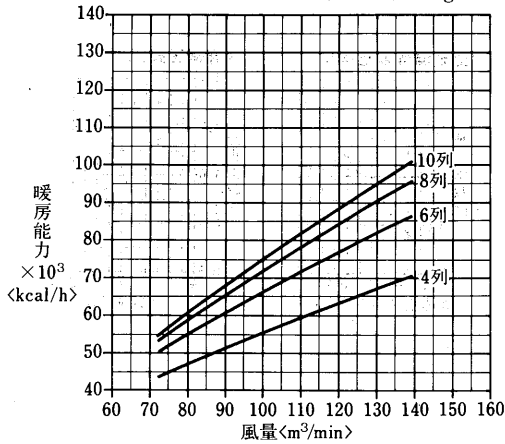

温水コイル選定図  
〈温水60℃〉

入口空気 0°CDB  
温水入口 60°C  
水温差 10deg

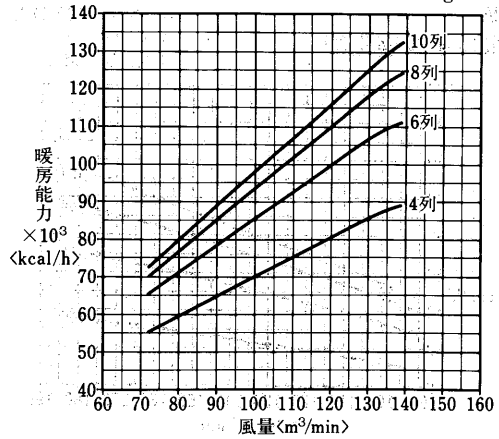

空気温度補正線図

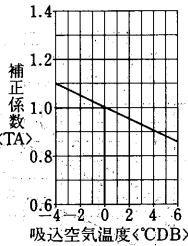

水温補正線図

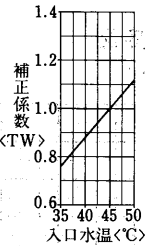

空気温度補正線図

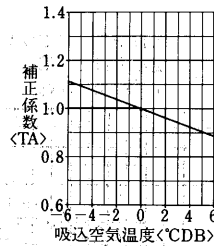

水温補正線図

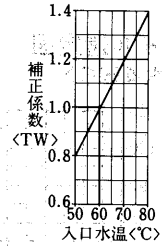

蒸気加熱コイル能力線図

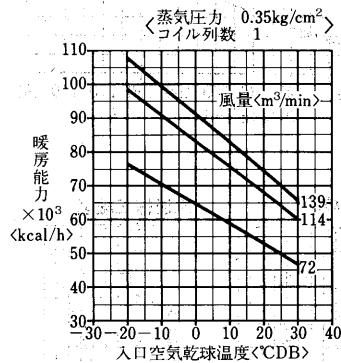

冷温水コイルの静圧損失〈濡れ面〉

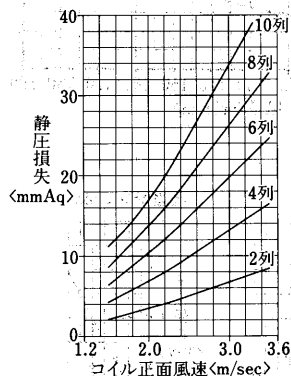

送風機能力線図

横形〈シロッコファン〉

コイル正面風速 (m/sec)  
2.0 2.5 3.0

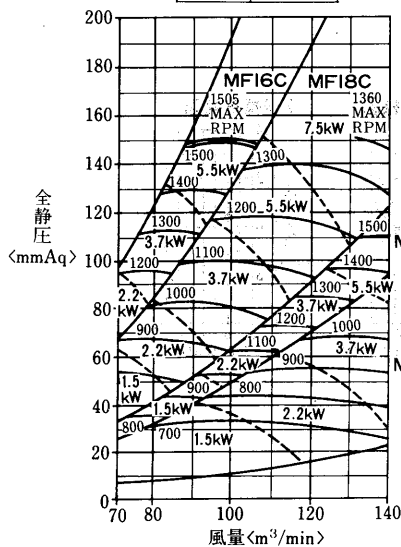

縦形〈シロッコファン〉

コイル正面風速 (m/sec)  
2.0 2.5 3.0

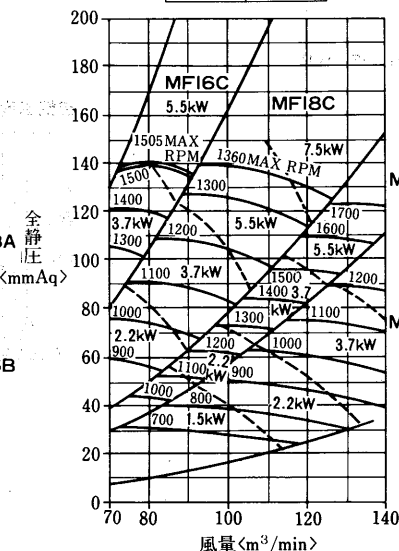

フィルタ、エリミネータの静圧損失

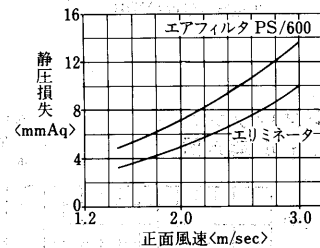

水頭損失線図

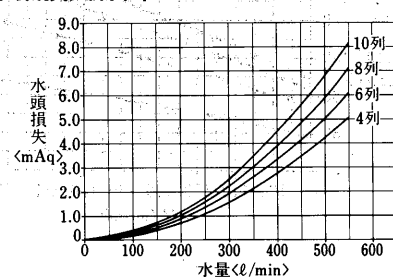

AD-150MA<sub>2</sub>-H·V形

冷温水コイル列数選定線図

(I)標準

冷水コイル選定図

入口空気 27°CDB, 19.5°CWB  
 冷水入口 7°C  
 水温差 5deg

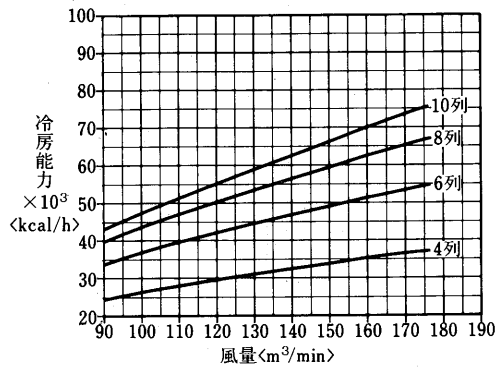

空気温度補正線図

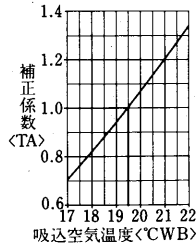

水温補正線図

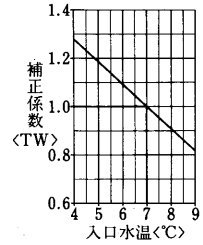

温水コイル選定図  
 <温水45°C>

入口空気 15°CDB  
 温水入口 45°C  
 水温差 5deg

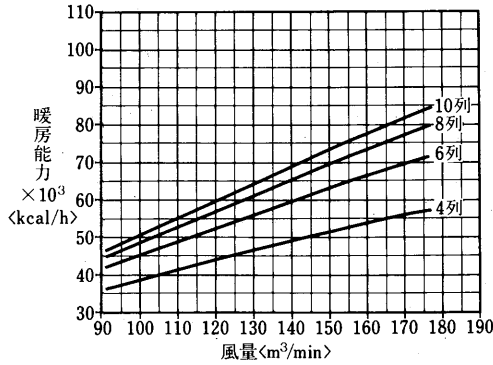

温水コイル選定図  
 <温水60°C>

入口空気 15°CDB  
 温水入口 60°C  
 水温差 10deg

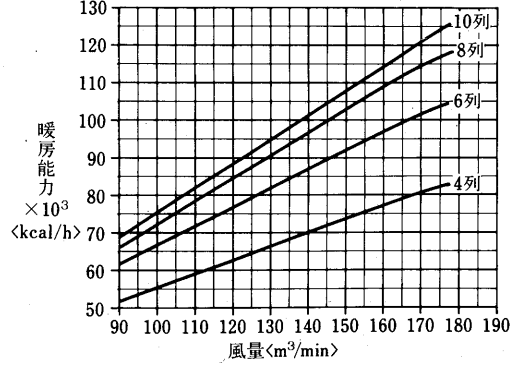

空気温度補正線図

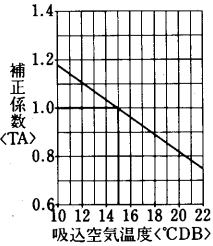

水温補正線図

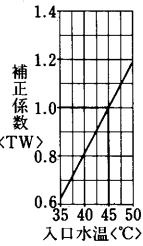

空気温度補正線図

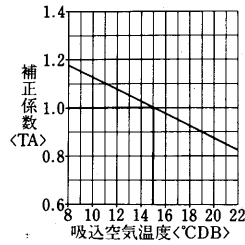

水温補正線図

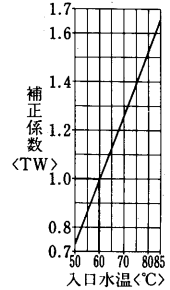

(II) オールフレッシュ  
 冷水コイル選定図

入口空気 32°CDB, 27°CWB  
 冷水入口 7°C  
 水温差 5deg

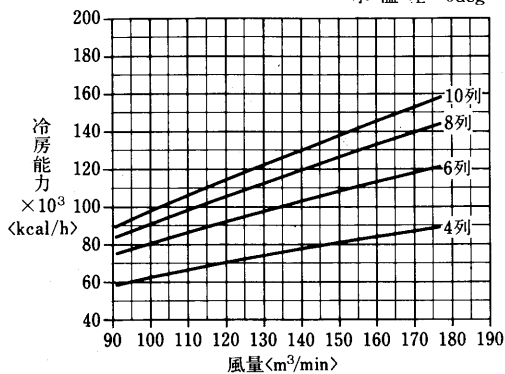

空気温度補正線図

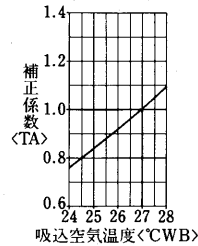

水温補正線図

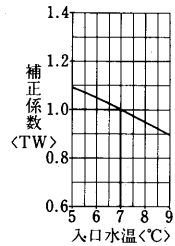

温水コイル選定図  
〈温水45℃〉

入口空気 0°CDB  
温水入口 45°C  
水温差 5deg

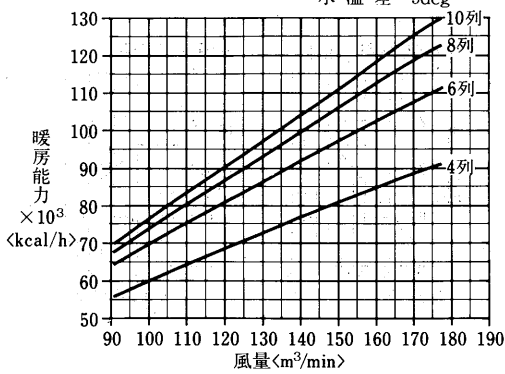

温水コイル選定図  
〈温水60℃〉

入口空気 0°CDB  
温水入口 60°C  
水温差 10deg

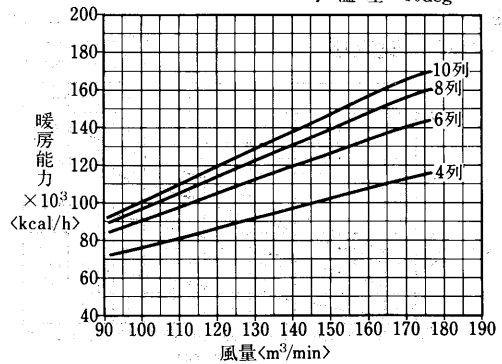

空気温度補正線図

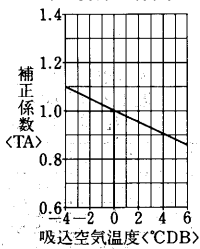

水温補正線図

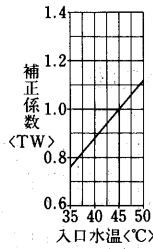

空気温度補正線図

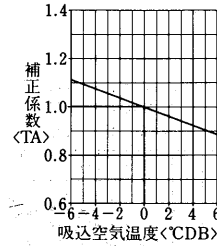

水温補正線図

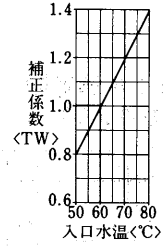

蒸気加熱コイル能力線図

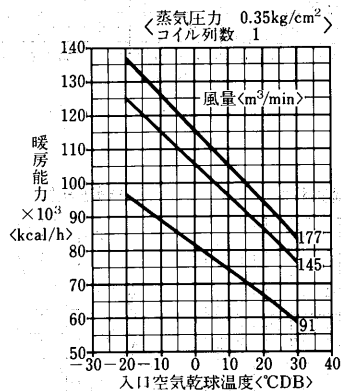

冷温水コイルの静圧損失〈濡れ面〉

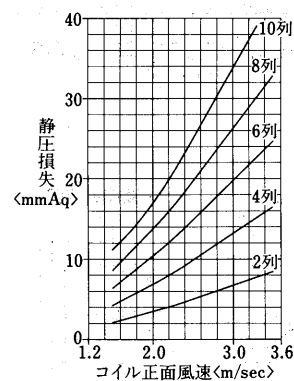

送風機能力線図

横形〈シロッコファン〉

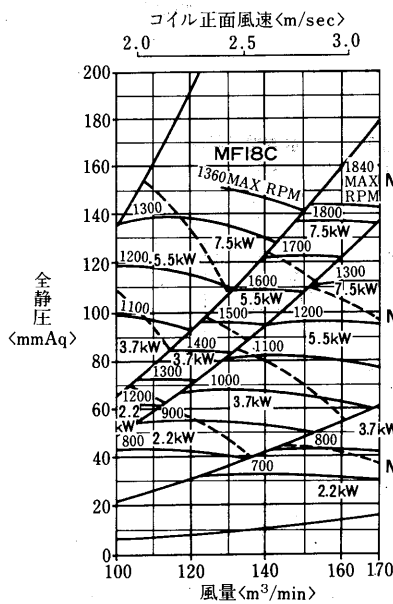

縦形〈シロッコファン〉

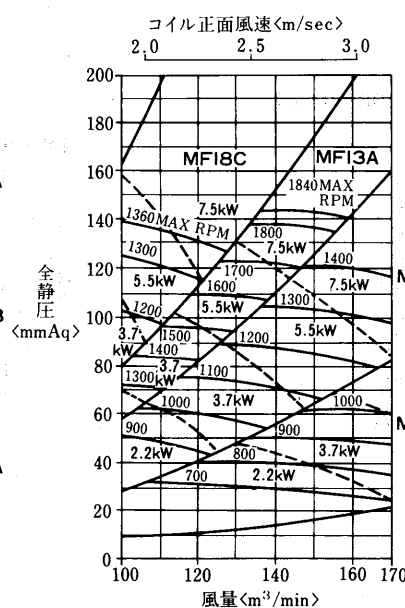

フィルタ、エリミネータの静圧損失

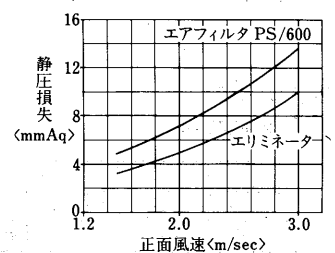

水頭損失線図

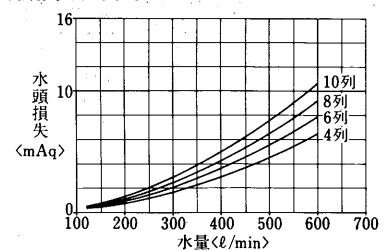

エアハンドリングユニット



AD-180MA<sub>2</sub>-H·V形  
冷温水コイル列数選定線図  
(I)標準

冷水コイル選定図

入口空気 27°CDB, 19.5°CWB  
冷水入口 7°C  
水温差 5deg

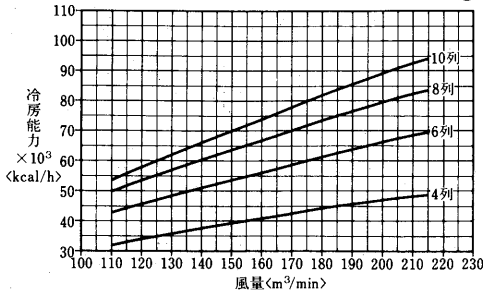

空気温度補正線図

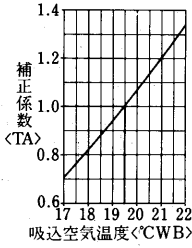

水温補正線図

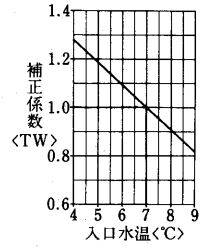

温水コイル選定図  
<温水45°C>

入口空気 15°CDB  
温水入口 45°C  
水温差 5deg

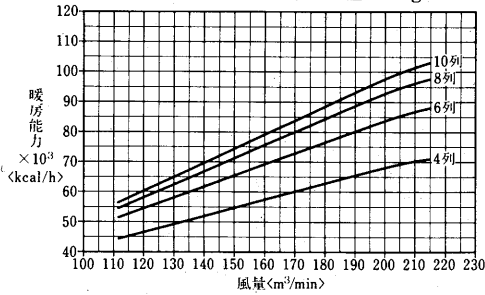

温水コイル選定図  
<温水60°C>

入口空気 15°CDB  
温水入口 60°C  
水温差 10deg

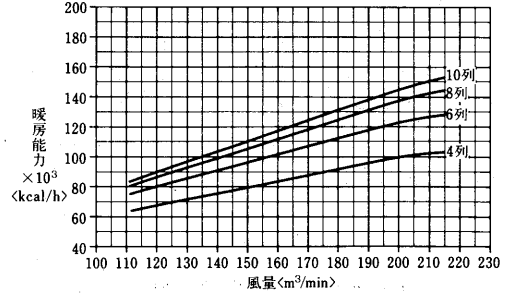

空気温度補正線図

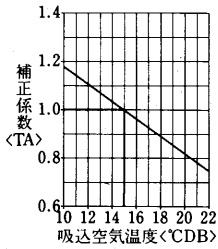

水温補正線図

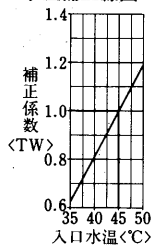

空気温度補正線図

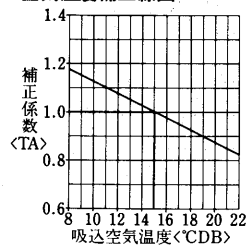

水温補正線図

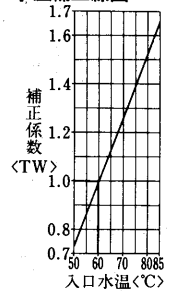

(II) オールフレッシュ  
冷水コイル選定図

入口空気 32°CDB, 27°CWB  
冷水入口 7°C  
水温差 5deg

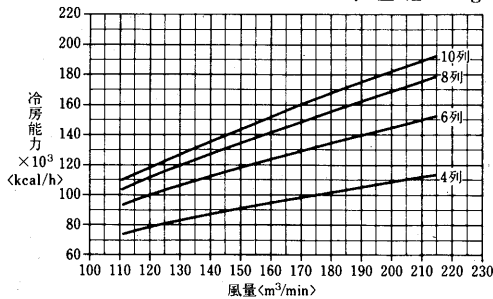

空気温度補正線図

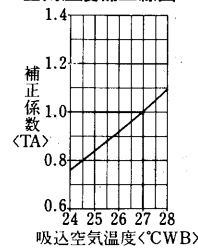

水温補正線図

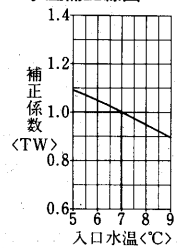

温水コイル選定図  
〈温水45℃〉

入口空気 0°CDB  
温水入口 45°C  
水温差 5deg

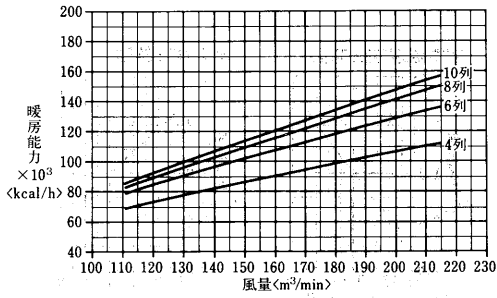

温水コイル選定図  
〈温水60℃〉

入口空気 0°CDB  
温水入口 60°C  
水温差 10deg

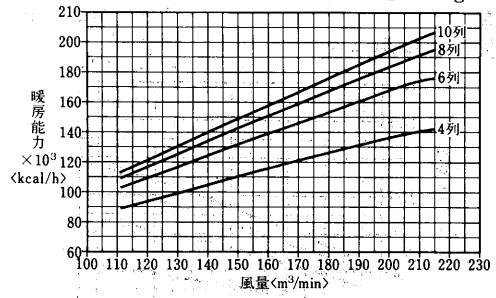

空気温度補正線図

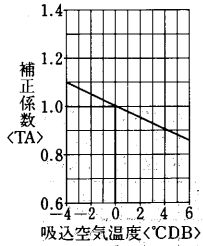

水温補正線図

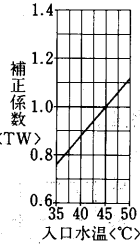

空気温度補正線図

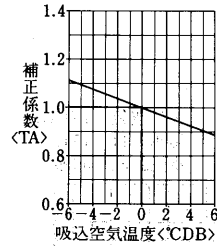

水温補正線図

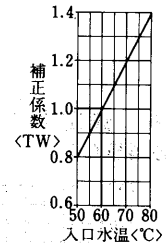

蒸気加熱コイル能力線図

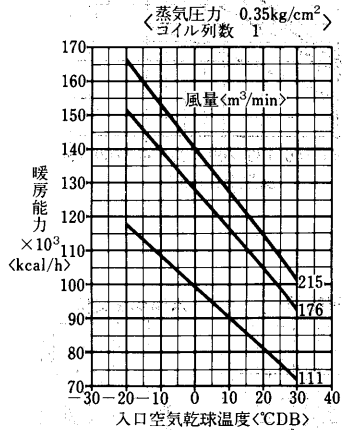

冷温水コイルの静圧損失〈濡れ面〉

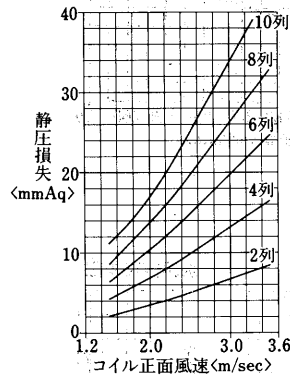

送風機能力線図

横形〈シロッコファン〉

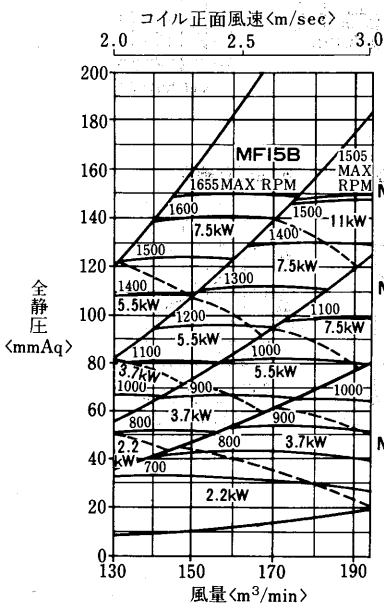

縦形〈シロッコファン〉

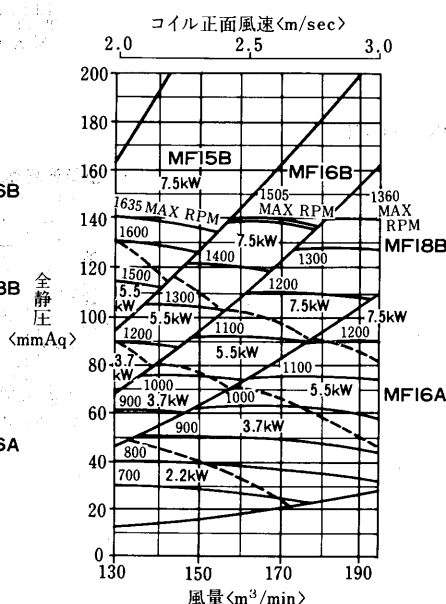

フィルタ、エリミネータの静圧損失

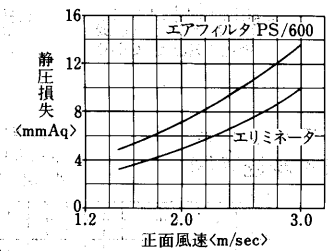

水頭損失線図

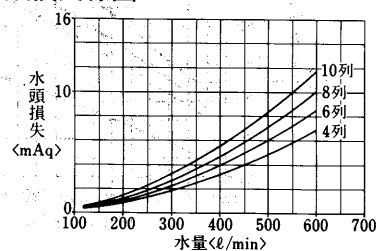

エアハンドリングユニット

AD-200MA<sub>2</sub>-H·V形

冷温水コイル列数選定線図

(I) 標準

冷水コイル選定図

入口空気 27°CDB, 19.5°CWB  
 冷水入口 7°C  
 水温差 5deg

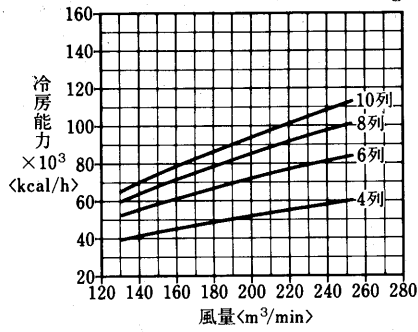

空気温度補正線図

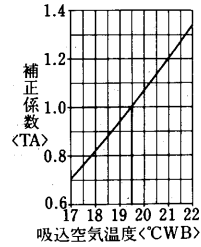

水温補正線図

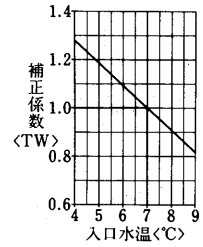

温水コイル選定図  
 <温水45°C>

入口空気 15°CDB  
 温水入口 45°C  
 水温差 5deg

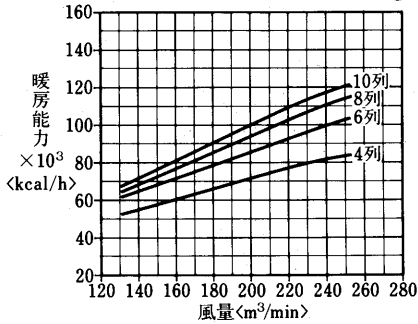

温水コイル選定図  
 <温水60°C>

入口空気 15°CDB  
 温水入口 60°C  
 水温差 10deg

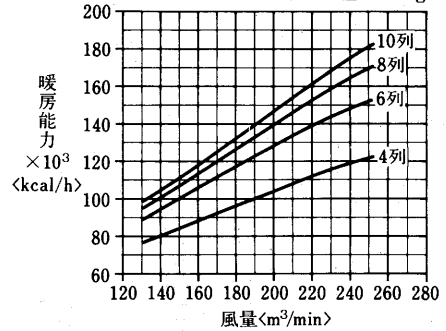

空気温度補正線図

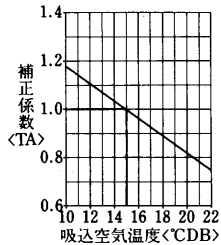

水温補正線図

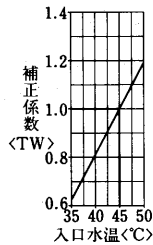

空気温度補正線図

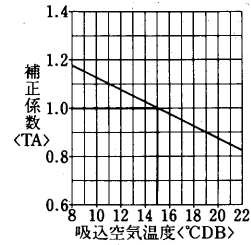

水温補正線図

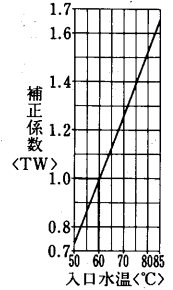

(II) オールフレッシュ  
 冷水コイル選定図

入口空気 32°CDB, 27°CWB  
 冷水入口 7°C  
 水温差 5deg

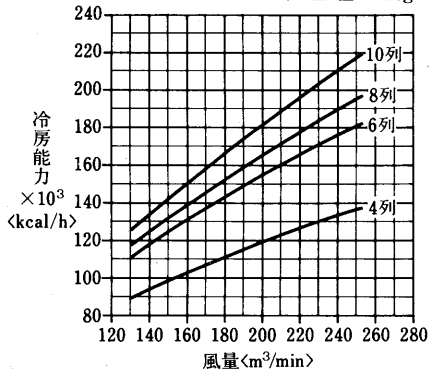

空気温度補正線図

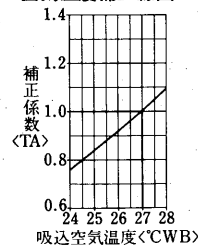

水温補正線図

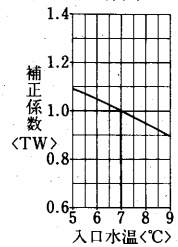

温水コイル選定図  
〈温水45℃〉

入口空気 0°CDB  
温水入口 45°C  
水温差 5deg

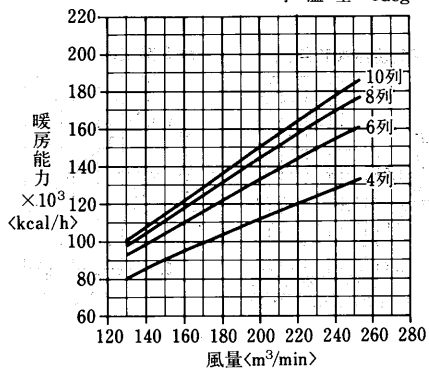

温水コイル選定図  
〈温水60℃〉

入口空気 0°CDB  
温水入口 60°C  
水温差 10deg

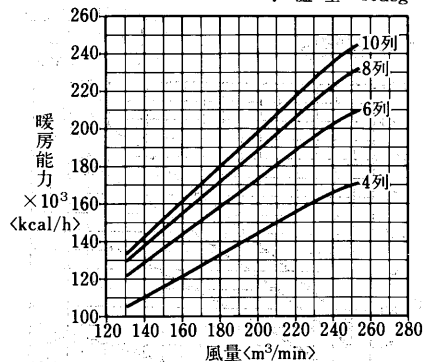

空気温度補正線図

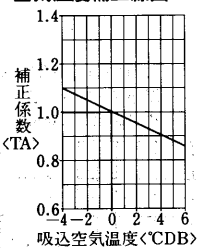

水温補正線図

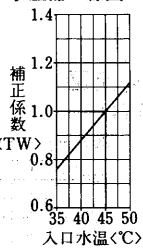

空気温度補正線図

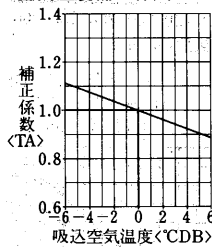

水温補正線図

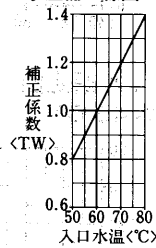

蒸気加熱コイル能力線図

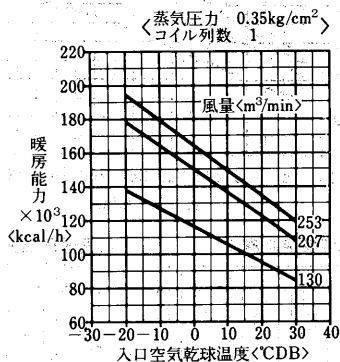

冷温水コイルの静圧損失<濡れ面>

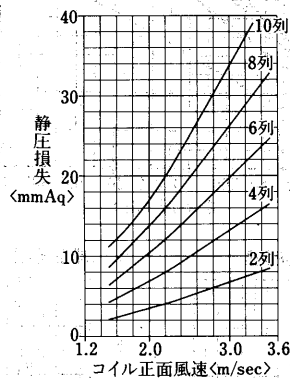

送風機能力線図

横形<シロッコファン>

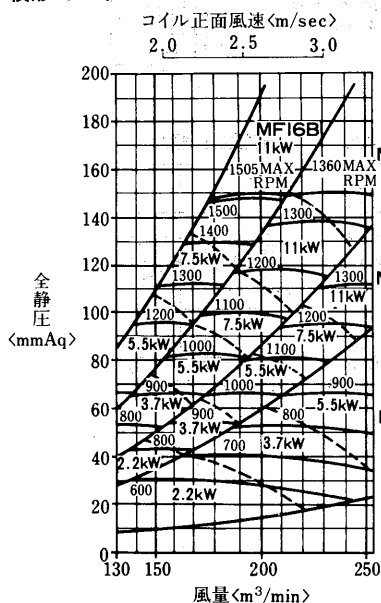

縦形<シロッコファン>

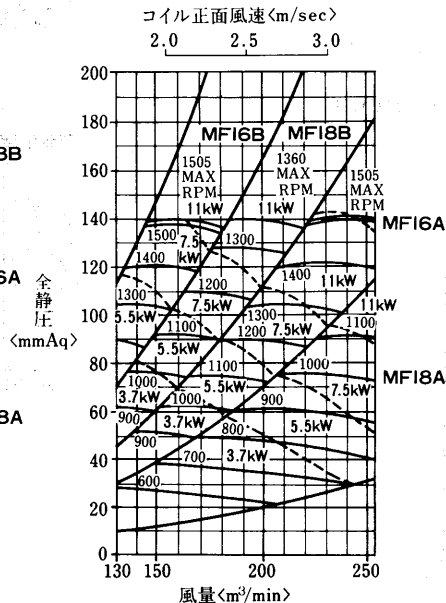

フィルタ、エリミネータの静圧損失

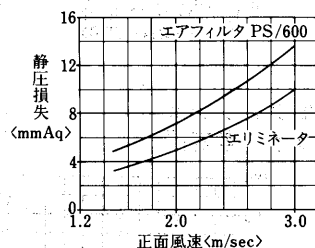

水頭損失線図

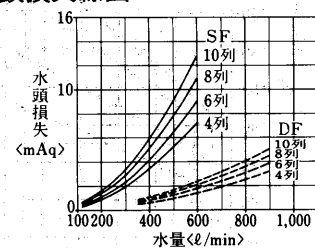

エアハンドリングユニット

AD-240MA<sub>2</sub>-H·V形  
冷温水コイル列数選定線図  
(I)標準  
冷水コイル選定図

入口空気 27°CDB, 19.5°CWB  
冷水入口 7°C  
水温差 5deg

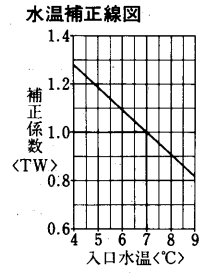
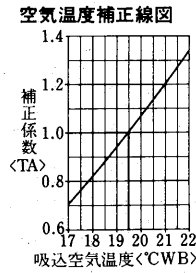
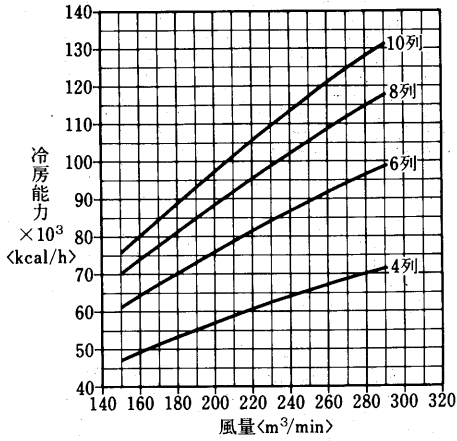

温水コイル選定図  
<温水45°C>

入口空気 15°CDB  
温水入口 45°C  
水温差 5deg

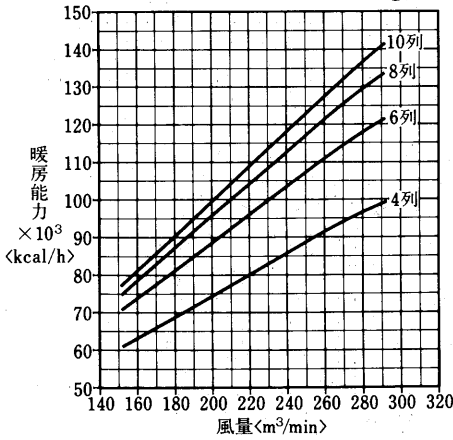

温水コイル選定図  
<温水60°C>

入口空気 15°CDB  
温水入口 60°C  
水温差 10deg

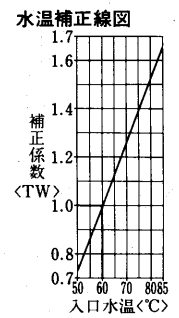
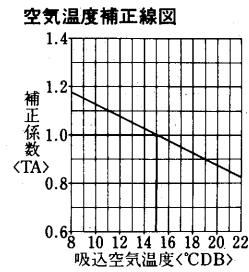
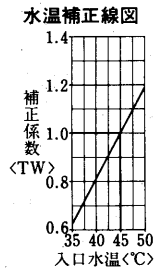
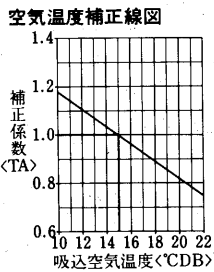
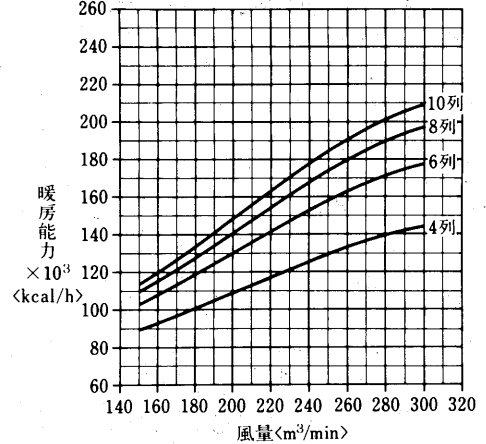

(II) オールフレッシュ  
冷水コイル選定図

入口空気 32°CDB, 27°CWB  
冷水入口 7°C  
水温差 5deg

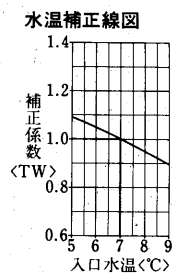
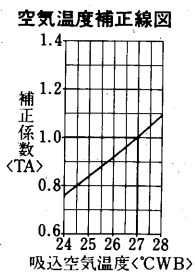
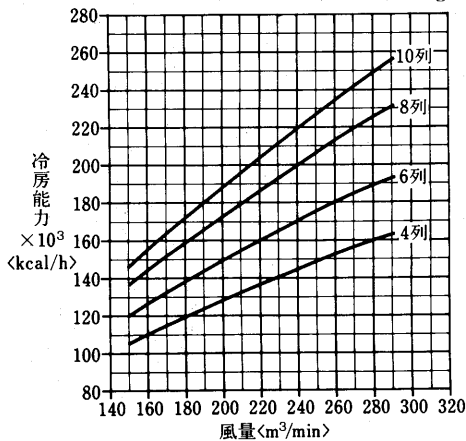

温水コイル選定図  
〈温水45℃〉

入口空気 0°CDB  
温水入口 45°C  
水温差 5deg

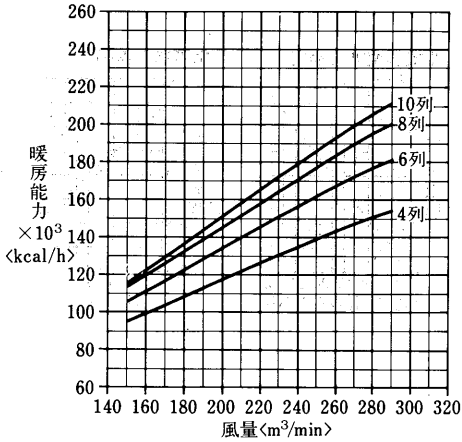

空気温度補正線図

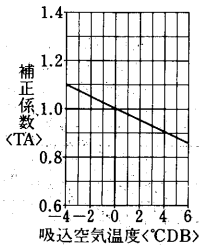

水温補正線図

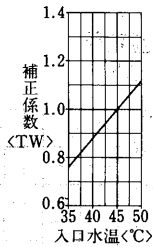

温水コイル選定図  
〈温水60℃〉

入口空気 0°CDB  
温水入口 60°C  
水温差 10deg

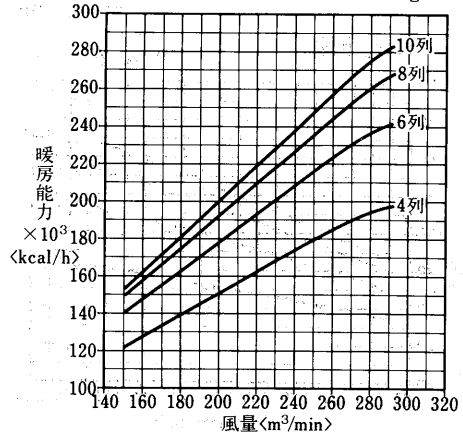

空気温度補正線図

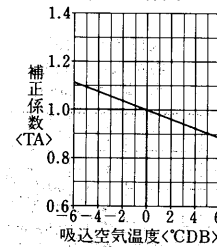

水温補正線図

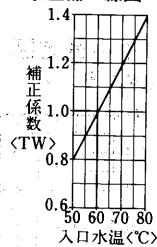

蒸気加熱コイル能力線図

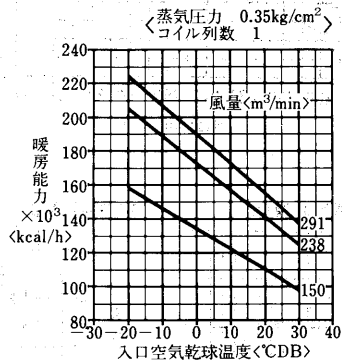

冷温水コイルの静圧損失〈濡れ面〉

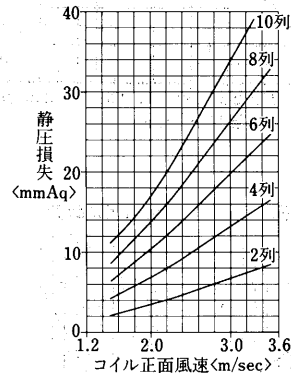

送風機能力線図  
横形〈シロッコファン〉

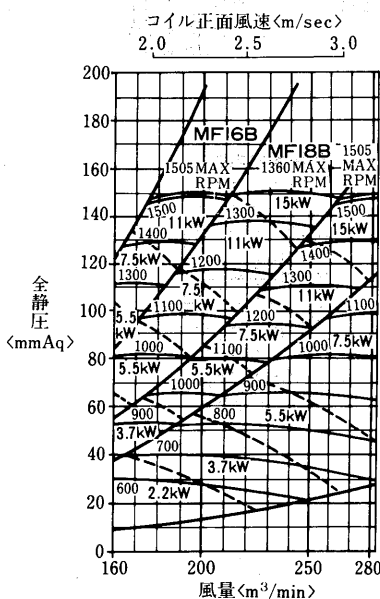

縦形〈シロッコファン〉

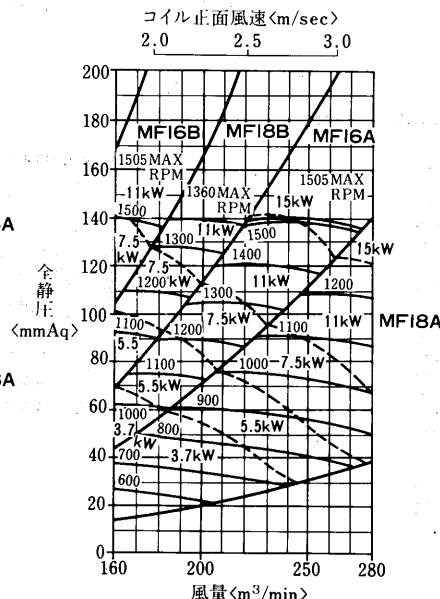

フィルタ、エリミネータの静圧損失

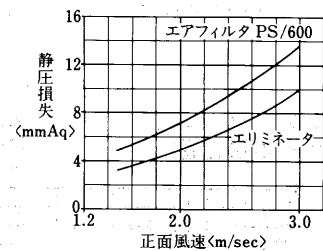

水頭損失線図

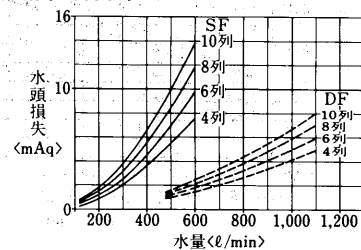

エアハンドリングユニット

AD-270MA<sub>2</sub>-H·V形  
冷温水コイル列数選定線図  
(I)標準

冷水コイル選定図

入口空気 27°CDB, 19.5°CWB  
冷水入口 7°C  
水温差 5deg

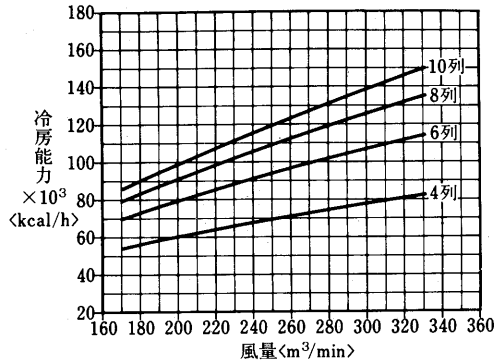

空気温度補正線図

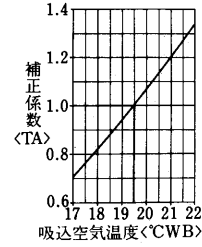

水温補正線図

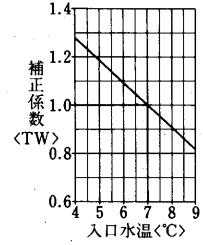

温水コイル選定図  
<温水45°C>

入口空気 15°CDB  
温水入口 45°C  
水温差 5deg

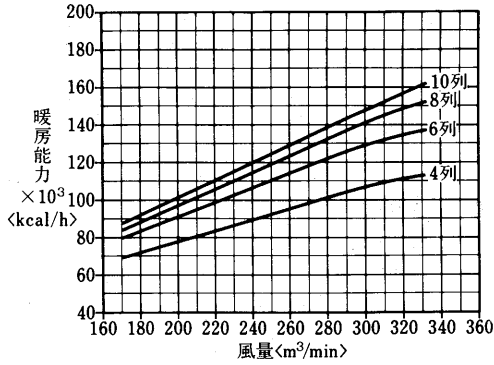

温水コイル選定図  
<温水60°C>

入口空気 15°CDB  
温水入口 60°C  
水温差 10deg

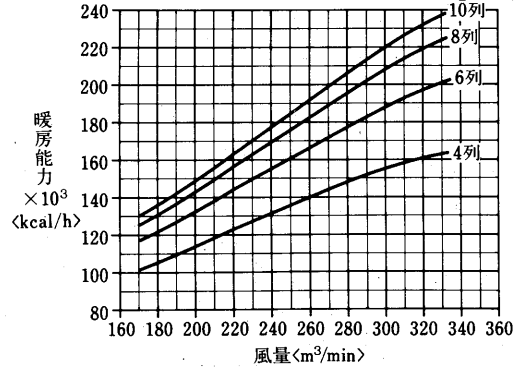

空気温度補正線図

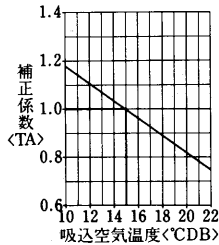

水温補正線図

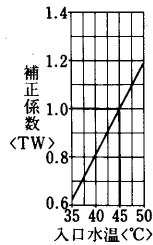

空気温度補正線図

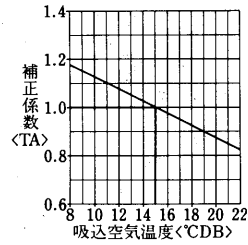

水温補正線図

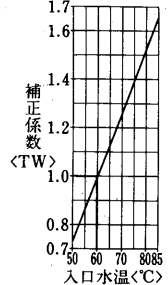

(II) オールフレッシュ  
冷水コイル選定図

入口空気 32°CDB, 27°CWB  
冷水入口 7°C  
水温差 5deg

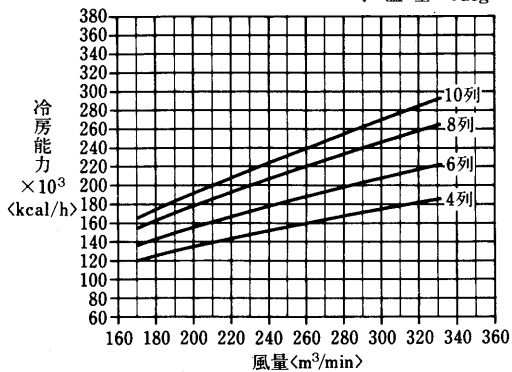

空気温度補正線図

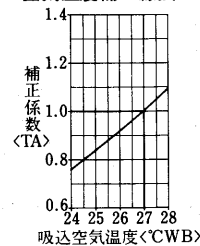

水温補正線図

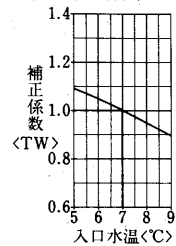

温水コイル選定図  
〈温水45℃〉

入口空気 0°CDB  
温水入口 45°C  
水温差 5deg

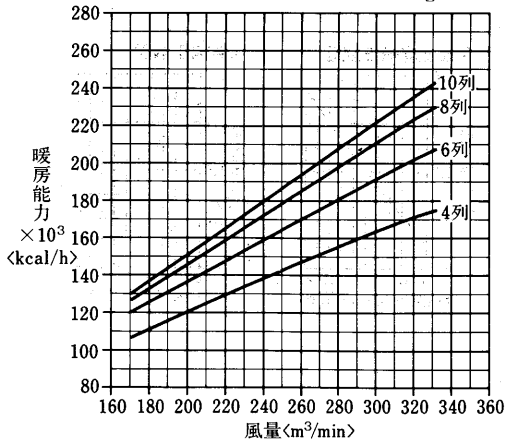

温水コイル選定図  
〈温水60℃〉

入口空気 0°CDB  
温水入口 60°C  
水温差 10deg

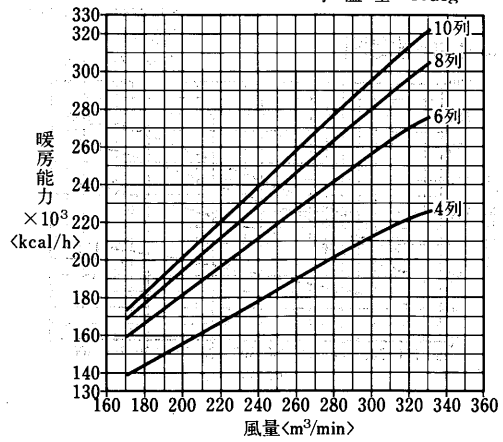

空気温度補正線図

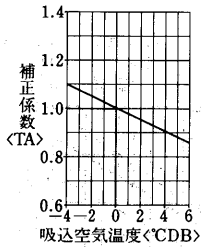

水温補正線図

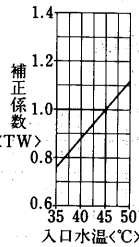

空気温度補正線図

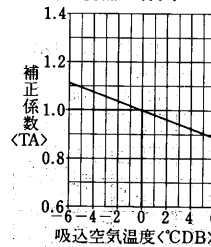

水温補正線図

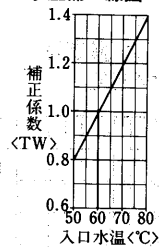

蒸気加熱コイル能力線図

蒸気圧力 0.35kg/cm<sup>2</sup>  
コイル列数 1

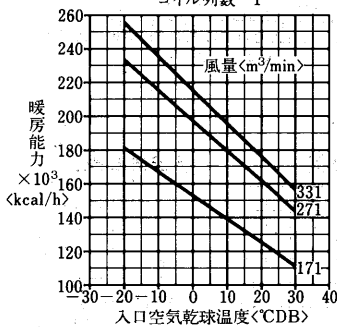

冷温水コイルの静圧損失<濡れ面>

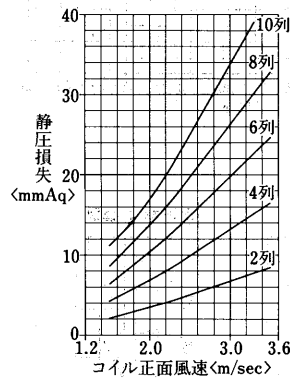

送風機能力線図

横形<シロッコファン>

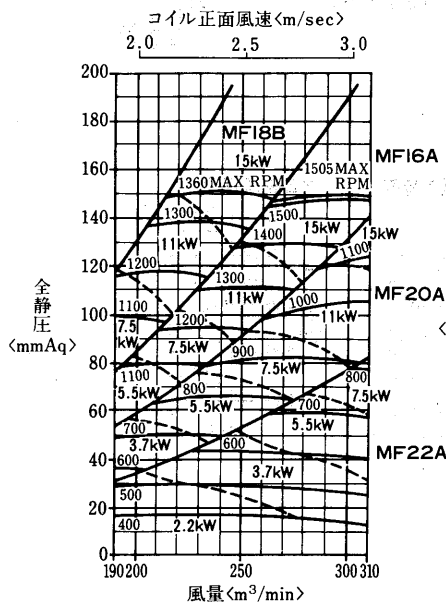

縦形<シロッコファン>

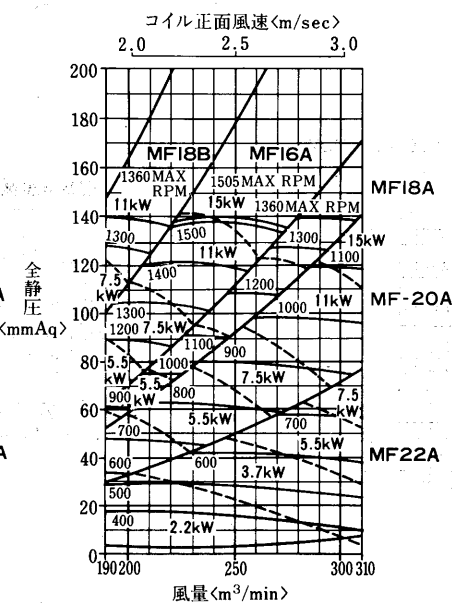

フィルタ, エリミネータの静圧損失

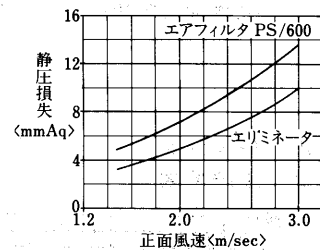

水頭損失線図

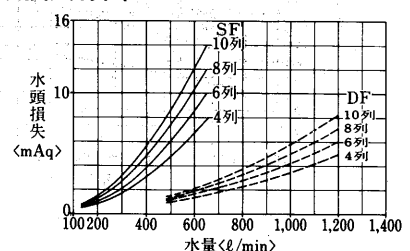

エアハンドリングユニット



AD-300MA<sub>2</sub>-H·V形  
冷温水コイル列数選定線図  
(I)標準

冷水コイル選定図

入口空気 27°CDB, 19.5°CWB  
冷水入口 7°C  
水温差 5deg

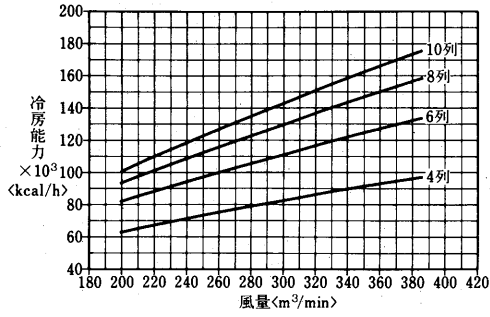

空気温度補正線図

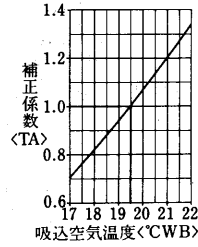

水温補正線図

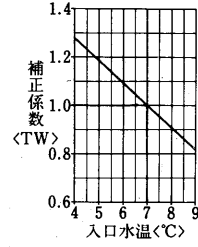

温水コイル選定図  
<温水45°C>

入口空気 15°CDB  
温水入口 45°C  
水温差 5deg

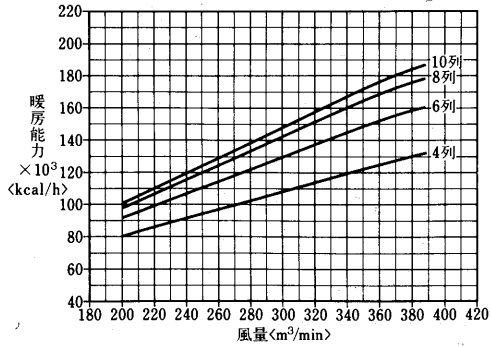

温水コイル選定図  
<温水60°C>

入口空気 15°CDB  
温水入口 60°C  
水温差 10deg

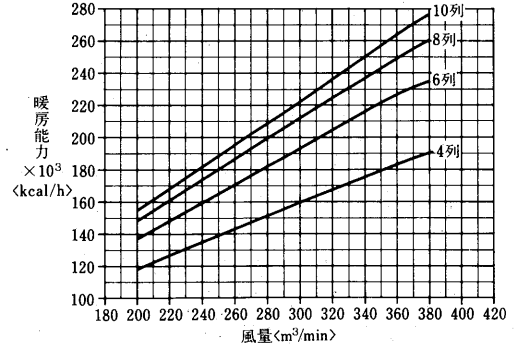

空気温度補正線図

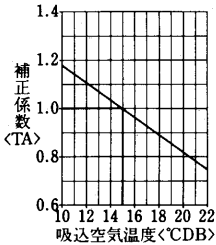

水温補正線図

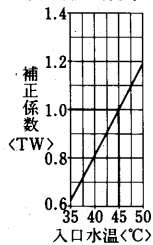

空気温度補正線図

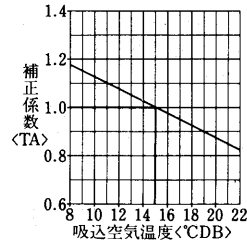

水温補正線図

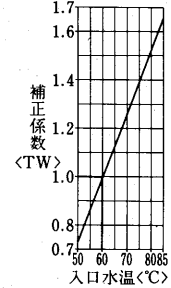

(II) オールフレッシュ  
冷水コイル選定図

入口空気 32°CDB, 27°CWB  
冷水入口 7°C  
水温差 5deg

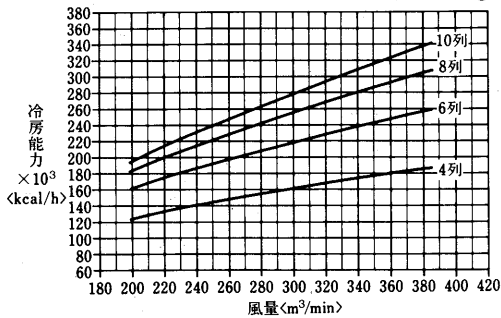

空気温度補正線図

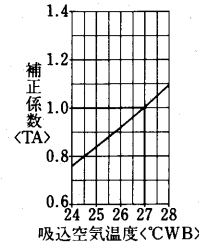

水温補正線図

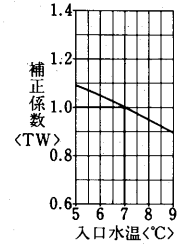

温水コイル選定図  
〈温水45℃〉

入口空気 0°CDB  
温水入口 45°C  
水温差 5deg

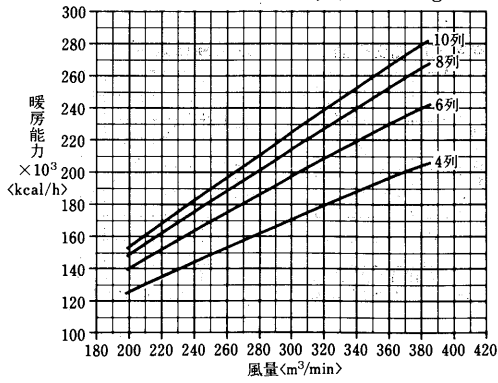

温水コイル選定図  
〈温水60℃〉

入口空気 0°CDB  
温水入口 60°C  
水温差 10deg

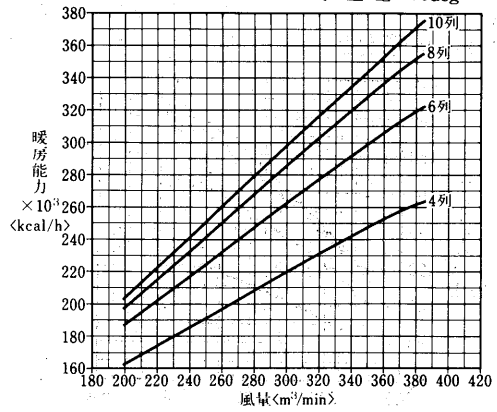

空気温度補正線図

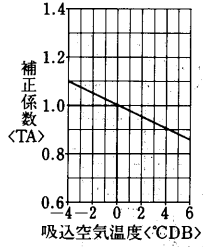

水温補正線図

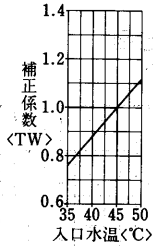

空気温度補正線図

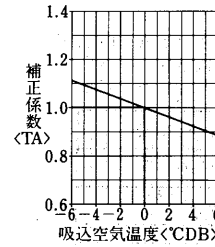

水温補正線図

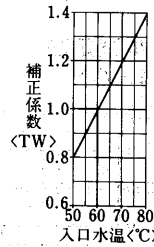

蒸気加熱コイル能力線図

蒸気圧力 0.35kg/cm<sup>2</sup>  
コイル列数 1

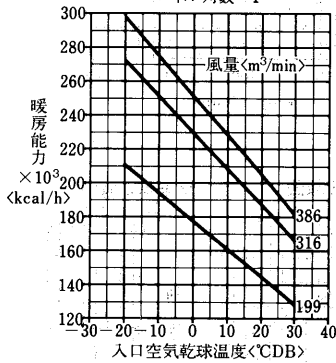

冷温水コイルの静圧損失<濡れ面>

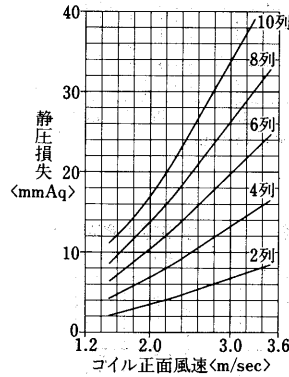

送風機能力線図

横形<シロッコファン>

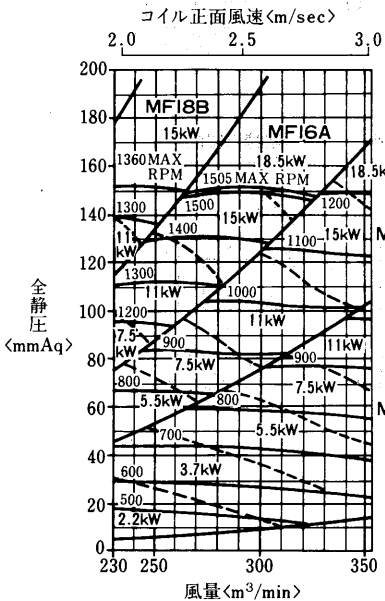

縦形<シロッコファン>

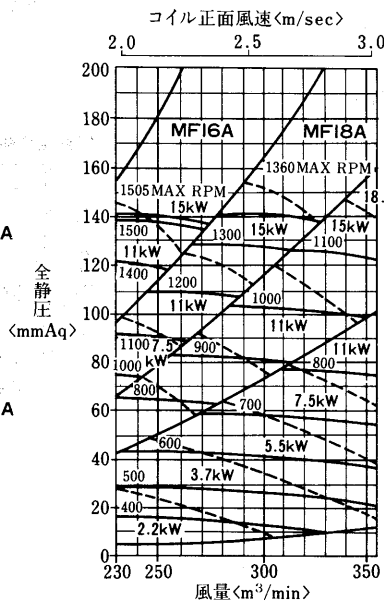

フィルタ, エリミネータの静圧損失

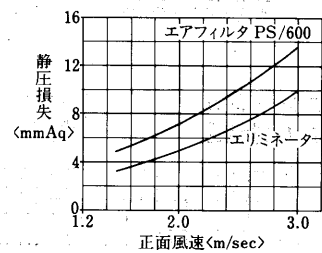

水頭損失線図

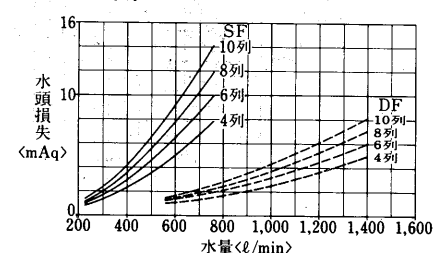

エアハンドリングユニット

AD-380MA<sub>2</sub>-H·V形  
冷温水コイル列数選定線図  
(I)標準

冷水コイル選定図

入口空気 27°CDB, 19.5°CWB  
冷水入口 7°C  
水温差 5deg

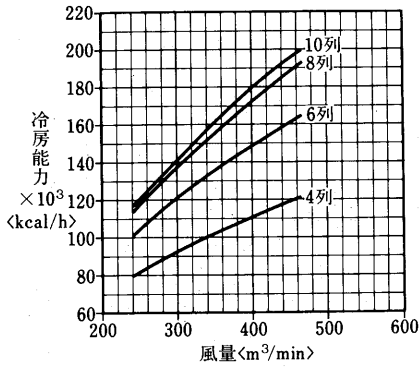

空気温度補正線図

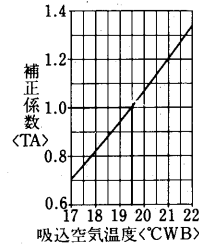

水温補正線図

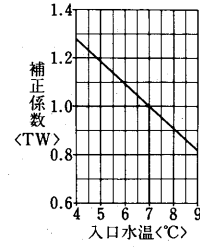

温水コイル選定図  
<温水45°C>

入口空気 15°CDB  
温水入口 45°C  
水温差 5deg

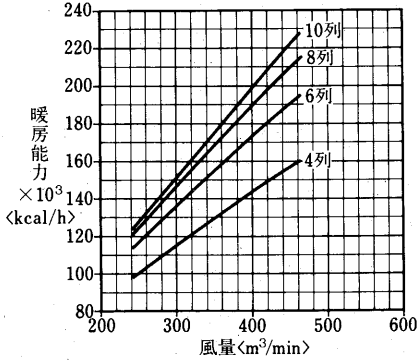

温水コイル選定図  
<温水60°C>

入口空気 15°CDB  
温水入口 60°C  
水温差 10deg

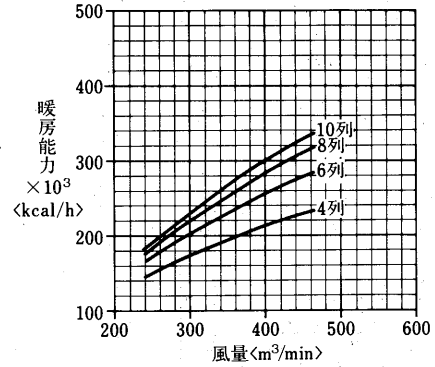

空気温度補正線図

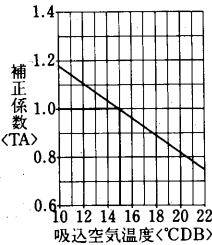

水温補正線図

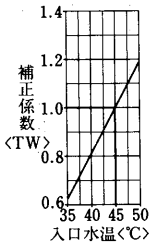

空気温度補正線図

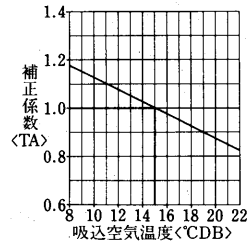

水温補正線図

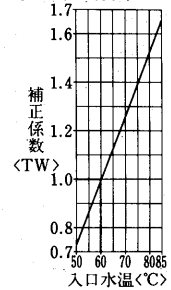

(II) オールフレッシュ  
冷水コイル選定図

入口空気 32°CDB, 27°CWB  
冷水入口 7°C  
水温差 5deg

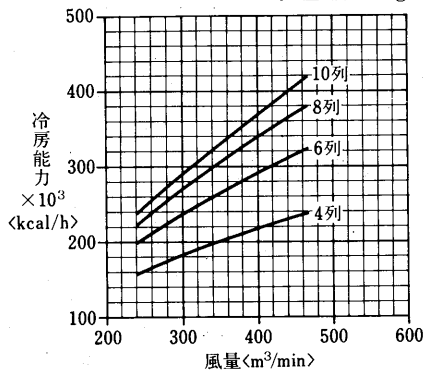

空気温度補正線図

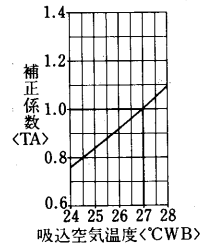

水温補正線図

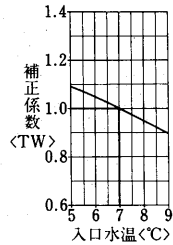

温水コイル選定図  
〈温水45℃〉

入口空気 0°CDB  
温水入口 45°C  
水温差 5deg

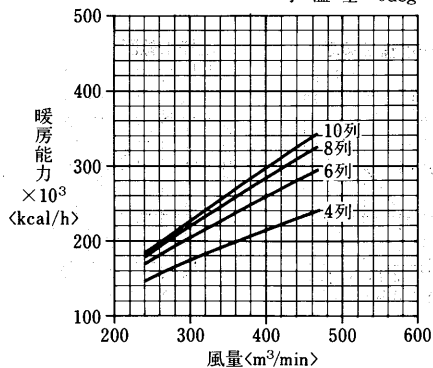

温水コイル選定図  
〈温水60℃〉

入口空気 0°CDB  
温水入口 60°C  
水温差 10deg

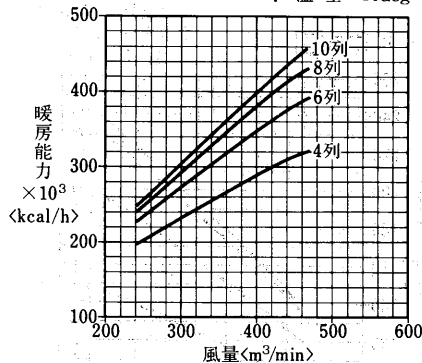

空気温度補正線図

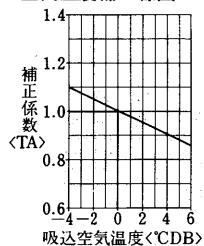

水温補正線図

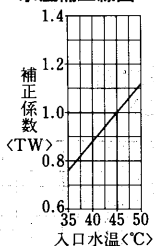

空気温度補正線図

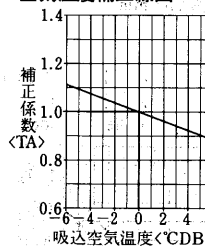

水温補正線図

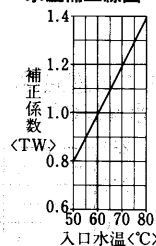

蒸気加熱コイル能力線図

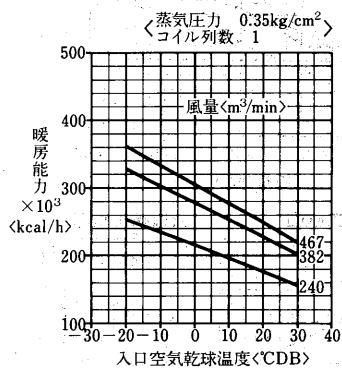

冷温水コイルの静圧損失〈濡れ面〉

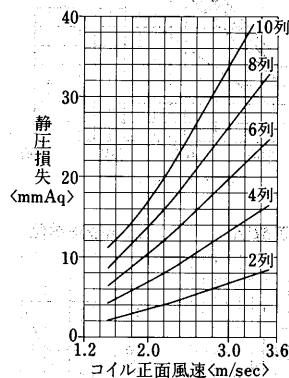

送風機能力線図

横形〈シロッコファン〉

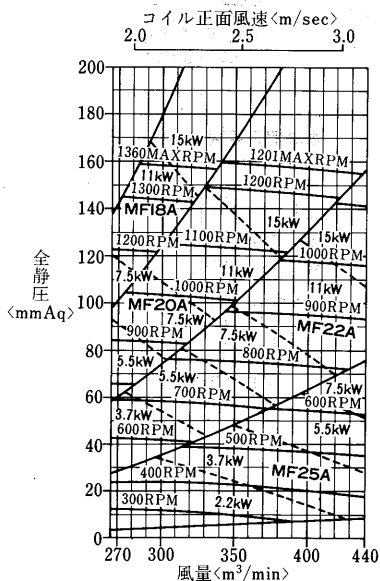

縦形〈シロッコファン〉

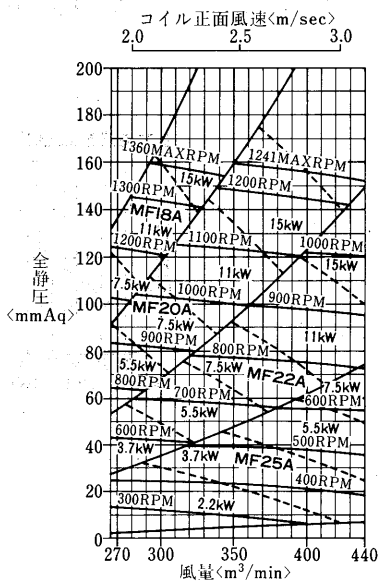

フィルタ、エリミネータの静圧損失

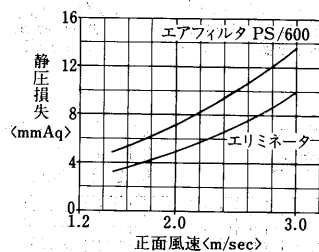

水頭損失線図

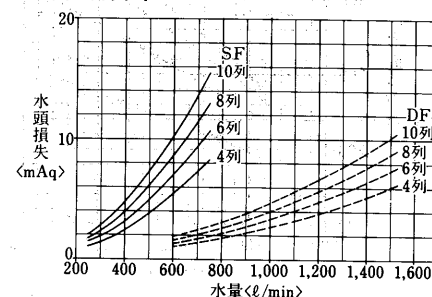

エアハンドリングユニット

AD-450MA<sub>2</sub>-H·V形

冷温水コイル列数選定線図

(I) 標準

冷水コイル選定図

入口空気 27°CDB, 19.5°CWB  
 冷水入口 7°C  
 水温差 5deg

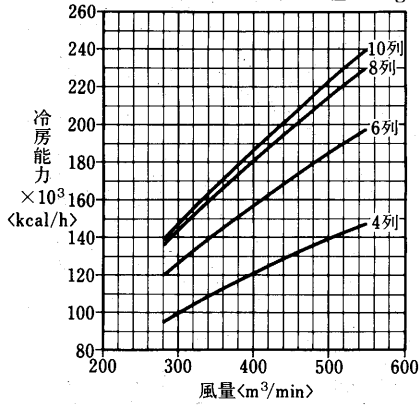

空気温度補正線図

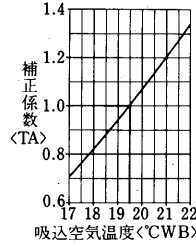

水温補正線図

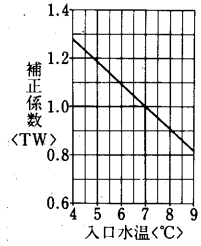

温水コイル選定図  
 <温水45°C>

入口空気 15°CDB  
 温水入口 45°C  
 水温差 5deg

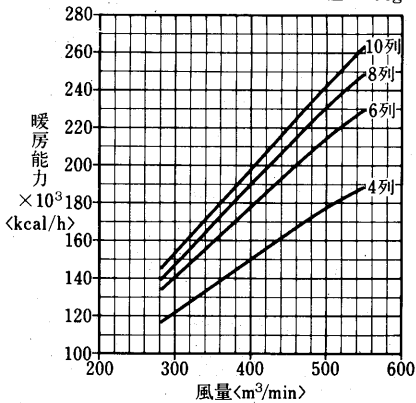

温水コイル選定図  
 <温水60°C>

入口空気 15°CDB  
 温水入口 60°C  
 水温差 10deg

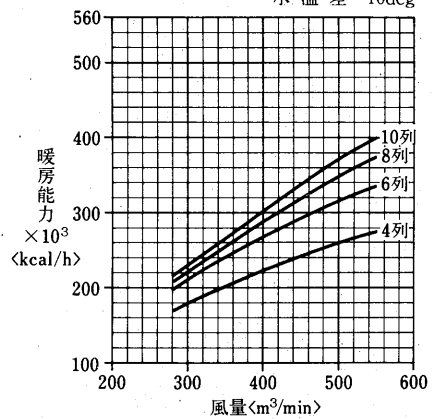

空気温度補正線図

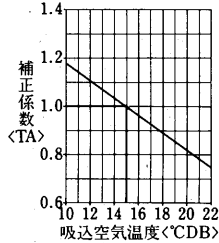

水温補正線図

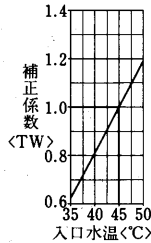

空気温度補正線図

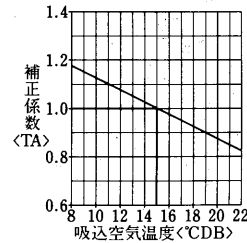

水温補正線図

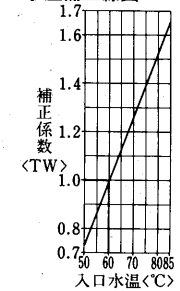

(II) オールフレッシュ  
 冷水コイル選定図

入口空気 32°CDB, 27°CWB  
 冷水入口 7°C  
 水温差 5deg

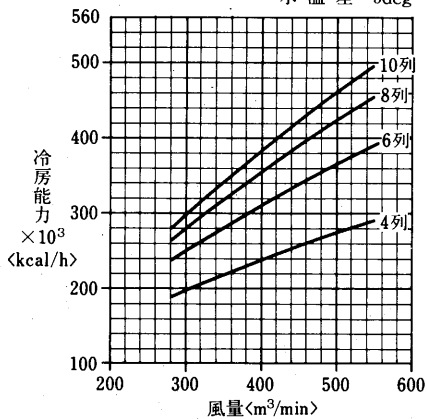

空気温度補正線図

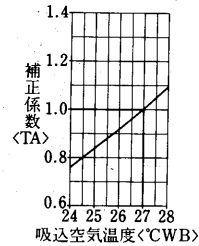

水温補正線図

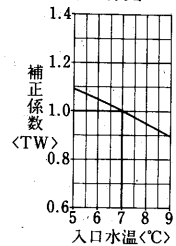

温水コイル選定図  
〈温水45℃〉

入口空気 0°CDB  
温水入口 45°C  
水温差 5deg

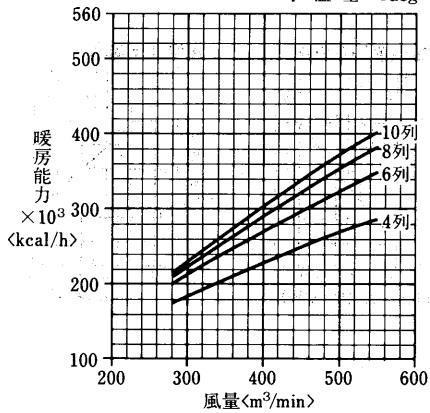

温水コイル選定図  
〈温水60℃〉

入口空気 0°CDB  
温水入口 60°C  
水温差 10deg

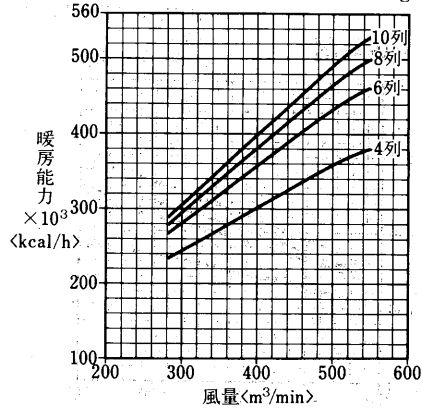

空気温度補正線図

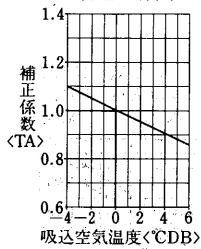

水温補正線図

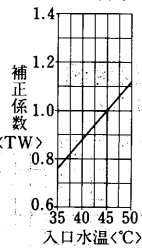

空気温度補正線図

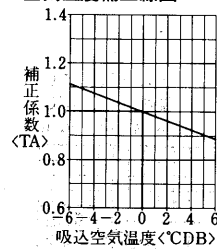

水温補正線図

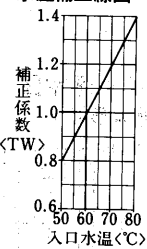

蒸気加熱コイル能力線図

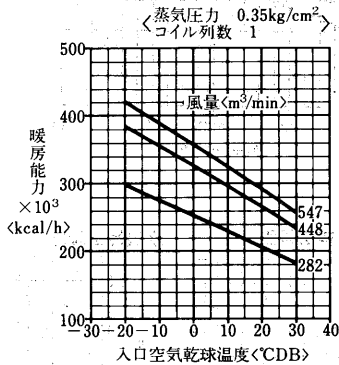

冷温水コイルの静圧損失〈濡れ面〉

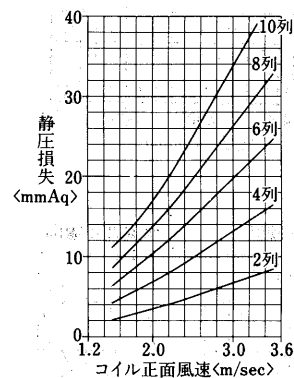

送風機能力線図

横形〈シロッコファン〉

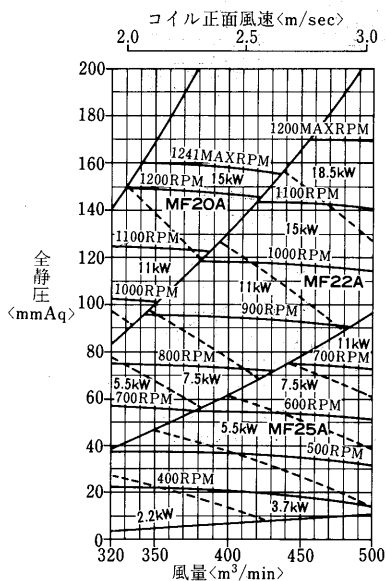

縦形〈シロッコファン〉

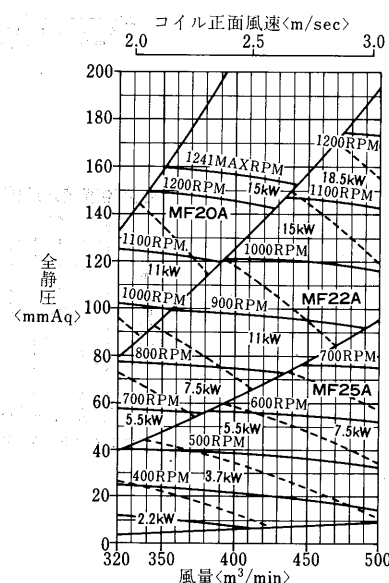

フィルタ, エリミネータの静圧損失

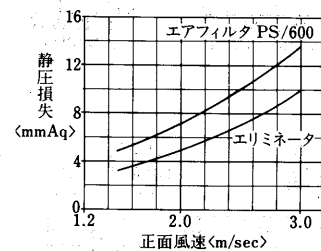

水頭損失線図

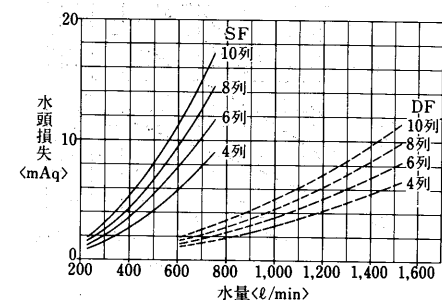

エアハンドリングユニット

AD-530MA<sub>2</sub>-H·V形  
冷温水コイル列数選定線図  
(I)標準

冷水コイル選定図

入口空気 27°CDB, 19.5°CWB  
冷水入口 7°C  
水温差 5deg

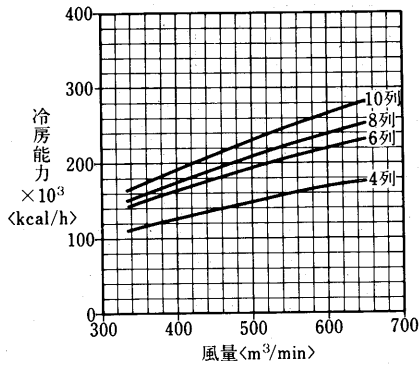

空気温度補正線図

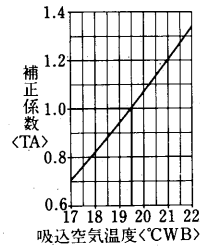

水温補正線図

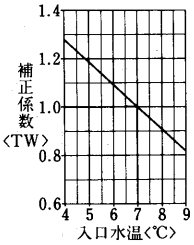

温水コイル選定図  
<温水45°C>

入口空気 15°CDB  
温水入口 45°C  
水温差 5deg

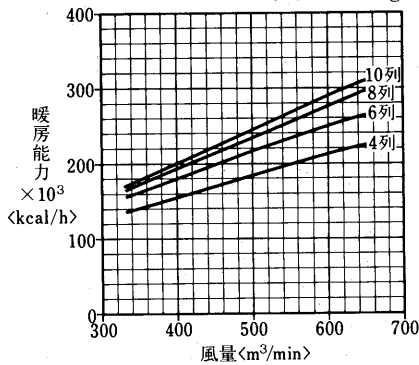

温水コイル選定図  
<温水60°C>

入口空気 15°CDB  
温水入口 60°C  
水温差 10deg

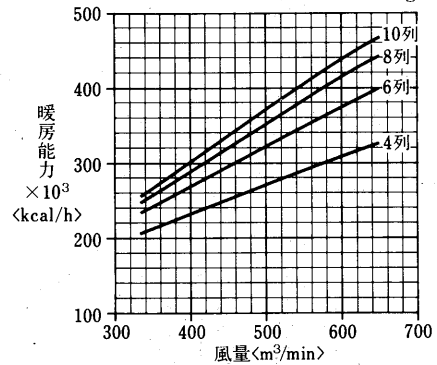

空気温度補正線図

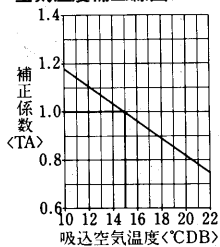

水温補正線図

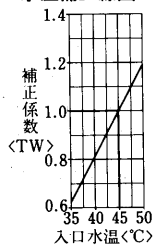

空気温度補正線図

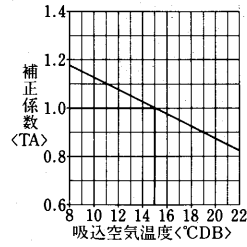

水温補正線図

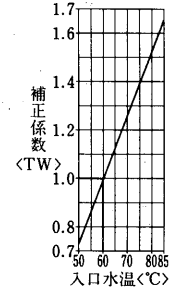

(II) オールフレッシュ  
冷水コイル選定図

入口空気 32°CDB, 27°CWB  
冷水入口 7°C  
水温差 5deg

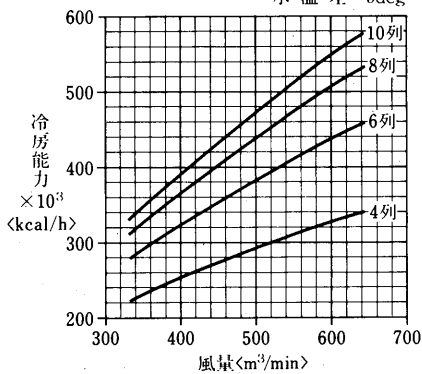

空気温度補正線図

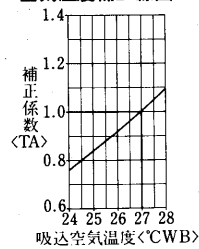

水温補正線図

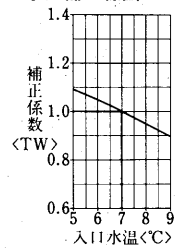

温水コイル選定図  
〈温水45℃〉

入口空気 0°CDB  
温水入口 45°C  
水温差 5deg

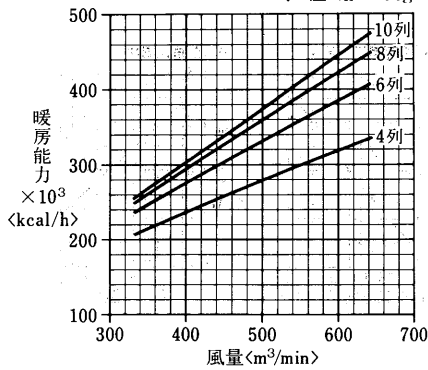

温水コイル選定図  
〈温水60℃〉

入口空気 0°CDB  
温水入口 60°C  
水温差 10deg

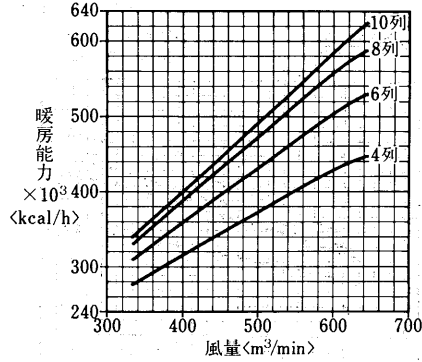

空気温度補正線図

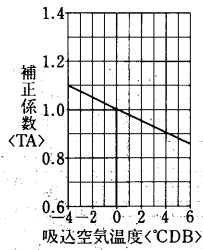

水温補正線図

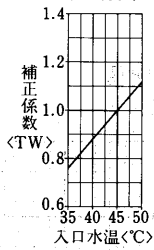

空気温度補正線図

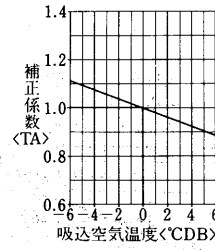

水温補正線図

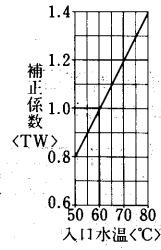

蒸気加熱コイル能力線図

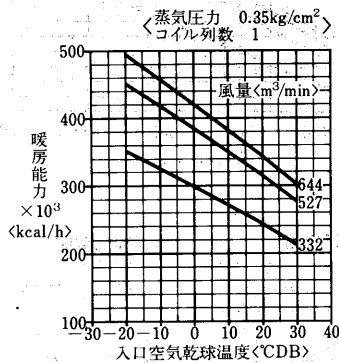

冷温水コイルの静圧損失<濡れ面>

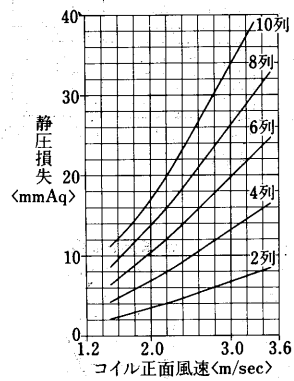

送風機能力線図

横形リミットロード(LL)ファン

コイル正面風速 (m/sec)  
2.0 2.5 3.0

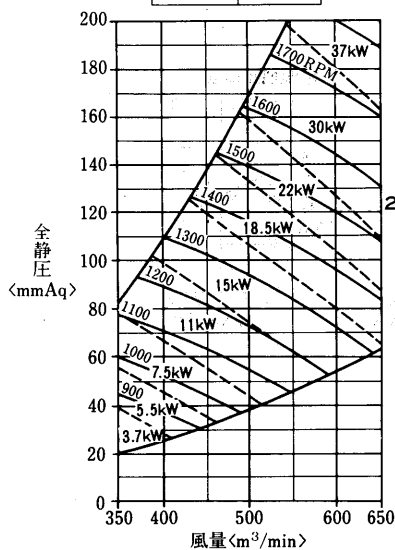

縦形リミットロード(LL)ファン

コイル正面風速 (m/sec)  
2.0 2.5 3.0

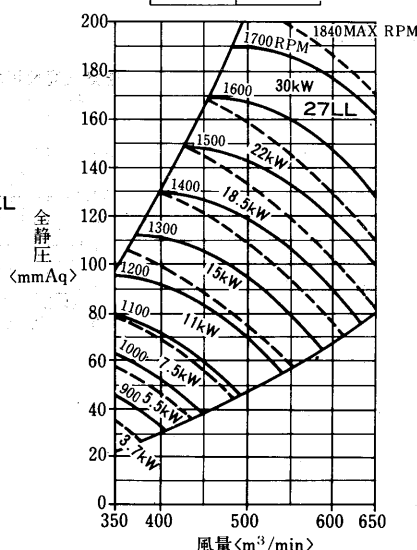

フィルタ、エリミネータの静圧損失

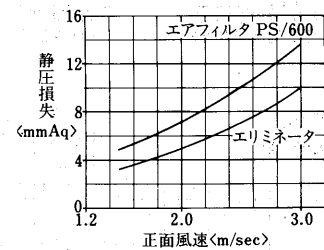

水頭損失線図

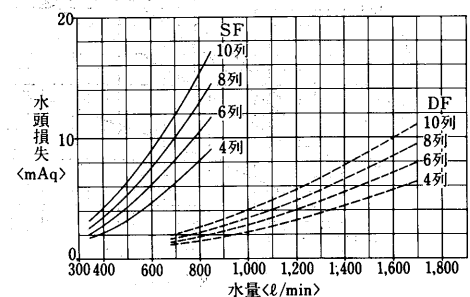

エアハンドリングユニット



AD-600MA<sub>2</sub>-H·V形  
冷温水コイル列数選定線図  
(I)標準  
冷水コイル選定図

入口空気 27°CDB, 19.5°CWB  
冷水入口 7°C  
水温差 5deg

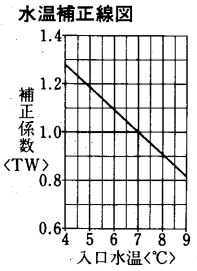
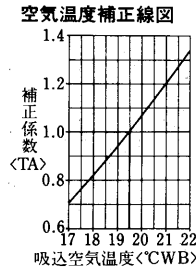
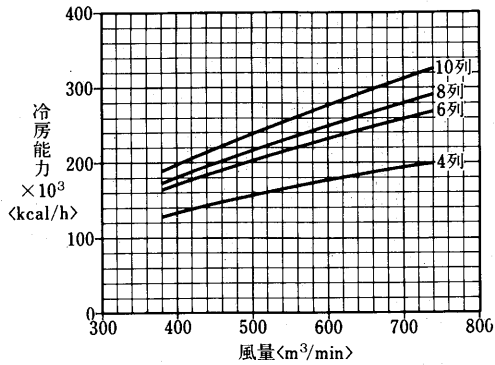

温水コイル選定図  
<温水45°C>

入口空気 15°CDB  
温水入口 45°C  
水温差 5deg

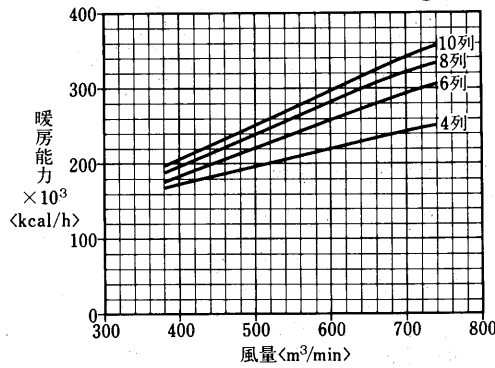

温水コイル選定図  
<温水60°C>

入口空気 15°CDB  
温水入口 60°C  
水温差 10deg

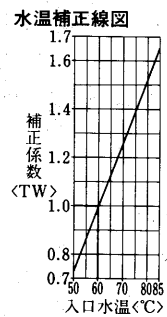
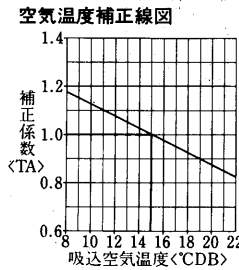
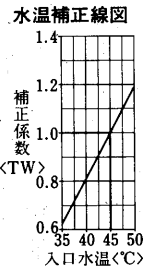
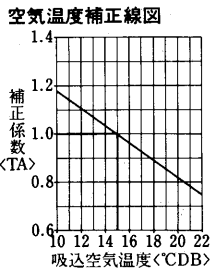
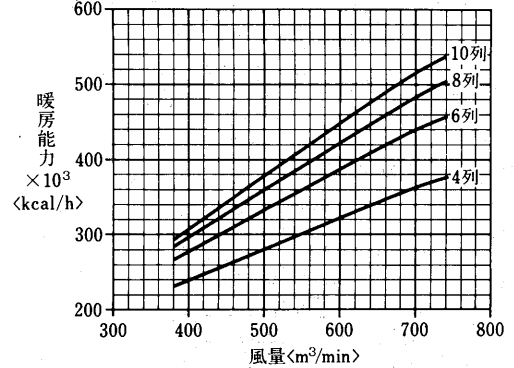

(II) オールフレッシュ  
冷水コイル選定図

入口空気 32°CDB, 27°CWB  
冷水入口 7°C  
水温差 5deg

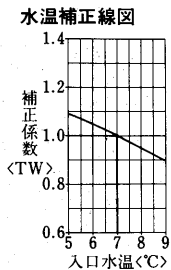
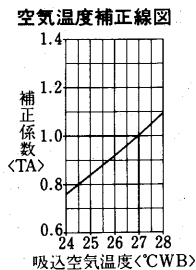
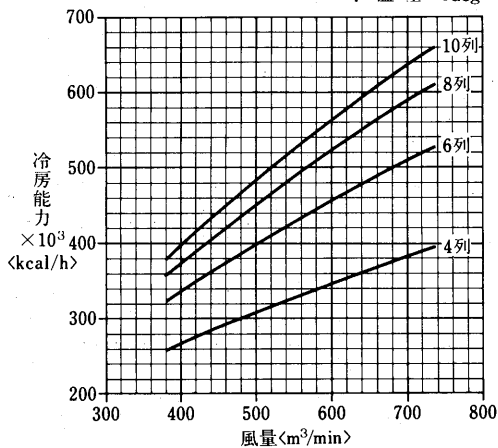

温水コイル選定図  
〈温水45℃〉

入口空気 0°CDB  
温水入口 45°C  
水温差 5deg

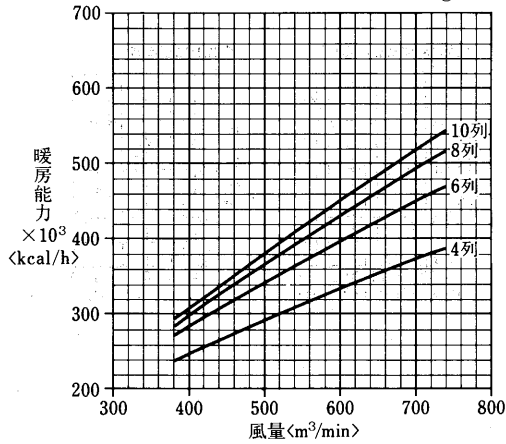

空気温度補正線図

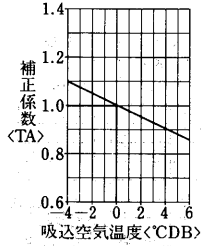

水温補正線図

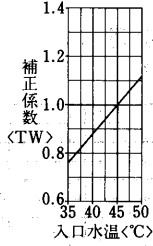

温水コイル選定図  
〈温水60℃〉

入口空気 0°CDB  
温水入口 60°C  
水温差 10deg

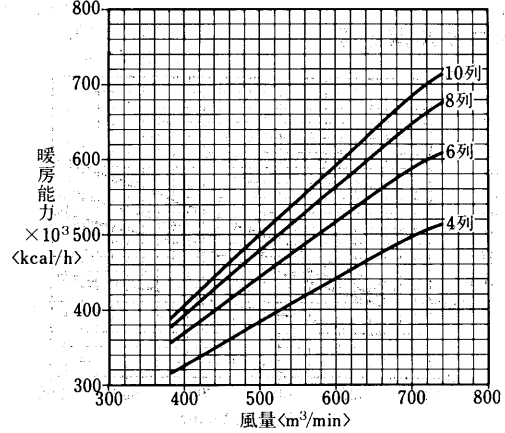

空気温度補正線図

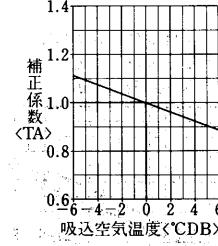

水温補正線図

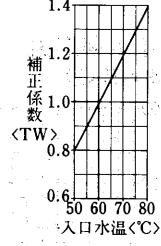

蒸気加熱コイル能力線図

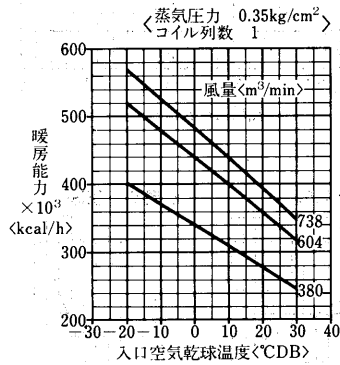

冷温水コイルの静圧損失<濡れ面>

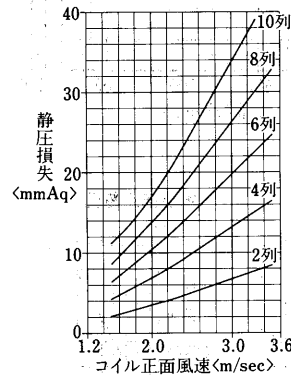

送風機能力線図

横形<リミットロード(LL)ファン>

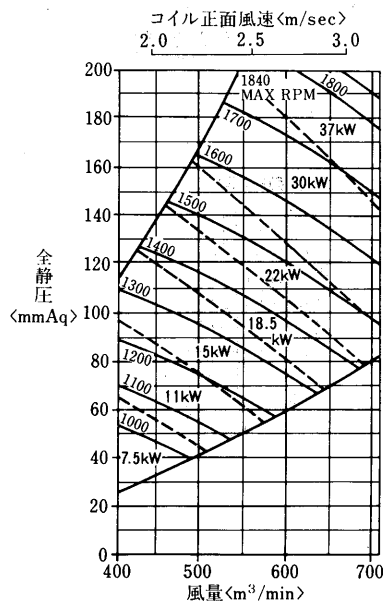

縦形<リミットロード(LL)ファン>

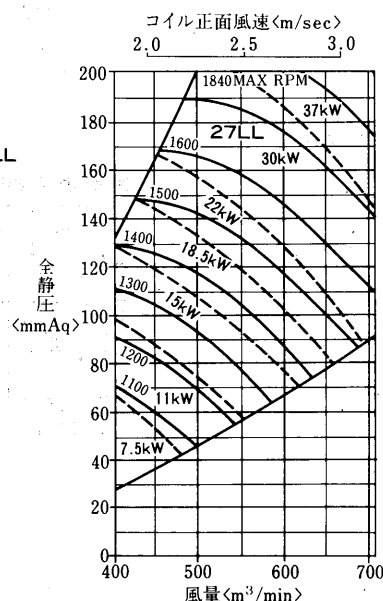

フィルタ, エリミネータの静圧損失

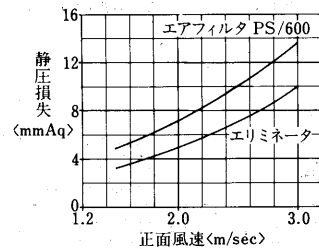

水頭損失線図

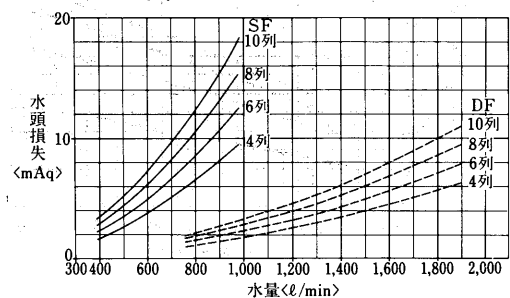

エアハンドリングユニット

AD-700MA<sub>2</sub>-H·V形  
冷温水コイル列数選定線図  
(I)標準

冷水コイル選定図

入口空気 27°CDB, 19.5°CWB  
冷水入口 7°C  
水温差 5deg

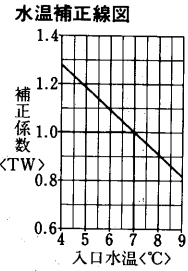
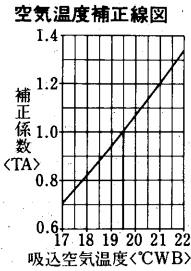
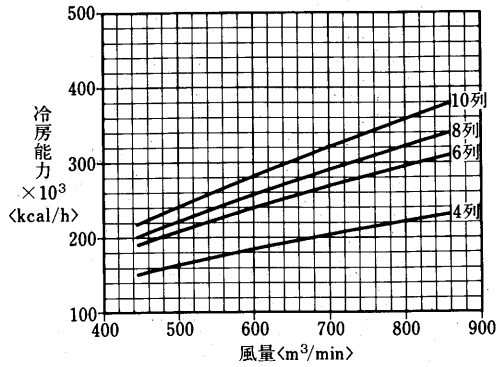

温水コイル選定図  
<温水45°C>

入口空気 15°CDB  
温水入口 45°C  
水温差 5deg

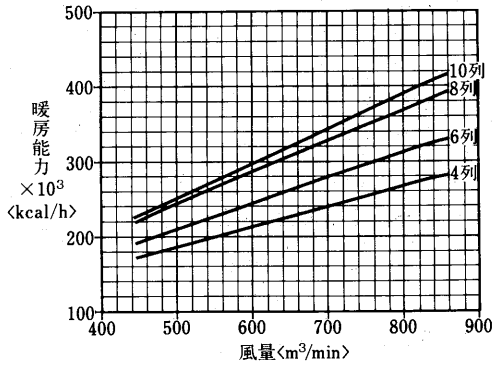

温水コイル選定図  
<温水60°C>

入口空気 15°CDB  
温水入口 60°C  
水温差 10deg

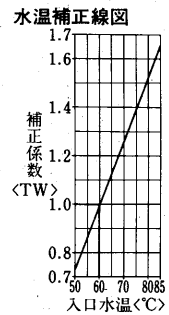
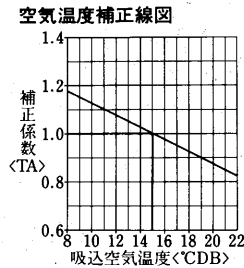
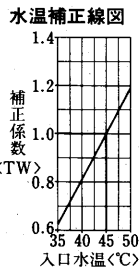
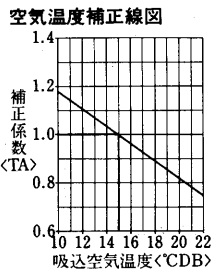
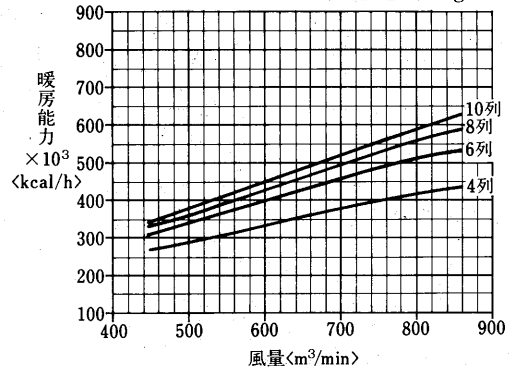

(II) オールフレッシュ  
冷水コイル選定図

入口空気 32°CDB, 27°CWB  
冷水入口 7°C  
水温差 5deg

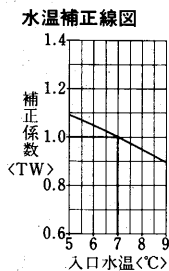
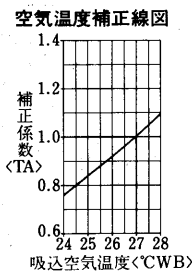
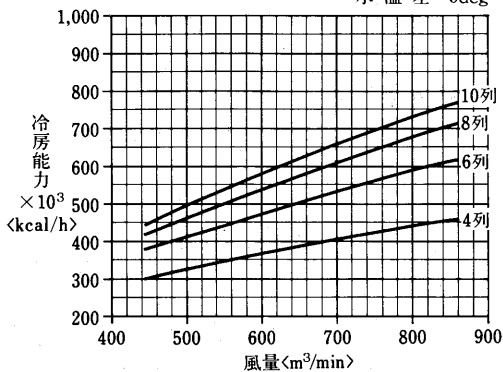

温水コイル選定図  
〈温水45℃〉

入口空気 0°CDB  
温水入口 45°C  
水温差 5deg

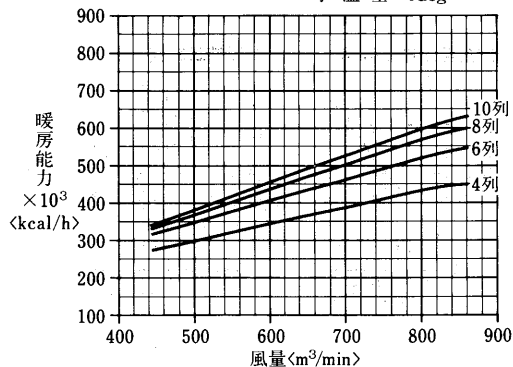

温水コイル選定図  
〈温水60℃〉

入口空気 0°CDB  
温水入口 60°C  
水温差 10deg

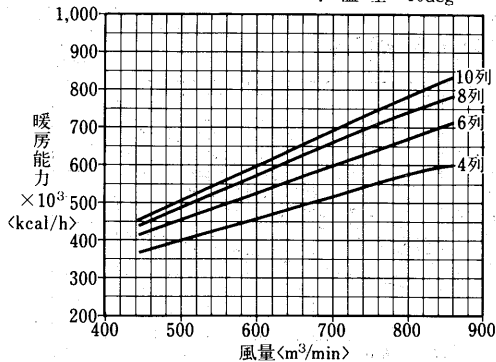

空気温度補正線図

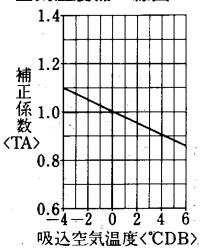

水温補正線図

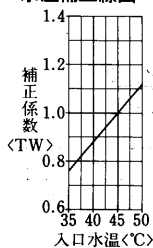

空気温度補正線図

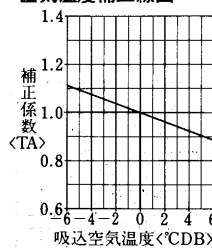

水温補正線図

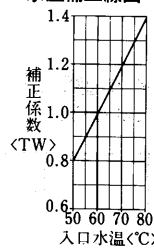

蒸気加熱コイル能力線図

蒸気圧力 0.35kg/cm<sup>2</sup>  
コイル列数 1

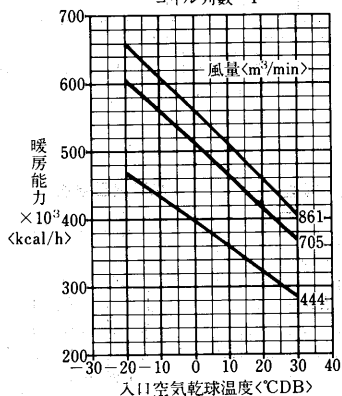

冷温水コイルの静圧損失〈濡れ面〉

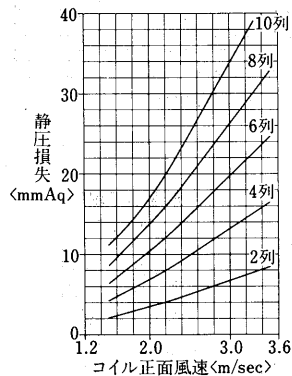

送風機能力線図

横形リミットロード(LL)ファン

コイル正面風速  $\langle m/sec \rangle$   
2.0 2.5 3.0

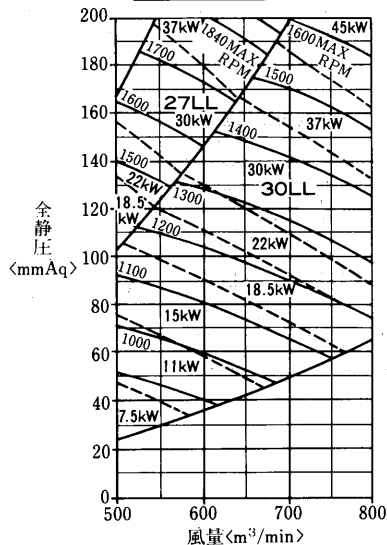

縦形リミットロード(LL)ファン

コイル正面風速  $\langle m/sec \rangle$   
2.0 2.5 3.0

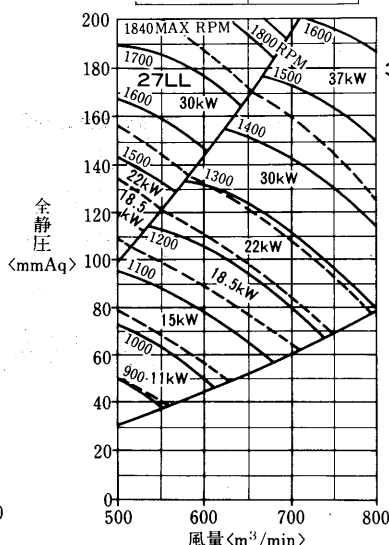

フィルタ, エリミネータの静圧損失

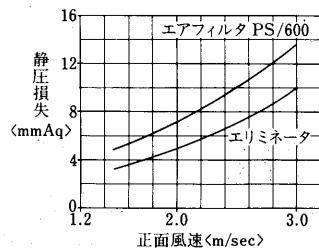

水頭損失線図

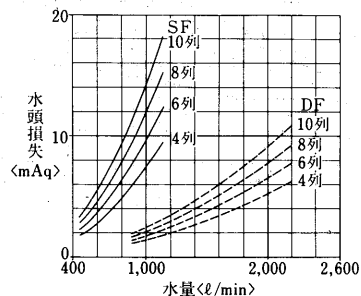

エアハンドリングユニット

AD-800MA<sub>2</sub>-H·V形  
冷温水コイル列数選定線図  
(I)標準

冷温水コイル選定図

入口空気 27°CDB, 19.5°CWB  
冷水入口 7°C  
水温差 5deg

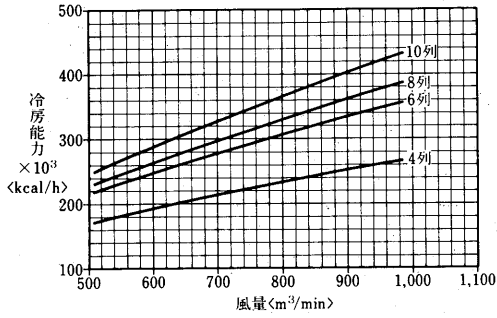

空気温度補正線図

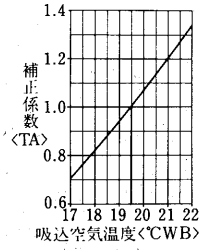

水温補正線図

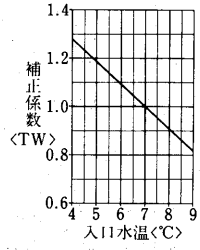

温水コイル選定図  
<温水45°C>

入口空気 15°CDB  
温水入口 45°C  
水温差 5deg

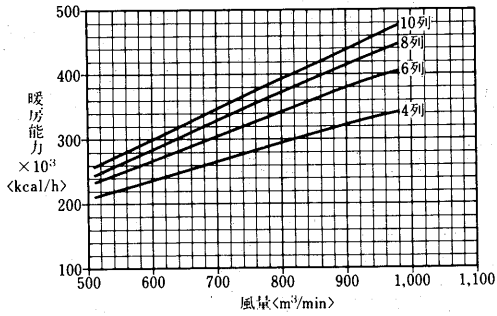

温水コイル選定図  
<温水60°C>

入口空気 15°CDB  
温水入口 60°C  
水温差 10deg

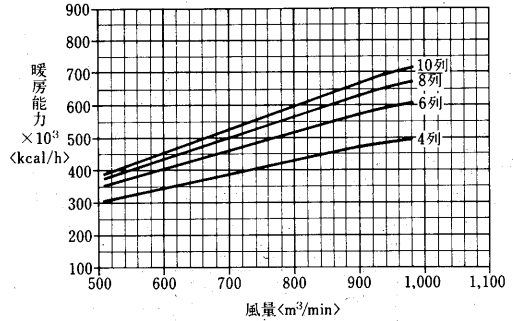

空気温度補正線図

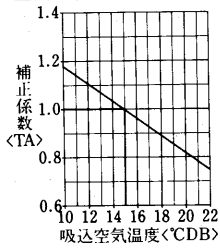

水温補正線図

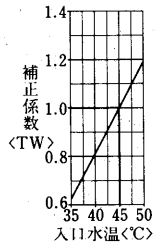

空気温度補正線図

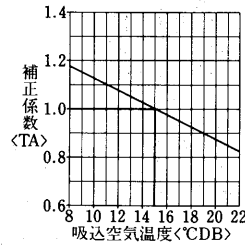

水温補正線図

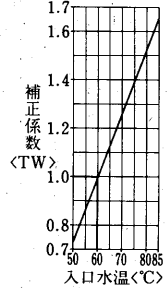

(II) オールフレッシュ  
冷水コイル選定図

入口空気 32°CDB, 27°CWB  
冷水入口 7°C  
水温差 5deg

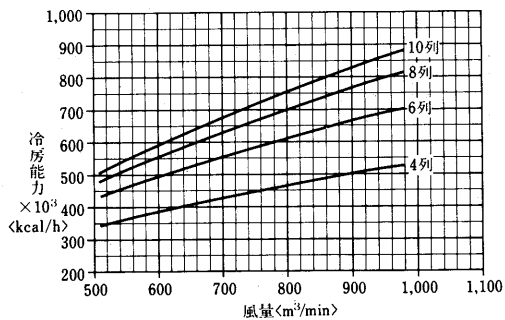

空気温度補正線図

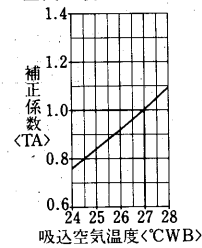

水温補正線図

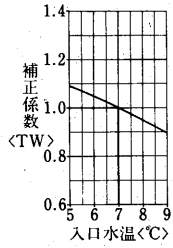

温水コイル選定図  
〈温水45°C〉

入口空気 0°CDB  
温水入口 45°C  
水温差 5deg

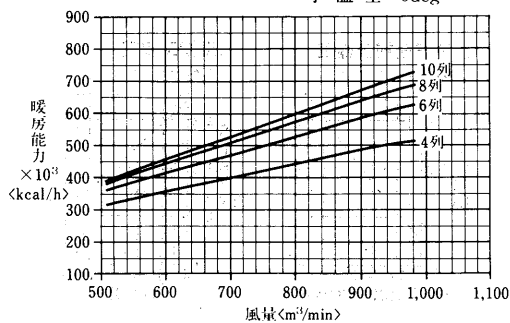

温水コイル選定図  
〈温水60°C〉

入口空気 0°CDB  
温水入口 60°C  
水温差 10deg

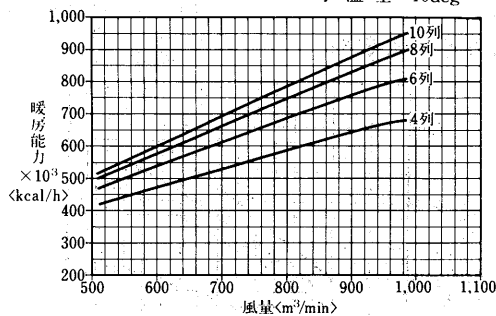

空気温度補正線図

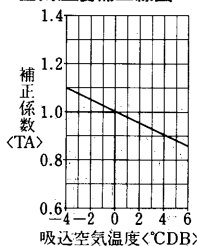

水温補正線図

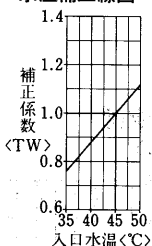

空気温度補正線図

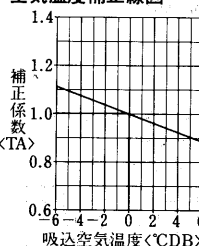

水温補正線図

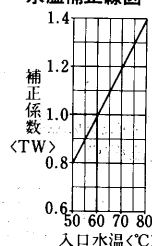

蒸気加熱コイル能力線図

蒸気圧力 0.35kg/cm<sup>2</sup>  
コイル列数 1

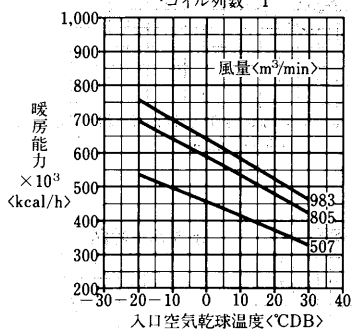

冷温水コイルの静圧損失<濡れ面>

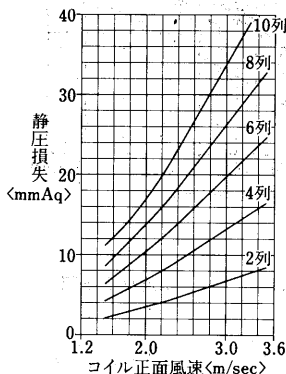

送風機能力線図

横形<リミットロード(LL)ファン>

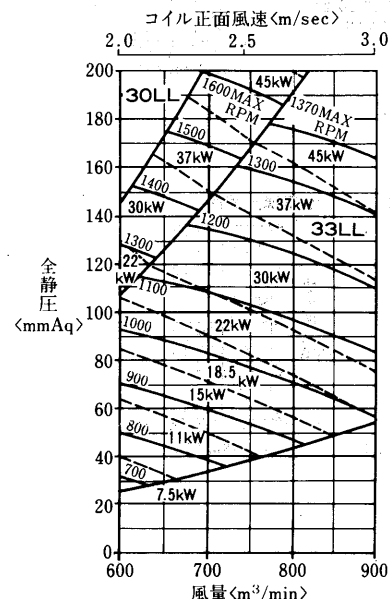

縦形<リミットロード(LL)ファン>

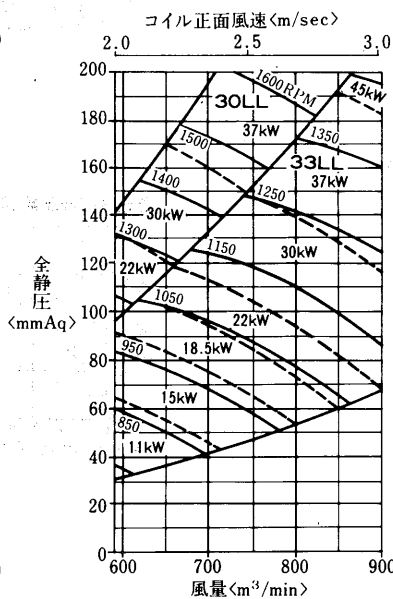

フィルタ, エリミネータの静圧損失

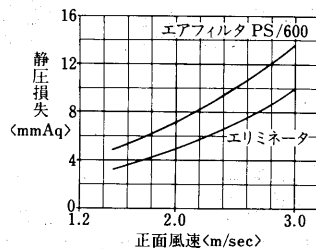

水頭損失線図

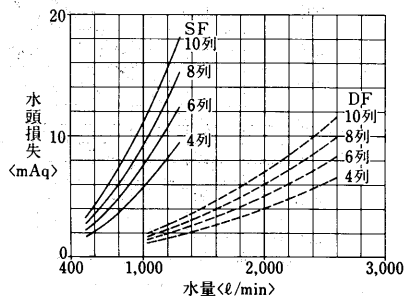

エアハンドリングユニット

AD-950MA<sub>2</sub>-H形  
冷水コイル列数選定線図  
(I)標準

入口空気 27°CDB, 19.5°CWB  
冷水入口 7°C  
水温差 5deg

冷水コイル選定図

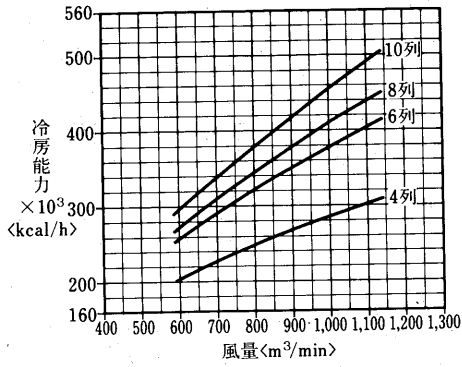

空気温度補正線図

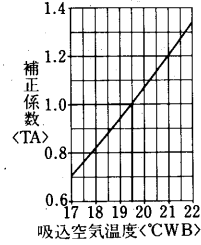

水温補正線図

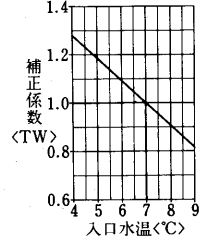

温水コイル選定図  
<温水45°C>

入口空気 15°CDB  
温水入口 45°C  
水温差 5deg

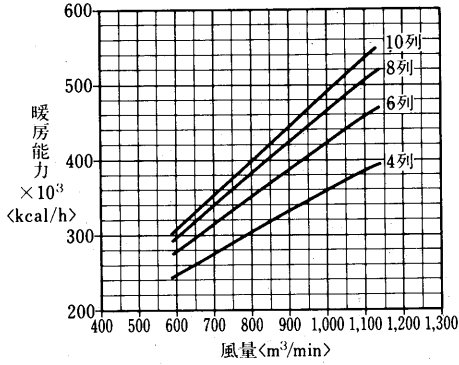

温水コイル選定図  
<温水60°C>

入口空気 15°CDB  
温水入口 60°C  
水温差 10deg

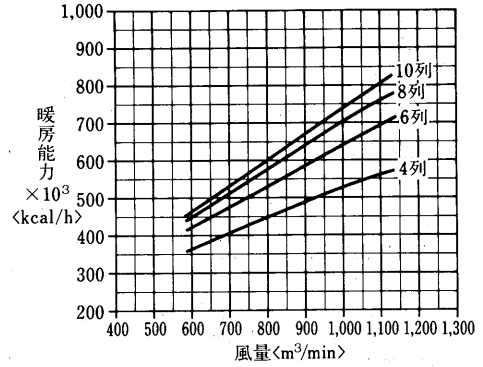

空気温度補正線図

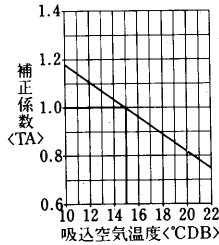

水温補正線図

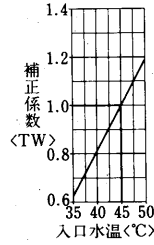

空気温度補正線図

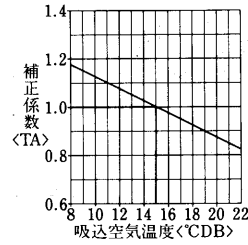

水温補正線図

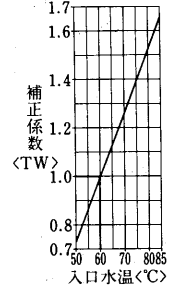

(II) オールフレッシュ  
冷水コイル選定図

入口空気 32°CDB, 27°CWB  
冷水入口 7°C  
水温差 5deg

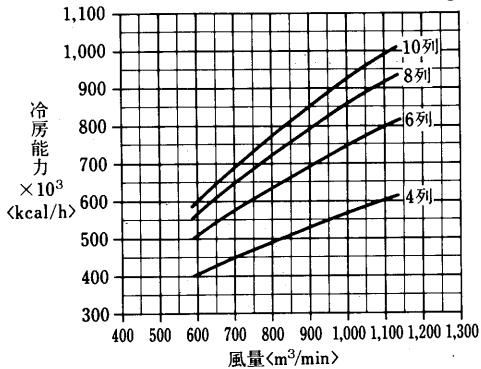

空気温度補正線図

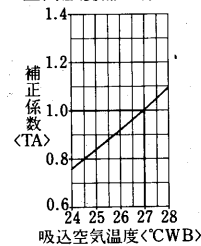

水温補正線図

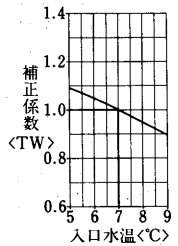

温水コイル選定図  
〈温水45℃〉

入口空気 0°CDB  
温水入口 45°C  
水温差 5deg

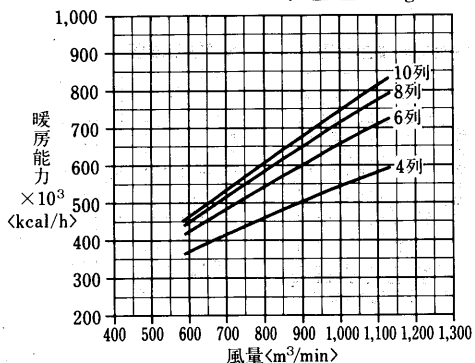

温水コイル選定図  
〈温水60℃〉

入口空気 0°CDB  
温水入口 60°C  
水温差 10deg

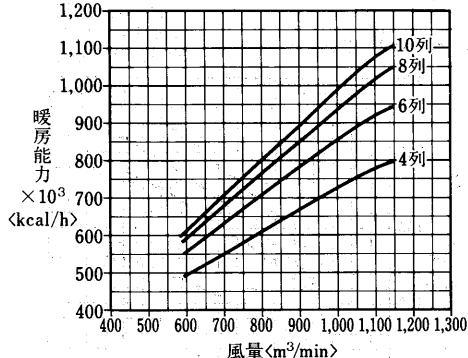

空気温度補正線図

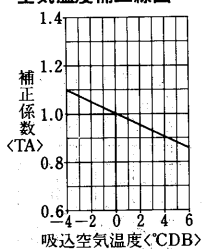

水温補正線図

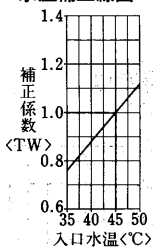

空気温度補正線図

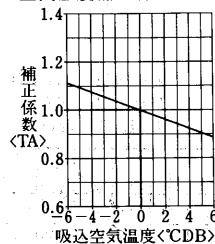

水温補正線図

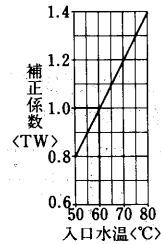

蒸気加熱コイル能力線図

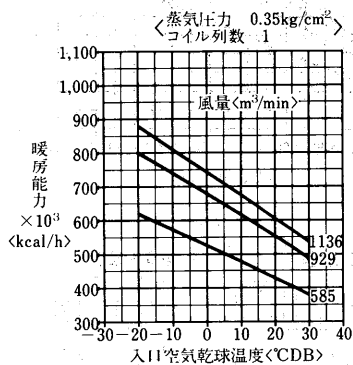

冷温水コイルの静圧損失<濡れ面>

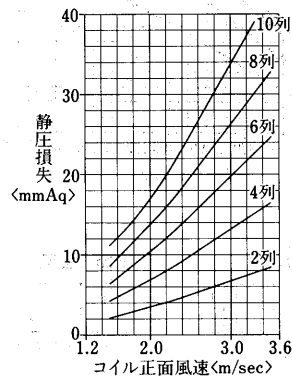

送風機能力線図

横形クリットロード(LL)ファン

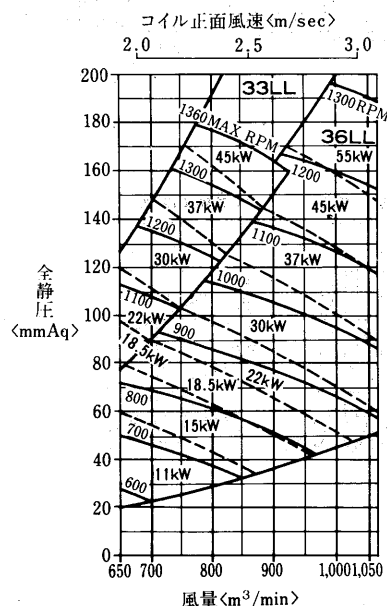

フィルタ、エリミネータの静圧損失

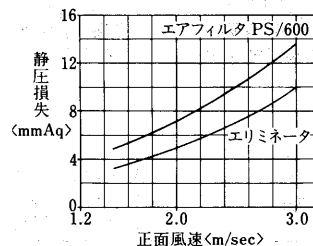

水頭損失線図

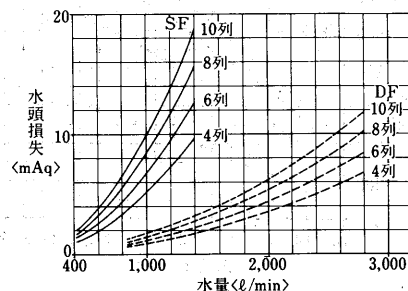

エアハンドリングユニット



AD-II00MA<sub>2</sub>-H形  
冷温水コイル列数選定線図  
(I)標準

冷水コイル選定図

入口空気 27°CDB, 19.5°CWB  
冷水入口 7°C  
水温差 5deg

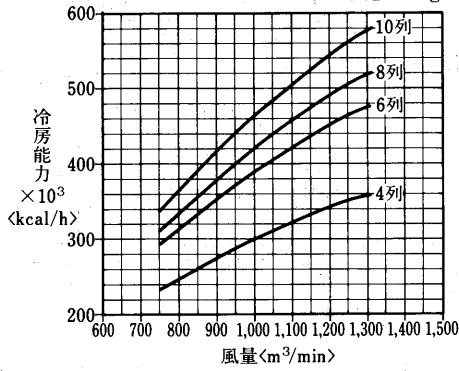

空気温度補正線図

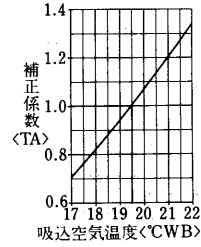

水温補正線図

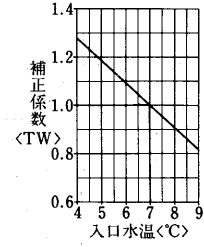

温水コイル選定図  
<温水45°C>

入口空気 15°CDB  
温水入口 45°C  
水温差 5deg

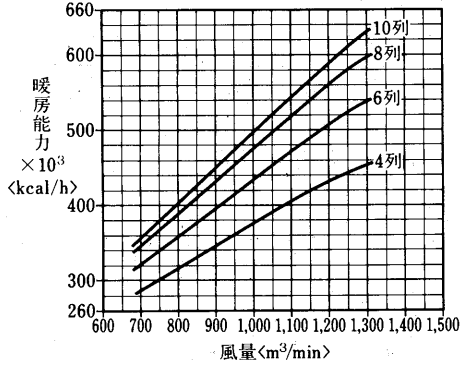

温水コイル選定図  
<温水60°C>

入口空気 15°CDB  
温水入口 60°C  
水温差 10deg

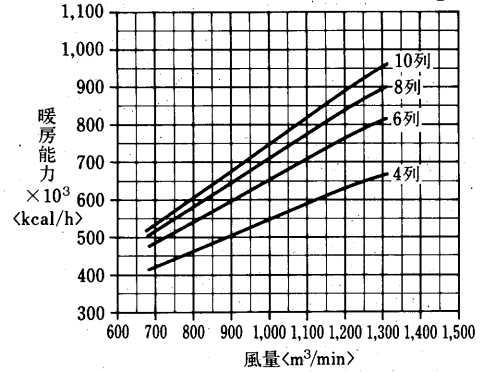

空気温度補正線図

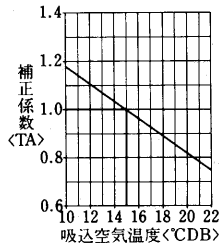

水温補正線図

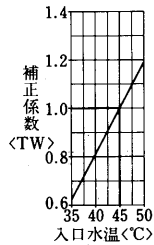

空気温度補正線図

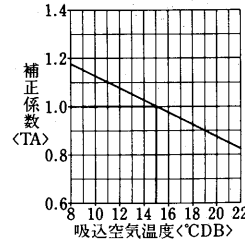

水温補正線図

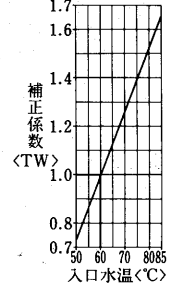

(II) オールフレッシュ  
冷水コイル選定図

入口空気 32°CDB, 27°CWB  
冷水入口 7°C  
水温差 5deg

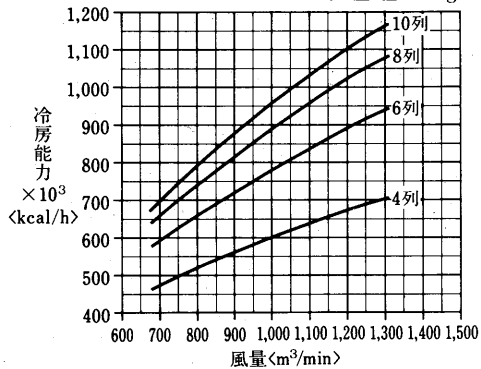

空気温度補正線図

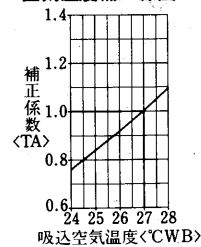

水温補正線図

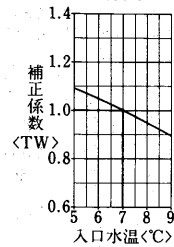

温水コイル選定図  
〈温水45℃〉

入口空気 0°CDB  
温水入口 45°C  
水温差 5deg

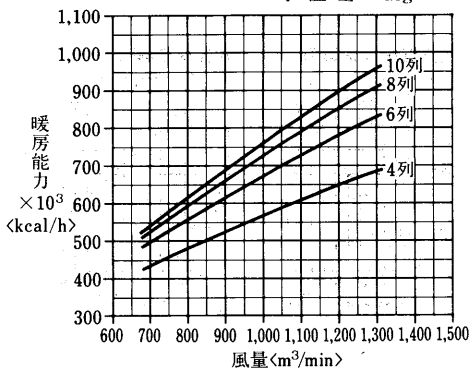

空気温度補正線図

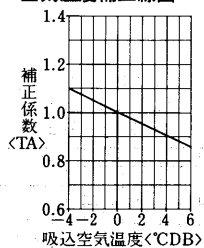

水温補正線図

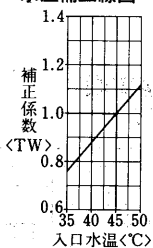

温水コイル選定図  
〈温水60℃〉

入口空気 0°CDB  
温水入口 60°C  
水温差 10deg

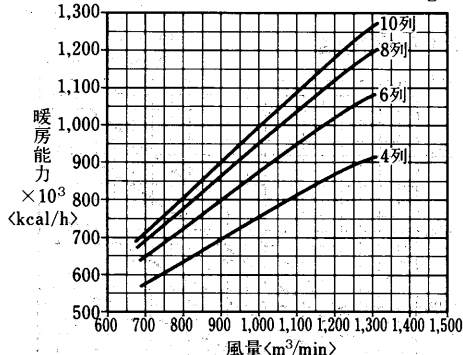

空気温度補正線図

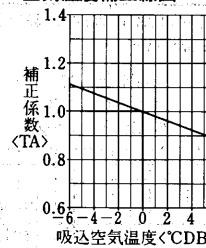

水温補正線図

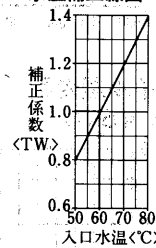

蒸気加熱コイル能力線図

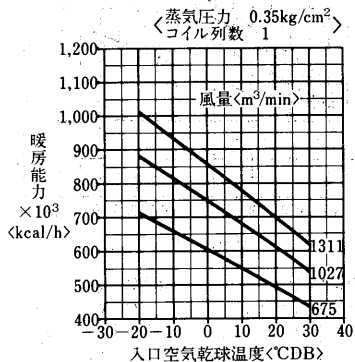

冷温水コイルの静圧損失〈濡れ面〉

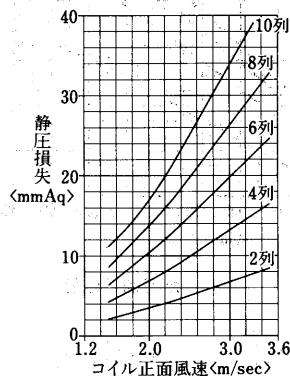

送風機能力線図

横形クリットロード(LL)ファン

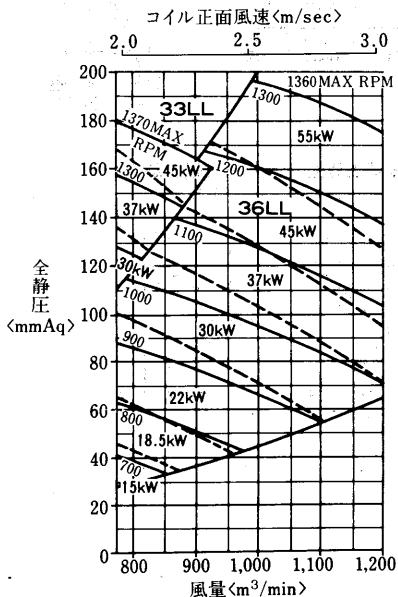

フィルタ, エリミネータの静圧損失

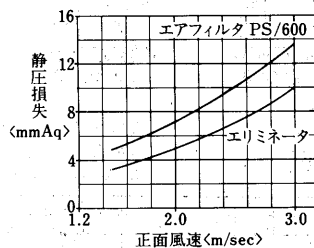

水頭損失線図

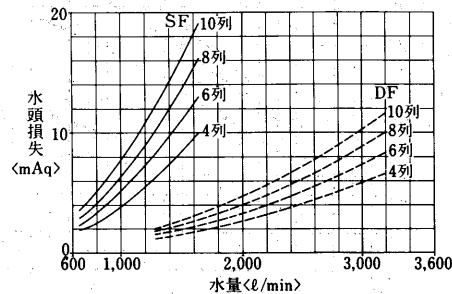

エアハンドリングユニット

AD-1200MA<sub>2</sub>-H形

冷温水コイル列数選定線図

(I)標準

冷水コイル選定図

入口空気 27°CDB, 19.5°CWB  
冷水入口 7°C  
水温差 5deg

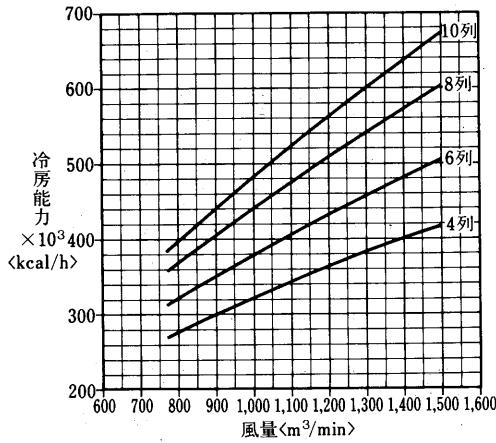

空気温度補正線図

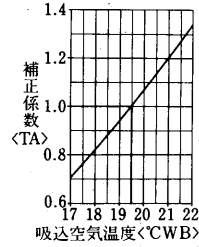

水温補正線図

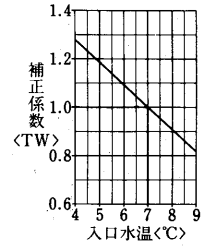

温水コイル選定図  
<温水45°C>

入口空気 15°CDB  
温水入口 45°C  
水温差 5deg

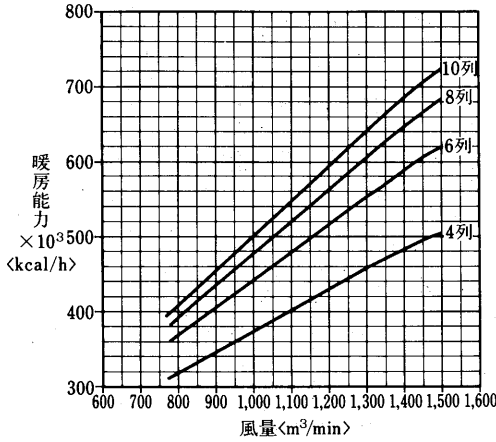

温水コイル選定図  
<温水60°C>

入口空気 15°CDB  
温水入口 60°C  
水温差 10deg

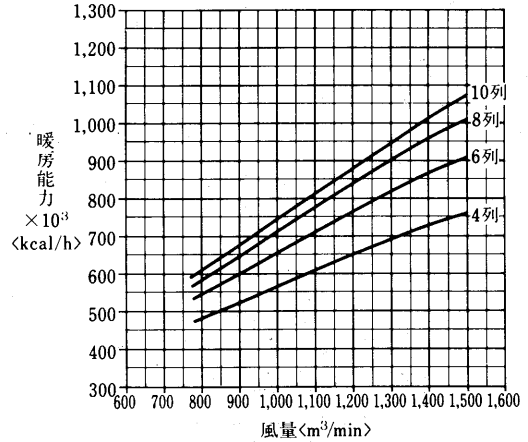

空気温度補正線図

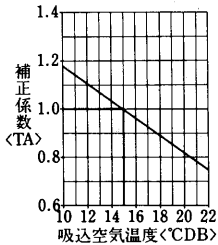

水温補正線図

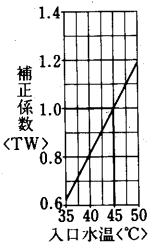

空気温度補正線図

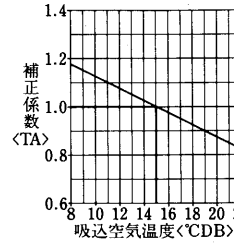

水温補正線図

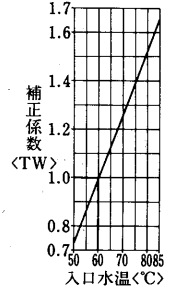

(II) オールフレッシュ

冷水コイル選定図

入口空気 32°CDB, 27°CWB  
冷水入口 7°C  
水温差 5deg

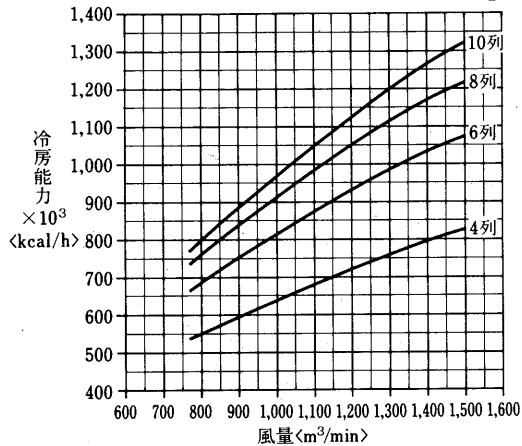

空気温度補正線図

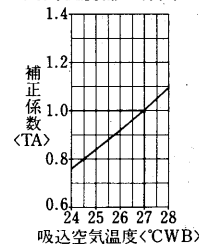

水温補正線図

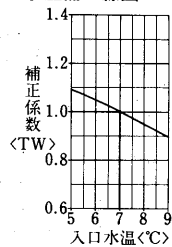

温水コイル選定図  
〈温水45℃〉

入口空気 0°CDB  
温水入口 45°C  
水温差 5deg

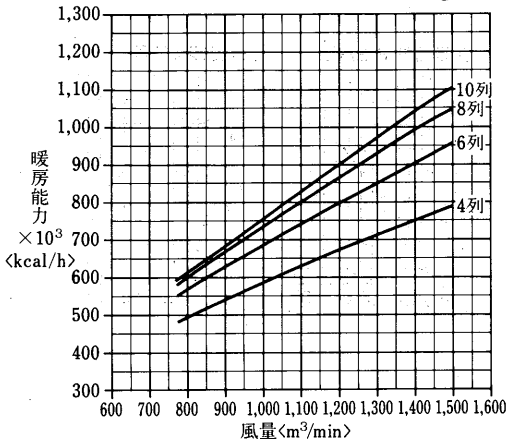

温水コイル選定図  
〈温水60℃〉

入口空気 0°CDB  
温水入口 60°C  
水温差 10deg

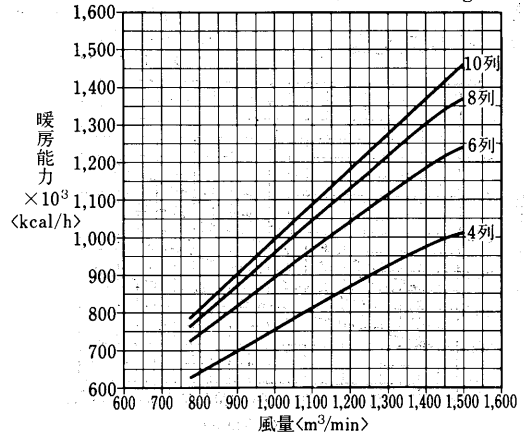

空気温度補正線図

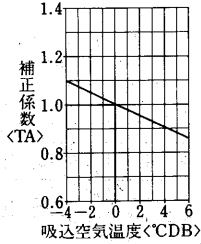

水温補正線図

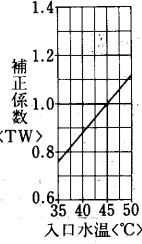

空気温度補正線図

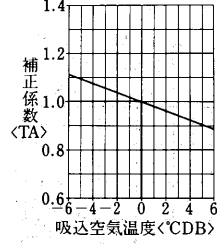

水温補正線図

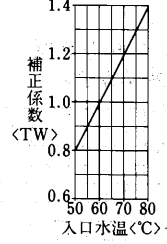

蒸気加熱コイル能力線図

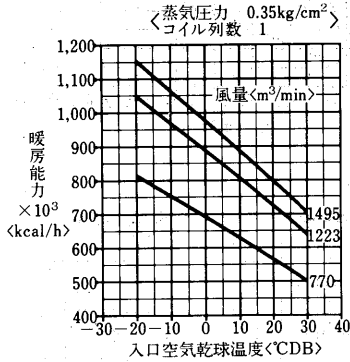

冷温水コイルの静圧損失〈濡れ面〉

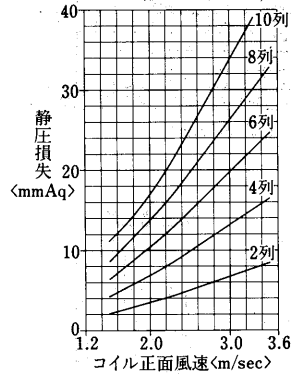

送風機能力線図

横形リミットロード(LL)ファン

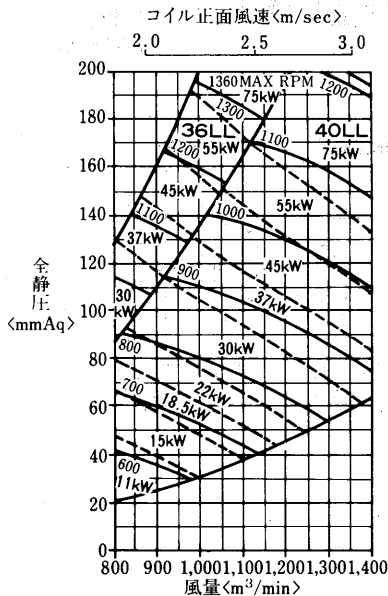

フィルタ, エリミネータの静圧損失

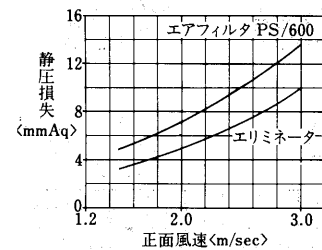

水頭損失線図

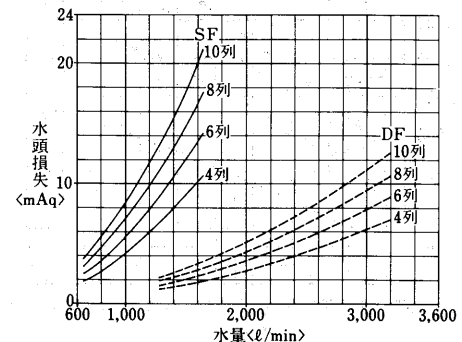

エアハンドリングユニット

AD-I400MA<sub>2</sub>-H形  
冷温水コイル列数選定線図  
(I)標準  
冷水コイル選定図

入口空気 27°CDB, 19.5°CWB  
冷水入口 7°C  
水温差 5deg

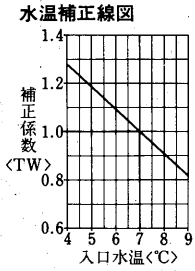
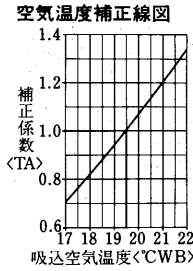
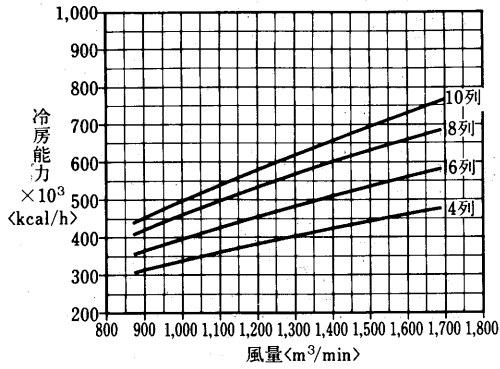

温水コイル選定図  
<温水45°C>

入口空気 15°CDB  
温水入口 45°C  
水温差 5deg

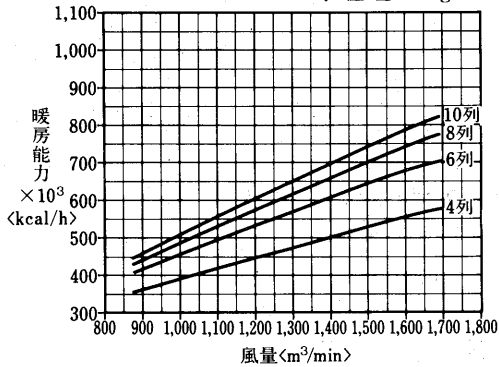

温水コイル選定図  
<温水60°C>

入口空気 15°CDB  
温水入口 60°C  
水温差 10deg

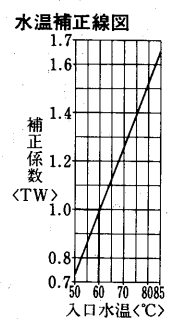
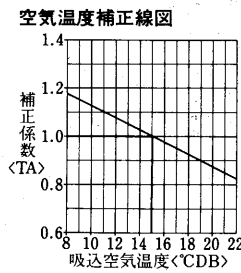
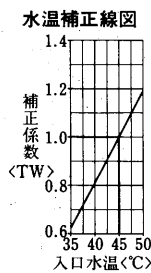
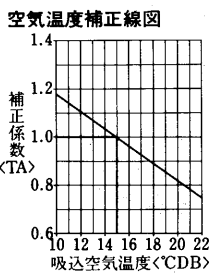
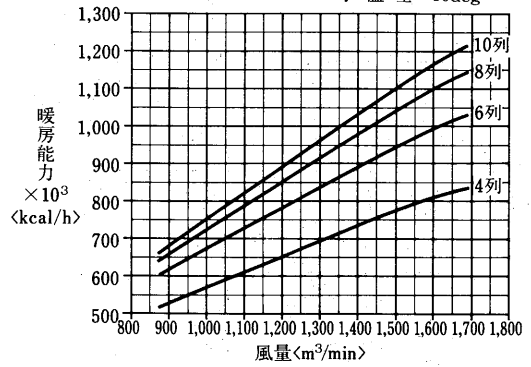

(II)オールフレッシュ  
冷水コイル選定図

入口空気 32°CDB, 27°CWB  
冷水入口 7°C  
水温差 5deg

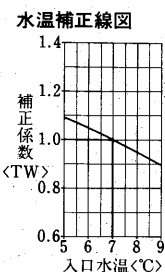
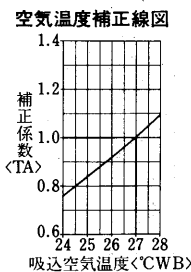
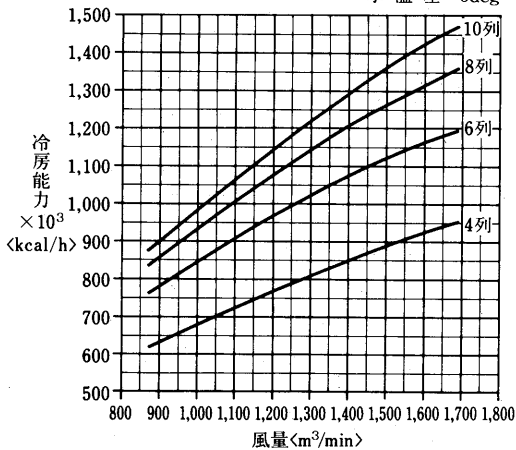

温水コイル選定図  
〈温水45℃〉

入口空気 0°CDB  
温水入口 45°C  
水温差 5deg

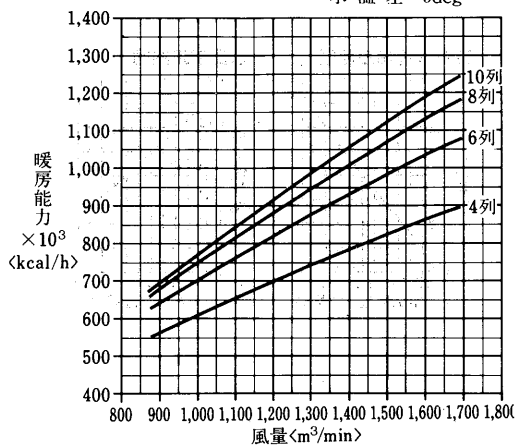

温水コイル選定図  
〈温水60℃〉

入口空気 0°CDB  
温水入口 60°C  
水温差 10deg

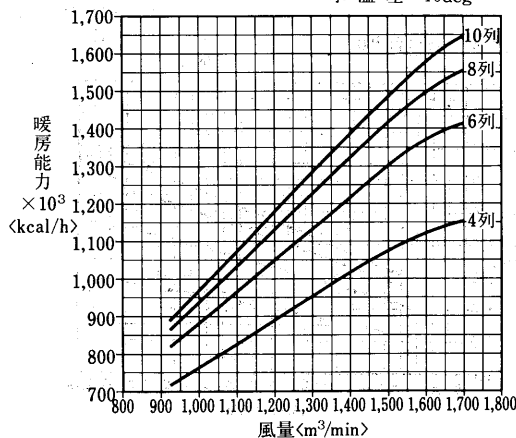

空気温度補正線図

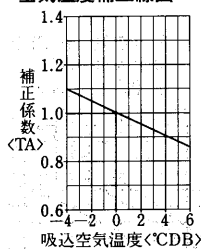

水温補正線図

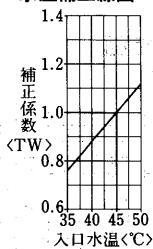

空気温度補正線図

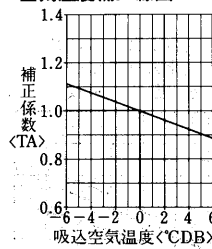

水温補正線図

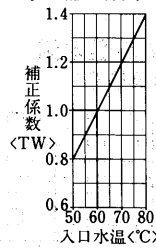

蒸気加熱コイル能力線図

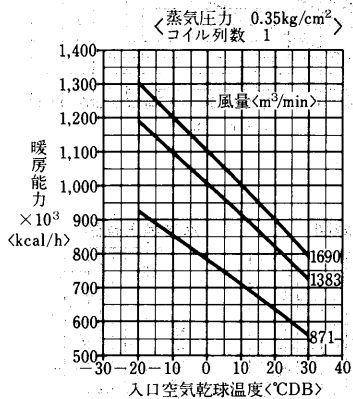

冷温水コイルの静圧損失<濡れ面>

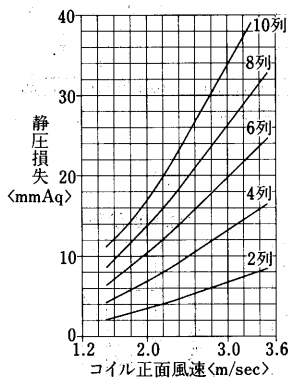

送風機能力線図

横形クリットロード(LL)ファン

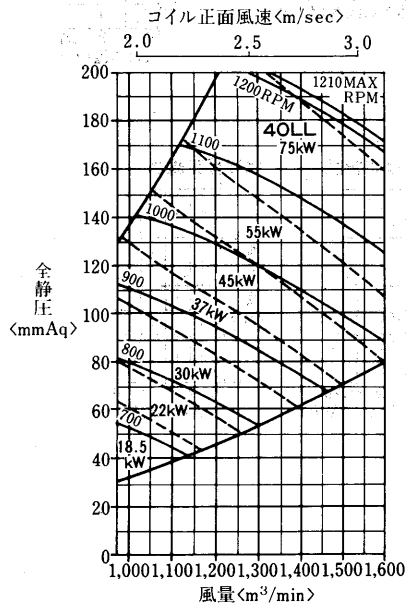

フィルタ, エリミネータの静圧損失

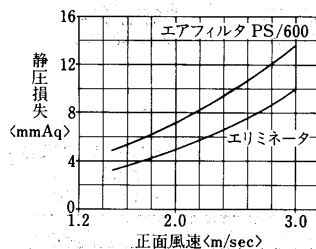

水頭損失線図

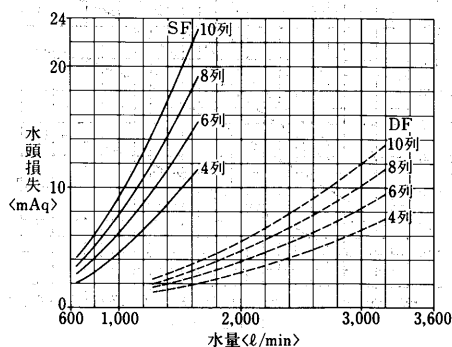

エアハンドリングユニット

AD-1500MA<sub>2</sub>-H形

冷温水コイル列数選定線図

(I)標準

冷水コイル選定図

入口空気 27°CDB, 19.5°CWB  
 冷水入口 7°C  
 水温差 5deg

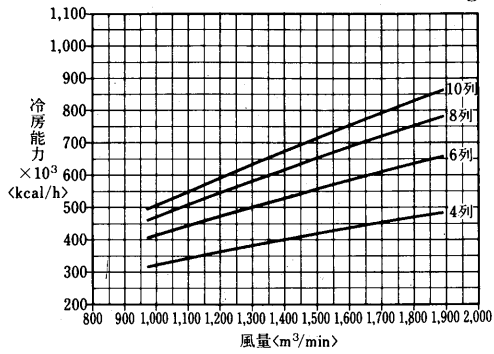

空気温度補正線図

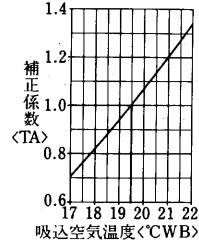

水温補正線図

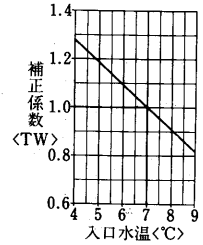

温水コイル選定図  
 <温水45°C>

入口空気 15°CDB  
 温水入口 45°C  
 水温差 5deg

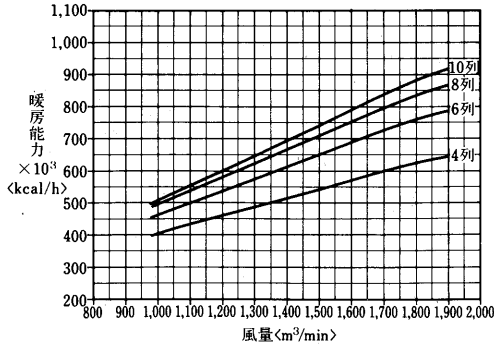

温水コイル選定図  
 <温水60°C>

入口空気 15°CDB  
 温水入口 60°C  
 水温差 10deg

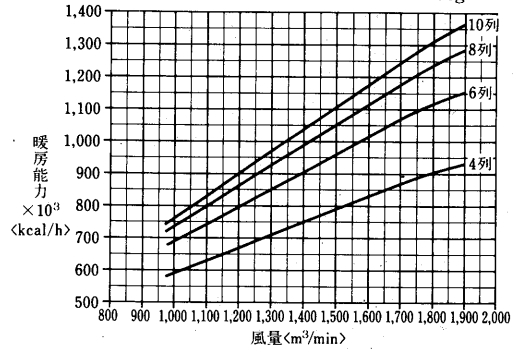

空気温度補正線図

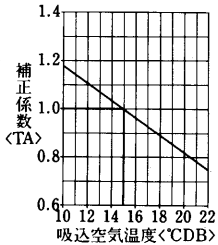

水温補正線図

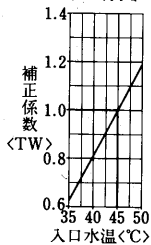

空気温度補正線図

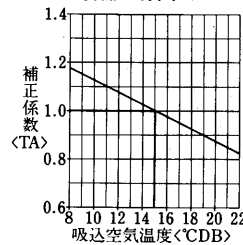

水温補正線図

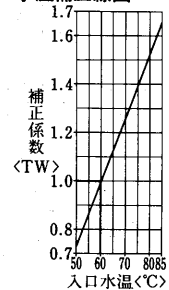

(II)オールフレッシュ  
 冷水コイル選定図

入口空気 32°CDB, 27°CWB  
 冷水入口 7°C  
 水温差 5deg

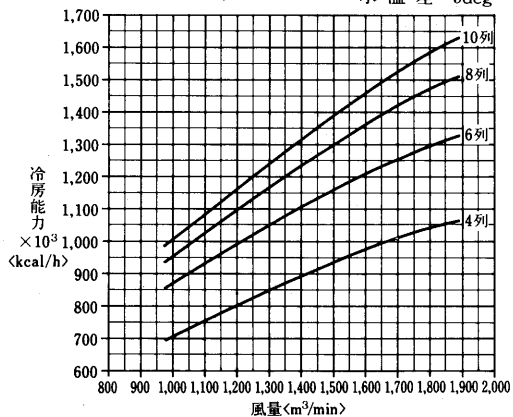

空気温度補正線図

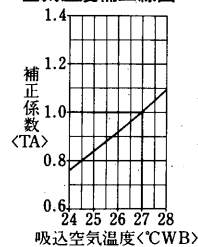

水温補正線図

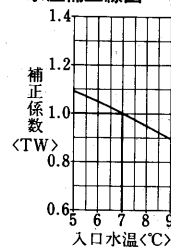

温水コイル選定図  
〈温水45℃〉

入口空気 0°CDB  
温水入口 45°C  
水温差 5deg

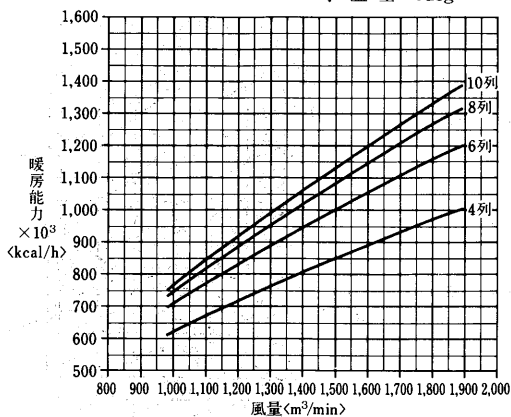

温水コイル選定図  
〈温水60℃〉

入口空気 0°CDB  
温水入口 60°C  
水温差 10deg

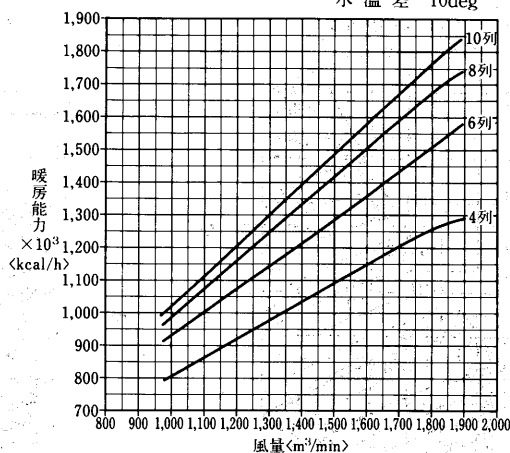

空気温度補正線図

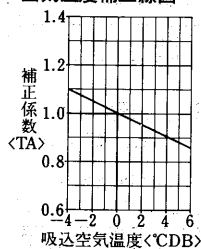

水温補正線図

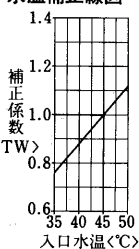

空気温度補正線図

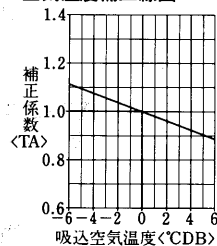

水温補正線図

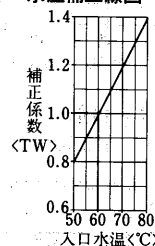

蒸気加熱コイル能力線図

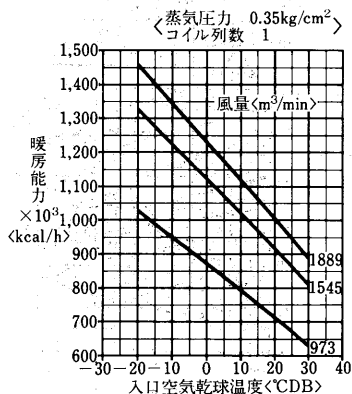

冷温水コイルの静圧損失<濡れ面>

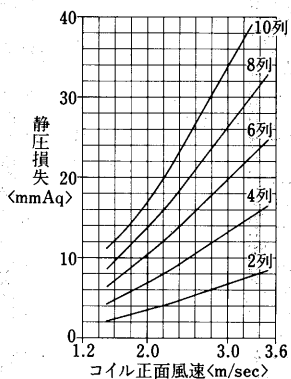

送風機能力線図

横形<リミットロード(LL)ファン>

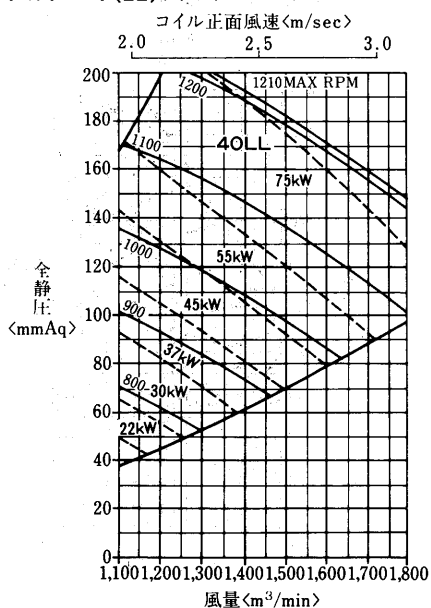

フィルタ, エリミネータの静圧損失

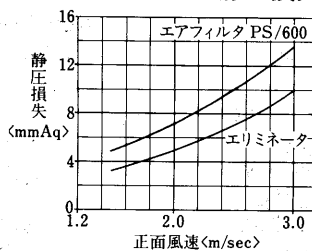

水頭損失線図

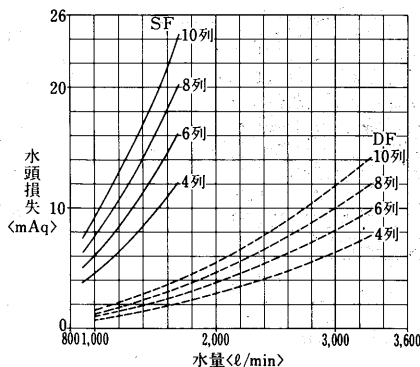

エアハンドリングユニット



7.3.5 送風機<オプション>能力線図

(1)横形送風機<オプション>

AD-10OMA<sub>2</sub>-H形

<リミットロード(LL)ファン>

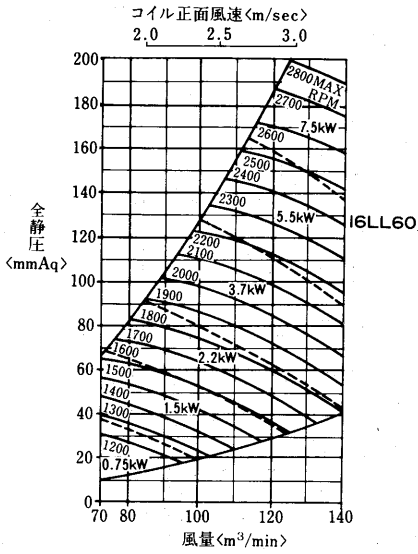

AD-15OMA<sub>2</sub>-H形

<リミットロード(LL)ファン>

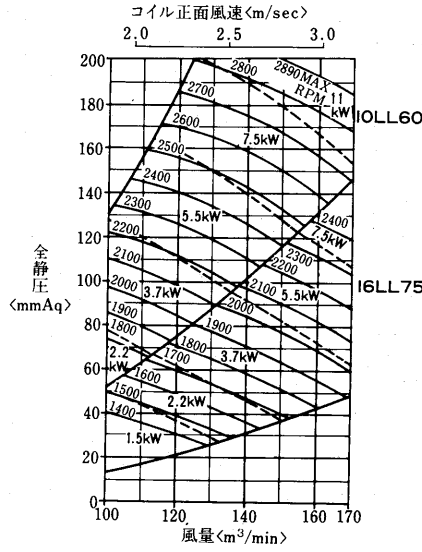

AD-18OMA<sub>2</sub>-H形

<リミットロード(LL)ファン>

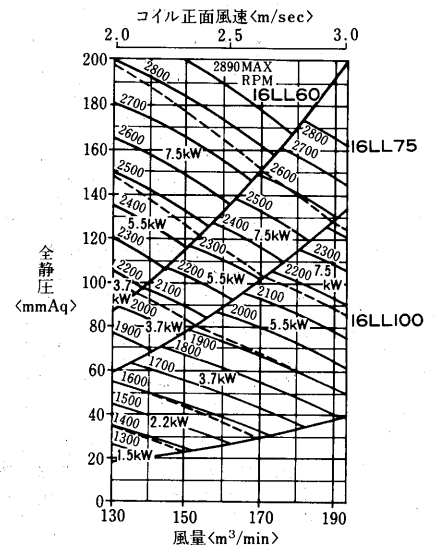

AD-20OMA<sub>2</sub>-H形

<リミットロード(LL)ファン>

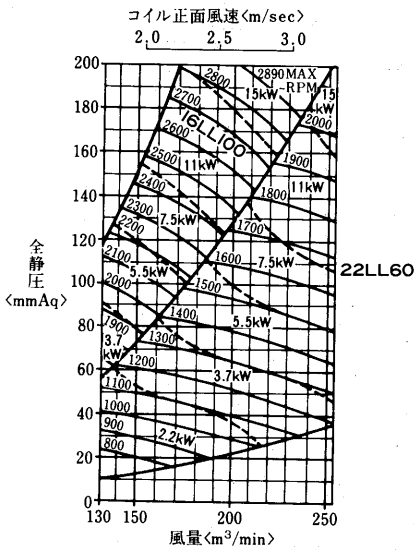

AD-24OMA<sub>2</sub>-H形

<リミットロード(LL)ファン>

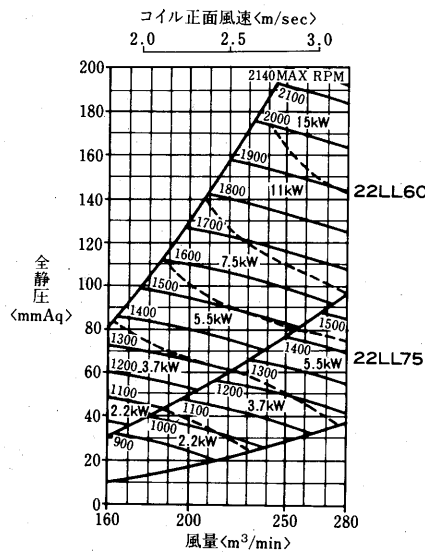

AD-27OMA<sub>2</sub>-H形

<リミットロード(LL)ファン>

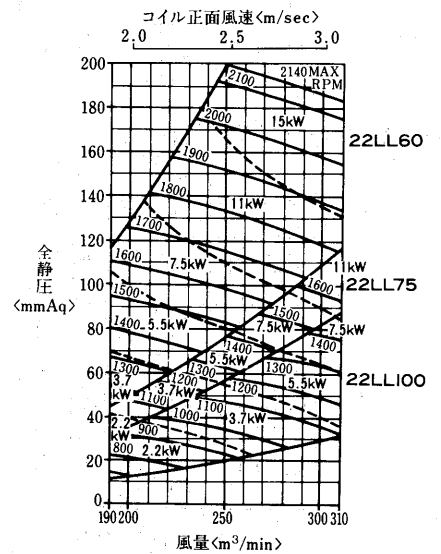

AD-30OMA<sub>2</sub>-H形

<リミットロード(LL)ファン>

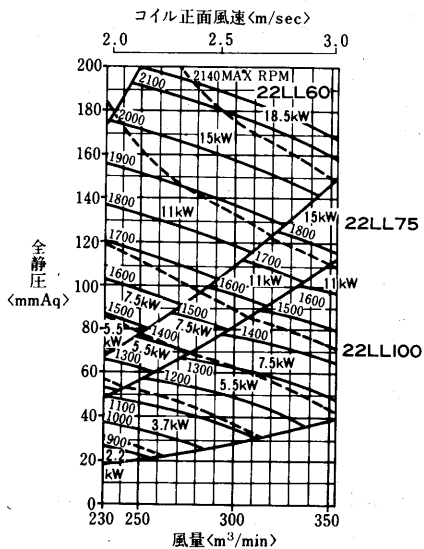

AD-38OMA<sub>2</sub>-H形

<リミットロード(LL)ファン>

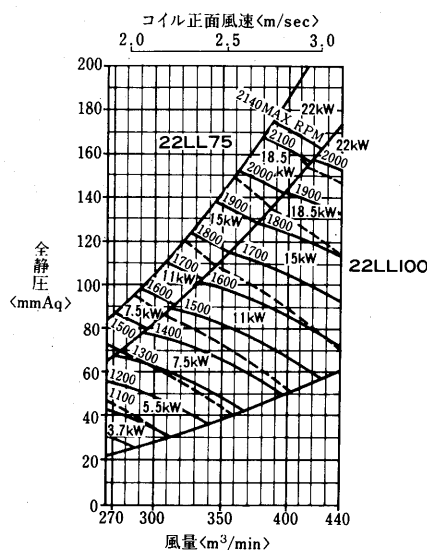

AD-38OMA<sub>2</sub>-H形

<エアホイル(AA)ファン>

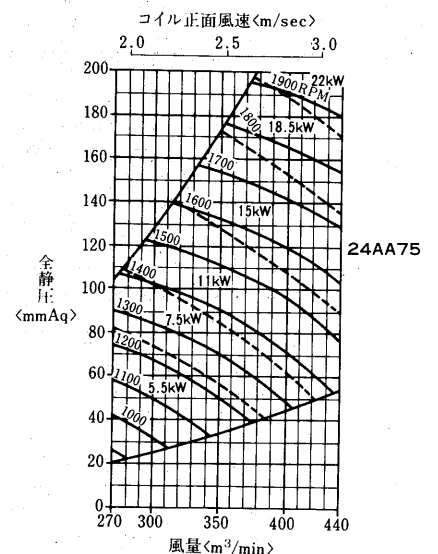

AD-450MA<sub>2</sub>-H形  
<リミットロード(LL)ファン>

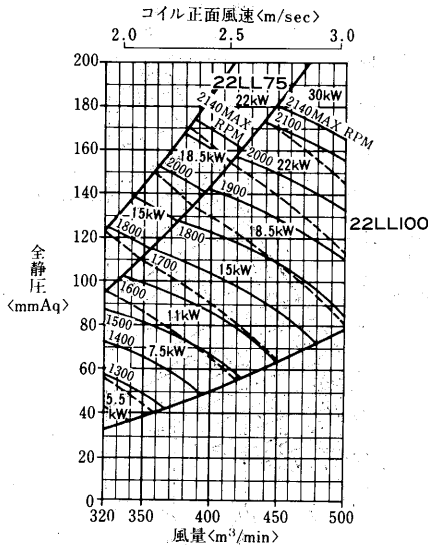

AD-450MA<sub>2</sub>-H形  
<エアホイル(AA)ファン>

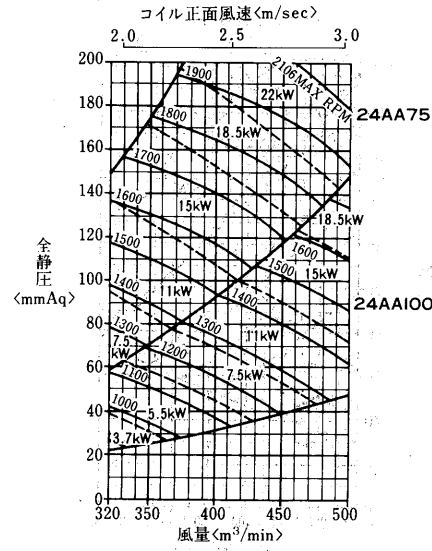

AD-530MA<sub>2</sub>-H形  
<エアホイル(AA)ファン>

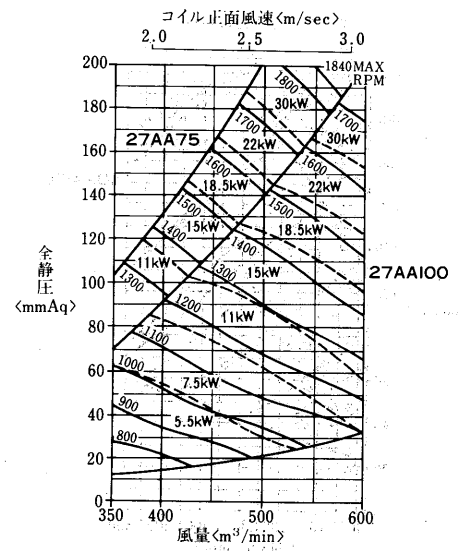

AD-600MA<sub>2</sub>-H形  
<エアホイル(AA)ファン>

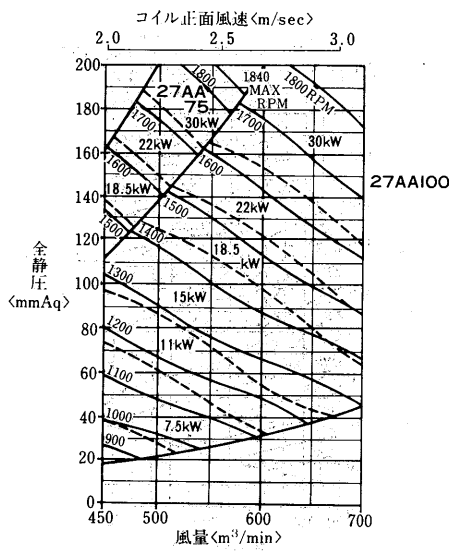

AD-700MA<sub>2</sub>-H形  
<エアホイル(AA)ファン>

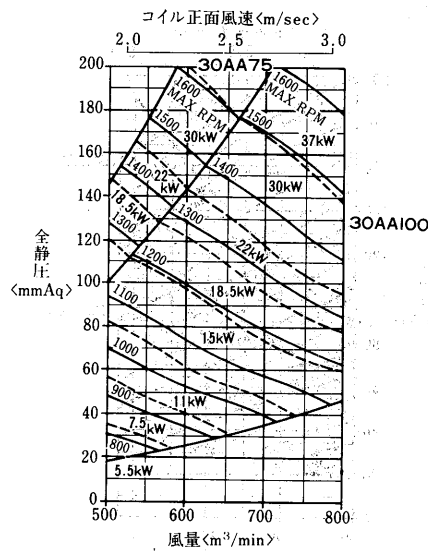

AD-800MA<sub>2</sub>-H形  
<エアホイル(AA)ファン>

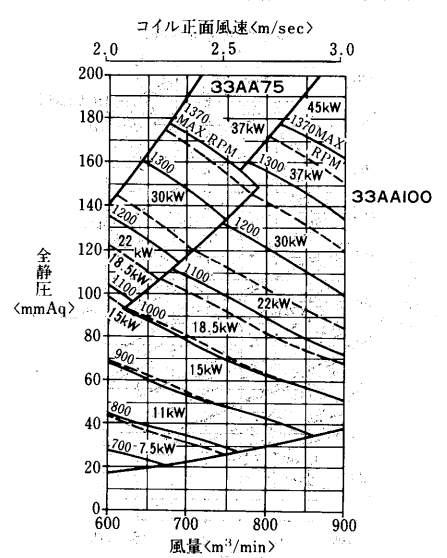

AD-950MA<sub>2</sub>-H形  
<エアホイル(AA)ファン>

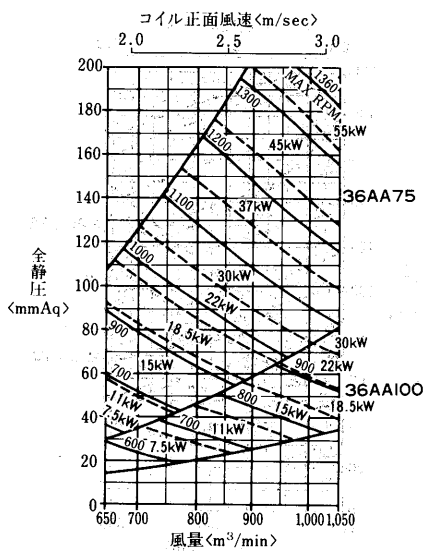

AD-1100MA<sub>2</sub>-H形  
<エアホイル(AA)ファン>

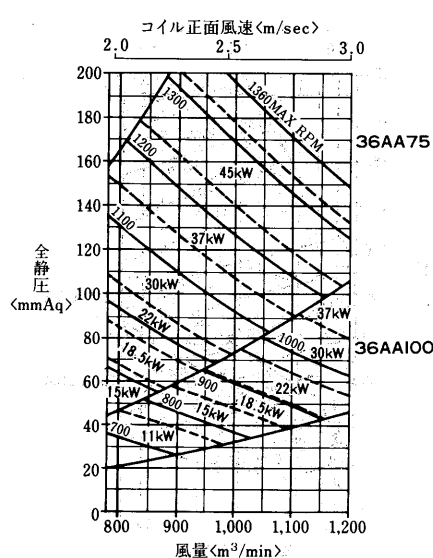

AD-1200MA<sub>2</sub>-H形  
<エアホイル(AA)ファン>

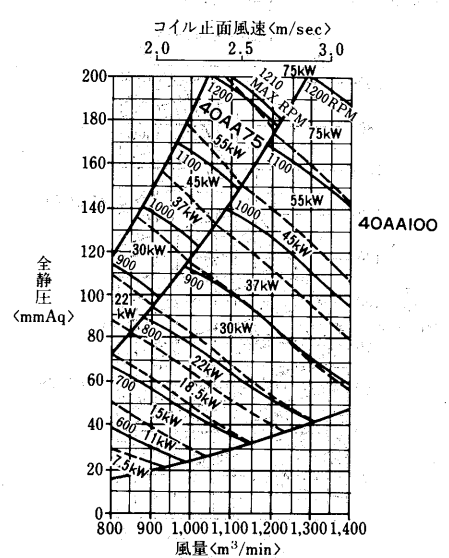

(2)縦形送風機<オプション>

AD-140OMA<sub>2</sub>-H形  
<エアホイール(AA)ファン>

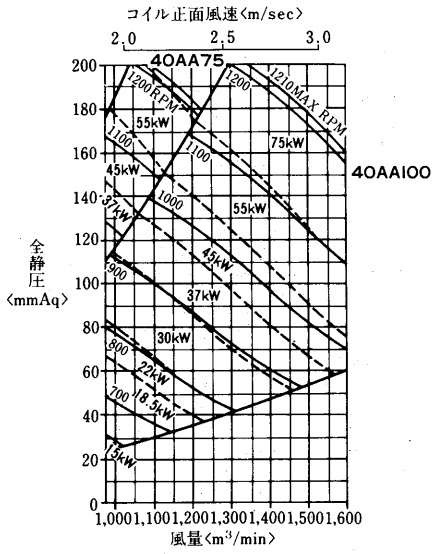

AD-150OMA<sub>2</sub>-H形  
<エアホイール(AA)ファン>

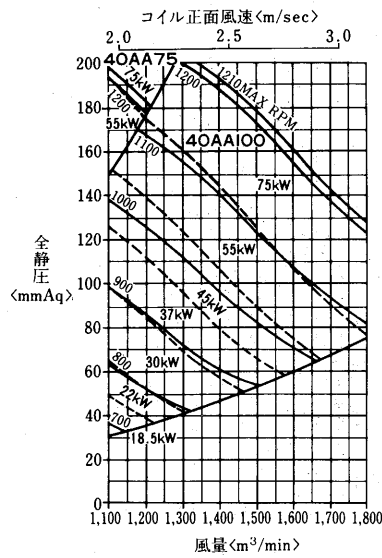

AD-100MA<sub>2</sub>-V形  
<リミットロード(LL)ファン>

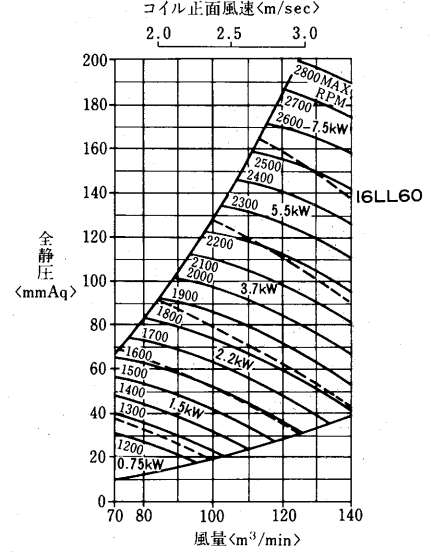

AD-150MA<sub>2</sub>-V形  
<リミットロード(LL)ファン>

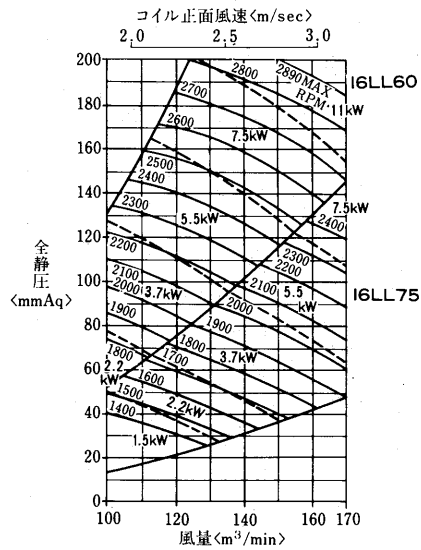

AD-180MA<sub>2</sub>-V形  
<リミットロード(LL)ファン>

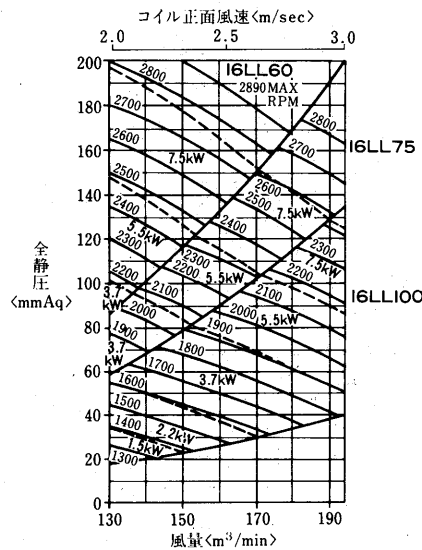

AD-200MA<sub>2</sub>-V形  
<リミットロード(LL)ファン>

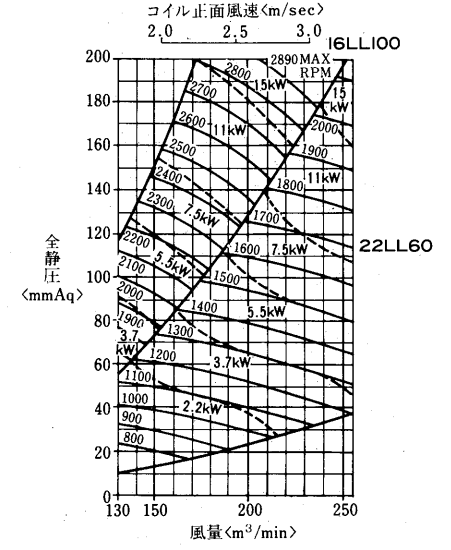

AD-240MA<sub>2</sub>-V形  
<リミットロード(LL)ファン>

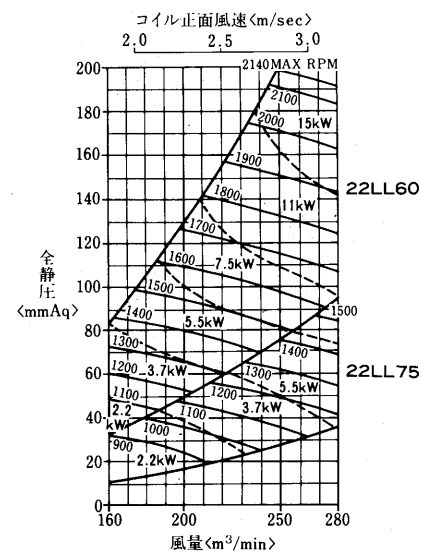

AD-270MA<sub>2</sub>-V形  
<リミットロード(LL)ファン>

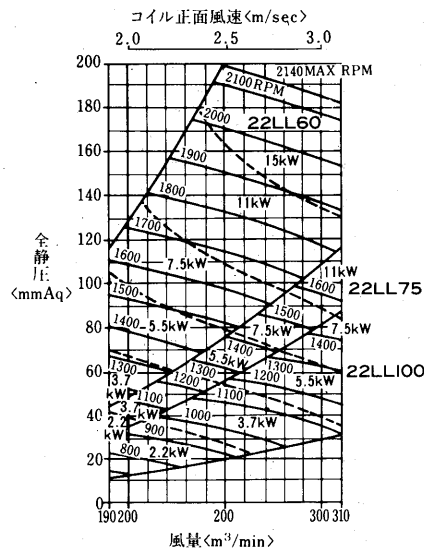

AD-300MA<sub>2</sub>-V形  
<リミットロード(LL)ファン>

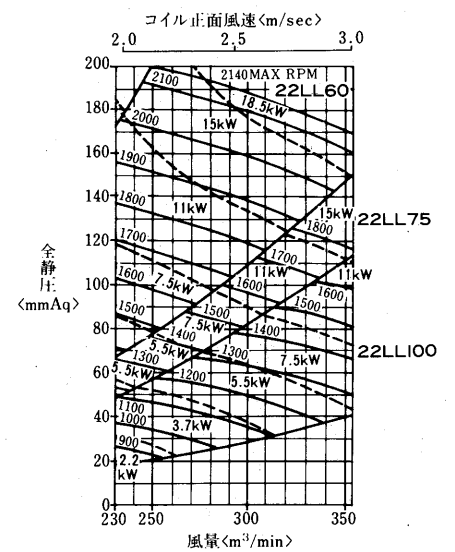

AD-380MA<sub>2</sub>-V形  
 <リミットロード(LL)ファン>

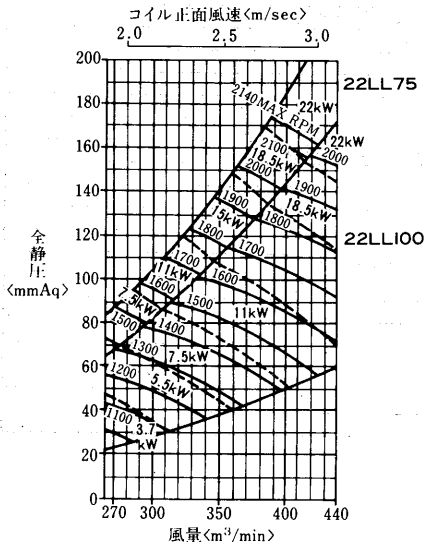

AD-380MA<sub>2</sub>-V形  
 <エアホイル(AA)ファン>

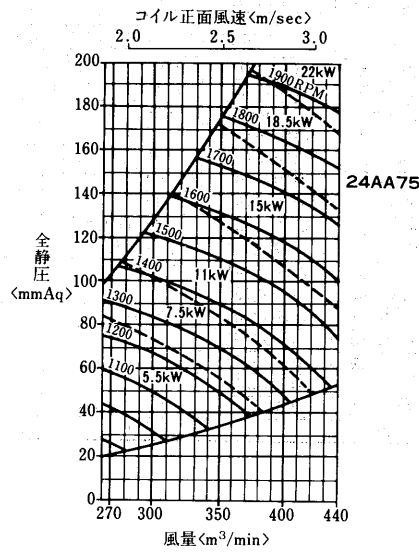

AD-450MA<sub>2</sub>-V形  
 <リミットロード(LL)ファン>

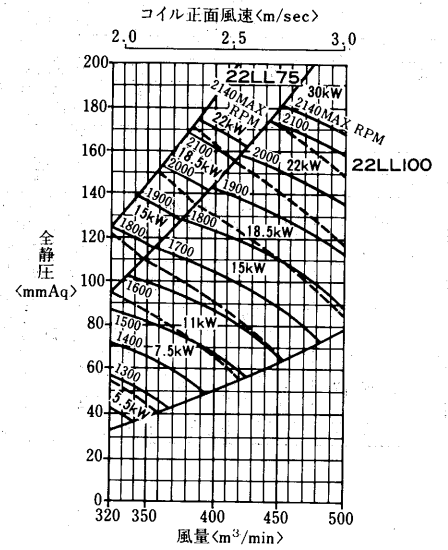

AD-450MA<sub>2</sub>-V形  
 <エアホイル(AA)ファン>

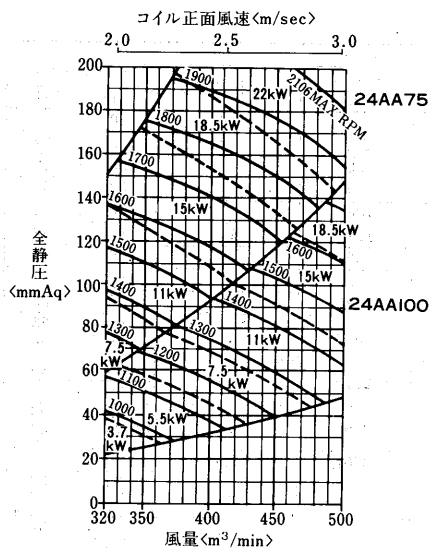

AD-530MA<sub>2</sub>-V形  
 <エアホイル(AA)ファン>

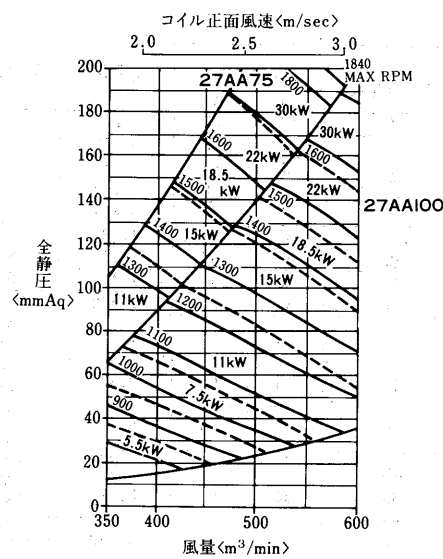

AD-600MA<sub>2</sub>-V形  
 <エアホイル(AA)ファン>

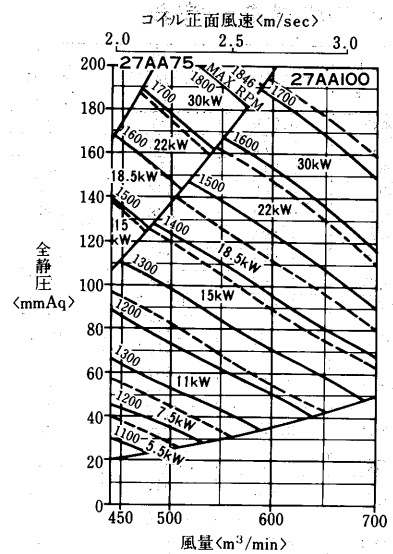

AD-700MA<sub>2</sub>-V形  
 <エアホイル(AA)ファン>

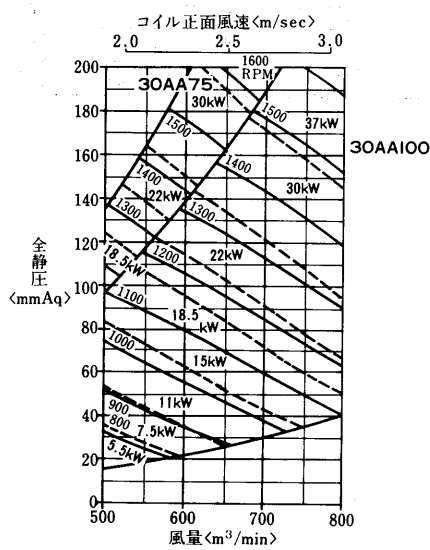

AD-800MA<sub>2</sub>-V形  
 <エアホイル(AA)ファン>

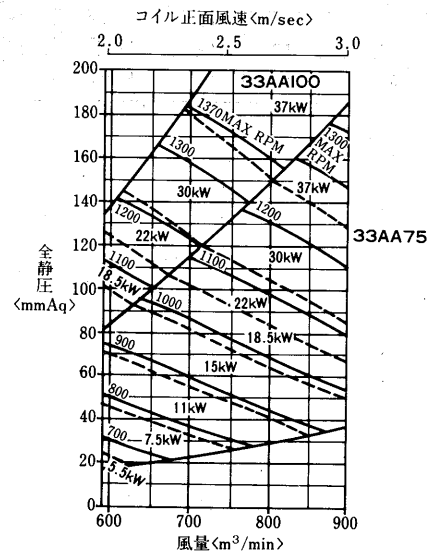

## 7.4 参考資料

### (1)材料仕様一覧表

項目	名称	部品名	主要材料	JIS規格	仕様
ケーシング	フレーム		熱間圧延形鋼	JISG3192	形鋼
	外装板		冷間圧延鋼板	JISG3141	SPCC 板厚1.2t以上 メラミン焼付塗装
断熱材		グラスウール	グラスファイバ	JISA9505	2号40K20t 表面FLコート処理
電機	電動機		防滴保護形三相交流	JISC4210	4極 E種絶縁
	主配管		リン脱酸継目無管	JISH3300	外径φ16 厚さ0.45t C1220T
コイル	フィン		アルミニウム板 A1100P	JISH4000	厚さ0.15t フィンピッチ2.8
	ヘッダ		鋳鉄	JISG5501	FC
ドレンパン			冷間圧延鋼板	JISG3141	1.6t 内面はタールエポキシ樹脂コート処理
			一般構造用圧延鋼材	JISG3101	SS41 みぞ形鋼
加湿器	蒸気噴霧式		配管用炭素鋼々管	JISG3452	白管
	水噴霧式		配管用炭素鋼々管	JISG3452	白管<黄鋼製ノズル取付>
エリミネータ			サランポリ塩化ビニリング系繊維		厚さ 50t
ファン	ランナーブレード		冷間圧延鋼板	JISG3141	シロッコ、リミットロード、エアホイル
	ハウジング		熱間圧延鋼板	JISG3131	
	シャフト		一般構造用圧延鋼材	JISG3101	SS 41
伝動装置	Vベルト		機械構造用炭素鋼	JISG4051	
	Vベルト		鋳鉄	JISG5501	
フィルタ	軸受			JISK6323	
	軸受箱		鋳鉄	JISG5501	FC 給油式
フィルタ	フレッドフィルタ		テトロン繊維 PS/600N		厚さ50t 洗浄可能

### (2)コイルの標準仕様表

ユニット形番	冷温水コイル						蒸気コイル					
	正面面積 <m <sup>2</sup> >	有効高さ <mm>	有効幅 <mm>	正面の管数	配管径<A>		正面面積 <m <sup>2</sup> >	有効高さ <mm>	有効幅 <mm>	正面の管数	配管径<A>	
					入口	出口					入口	出口
40	0.279	457	610	12	65	65	0.279	457	610	6	50	25
60	0.372	610	610	16	65	65	0.372	610	610	8	65	32
80	0.511	610	838	16	65	65	0.511	610	838	8	65	32
100	0.703	838	838	22	65	65	0.703	838	838	11	80	32
150	0.894	838	1067	22	65	65	0.894	838	1067	11	80	32
180	1.085	838	1295	22	65	65	1.085	838	1295	11	80	32
200	1.277	838	1524	22	65	65	1.277	838	1524	11	80	32
240	1.469	838	1753	22	65	65	1.469	838	1753	11	80	32
270	1.672	457×2	1829	24	65	65	1.672	457×2	1829	12	50	25
300	1.951	457	1829	28	65	65	1.951	457	1829	14	50	25
		610						65			32	
380	2.357	457	2210	28	65	65	2.357	457	2210	14	50	25
		610						65			32	
450	2.764	457	2591	28	65	65	2.764	457	2591	14	50	25
		610						65			32	
530	3.252	610×2	2667	32	65	65	3.252	610×2	2667	16	65	32
		610						65			32	
600	3.728	762	2718	36	65	65	3.728	762	2718	18	80	32
		762						80			32	
700	4.349	762	2718	42	65	65	4.349	762	2718	21	80	32
		838						80			32	
800	4.970	610×3	2718	48	65	65	4.970	610×3	2718	24	65	32
		610×2						65			32	
950	5.737	762	2896	52	65	65	5.737	762	2896	26	80	32
		762						80			32	
1100	6.619	762×3	2896	60	65	65	6.619	762×3	2896	30	80	32
1200	7.548	762×3	3302	60	65	65	7.548	762×3	3302	30	80	32
1400	8.535	762×3	3734	60	65	65	8.535	762×3	3734	30	80	32
1500	9.549	762×2	4039	62	65	65	9.549	762×2	4039	31	80	32
		838						80			32	

注1. 蒸気コイルは1列を標準としております。  
 2. 使用限界 冷温水コイルは、圧力14kg/cm<sup>2</sup>、温度104℃以下でご使用ください。  
 蒸気コイルは、圧力14kg/cm<sup>2</sup>、温度205℃以下でご使用ください。

(3)加湿器噴霧量<kg/h>

ユニット 形番	蒸気スプレ加湿器									水スプレ加湿器					
	蒸気圧力<kg/cm <sup>2</sup> >									ノズル 数	<水圧kg/cm <sup>2</sup> >				
	0.15	0.35	0.5	0.7	1.0	1.5	2.0	2.5	1.0		2.0	3.0	4.0	5.0	
40	5	8	10	12	14	17	20	23	1	6.7	9.5	11.6	13.5	15.1	
60	5	8	10	12	14	17	20	23	1	6.7	9.5	11.6	13.5	15.1	
80	8	12	15	17	21	25	30	34	2	13.4	19.0	23.2	27.0	30.2	
100	8	12	15	17	21	25	30	34	3	20.1	28.5	34.8	40.5	45.3	
150	14	21	25	29	35	42	51	57	3	20.1	28.5	34.8	40.5	45.3	
180	16	24	30	34	42	50	60	68	4	26.8	38.0	46.4	54.0	60.4	
200	24	37	45	52	62	75	91	103	5	33.5	47.5	58.0	67.5	75.5	
240	30	45	55	64	76	91	111	125	5	33.5	47.5	58.0	67.5	75.5	
270	32	49	60	70	83	100	121	137	6	40.2	57.0	69.6	81.0	90.6	
300	38	57	70	81	97	116	141	160	7	46.9	66.5	81.2	94.5	105.7	
380	46	70	85	99	117	141	172	194	9	60.3	85.5	104.4	121.5	135.9	
450	54	82	100	116	138	166	202	228	11	67.0	104.5	127.6	148.5	166.1	
530	59	87	108	126	154	190	227	258	12	80.4	114.0	139.2	162.0	181.2	
600	67	98	122	142	174	213	256	290	14	93.8	133.0	162.4	189.0	211.4	
700	74	109	135	158	193	237	284	322	17	113.9	161.5	197.2	229.5	256.7	
800	89	131	162	190	232	284	341	386	19	127.3	180.5	220.4	256.5	286.9	
950	104	153	189	221	270	332	398	451	22	147.4	209.0	255.2	297.0	332.2	
1100	118	174	216	253	309	379	454	515	26	174.2	247.0	301.6	351.0	392.6	
1200	133	196	243	284	347	427	511	580	29	194.3	275.5	336.4	391.5	437.9	
1400	148	218	270	316	386	474	568	644	32	214.4	304.0	371.2	432.0	483.2	
1600	163	240	297	348	425	521	625	708	38	254.6	361.0	440.8	513.0	573.8	

注1. 水スプレ加湿器の加湿効率は、30%として計算してください。  
 2. 水スプレ式加湿器<加圧式も含む>の下流には、必ずエリミネータを取付けてください。

(4)重量表<kg>

ユニット形番		40	60	80	100	150	180	200	240	270	300	380	450	530	600	700	800	950	1100	1200	1400	1500			
ファンセクション	横形	M F ファン	145	145	166	216	236	308	329	351	411	431	539	579	—	—	—	—	—	—	—	—	—		
	縦形	LL, AA ファン	—	—	—	250	281	308	488	510	556	556	634	676	853	859	958	1050	1335	1335	1366	1508	1538		
コイルセクション	横形	M F ファン	111	111	128	173	189	258	273	290	342	361	459	490	—	—	—	—	—	—	—	—	—		
		LL, AA ファン	—	—	—	207	233	258	427	445	487	487	554	588	765	768	864	954	—	—	—	—	—		
	縦形	570	100	103	116	135	153	170	193	209	231	245	286	317	—	—	—	—	—	—	—	—	—		
		770	116	118	134	153	173	190	216	235	256	270	312	346	417	431	458	491	—	—	—	—	—		
		970	134	136	154	172	194	214	240	259	280	295	339	376	450	464	492	527	663	692	808	875	947		
		1,170	151	153	171	194	218	245	263	282	307	326	370	410	483	498	528	562	708	740	858	929	1003		
		1,270	—	—	—	—	—	—	—	—	—	—	—	—	—	—	—	—	—	—	—	—	—	—	
		1,370	165	167	188	213	236	262	287	308	340	359	408	452	523	539	571	607	758	791	910	984	1059		
		1,470	—	—	—	—	—	—	—	—	—	—	—	—	—	538	558	—	—	—	—	—	—	—	
		1,570	180	182	204	232	256	283	311	332	365	384	436	482	556	575	609	646	828	865	987	1057	1135		
		1,670	—	—	—	—	—	—	—	—	—	—	—	—	—	588	612	639	—	—	—	—	—	—	
		1,770	—	—	—	—	—	—	—	—	—	—	—	—	—	604	628	644	699	876	915	1038	1110	1191	
		1,970	—	—	—	—	—	—	—	—	—	—	—	—	—	640	670	712	756	—	—	—	—	—	
		2,170	—	—	—	—	—	—	—	—	—	—	—	—	—	679	705	747	791	—	—	—	—	—	
		コイル	水	2列	34	44	50	68	74	83	91	98	124	140	159	179	201	224	254	306	343	383	420	466	509
				4列	48	62	72	92	111	116	140	155	192	218	251	286	325	366	417	498	558	629	696	776	853
				6列	61	79	95	120	147	155	190	210	260	295	344	392	449	508	581	690	773	874	971	1089	1201
8列	75			97	118	148	184	193	240	267	327	372	436	499	572	648	742	879	988	1119	1247	1401	1548		
10列	89			115	141	176	221	232	290	324	395	450	529	606	696	790	906	1071	1203	1365	1523	1714	1896		
フィルタボックス <汙材を含む>	平形	24	24	27	32	37	41	52	57	61	62	71	78	88	88	107	120	137	147	166	181	201			
	傾斜形	49	49	58	61	69	76	92	100	112	125	142	159	172	194	205	232	257	284	309	336	450			
防振	33	33	35	46	50	53	60	63	85	85	95	102	145	145	150	153	—	—	—	—	—	—			
キャンバスタクト	25	25	28	30	34	37	42	45	47	50	56	62	74	80	94	107	114	150	162	219	264	—			
スクロールダンパ<最大>	42	42	50	50	50	60	70	70	70	78	91	91	—	—	—	—	—	—	—	—	—	—			
インレットベーン<最大>	19	19	19	30	30	30	36	36	36	36	38	38	46	46	52	59	64	64	67	67	67	67			
コイル 保有水重量	4列	7	10	12	18	21	25	27	32	35	41	49	57	67	77	91	102	118	139	155	174	193			
	6列	10	13	17	25	30	36	39	47	51	60	72	83	98	113	133	149	173	204	227	255	284			
	8列	13	17	23	32	39	47	50	61	68	79	95	110	129	149	175	197	228	268	300	337	376			
電動機	容量<kW>	0.75	1.5	2.2	3.7	5.5	7.5	11	15	18.5	22	30	37	45	55	75	—	—	—	—	—	—			
	防滴保護形	27	37	46	61	83	95	134	160	179	198	228	286	285	340	421	—	—	—	—	—	—			
	全閉・全閉外扇形	29	39	47	64	89	104	145	170	213	243	313	376	435	480	691	—	—	—	—	—	—			

注1. 本表は、搬入重量<概略>を示します。  
 2. ファンセクションのMF: シロッコファン  
 LL, AA: リミットロードファンとエアホイール

## 7.5 据付関係資料

### (1)分割

- 全形番、ファンセクションとコイルセクション〈含平形フィルタ〉に分割可能です。ご注文時にご指示ください。
- 分割指示の無い場合は下記にて発送します。

形番	荷姿	備考
40~450	一体	形番270~450の縦形で電動機がユニット上部に付く場合は分割となります。
530~1500	分割(ファンセクション/コイルセクション)	輸送上の寸法制限により分割となります。

- 傾斜形フィルタ、ロールフィルタ、中高性能フィルタ、ミキシングボックス等のオプションは全て分割発送とします。

### (2)搬入

- 吊り上げる場合は全形番共本体のアイボルトをご利用ください。
- ワイヤロープが45°以下にならないようにご注意ください。

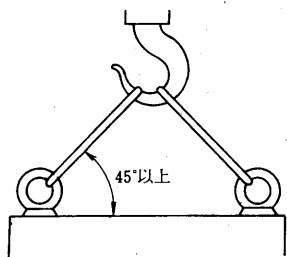

- ユニットはひっくり返したり横にしたりして搬入しないでください。
- ユニット搬入時は建物などに触れたり、落したりしないよう十分ご注意ください。

### (3)据付

- 下記サービススペースは必ず確保ください。
- エアフィルタ取出スペース 700 ●点検扉開閉スペース 500
- ファン、軸受サービススペース1000〈ファンユニット廻り〉
- 基礎面のレベルを完全に行なってください。ユニットの固定は基礎ボルトにてしっかり固定してください。〈基礎位置は別途提出図面によります。〉

### (4)ドレン配管

- ユニット運転中はユニット内部は〈負圧〉になっています。
- ドレン配管から〈外気〉が吸込まれると冷却効果が低下します。
- ドレン配管には必ず〈トラップ〉を設けてください。
- トラップの高さ〈h寸法〉は送風機の静圧に応じて決定してください。

#### 配管例

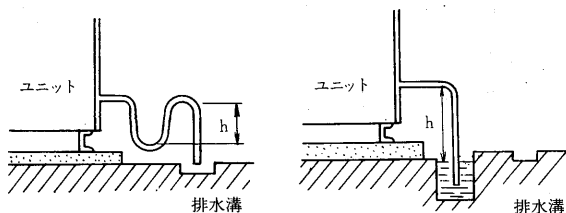

### (5)冷温水配管

- 冷温水コイルの配管は水の流れと逆〈カウンターフロー〉になるよう下図の如く配管してください。
- 水はメイン配管を使って抜いてください。
- 寒冷地等凍結のおそれのある場合はご要望により水抜き配管を取付けますのでご連絡ください。弁については客先にて手配してください。
- シーズンオフになりましたら冷温水コイルの水を必ず抜いてください。

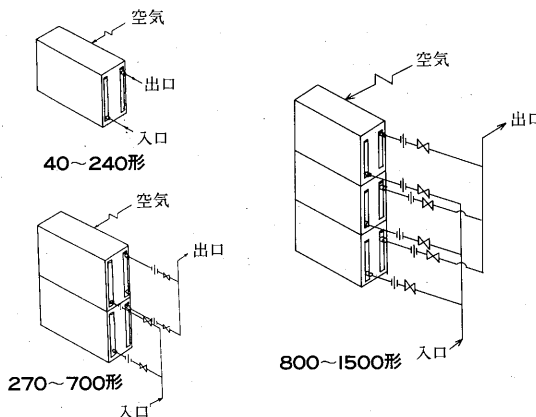

### (6)送風機の吐出口および電動機位置

- ユニットの配置は本配置図より決定ください。

#### 送風機吐出方向

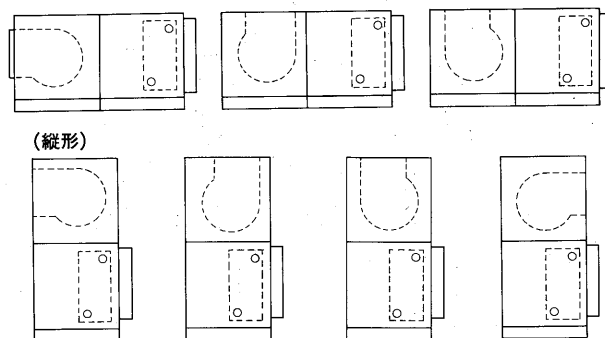

#### 電動機取付位置

