

7 エアハンドリングユニット

目次

7.1 仕様	383	7.3 機種選定	398
(1) 標準形	383	7.3.1 選定手順	398
(2) ロスナイ組込形	384	7.3.2 選定例	399
7.2 外形寸法図	385	7.3.3 ユニット形番選定線図	399
7.2.1 ユニット外形寸法図	385	7.3.4 選定線図	400
(1) 横形	385	7.3.5 送風機<オプション>能力線図	442
(2) 縦形	390	(1) 横形送風機<オプション>	442
(3) ロスナイ組込形	394	(2) 縦形送風機<オプション>	444
7.2.2 コイルケーシング寸法	396	7.4 参考資料	447
7.2.3 付属機器寸法	396	(1) 材料仕様一覧表	447
(1) 標準ミキシングボックス寸法, 重量表	396	(2) コイルの標準仕様表	447
(2) ロールフィルタ寸法, 重量表<FW-M>	396	(3) 加湿器噴霧量	447
(3) 中高性能フィルタボックス寸法, 重量表	396	(4) 重量表	448
(4) 防振装置組合寸法表	397	(5) エアハン組合せロスナイ特性曲線	448
(5) コイル配管位置寸法表	397	7.5 据付関係資料	449
(6) 取付可能最大電動機容量表	397	(1) 分割	449
7.2.4 ロスナイ仕様及び寸法	397	(2) 搬入	449
(1) 仕様	397	(3) 据付	449
(2) 寸法表	397	(4) ドレン配管	449
		(5) 冷温水配管	449
		(6) 送風機の吐出口および電動機位置	449

形名の見方

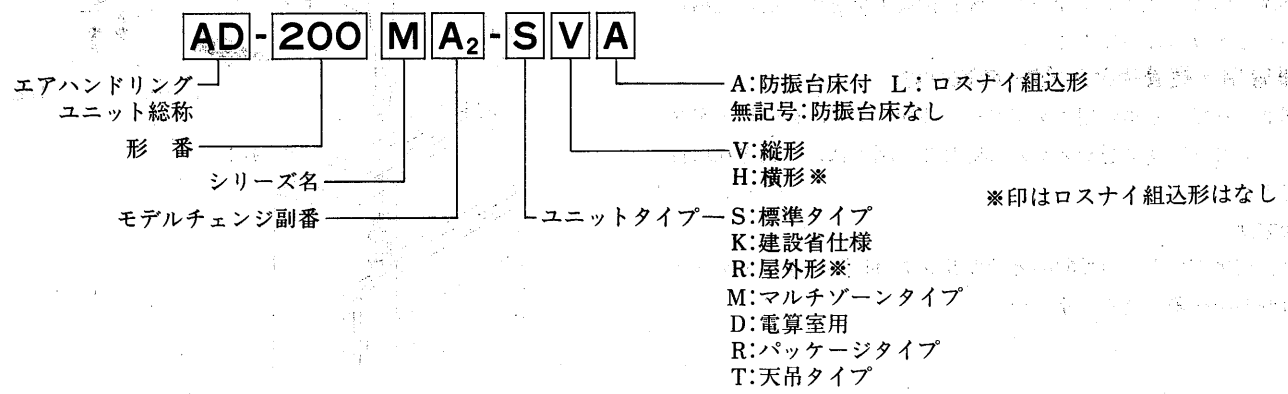

7.1 仕様

(1)標準形

項目		形番	40	60	80	100	150	180	200	240	
ファン	ファン呼称		13C	15C	13B	13A	16B	18B	16A	18A	
	風量	m ³ /min	45	60	85	114	145	176	207	238	
	全静圧	mmAq	65	65	65	65	65	80	80	80	
	機外静圧	mmAq	27	27	27	27	27	42	42	42	
	電動機容量	kW	1.5	1.5	2.2	3.7	3.7	5.5	H5.5/V7.5	7.5	
コイル	冷房能力	kcal/h	12,500	16,500	25,500	35,000	47,500	60,500	73,500	86,000	
	暖房能力	kcal/h	26,500	35,500	50,000	69,000	89,500	110,000	130,500	151,000	
	冷<温>水量	ℓ/min	42<44>	55<59>	85<83>	117<115>	158<149>	202<183>	245<218>	287<252>	
	コイルサイズ	mm	457×610	610×610	610×838	838×838	838×1067	838×1295	838×1524	838×1753	
	正面面積	m ²	0.279	0.372	0.511	0.703	0.894	1.085	1.277	1.469	
水頭損失	mAq	0.18	0.21	0.25	0.36	0.6	1.1	1.7	2.7		
フィルター	平形	サイロズン PS/600	mm	2-400×600	2-400×600	2-500×600	2-400×500 2-500×500	2-400×600 2-500×600	3-400×500 3-500×500	1-400×500 2-400×600 1-500×500 2-500×600	3-400×600 3-500×600
	傾斜形	サイロズン PS/600	mm	4-400×500	4-400×500	4-500×500	4-500×600	6-400×600	6-500×600	6-400×600 2-500×600	2-400×600 6-500×600
	有効面積	m ²	0.403	0.403	0.515	0.754	0.918	1.132	1.296	1.378	
加湿器	水スプレ	噴霧量	kg/h	9	9	19	28	28	38	47	47
		水圧	kg/cm ²	2	2	2	2	2	2	2	2
	蒸気スプレ	噴霧量	kg/h	10	10	15	15	25	30	45	55
		蒸気圧	kg/cm ²	0.5	0.5	0.5	0.5	0.5	0.5	0.5	0.5
	エリミネータ		サラソポリ塩化ビニリデン系繊維 t50								
内部断熱		グラスウール 2号40K t20 FLコート処理									
塗装色		パールグレー<マンセル2.5Y 6/1相当>外装板はメラミン焼付塗装									
搬入重量	kg	400	420	485	605	770	810	890	955		

項目		形番	270	300	380	450	530	600	700	800	
ファン	ファン呼称		20A	20A	22A	22A	27LL	27LL	30LL	33LL	
	風量	m ³ /min	271	316	382	448	527	604	705	805	
	全静圧	mmAq	80	80	80	80	100	100	100	100	
	機外静圧	mmAq	42	42	42	42	62	62	62	62	
	電動機容量	kW	7.5	11	11	15	18.5	18.5	22	30	
コイル	冷房能力	kcal/h	99,000	115,500	143,500	170,500	201,500	232,000	271,000	309,000	
	暖房能力	kcal/h	172,000	201,000	245,000	289,000	340,000	390,000	454,000	520,000	
	冷<温>水量	ℓ/min	330<286>	385<335>	478<408>	568<482>	672<567>	773<650>	903<757>	1,030<867>	
	コイルサイズ	mm	2-457×1829	1-457×1829 1-610×1829	1-457×2210 1-610×2210	1-457×2591 1-610×2591	2-610×2667	1-610×2718 1-762×2718	1-760×2718 1-838×2718	3-610×2718	
	正面面積	m ²	1.672	1.951	2.357	2.764	3.252	3.728	4.349	4.970	
水頭損失	mAq	2.7	2.7	4.5	7.1	7.9	8.0	8.0	8.0		
フィルター	平形	サイロズン PS/600	mm	8-500×500	8-500×600	2-400×600 8-500×600	4-400×600 8-500×600	2-400×600 10-500×600	3-500×500 12-500×600	2-400×500 1-500×500 10-500×500 12-500×600	1-400×500 4-400×600 10-500×500 12-500×600
	傾斜形	サイロズン PS/600	mm	12-500×500	12-500×600	3-400×600 12-500×600	6-400×600 12-500×600	4-500×500 16-500×600	4-400×600 20-500×600	5-500×500 20-500×600	5-400×600 25-500×600
	有効面積	m ²	2.539	3.091	3.696	4.300	4.968	5.958	6.210	7.448	
加湿器	水スプレ	噴霧量	kg/h	57	66	85	104	114	133	161	180
		水圧	kg/cm ²	2	2	2	2	2	2	2	2
	蒸気スプレ	噴霧量	kg/h	60	70	85	100	108	122	135	162
		蒸気圧	kg/cm ²	0.5	0.5	0.5	0.5	0.5	0.5	0.5	0.5
	エリミネータ		サラソポリ塩化ビニリデン系繊維 t50								
内部断熱		グラスウール 2号40K t20 FLコート処理									
塗装色		パールグレー<マンセル2.5Y 6/1相当>外装板はメラミン焼付塗装									
搬入重量	kg	1,110	1,190	1,335	1,495	1,960	2,030	2,285	2,545		

項目		形番	950	1100	1200	1400	1500	
ファン	ファン呼称		36LL	36LL	40LL	40LL	40LL	
	風量	m ³ /min	929	1072	1223	1383	1545	
	全静圧	mmAq	100	100	100	100	100	
	機外静圧	mmAq	62	62	62	62	62	
	電動機容量	kW	30	37	37	45	55	
コイル	冷房能力	kcal/h	360,000	414,000	438,000	506,000	572,000	
	暖房能力	kcal/h	600,000	693,000	775,000	880,000	982,000	
	冷<温>水量	ℓ/min	1,200<1,000>	1,380<1,165>	1,460<1,292>	1,687<1,467>	1,907<1,637>	
	コイルサイズ	mm	2-610×2896 1-762×2896	3-762×2896	3-762×3302	3-762×3734	2-762×4039 1-838×4039	
	正面面積	m ²	5.737	6.619	7.548	8.535	9.540	
水頭損失	mAq	9.08	9.08	13	14	15		
フィルター	平形	サイロズン PS/600	mm	21-500×600	24-500×600	28-500×600	32-500×600	35-500×600
	傾斜形	サイロズン PS/600	mm	35-500×600	36-500×600	42-500×600	48-500×600	56-500×600
	有効面積	m ²	9.016	9.274	10.819	12.365	14.426	
加湿器	水スプレ	噴霧量	kg/h	209	247	275	304	361
		水圧	kg/cm ²	2	2	2	2	2
	蒸気スプレ	噴霧量	kg/h	189	216	243	270	297
		蒸気圧	kg/cm ²	0.5	0.5	0.5	0.5	0.5
	エリミネータ		サラソポリ塩化ビニリデン系繊維 t50					
内部断熱		グラスウール 2号40K t20 FLコート処理						
塗装色		パールグレー<マンセル2.5Y 6/1相当>外装板はメラミン焼付塗装						
搬入重量	kg	3,095	3,285	3,600	3,895	4,240		

- 注 1. ユニット形番40~450までがシロコフファン530~1500まではリミットロードファンを使用しています。
2. 標準風量は面速2.7m/sの時の値を示します。
3. 冷房: 空気入口温度27°C DB/19.5°C WB
冷水入口温度7°C 出口12°C 暖房: 空気入口温度15°C DB温水入口温度60°C 出口50°C
4. 冷温水コイル・シングルフロー6列フィンピッチ2.8mm
5. 搬入重量は水スプレ加湿器、平形フィルタ付の横形ユニットの場合を示します。
6. フィルタの集じん効率は重量法77~84%<風速3.0~2.0m/sec時>

(2)ロスナイ組込形

項目		ユニット形番	40	60	80	100	150	180	200	240	270	300	380	
給気ファン	ファン呼称	MF-13C	MF-13C	MF-13C	MF-13B	MF-13B	MF-13A	MF-13A	MF-16B	MF-15A	MF-16A	MF-22A		
	風量	m ³ /min	45	60	85	114	145	176	207	238	271	316	382	
	全静圧	mmAq	95	95	95	95	105	105	105	100	100	100	100	
	機外静圧	mmAq	20	20	20	20	20	20	20	20	20	20	20	
	電動機容量	kW	2.2	3.7	3.7	5.5	7.5	7.5	11.0	15.0	15.0	15.0	18.5	
	コイル	冷房能力	kcal/h	12,500	16,500	25,500	35,000	47,500	60,500	73,500	86,000	99,000	115,500	143,500
		暖房能力	kcal/h	26,500	35,500	50,000	69,000	89,500	110,000	130,500	151,000	172,000	201,000	245,000
		冷<温>水量	ℓ/min	42<44>	55<59>	85<83>	117<115>	158<149>	202<183>	245<218>	287<252>	330<286>	385<335>	478<408>
		コイルサイズ	mm	457×610	610×610	610×838	838×838	838×1067	838×1295	838×1524	838×1753	2-457×1829	1-457×1829 1-610×1829	1-457×2210 1-610×2210
	正面積	正面面積	m ²	0.279	0.372	0.511	0.703	0.894	1.085	1.277	1.469	1.672	1.951	2.357
		水圧損失	mAq	0.18	0.21	0.25	0.36	0.6	1.1	1.7	2.7	2.7	2.7	4.5
フィルタ	サイズ	mm	2-600×400	2-600×400	3-600×400	6-500×400	6-500×400	6-500×600	6-500×600	14-500×400	14-600×400	14-600×400	12-600×500 2-600×400	
	フィルタ	PS/600	×2	×2	×2	×2	×2	×2	×2	×2	×2	×2		
	加湿器	噴霧量	kg/h	9	9	19	28	28	38	47	47	57	66	85
加湿器	水圧	kg/cm ²	2	2	2	2	2	2	2	2	2	2		
	蒸気圧	kg/cm ²	0.5	0.5	0.5	0.5	0.5	0.5	0.5	0.5	0.5	0.5		
100%	エリミネータ	塩化ビニリデン系繊維 t50	塩化ビニリデン系繊維 t50											
	内部絶縁	塗装色	ガラスウール2号40K t20 FLコート処理 ロスナイ部分は自己消火性ウレタンフォーム											
	重量	kg	1720	1820	2180	2490	2590	3310	3510	4390	4640	5390	6230	
	排気ファン	ファン呼称	MF-13C	MF-13C	MF-13B	MF-13A	MF-15A	MF-15A	MF-16A	MF-16A	MF-20A	MF-22A	MF-22A	
		風量	m ³ /min	45	60	85	114	145	176	207	238	271	316	382
		全静圧	mmAq	70	70	70	70	80	80	80	75	75	75	75
		機外静圧	mmAq	20	20	20	20	20	20	20	20	20	20	20
	電動機容量	kW	1.5	2.2	2.2	3.7	3.7	3.5	5.5	5.5	7.5	7.5	11.0	
	ロスナイ	形名	LUT-1502B	LUT-1502B	LUT-1503B	LUT-2303B	LUT-2303B	LUT-2304B	LUT-2304B	LUT-2306B	LUT-2306B	LUT-3006B	LUT-3007B	
		熱交換効率	%	73	70	71	72	69	70	68	72	70	71	71
		エンタルピー	暖房時 %	64	59	61	62	59	60	58	62	60	61	61
交換効率		冷房時 %	60	54	56	57	53	55	52	57	55	56	56	
静圧損失		mmAq	17	24	22	23	33	28	36	25	30	32	33	
給気ファン	ファン呼称	MF-13C	MF-13B	MF-13B	MF-13A	MF-13A	MF-13A	MF-16B	MF-15A	MF-16A	MF-22A			
	風量	m ³ /min	85	114	145	176	207	238	271	316	382			
	全静圧	mmAq	80	80	80	80	80	90	90	90	90			
	機外静圧	mmAq	20	20	20	20	20	20	20	20	20			
	電動機容量	kW	3.7	5.5	7.5	7.5	11.0	15.0	15.0	15.0	18.5			
	コイル	冷房能力	kcal/h	25,500	35,000	47,500	60,500	73,500	86,000	99,000	115,500	143,500		
		暖房能力	kcal/h	50,000	69,000	89,500	110,000	130,500	151,000	172,000	201,000	245,000		
		冷<温>水量	ℓ/min	85<83>	117<115>	158<149>	202<183>	245<218>	287<252>	330<286>	385<335>	478<408>		
		コイルサイズ	mm	610×838	838×838	838×1067	838×1295	838×1524	838×1753	2-457×1829	1-457×1829 1-610×1828	1-610×2210 1-610×2210		
	正面積	正面面積	m ²	0.511	0.703	0.894	1.085	1.277	1.469	1.672	1.951	2.357		
		水圧損失	mAq	0.25	0.36	0.6	1.1	1.7	2.7	2.7	2.7	4.5		
フィルタ	サイズ	mm	2-600×400	2-600×400	2-600×400	3-600×400	3-600×400	3-600×400	3-600×400	3-600×400	6-500×400	6-500×400		
	フィルタ	PS/600	×2	×2	×2	×2	×2	×2	×2	×2	×2			
	加湿器	噴霧量	kg/h	19	28	28	28	38	47	57	66	85		
加湿器	水圧	kg/cm ²	2	2	2	2	2	2	2	2	2			
	蒸気圧	kg/cm ²	0.5	0.5	0.5	0.5	0.5	0.5	0.5	0.5	0.5			
100%	エリミネータ	塩化ビニリデン系繊維 t50	塩化ビニリデン系繊維 t50											
	内部絶縁	塗装色	ガラスウール2号40K t20 FLコート処理 ロスナイ部分は自己消火性ウレタンフォーム											
	重量	kg	2000	2120	2270	2440	2590	2790	3180	3450	3990			
	排気ファン	ファン呼称	MF-13C	MF-13C	MF-13C	MF-15C	MF-15C	MF-13B	MF-13B	MF-15B	MF-16B			
		風量	m ³ /min	25.5	34	43.5	53	62	71.5	81.5	95	115		
		全静圧	mmAq	55	55	55	55	55	65	65	65	65		
		機外静圧	mmAq	20	20	20	20	20	20	20	20	20		
	電動機容量	kW	0.75	0.75	1.5	1.5	1.5	1.5	1.5	2.2	3.7			
	ロスナイ	形名	LUT-1502B	LUT-1502B	LUT-1502B	LUT-1503B	LUT-1503B	LUT-1503B	LUT-1503B	LUT-2303B	LUT-2303B			
		熱交換効率	%	80	77	74	76	75	73	71	74	72		
		エンタルピー	暖房時 %	72	68	64	67	65	63	61	65	62		
交換効率		冷房時 %	68	64	60	63	71	59	56	61	58			
静圧損失		mmAq	7	12	16	12	15	18	21	18	23			

注 1. 送風機はシロッコファンを使用しています。
 2. 標準風量は面速2.7m/sの時の値を示します。
 3. 冷房：空気入口温度27°CDB/19.5°CWB冷房入口温度7°C出口12°C
 暖房：空気入口温度15°CDB温度60°C出口50°C

4. 冷水コイル・シングルフロー6列フィンピッチ2.8mm
 5. 重量は水スプレー加湿器・排気モーター内蔵形の場合を示します。
 6. フィルタの集じん効率は重量法80%<風速2.5m/sの時>

●平面図

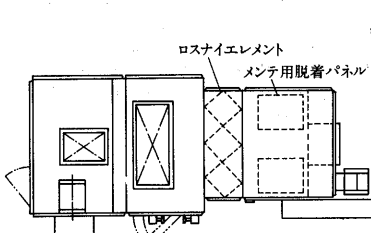

●立面図

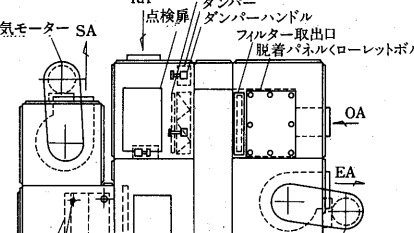

●エアフロー

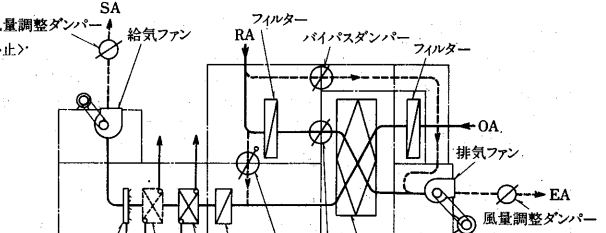

7.2 外形寸法図

7.2.1 ユニット外形寸法図

(1) 横形

AD-40MA₂-SH形

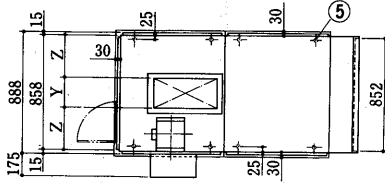

コイル配管位置寸法
<シングルフロー>

列数	記号	A	B
4	586	242	
6	663	319	
8	739	395	
10	815	471	

AD-60MA₂-SH形

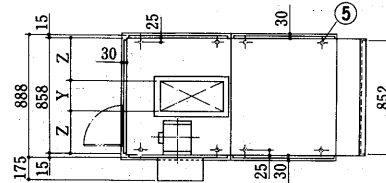

コイル配管位置寸法
<シングルフロー>

列数	記号	A	B
4	586	242	
6	663	319	
8	739	395	
10	815	471	

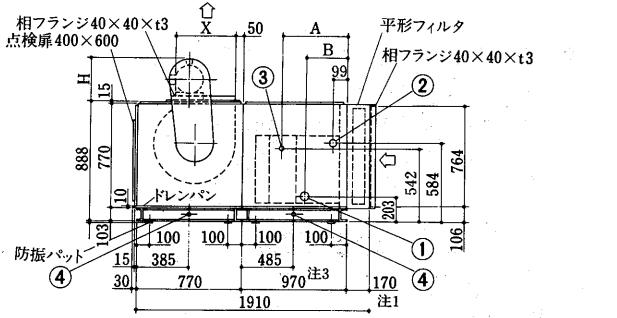

- 注1. 傾斜形フィルタ寸法：600
 2. すべての相フランジは内側寸法を示します。
 3. 4列コイルの場合はコイルセクションの寸法が770になります。
 10列コイルの場合はコイルセクションの寸法が1170になります。

送風機	X	Y	Z
MF10C	366	170	344
MF13C	466	218	320
MF15C	504	244	307

電動機(kW)	3.7	2.2	1.5	0.75
H	370	344	280	265

- 冷水<温水>入口 65A.....①
 冷水<温水>出口 65A.....②
 加湿器<水スプレ> 25A.....③
 ドレン抜 40A.....④
 基礎ボルト穴<長穴> 8-φ19×30...⑤

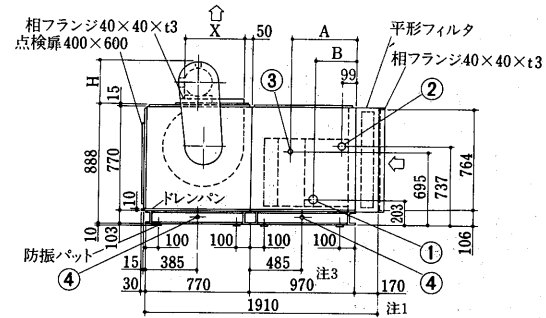

- 注1. 傾斜形フィルタ寸法：600
 2. すべての相フランジは内側寸法を示します。
 3. 4列コイルの場合はコイルセクションの寸法が770になります。
 10列コイルの場合はコイルセクションの寸法が1170になります。

送風機	X	Y	Z
MF13B	466	342	258
MF13C	466	218	320
MF15C	504	244	307

電動機(kW)	3.7	2.2	1.5	0.75
H	370	344	280	265

- 冷水<温水>入口 65A.....①
 冷水<温水>出口 65A.....②
 加湿器<水スプレ> 25A.....③
 ドレン抜 40A.....④
 基礎ボルト穴<長穴> 8-φ19×30...⑤

AD-80MA₂-SH形

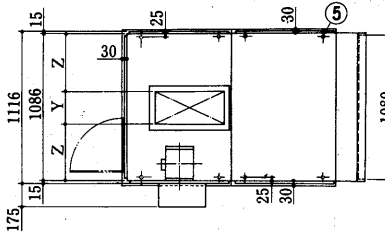

コイル配管位置寸法
<シングルフロー>

列数	記号	A	B
4	586	242	
6	663	319	
8	739	395	
10	815	471	

AD-100MA₂-SH形

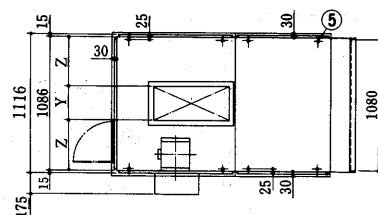

コイル配管位置寸法
<シングルフロー>

列数	記号	A	B
4	586	242	
6	663	319	
8	739	395	
10	815	471	

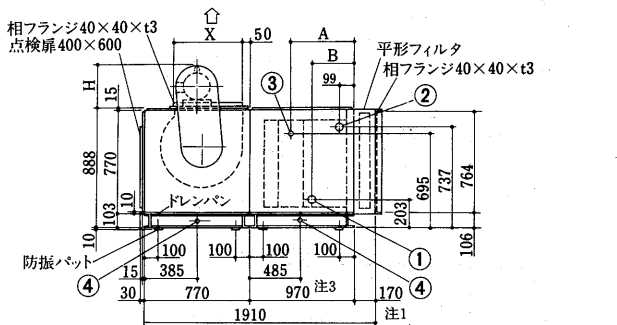

- 注1. 傾斜形フィルタ寸法：600
 2. すべての相フランジは内側寸法を示します。
 3. 4列コイルの場合はコイルセクションの寸法が770になります。
 10列コイルの場合はコイルセクションの寸法が1170になります。

送風機	X	Y	Z
MF13B	466	342	372
MF15C	504	244	421

電動機(kW)	5.5	3.7	2.2	1.5	0.75
H	420	370	344	280	265

- 冷水<温水>入口 65A.....①
 冷水<温水>出口 65A.....②
 加湿器<水スプレ> 25A.....③
 ドレン抜 40A.....④
 基礎ボルト穴<長穴> 8-φ19×30...⑤

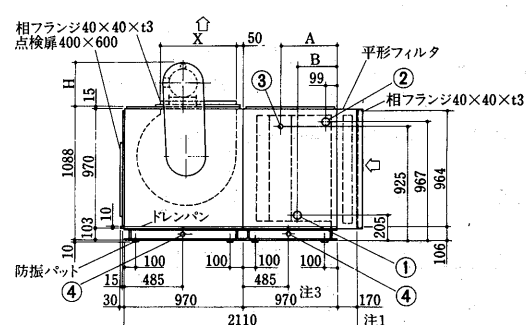

- 注1. 傾斜形フィルタ寸法：600
 2. すべての相フランジは内側寸法を示します。
 3. 4列コイルの場合はコイルセクションの寸法が770になります。
 10列コイルの場合はコイルセクションの寸法が1170になります。

送風機	X	Y	Z
MF13A	466	466	310
MF16B	562	414	336
MF16C	562	264	411
MF18C	622	288	399

電動機(kW)	7.5	5.5	3.7	2.2	1.5
H	420	420	370	344	280

- 冷水<温水>入口 65A.....①
 冷水<温水>出口 65A.....②
 加湿器<水スプレ> 25A.....③
 ドレン抜 40A.....④
 基礎ボルト穴<長穴> 8-φ19×30...⑤

AD-150MA₂-SH形

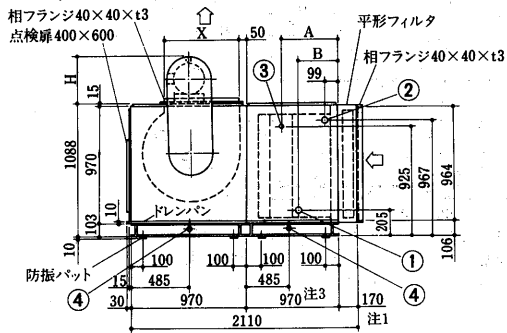
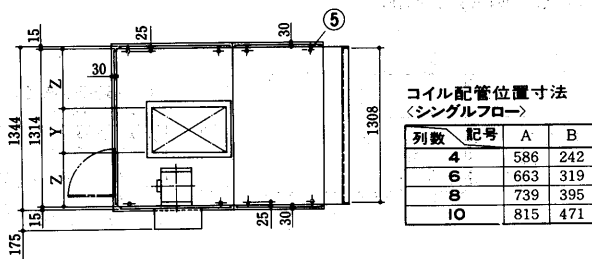

- 注1. 傾斜形フィルタ寸法: 600
 2. すべての相フランジは内側寸法を示します。
 3. 4列コイルの場合はコイルセクションの寸法が770になります。
 10列コイルの場合はコイルセクションの寸法が1170になります。

送風機	X	Y	Z
MF13A	466	466	424
MF16A	562	566	374
MF16B	562	414	450
MF18C	622	288	513

電動機<kW>	7.5	5.5	3.7	2.2
H	420	420	370	344

- 冷水<温水>入口 65A.....①
 冷水<温水>出口 65A.....②
 加湿器<水スプレ> 25A.....③
 ドレン抜 40A.....④
 基礎ボルト穴<長穴> 8-φ19×30...⑤

AD-180MA₂-SH形

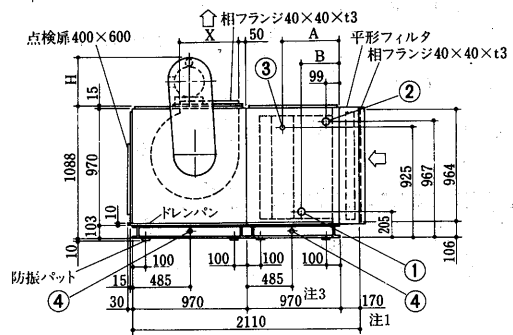
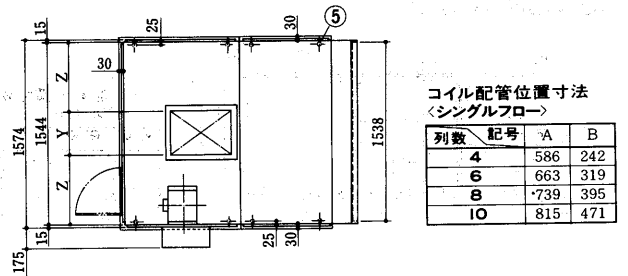

- 注1. 傾斜形フィルタ寸法: 600
 2. すべての相フランジは内側寸法を示します。
 3. 4列コイルの場合はコイルセクションの寸法が770になります。
 10列コイルの場合はコイルセクションの寸法が1170になります。

送風機	X	Y	Z
MF15B	504	380	582
MF16A	562	566	489
MF16B	562	414	565
MF18B	622	456	544

電動機<kW>	11	7.5	5.5	3.7	2.2
H	475	420	420	370	344

- 冷水<温水>入口 65A.....①
 冷水<温水>出口 65A.....②
 加湿器<水スプレ> 25A.....③
 ドレン抜 40A.....④
 基礎ボルト穴<長穴> 8-φ19×30...⑤

AD-200MA₂-SH形

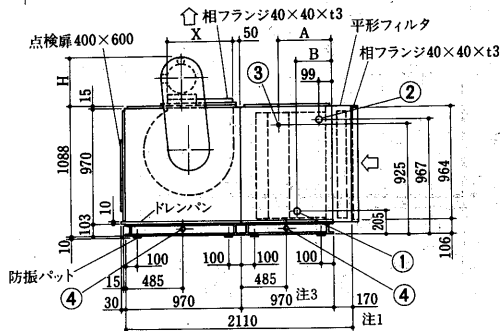
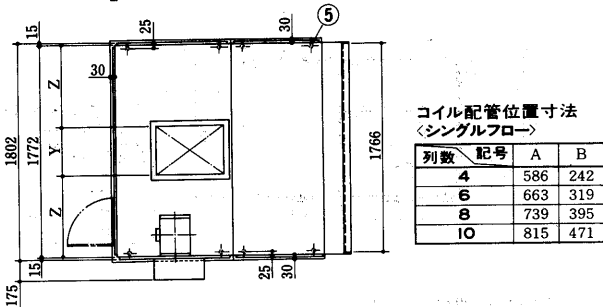

- 注1. 傾斜形フィルタ寸法: 600
 2. すべての相フランジは内側寸法を示します。
 3. 4列コイルの場合はコイルセクションの寸法が770になります。
 10列コイルの場合はコイルセクションの寸法が1170になります。

送風機	X	Y	Z
MF16A	562	566	603
MF16B	562	414	679
MF18A	622	622	575
MF18B	622	456	658

電動機<kW>	11	7.5	5.5	3.7	2.2
H	475	420	420	370	344

- 冷水<温水>入口 65A.....①
 冷水<温水>出口 65A.....②
 加湿器<水スプレ> 25A.....③
 ドレン抜 40A.....④
 基礎ボルト穴<長穴> 8-φ19×30...⑤

AD-240MA₂-SH形

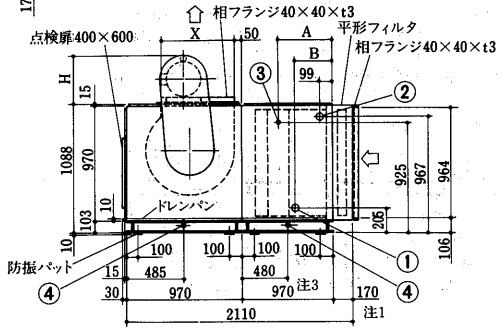
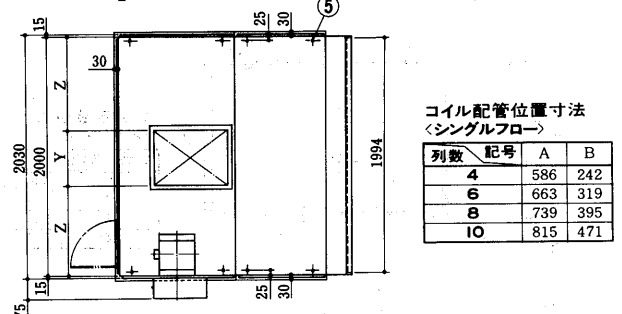

- 注1. 傾斜形フィルタ寸法: 600
 2. すべての相フランジは内側寸法を示します。
 3. 4列コイルの場合はコイルセクションの寸法が770になります。
 10列コイルの場合はコイルセクションの寸法が1170になります。

送風機	X	Y	Z
MF16A	562	566	717
MF16B	562	414	793
MF18A	622	622	689
MF18B	622	456	772

電動機<kW>	15	11	7.5	5.5	3.7
H	475	475	420	420	370

- 冷水<温水>入口 65A.....①
 冷水<温水>出口 65A.....②
 加湿器<水スプレ> 25A.....③
 ドレン抜 40A.....④
 基礎ボルト穴<長穴> 8-φ19×30...⑤

AD-270MA₂-SH形

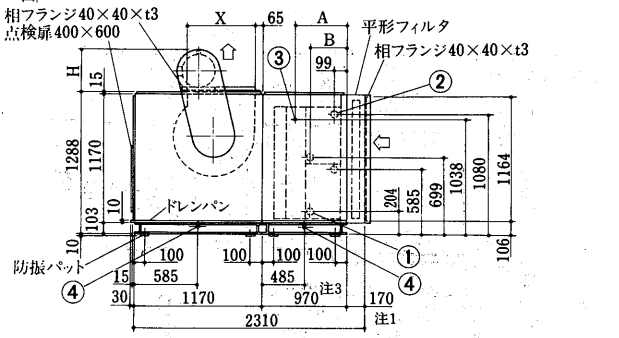
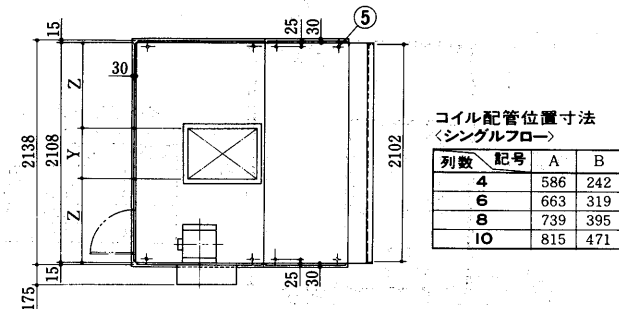

- 注1. 傾斜形フィルタ寸法：600
 2. すべての相フランジは内側寸法を示します。
 3. 4列コイルの場合はコイルセクションの寸法が770になります。
 10列コイルの場合はコイルセクションの寸法が1170になります。

送風機	X	Y	Z
MF16A	562	566	771
MF18B	622	456	826
MF20A	692	684	712
MF22A	696	696	706

電動機<kW>	15	11	7.5	5.5	3.7
H	475	475	420	420	370

- 冷水<温水>入口 2-65A.....①
 冷水<温水>出口 2-65A.....②
 加湿器<水スプレ> 25A.....③
 ドレン抜 40A.....④
 基礎ボルト穴<長穴> 8-φ19×30...⑤

AD-300MA₂-SH形

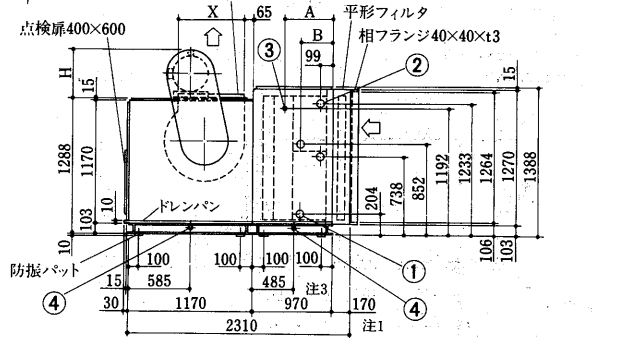
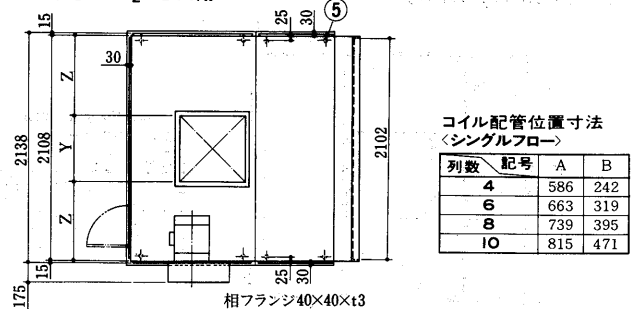

- 注1. 傾斜形フィルタ寸法：700
 2. すべての相フランジは内側寸法を示します。
 3. 4列コイルの場合はコイルセクションの寸法が770になります。
 10列コイルの場合はコイルセクションの寸法が1170になります。

送風機	X	Y	Z
MF16A	562	566	771
MF18B	622	456	826
MF20A	692	684	712
MF22A	696	696	706

電動機<kW>	15	11	7.5	5.5	3.7
H	475	475	420	420	370

- 冷水<温水>入口 2-65A.....①
 冷水<温水>出口 2-65A.....②
 加湿器<水スプレ> 25A.....③
 ドレン抜 40A.....④
 基礎ボルト穴<長穴> 8-φ19×30...⑤

AD-380MA₂-SH形

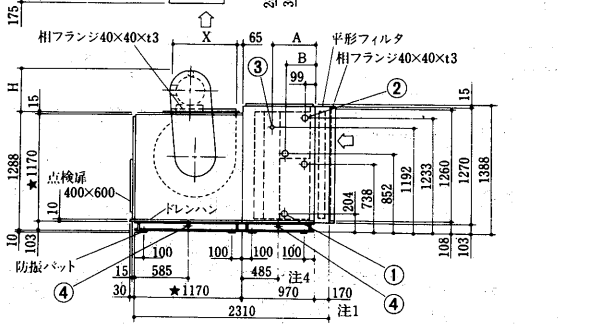
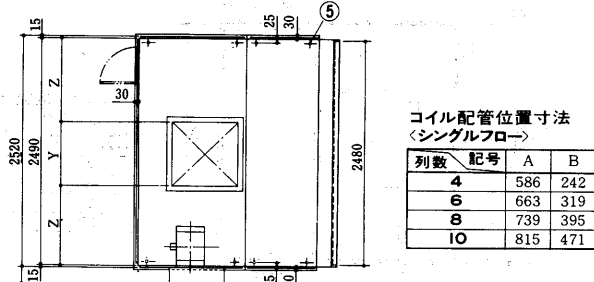

- 注1. 傾斜形フィルタ寸法：700
 2. すべての相フランジは内側寸法を示します。
 3. MF25Aのファンの場合はファンセクション寸法が★1170が1270になります。
 4. 4列コイルの場合はコイルセクションの寸法が770になります。
 10列コイルの場合はコイルセクションの寸法が1170になります。

ファン吐出口位置寸法

送風機	X	Y	Z
MF20A	692	684	903
MF22A	696	696	897
MF25A	798	796	847

電動機<kW>	22	18.5	15	11	7.5
H	530	475	475	475	420

- 冷水<温水>入口 2-65A.....①
 冷水<温水>出口 2-65A.....②
 加湿器<水スプレ> 25A.....③
 ドレン抜 40A.....④
 基礎ボルト穴<長穴> 8-φ19×30...⑤

AD-450MA₂-SH形

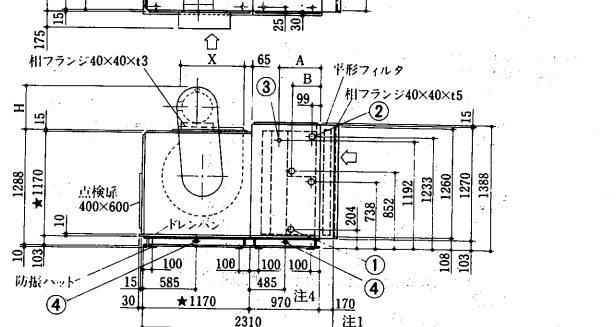
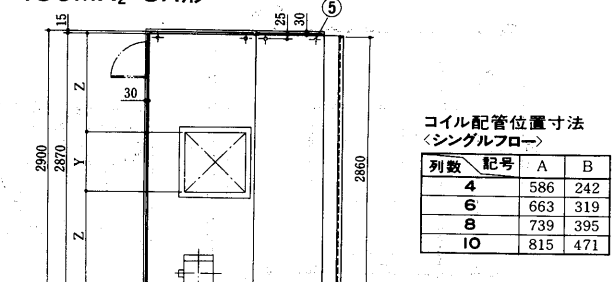

- 注1. 傾斜形フィルタ寸法：700
 2. すべての相フランジは内側寸法を示します。
 3. MF25Aのファンの場合はファンセクション寸法が★1170が1270になります。
 4. 4列コイルの場合はコイルセクションの寸法が770になります。
 10列コイルの場合はコイルセクションの寸法が1170になります。

ファン吐出口位置寸法

送風機	X	Y	Z
MF22A	696	696	1087
MF25A	798	796	1037

電動機<kW>	30	22	18.5	15	11
H	530	530	475	475	475

- 冷水<温水>入口 2-65A.....①
 冷水<温水>出口 2-65A.....②
 加湿器<水スプレ> 25A.....③
 ドレン抜 40A.....④
 基礎ボルト穴<長穴> 8-φ19×30...⑤

AD-530MA₂-SH形

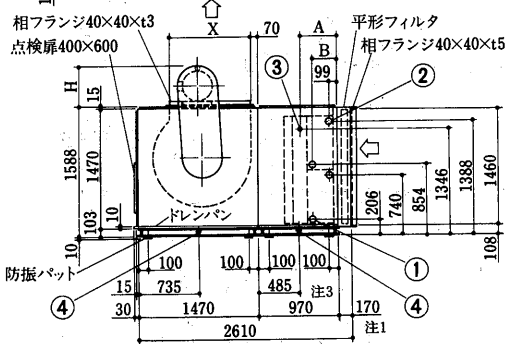
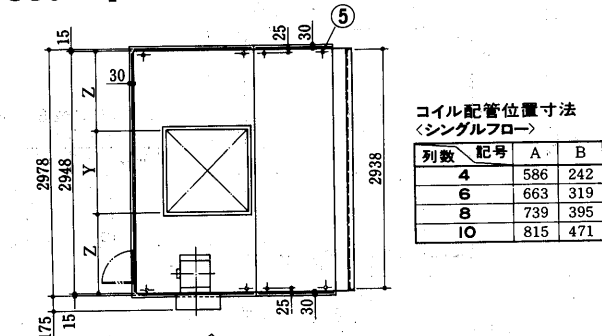

- 注1. 傾斜形フィルタ寸法: 600
 2. すべての相フランジは内側寸法を示します。
 3. 8列・10列コイルの場合はコイルセクションの寸法が1170になります。

送風機	X	Y	Z
27LL100	1022	1024	962
27AA100	1022	1024	962
27AA75	1022	932	1008

電動機<kW>	37	30	22	18.5	15
H	590	545	545	490	490

- 冷水(温水)入口 2-65A.....①
 冷水(温水)出口 2-65A.....②
 加湿器<水スプレ> 25A.....③
 ドレン抜 40A.....④
 基礎ボルト穴<長穴> 8-φ19×30...⑤

AD-600MA₂-SH形

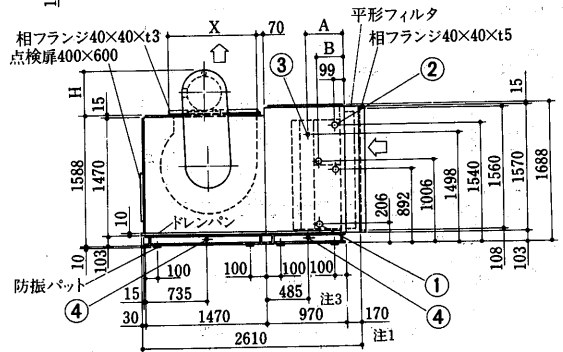
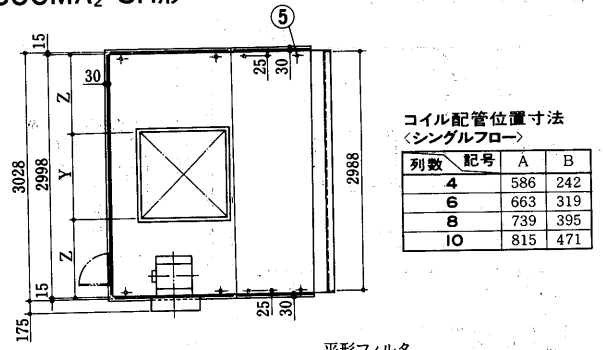

- 注1. 傾斜形フィルタ寸法: 700
 2. すべての相フランジは内側寸法を示します。
 3. 8列・10列コイルの場合はコイルセクションの寸法が1170になります。

送風機	X	Y	Z
27LL100	1022	1024	987
27AA100	1022	1024	987
27AA75	1022	932	1033

電動機<kW>	37	30	22	18.5	15
H	590	545	545	490	490

- 冷水(温水)入口 2-65A.....①
 冷水(温水)出口 2-65A.....②
 加湿器<水スプレ> 25A.....③
 ドレン抜 40A.....④
 基礎ボルト穴<長穴> 8-φ19×30...⑤

AD-700MA₂-SH形

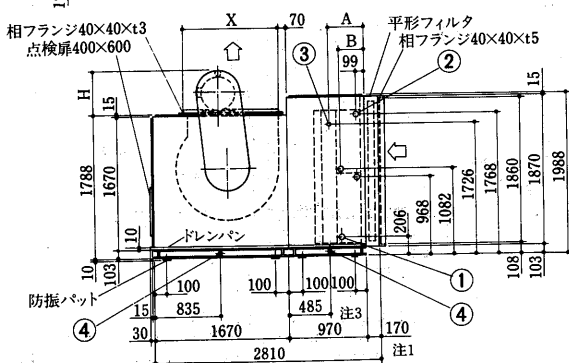
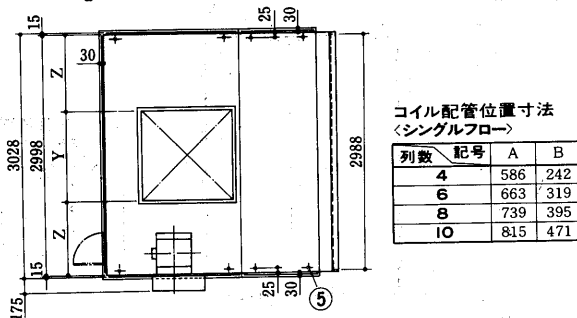

- 注1. 傾斜形フィルタ寸法: 600
 2. すべての相フランジは内側寸法を示します。
 3. 8列・10列コイルの場合はコイルセクションの寸法が1170になります。

送風機	X	Y	Z
27LL100	1022	1024	987
30LL100	1134	1126	936
30AA100	1134	1126	936
30AA75	1134	1024	987

電動機<kW>	45	37	30	22	18.5
H	590	590	545	545	490

- 冷水(温水)入口 2-65A.....①
 冷水(温水)出口 2-65A.....②
 加湿器<水スプレ> 25A.....③
 ドレン抜 40A.....④
 基礎ボルト穴<長穴> 8-φ19×30...⑤

AD-800MA₂-SH形

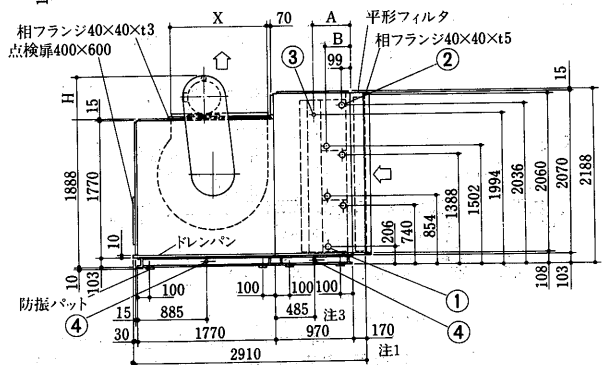
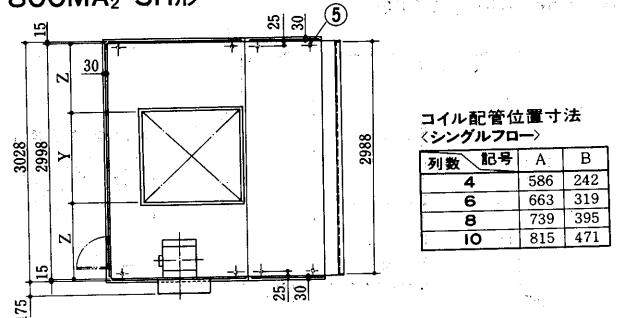

- 注1. 傾斜形フィルタ寸法: 700
 2. すべての相フランジは内側寸法を示します。
 3. 8列・10列コイルの場合はコイルセクションの寸法が1170になります。

送風機	X	Y	Z
30LL100	1134	1126	936
33LL100	1250	1246	876
33AA100	1250	1246	876
33AA75	1250	1132	933

電動機<kW>	45	37	30	22	18.5
H	590	590	545	545	490

- 冷水(温水)入口 3-65A.....①
 冷水(温水)出口 3-65A.....②
 加湿器<水スプレ> 25A.....③
 ドレン抜 40A.....④
 基礎ボルト穴<長穴> 8-φ19×30...⑤

AD-950MA₂-SH形

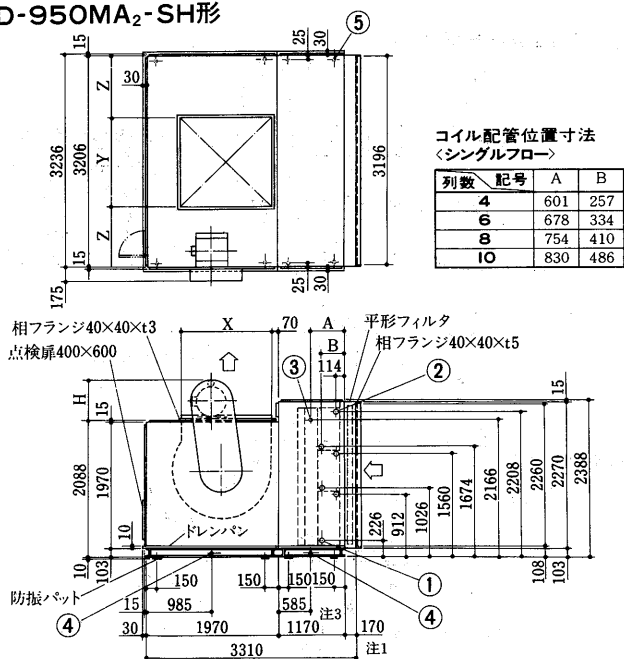

コイル配管位置寸法
<シングルフロー>

列数	記号	A	B
4	601	257	
6	678	334	
8	754	410	
10	830	486	

- 注1. 傾斜形フィルタ寸法: 600
- 2. すべての相フランジは内側寸法を示します。
- 3. 4列コイルの場合はコイルセクションの寸法が970になります。
- 10列コイルの場合はコイルセクションの寸法が1170になります。

送風機	X	Y	Z
33LL100	1250	1246	980
36LL100	1384	1370	910
36AA100	1384	1370	918
36AA75	1384	1246	980

電動機<kW>	45	37	30	22
H	590	590	545	545

- 冷水<温水>入口 3-65A.....①
- 冷水<温水>出口 3-65A.....②
- 加湿器<水スプレ> 25A.....③
- ドレン抜 40A.....④
- 基礎ボルト穴<長穴> 8-φ19×30...⑤

AD-1100MA₂-SH形

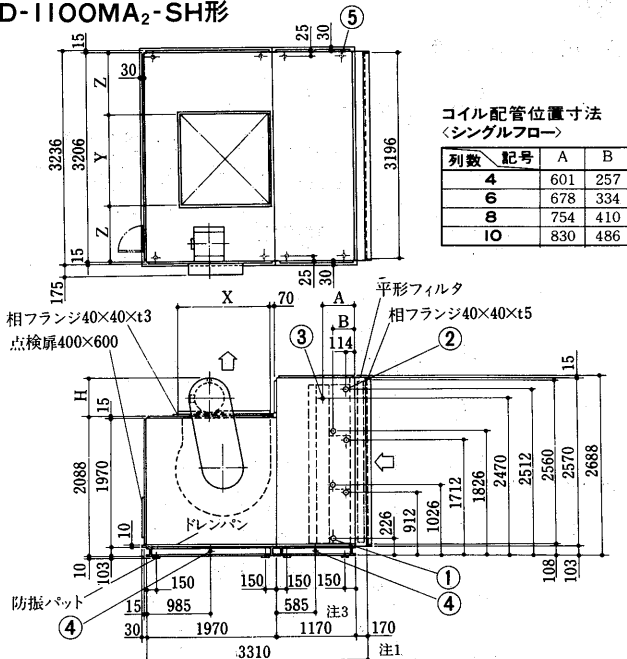

コイル配管位置寸法
<シングルフロー>

列数	記号	A	B
4	601	257	
6	678	334	
8	754	410	
10	830	486	

- 注1. 傾斜形フィルタ寸法: 700
- 2. すべての相フランジは内側寸法を示します。
- 3. 4列コイルの場合はコイルセクションの寸法が1170になります。
- 8列・10列コイルの場合はコイルセクションの寸法が1370になります。

送風機	X	Y	Z
33LL100	1250	1246	980
36LL100	1384	1370	918
36AA100	1384	1370	918
36AA75	1384	1246	980

電動機<kW>	45	37	30	22
H	590	590	545	545

- 冷水<温水>入口 3-65A.....①
- 冷水<温水>出口 3-65A.....②
- 加湿器<水スプレ> 25A.....③
- ドレン抜 40A.....④
- 基礎ボルト穴<長穴> 8-φ19×30...⑤

AD-1200MA₂-SH形

AD-1400MA₂-SH形

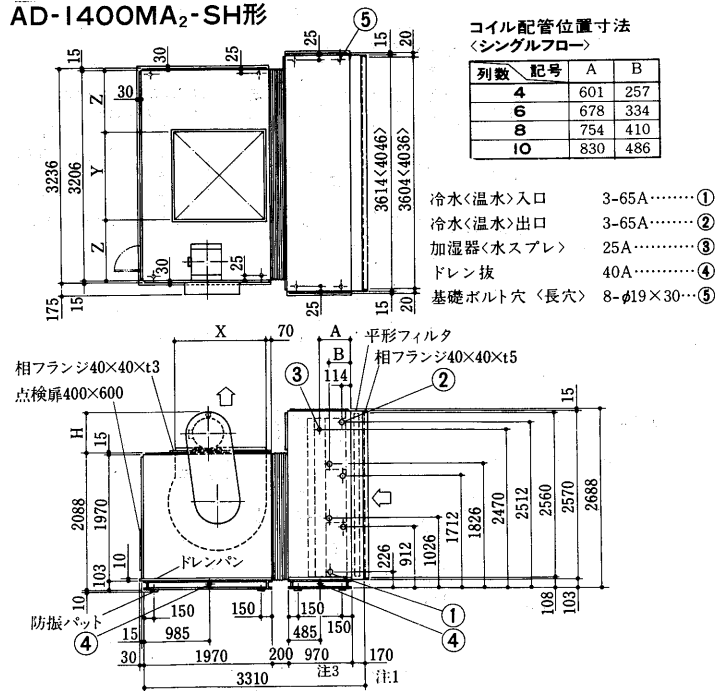

コイル配管位置寸法
<シングルフロー>

列数	記号	A	B
4	601	257	
6	678	334	
8	754	410	
10	830	486	

- 注1. 傾斜形フィルタ寸法: 700
- 2. すべての相フランジは内側寸法を示します。
- 3. 8列・10列コイルの場合はコイルセクションの寸法が1170になります。
- 4. < >内はAD-1400形

送風機	X	Y	Z
36LL100	1384	1370	918
40LL100	1384	1370	918
40AA100	1384	1370	918
40AA75	1384	1234	986

電動機<kW>	45	37	30
H	590	590	545

AD-1400MA₂-SH形

送風機	X	Y	Z
40LL100	1384	1370	918
40AA100	1384	1370	918
40AA75	1384	1234	986

AD-1500MA₂-SH形

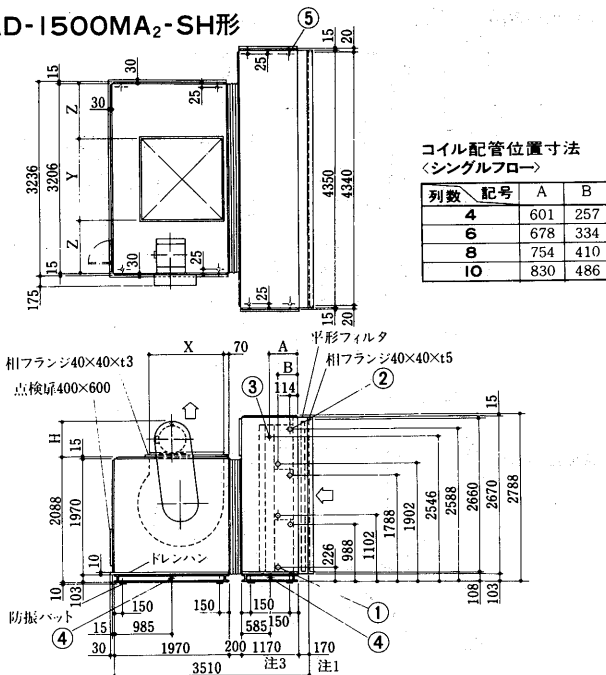

コイル配管位置寸法
<シングルフロー>

列数	記号	A	B
4	601	257	
6	678	334	
8	754	410	
10	830	486	

- 注1. 傾斜形フィルタ寸法: 600
- 2. すべての相フランジは内側寸法を示します。
- 3. 4列コイルの場合はコイルセクションの寸法が970, 8列の場合はコイルセクションの寸法が1,170, 10列コイルの場合はコイルセクションの寸法が1370になります。

送風機	X	Y	Z
40LL100	1384	1370	918
40AA100	1384	1370	918
40AA75	1384	1234	986

電動機<kW>	45	37	30
H	590	590	545

- 冷水<温水>入口 3-65A.....①
- 冷水<温水>出口 3-65A.....②
- 加湿器<水スプレ> 25A.....③
- ドレン抜 40A.....④
- 基礎ボルト穴<長穴> 8-φ19×30...⑤

(2)縦形

AD-40MA₂-SV形

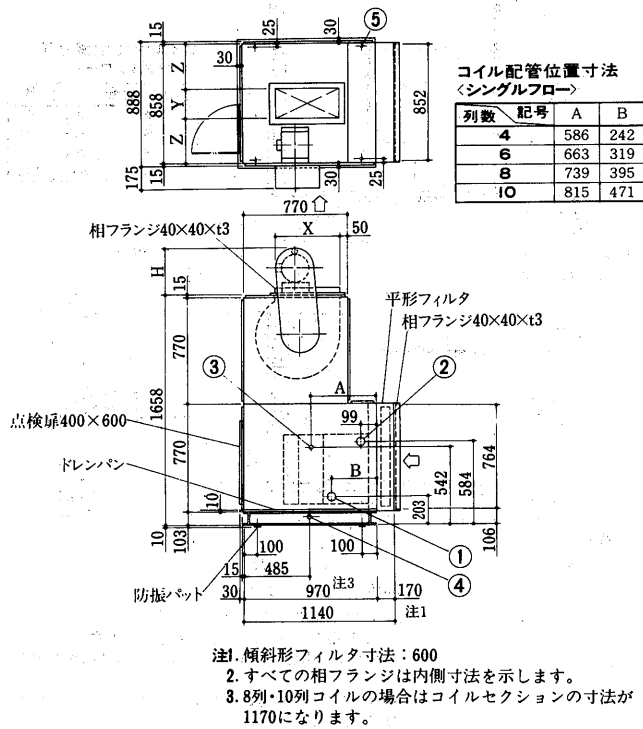

送風機	X	Y	Z
MF10C	366	170	344
MF13B	466	342	258
MF13C	466	218	320
MF15C	504	244	307

電動機<kW>	3.7	2.2	1.5	0.75
H	370	344	280	265

- 冷水<温水>入口 65A.....①
- 冷水<温水>出口 65A.....②
- 加湿器<水スプレ> 25A.....③
- ドレン抜 40A.....④
- 基礎ボルト穴<長穴> 4-φ19×30...⑤

AD-60MA₂-SV形

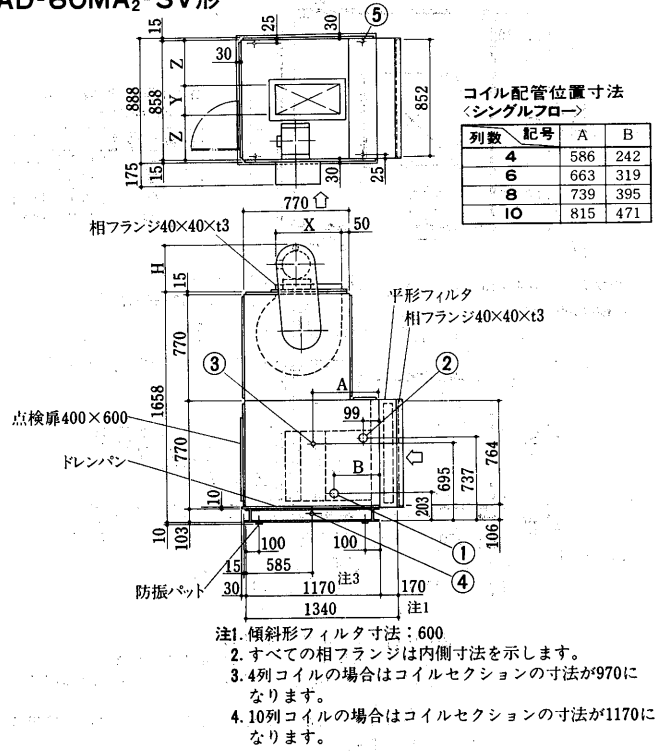

送風機	X	Y	Z
MF13B	466	342	258
MF13C	466	218	320
MF15C	504	244	307

電動機<kW>	3.7	2.2	1.5	0.75
H	370	344	280	265

- 冷水<温水>入口 65A.....①
- 冷水<温水>出口 65A.....②
- 加湿器<水スプレ> 25A.....③
- ドレン抜 40A.....④
- 基礎ボルト穴<長穴> 4-φ19×30...⑤

AD-80MA₂-SV形

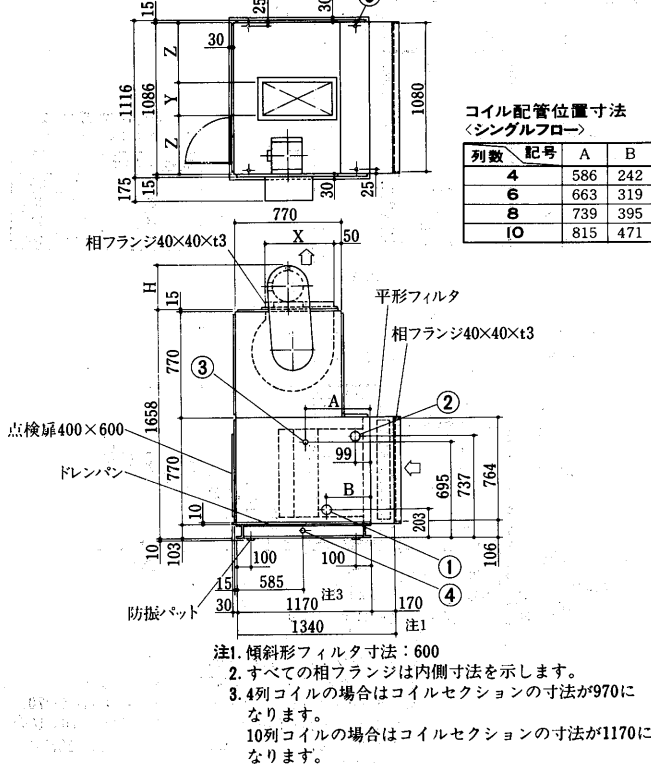

送風機	X	Y	Z
MF13B	466	342	372
MF15B	504	380	353
MF15C	504	244	421

電動機<kW>	5.5	3.7	2.2	1.5
H	420	370	344	280

- 冷水<温水>入口 65A.....①
- 冷水<温水>出口 65A.....②
- 加湿器<水スプレ> 25A.....③
- ドレン抜 40A.....④
- 基礎ボルト穴<長穴> 4-φ19×30...⑤

AD-100MA₂-SV形

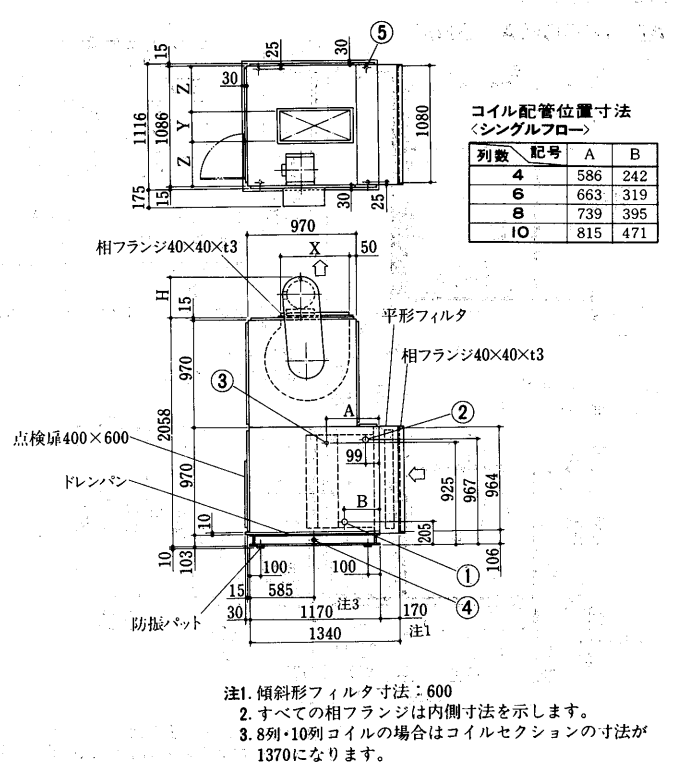

送風機	X	Y	Z
MF13A	466	466	310
MF16B	562	414	336
MF16C	562	264	411
MF18C	622	288	399

電動機<kW>	7.5	5.5	3.7	2.2	1.5
H	420	420	370	344	280

- 冷水<温水>入口 65A.....①
- 冷水<温水>出口 65A.....②
- 加湿器<水スプレ> 25A.....③
- ドレン抜 40A.....④
- 基礎ボルト穴<長穴> 4-φ19×30...⑤

AD-150MA₂-SV形

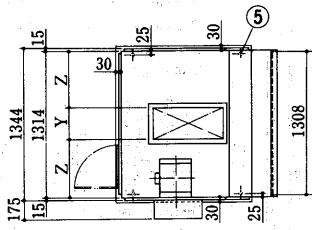

コイル配管位置寸法
(シングルフロー)

列数	記号	A	B
4		586	242
6		663	319
8		739	395
10		815	471

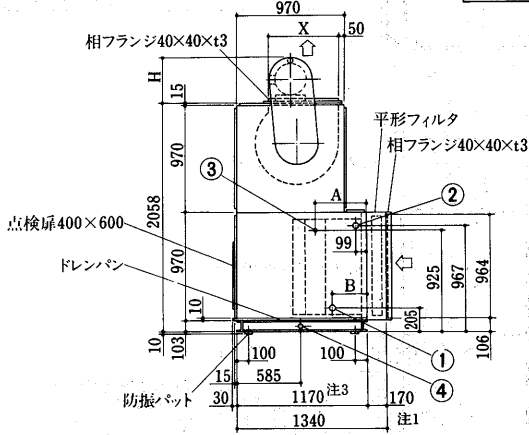

- 注1. 傾斜形フィルタ寸法：600
- 2. すべての相フランジは内側寸法を示します。
- 3. 8列・10列コイルの場合はコイルセクションの寸法が1370になります。

送風機	X	Y	Z
MF13A	466	466	424
MF16A	562	566	374
MF16B	562	414	450
MF18C	622	288	513

電動機<kW>	7.5	5.5	3.7	2.2
H	420	420	370	344

- 冷水<温水>入口 65A.....①
- 冷水<温水>出口 65A.....②
- 加湿器<水スプレ> 25A.....③
- ドレン抜 40A.....④
- 基礎ボルト穴<長穴> 4-φ19×30...⑤

AD-180MA₂-SV形

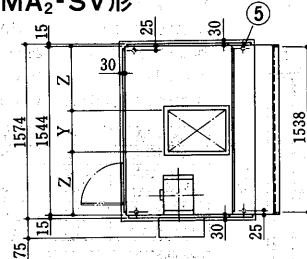

コイル配管位置寸法
(シングルフロー)

列数	記号	A	B
4		586	242
6		663	319
8		739	395
10		815	471

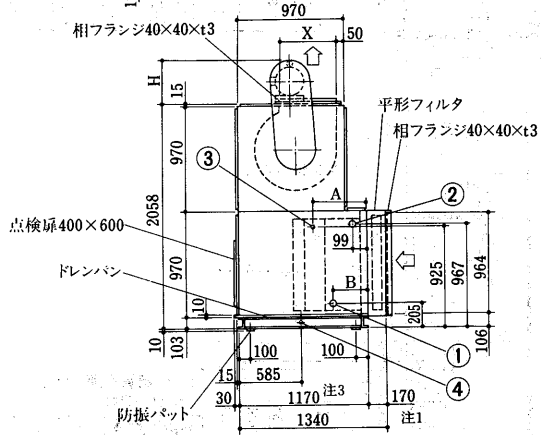

- 注1. 傾斜形フィルタ寸法：600
- 2. すべての相フランジは内側寸法を示します。
- 3. 8列・10列コイルの場合はコイルセクションの寸法が1370になります。

送風機	X	Y	Z
MF15B	504	380	582
MF16A	562	566	489
MF16B	562	414	565
MF18B	622	456	544

電動機<kW>	7.5	5.5	3.7	2.2
H	420	420	370	344

- 冷水<温水>入口 65A.....①
- 冷水<温水>出口 65A.....②
- 加湿器<水スプレ> 25A.....③
- ドレン抜 40A.....④
- 基礎ボルト穴<長穴> 4-φ19×30...⑤

AD-200MA₂-SV形

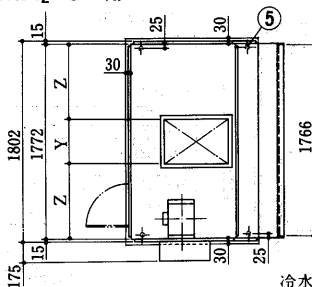

コイル配管位置寸法
(シングルフロー)

列数	記号	A	B
4		586	242
6		663	319
8		739	395
10		815	471

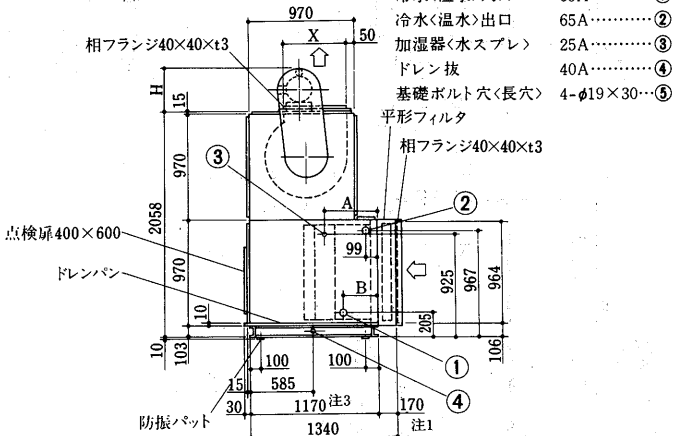

- 注1. 傾斜形フィルタ寸法：600
- 2. すべての相フランジは内側寸法を示します。
- 3. 8列・10列コイルの場合はコイルセクションの寸法が1370になります。

送風機	X	Y	Z
MF16A	562	566	603
MF16B	562	414	679
MF18A	622	622	575
MF18B	622	456	658

電動機<kW>	11	7.5	5.5	3.7
H	475	420	420	370

- 冷水<温水>入口 65A.....①
- 冷水<温水>出口 65A.....②
- 加湿器<水スプレ> 25A.....③
- ドレン抜 40A.....④
- 基礎ボルト穴<長穴> 4-φ19×30...⑤

AD-240MA₂-SV形

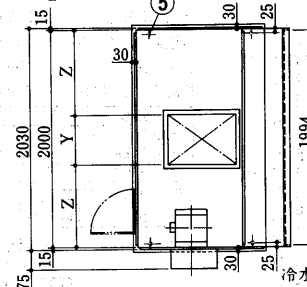

コイル配管位置寸法
(シングルフロー)

列数	記号	A	B
4		586	242
6		663	319
8		739	395
10		815	471

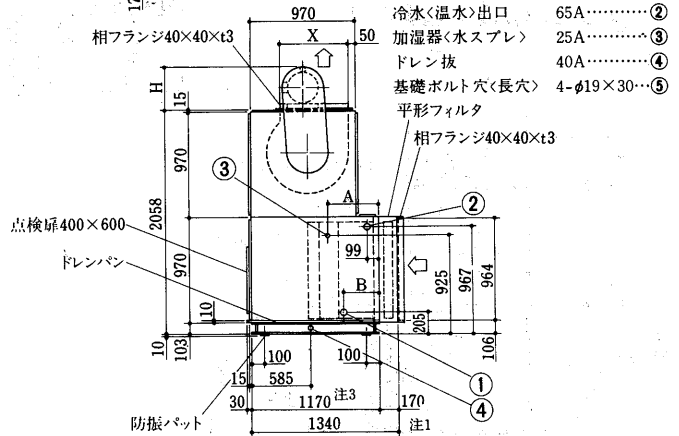

- 注1. 傾斜形フィルタ寸法：600
- 2. すべての相フランジは内側寸法を示します。
- 3. 8列・10列コイルの場合はコイルセクションの寸法が1370になります。

送風機	X	Y	Z
MF16A	562	566	717
MF16B	562	414	793
MF18A	622	622	689
MF18B	622	456	772

電動機<kW>	15	11	7.5	5.5	3.7
H	475	475	420	420	370

- 冷水<温水>入口 65A.....①
- 冷水<温水>出口 65A.....②
- 加湿器<水スプレ> 25A.....③
- ドレン抜 40A.....④
- 基礎ボルト穴<長穴> 4-φ19×30...⑤

AD-270MA₂-SV形

- 冷水<温水>入口 2-65A.....①
- 冷水<温水>出口 2-65A.....②
- 加湿器<水スプレ> 25A.....③
- ドレン抜 40A.....④
- 基礎ボルト穴<長穴> 4-φ19×30...⑤

送風機	X	Y	Z
MF16A	562	566	771
MF18A	622	622	743
MF18B	622	456	826
MF20A	692	684	712
MF22A	696	696	706

電動機<kW>	15	11	7.5	5.5	3.7
H	475	475	420	420	370

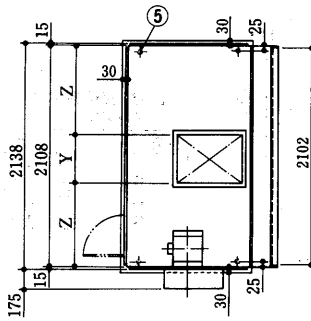

AD-300MA₂-SV形

- 冷水<温水>入口 2-65A.....①
- 冷水<温水>出口 2-65A.....②
- 加湿器<水スプレ> 25A.....③
- ドレン抜 40A.....④
- 基礎ボルト穴<長穴> 4-φ19×30...⑤

送風機	X	Y	Z
MF16A	562	566	771
MF18A	622	622	743
MF20A	692	684	712
MF22A	696	696	706

電動機<kW>	15	11	7.5	5.5	3.7
H	475	475	420	420	370

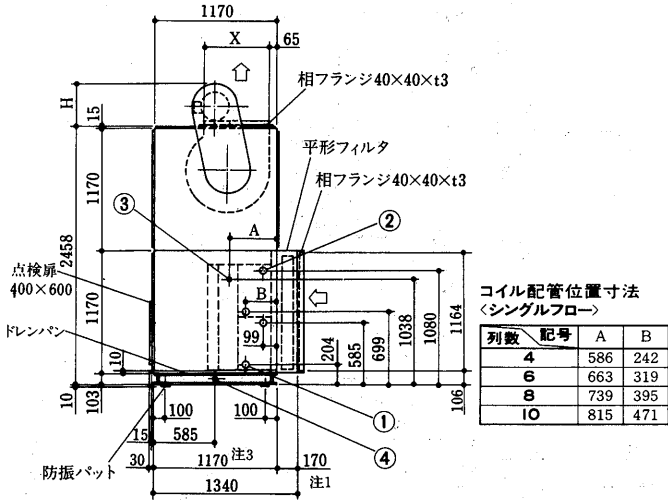
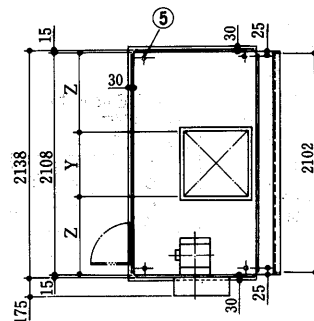

コイル配管位置寸法<シングルフロー>

列数	記号	A	B
4		586	242
6		663	319
8		739	395
10		815	471

- 注1. 傾斜形フィルタ寸法：600
- 注2. すべての相フランジは内側寸法を示します。
- 注3. 8列・10列コイルの場合はコイルセクションの寸法が1370になります。

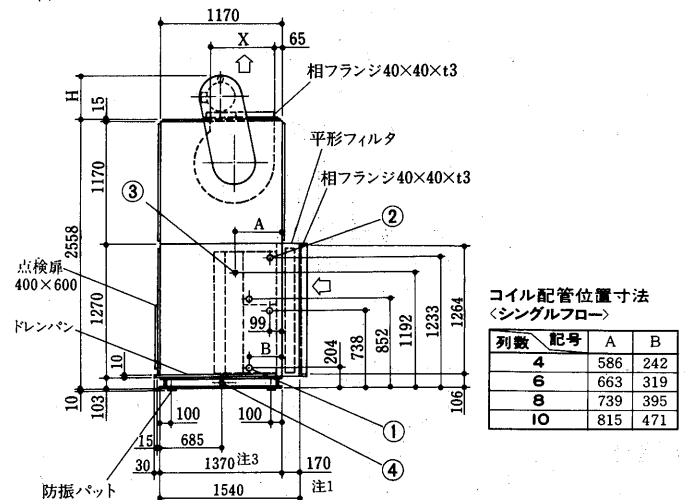

コイル配管位置寸法<シングルフロー>

列数	記号	A	B
4		586	242
6		663	319
8		739	395
10		815	471

- 注1. 傾斜形フィルタ寸法：700
- 注2. すべての相フランジは内側寸法を示します。
- 注3. 4列コイルの場合はコイルセクションの寸法が1170になります。

AD-380MA₂-SV形

- 冷水<温水>入口 2-65A.....①
- 冷水<温水>出口 2-65A.....②
- 加湿器<水スプレ> 25A.....③
- ドレン抜 40A.....④
- 基礎ボルト穴<長穴> 4-φ19×30...⑤

送風機	X	Y	Z
MF20A	692	684	903
MF22A	696	696	897
MF25A	798	796	847

電動機<kW>	22	18.5	15	11	7.5	5.5
H	530	475	475	475	420	420

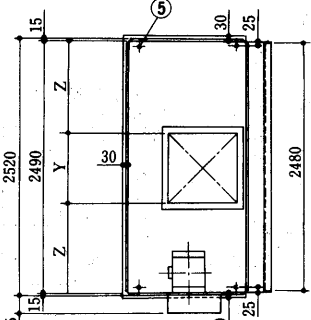

コイル配管位置寸法<シングルフロー>

列数	記号	A	B
4		586	242
6		663	319
8		739	395
10		815	471

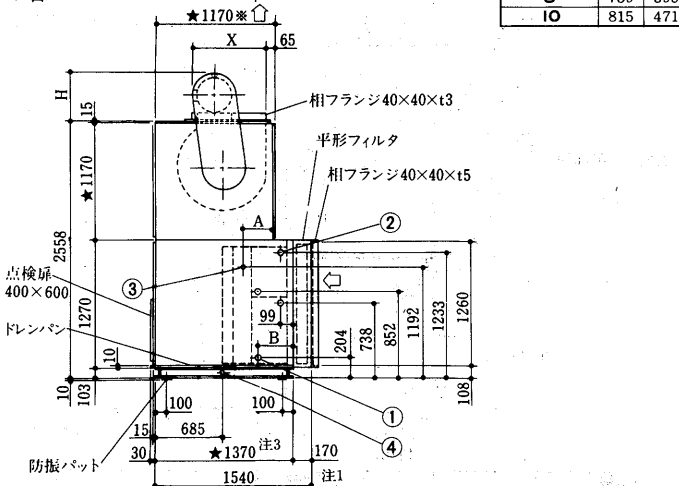

- 注1. 傾斜形フィルタ寸法：700
- 注2. すべての相フランジは内側寸法を示します。
- 注3. ★MF25Aファンの場合は★印寸法が1270になります。
- 注4. 4列コイルの場合は★印の寸法が1170になります。

AD-450MA₂-SV形

- 冷水<温水>入口 2-65A.....①
- 冷水<温水>出口 2-65A.....②
- 加湿器<水スプレ> 25A.....③
- ドレン抜 40A.....④
- 基礎ボルト穴<長穴> 4-φ19×30...⑤

送風機	X	Y	Z
MF22A	696	696	1087
MF25A	798	796	1037

電動機<kW>	30	22	18.5	15	11	7.5
H	530	530	475	475	475	420

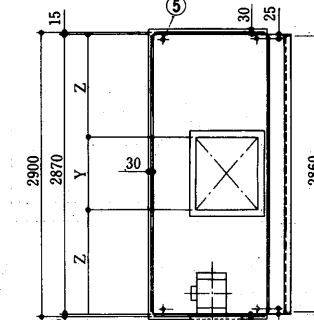

コイル配管位置寸法<シングルフロー>

列数	記号	A	B
4		586	242
6		663	319
8		739	395
10		815	471

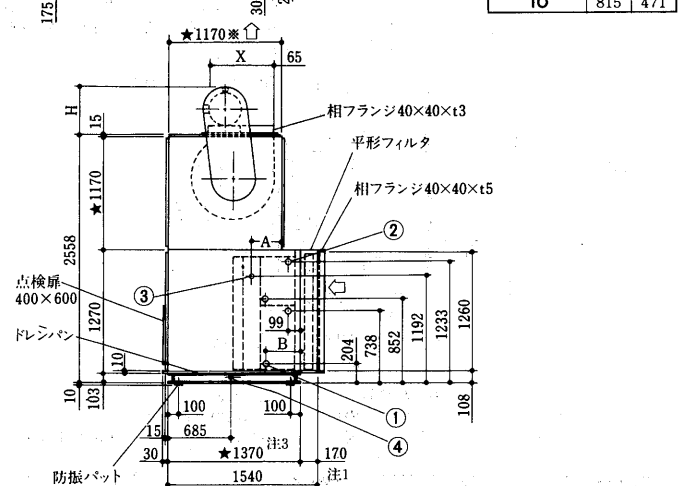

- 注1. 傾斜形フィルタ寸法：700
- 注2. すべての相フランジは内側寸法を示します。
- 注3. ★MF25Aファンの場合は★印寸法が1270になります。
- 注4. 4列コイルの場合は★印の寸法が1170になります。

AD-530MA₂-SV形

- 冷水(温水)入口 2-65A.....①
- 冷水(温水)出口 2-65A.....②
- 加湿器<水スプレ> 25A.....③
- ドレン抜 40A.....④
- 基礎ボルト穴<長穴> 4-φ19×30.....⑤

送風機	X	Y	Z
27LL100	1022	1024	962
27AA100	1022	1024	962
27AA75	1022	932	1008

電動機<kW>	30	22	18.5	15	11	7.5
H	545	545	490	490	490	440

コイル配管位置寸法<シングルフロー>

列数	記号	A	B
4		586	242
6		663	319
8		739	395
10		815	471

AD-600MA₂-SV形

- 冷水(温水)入口 2-65A.....①
- 冷水(温水)出口 2-65A.....②
- 加湿器<水スプレ> 25A.....③
- ドレン抜 40A.....④
- 基礎ボルト穴<長穴> 4-φ19×30.....⑤

送風機	X	Y	Z
27LL100	1022	1024	987
27AA100	1022	1024	987
27AA75	1022	932	1033

電動機<kW>	37	30	22	18.5	15	11
H	590	545	545	490	490	490

コイル配管位置寸法<シングルフロー>

列数	記号	A	B
4		586	242
6		663	319
8		739	395
10		815	471

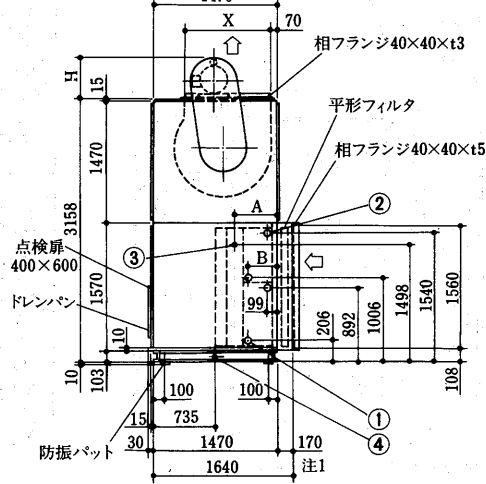
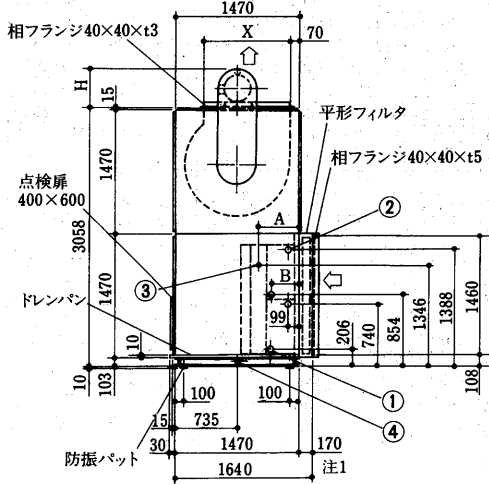
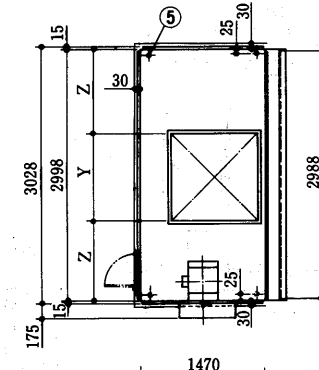
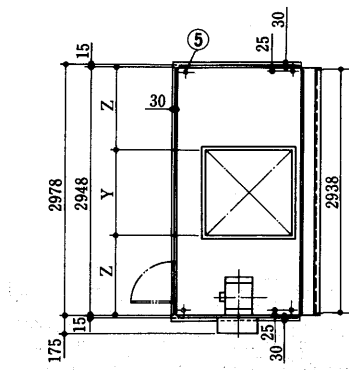

注1. 傾斜形フィルタ寸法: 600
2. すべての相フランジは内側寸法を示します。

注1. 傾斜形フィルタ寸法: 700
2. すべての相フランジは内側寸法を示します。

AD-700MA₂-SV形

- 冷水(温水)入口 2-65A.....①
- 冷水(温水)出口 2-65A.....②
- 加湿器<水スプレ> 25A.....③
- ドレン抜 40A.....④
- 基礎ボルト穴<長穴> 4-φ19×30.....⑤

送風機	X	Y	Z
27LL100	1022	1024	987
30LL100	1134	1126	936
30AA100	1134	1126	936
30AA75	1134	1024	987

電動機<kW>	37	30	22	18.5	15	11
H	590	545	545	490	490	490

コイル配管位置寸法<シングルフロー>

列数	記号	A	B
4		586	242
6		663	319
8		739	395
10		815	471

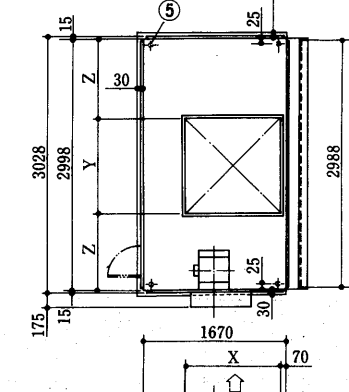

AD-800MA₂-SV形

- 冷水(温水)入口 3-65A.....①
- 冷水(温水)出口 3-65A.....②
- 加湿器<水スプレ> 25A.....③
- ドレン抜 40A.....④
- 基礎ボルト穴<長穴> 4-φ19×30.....⑤

送風機	X	Y	Z
30LL100	1134	1126	936
33LL100	1250	1246	876
33AA100	1250	1246	876
33AA75	1250	1132	933

電動機<kW>	45	37	30	22	18.5	15
H	590	590	545	545	490	490

コイル配管位置寸法<シングルフロー>

列数	記号	A	B
4		586	242
6		663	319
8		739	395
10		815	471

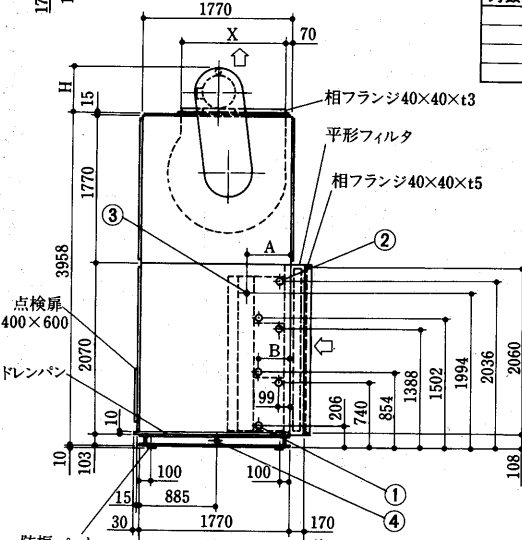
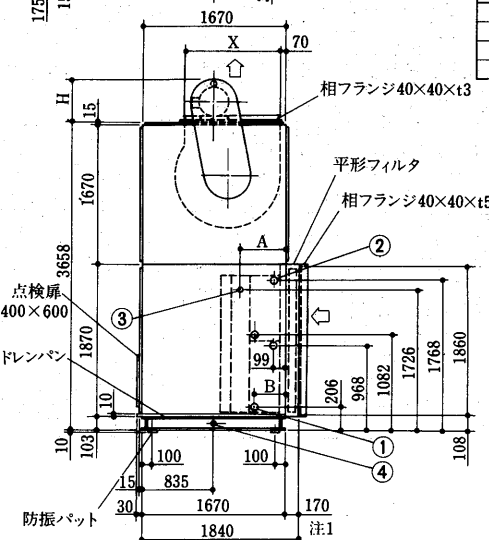

注1. 傾斜形フィルタ寸法: 600
2. すべての相フランジは内側寸法を示します。

注1. 傾斜形フィルタ寸法: 700
2. すべての相フランジは内側寸法を示します。

(3)ロスナイ組込形

(a)排気モーター外付<OA100%>防振パットタイプ

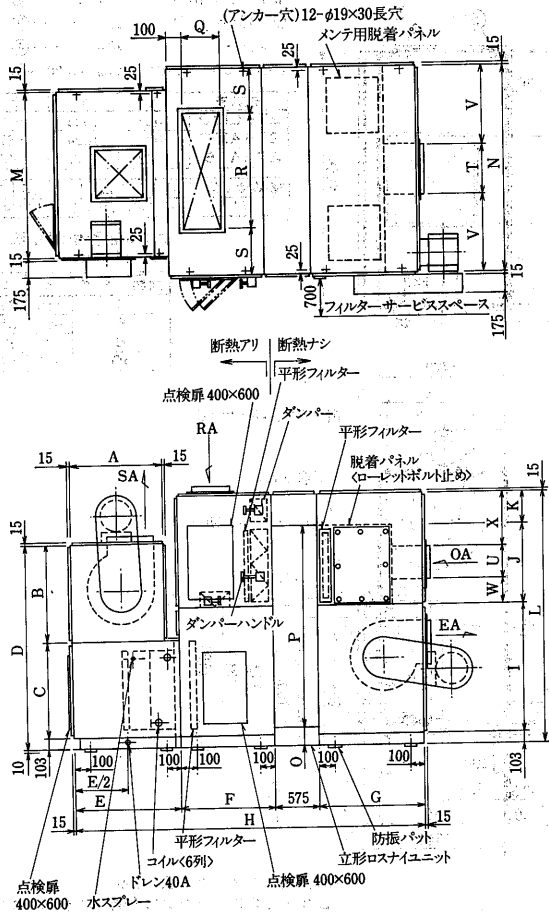

変化寸法表

形名	A	B	C	D	E	F	G	H	I	J	K	L
AD-40MA ₂ -SVL	770	770	770	1643	1170	1100	1100	3945	770	750	300	1923
AD-60MA ₂ -SVL	770	770	770	1643	1170	1100	1100	3945	770	750	300	1923
AD-80MA ₂ -SVL	770	770	770	1643	1170	1100	1100	3945	770	750	300	1923
AD-100MA ₂ -SVL	970	970	970	2043	1170	1100	1100	3945	1125	1125	300	2653
AD-150MA ₂ -SVL	970	970	970	2043	1170	1100	1100	3945	1125	1125	300	2653
AD-200MA ₂ -SVL	970	970	970	2043	1170	1100	1200	4045	1125	1125	300	2653
AD-240MA ₂ -SVL	970	970	970	2043	1170	1100	1200	4045	1125	1125	300	2653
AD-270MA ₂ -SVL	1170	1170	1170	2443	1170	1100	1200	4045	1170	1125	300	2653
AD-300MA ₂ -SVL	1170	1170	1270	2543	1370	1100	1200	4245	1500	1500	300	3403
AD-380MA ₂ -SVL	1170	1170	1270	2543	1370	1100	1200	4245	1500	1500	300	3403
形名	M	N	O	P	Q	R	S	T	U	V	W	X
AD-40MA ₂ -SVL	858	1000	123	1500	300	600	200	400	450	300	150	450
AD-60MA ₂ -SVL	858	1000	123	1500	350	700	150	550	450	225	150	450
AD-80MA ₂ -SVL	1086	1500	103	1500	400	850	325	750	450	375	150	450
AD-100MA ₂ -SVL	1086	1500	103	2250	400	1200	150	800	600	350	260	565
AD-150MA ₂ -SVL	1314	1500	103	2250	500	1200	150	800	750	350	180	495
AD-180MA ₂ -SVL	1544	2000	103	2250	500	1500	250	800	900	600	110	415
AD-200MA ₂ -SVL	1772	2000	103	2250	500	1700	150	950	900	525	110	415
AD-240MA ₂ -SVL	2000	3000	103	2250	500	2100	450	1150	900	925	110	415
AD-270MA ₂ -SVL	2108	3000	148	2250	500	2250	375	1250	900	875	110	415
AD-300MA ₂ -SVL	2108	3000	103	3000	500	2600	200	1300	1000	850	250	550
AD-380MA ₂ -SVL	2490	3500	103	3000	500	3100	200	1550	1000	975	250	550

(b)排気モーター外付<OA30%>防振パットタイプ

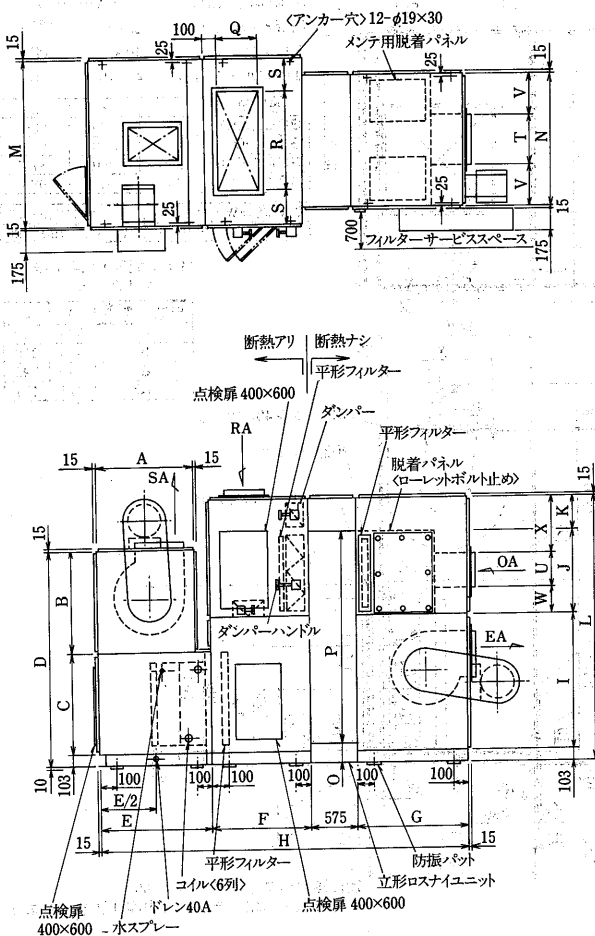

変化寸法表

形名	A	B	C	D	E	F	G	H	I	J	K	L
AD-80MA ₂ -SVL	770	770	770	1643	1170	1100	1100	3945	770	750	300	1923
AD-100MA ₂ -SVL	970	970	970	2043	1170	1100	1100	3945	970	750	300	2123
AD-150MA ₂ -SVL	970	970	970	2043	1170	1100	1100	3945	970	750	300	2123
AD-180MA ₂ -SVL	970	970	970	2043	1170	1100	1100	3945	970	750	300	2123
AD-200MA ₂ -SVL	970	970	970	2043	1170	1100	1100	4045	970	750	300	2123
AD-240MA ₂ -SVL	970	970	970	2043	1170	1100	1100	4045	970	750	300	2123
AD-270MA ₂ -SVL	1170	1170	1170	2443	1170	1100	1200	4045	1170	750	300	2323
AD-300MA ₂ -SVL	1170	1170	1270	2543	1370	1100	1200	4245	1270	1125	300	2798
AD-380MA ₂ -SVL	1170	1170	1270	2543	1370	1100	1200	4245	1270	1125	300	2798
形名	M	N	O	P	Q	R	S	T	U	V	W	X
AD-80MA ₂ -SVL	1086	1000	123	1500	400	850	118	250	400	625	175	475
AD-100MA ₂ -SVL	1086	1000	323	1500	500	900	93	350	400	575	175	975
AD-150MA ₂ -SVL	1314	1000	323	1500	500	1100	107	400	450	550	150	450
AD-180MA ₂ -SVL	1544	1500	323	1500	500	1400	72	500	450	500	150	450
AD-200MA ₂ -SVL	1772	1500	323	1500	500	1600	86	550	450	975	150	450
AD-240MA ₂ -SVL	2000	1500	323	1500	500	1850	75	650	450	475	150	450
AD-270MA ₂ -SVL	2108	1500	523	1500	500	1950	79	750	450	525	150	450
AD-300MA ₂ -SVL	2108	1500	248	2250	500	1950	79	750	500	525	310	615
AD-380MA ₂ -SVL	2490	1500	248	2250	500	2350	70	750	650	775	240	535

(c) 排気モーター内蔵<OA100%>ゴム防振タイプ

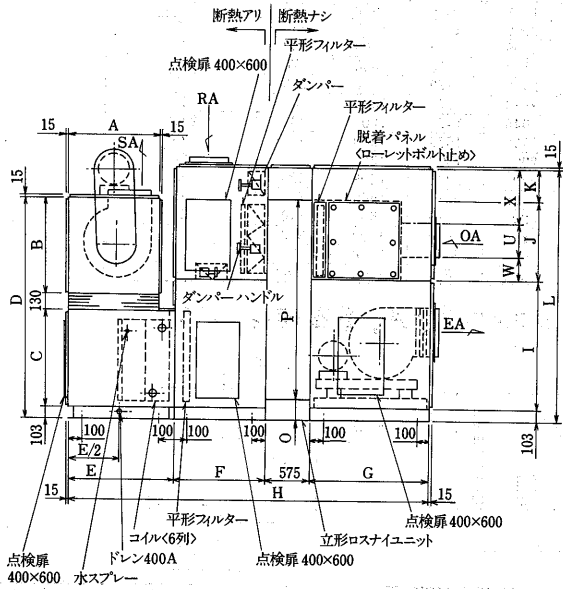
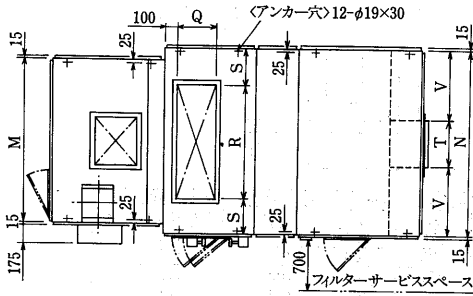

(d) 排気モーター内蔵<OA30%>ゴム防振タイプ

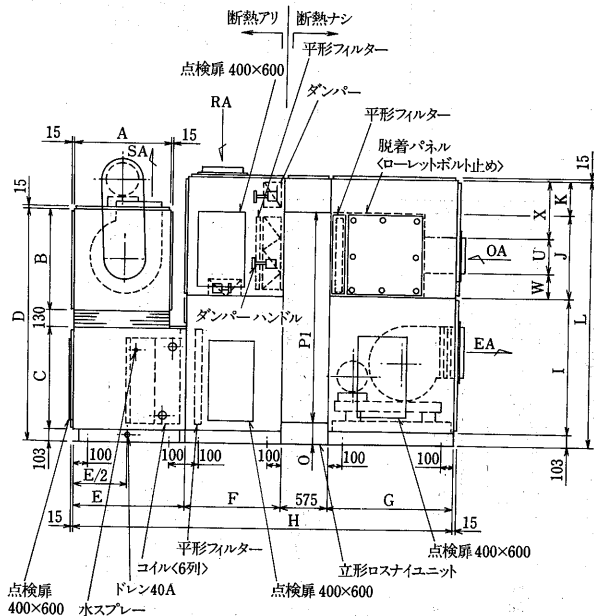
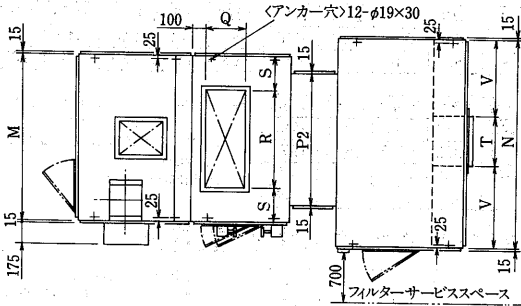

変化寸法表

形名	A	B	C	D	E	F	G	H	I	J	K	L
AD-40MA ₂ -SVL	770	770	770	1773	1170	1100	1370	4215	870	750	300	2023
AD-60MA ₂ -SVL	770	770	770	1773	1170	1100	1470	4315	970	750	300	2123
AD-80MA ₂ -SVL	770	770	770	1773	1170	1100	1470	4315	970	750	300	2123
AD-100MA ₂ -SVL	970	970	970	2173	1170	1100	1470	4315	1125	1125	300	2653
AD-150MA ₂ -SVL	970	970	970	2173	1170	1100	1470	4315	1125	1125	300	2653
AD-180MA ₂ -SVL	970	970	970	2173	1170	1100	1570	4415	1125	1125	300	2653
AD-200MA ₂ -SVL	970	970	970	2173	1170	1100	1670	4515	1125	1125	300	2653
AD-240MA ₂ -SVL	970	970	970	2173	1170	1100	1770	4615	1125	1125	300	2653
AD-270MA ₂ -SVL	1170	1170	1170	2573	1170	1100	1770	4615	1170	1125	300	2653
AD-300MA ₂ -SVL	1170	1170	1270	2673	1370	1100	1970	5015	1500	1500	300	3403
AD-380MA ₂ -SVL	1170	1170	1270	2673	1373	1100	1970	5015	1500	1500	300	3403
形名	M	N	O	P	Q	R	S	T	U	V	W	X
AD-40MA ₂ -SVL	858	1000	223	1500	300	600	200	400	450	300	150	450
AD-60MA ₂ -SVL	858	1000	323	1500	350	700	150	550	450	225	150	450
AD-80MA ₂ -SVL	1086	1500	323	1500	400	850	325	750	450	375	150	450
AD-100MA ₂ -SVL	1086	1500	103	2250	400	1200	150	800	600	350	260	565
AD-150MA ₂ -SVL	1314	1500	103	2250	500	1200	1500	800	750	350	180	475
AD-180MA ₂ -SVL	1544	2000	103	2250	500	1500	250	800	900	600	110	415
AD-200MA ₂ -SVL	1772	2000	103	2250	500	1700	150	950	900	525	110	415
AD-240MA ₂ -SVL	2000	3000	103	2250	500	2100	450	1150	900	925	110	415
AD-270MA ₂ -SVL	2108	3000	148	2250	500	2250	375	1250	900	875	110	415
AD-300MA ₂ -SVL	2108	3000	103	3000	500	2600	200	1300	1000	850	250	550
AD-380MA ₂ -SVL	2490	3500	103	3000	500	3100	200	1550	1000	975	250	550

変化寸法表

形名	A	B	C	D	E	F	G	H	I	J	K	L	M
AD-80MA ₂ -SVL	770	770	770	1773	1170	1100	1370	4215	970	750	300	2123	1086
AD-100MA ₂ -SVL	970	970	970	2173	1170	1100	1370	4215	970	750	300	2123	1086
AD-150MA ₂ -SVL	970	970	970	2173	1170	1100	1470	4315	970	750	300	2123	1314
AD-180MA ₂ -SVL	970	970	970	2173	1170	1100	1570	4415	970	750	300	2123	1544
AD-200MA ₂ -SVL	970	970	970	2173	1170	1100	1570	4415	970	750	300	2123	1772
AD-240MA ₂ -SVL	970	970	970	2173	1170	1100	1570	4415	970	750	300	2123	2000
AD-270MA ₂ -SVL	1170	1170	1170	2573	1170	1100	1570	4415	1170	750	300	2323	2108
AD-300MA ₂ -SVL	1170	1170	1270	2673	1370	1100	1570	4615	1270	1125	300	2798	2108
AD-380MA ₂ -SVL	1170	1170	1270	2673	1370	1100	1570	4615	1270	1125	300	2798	2490
形名	N	O	P1	P2	Q	R	S	T	U	V	W	X	
AD-80MA ₂ -SVL	1500	323	1500	1000	400	850	118	250	400	625	175	475	
AD-100MA ₂ -SVL	1500	323	1500	1000	400	900	93	350	400	675	175	475	
AD-150MA ₂ -SVL	1500	323	1500	1000	500	1100	107	400	450	550	150	450	
AD-180MA ₂ -SVL	1500	323	1500	1500	500	1400	72	500	450	500	150	450	
AD-200MA ₂ -SVL	1500	323	1500	1500	500	1600	86	550	450	475	150	450	
AD-240MA ₂ -SVL	1600	323	1500	1500	500	1850	75	650	450	475	150	450	
AD-270MA ₂ -SVL	1800	523	1500	1500	500	1950	79	750	450	525	150	450	
AD-300MA ₂ -SVL	1800	248	2250	1500	500	1950	79	750	500	525	310	615	
AD-380MA ₂ -SVL	2300	248	2250	1500	500	2350	70	750	650	775	240	535	

7.2.2 コイルケーシング寸法

コイルケーシングのL寸法は、中に組込むものによって最適な寸法が選定できます。

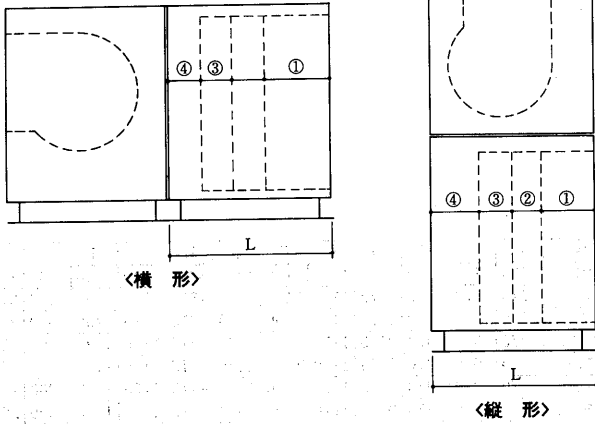

① 冷温水コイル	列数	2	4	6	8	10
	寸法	241	241	318	394	470
② 加湿器<水, 高圧>	寸法	300				
	再熱コイル<スペース>	100				
③ 塩ビエリミネータ	再熱コイル	温水 4列	241			
		温水 2列	241			
		蒸気 1列	133			

④ 必要最小スペース

横形	形番	40~450	530~800	950	1100	1200,1400	1500
	寸法	110	200	265	415	215	315
縦形	形番	40	60, 80	100~240	270	300~450	530
	方法	233	294	385	416	477	538
縦形	形番	600	700	800			
	寸法	599	690	782			

注 下記の仕様については当社営業所にご照会ください。
 1) 建設省仕様の場合
 2) コイルセクションに点検扉を取り付ける場合

③ コイルケーシング寸法:L

最適なコイルケーシング寸法を下表より求めます。

L	570	770	970	1170	1370	1570	1770	1970	2170
---	-----	-----	-----	------	------	------	------	------	------

ただし、例外的に縦形の形番530・600は、

L	1470	1670	1770	1970	2170
---	------	------	------	------	------

700は L 1670 1970 2170 になります。

寸法:L 計算手順例

仕様	横形	合計→918
	形番 530	
	コイル 6列	
	加湿器 ホスプレ エリミネータ付	
	①-318	
	②-300	
	③-100	
	④-200	

●コイルケーシング最小寸法

下表により形番毎にコイルケーシングの最小寸法が決められています。

横形			
形番	40~450	530~800	950~1500
最小寸法	570	770	970

縦形						
形番	40~80	100~240	270~450	530,600	700	800
最小寸法	770	970	1170	1470	1670	1770

7.2.3 付属機器寸法

(1)標準ミキシングボックス寸法, 重量表

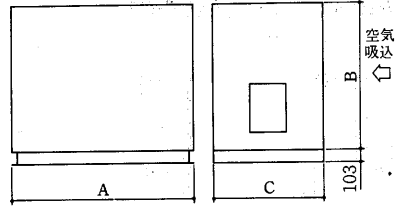

形番	標準外形寸法 <mm>			標準重量 <kg>	C寸法100mm 増ごとの重量<kg>
	A	B	C		
40	858	770	700	90	9.5
60	858	770	700	90	9.5
80	1086	770	700	100	10.5
100	1086	970	700	120	12
150	1314	970	700	140	13
180	1544	970	1000	190	14
200	1772	970	1000	210	15.5
240	2000	970	1000	230	17
270	2108	1170	1000	260	18.5
300	2108	1270	1000	270	19
380	2490	1270	1000	310	21
450	2870	1270	1000	340	23
530	2948	1470	1200	430	24.5
600	2998	1570	1200	440	25
700	2998	1870	1200	490	27
800	2998	2070	1200	520	28
950	3206	2270	1500	780	35
1100	3206	2570	1500	840	37
1200	3614	2570	1500	930	40
1400	4046	2570	1500	1010	43
1500	4350	2670	1500	1080	46

(2)ロールフィルタ寸法, 重量表<FW-M>

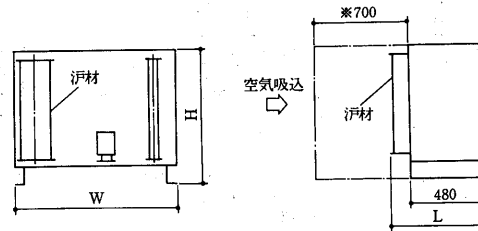

形番	40	60	80	100	150	180	200	240	270	300
W <mm>	1086	1086	1086	1086	1314	1544	1772	2000	2108	2108
H <mm>	873	873	873	1073	1073	1073	1073	1073	1273	1373
L <mm>	550	550	640	640	640	640	640	640	640	640
重量 <kg>	88	88	86	95	100	106	115	120	132	137

形番	380	450	530	600	700
W <mm>	2490	2870	2948	2998	2998
H <mm>	1373	1373	1573	1673	1973
L <mm>	640	640	640	640	640
重量 <kg>	146	160	170	177	192

注1. ※700, フィルタ用材サービス用スペースを確保ください。
 2. 集じん効率85%<風速2.5m/sec. 時重量法>
 3. 圧損20mmAq<最終>

(3)中高性能フィルタボックス寸法, 重量表

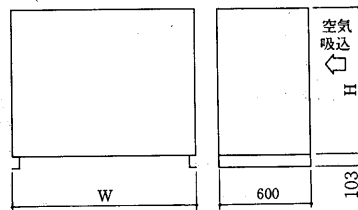

注1. 圧損30mmAq<最終>
 2. 集じん効率は比色法55~60%
 85~90%・90~95%の3種類があります。
 3. プレフィルタ付

形番	外形寸法 <mm>		処理風量 <フィルタ面速2.5m/s>	重量 <kg>
	W	H		
40	858	800	56	75
60	858	800	56	75
80	1086	800	84	95
100	1086	1170	112	120
150	1400	1170	140	135
180	1544	1170	168	145
200	1772	1170	196	155
240	2050	1170	224	180
270	2108	1170	252	180
300	2108	1400	336	185
380	2490	1400	392	215
450	2870	1400	448	225
530	2948	1770	504	270
600	2998	1770	560	270
700	2998	2070	672	285
800	3050	2070	756	315
950	3150	2270	840	375
1100	3450	2750	980	435
1200	3450	2750	1120	450
1400	4090	2750	1344	510
1500	4400	2750	1456	545

(4)防振装置組合せ寸法表

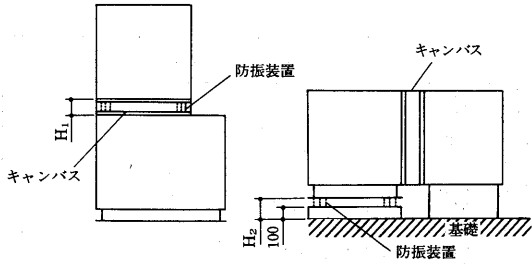

防振台の種類	防振台高さ 形番	中間防振形<mm>		床置防振形<mm>
		H ₁	H ₂	H ₂
ゴム	130	130	150	150
スプリング	160	160	180	180

(6)取付可能最大電動機容量表

送風機吐出面に取付可能な最大電動機容量を下表に示します。

形番	40	60	80	100
最大取付可能容量<kW>	3.7	3.7	5.5	3.7(13A,16B) 7.5(16C,18C)
形番	150	180	200	
最大取付可能容量<kW>	7.5	11	11	
形番	240	270	300	380
最大取付可能容量<kW>	11	15	18.5	18.5
形番	450	530	600	
最大取付可能容量<kW>	22	37	37	
形番	700	800	950	1100
最大取付可能容量<kW>	37	37	45	45
形番	1200	1400	1500	
最大取付可能容量<kW>	45	45	55	

●電動機は防滴保護形です。
●容量55kW以上は床置となります。

(5)コイル配管位置寸法表

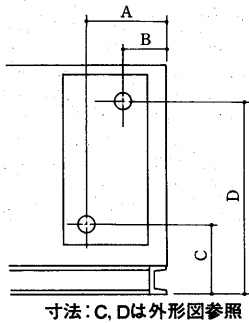

シングルフロー

形番	40~800					950~1500				
列数	2	4	6	8	10	2	4	6	8	10
A	242	242	319	395	471	257	257	334	410	486
B	99					114				

ダブルフロー

形番	40~800					950~1500				
列数	4	6	8	10	4	6	8	10		
A	317	317	393	469	332	332	408	484		
B	101					116				

寸法：C, Dは外形図参照

7.2.4 ロスナイ仕様及び寸法

(1)仕様

熱交換方式	空気対空気透過式全熱<顕熱+潜熱>交換方式
熱交換エレメント質	仕切板・間隔板-特殊加工紙
ケーシング色調及び塗装	マンセル2.5Y 6/1 メラミン燃付塗装
使用周囲温度範囲	-10°C~50°C
使用周囲湿度	相対湿度80%以下
断熱材	自己消火性ウレタンフォーム

(2)寸法表

(a)単体寸法表

ロスナイ 形名	変化寸法表									重量 <kg>
	A	B	C	D	E	F	G	H	J	
LUT-1502B-1	1000	950	900	1623	123	710	750	600	940	250
LUT-1502B-2	1000	950	900	1723	223	710	750	600	940	260
LUT-1502B-3	1000	950	900	1823	323	710	750	600	940	270
LUT-1503B-1	1500	1450	1400	1623	123	710	750	600	1440	320
LUT-1503B-2	1500	1450	1400	1823	323	710	750	600	1440	340
LUT-1503B-3	1500	1450	1400	2023	523	710	750	600	1440	360
LUT-2302B	1000	950	900	2353	103	1085	1125	1000	940	300
LUT-2303B-1	1500	1450	1400	2353	103	1085	1125	1000	1440	390
LUT-2303B-2	1500	1450	1400	2398	148	1085	1125	1000	1440	395
LUT-2303B-3	1500	1450	1400	2498	248	1085	1125	1000	1440	410
LUT-3002B	1000	950	900	3103	103	1460	1500	1400	940	370
LUT-3003B	1500	1450	1400	3103	103	1460	1500	1400	1440	480

(b)組合せ寸法表

①排気モーター外付100%OA防振パットタイプ

エアハン形名	ロスナイ形名	変化寸法表								ロスナイ組合せ形名及び台数
		A	B	C	D	E	F	G	H	
AD-40MA	LUT-1502B-1	1000	950	900	1623	123	710	750	600	単体
AD-60MA	LUT-1502B-1	1000	950	900	1623	123	710	750	600	単体
AD-80MA	LUT-1503B-1	1500	1450	1400	1623	123	710	750	600	単体
AD-100MA	LUT-2303B-1	1500	1450	1400	2353	103	1085	1125	1000	単体
AD-150MA	LUT-2303B-1	1500	1450	1400	2353	103	1085	1125	1000	単体
AD-180MA	LUT-2304B	2000	1950	1900	2353	103	1085	1125	1000	LUT-2302B×2台
AD-200MA	LUT-2304B	2000	1950	1900	2353	103	1085	1125	1000	LUT-2302B×2台
AD-240MA	LUT-2306B	3000	2950	2900	2353	103	1085	1125	1000	LUT-2303B-1×2台
AD-270MA	LUT-2306B	3000	2950	2900	2398	148	1085	1125	1000	LUT-2303B-2×2台
AD-300MA	LUT-3006B	3000	2950	2900	3103	103	1460	1500	1400	LUT-3003B×2台
AD-380MA	LUT-3007B	3500	3450	3400	3103	103	1460	1500	1400	LUT-3002B×2台+LUT-3003B×1台

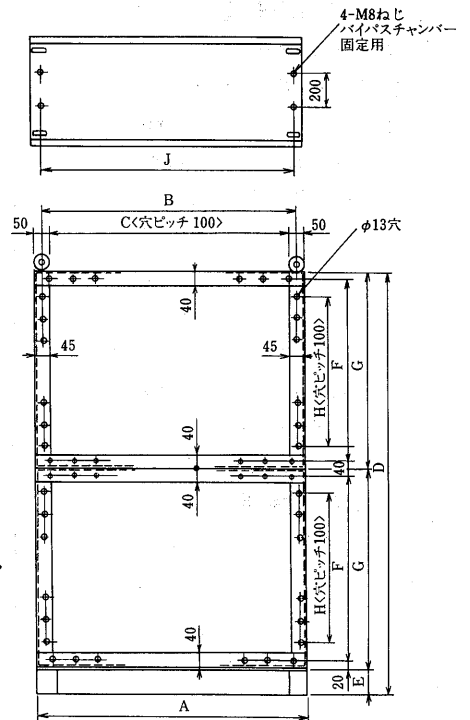

エアハンドリングユニット

②排気モーター内蔵100%OAゴム防振タイプ

エアハン形名	ロスナイ形名	変 化 寸 法 表								ロスナイ組合せ形名及び台数
		A	B	C	D	E	F	G	H	
AD-40MA	LUT-1502B-2	1000	950	900	1723	223	710	750	600	単体
AD-60MA	LUT-1502B-3	1000	950	900	1823	323	710	750	600	単体
AD-80MA	LUT-1503B-2	1500	1450	1400	1823	323	710	750	600	単体
AD-100MA	LUT-2303B	1500	1450	1400	2353	103	1085	1125	1000	単体
AD-150MA	LUT-2303B	1500	1450	1400	2353	103	1085	1125	1000	単体
AD-180MA	LUT-2304B	2000	1950	1900	2353	103	1085	1125	1000	LUT-2302B×2台
AD-200MA	LUT-2304B	2000	1950	1900	2353	103	1085	1125	1000	LUT-2302B×2台
AD-240MA	LUT-2306B	3000	2950	2900	2353	103	1085	1125	1000	LUT-2303B-1×2台
AD-270MA	LUT-2306B	3000	2950	2900	2398	148	1085	1125	1000	LUT-2303B-2×2台
AD-300MA	LUT-3006B	3000	2950	2900	3103	103	1460	1500	1400	LUT-3003B×2台
AD-380MA	LUT-3007B	3500	3450	3400	3103	103	1460	1500	1400	LUT-3002B×2台+LUT-3003B×1台

③排気モーター外付30%OA防振パットタイプ

エアハン形名	ロスナイ形名	変 化 寸 法 表							
		A	B	C	D	E	F	G	H
AD-80MA	LUT-1502B-1	1000	950	900	1623	123	710	750	600
AD-100MA	LUT-1502B-3	1000	950	900	1823	323	710	750	600
AD-150MA	LUT-1502B-3	1000	950	900	1823	323	710	750	600
AD-180MA	LUT-1503B-2	1500	1450	1400	1823	323	710	750	600
AD-200MA	LUT-1503B-2	1500	1450	1400	1823	323	710	750	600
AD-240MA	LUT-1503B-2	1500	1450	1400	1823	323	710	750	600
AD-270MA	LUT-1503B-3	1500	1450	1400	2023	523	710	750	600
AD-300MA	LUT-2303B-3	1500	1450	1400	2498	248	1085	1125	1000
AD-380MA	LUT-2303B-3	1500	1450	1400	2498	248	1085	1125	1000

④排気モーター内蔵30%OAゴム防振タイプ

エアハン形名	ロスナイ形名	変 化 寸 法 表							
		A	B	C	D	E	F	G	H
AD-80MA	LUT-1502B-3	1000	950	900	1823	323	710	750	600
AD-100MA	LUT-1502B-3	1000	950	900	1823	323	710	750	600
AD-150MA	LUT-1502B-3	1000	950	900	1823	323	710	750	600
AD-180MA	LUT-1503B-2	1500	1450	1400	1823	323	710	750	600
AD-200MA	LUT-1503B-2	1500	1450	1400	1823	323	710	750	600
AD-240MA	LUT-1503B-2	1500	1450	1400	1823	323	710	750	600
AD-270MA	LUT-1503B-3	1500	1450	1400	2023	523	710	750	600
AD-300MA	LUT-2303B-3	1500	1450	1400	2498	248	1085	1125	1000
AD-380MA	LUT-2303B-3	1500	1450	1400	2498	248	1085	1125	1000

7.3 機種選定

7.3.1 選定手順

選定条件<客先仕様>

- 縦形・横形
- 風 量 m^3/min
- 機外静圧 $mmAq$
- 冷房能力 $kcal/h$
- 暖房能力 $kcal/h$
- 入口空気温度 $^{\circ}CDB$
- $^{\circ}CWB$
- 入口出口水温 $^{\circ}C$
- 蒸気圧力 kg/cm^2G
- フィルタの種類
- 集じん率<重量法・比色法> %
- 加湿器の種類
- 加湿量 kg/h
- 加湿圧力 kg/cm^2

選定項目	選 定 条 件	参 照 図 表	備 考
機 種<形番>	風 量 縦形・横形	ユニット形番選定線図	2形番以上選定できる場合、コイル面速、電動機容量、据付スペース、価格などを十分考慮して選定する。
コ イ ル 列 数	冷 水 風 量 冷 房 能 力 入口空気温度 入口出口水温	選定線図<冷水コイル選定図>	冷暖房を同一コイルで行なう場合、冷房・暖房に必要な列数のうち大きい方が必要列数となる。
	温 水 風 量 暖 房 能 力 入口空気温度 入口出口水温	選定線図<温水コイル選定図>	
	蒸 気 風 量 暖 房 能 力 入口空気温度 蒸 気 圧 力	選定線図<蒸気コイル能力線図>	暖房を温水で行なう場合、本選定は不要。
フ ィ ル タ	種 類 集 じ ん 率 重 量 法 比 色 法	●平形・傾斜形 標準仕様表 ●ロールフィルタ<FW-M> ●中高性能フィルタ	●ロールフィルタ静圧損失 20mmAq<最終> ●中高性能フィルタ静圧損失 30mmAq<最終>プレフィルタ付
加 湿 器	種 類 加 湿 量 加 湿 圧 力	加湿器の噴霧量 <水スプレ・蒸気スプレ>	水スプレの場合噴霧量の約30%が加湿量となる。
エリミネータの要否	加湿方式が水スプレ、高圧スプレの場合のみ必要		加湿器なし 蒸気、ペーパーパシ加湿の場合は不要。
電 動 機 容 量 フ ザ ン 呼 称	風 量 全静圧=機外静圧+機内静圧<コイル・フィルタ・エリミネータ> 縦形・横形	選定線図 ●コイル静圧損失線図 ●フィルタ、エリミネータ静圧損失線図 ●縦形 送風機能力線図 ●横形 送風機能力線図	送風機<オプション>能力線図

7.3.2 選定例

選定条件

縦形
風量 200m³/min.
機外静圧 40mmAq
冷房能力 69,000kcal/h
暖房能力 108,000kcal/h
入口空気温度 冷房 27.0°CDB
19.5°CWB
入口空気温度 暖房 15.0°CDB
水温 冷房 入口 7°C
出口 12°C
水温 暖房 入口 60°C
出口 50°C
フィルタの種類 平形
集じん率 重量法 80%
加湿器の種類 水スプレ
加湿量 15kg/h
加湿圧力 3kg/cm²
コイルは冷温水兼用とする。

選定項目	選定条件	参照図表	選定結果
機種<形番>	風量=200m ³ /min 縦形	下図 ユニット形番選定線図	AD-200MA ₂ -SV コイル面速2.6m/s
コイル 列数	冷房 風量=200m ³ /min 冷房能力=69,000kcal/h 入口空気温度=27°CDB 19.5°CWB	P412 選定線図 標準冷水コイル選定図 冷水入口 7°C	6列 冷温水兼用
	温水 風量=200m ³ /min 暖房能力=108,000kcal/h 入口空気温度=15°CDB 水温=入口 60°C 出口 50°C	P412 選定線図 標準温水コイル選定図 温水入口 60°C	
フィルタ	種類=平形 集じん率=重量法 80%	P383 標準仕様表	平形 フィレドンPS/600
加湿器	種類=水スプレ 加湿量=15kg/h 加湿圧力=3kg/cm ²	P383 加湿器の噴霧量 水スプレ	水スプレ 噴霧量=58kg/h 加湿効率=30% 加湿量=58×0.3=17kg/h
エリミネータの要否	加湿器に水スプレを使用するためエリミネータを取り付ける。		
電動機容量 ファン呼称	風量=200m ³ /min 全静圧 機外静圧=40 + コイル静圧損失=16 + フィルタ静圧損失=10.6 + エリミネータ静圧損失=7.6 全静圧=74.2mmAq 縦形	P413 選定線図 コイル静圧損失線図 フィルタ、エリミネータ 静圧損失線図 縦形<シロッコファン> 送風機能力線図	電動機容量=5.5kW ファン呼称 MF16A

7.3.3 ユニット形番選定線図

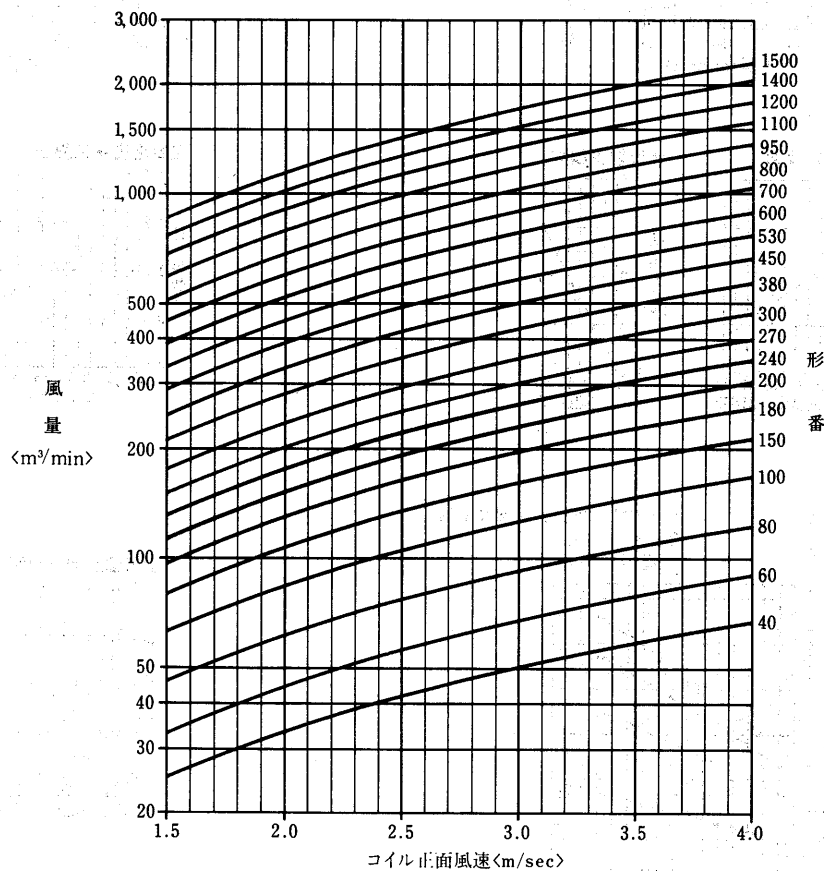

7.3.4 選定線図

AD-40MA₂-H·V形
冷温水コイル列数選定線図

(I) 標準

冷水コイル選定図

入口空気 27°CDB, 19.5°CWB
冷水入口 7°C
水温差 5deg

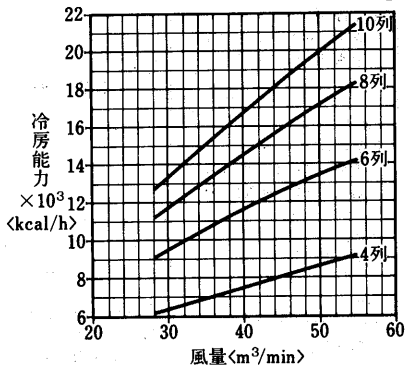

空気温度補正線図

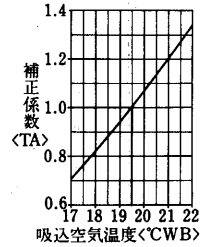

水温補正線図

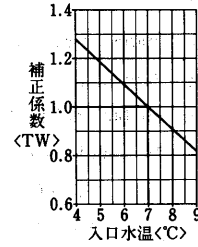

温水コイル選定図
<温水45°C>

入口空気 15°CDB
温水入口 45°C
水温差 5deg

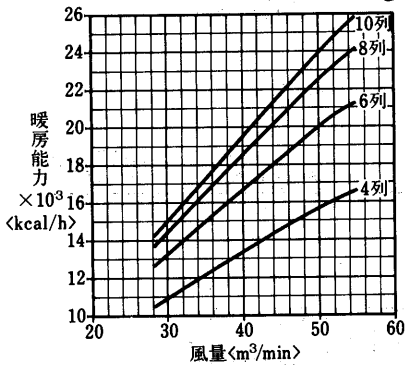

温水コイル選定図
<温水60°C>

入口空気 15°CDB
温水入口 60°C
水温差 10deg

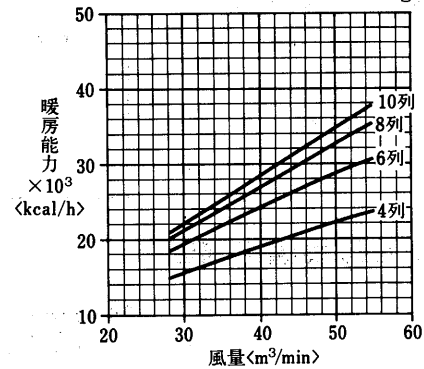

空気温度補正線図

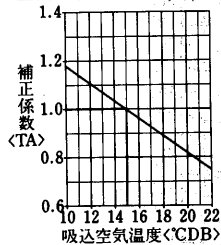

水温補正線図

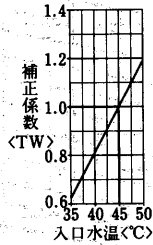

空気温度補正線図

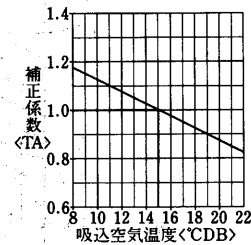

水温補正線図

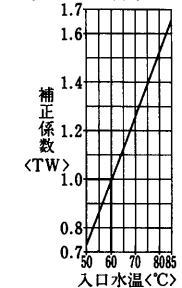

(II) オールフレッシュ
冷水コイル選定図

入口空気 32°CDB, 27°CWB
冷水入口 7°C
水温差 5deg

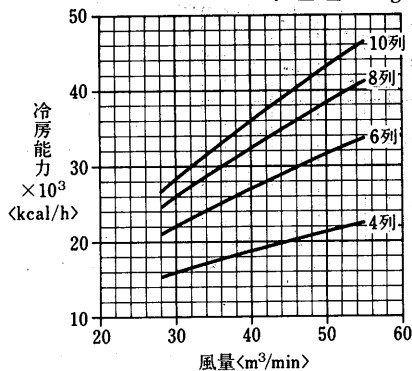

空気温度補正線図

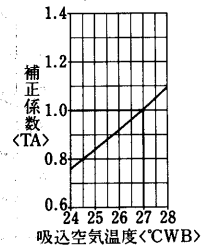

水温補正線図

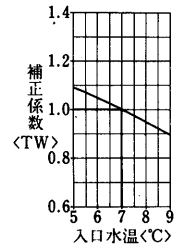

温水コイル選定図
〈温水45°C〉

入口空気 0°CDB
温水入口 45°C
水温差 5deg

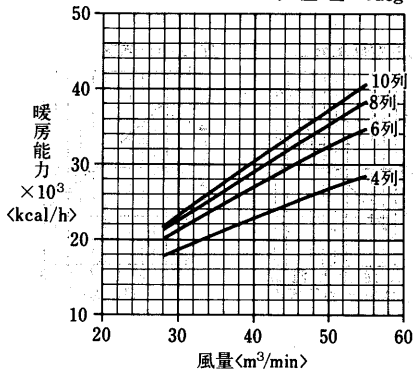

温水コイル選定図
〈温水60°C〉

入口空気 0°CDB
温水入口 60°C
水温差 10deg

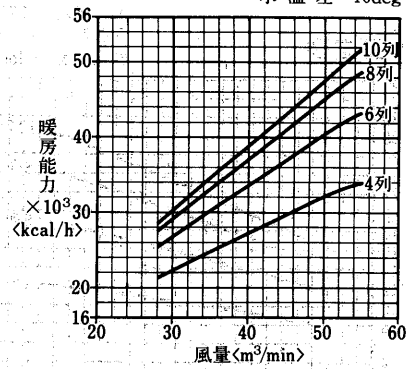

空気温度補正線図

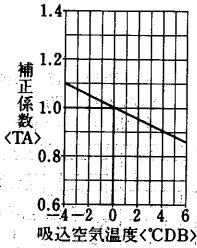

水温補正線図

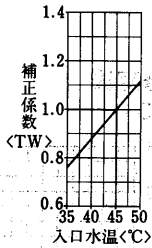

空気温度補正線図

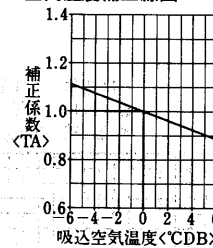

水温補正線図

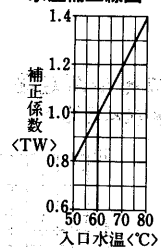

蒸気加熱コイル能力線図

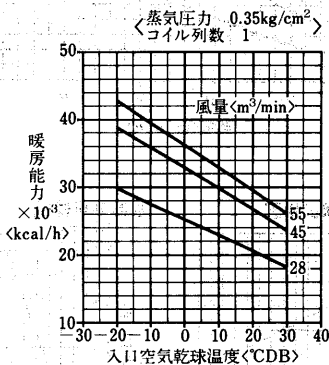

冷温水コイルの静圧損失〈濡れ面〉

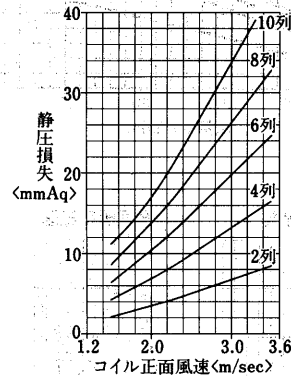

送風機能力線図

横形〈シロッコファン〉

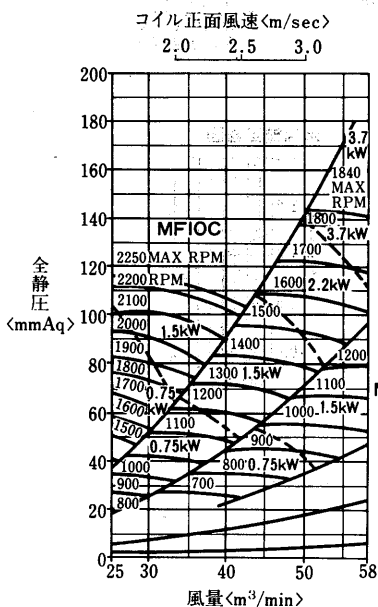

縦形〈シロッコファン〉

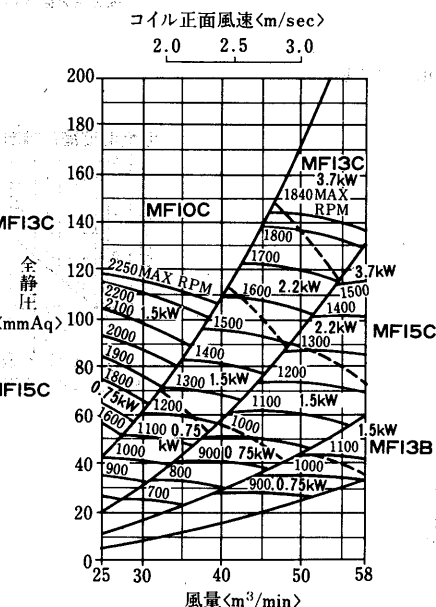

フィルタ、エリミネータの静圧損失

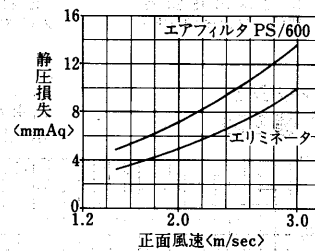

水頭損失線図

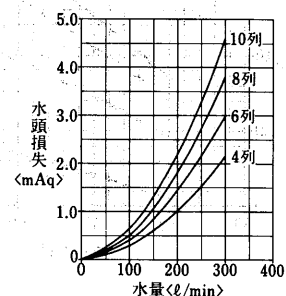

AD-60MA₂-H-V形
冷温水コイル列数選定線図

(I)標準

冷水コイル選定図

入口空気 27°CDB, 19.5°CWB
冷水入口 7°C
水温差 5deg

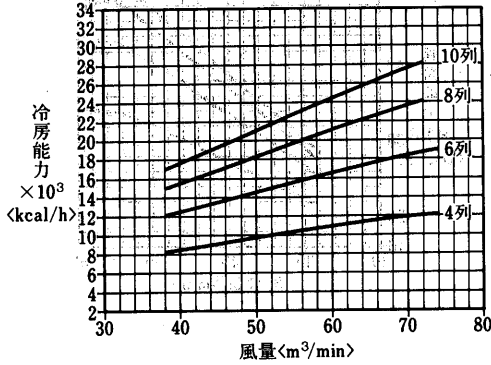

空気温度補正線図

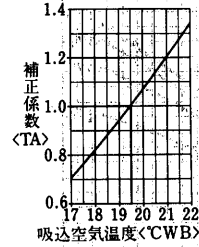

水温補正線図

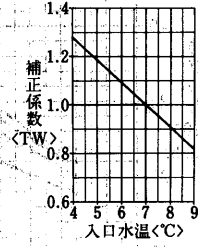

温水コイル選定図
<温水45°C>

入口空気 15°CDB
温水入口 45°C
水温差 5deg

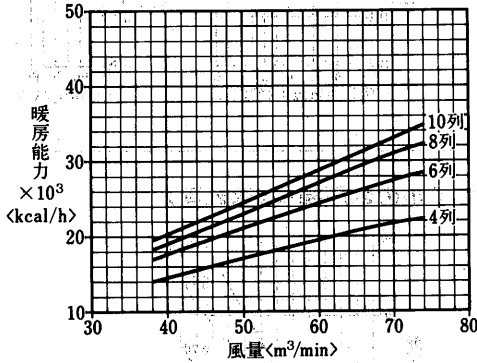

温水コイル選定図
<温水60°C>

入口空気 15°CDB
温水入口 60°C
水温差 10deg

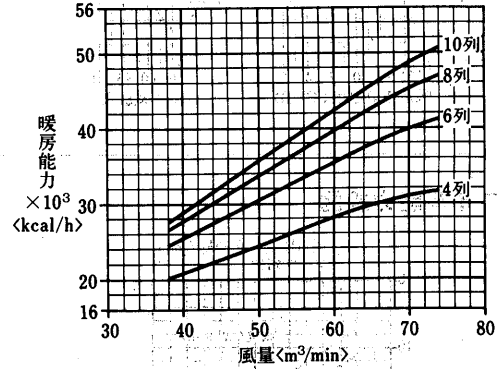

空気温度補正線図

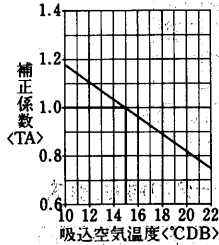

水温補正線図



空気温度補正線図

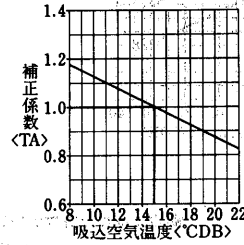

水温補正線図

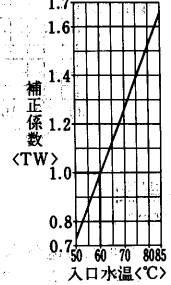

(II)オールフレッシュ
冷水コイル選定図

入口空気 32°CDB, 27°CWB
冷水入口 7°C
水温差 5deg

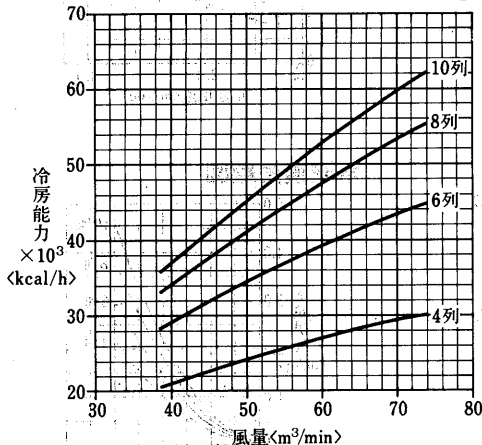

空気温度補正線図

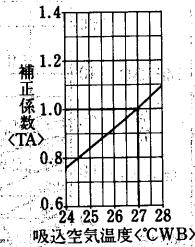

水温補正線図

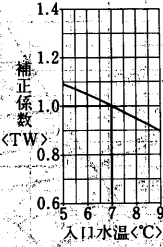

温水コイル選定図
〈温水45℃〉

入口空気 0°CDB
温水入口 45°C
水温差 5deg

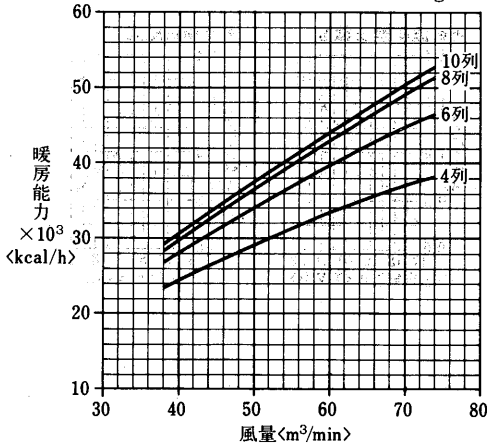

空気温度補正線図

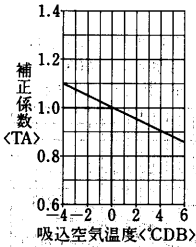

水温補正線図

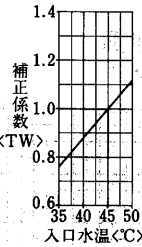

温水コイル選定図
〈温水60℃〉

入口空気 0°CDB
温水入口 60°C
水温差 10deg

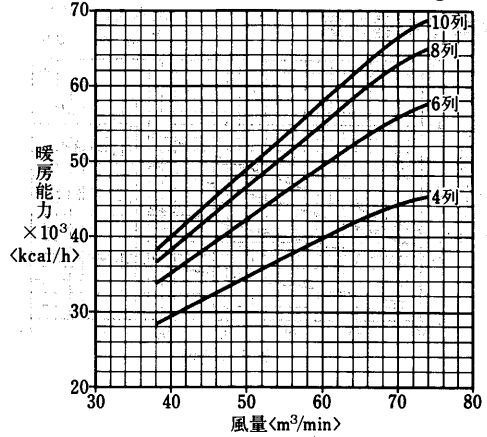

空気温度補正線図

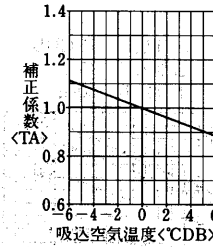

水温補正線図

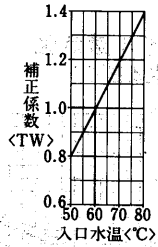

蒸気加熱コイル能力線図

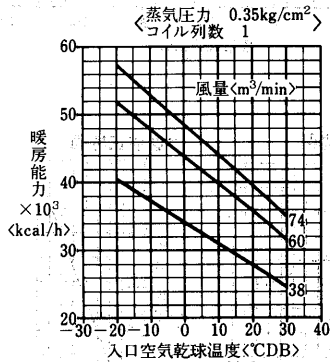

冷温水コイルの静圧損失〈濡れ面〉

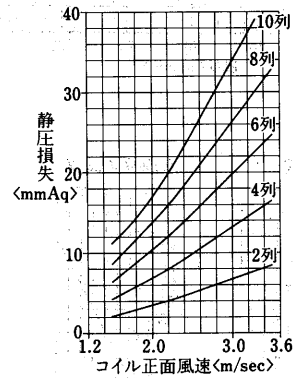

送風機能力線図

横形〈シロッコファン〉

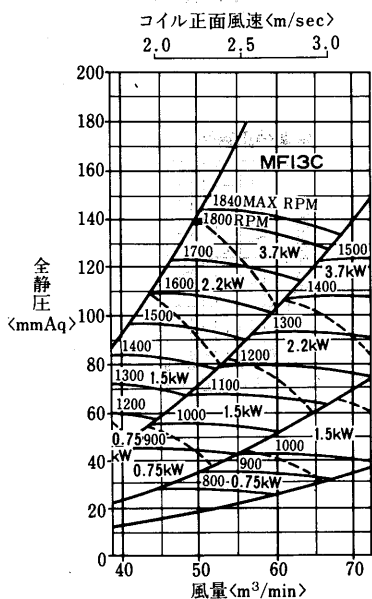

縦形〈シロッコファン〉

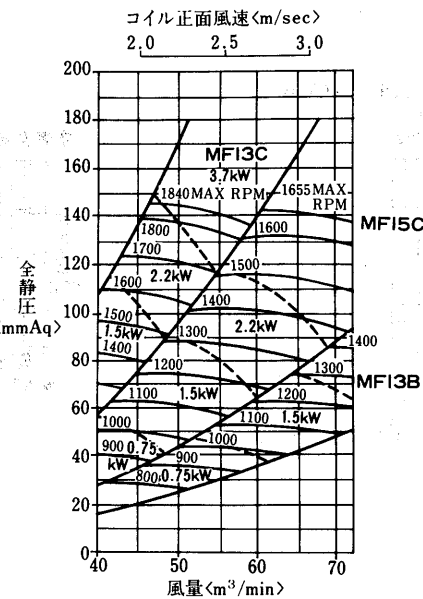

フィルタ, エリミネータの静圧損失

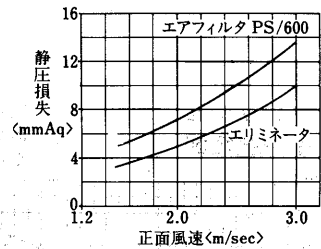

水頭損失線図

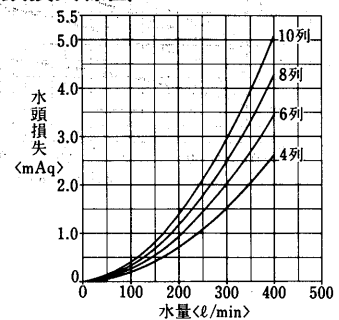

エアハンドリングユニット

AD-80MA₂-H·V形
冷温水コイル列数選定線図

(I) 標準

冷水コイル選定図

入口空気 27°CDB, 19.5°CWB
冷水入口 7°C
水温差 5deg

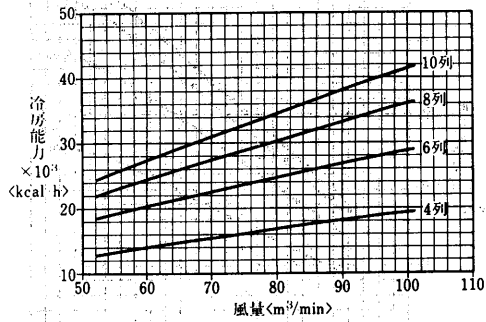

空気温度補正線図

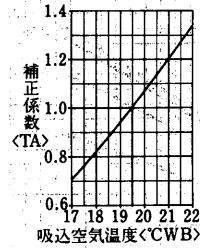

水温補正線図

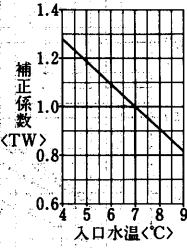

温水コイル選定図
<温水45°C>

入口空気 15°CDB
温水入口 45°C
水温差 5deg

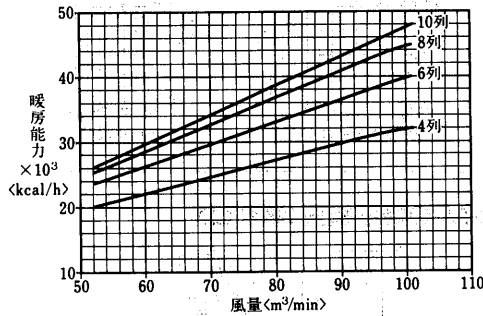

温水コイル選定図
<温水60°C>

入口空気 15°CDB
温水入口 60°C
水温差 10deg

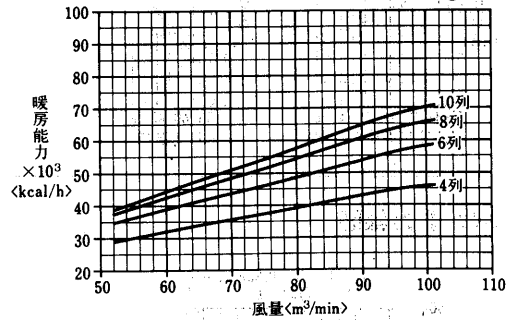

空気温度補正線図

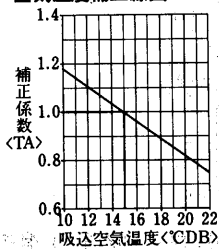

水温補正線図

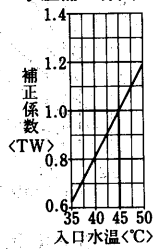

空気温度補正線図

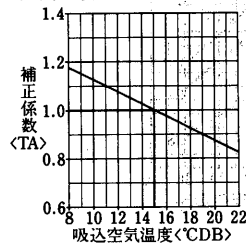

水温補正線図

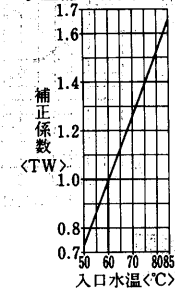

(II) オールフレッシュ
冷水コイル選定図

入口空気 32°CDB, 27°CWB
冷水入口 7°C
水温差 5deg

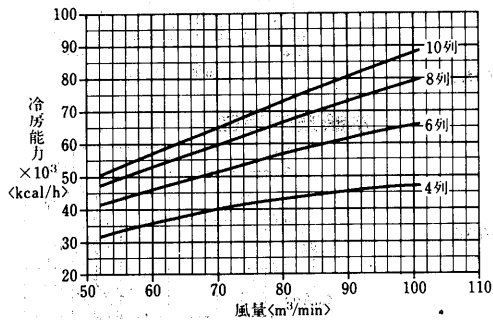

空気温度補正線図

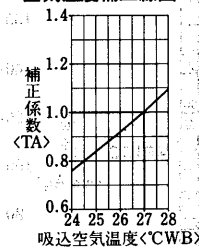

水温補正線図

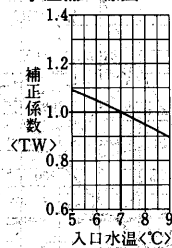

温水コイル選定図
〈温水45℃〉

入口空気 0°CDB
温水入口 45°C
水温差 5deg

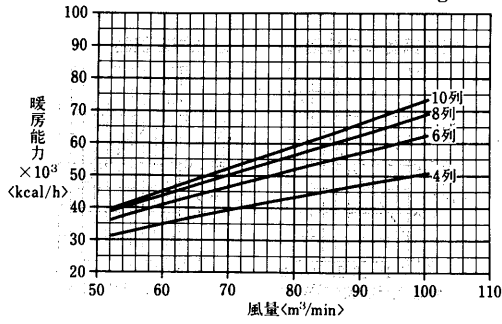

温水コイル選定図
〈温水60℃〉

入口空気 0°CDB
温水入口 60°C
水温差 10deg

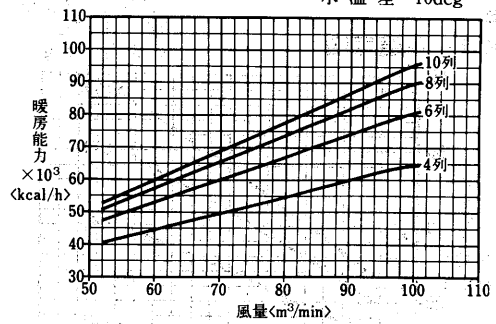

空気温度補正線図

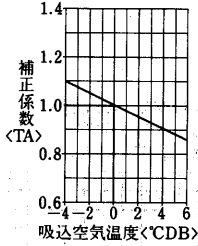

水温補正線図

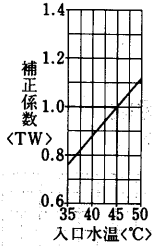

空気温度補正線図

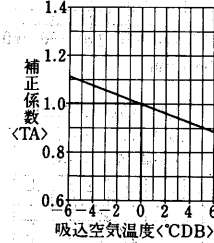

水温補正線図

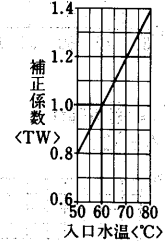

蒸気加熱コイル能力線図

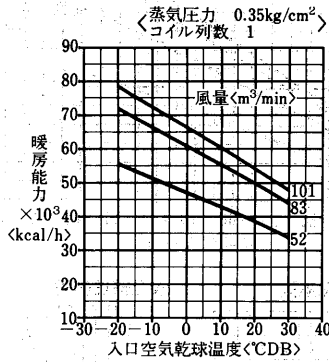

冷温水コイルの静圧損失<濡れ面>

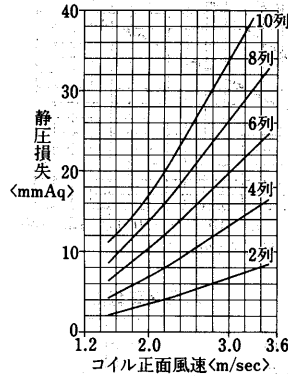

送風機能力線図

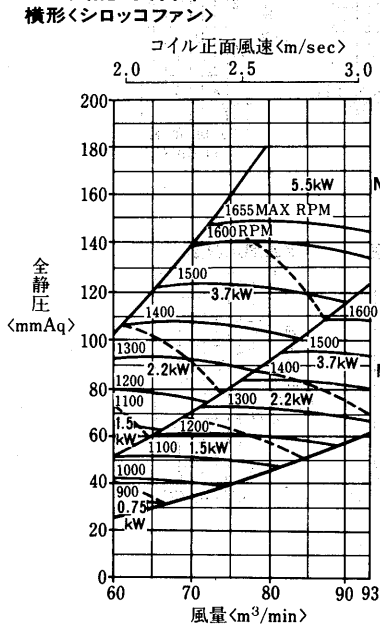

縦形<シロッコファン>

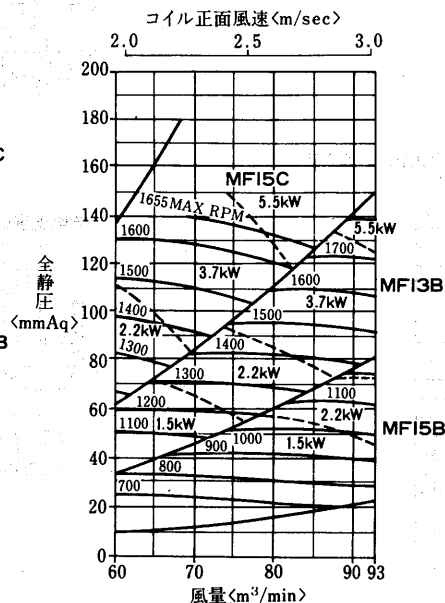

フィルタ、エリミネータの静圧損失

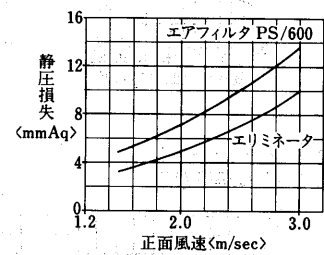

水頭損失線図

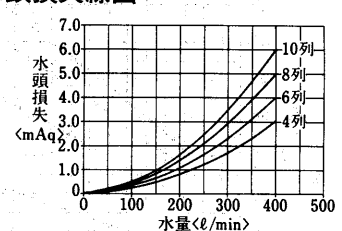

AD-IOOMA₂-H-V形
冷温水コイル列数選定線図
(I)標準

冷水コイル選定図

入口空気 27°CDB, 19.5°CWB
冷水入口 7°C
水温差 5deg

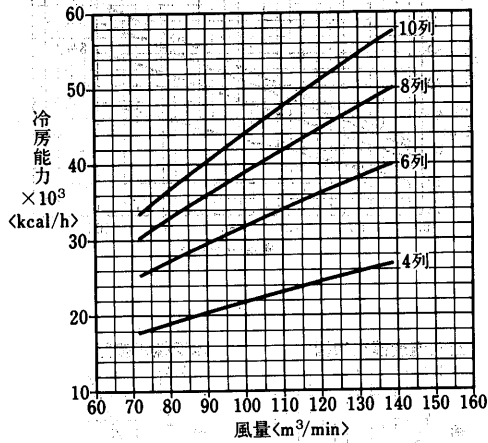

空気温度補正線図

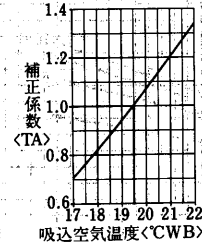

水温補正線図

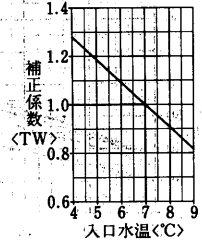

温水コイル選定図
<温水45°C>

入口空気 15°CDB
温水入口 45°C
水温差 5deg

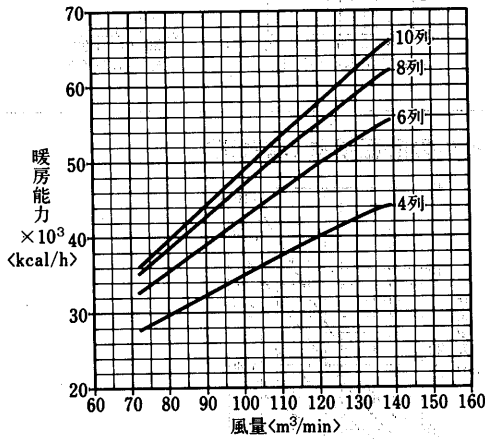

温水コイル選定図
<温水60°C>

入口空気 15°CDB
温水入口 60°C
水温差 10deg

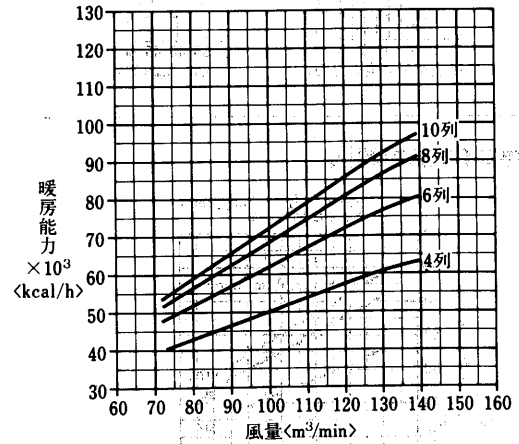

空気温度補正線図

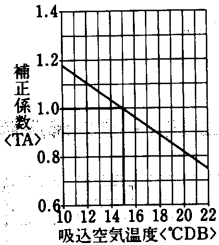

水温補正線図

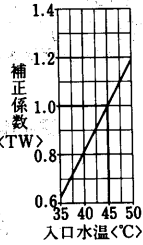

空気温度補正線図

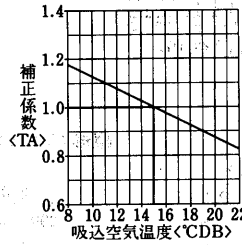

水温補正線図

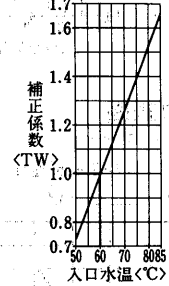

(II) オールフレッシュ
冷水コイル選定図

入口空気 32°CDB, 27°CWB
冷水入口 7°C
水温差 5deg

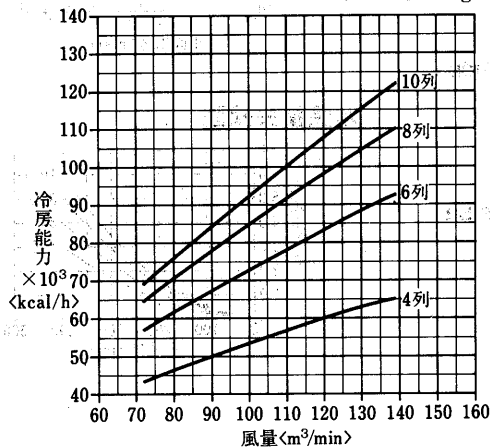

空気温度補正線図

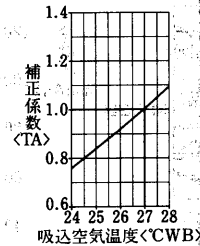

水温補正線図

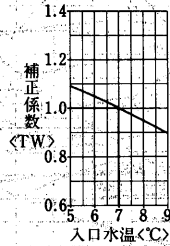

温水コイル選定図
〈温水45℃〉

入口空気 0°CDB
温水入口 45°C
水温差 5deg

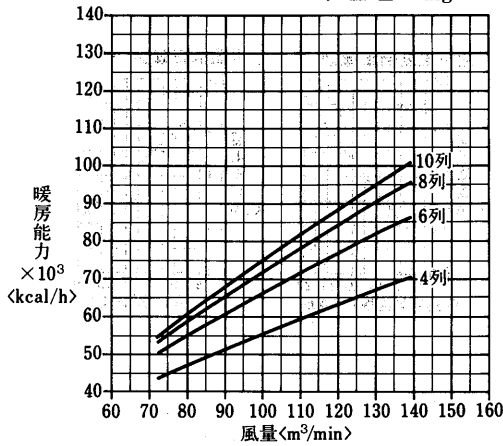

温水コイル選定図
〈温水60℃〉

入口空気 0°CDB
温水入口 60°C
水温差 10deg

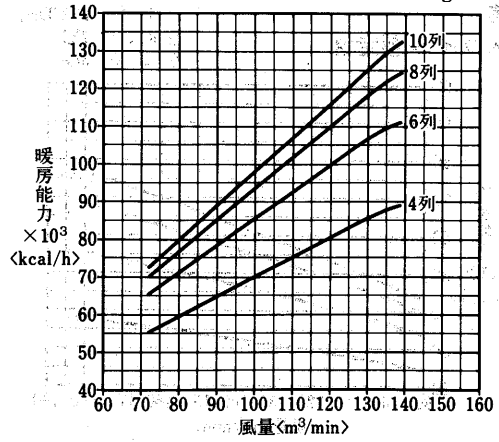

空気温度補正線図

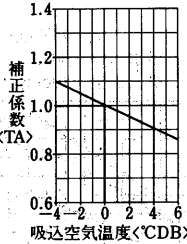

水温補正線図

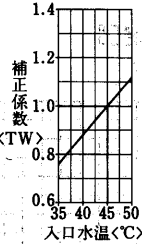

空気温度補正線図

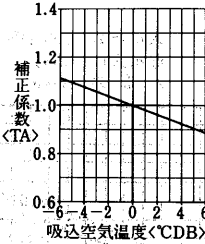

水温補正線図

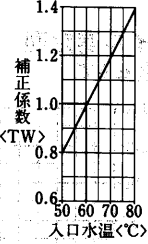

蒸気加熱コイル能力線図

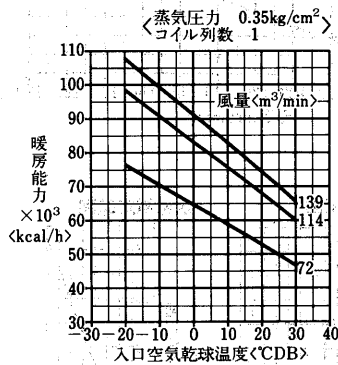

冷温水コイルの静圧損失〈濡れ面〉

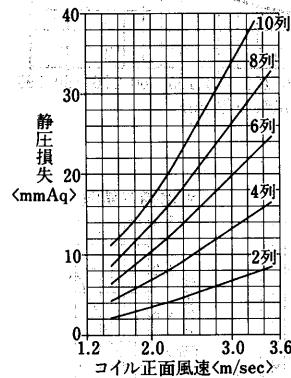

送風機能力線図

横形〈シロッコファン〉

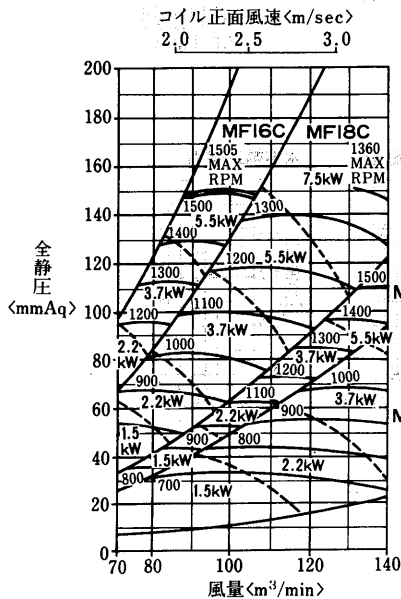

縦形〈シロッコファン〉

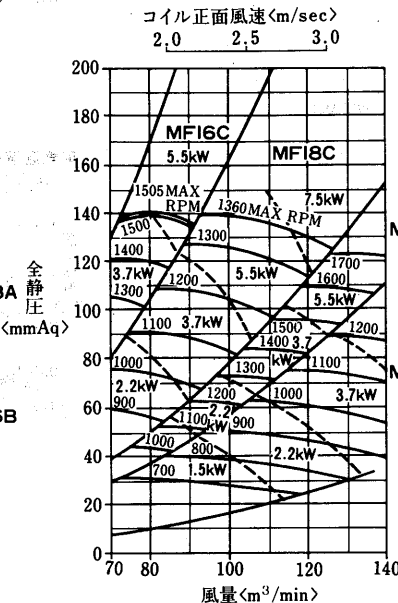

フィルタ, エリミネータの静圧損失

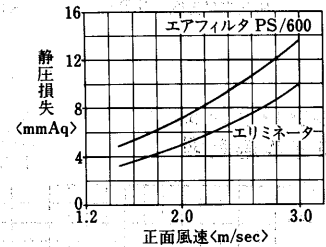

水頭損失線図

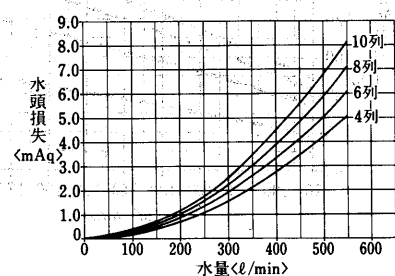

AD-150MA₂-H·V形
冷温水コイル列数選定線図
(I)標準

冷水コイル選定図

入口空気 27°CDB, 19.5°CWB
冷水入口 7°C
水温差 5deg

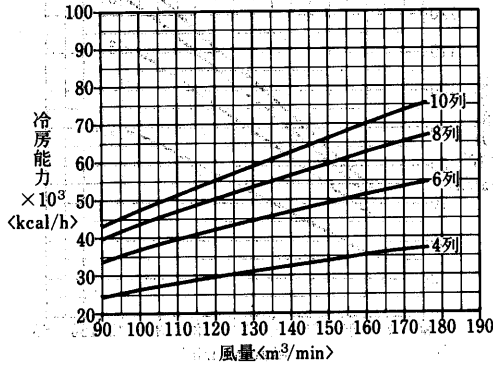

空気温度補正線図

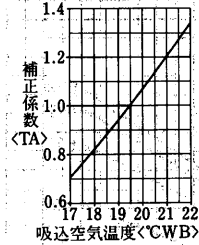

水温補正線図

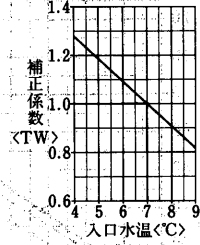

温水コイル選定図
<温水45°C>

入口空気 15°CDB
温水入口 45°C
水温差 5deg

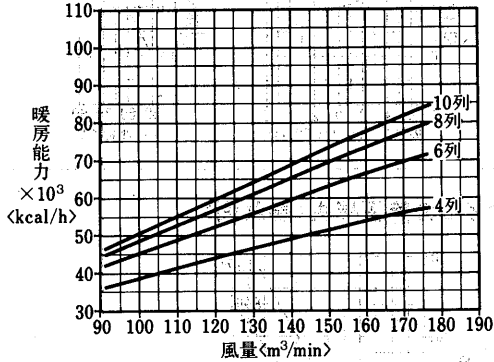

温水コイル選定図
<温水60°C>

入口空気 15°CDB
温水入口 60°C
水温差 10deg

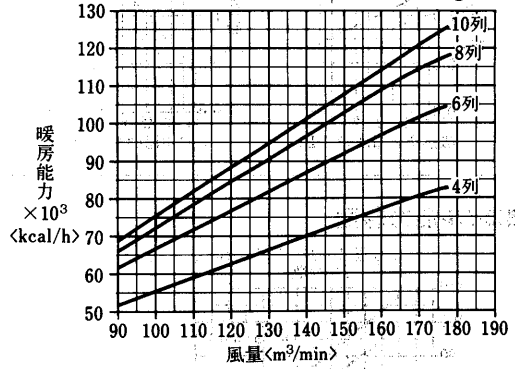

空気温度補正線図

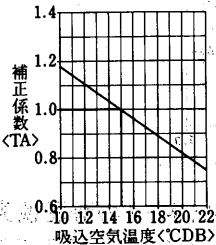

水温補正線図

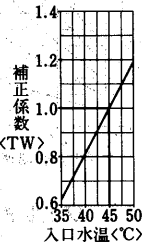

空気温度補正線図

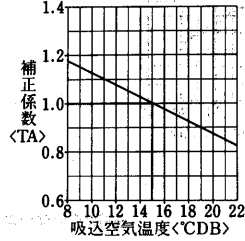

水温補正線図

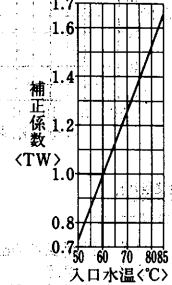

(II) オールフレッシュ
冷水コイル選定図

入口空気 32°CDB, 27°CWB
冷水入口 7°C
水温差 5deg

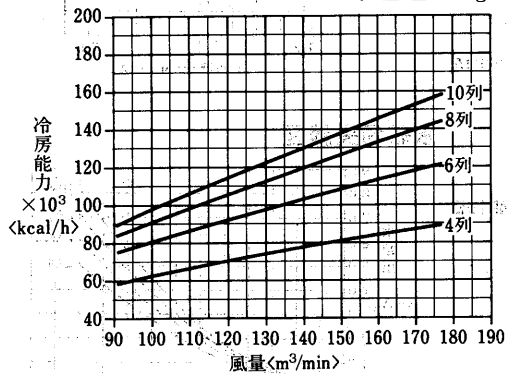

空気温度補正線図

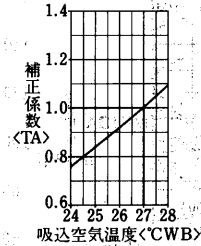

水温補正線図

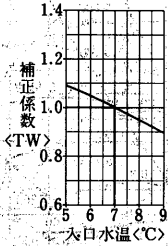

温水コイル選定図
〈温水45℃〉

入口空気 0°CDB
温水入口 45°C
水温差 5deg

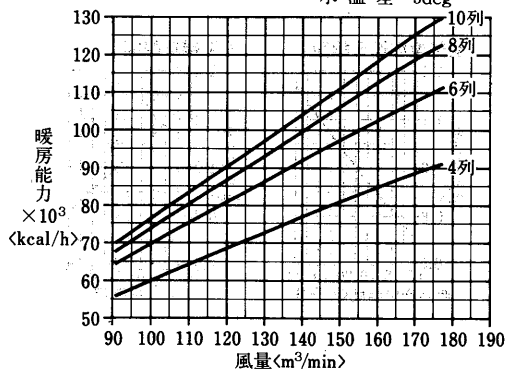

温水コイル選定図
〈温水60℃〉

入口空気 0°CDB
温水入口 60°C
水温差 10deg

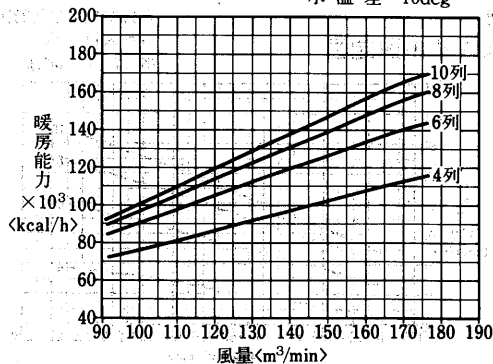

空気温度補正線図

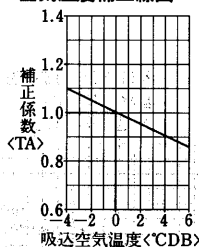

水温補正線図

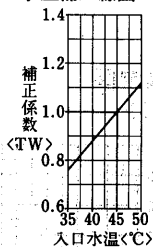

空気温度補正線図

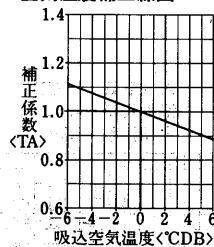

水温補正線図

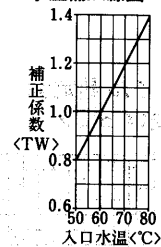

蒸気加熱コイル能力線図

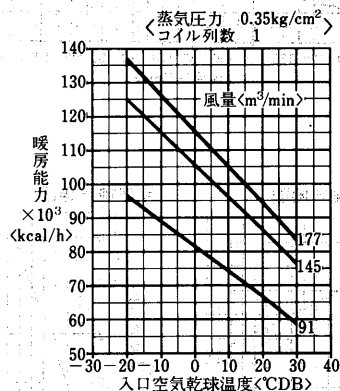

冷温水コイルの静圧損失<濡れ面>

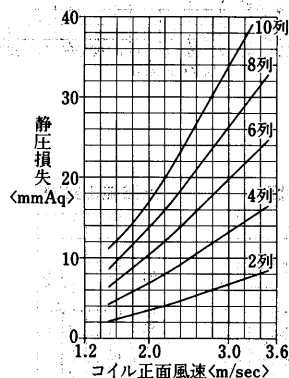

送風機能力線図

横形<シロッコファン>

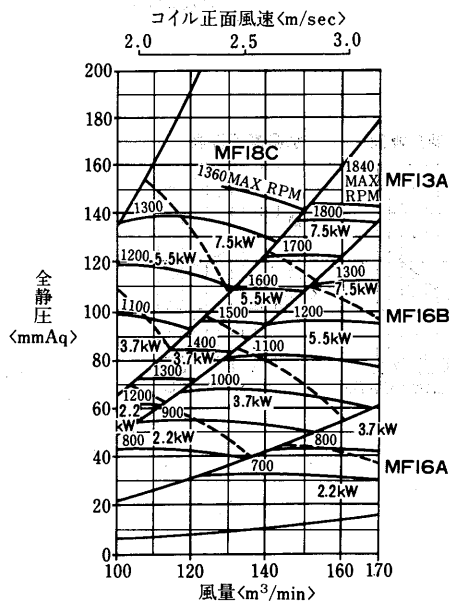

縦形<シロッコファン>

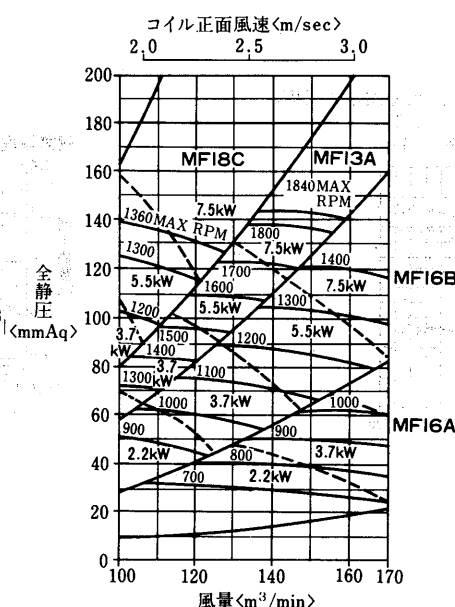

フィルタ、エリミネータの静圧損失

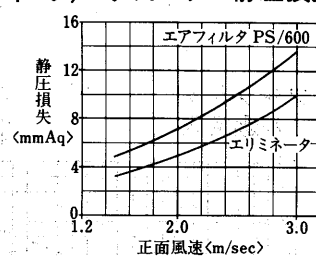

水頭損失線図

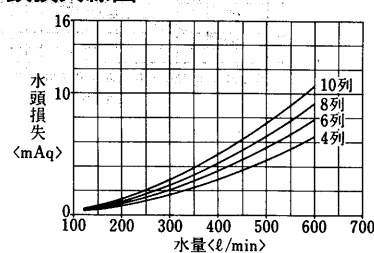

エアハンドリングユニット

AD-180MA₂-H·V形
冷温水コイル列数選定線図
(I)標準
冷水コイル選定図

入口空気 27°CDB, 19.5°CWB
冷水入口 7°C
水温差 5deg

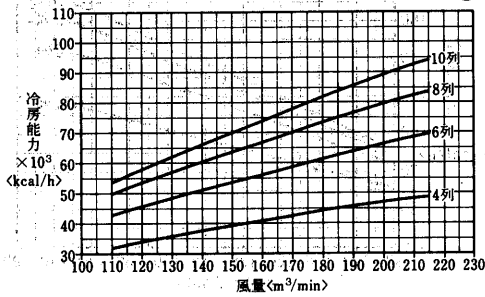

空気温度補正線図

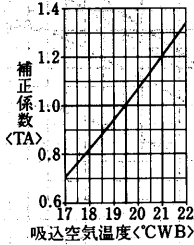

水温補正線図

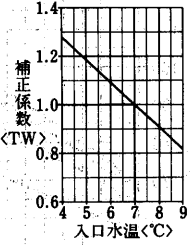

温水コイル選定図
<温水45°C>

入口空気 15°CDB
温水入口 45°C
水温差 5deg

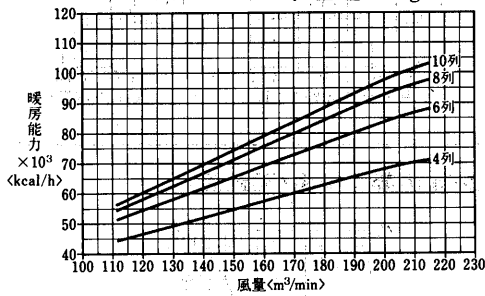

温水コイル選定図
<温水60°C>

入口空気 15°CDB
温水入口 60°C
水温差 10deg

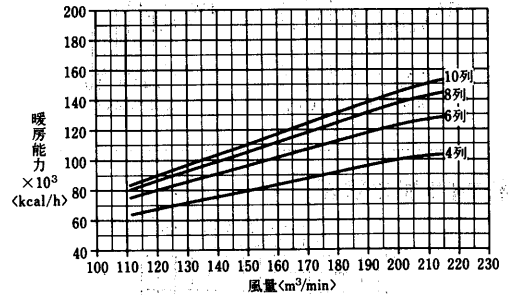

空気温度補正線図

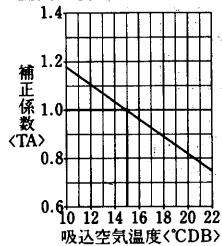

水温補正線図

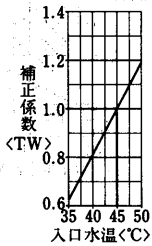

空気温度補正線図

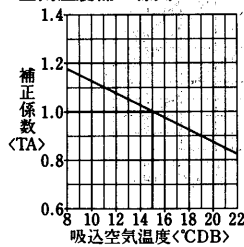

水温補正線図

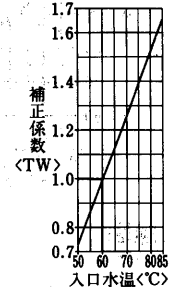

(II) オールフレッシュ
冷水コイル選定図

入口空気 32°CDB, 27°CWB
冷水入口 7°C
水温差 5deg

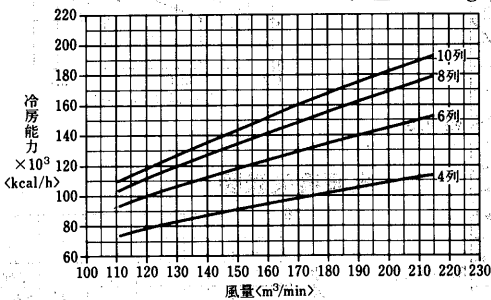

空気温度補正線図

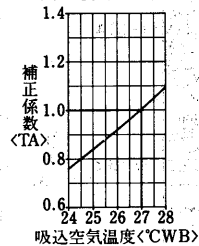

水温補正線図

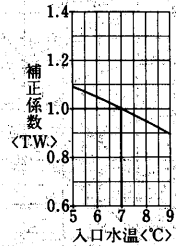

温水コイル選定図
〈温水45℃〉

入口空気 0°CDB
温水入口 45°C
水温差 5deg

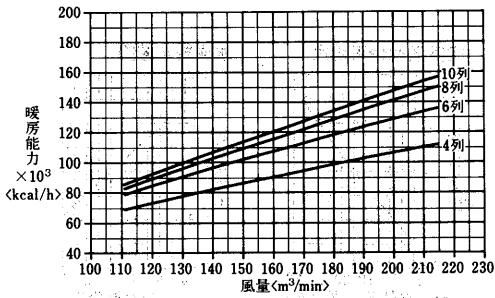

温水コイル選定図
〈温水60℃〉

入口空気 0°CDB
温水入口 60°C
水温差 10deg

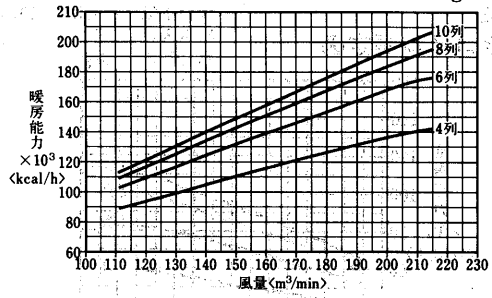

空気温度補正線図

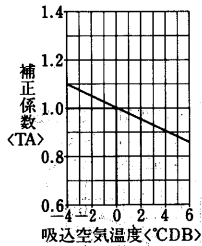

水温補正線図

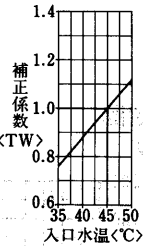

空気温度補正線図

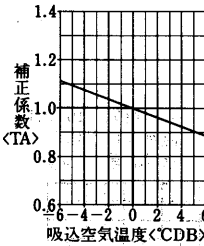

水温補正線図

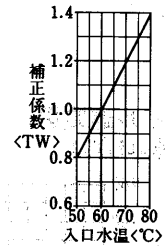

蒸気加熱コイル能力線図

〈蒸気圧力 0.35kg/cm²〉
コイル列数 1

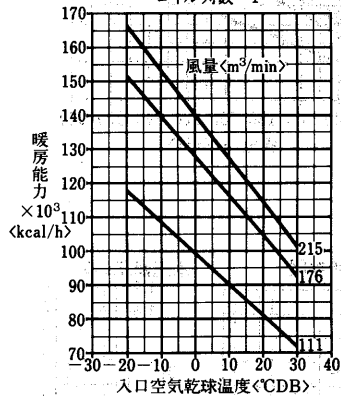

冷温水コイルの静圧損失〈濡れ面〉

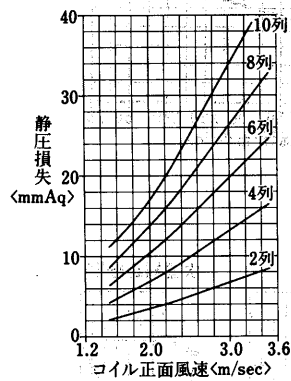

送風機能力線図

横形〈シロッコファン〉

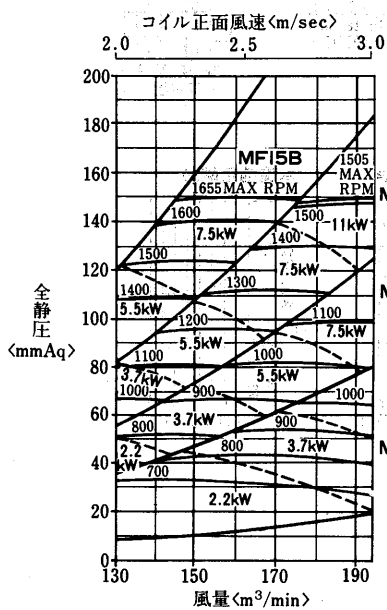

縦形〈シロッコファン〉

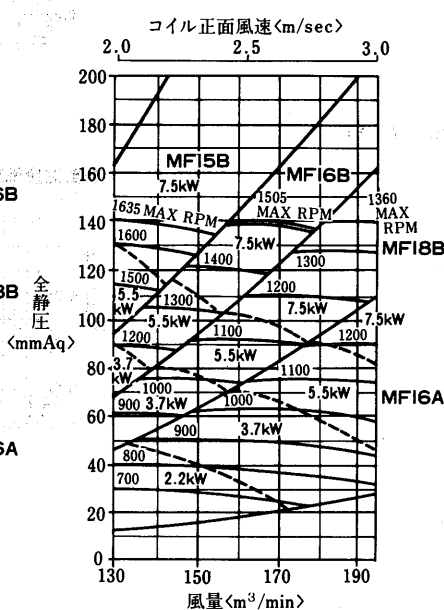

フィルタ、エリミネータの静圧損失

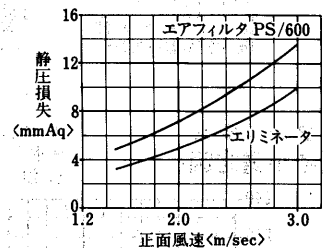

水頭損失線図

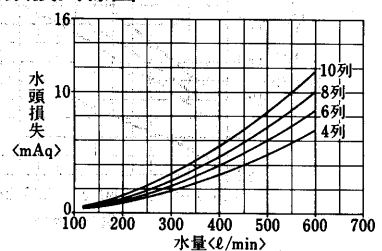

エアハンドリングユニット

AD-200MA₂-H·V形
冷温水コイル列数選定線図
(I)標準

冷水コイル選定図

入口空気 27°CDB, 19.5°CWB
冷水入口 7°C
水温差 5deg

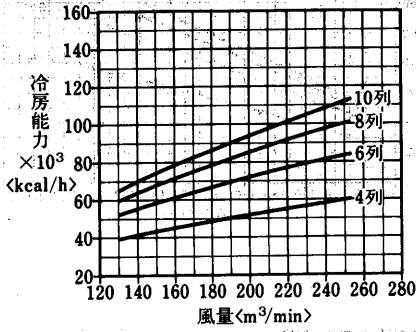

空気温度補正線図

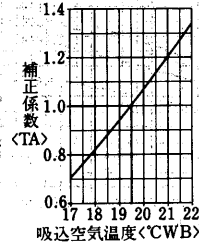

水温補正線図

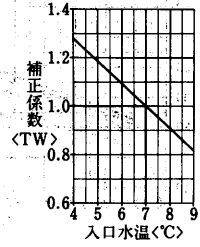

温水コイル選定図
<温水45°C>

入口空気 15°CDB
温水入口 45°C
水温差 5deg

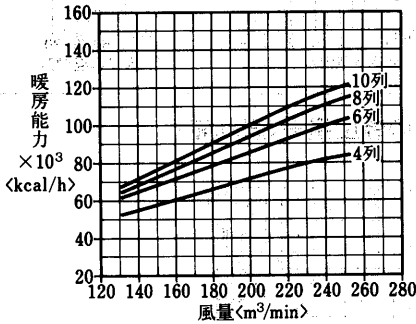

温水コイル選定図
<温水60°C>

入口空気 15°CDB
温水入口 60°C
水温差 10deg

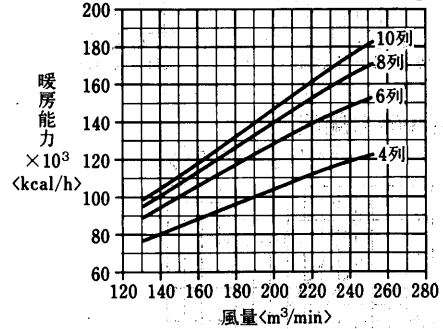

空気温度補正線図

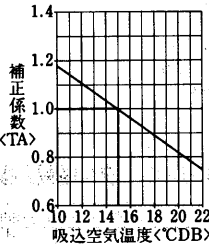

水温補正線図

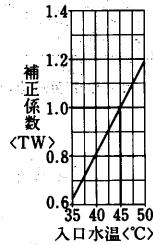

空気温度補正線図

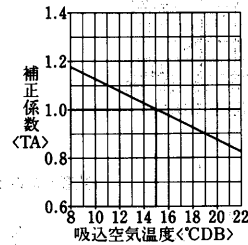

水温補正線図

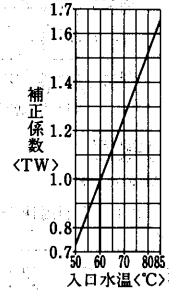

(II) オールフレッシュ
冷水コイル選定図

入口空気 32°CDB, 27°CWB
冷水入口 7°C
水温差 5deg

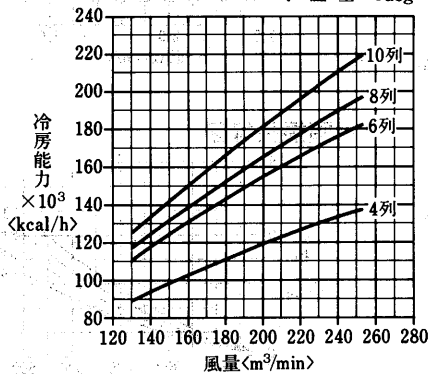

空気温度補正線図

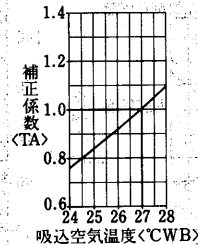

水温補正線図

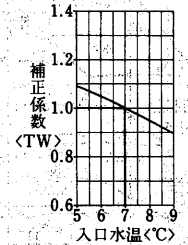

温水コイル選定図
〈温水45°C〉

入口空気 0°CDB
温水入口 45°C
水温差 5deg

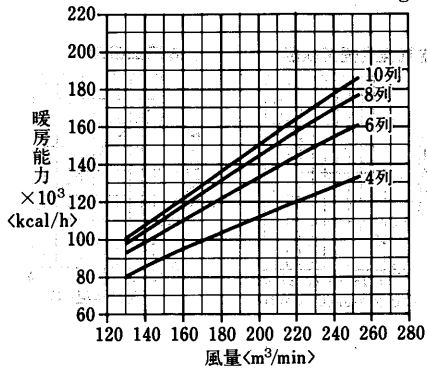

温水コイル選定図
〈温水60°C〉

入口空気 0°CDB
温水入口 60°C
水温差 10deg

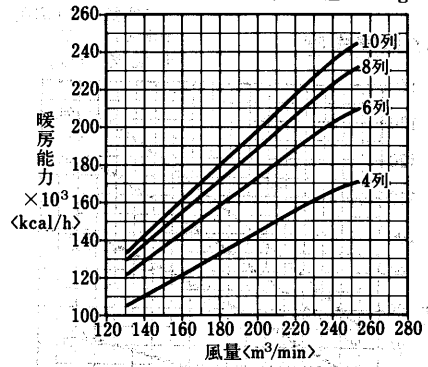

空気温度補正線図

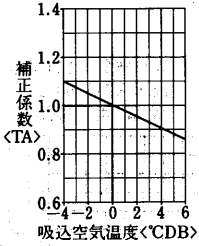

水温補正線図

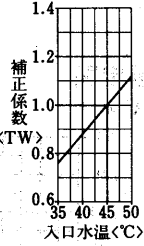

空気温度補正線図

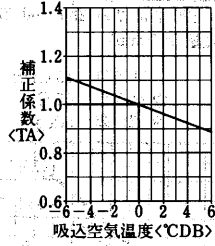

水温補正線図



蒸気加熱コイル能力線図

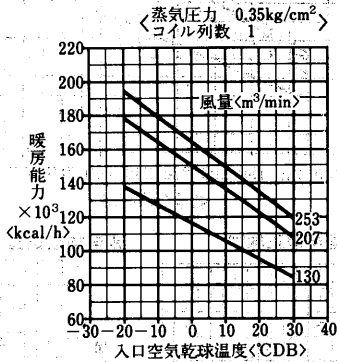

冷温水コイルの静圧損失<濡れ面>

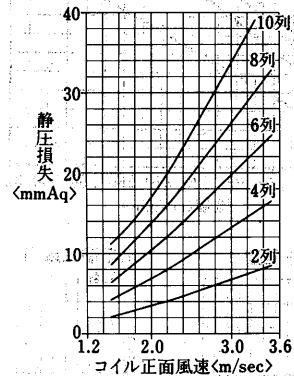

送風機能力線図

横形<シロッコファン>

コイル正面風速 (m/sec)
2.0 2.5 3.0

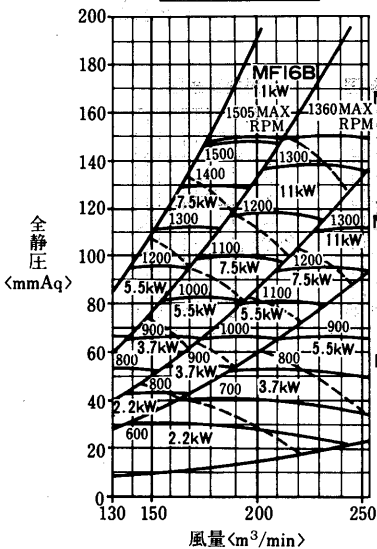

縦形<シロッコファン>

コイル正面風速 (m/sec)
2.0 2.5 3.0

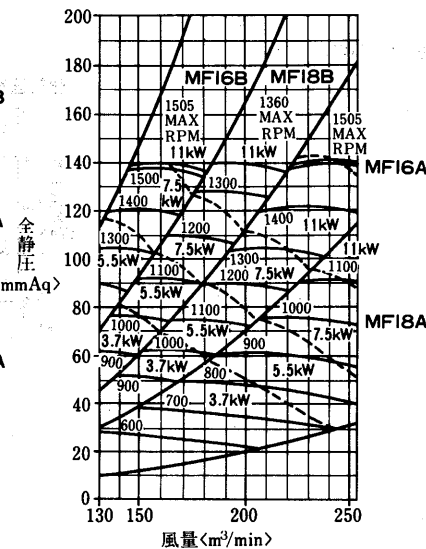

フィルタ, エリミネータの静圧損失

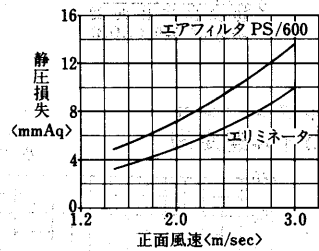

水頭損失線図

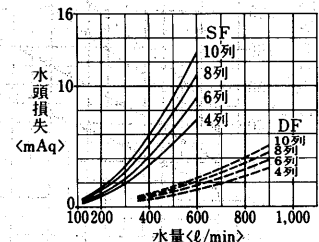

エアハンドリングユニット

AD-240MA₂-H·V形
冷温水コイル列数選定線図
(I)標準

冷水コイル選定図

入口空気 27°CDB, 19.5°CWB
冷水入口 7°C
水温差 5deg

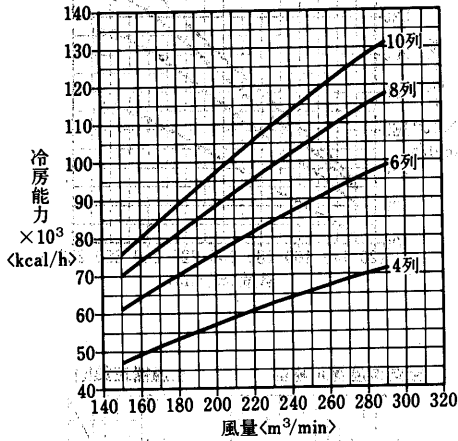

空気温度補正線図

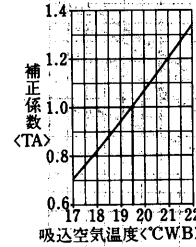

水温補正線図

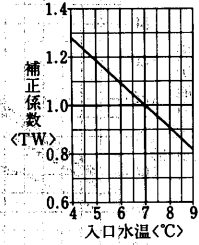

温水コイル選定図
<温水45°C>

入口空気 15°CDB
温水入口 45°C
水温差 5deg

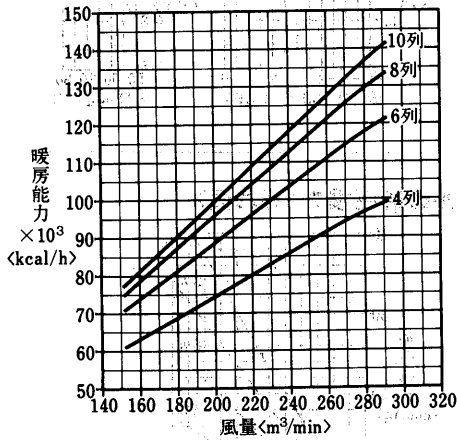

温水コイル選定図
<温水60°C>

入口空気 15°CDB
温水入口 60°C
水温差 10deg

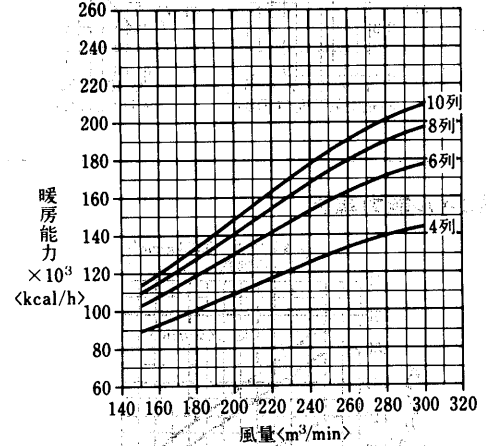

空気温度補正線図

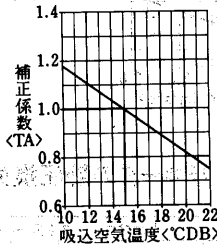

水温補正線図

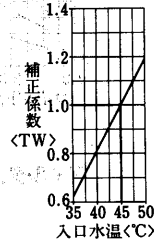

空気温度補正線図

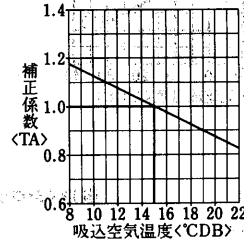

水温補正線図

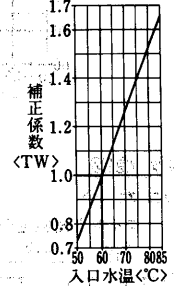

(II) オールフレッシュ
冷水コイル選定図

入口空気 32°CDB, 27°CWB
冷水入口 7°C
水温差 5deg

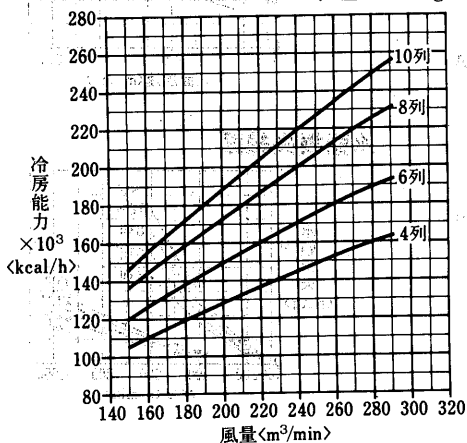

空気温度補正線図

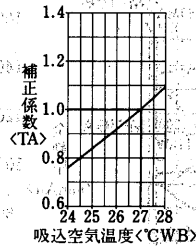

水温補正線図

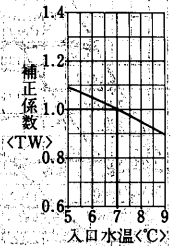

温水コイル選定図
〈温水45℃〉

入口空気 0°CDB
温水入口 45°C
水温差 5deg

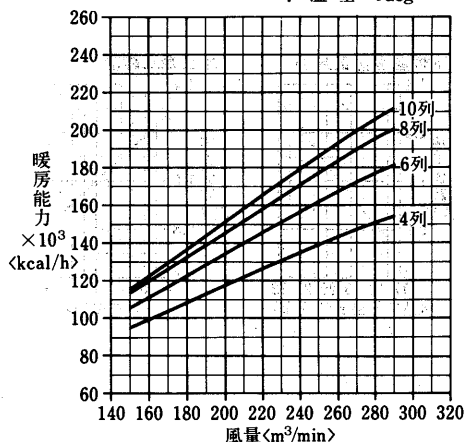

空気温度補正線図

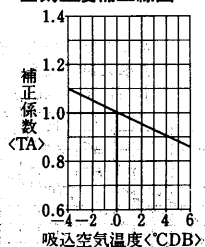

水温補正線図

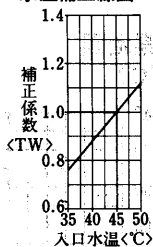

温水コイル選定図
〈温水60℃〉

入口空気 0°CDB
温水入口 60°C
水温差 10deg

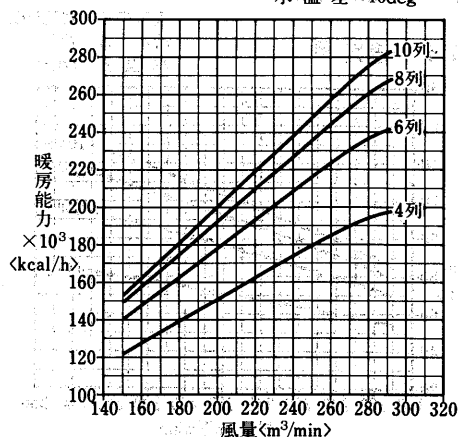

空気温度補正線図

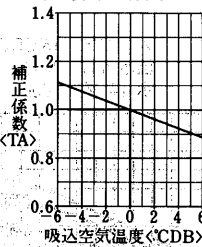

水温補正線図



蒸気加熱コイル能力線図

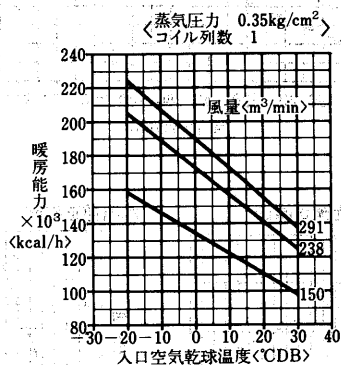

冷温水コイルの静圧損失<濡れ面>

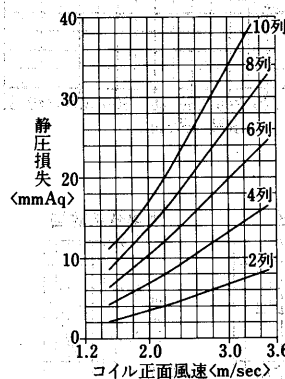

送風機能力線図
横形<シロッコファン>

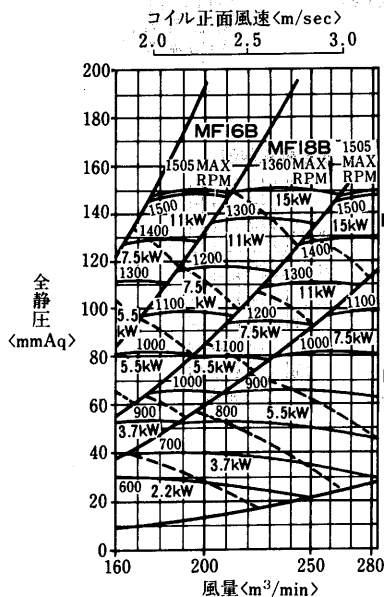

縦形<シロッコファン>

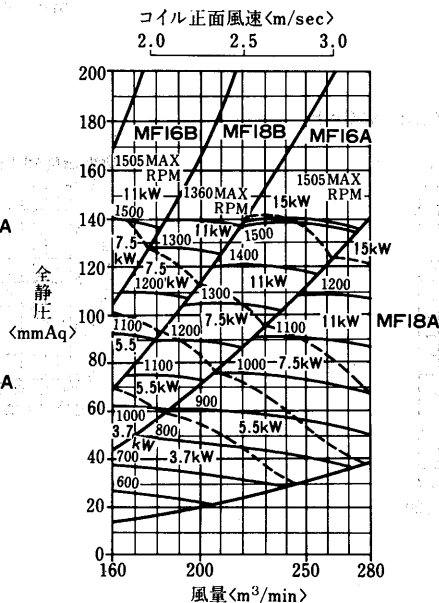

フィルタ, エリミネータの静圧損失

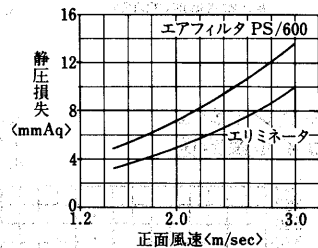

水頭損失線図

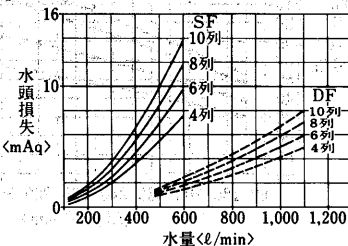

エアハンドリングユニット

AD-270MA₂-H·V形
冷温水コイル列数選定線図
(I)標準

冷水コイル選定図

入口空気 27°CDB, 19.5°CWB
冷水入口 7°C
水温差 5deg

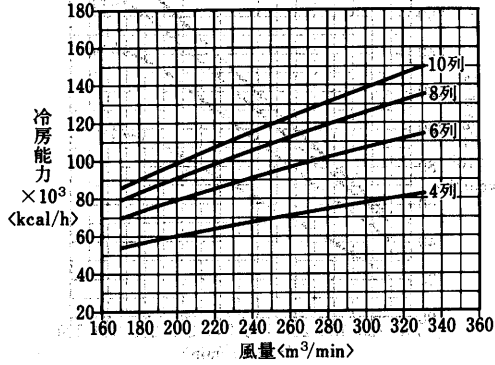

空気温度補正線図

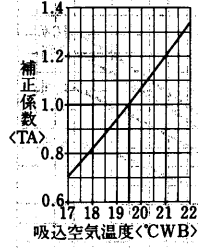

水温補正線図

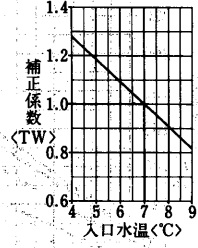

温水コイル選定図
<温水45°C>

入口空気 15°CDB
温水入口 45°C
水温差 5deg

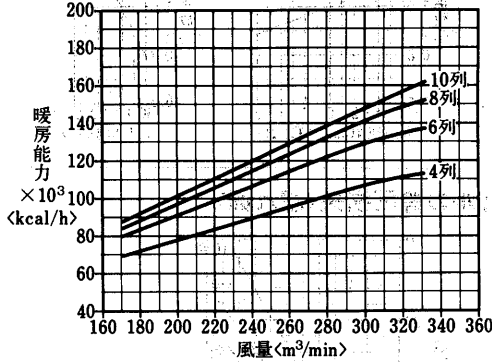

温水コイル選定図
<温水60°C>

入口空気 15°CDB
温水入口 60°C
水温差 10deg

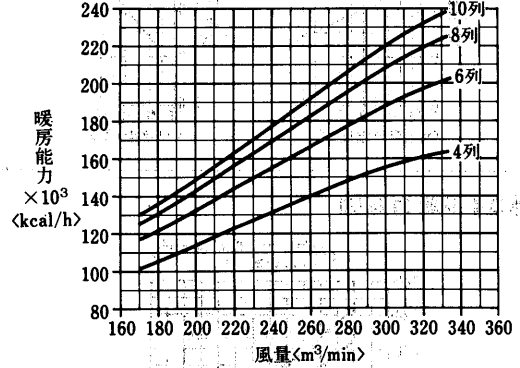

空気温度補正線図

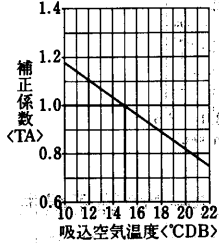

水温補正線図

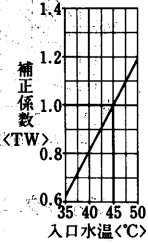

空気温度補正線図

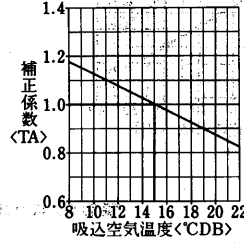

水温補正線図

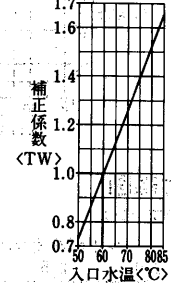

(II) オールフレッシュ
冷水コイル選定図

入口空気 32°CDB, 27°CWB
冷水入口 7°C
水温差 5deg

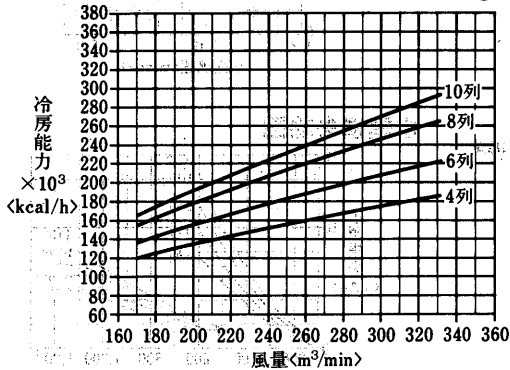

空気温度補正線図

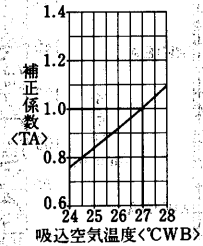

水温補正線図

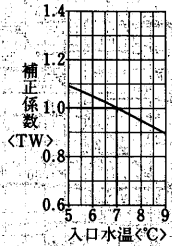

温水コイル選定図
〈温水45℃〉

入口空気 0°CDB
温水入口 45°C
水温差 5deg

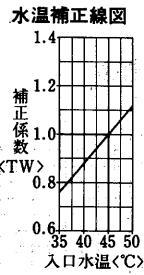
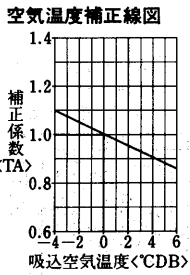
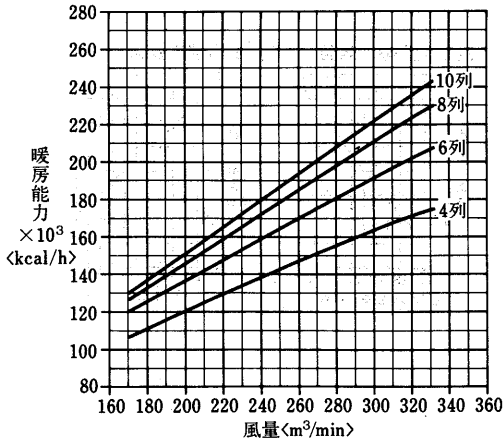

温水コイル選定図
〈温水60℃〉

入口空気 0°CDB
温水入口 60°C
水温差 10deg

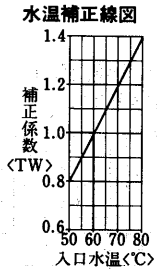
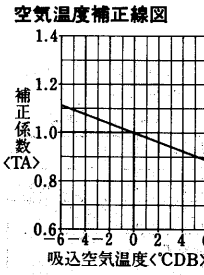
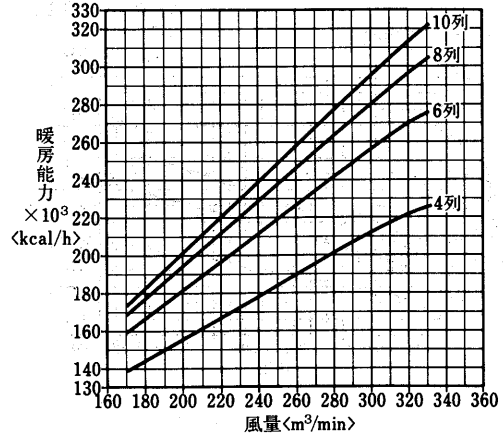

蒸気加熱コイル能力線図

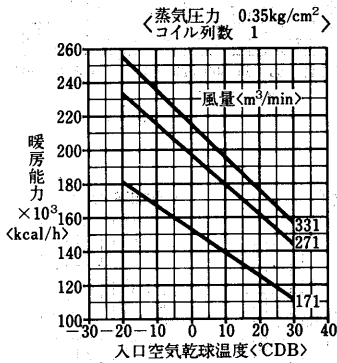

冷温水コイルの静圧損失<濡れ面>

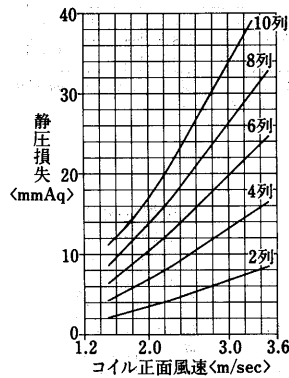

送風機能力線図

横形<シロッコファン>

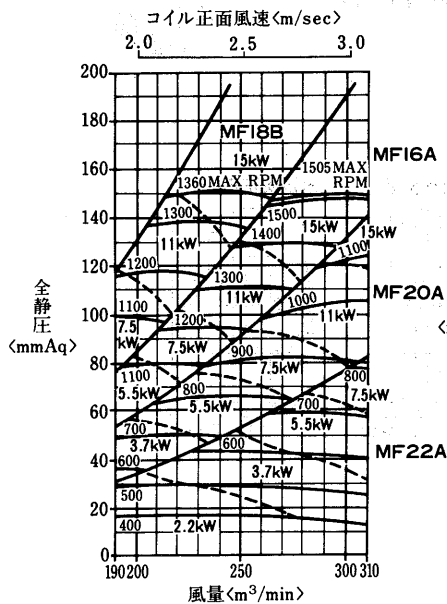

縦形<シロッコファン>

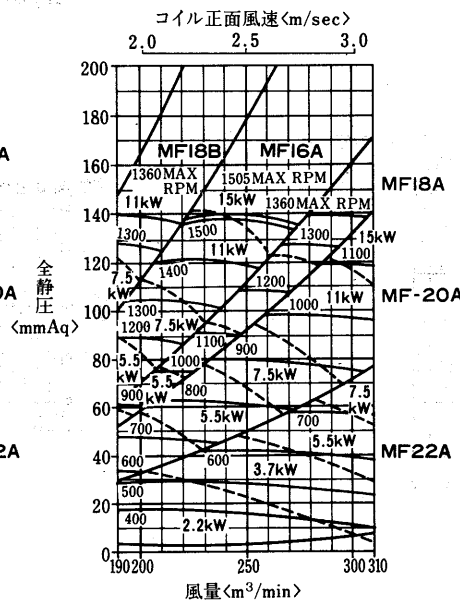

フィルタ、エリミネータの静圧損失

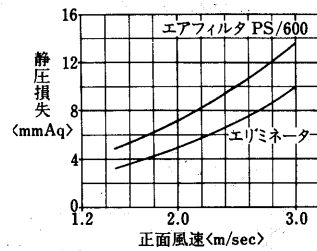

水頭損失線図

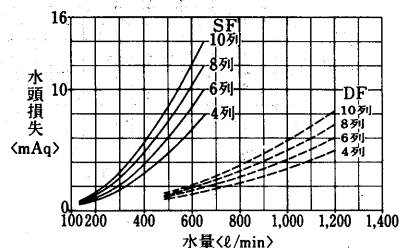

AD-300MA₂-H-V形
冷温水コイル列数選定線図
(I)標準

冷水コイル選定図

入口空気 27°CDB, 19.5°CWB
冷水入口 7°C
水温差 5deg

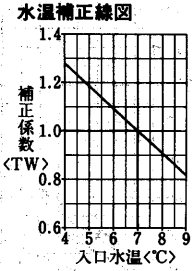
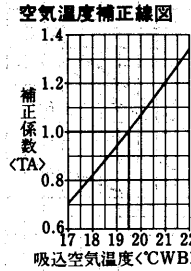
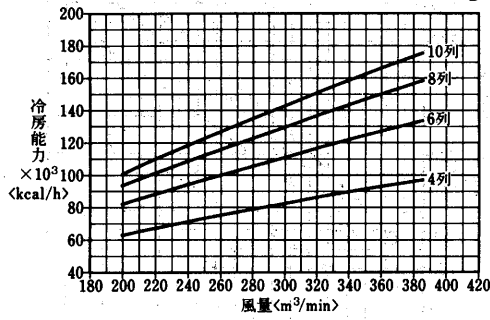

温水コイル選定図
<温水45°C>

入口空気 15°CDB
温水入口 45°C
水温差 5deg

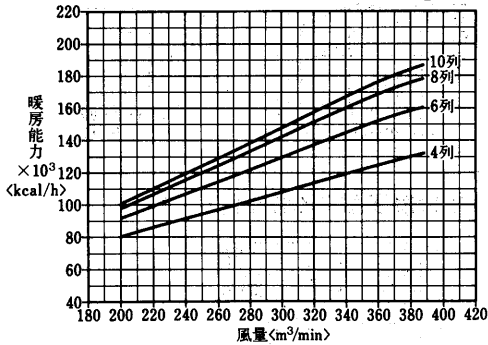

温水コイル選定図
<温水60°C>

入口空気 15°CDB
温水入口 60°C
水温差 10deg

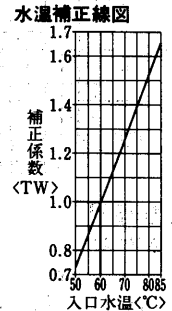
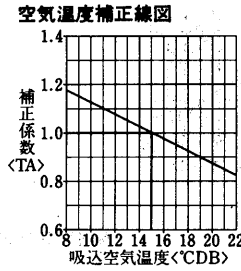
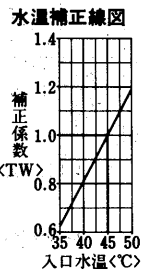
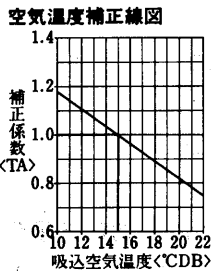
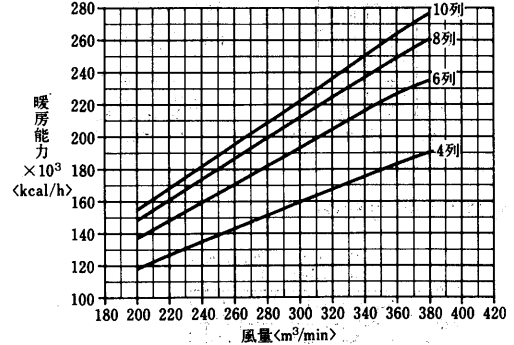

(II) オールフレッシュ
冷水コイル選定図

入口空気 32°CDB, 27°CWB
冷水入口 7°C
水温差 5deg

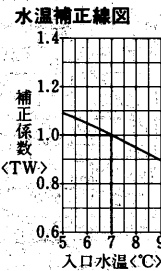
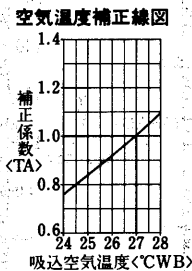
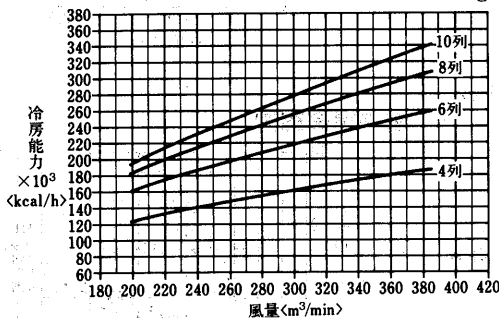

温水コイル選定図
〈温水45℃〉

入口空気 0°CDB
温水入口 45°C
水温差 5deg

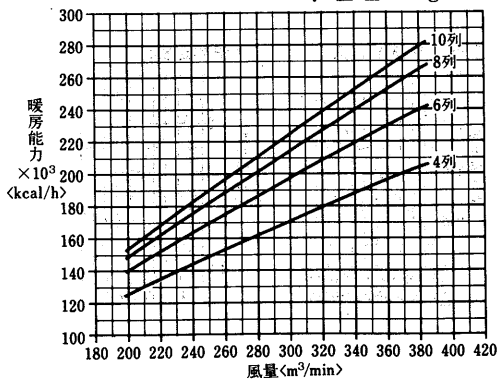

温水コイル選定図
〈温水60℃〉

入口空気 0°CDB
温水入口 60°C
水温差 10deg

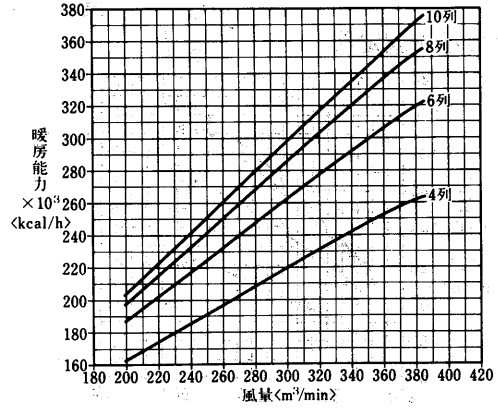

空気温度補正線図

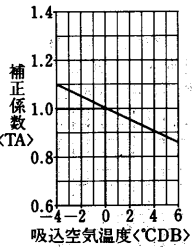

水温補正線図

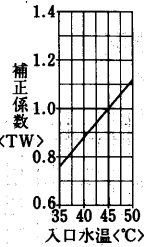

空気温度補正線図

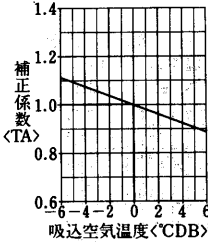

水温補正線図

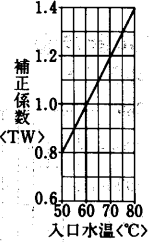

蒸気加熱コイル能力線図

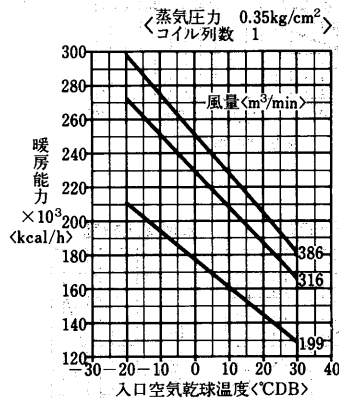

冷温水コイルの静圧損失<濡れ面>

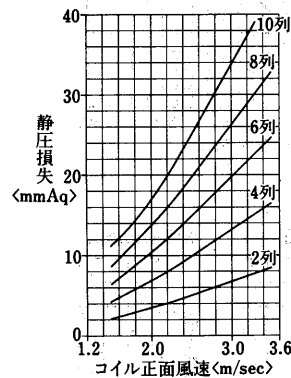

送風機能力線図

横形<シロッコファン>

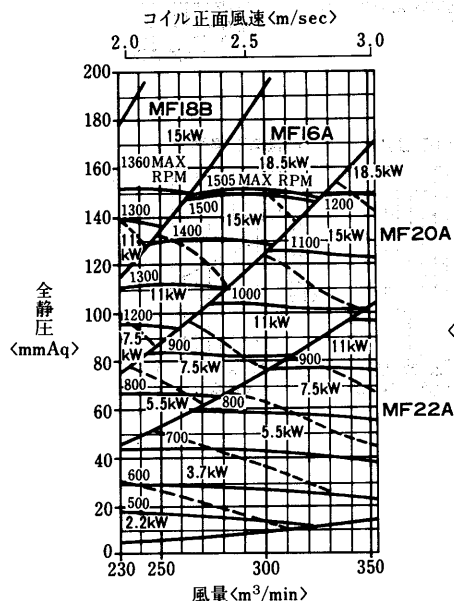

縦形<シロッコファン>

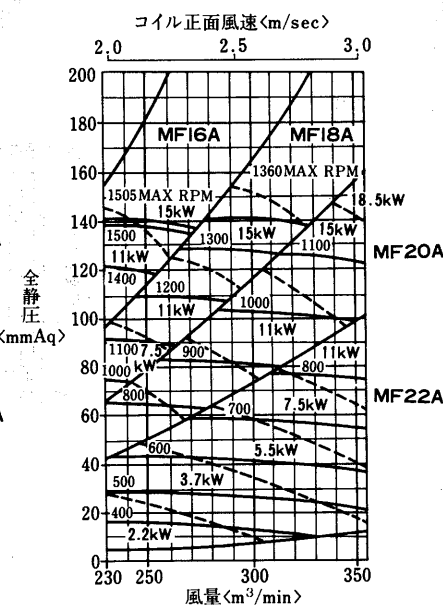

フィルタ, エリミネータの静圧損失

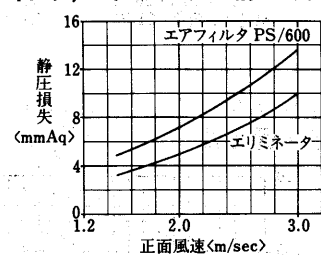

水頭損失線図

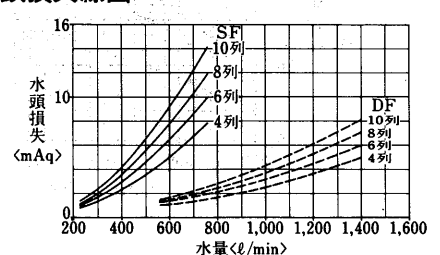

AD-380MA₂-H·V形
冷温水コイル列数選定線図
(I)標準

冷水コイル選定図

入口空気 27°CDB, 19.5°CWB
冷水入口 7°C
水温差 5deg

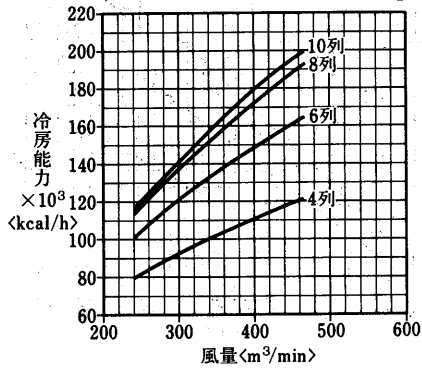

空気温度補正線図

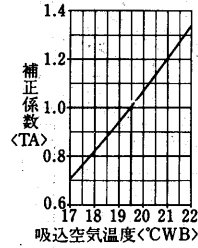

水温補正線図

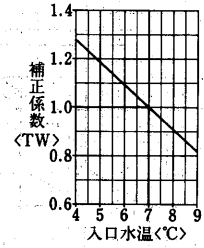

温水コイル選定図
<温水45°C>

入口空気 15°CDB
温水入口 45°C
水温差 5deg

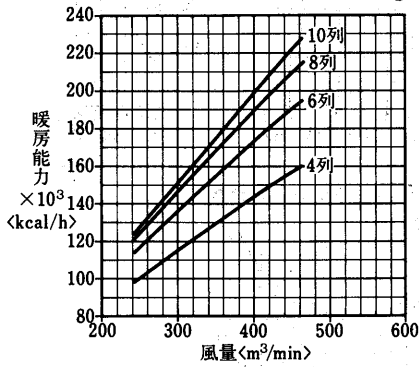

温水コイル選定図
<温水60°C>

入口空気 15°CDB
温水入口 60°C
水温差 10deg

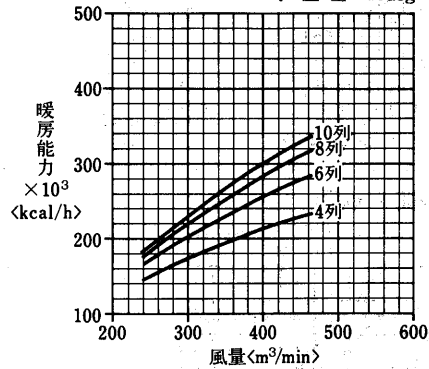

空気温度補正線図

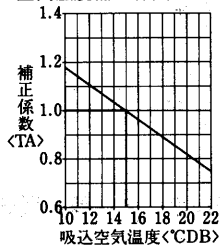

水温補正線図

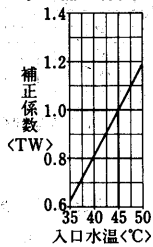

空気温度補正線図

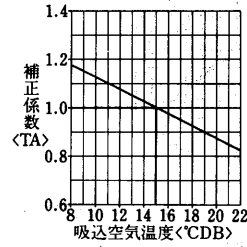

水温補正線図

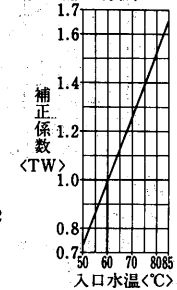

(II) オールフレッシュ
冷水コイル選定図

入口空気 32°CDB, 27°CWB
冷水入口 7°C
水温差 5deg

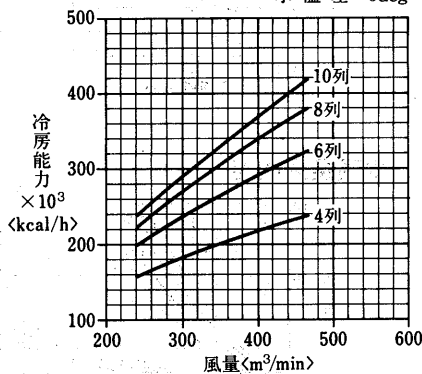

空気温度補正線図

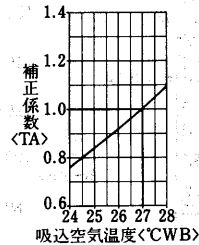

水温補正線図

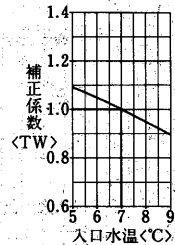

温水コイル選定図
〈温水45℃〉

入口空気 0°CDB
温水入口 45°C
水温差 5deg

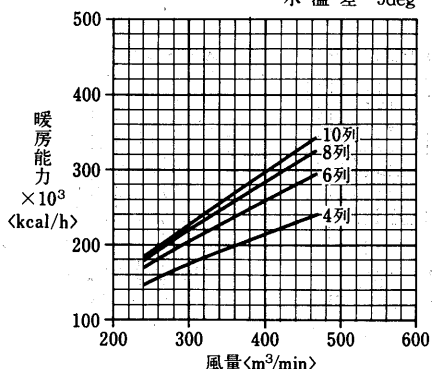

温水コイル選定図
〈温水60℃〉

入口空気 0°CDB
温水入口 60°C
水温差 10deg

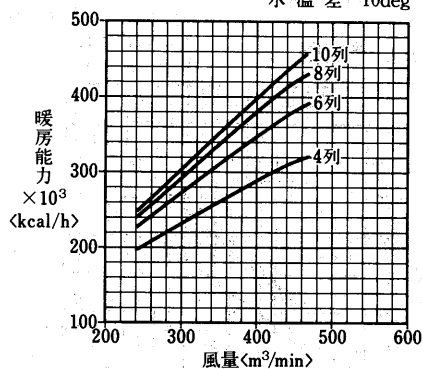

空気温度補正線図

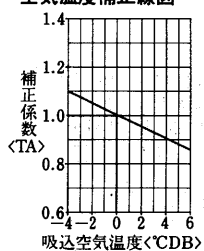

水温補正線図

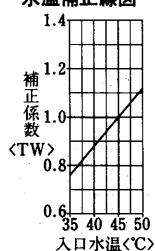

空気温度補正線図

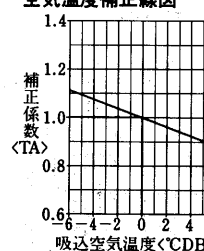

水温補正線図

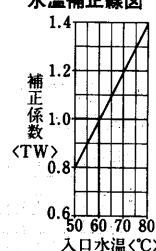

蒸気加熱コイル能力線図

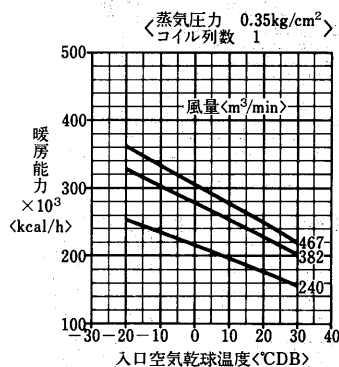

冷温水コイルの静圧損失〈濡れ面〉

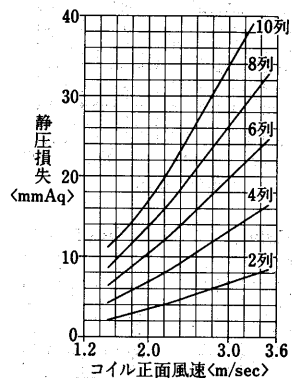

送風機能力線図

横形〈シロッコファン〉

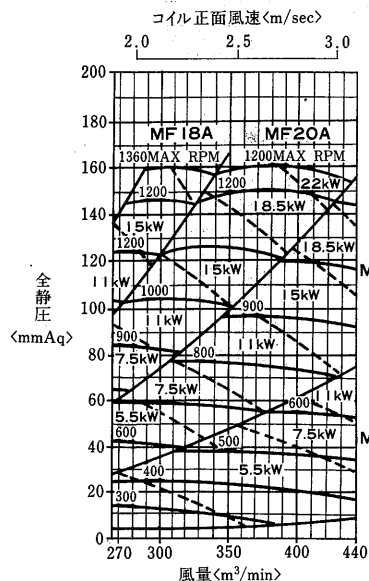

縦形〈シロッコファン〉

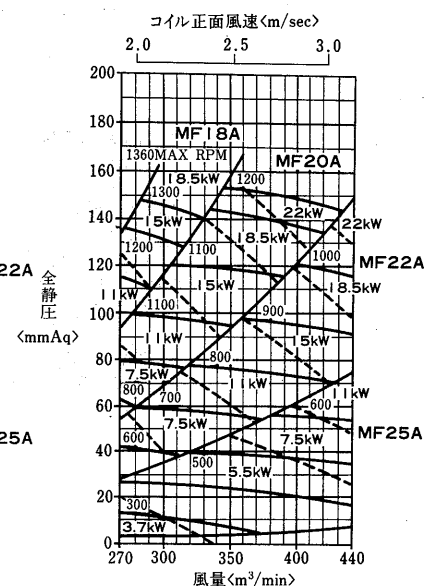

フィルタ、エリミネータの静圧損失

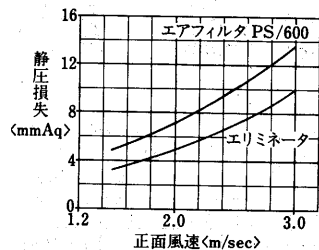

水頭損失線図

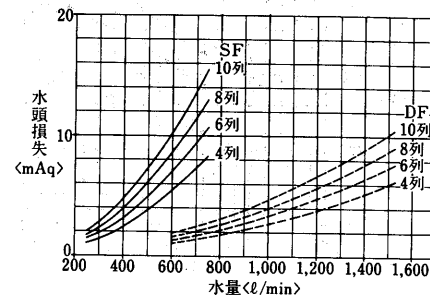

エアハンドリングユニット

AD-450MA₂-H·V形
冷温水コイル列数選定線図
(I)標準

冷水コイル選定図

入口空気 27°CDB, 19.5°CWB
冷水入口 7°C
水温差 5deg

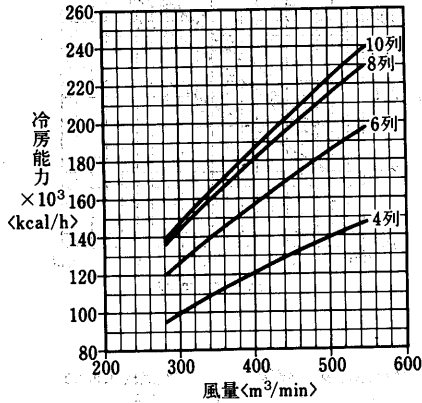

空気温度補正線図

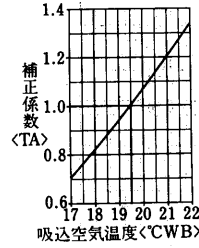

水温補正線図

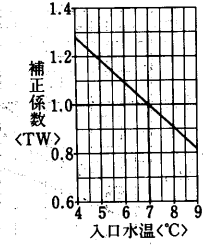

温水コイル選定図
<温水45°C>

入口空気 15°CDB
温水入口 45°C
水温差 5deg

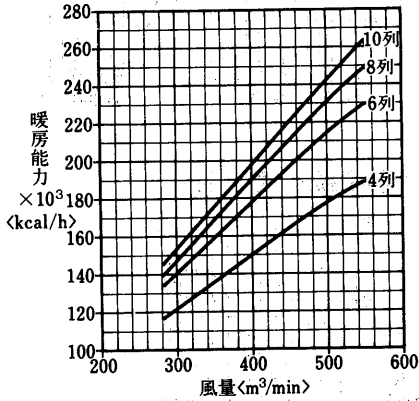

温水コイル選定図
<温水60°C>

入口空気 15°CDB
温水入口 60°C
水温差 10deg

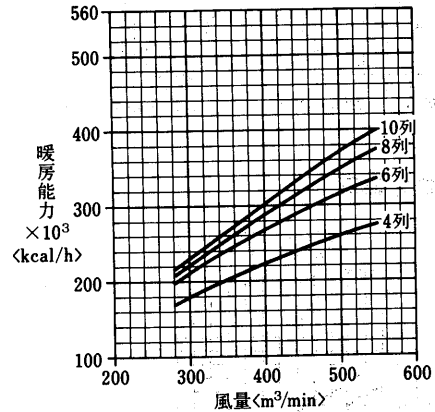

空気温度補正線図

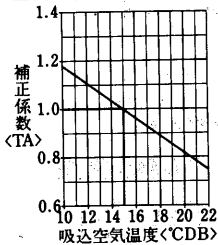

水温補正線図

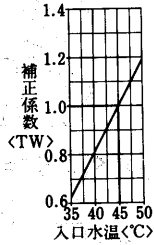

空気温度補正線図

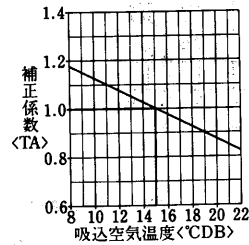

水温補正線図

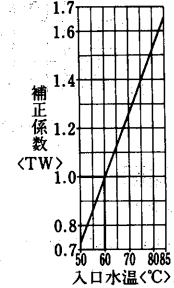

(II) オールフレッシュ
冷水コイル選定図

入口空気 32°CDB, 27°CWB
冷水入口 7°C
水温差 5deg

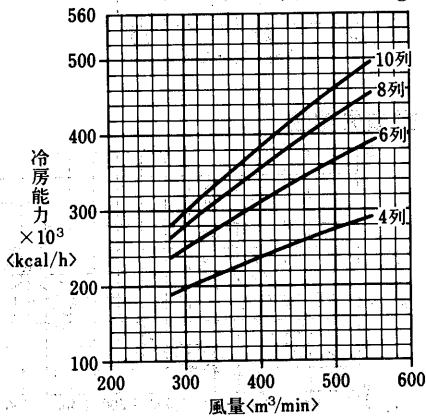

空気温度補正線図

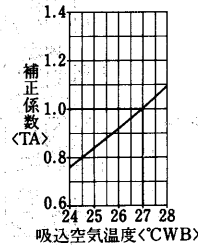

水温補正線図

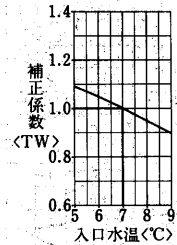

温水コイル選定図
〈温水45°C〉

入口空気 0°CDB
温水入口 45°C
水温差 5deg

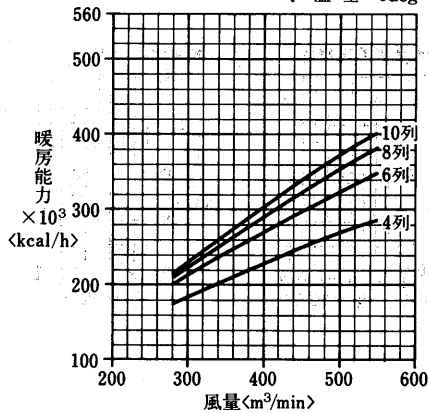

温水コイル選定図
〈温水60°C〉

入口空気 0°CDB
温水入口 60°C
水温差 10deg

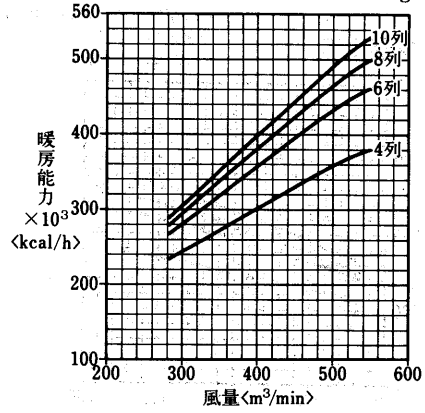

空気温度補正線図

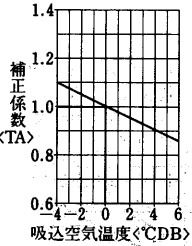

水温補正線図

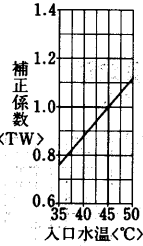

空気温度補正線図

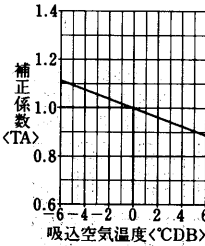

水温補正線図

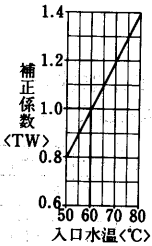

蒸気加熱コイル能力線図

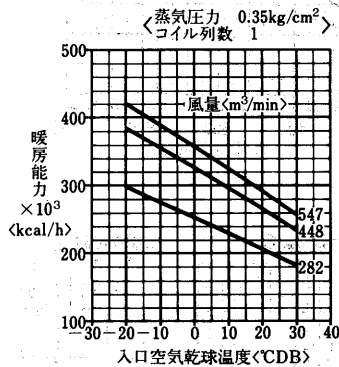

冷温水コイルの静圧損失〈濡れ面〉

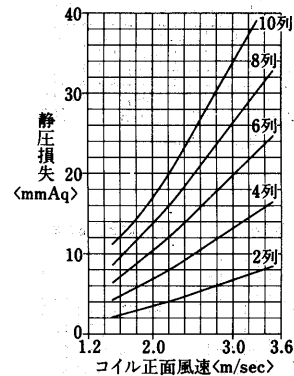

送風機能力線図

横形〈シロッコファン〉

縦形〈シロッコファン〉

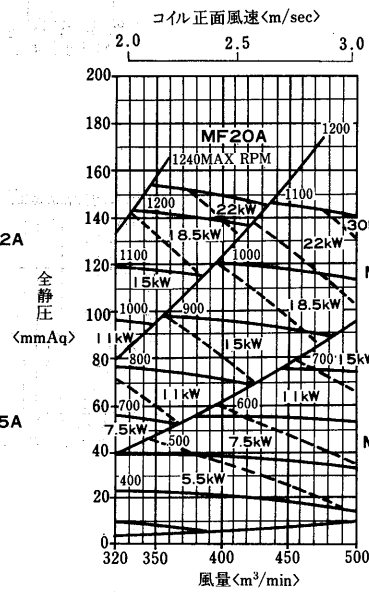
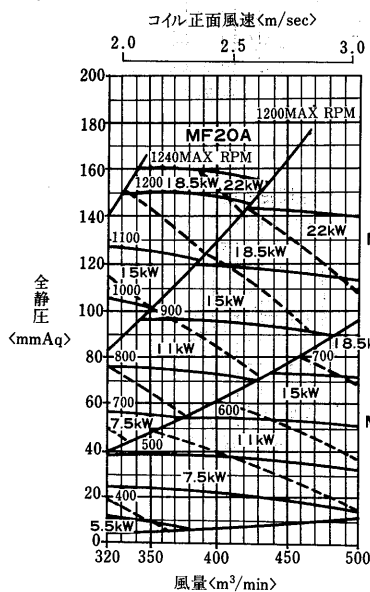

フィルタ、エリミネータの静圧損失

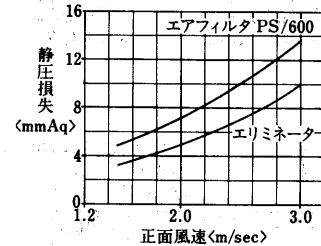

水頭損失線図

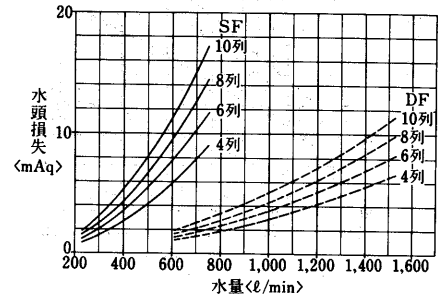

AD-530MA₂-H·V形

冷温水コイル列数選定線図

(I)標準

冷水コイル選定図

入口空気 27°CDB, 19.5°CWB
 冷水入口 7°C
 水温差 5deg

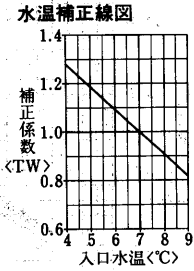
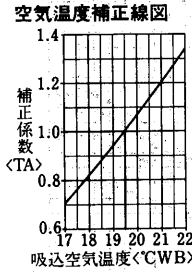
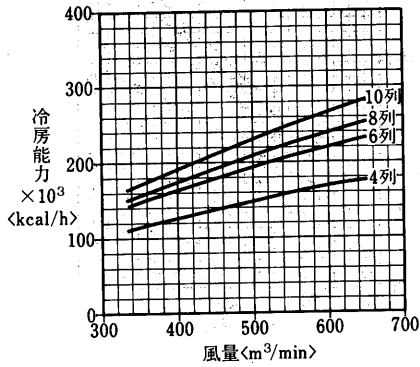

温水コイル選定図
 <温水45°C>

入口空気 15°CDB
 温水入口 45°C
 水温差 5deg

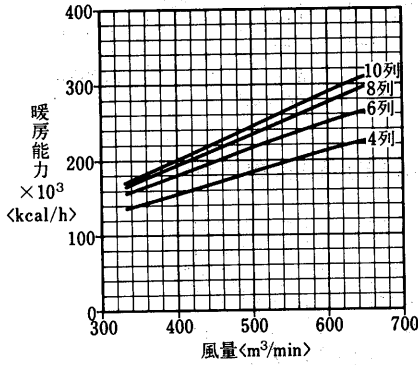

温水コイル選定図
 <温水60°C>

入口空気 15°CDB
 温水入口 60°C
 水温差 10deg

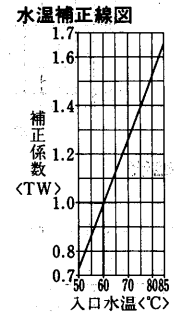
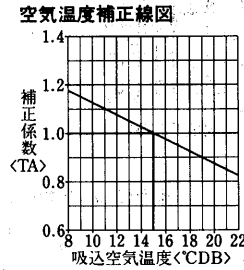
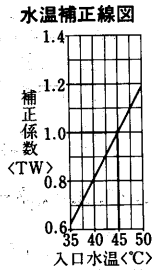
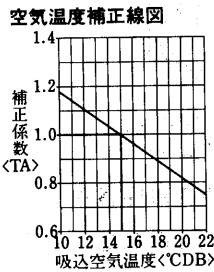
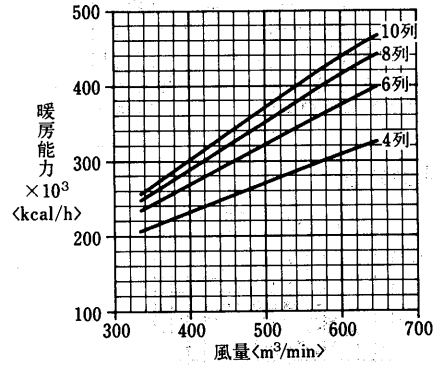

(II)オールフレッシュ
 冷水コイル選定図

入口空気 32°CDB, 27°CWB
 冷水入口 7°C
 水温差 5deg

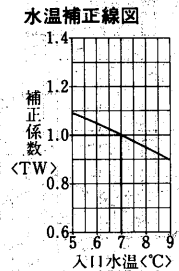
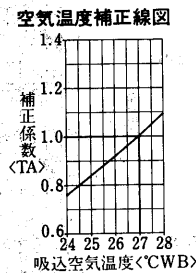
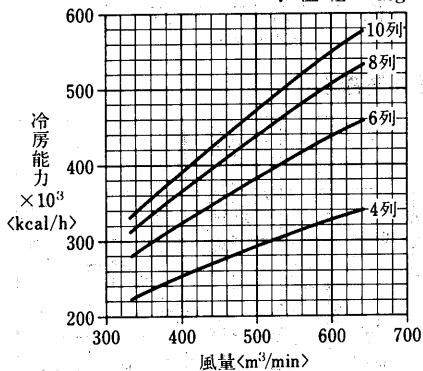

温水コイル選定図
〈温水45℃〉

入口空気 0°CDB
温水入口 45°C
水温差 5deg

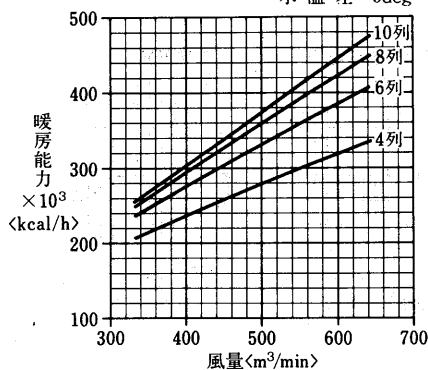

温水コイル選定図
〈温水60℃〉

入口空気 0°CDB
温水入口 60°C
水温差 10deg

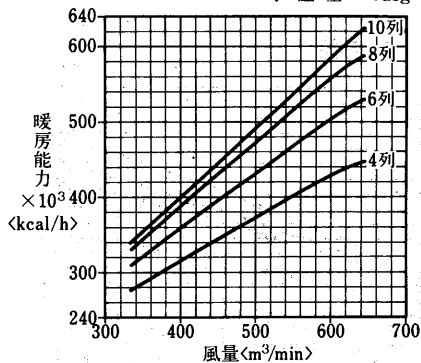

空気温度補正線図

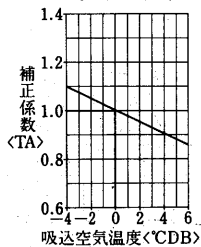

水温補正線図

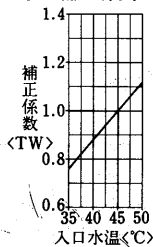

空気温度補正線図

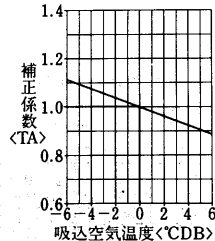

水温補正線図

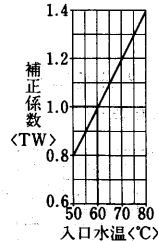

蒸気加熱コイル能力線図

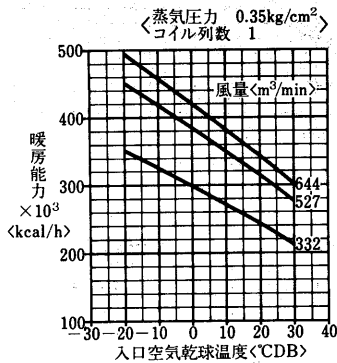

冷温水コイルの静圧損失<濡れ面>

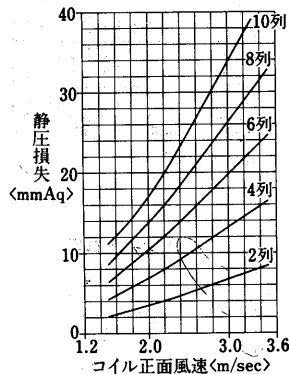

送風機能力線図

横形<リミットロード(LL)ファン>

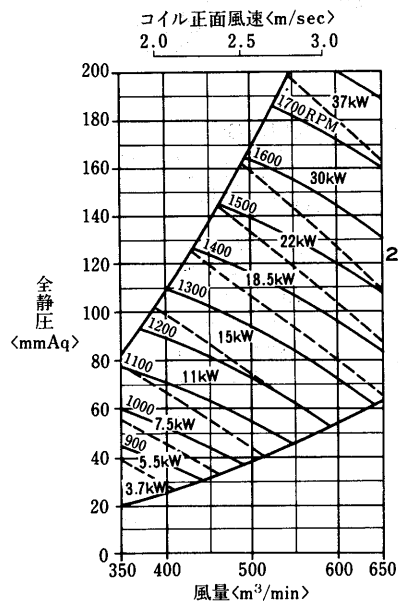

縦形<リミットロード(LL)ファン>

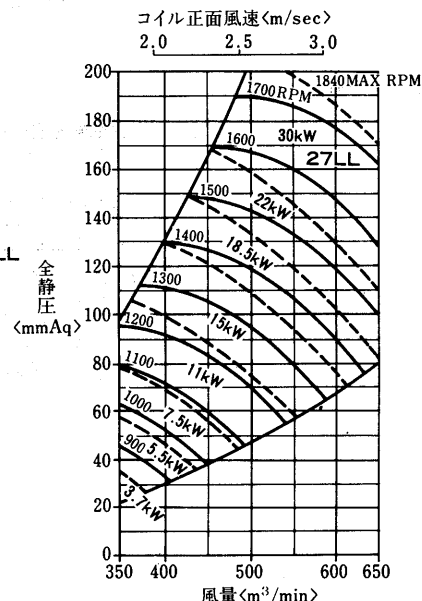

フィルタ, エリミネータの静圧損失

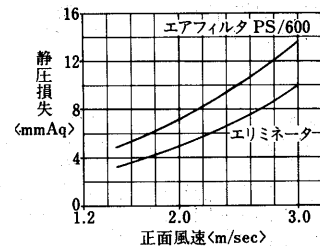

水頭損失線図

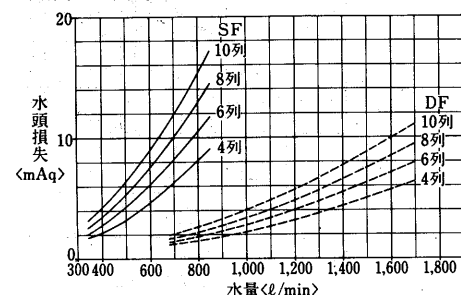

エアハンドリングユニット

AD-600MA₂-H·V形
冷温水コイル列数選定線図

(I) 標準

冷水コイル選定図

入口空気 27°CDB, 19.5°CWB
冷水入口 7°C
水温差 5deg

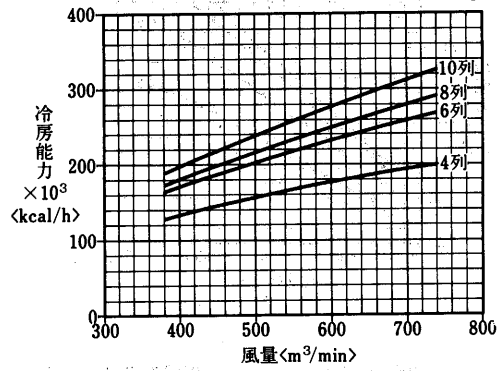

空気温度補正線図

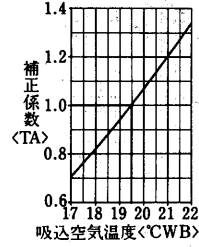

水温補正線図

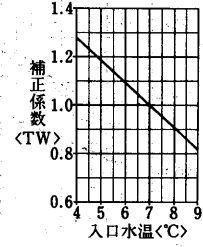

温水コイル選定図
<温水45°C>

入口空気 15°CDB
温水入口 45°C
水温差 5deg

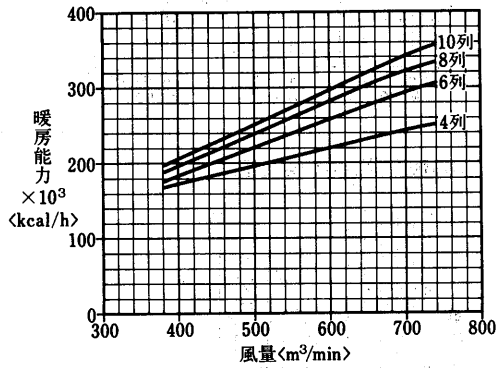

温水コイル選定図
<温水60°C>

入口空気 15°CDB
温水入口 60°C
水温差 10deg

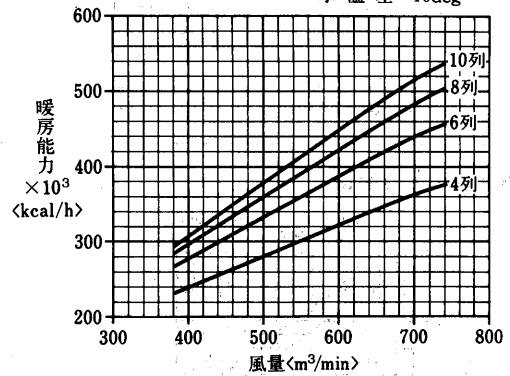

空気温度補正線図

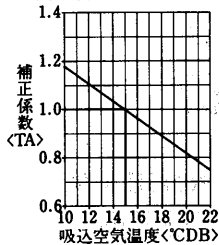

水温補正線図

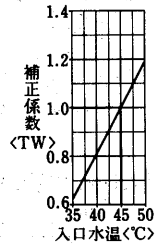

空気温度補正線図

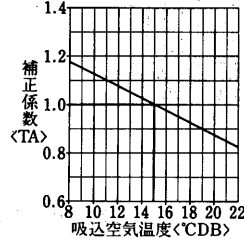

水温補正線図

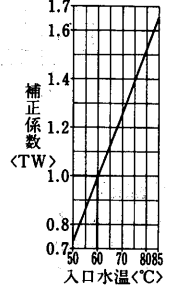

(II) オールフレッシュ
冷水コイル選定図

入口空気 32°CDB, 27°CWB
冷水入口 7°C
水温差 5deg

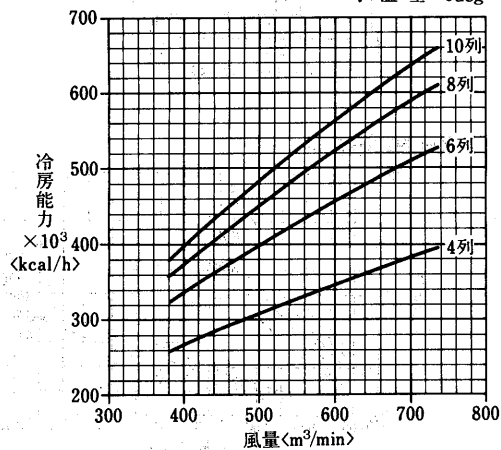

空気温度補正線図

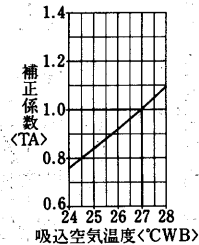

水温補正線図

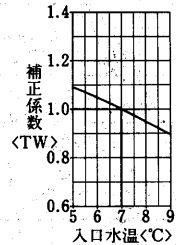

温水コイル選定図
〈温水45℃〉

入口空気 0°CDB
温水入口 45°C
水温差 5deg

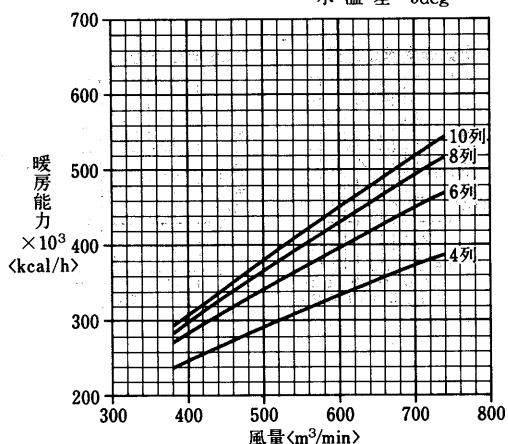

空気温度補正線図

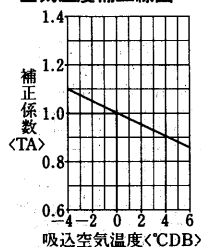

水温補正線図

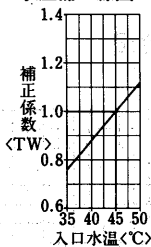

温水コイル選定図
〈温水60℃〉

入口空気 0°CDB
温水入口 60°C
水温差 10deg

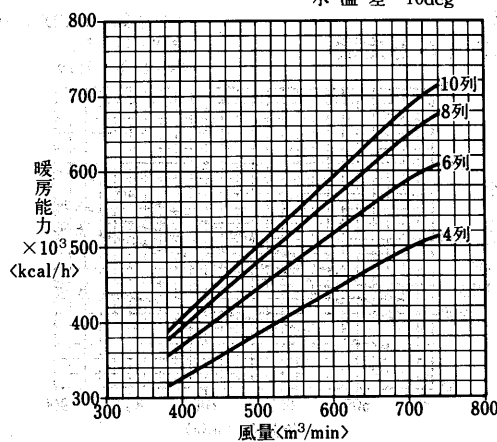

空気温度補正線図

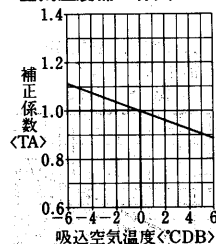

水温補正線図

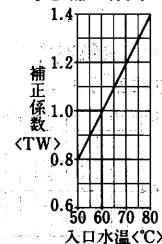

蒸気加熱コイル能力線図

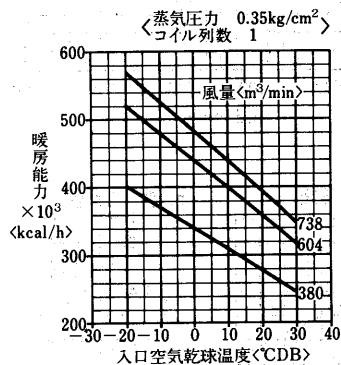

冷温水コイルの静圧損失<濡れ面>

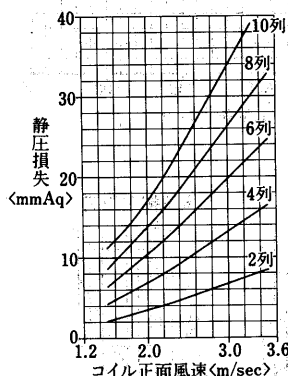

送風機能力線図

横形クリットロード(LL)ファン

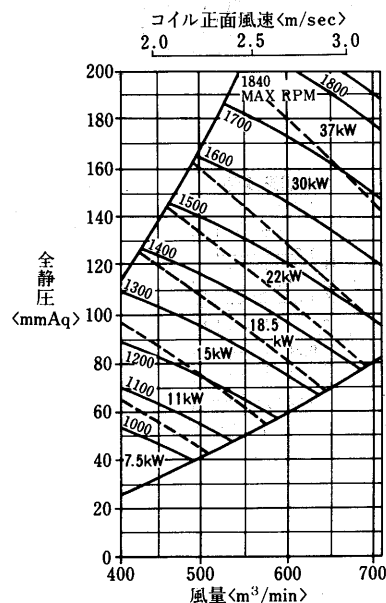

縦形クリットロード(LL)ファン

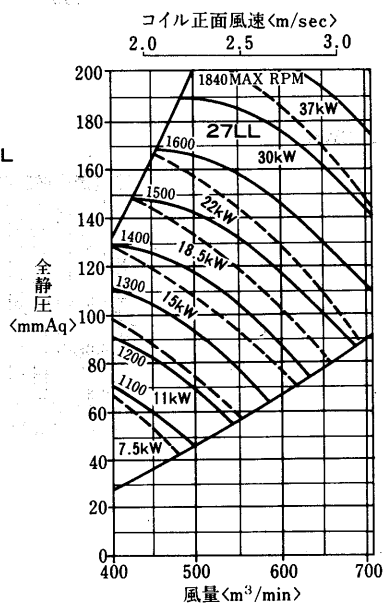

フィルタ, エリミネータの静圧損失

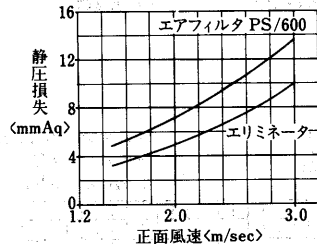

水頭損失線図

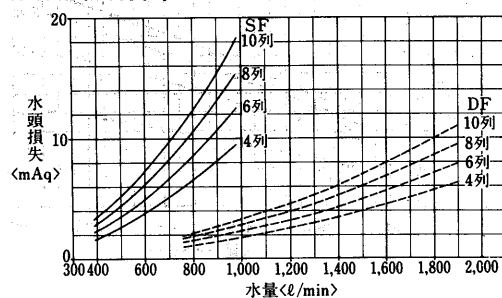

エアハンドリングユニット

AD-700MA₂-H·V形
冷水コイル列数選定線図

(I)標準

冷水コイル選定図

入口空気 27°CDB, 19.5°CWB
冷水入口 7°C
水温差 5deg

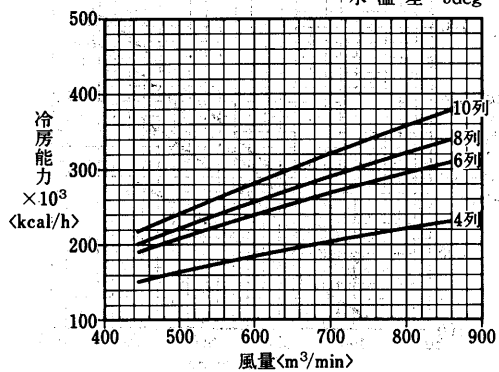

空気温度補正線図

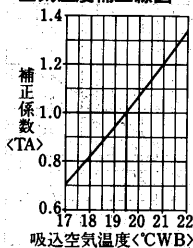

水温補正線図

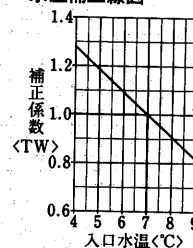

温水コイル選定図
<温水45°C>

入口空気 15°CDB
温水入口 45°C
水温差 5deg

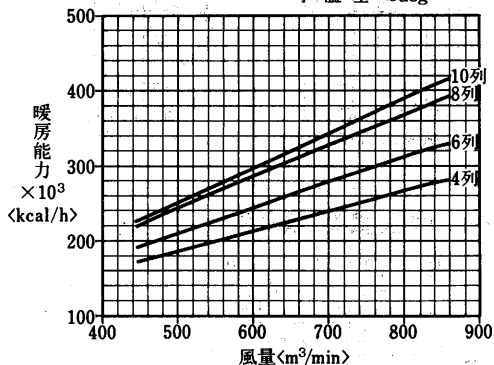

温水コイル選定図
<温水60°C>

入口空気 15°CDB
温水入口 60°C
水温差 10deg

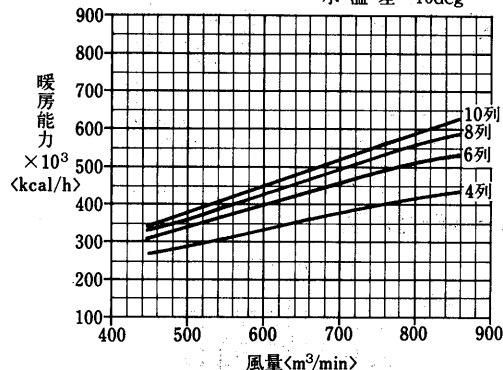

空気温度補正線図

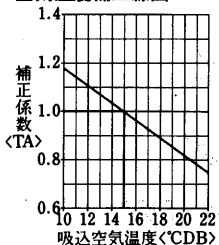

水温補正線図

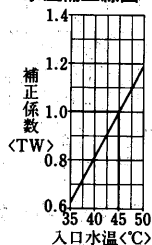

空気温度補正線図

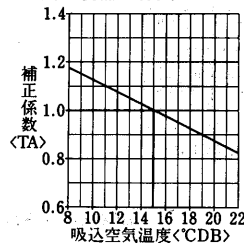

水温補正線図

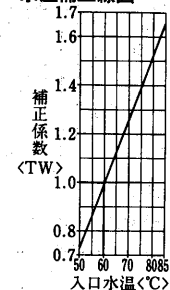

(II)オールフレッシュ
冷水コイル選定図

入口空気 32°CDB, 27°CWB
冷水入口 7°C
水温差 5deg

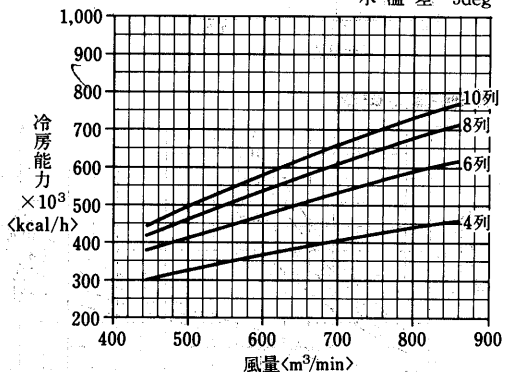

空気温度補正線図

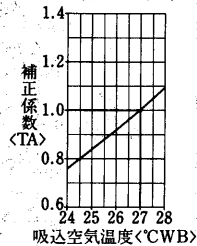

水温補正線図

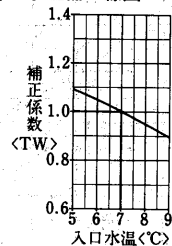

温水コイル選定図
〈温水45℃〉

入口空気 0°CDB
温水入口 45°C
水温差 5deg

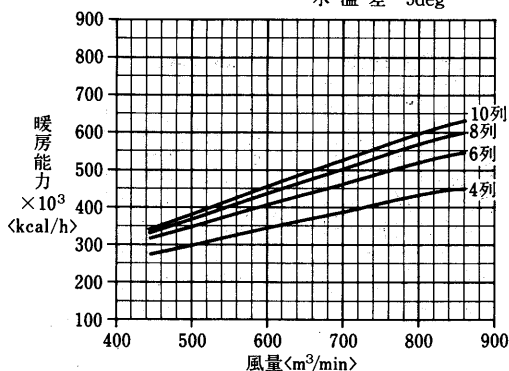

温水コイル選定図
〈温水60℃〉

入口空気 0°CDB
温水入口 60°C
水温差 10deg

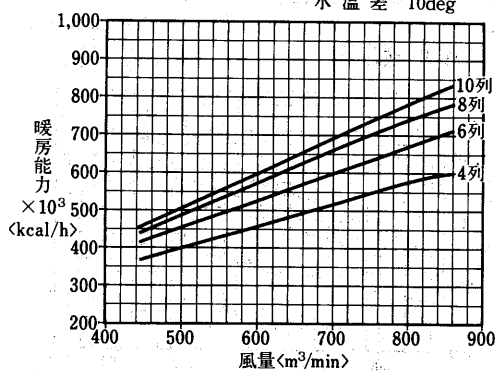

空気温度補正線図

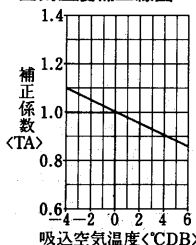

水温補正線図

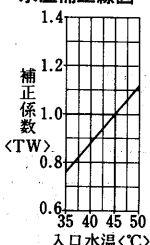

空気温度補正線図

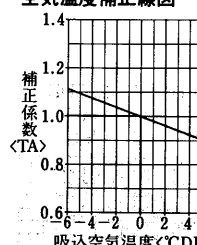

水温補正線図

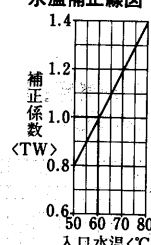

蒸気加熱コイル能力線図

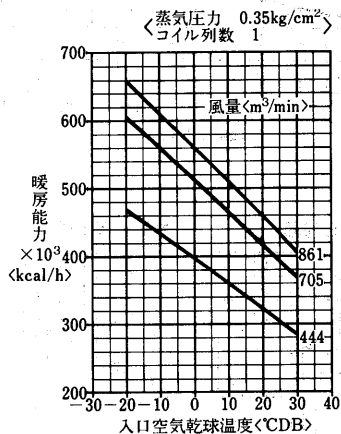

冷温水コイルの静圧損失<濡れ面>

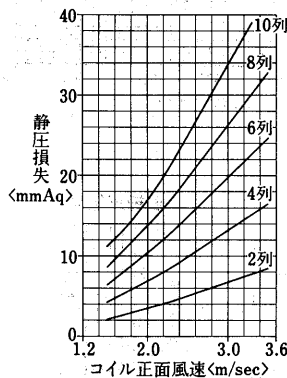

送風機能力線図

横形<リミットロード(LL)ファン>

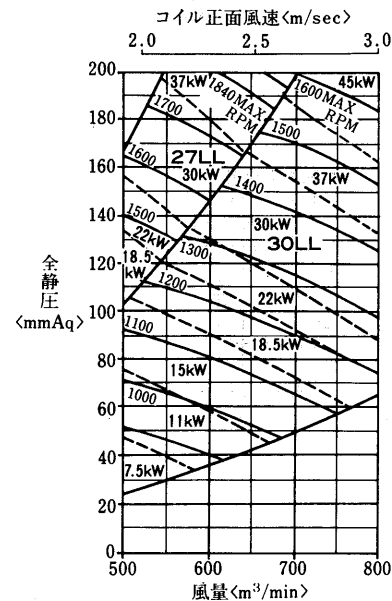

縦形<リミットロード(LL)ファン>

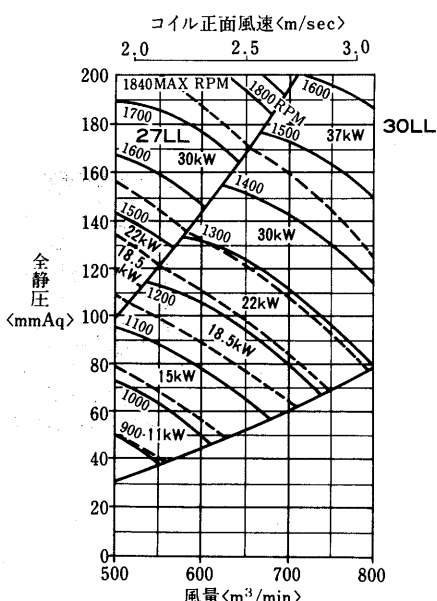

フィルタ, エリミネータの静圧損失

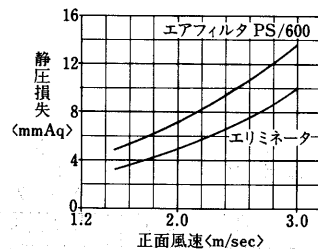

水頭損失線図

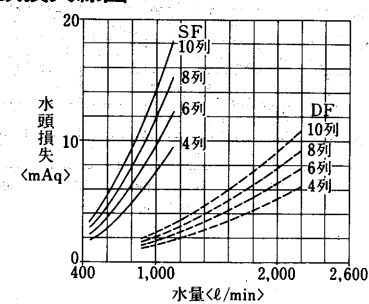

エアハンドリングユニット

AD-800MA₂-H·V形
冷温水コイル列数選定線図
(I)標準
冷水コイル選定図

入口空気 27°CDB, 19.5°CWB
冷水入口 7°C
水温差 5deg

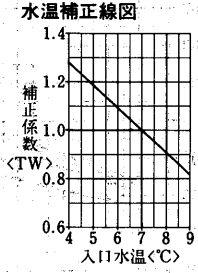
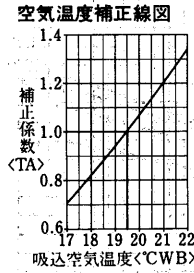
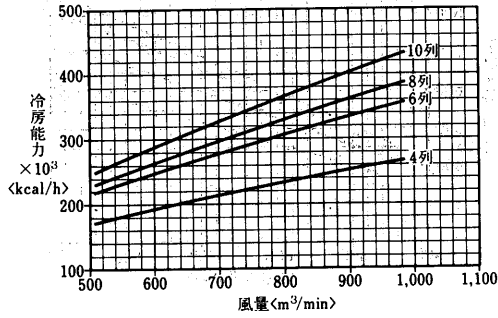

温水コイル選定図
<温水45°C>

入口空気 15°CDB
温水入口 45°C
水温差 5deg

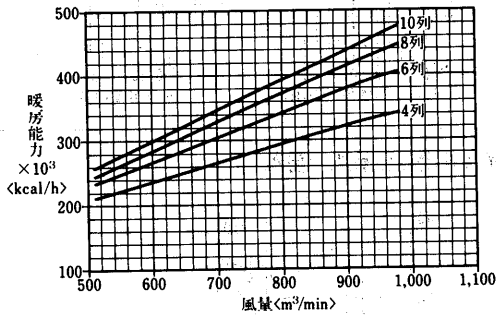

温水コイル選定図
<温水60°C>

入口空気 15°CDB
温水入口 60°C
水温差 10deg

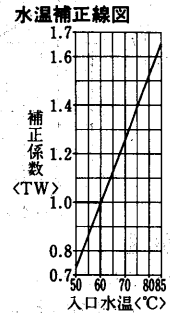
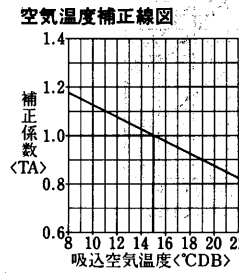
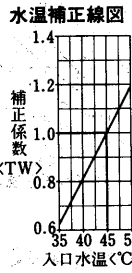
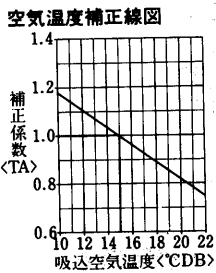
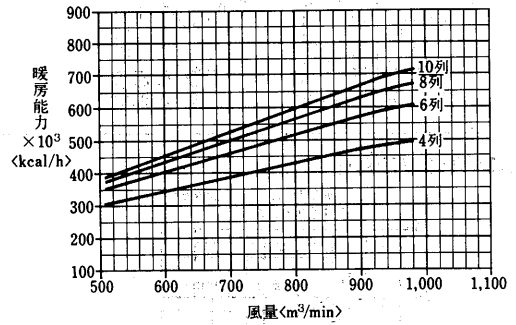

(II) オールフレッシュ
冷水コイル選定図

入口空気 32°CDB, 27°CWB
冷水入口 7°C
水温差 5deg

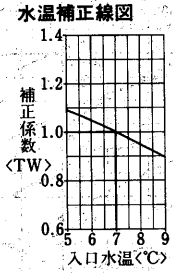
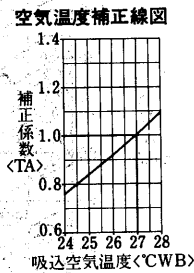
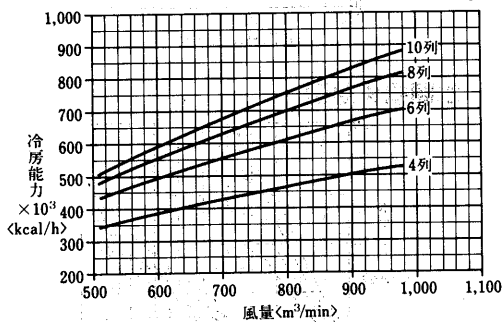

温水コイル選定図
〈温水45℃〉

入口空気 0°CDB
温水入口 45°C
水温差 5deg

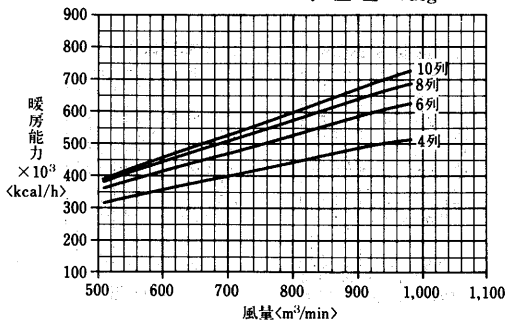

温水コイル選定図
〈温水60℃〉

入口空気 0°CDB
温水入口 60°C
水温差 10deg

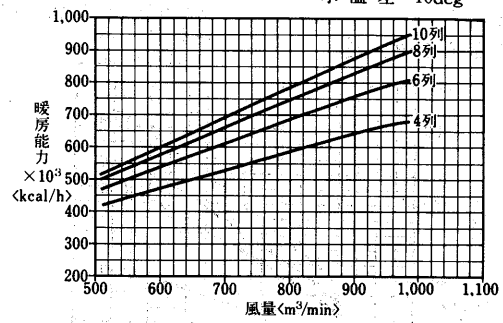

空気温度補正線図

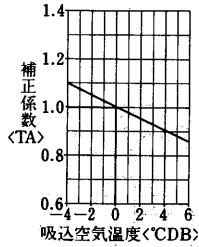

水温補正線図

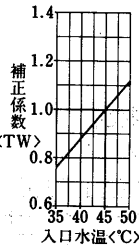

空気温度補正線図

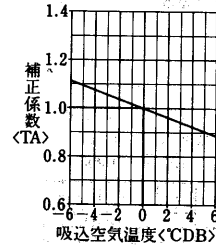

水温補正線図

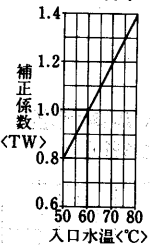

蒸気加熱コイル能力線図

蒸気圧力 0.35kg/cm²
コイル列数 1

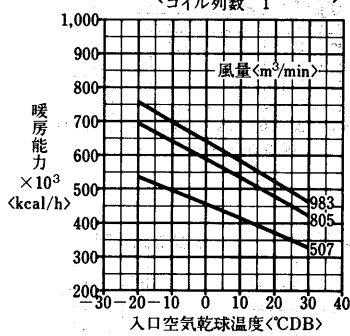

冷温水コイルの静圧損失〈濡れ面〉

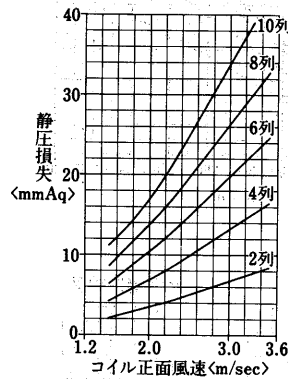

送風機能力線図

横形クリットロード(LL)ファン

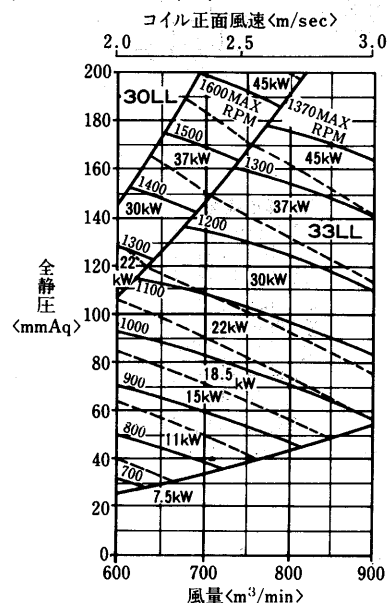

縦形クリットロード(LL)ファン

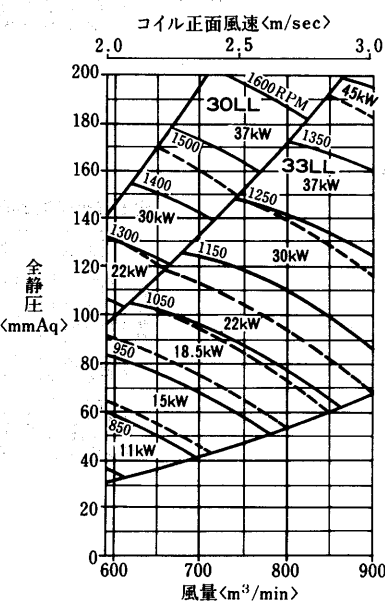

フィルタ、エリミネータの静圧損失

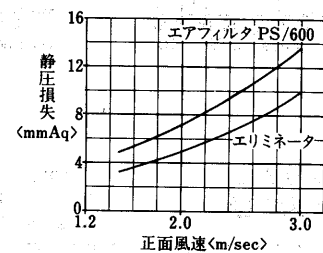

水頭損失線図

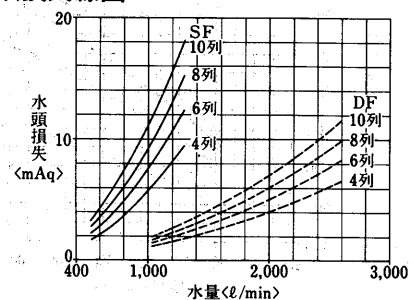

AD-950MA₂-H形
冷温水コイル列数選定線図
(I)標準

冷水コイル選定図

入口空気 27°CDB, 19.5°CWB
冷水入口 7°C
水温差 5deg

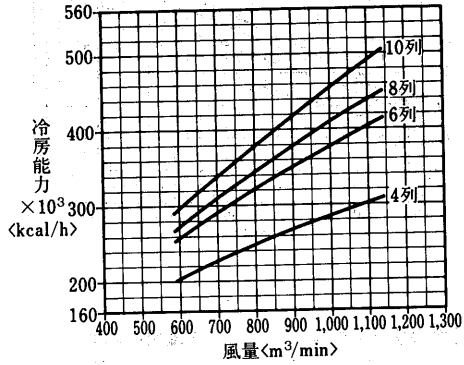

空気温度補正線図

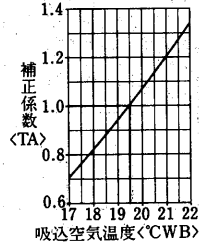

水温補正線図

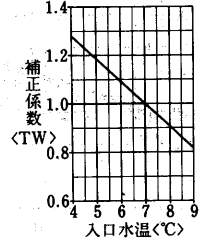

温水コイル選定図
<温水45°C>

入口空気 15°CDB
温水入口 45°C
水温差 5deg

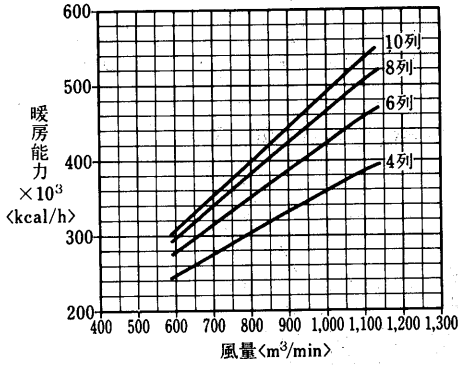

温水コイル選定図
<温水60°C>

入口空気 15°CDB
温水入口 60°C
水温差 10deg

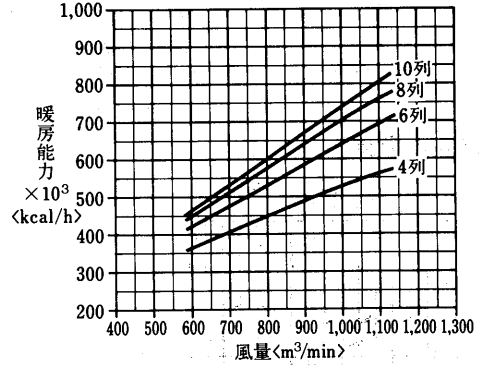

空気温度補正線図

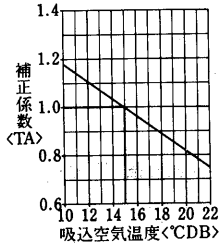

水温補正線図

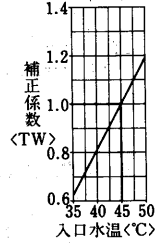

空気温度補正線図

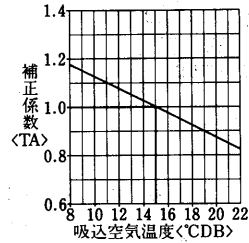

水温補正線図

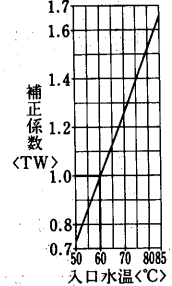

(II) オールフレッシュ
冷水コイル選定図

入口空気 32°CDB, 27°CWB
冷水入口 7°C
水温差 5deg

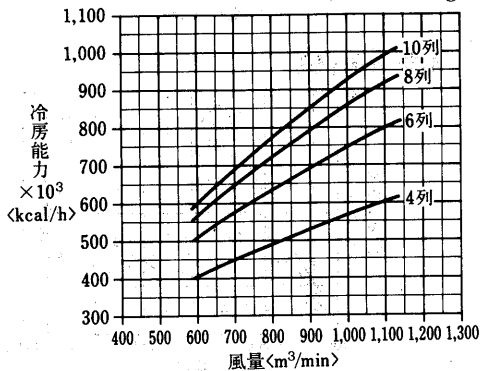

空気温度補正線図

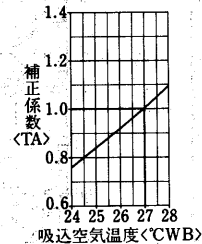

水温補正線図

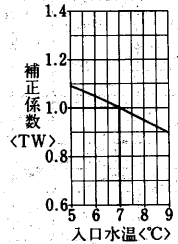

温水コイル選定図
<温水45℃>

入口空気 0°CDB
温水入口 45°C
水温差 5deg

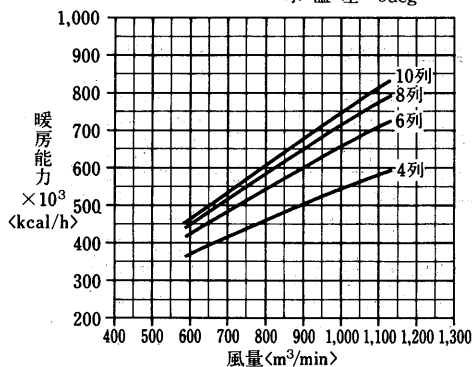

温水コイル選定図
<温水60℃>

入口空気 0°CDB
温水入口 60°C
水温差 10deg

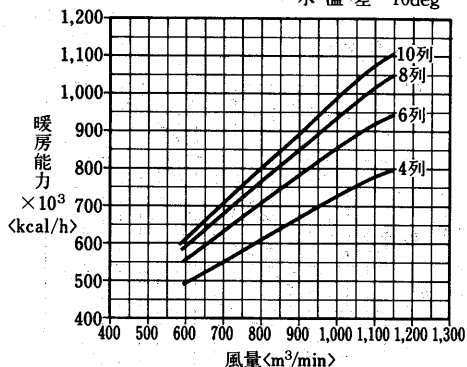

空気温度補正線図

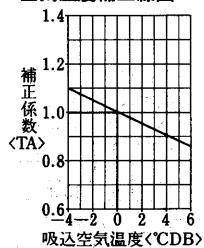

水温補正線図

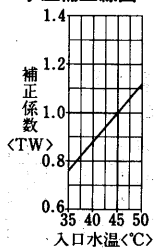

空気温度補正線図

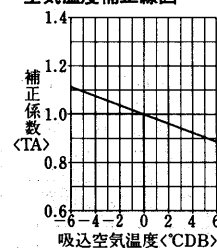

水温補正線図

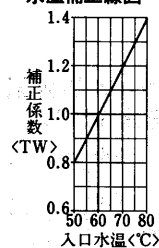

蒸気加熱コイル能力線図

蒸気圧力 0.35kg/cm²
コイル列数 1

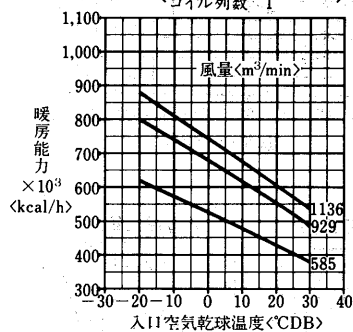

冷温水コイルの静圧損失<濡れ面>

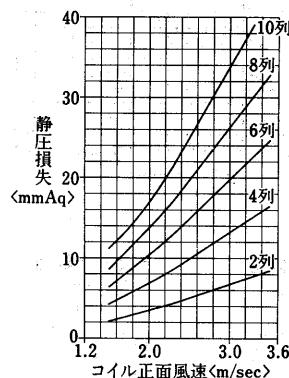

送風機能力線図

横形<リミットロード(LL)ファン>

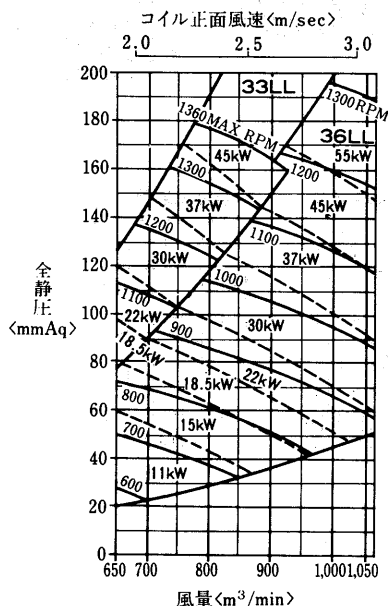

フィルタ, エリミネータの静圧損失

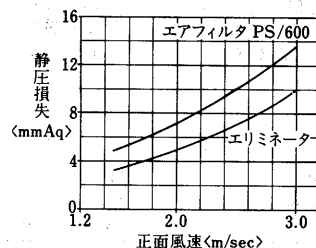

水頭損失線図

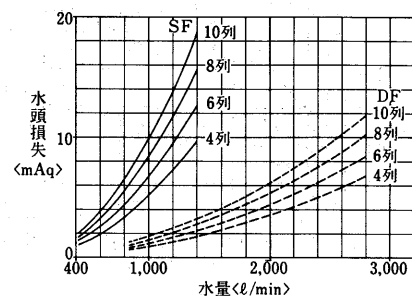

エアハンドリングユニット

AD-II00MA₂-H形

冷温水コイル列数選定線図

(I)標準

冷水コイル選定図

入口空気 27°CDB, 19.5°CWB
冷水入口 7°C
水温差 5deg

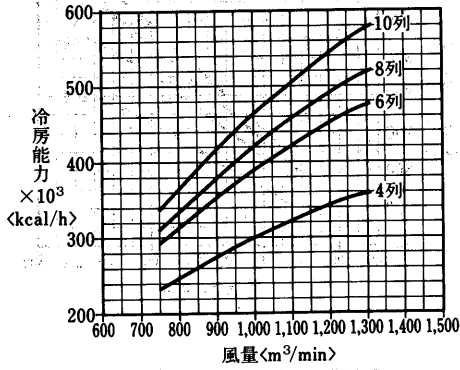

空気温度補正線図

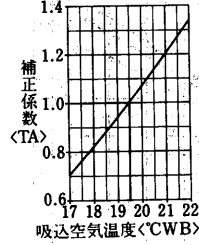

水温補正線図

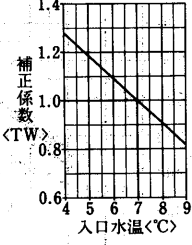

温水コイル選定図
<温水45°C>

入口空気 15°CDB
温水入口 45°C
水温差 5deg

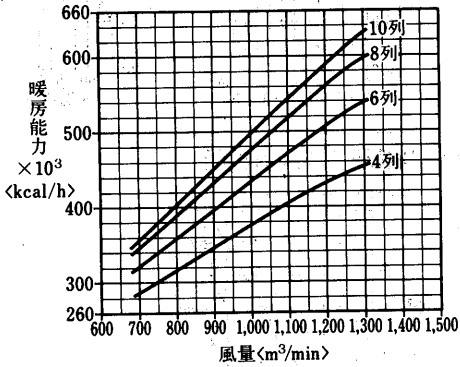

温水コイル選定図
<温水60°C>

入口空気 15°CDB
温水入口 60°C
水温差 10deg

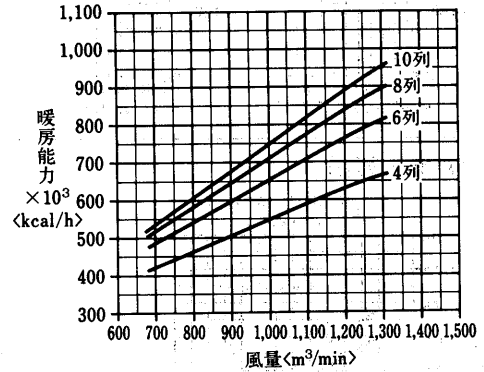

空気温度補正線図

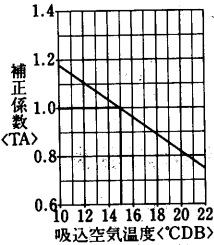

水温補正線図

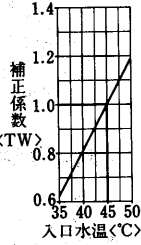

空気温度補正線図

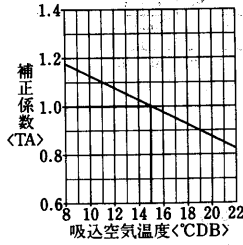

水温補正線図

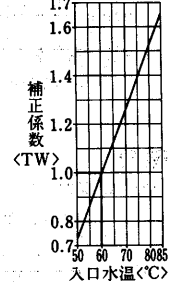

(II)オールフレッシュ
冷水コイル選定図

入口空気 32°CDB, 27°CWB
冷水入口 7°C
水温差 5deg

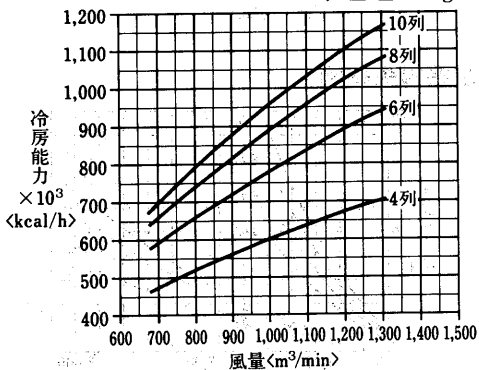

空気温度補正線図

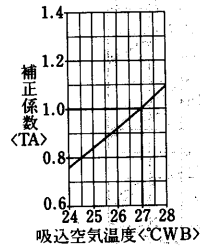

水温補正線図

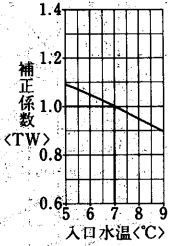

温水コイル選定図
〈温水45℃〉

入口空気 0°CDB
温水入口 45°C
水温差 5deg

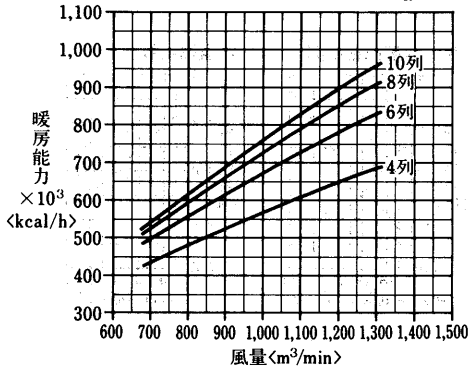

温水コイル選定図
〈温水60℃〉

入口空気 0°CDB
温水入口 60°C
水温差 10deg

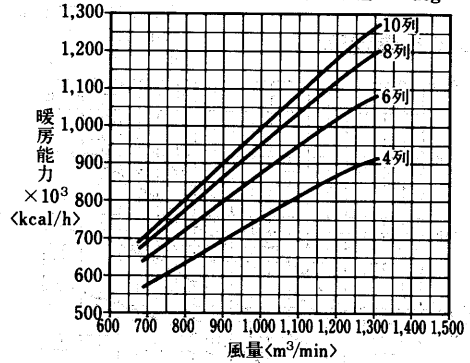

空気温度補正線図

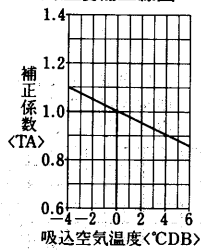

水温補正線図

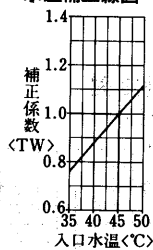

空気温度補正線図

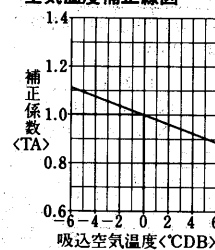

水温補正線図

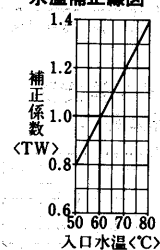

蒸気加熱コイル能力線図

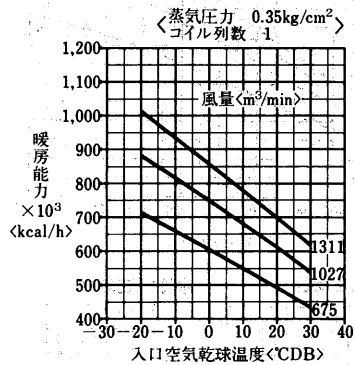

冷温水コイルの静圧損失<濡れ面>

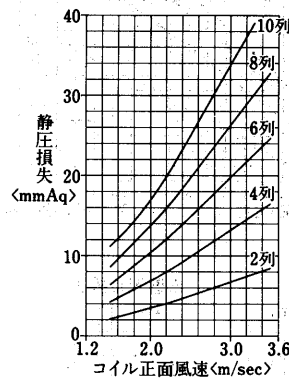

送風機能力線図

横形クリットロード(LL)ファン

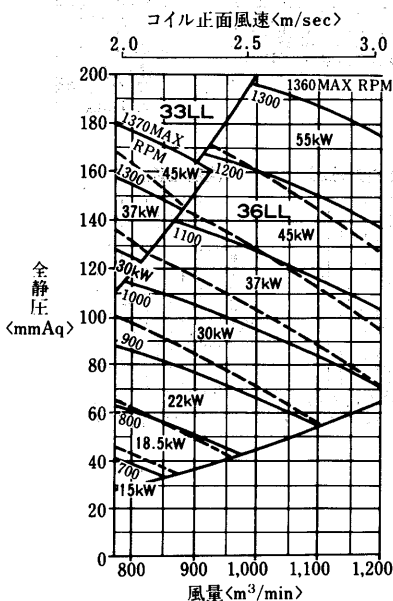

フィルタ、エリミネータの静圧損失

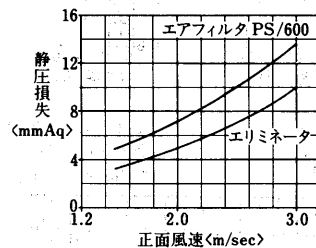

水頭損失線図

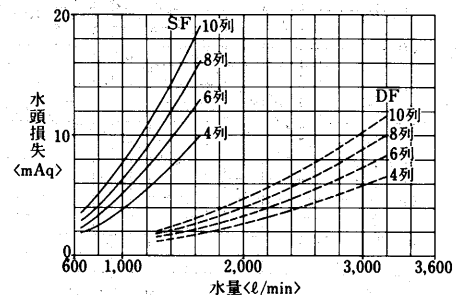

エアハンドリングユニット

AD-I200MA₂-H形
冷温水コイル列数選定線図
(I)標準
冷水コイル選定図

入口空気 27°CDB, 19.5°CWB
冷水入口 7°C
水温差 5deg

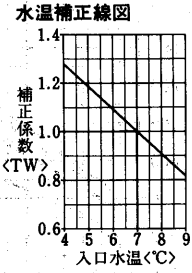
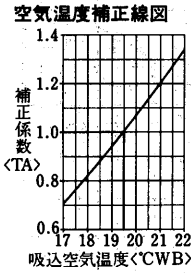
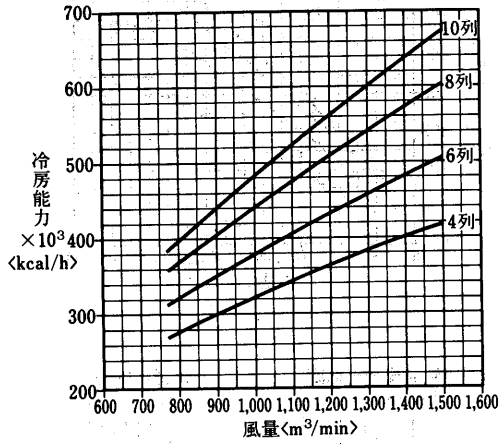

温水コイル選定図
<温水45°C>

入口空気 15°CDB
温水入口 45°C
水温差 5deg

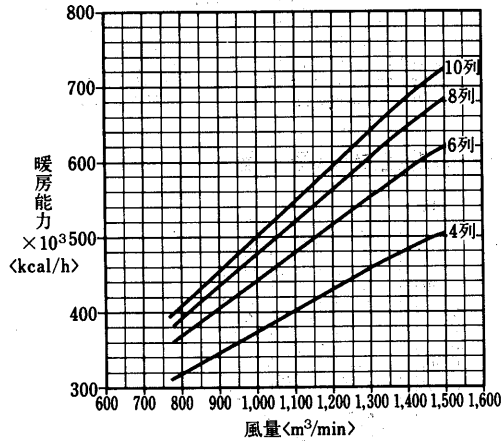

温水コイル選定図
<温水60°C>

入口空気 15°CDB
温水入口 60°C
水温差 10deg

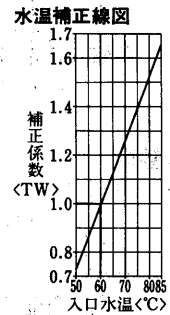
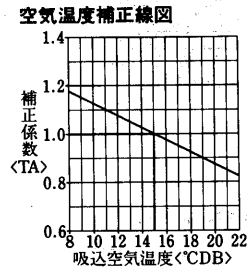
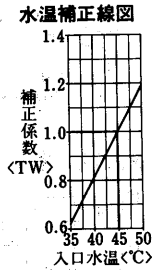
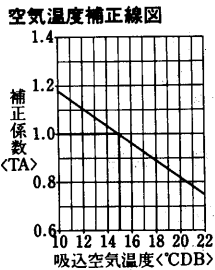
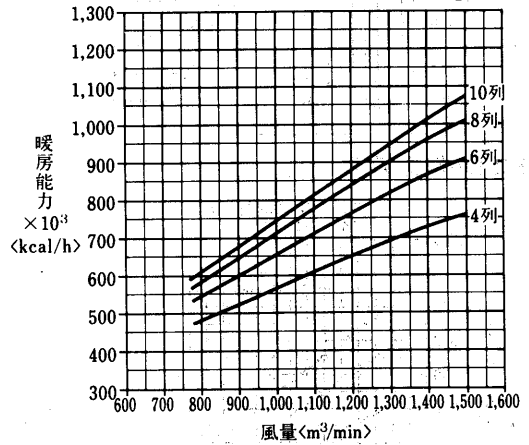

(II) オールフレッシュ
冷水コイル選定図

入口空気 32°CDB, 27°CWB
冷水入口 7°C
水温差 5deg

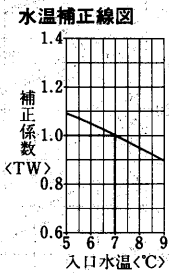
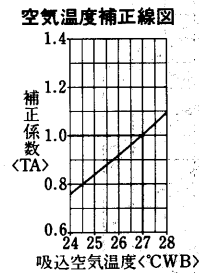
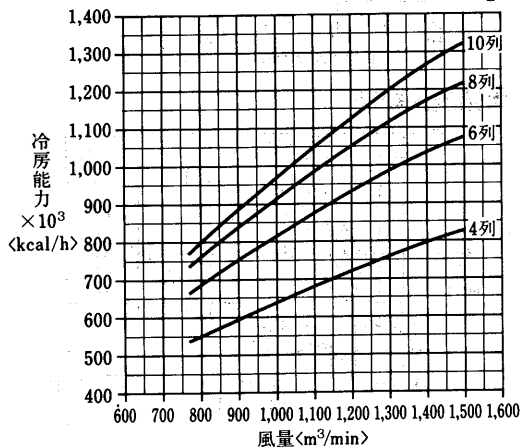

温水コイル選定図
〈温水45℃〉

入口空気 0°CDB
温水入口 45°C
水温差 5deg

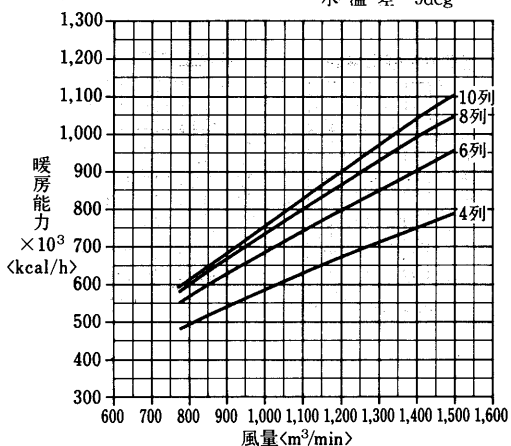

温水コイル選定図
〈温水60℃〉

入口空気 0°CDB
温水入口 60°C
水温差 10deg

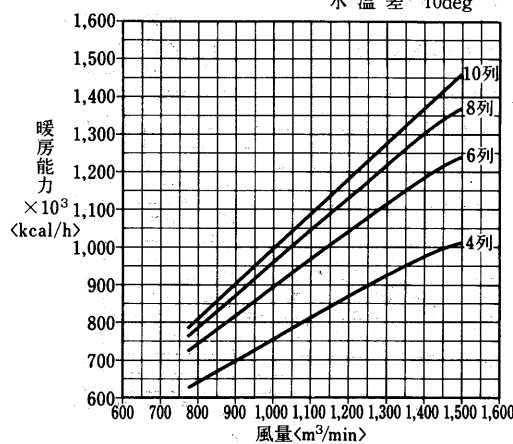

空気温度補正線図

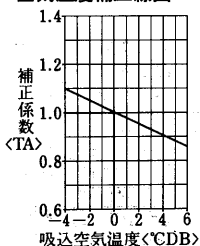

水温補正線図

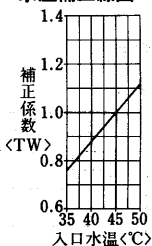

空気温度補正線図

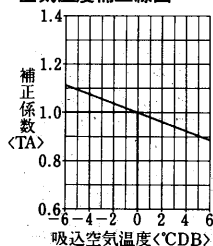

水温補正線図

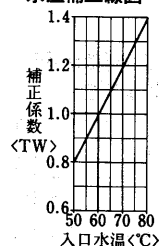

蒸気加熱コイル能力線図

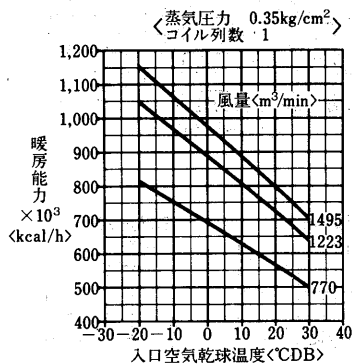

冷温水コイルの静圧損失〈濡れ面〉

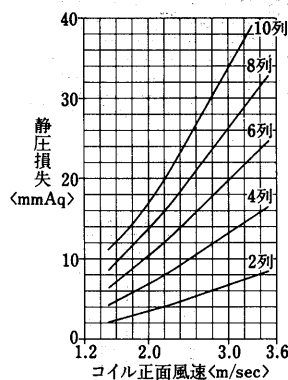

送風機能力線図

横形リミットロード(LL)ファン

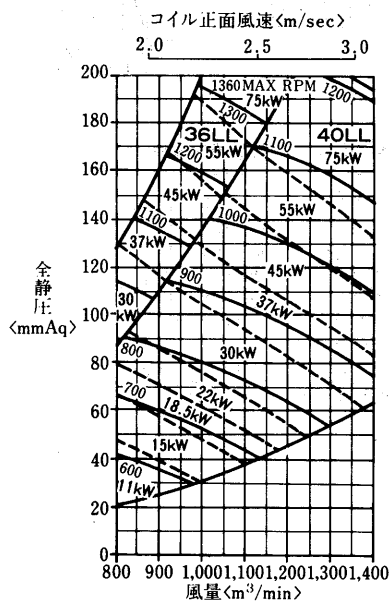

フィルタ, エリミネータの静圧損失

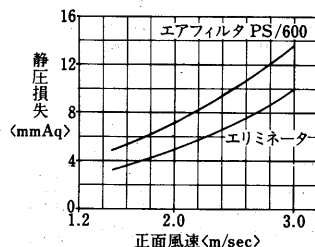

水頭損失線図

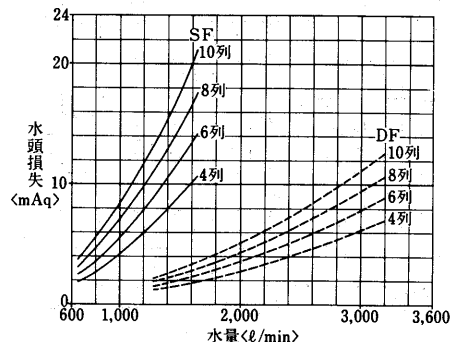

エアハンドリングユニット

AD-I400MA₂-H形
冷温水コイル列数選定線図
(I)標準

入口空気 27°CDB, 19.5°CWB
冷水入口 7°C
水温差 5deg

冷水コイル選定図

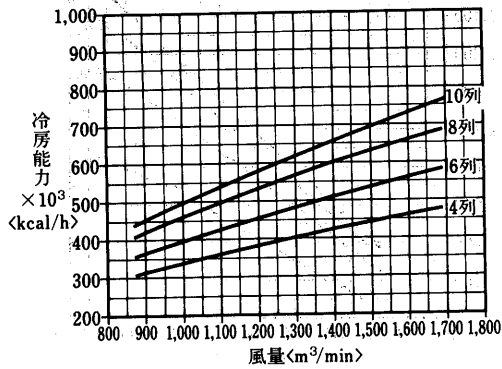

空気温度補正線図

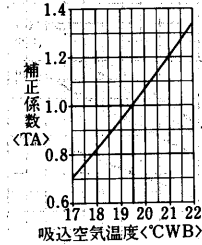

水温補正線図

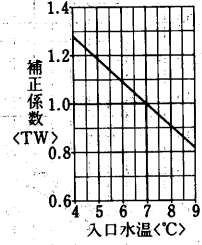

温水コイル選定図
<温水45°C>

入口空気 15°CDB
温水入口 45°C
水温差 5deg

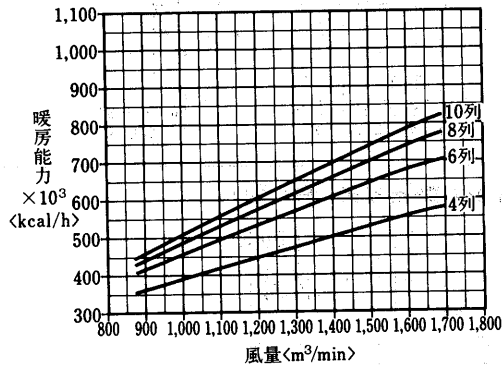

温水コイル選定図
<温水60°C>

入口空気 15°CDB
温水入口 60°C
水温差 10deg

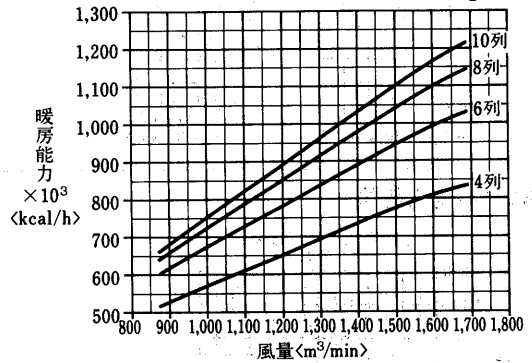

空気温度補正線図

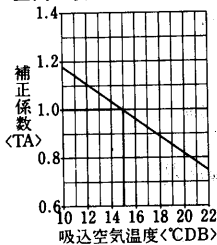

水温補正線図

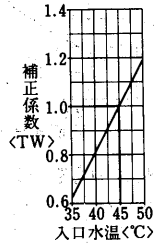

空気温度補正線図

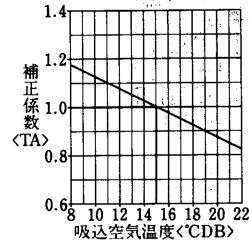

水温補正線図

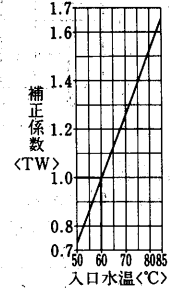

(II) オールフレッシュ
冷水コイル選定図

入口空気 32°CDB, 27°CWB
冷水入口 7°C
水温差 5deg

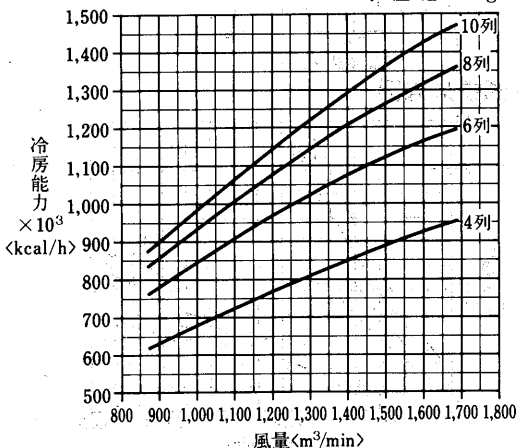

空気温度補正線図

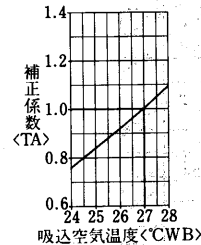

水温補正線図

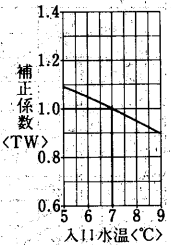

温水コイル選定図
〈温水45℃〉

入口空気 0°CDB
温水入口 45°C
水温差 5deg

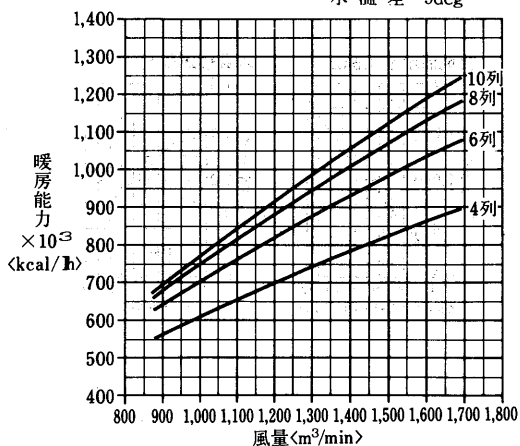

温水コイル選定図
〈温水60℃〉

入口空気 0°CDB
温水入口 60°C
水温差 10deg

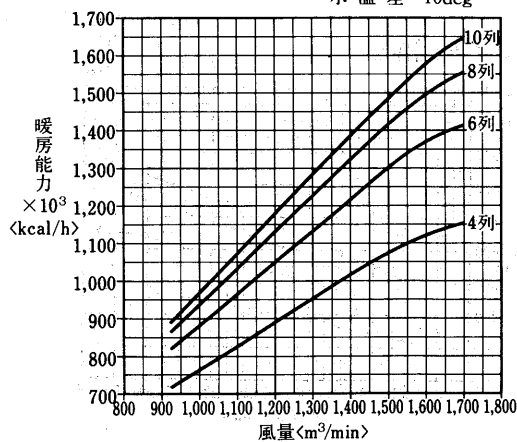

空気温度補正線図

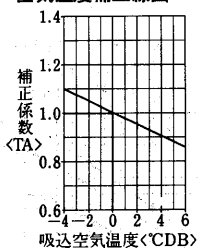

水温補正線図

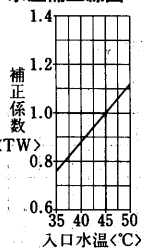

空気温度補正線図

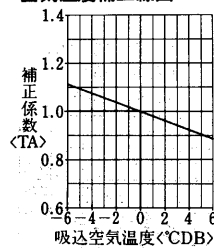

水温補正線図

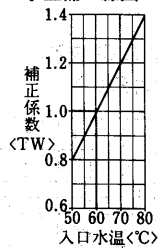

蒸気加熱コイル能力線図

〈蒸気圧力 0.35kg/cm²〉
コイル列数 1

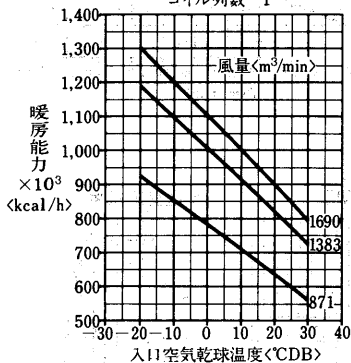

冷温水コイルの静圧損失<濡れ面>

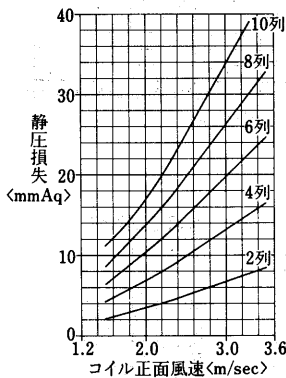

送風機能力線図

横形リミットロード(LL)ファン

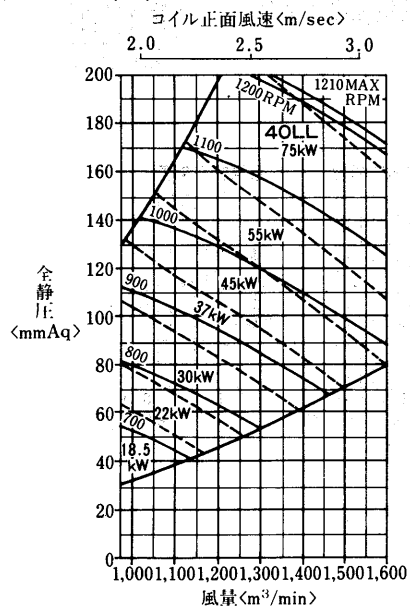

フィルタ、エリミネータの静圧損失

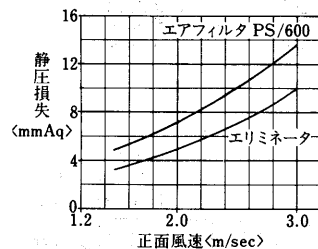

水頭損失線図

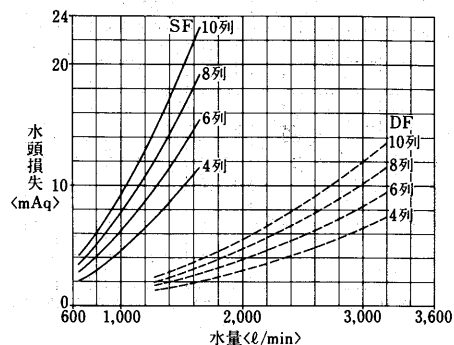

エアハンドリングユニット

AD-1500MA₂-H形

冷温水コイル列数選定線図

(I) 標準

冷水コイル選定図

入口空気 27°CDB, 19.5°CWB
 冷水入口 7°C
 水温差 5deg

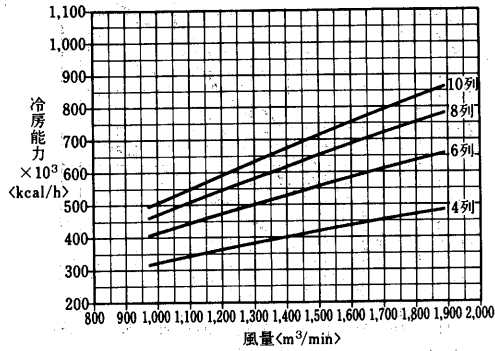

空気温度補正線図

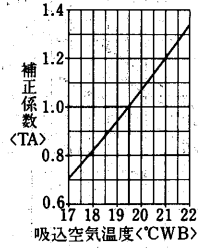

水温補正線図

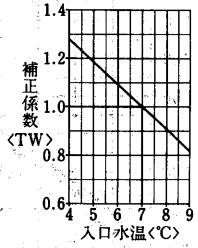

温水コイル選定図
 〈温水45°C〉

入口空気 15°CDB
 温水入口 45°C
 水温差 5deg

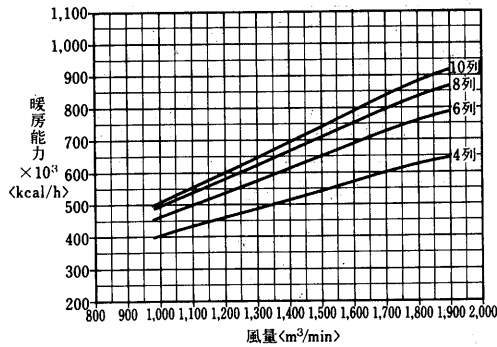

温水コイル選定図
 〈温水60°C〉

入口空気 15°CDB
 温水入口 60°C
 水温差 10deg

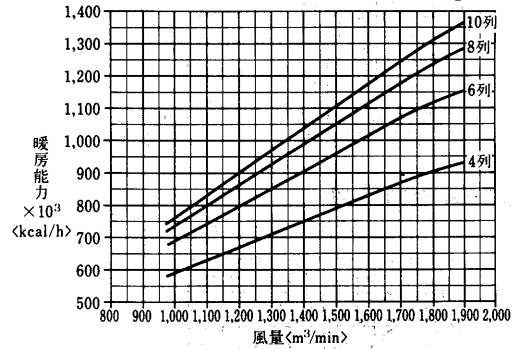

空気温度補正線図

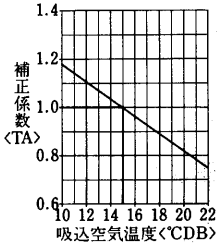

水温補正線図

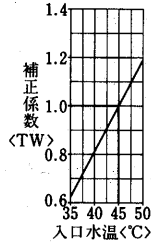

空気温度補正線図

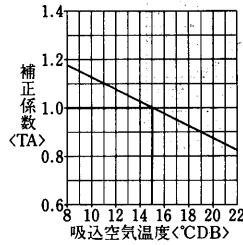

水温補正線図

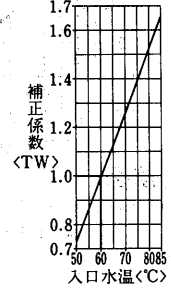

(II) オールフレッシュ
 冷水コイル選定図

入口空気 32°CDB, 27°CWB
 冷水入口 7°C
 水温差 5deg

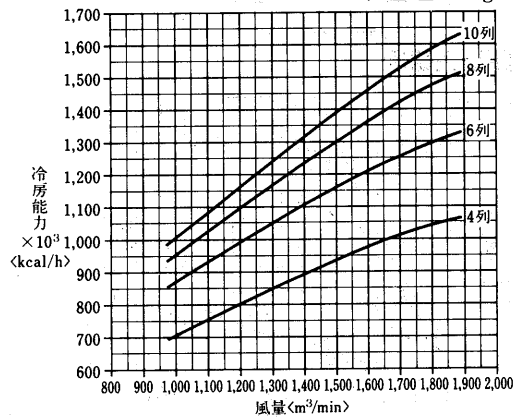

空気温度補正線図

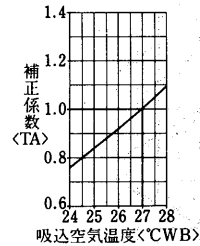

水温補正線図

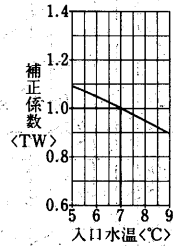

温水コイル選定図
〈温水45℃〉

入口空気 0°CDB
温水入口 45°C
水温差 5deg

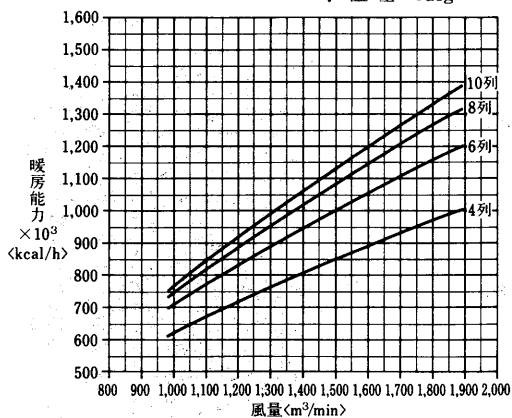

温水コイル選定図
〈温水60℃〉

入口空気 0°CDB
温水入口 60°C
水温差 10deg

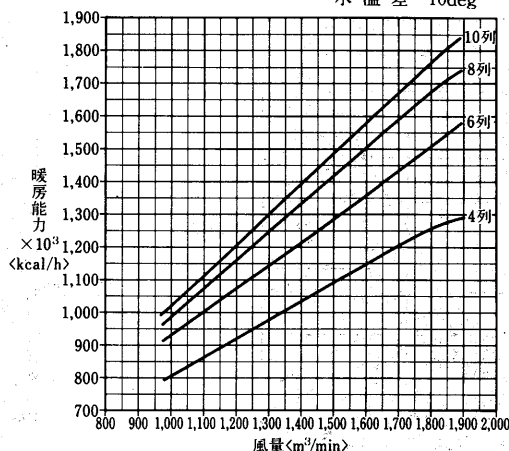

空気温度補正線図

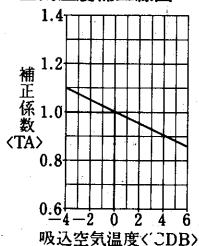

水温補正線図

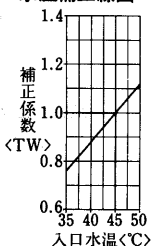

空気温度補正線図

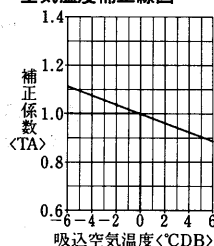

水温補正線図

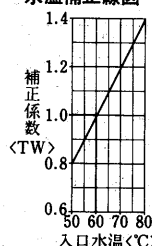

蒸気加熱コイル能力線図

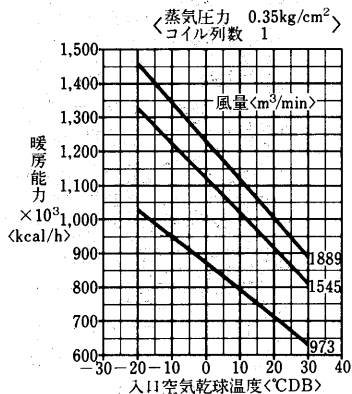

冷温水コイルの静圧損失〈濡れ面〉

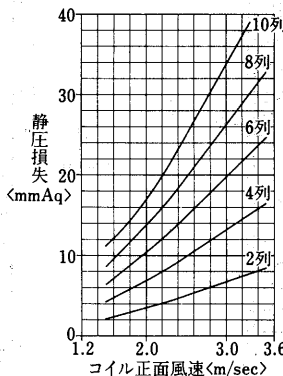

送風機能力線図

横形クリットロード(LL)ファン

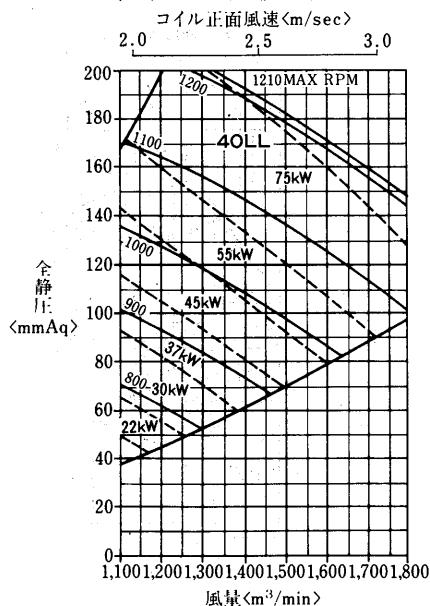

フィルタ, エリミネータの静圧損失

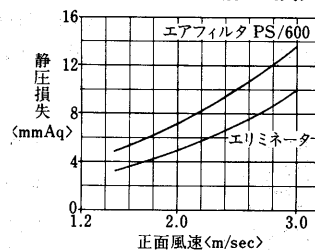

水頭損失線図

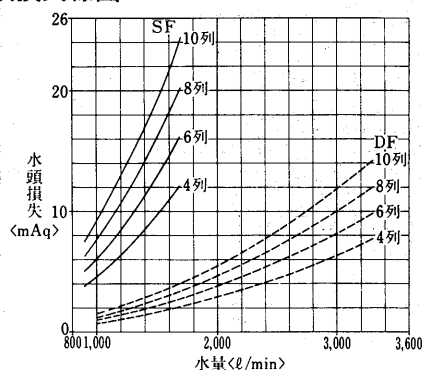

エアハンドリングユニット

7.3.5 送風機<オプション>能力線図

(1)横形送風機<オプション>

AD-100MA₂-H形
<リミットロード(LL)ファン>

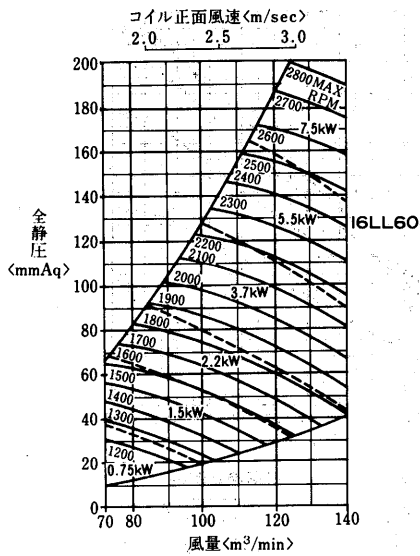

AD-150MA₂-H形
<リミットロード(LL)ファン>

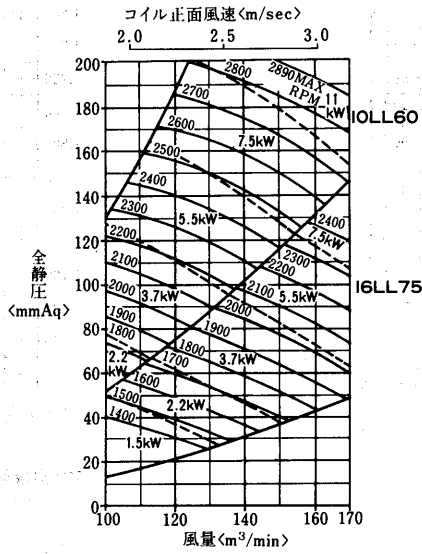

AD-180MA₂-H形
<リミットロード(LL)ファン>

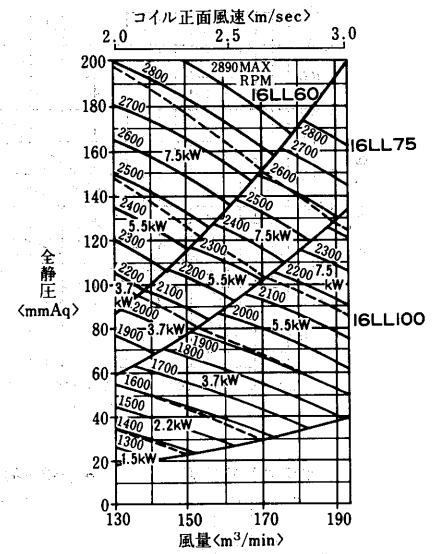

AD-200MA₂-H形
<リミットロード(LL)ファン>

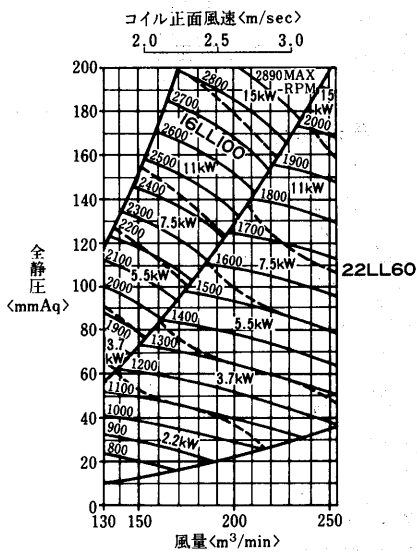

AD-240MA₂-H形
<リミットロード(LL)ファン>

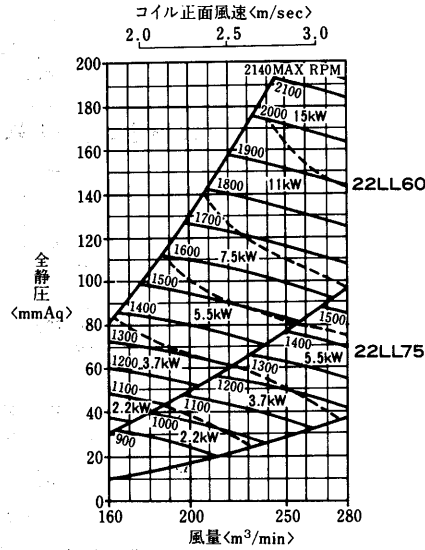

AD-270MA₂-H形
<リミットロード(LL)ファン>

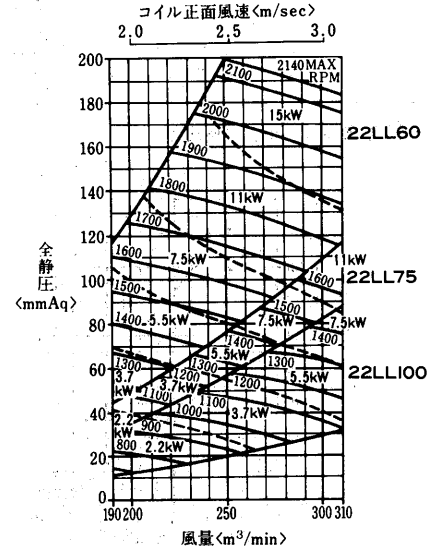

AD-300MA₂-H形
<リミットロード(LL)ファン>

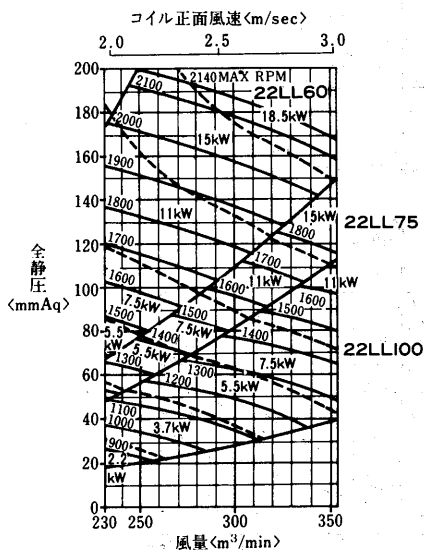

AD-380MA₂-H形
<リミットロード(LL)ファン>

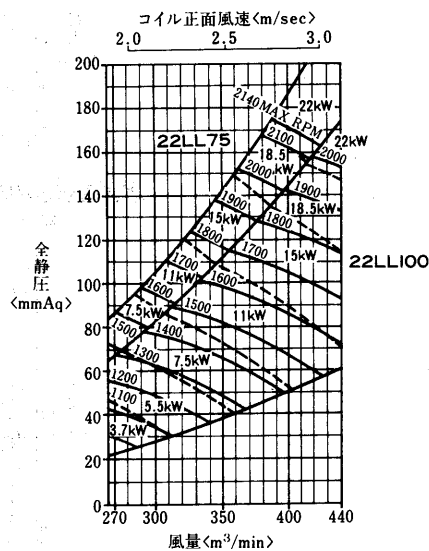

AD-380MA₂-H形
<エアホイル(AA)ファン>

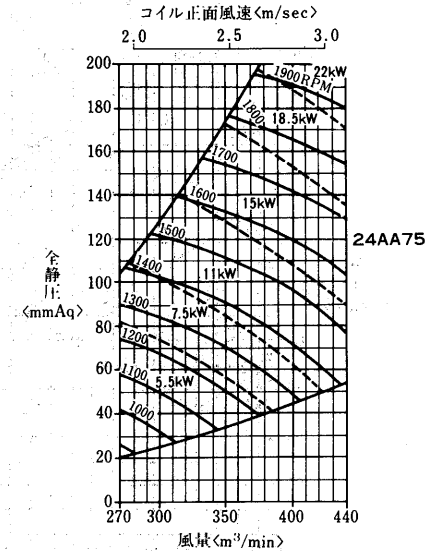

AD-450MA₂-H形
 <リミットロード(LL)ファン>

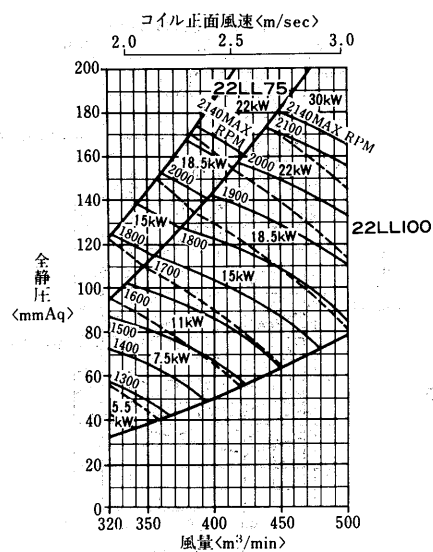

AD-450MA₂-H形
 <エアホイル(AA)ファン>

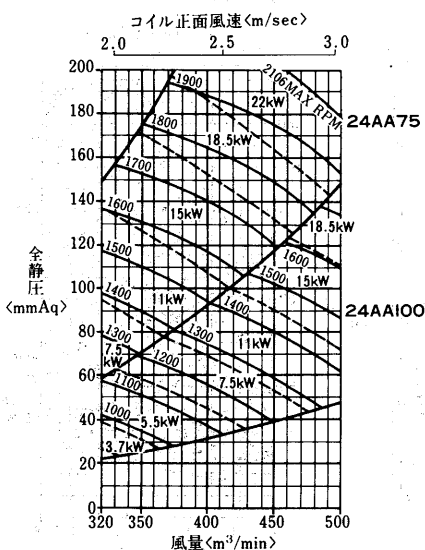

AD-530MA₂-H形
 <エアホイル(AA)ファン>

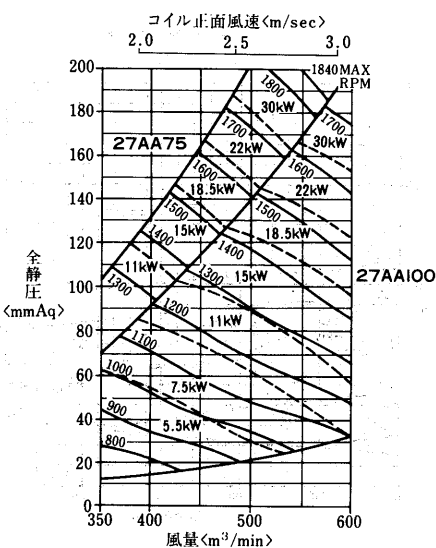

AD-530MA₂-H形
 <シロッコ(MF)ファン>

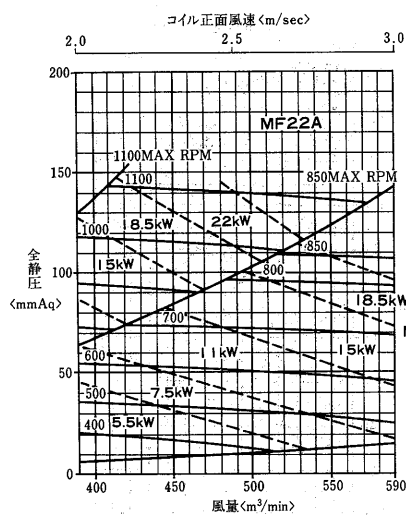

AD-600MA₂-H形
 <エアホイル(AA)ファン>

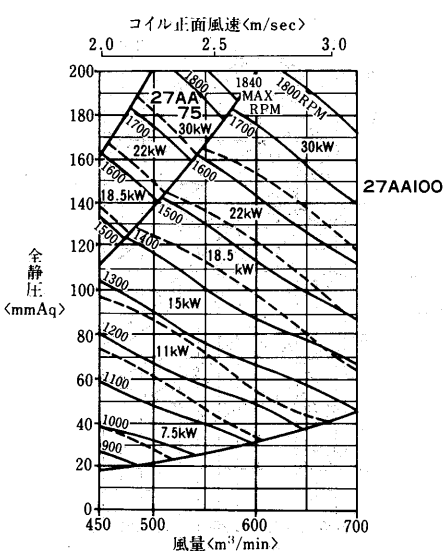

AD-600MA₂-H形
 <シロッコ(MF)ファン>

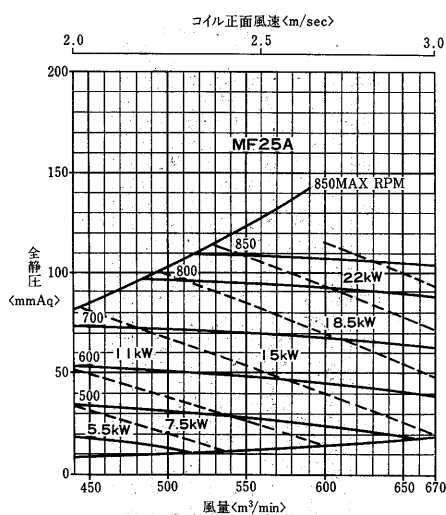

AD-700MA₂-H形
 <シロッコ(MF)ファン>

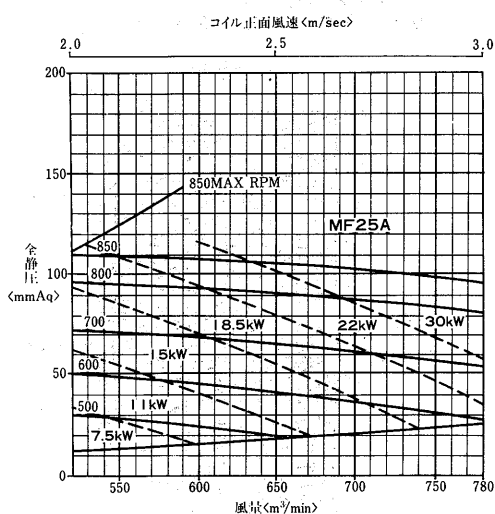

AD-700MA₂-H形
 <エアホイル(AA)ファン>

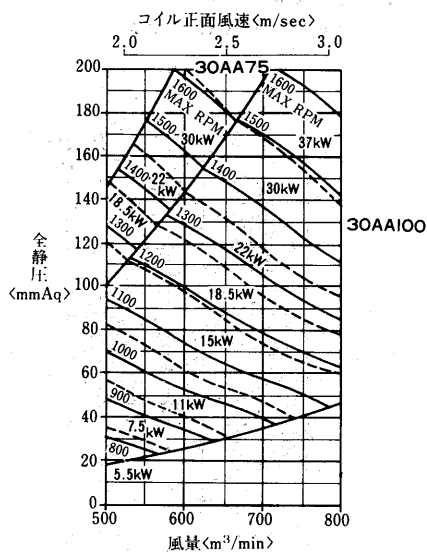

AD-800MA₂-H形
 <エアホイル(AA)ファン>

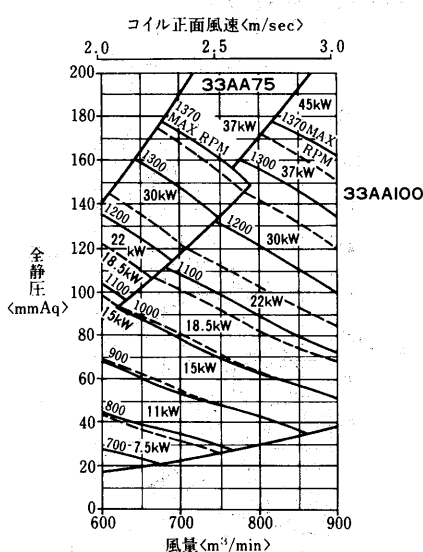

エアハンドリングユニット

AD-800MA₂-H形
<シロッコ(MF)ファン>

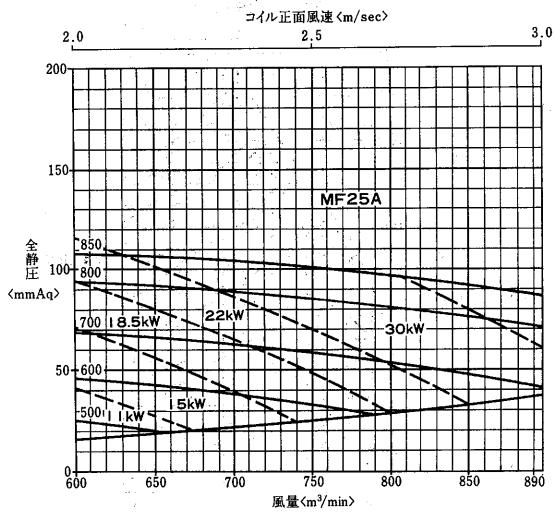

AD-950MA₂-H形
<エアホイル(AA)ファン>

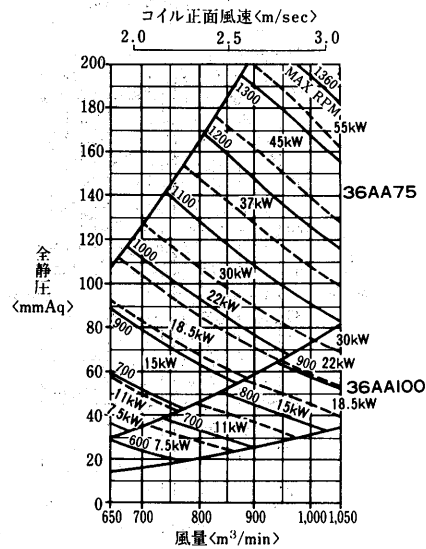

AD-1100MA₂-H形
<エアホイル(AA)ファン>

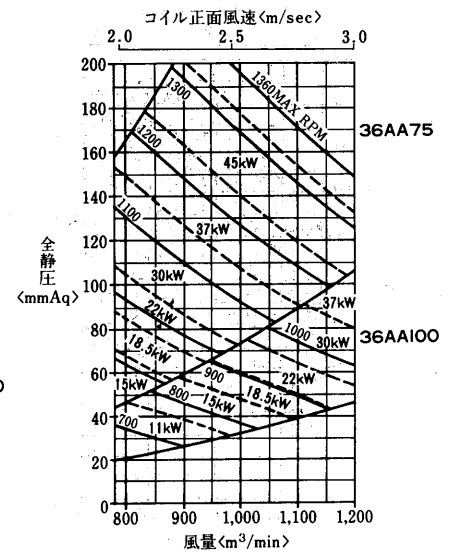

AD-1200MA₂-H形
<エアホイル(AA)ファン>

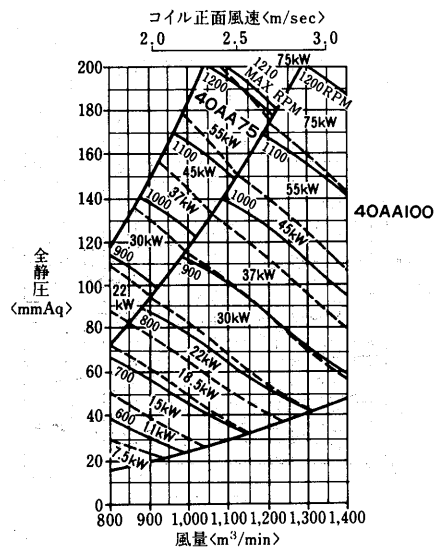

AD-1400MA₂-H形
<エアホイル(AA)ファン>

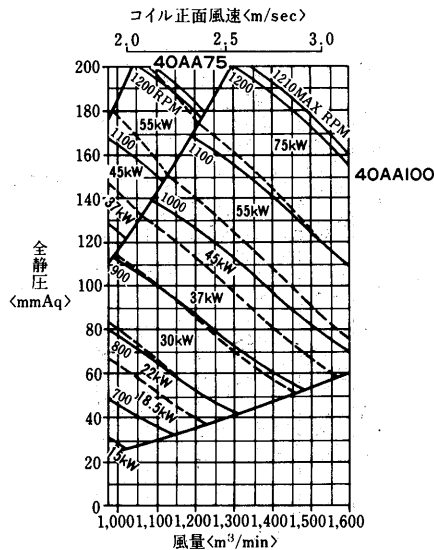

AD-1500MA₂-H形
<エアホイル(AA)ファン>

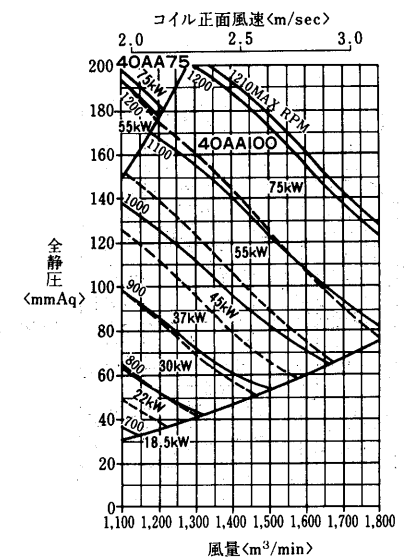

(2)縦形送風機<オプション>

AD-100MA₂-V形
<リミットロード(LL)ファン>

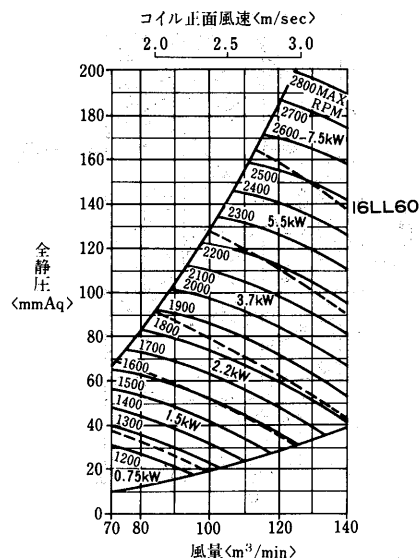

AD-150MA₂-V形
<リミットロード(LL)ファン>

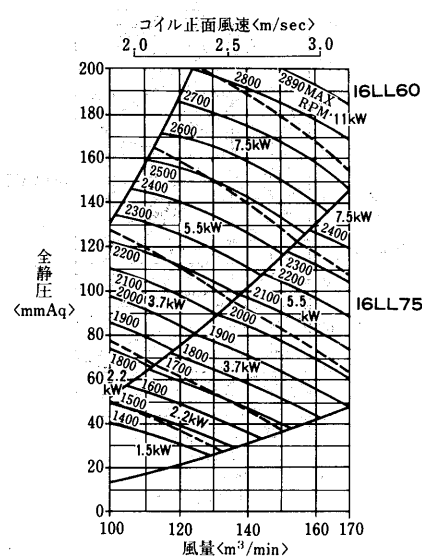

AD-180MA₂-V形
<リミットロード(LL)ファン>

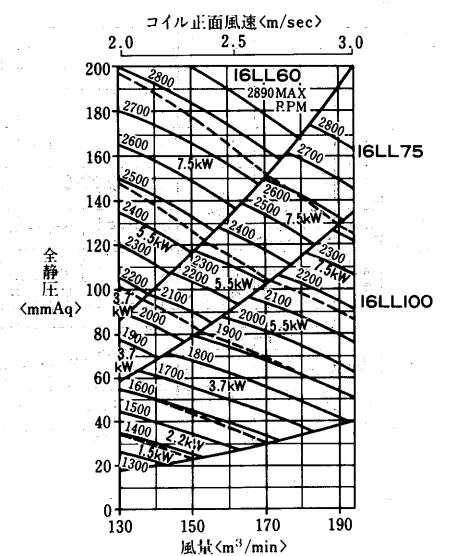

AD-200MA₂-V形
 <リミットロード(LL)ファン>

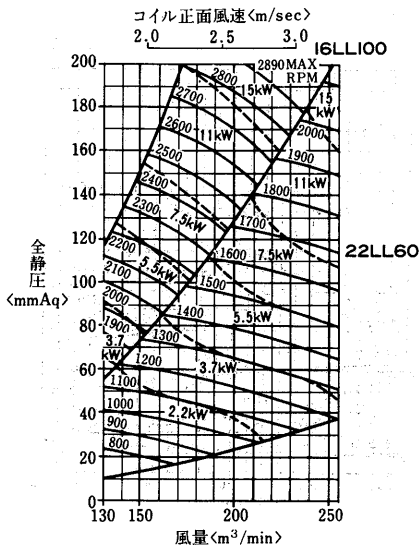

AD-240MA₂-V形
 <リミットロード(LL)ファン>

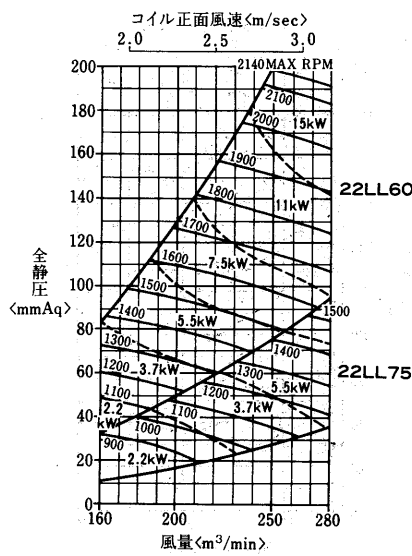

AD-270MA₂-V形
 <リミットロード(LL)ファン>

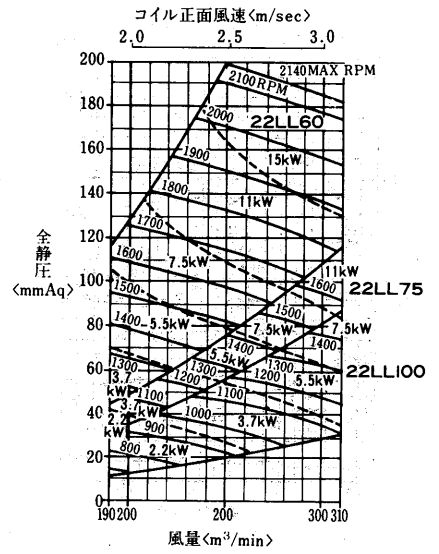

AD-300MA₂-V形
 <リミットロード(LL)ファン>

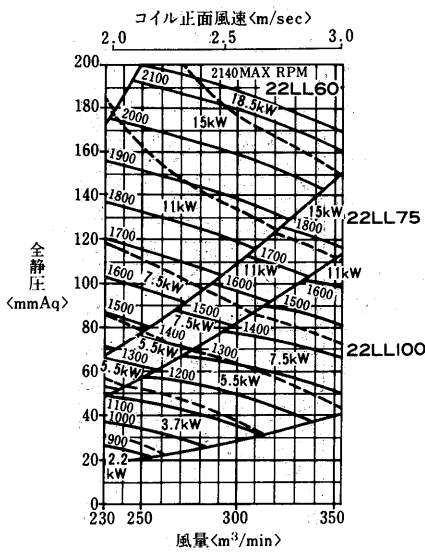

AD-380MA₂-V形
 <リミットロード(LL)ファン>

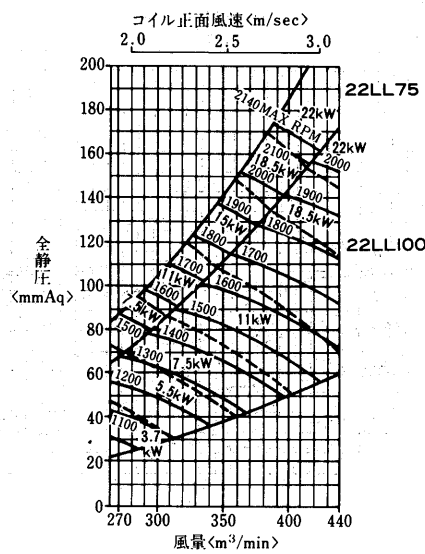

AD-380MA₂-V形
 <エアホイル(AA)ファン>

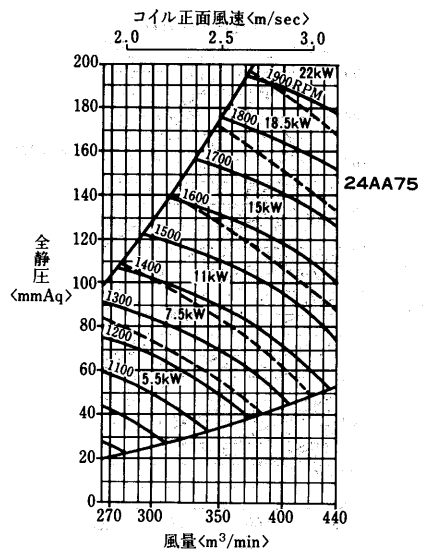

AD-450MA₂-V形
 <リミットロード(LL)ファン>

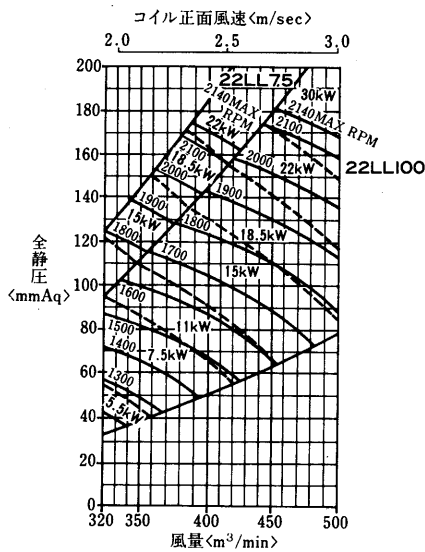

AD-450MA₂-V形
 <エアホイル(AA)ファン>

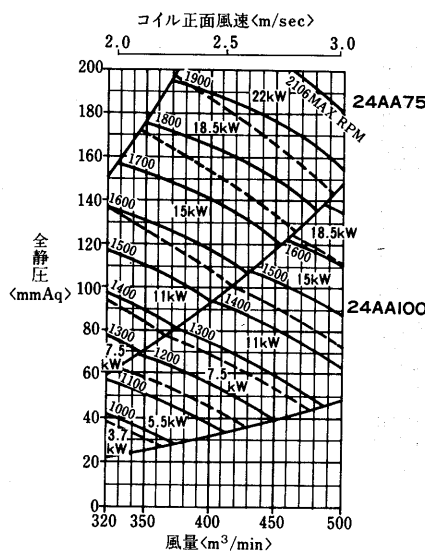

AD-530MA₂-V形
 <エアホイル(AA)ファン>

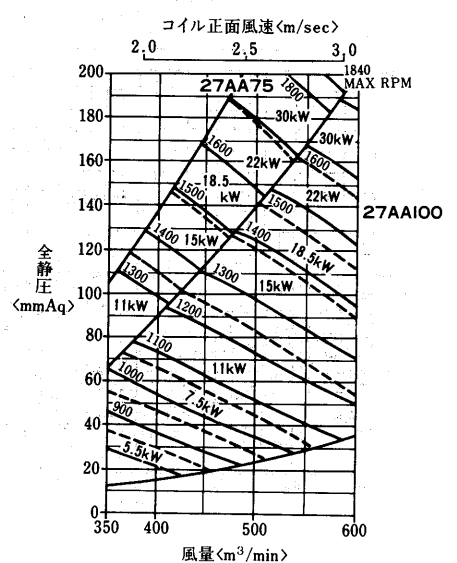

AD-530MA₂-V形
 <シロッコ(MF)ファン>

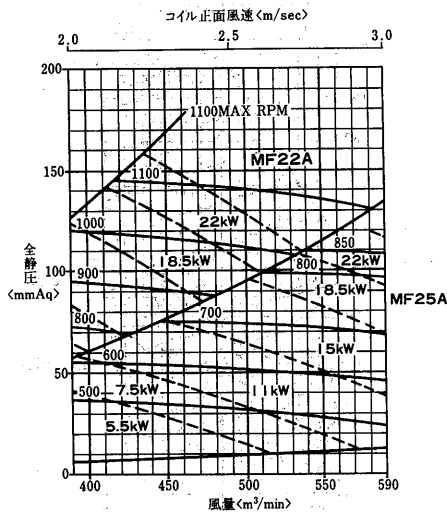

AD-600MA₂-V形
 <エアホイール(AA)ファン>

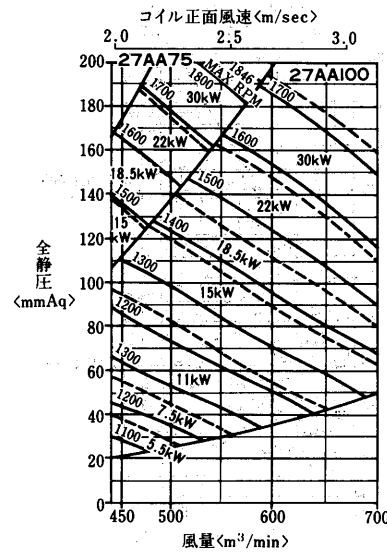

AD-600MA₂-V形
 <シロッコ(MF)ファン>

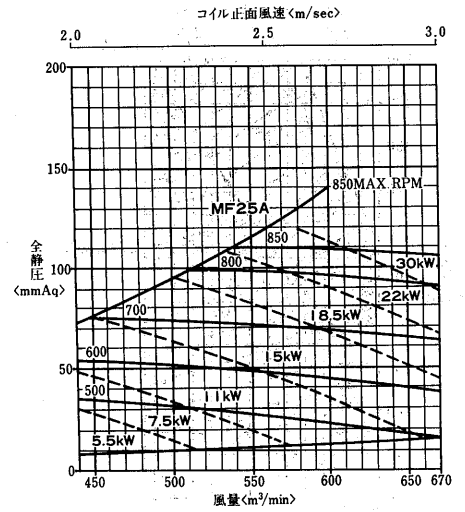

AD-700MA₂-V形
 <エアホイール(AA)ファン>

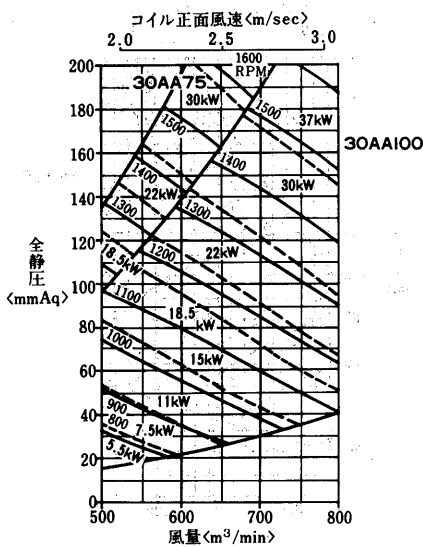

AD-700MA₂-V形
 <シロッコ(MF)ファン>

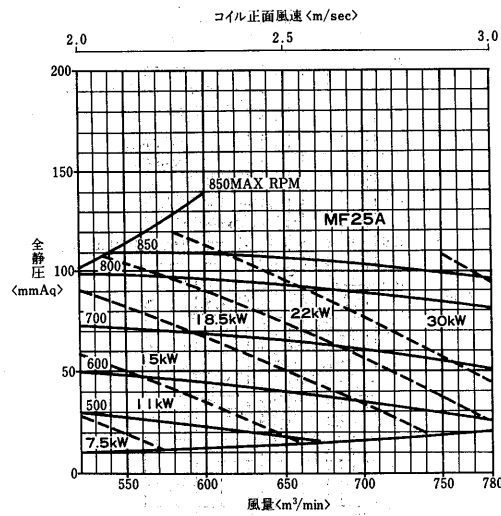

AD-800MA₂-V形
 <エアホイール(AA)ファン>

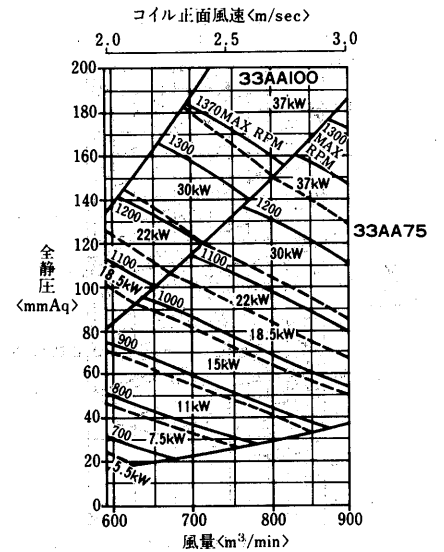

AD-800MA₂-V形
 <シロッコ(MF)ファン>

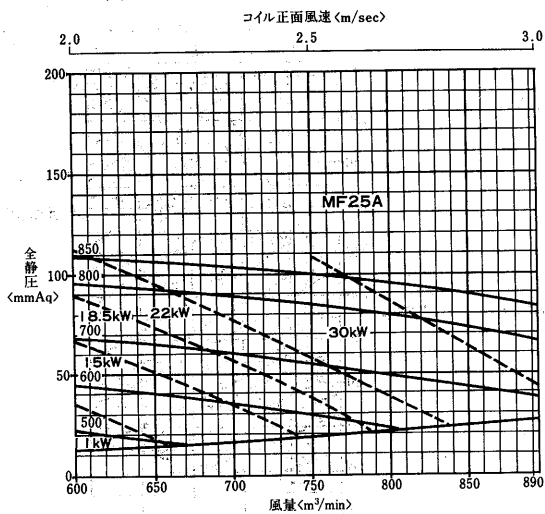

7.4 参考資料

(1)材料仕様一覧表

項目		主要材料	JIS規格	仕様
名称	部品名			
ケーシング	フレーム	熱間圧延形鋼	JISG3192	形鋼
	外装板	冷間圧延鋼板	JISG3141	SPCC 板厚1.2t以上 メラミン焼付塗装
断熱材	グラスウール	グラスファイバ	JISA9505	2号40K20t 表面FLコート処理
電動機	主軸	防滴保護形三相交流	JISC4210	4極 E種絶縁
	ファン	リン脱酸継目無管	JISH3300	外径φ15.88 厚さ0.45t C1220T
コイル	フィン	アルミニウム板 A1100P	JISH4000	厚さ0.15t フィンピッチ2.8
	ヘッダ	鋳鉄	JISG5501	FC
ドレンパン	冷間圧延鋼板		JISG3141	1.6t 内面はタールエポキシ樹脂コート処理
	一般構造用圧延鋼材		JISG3101	SS41 みぞ形鋼
加湿器	蒸気噴霧式	配管用炭素鋼々管	JISG3452	黒管
	水噴霧式	配管用炭素鋼々管	JISG3452	白管<黄鋼製ノズル取付>
エリミネータ	サランボリ塩化ビニリング系繊維			厚さ 50t
ファン	ランナーブレード	冷間圧延鋼板	JISG3141	シロッコ, リミットロード, エアホイール
	ハウジング	熱間圧延鋼板	JISG3131	
	シャフト	一般構造用圧延鋼材	JISG3101	SS 41
伝動装置	Vベアリング	機械構造用炭素鋼	JISG4051	
	Vベルト	鋳鉄	JISG5501	
	軸受	軸受箱 鋳鉄	JISK6323	
軸受	軸受箱 鋳鉄	JISG5501		FC 給油式
フィルタ	フィレドフィルタ	テロン繊維 PS/600N		厚さ50t 洗浄可能

(2)コイルの標準仕様表

ユニット形番	冷温水コイル						蒸気コイル					
	正面面積 <m²>	有効高さ <mm>	有効幅 <mm>	正面の管数	配管径<A>		正面面積 <m²>	有効高さ <mm>	有効幅 <mm>	正面の管数	配管径<A>	
					入口	出口					入口	出口
40	0.279	457	610	12	65	65	0.279	457	610	6	50	25
60	0.372	610	610	16	65	65	0.372	610	610	8	65	32
80	0.511	610	838	16	65	65	0.511	610	838	8	65	32
100	0.703	838	838	22	65	65	0.703	838	838	11	80	32
150	0.894	838	1067	22	65	65	0.894	838	1067	11	80	32
180	1.085	838	1295	22	65	65	1.085	838	1295	11	80	32
200	1.277	838	1524	22	65	65	1.277	838	1524	11	80	32
240	1.469	838	1753	22	65	65	1.469	838	1753	11	80	32
270	1.672	457×2	1829	24	65	65	1.672	457×2	1829	12	50	25
300	1.951	457	1829	28	65	65	1.951	457	1829	14	50	25
		610						65			32	
380	2.357	457	2210	28	65	65	2.375	457	2210	14	50	25
		610						65			32	
450	2.764	457	2591	28	65	65	2.764	457	2591	14	50	25
		610						65			32	
530	3.252	610×2	2667	32	65	65	3.252	610×2	2667	16	65	32
600	3.728	610	2718	36	65	65	3.728	610	2718	18	65	32
		762						80			32	
700	4.349	762	2718	42	65	65	4.349	762	2718	21	80	32
		838						80			32	
800	4.970	610×3	2718	48	65	65	4.970	610×3	2718	24	65	32
950	5.737	610×2	2896	52	65	65	5.337 7	610×2	2896	26	65	32
		762						80			32	
1100	6.619	762×3	2896	60	65	65	6.619	762×3	2896	30	80	32
1200	7.548	762×3	3302	60	65	65	7.548	762×3	3302	30	80	32
1400	8.535	762×3	3734	60	65	65	8.535	762×3	3734	30	80	32
1500	9.549	762×2	4039	62	65	65	9.540	762×2	4039	31	80	32
		838						80			32	

注1. 蒸気コイルは1列を標準としております。
 2. 使用限界 冷温水コイルは、圧力14kg/cm²、温度104℃以下でご使用ください。
 蒸気コイルは、圧力14kg/cm²、温度205℃以下でご使用ください。

(3)加湿器噴霧量<kg/h>

ユニット形番	蒸気スプレ加湿器								水スプレ加湿器					
	蒸気圧力 <kg/cm²>								ノズル数	水圧 <kg/cm²>				
	0.15	0.35	0.5	0.7	1.0	1.5	2.0	2.5		1.0	2.0	3.0	4.0	5.0
40	5	8	10	12	14	17	20	23	1	6.7	9.5	11.6	13.5	15.1
60	5	8	10	12	14	17	20	23	1	6.7	9.5	11.6	13.5	15.1
80	8	12	15	17	21	25	30	34	2	13.4	19.0	23.2	27.0	30.2
100	8	12	15	17	21	25	30	34	3	20.1	28.5	34.8	40.5	45.3
150	14	21	25	29	35	42	51	57	3	20.1	28.5	34.8	40.5	45.3
180	16	24	30	34	42	50	60	68	4	26.8	38.0	46.4	54.0	60.4
200	24	37	45	52	62	75	91	103	5	33.5	47.5	58.0	67.5	75.5
240	30	45	55	64	76	91	111	125	5	33.5	47.5	58.0	67.5	75.5
270	32	49	60	70	83	100	121	137	6	40.2	57.0	69.6	81.0	90.6
300	38	57	70	81	97	116	141	160	7	46.9	66.5	81.2	94.5	105.7
380	46	70	85	99	117	141	172	194	9	60.3	85.5	104.4	121.5	135.9
450	54	82	100	116	138	166	202	228	11	67.0	104.5	127.6	148.5	166.1
530	59	87	108	126	154	190	227	258	12	80.4	114.0	139.2	162.0	181.2
600	67	98	122	142	174	213	256	290	14	93.8	133.0	162.4	189.0	211.4
700	74	109	135	158	193	237	284	322	17	113.9	161.5	197.2	229.5	256.7
800	89	131	162	190	232	284	341	386	19	127.3	180.5	220.4	256.5	286.9
950	104	153	189	221	270	332	398	451	22	147.4	209.0	255.2	297.0	332.2
1100	118	174	216	253	309	379	454	515	26	174.2	247.0	301.6	351.0	392.6
1200	133	196	243	284	347	427	511	580	29	194.3	275.5	336.4	391.5	437.9
1400	148	218	270	316	386	474	568	644	32	214.4	304.0	371.2	432.0	483.2
1600	163	240	297	348	425	521	625	708	38	254.6	361.0	440.8	513.0	573.8

注1. 水スプレ加湿器の加湿効率は、30%として計算してください。
 2. 水スプレ式加湿器<加圧式も含む>の下流には、必ずエリミネータを取付けてください。

(4)重量表<kg>

ユニット形番			40	60	80	100	150	180	200	240	270	300	380	450	530	600	700	800	950	1100	1200	1400	1500	
ファンセクション	横形	M F ファン	145	145	166	216	236	308	329	351	411	431	539	579	—	—	—	—	—	—	—	—	—	—
	縦形	LL, AAファン	—	—	—	250	281	308	488	510	556	556	634	676	853	859	958	1050	1335	1335	1366	1508	1538	
コイルセクション	横形	M F ファン	111	111	128	173	189	258	273	290	342	361	459	490	—	—	—	—	—	—	—	—	—	—
		LL, AAファン	—	—	—	207	233	258	427	445	487	487	554	588	765	768	864	954	—	—	—	—	—	—
		570	100	103	116	135	153	170	193	209	231	245	286	317	—	—	—	—	—	—	—	—	—	—
		770	116	118	134	153	173	190	216	235	256	270	312	346	417	431	458	491	—	—	—	—	—	—
		970	134	136	154	172	194	214	240	259	280	295	339	376	450	464	492	527	663	692	808	875	947	—
		1,170	151	153	171	194	218	245	263	282	307	326	370	410	483	498	528	562	708	740	858	929	1003	—
	縦形	1,270	—	—	—	—	—	—	—	—	—	383	421	—	—	—	—	—	—	—	—	—	—	—
		1,370	165	167	188	213	236	262	287	308	340	359	408	452	523	539	571	607	758	791	910	984	1059	—
		1,470	—	—	—	—	—	—	—	—	—	—	—	—	538	558	—	—	—	—	—	—	—	—
		1,570	180	182	204	232	256	283	311	332	365	384	436	482	556	575	609	646	828	865	987	1057	1135	—
		1,670	—	—	—	—	—	—	—	—	—	—	—	—	588	612	639	—	—	—	—	—	—	—
		1,770	—	—	—	—	—	—	—	—	—	—	—	—	604	628	644	699	876	915	1038	1110	1191	—
	コイル	水	2列	34	44	50	68	74	83	91	98	124	140	159	179	201	224	254	306	343	383	420	466	509
			4列	48	62	72	92	111	116	140	155	192	218	251	286	325	366	417	498	558	629	696	776	853
			6列	61	79	95	120	147	155	190	210	260	295	344	392	449	508	581	690	773	874	971	1089	1201
			8列	75	97	118	148	184	193	240	267	327	372	436	499	572	648	742	879	988	1119	1247	1401	1548
			10列	89	115	141	176	221	232	290	324	395	450	529	606	696	790	906	1071	1203	1365	1523	1714	1896
		蒸気	1列	27	35	41	54	61	68	75	82	104	117	134	152	171	190	215	261	291	327	358	393	434
フィルタボックス		平形	24	24	27	32	37	41	52	57	61	62	71	78	88	88	107	120	137	147	166	181	201	—
		傾斜形	49	49	58	61	69	76	92	100	112	125	142	159	172	194	205	232	257	284	309	336	450	—
防振		台	33	33	35	46	50	53	60	63	85	85	95	102	145	145	150	153	—	—	—	—	—	—
キャンバスダクト			25	25	28	30	34	37	42	45	47	50	56	62	74	80	94	107	114	150	162	219	264	—
スクロールダンパ	最大	42	42	50	50	60	70	70	70	78	91	91	—	—	—	—	—	—	—	—	—	—	—	
インレットペーン	最大	19	19	19	30	30	30	36	36	36	36	38	38	46	46	52	59	64	64	67	67	67	67	
コイル保有水重量	4列	7	10	12	18	21	25	27	32	35	41	49	57	67	77	91	102	118	139	155	174	193	—	
	6列	10	13	17	25	30	36	39	47	51	60	72	83	98	113	133	149	173	204	227	255	284	—	
	8列	13	17	23	32	39	47	50	61	68	79	95	110	129	149	175	197	228	268	300	337	376	—	
電動機	容量<kW>	0.75	1.5	2.2	3.7	5.5	7.5	11	15	18.5	22	30	37	45	55	75	—	—	—	—	—	—	—	
	防滴保護形	27	37	46	61	83	95	134	160	179	198	228	286	285	340	421	—	—	—	—	—	—	—	
	全閉・全閉外扇形	29	39	47	64	89	104	145	170	213	243	313	376	435	480	691	—	—	—	—	—	—	—	

注1. 本表は、搬入重量(概略)を示します。
 2. ファンセクションのMF: シロッコファン
 LL, AA: リミットロードファンとエアホイール

(5)エアハン組合せロスナイ特性曲線

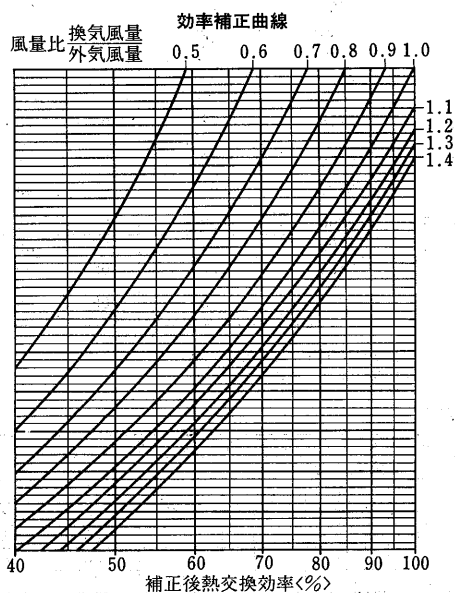
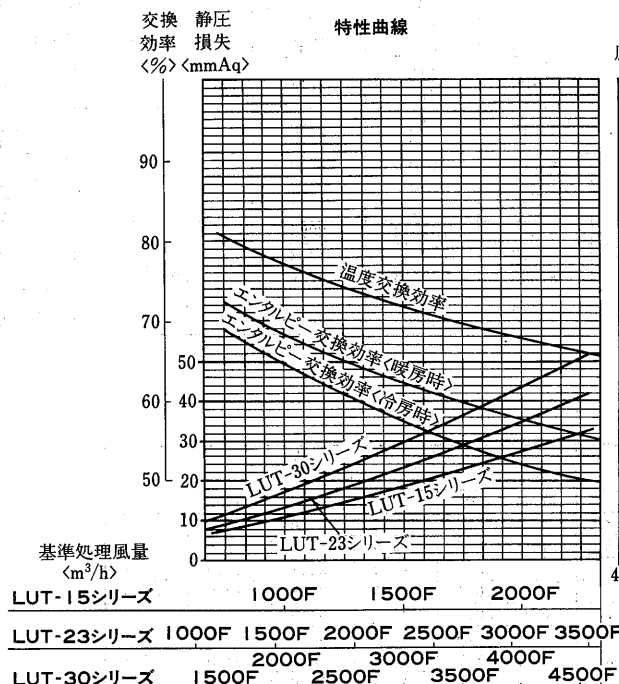

※処理風量は基準処理風量に形名右端の数字<F>を乗じてください。
 (例: LUT-3004の場合、3000F=3000×4=12000m³/h)

外気風量、排気風量が異なる場合の効率補正方法
 まず外気風量に対する排気風量の比、すなわち風量比<=排気風量/外気風量>を求めて風量比曲線を決めます。
 次に外気風量を処理風量の点にプロットし、このポイントと効率曲線との交点を右側の効率補正曲線に移動し、風量比曲線との交点が補正後の熱交換効率として求められます。

7.5 据付関係資料

(1)分割

- 全形番、ファンセクションとコイルセクション〈含平形フィルタ〉に分割可能です。ご注文時にご指示ください。
- 分割指示の無い場合は下記にて発送します。

形番	荷姿	備考
40~450	一体	形番270~450の縦形で電動機がユニット上部に付く場合は分割となります。
530~1500	分割 (ファンセクション コイルセクション)	輸送上の寸法制限により分割となります。

- 傾斜形フィルタ、ロールフィルタ、中高性能フィルタ、ミキシングボックス等のオプションは全て分割発送とします。

(2)搬入

- 吊り上げる場合は全形番共本体のアイボルトをご利用ください。
- ワイヤロープが45°以下にならないようご注意ください。

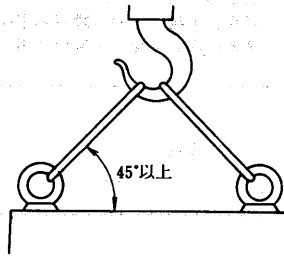

- ユニットはひっくり返したり横にしたりして搬入しないでください。
- ユニット搬入時は建物などに触れたり、落したりしないよう十分ご注意ください。

(3)据付

- 下記サービススペースは必ず確保ください。
- エアフィルタ取出スペース 700 ●点検扉開閉スペース 500
- ファン、軸受サービススペース1000〈ファンユニット廻り〉
- 基礎面のレベルを完全に行なってください。ユニットの固定は基礎ボルトにてしっかり固定してください。〈基礎位置は別途提出図面によります。〉

(4)ドレン配管

- ユニット運転中はユニット内部は〈負圧〉になっています。
- ドレン配管から外気が吸込まれると冷却効果が低下します。
- ドレン配管には必ず〈トラップ〉を設けてください。
- トラップの高さ〈h寸法〉は送風機の静圧に応じて決定してください。

配管例

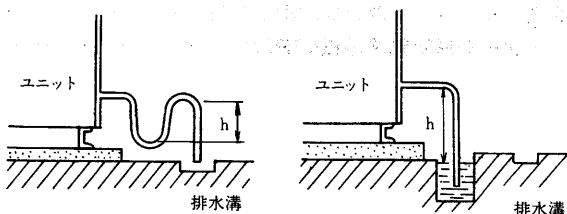

(5)冷温水配管

- 冷温水コイルの配管は水の流れと逆く〈カウンターフロー〉になるよう下図の如く配管してください。
- 水はメイン配管を使って抜いてください。
- 寒冷地等凍結のおそれのある場合はご要望により水抜き配管を取付けますのでご連絡ください。弁については客先にて手配してください。
- シーズンオフになりましたら冷温水コイルの水を必ず抜いてください。

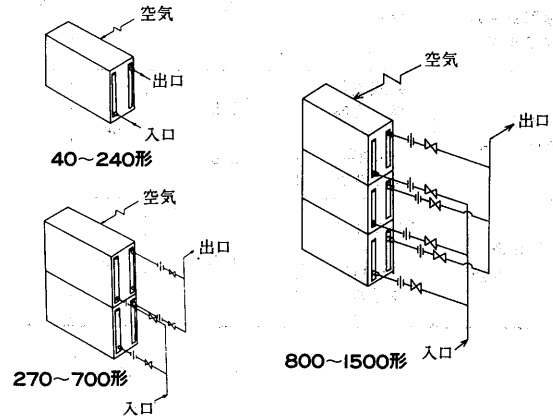

(6)送風機の吐出口および電動機位置

- ユニットの配置は本配置図より決定ください。

送風機吐出方向

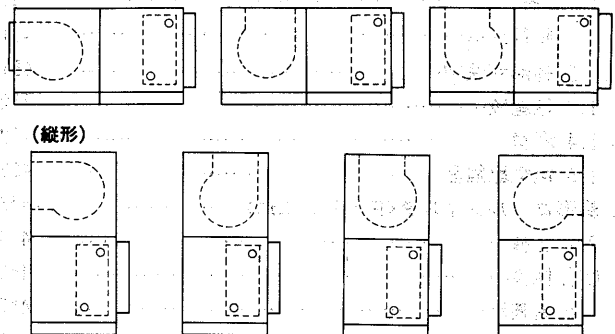

電動機取付位置

