

7 エアハンドリングユニット

目次

7.1 ターミナル形エアハンドリングユニット	612	7.3.2 建設省等諸官庁仕様	682
7.1.1 仕様	612	7.3.3 ロスナイ組込形	684
7.1.2 外形寸法図	613	7.3.4 レターンファン組込形	690
7.2 コンパクト形エアハンドリングユニット	614	7.3.5 天吊り形	691
7.2.1 仕様	614	7.3.6 屋外形	692
7.2.2 外形寸法図	617	7.3.7 電算機室用	693
7.3 汎用エアハンドリングユニット	619	7.3.8 参考資料	694
7.3.1 標準形	620	7.3.9 据付関係資料	696
(1) 仕様	620	7.4 システム部材	697
(2) 外形寸法図	622	7.4.1 VAVユニット	697
(3) 選定	633	7.4.2 フィルタユニット	699
		7.4.3 風速センサ	699

形名の見方

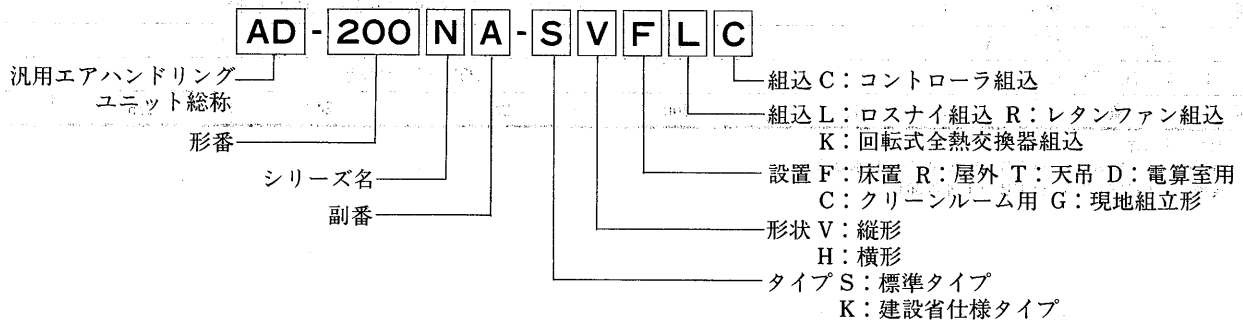
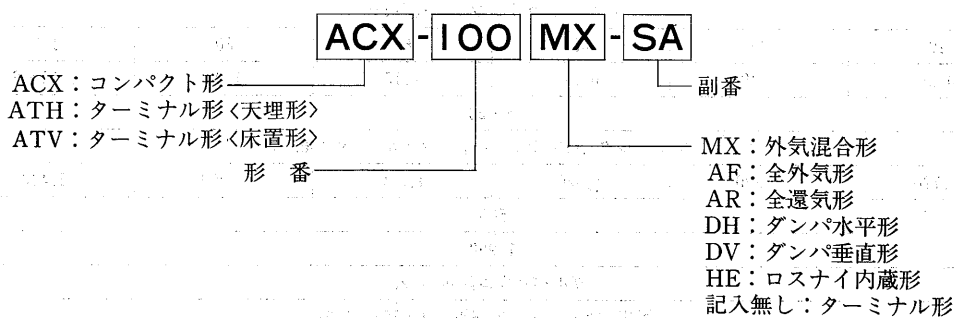

7.1 ターミナル形エアハンドリングユニット

7.1.1 仕様

(1)天井埋込形

項目		形名	ATH-20-SA	ATH-30-SA	ATH-40-SA	ATH-60-SA	ATH-80-SA	ATH-100-SA	
電	源		三相200V 50/60Hz						
冷	房	能力 kcal/h	7,000	10,500	14,000	18,900	25,200	31,500	
暖	房	能力 kcal/h	10,100	15,150	20,200	28,500	38,000	47,500	
水		量 ℓ/min	23	35	47	63	84	105	
水	頭	損失 mAq	1.9	2.1	2.1	1.0	2.1	3.9	
送 風 機	形	式	両吸込シロッコファン・鋼板製						
	風	量 m ³ /min	20	30	40	60	80	100	
	電	動機出力 kW	0.26	0.49	0.67	1.15	1.90	1.15×2	
機	外	静圧 mmAq	5~20						
エ		ア	プレフィルタ AFI70%+メインフィルタ NBS65%						
外 形 寸 法	幅	mm	1,700						
	奥	行 mm	770	1,010	1,250	1,400	1,770	2,140	
	高	さ mm	430			480			
外	装		ガルバリウム鋼板 1.2t						
ド	レ	ン	冷間圧延ステンレス鋼板<SUS304> 1.5t						
断	熱	材	グラスウール15t<40K><表面飛散防止処理>						
配	管	径 A	25			32			
ド	レ	ン	PT 1 おねじ						
製	品	質	量 kg	110	130	150	175	205	255

注. 能力測定条件

冷房……入口空気温度27°CDB, 19.5°CWB, 入口水温7°C

暖房……入口空気温度21°CDB, 入口水温60°C

(2)床置形

項目		形名	ATV-20-SA	ATV-30-SA	ATV-40-SA	ATV-60-SA	ATV-80-SA	ATV-100-SA	
電	源		三相200V 50/60Hz						
冷	房	能力 kcal/h	7,500	11,250	15,000	21,000	28,000	35,000	
暖	房	能力 kcal/h	10,200	15,300	20,400	29,400	39,200	49,000	
水		量 ℓ/min	25	38	50	70	93	117	
水	頭	損失 mAq	1.9	2.4	1.7	1.1	2.4	1.7	
送 風 機	形	式	両吸込シロッコファン・鋼板製						
	風	量 m ³ /min	20	30	40	60	80	100	
	電	動機出力 kW	0.26	0.49	0.67	1.15	1.90	1.15×2	
機	外	静圧 mmAq	5~20						
エ		ア	プレフィルタ AFI70%+メインフィルタ NBS65%						
外 形 寸 法	幅	mm	1,120	1,320	1,520	1,610	2,000	2,400	
	奥	行 mm	500						
	高	さ mm	1,950						
外	装		ガルバリウム鋼板 1.2t						
ド	レ	ン	冷間圧延ステンレス鋼板<SUS304> 1.5t						
断	熱	材	グラスウール15t<40K><表面飛散防止処理>						
配	管	径 A	25			32		40	
ド	レ	ン	PT 1 $\frac{1}{4}$ おねじ						
製	品	質	量 kg	175	200	225	240	275	340

注. 能力測定条件

冷房……入口空気温度27°CDB, 19.5°CWB, 入口水温7°C

暖房……入口空気温度21°CDB, 入口水温60°C

7.1.2 外形寸法図

(1)天井埋込形

ATH-20~100-SA形

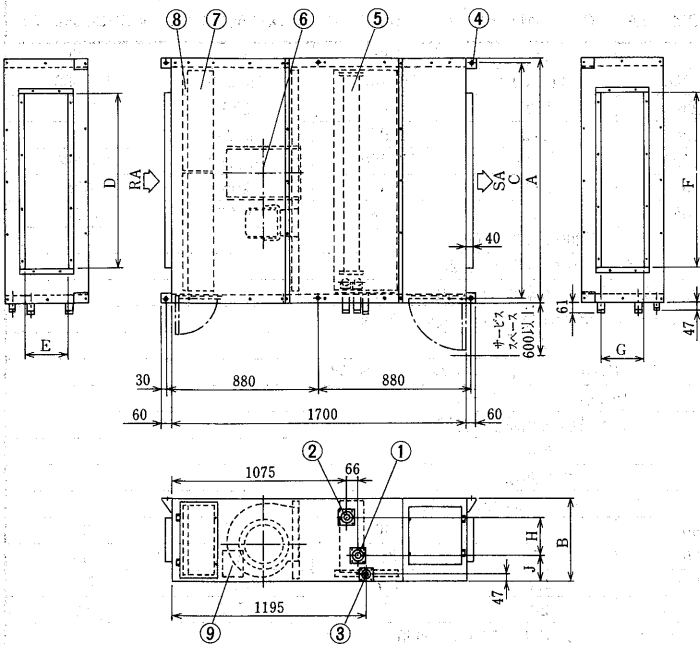

変化寸法表

形名	A	B	C	D	E	F
ATH-20-SA	770	430	720	500	200	500
ATH-30-SA	1010	430	960	800	200	800
ATH-40-SA	1250	430	1200	1000	200	1000
ATH-60-SA	1400	480	1350	1000	250	1000
ATH-80-SA	1770	480	1720	1400	250	1400
ATH-100-SA	2140	480	2090	1700	250	1700

形名	G	H	J	コイル配管サイズ①②
ATH-20-SA	200	171	156	25A
ATH-30-SA	200	171	156	25A
ATH-40-SA	200	171	156	25A
ATH-60-SA	250	197	180	32A
ATH-80-SA	250	197	180	32A
ATH-100-SA	250	197	180	32A

- 冷水<温水>入口 表記.....①
- 冷水<温水>出口 表記.....②
- ドレン口 PT1 おねじ.....③
- 固定用吊ボルト穴 6-17×27長穴.....④
- 冷温水コイル.....⑤
- 送風機.....⑥
- メインフィルタ<オプション>.....⑦
- プレフィルタ<オプション>.....⑧
- 端子台.....⑨

(2)床置形

ATV-20~100-SA形

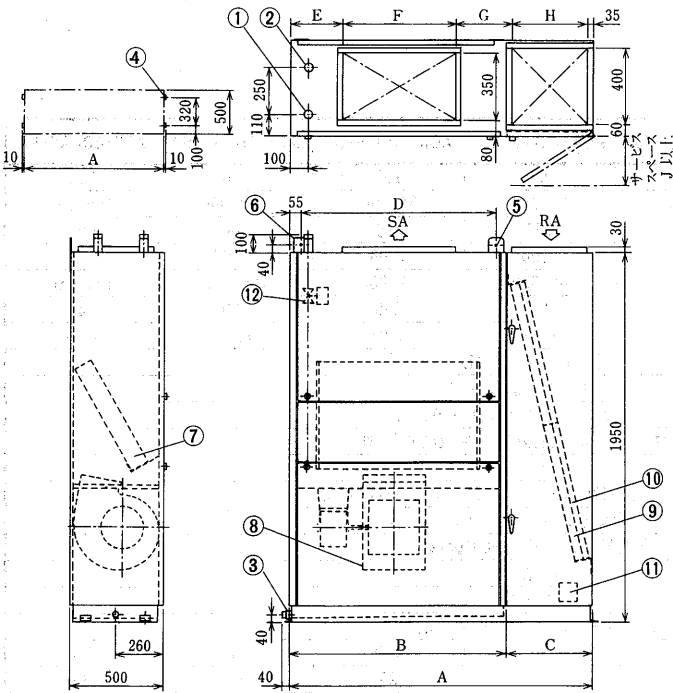

変化寸法表

形名	A	B	C	D	E	F
ATV-20-SA	1120	710	410	600	230	250
ATV-30-SA	1320	910	410	800	255	400
ATV-40-SA	1520	1110	410	1000	355	400
ATV-60-SA	1610	1150	460	1040	275	600
ATV-80-SA	2000	1430	570	1320	365	700
ATV-100-SA	2400	1710	690	1600	405	900

形名	G	H	J	コイル配管サイズ①②
ATV-20-SA	255	350	500	25A
ATV-30-SA	280	350	500	25A
ATV-40-SA	380	350	500	25A
ATV-60-SA	300	400	500	32A
ATV-80-SA	390	510	600	32A
ATV-100-SA	430	630	700	40A

- 冷水<温水>入口 表記.....①
- 冷水<温水>出口 表記.....②
- ドレン口 PT1 $\frac{1}{2}$ おねじ.....③
- 基礎ボルト穴 4- ϕ 12.....④
- 転倒防止ボルト穴 2- ϕ 14.....⑤
- 転倒防止金具.....⑥
- 冷温水コイル.....⑦
- 送風機.....⑧
- メインフィルタ<オプション>.....⑨
- プレフィルタ<オプション>.....⑩
- 端子台.....⑪
- 電動弁<オプション>.....⑫

エアハンドリングユニット(ターミナル形)

7.2 コンパクト形エアハンドリングユニット

7.2.1 仕様

(1)外気混合形

項目		形名	ACX-40MX-SA	ACX-50MX-SA	ACX-60MX-SA	ACX-80MX-SA	ACX-100MX-SA	ACX-150MX-SA	ACX-200MX-SA	
標準	風量	m ³ /min	40	50	60	80	100	150	200	
冷房※1	冷房能力	kcal/h	21,000	26,100	31,800	41,700	50,100	75,000	99,900	
	水量	ℓ/min	70	87	106	139	167	250	333	
	水頭損失	mAq	1.77	2.57	2.26	2.22	1.95	2.28	3.00	
暖房※2	暖房能力	kcal/h	15,290	19,200	22,790	30,590	37,790	61,490	80,690	
	水量	ℓ/min	51	64	76	102	126	205	269	
	水頭損失	mAq	1.13	1.66	1.68	1.17	1.88	1.53	1.58	
電源	三相200V 50/60Hz									
外装	ガルバリウム鋼板 1.2t									
ドレンパン	冷間圧延ステンレス鋼板<SUS304> 1.5t									
断熱材	グラスウール 15t<40K><表面飛散防止処理>									
配管勝手	左									
エアフィルタ	プレフィルタ AFI70%+メインフィルタ NBS65%									
送風	ファン形式	両吸込シロッコファン								
	電動機	全閉外扇形三相誘動電動機								
	駆動方式	直結								
	防振装置	ゴム防振								
機給気	風量調節	インバータによる周波数設定								
	風量	m ³ /min	40	50	60	80	100	150	200	
	機外静圧	mmAq	20	20	20	25	25	35	35	
	電動機出力	kW	1.5	1.5	2.2	2.2	3.7	5.5	7.5	
	外気量	m ³ /min	10	12.5	15	20	25	37.5	50	
冷水温水コイル	クロスフィンコイル φ9.52 アルミフィン 樹脂コーティング									
冷温水制御	比例式電動二方弁									
自動制御	液晶リモコン, 制御盤装備<運転/停止, 温湿度制御, 冷暖切換, 異常検知, 外部リモート制御>									
加湿装置	自然蒸発式<透湿膜式>									
加湿能力※3	kg/h	5.5	6.9	8.2	11.0	13.7	20.8	27.5		
製品質量	kg	427	427	449	568	589	797	933		

注※1. コイル入口温度28.5°CDB, 21.5°CWB, 冷水入口温度7°Cの場合を示します。

※2. コイル入口温度15.5°C, 温水入口温度50°Cの場合を示します。

※3. 加湿器入口空気温度36°CDB, 18.5°CWBの場合を示します。

(2)全外気形

項目		形名	ACX-40AF-SA	ACX-50AF-SA	ACX-60AF-SA	ACX-80AF-SA	ACX-100AF-SA	ACX-150AF-SA	ACX-200AF-SA	
標準	風量	m ³ /min	40	50	60	80	100	150	200	
冷房※1	冷房能力	kcal/h	39,000	48,000	58,000	76,500	94,500	150,000	195,000	
	水量	ℓ/min	130	160	193	255	315	500	650	
	水頭損失	mAq	2.95	4.29	3.02	3.00	4.90	3.95	3.76	
暖房※2	暖房能力	kcal/h	31,390	39,450	46,870	62,820	77,830	125,940	164,610	
	水量	ℓ/min	105	132	156	209	259	420	549	
	水頭損失	mAq	1.19	1.77	1.16	1.27	2.05	1.98	1.87	
電源	三相200V 50/60Hz									
外装	ガルバリウム鋼板 1.2t									
ドレンパン	冷間圧延ステンレス鋼板<SUS304> 1.5t									
断熱材	グラスウール 15t<40K><表面飛散防止処理>									
配管勝手	左									
エアフィルタ	プレフィルタ AFI70%+メインフィルタ NBS65%									
送風	ファン形式	両吸込シロッコファン								
	電動機	全閉外扇形三相誘動電動機								
	駆動方式	直結								
	防振装置	ゴム防振								
機給気	風量調節	インバータによる周波数設定								
	風量	m ³ /min	40	50	60	80	100	150	200	
	機外静圧	mmAq	20	20	20	25	25	35	35	
	電動機出力	kW	1.5	1.5	2.2	2.2	3.7	5.5	7.5	
	外気量	m ³ /min	40	50	60	80	100	150	200	
冷水温水コイル	クロスフィンコイル φ9.52 アルミフィン 樹脂コーティング									
冷温水制御	比例式電動二方弁									
自動制御	液晶リモコン, 制御盤装備<運転/停止, 温湿度制御, 冷暖切換, 異常検知, 外部リモート制御>									
加湿装置	自然蒸発式									
加湿能力※3	kg/h	18.5	23.1	27.8	37.1	46.3	69.4	92.6		
製品質量	kg	447	447	471	602	679	846	993		

注※1. コイル入口温度33°CDB, 27°CWB, 冷水入口温度7°Cの場合を示します。

※2. コイル入口温度0°C, 温水入口温度50°Cの場合を示します。

※3. 加湿器入口空気温度45°CDB, 18°CWBの場合を示します。

(3)全還気形

項目		形名	ACX-40AR-SA	ACX-50AR-SA	ACX-60AR-SA	ACX-80AR-SA	ACX-100AR-SA	ACX-150AR-SA	ACX-200AR-SA	
標準	風量	m ³ /min	40	50	60	80	100	150	200	
冷房※1	冷房能力	kcal/h	16,360	20,330	24,770	32,480	39,030	58,910	78,470	
	水量	ℓ/min	55	68	83	108	130	196	262	
	水頭損失	mAq	1.14	1.66	1.46	1.43	1.26	1.49	1.97	
暖房※2	暖房能力	kcal/h	12,440	15,620	18,550	24,890	30,760	49,970	65,570	
	水量	ℓ/min	42	52	62	83	103	167	219	
	水頭損失	mAq	0.79	1.16	1.17	0.82	1.31	1.07	1.10	
電源	三相200V 50/60Hz									
外装	ガルバリウム鋼板 1.2t									
ドレンパン	冷間圧延ステンレス鋼板<SUS304> 1.5t									
断熱材	グラスウール 15t<40K><表面飛散防止処理>									
配管勝手	左									
エアフィルタ	プレフィルタ AFI70%+メインフィルタ NBS65%									
送風機	ファン形式	両吸込シロッコファン								
	電動機	全閉外扇形三相誘動電動機								
	駆動方式	直結								
	防振装置	ゴム防振								
風量調節	風量調節	インバータによる周波数設定								
	風量	m ³ /min	40	50	60	80	100	150	200	
	機外静圧	mmAq	20	20	20	25	25	35	35	
	電動機出力	kW	1.5	1.5	2.2	2.2	3.7	5.5	7.5	
	外気量	m ³ /min	—	—	—	—	—	—	—	
冷水、温水コイル	クロスフィンコイル φ9.52 アルミフィン 樹脂コーティング									
冷温水制御	比例式電動二方弁									
自動制御	液晶リモコン, 制御盤装備<運転/停止, 温湿度制御, 冷暖切換, 異常検知, 外部リモート制御>									
加湿装置	自然蒸発式<透湿膜式>									
加湿能力※3	kg/h	5.5	6.9	8.2	11.0	13.7	20.8	27.5		
製品質量	kg	427	427	449	568	589	797	933		

注※1. コイル入口温度27°CDB, 19.5°CWB, 冷水入口温度7°Cの場合を示します。

※2. コイル入口温度21°C, 温水入口温度50°Cの場合を示します。

※3. 加湿器入口空気温度36°CDB, 18.5°CWBの場合を示します。

(4)ダンパ水平形

項目		形名	ACX-40DH-SA	ACX-50DH-SA	ACX-60DH-SA	ACX-80DH-SA	ACX-100DH-SA	ACX-150DH-SA	ACX-200DH-SA	
標準	風量	m ³ /min	40	50	60	80	100	150	200	
冷房※1	冷房能力	kcal/h	21,000	26,100	31,800	41,700	50,100	75,000	99,900	
	水量	ℓ/min	70	87	106	139	167	250	333	
	水頭損失	mAq	1.77	2.57	2.26	2.22	1.95	2.28	3.00	
暖房※2	暖房能力	kcal/h	15,290	19,200	22,790	30,590	37,790	61,490	80,690	
	水量	ℓ/min	51	64	76	102	126	205	269	
	水頭損失	mAq	1.13	1.66	1.68	1.17	1.88	1.53	1.58	
電源	三相200V 50/60Hz									
外装	ガルバリウム鋼板 1.2t									
ドレンパン	冷間圧延ステンレス鋼板<SUS304> 1.5t									
断熱材	グラスウール 15t<40K><表面飛散防止処理>									
配管勝手	左									
エアフィルタ	プレフィルタ AFI70%+メインフィルタ NBS65%									
送風機	ファン形式	両吸込シロッコファン								
	電動機	全閉外扇形三相誘動電動機								
	駆動方式	直結								
	防振装置	ゴム防振								
風量調節	風量調節	インバータによる周波数設定								
	風量	m ³ /min	40	50	60	80	100	150	200	
	機外静圧	mmAq	15	15	15	20	20	30	30	
	電動機出力	kW	1.5	1.5	2.2	2.2	3.7	5.5	7.5	
	外気量	m ³ /min	10	12.5	15	20	25	37.5	50	
還気	風量	m ³ /min	40	50	60	80	100	150	200	
	機外静圧	mmAq	15	15	15	15	15	15	15	
	電動機出力	kW	1.5	1.5	1.5	2.2	2.2	3.7	5.5	
冷水、温水コイル	クロスフィンコイル φ9.52 アルミフィン 樹脂コーティング									
冷温水制御	比例式電動二方弁									
自動制御	液晶リモコン, 制御盤装備<運転/停止, 温湿度制御, 冷暖切換, 異常検知, 外部リモート制御, ダンパ制御>									
風量制御ダンパ	RA, OA, EA電動ダンパ									
加湿装置	自然蒸発式<透湿膜式>									
加湿能力※3	kg/h	5.5	6.9	8.2	11.0	13.7	20.8	27.5		
製品質量	kg	493	493	515	656	679	910	1,060		

注※1. コイル入口温度28.5°CDB, 21.5°CWB, 冷水入口温度7°Cの場合を示します。

※2. コイル入口温度15.5°C, 温水入口温度50°Cの場合を示します。

※3. 加湿器入口空気温度36°CDB, 18.5°CWBの場合を示します。

エアハンドリングユニット<コンパクト形>

(5)ダンパ垂直形

項目		形名	ACX-40DV-SA	ACX-50DV-SA	ACX-60DV-SA	ACX-80DV-SA	ACX-100DV-SA	ACX-150DV-SA	ACX-200DV-SA	
標準	風量	m ³ /min	40	50	60	80	100	150	200	
冷房	能力	kcal/h	21,000	26,100	31,800	41,700	50,100	75,000	99,900	
	水量	ℓ/min	70	87	106	139	167	250	333	
※1	水頭損失	mAq	1.77	2.57	2.26	2.22	1.95	2.28	3.00	
	暖房能力	kcal/h	15,290	19,200	22,790	30,590	37,790	61,490	80,690	
※2	水量	ℓ/min	51	64	76	102	126	205	269	
	水頭損失	mAq	1.13	1.66	1.68	1.17	1.88	1.53	1.58	
電源	三相200V 50/60Hz									
外装	ガルバリウム鋼板 1.2t									
ドレンパン	冷間圧延ステンレス鋼板<SUS304> 1.5t									
断熱材	グラスウール 15t<40K><表面飛散防止処理>									
配管勝手	左									
エアフィルタ	プレフィルタ AF170%+メインフィルタ NBS65%									
送風機	ファン形式	両吸込シロッコファン								
	電動機	全閉外扇形三相誘導電動機								
	駆動方式	直結								
	防振装置	ゴム防振								
	风量調節	インバータによる周波数設定								
	給気	风量	m ³ /min	40	50	60	80	100	150	200
機外静圧		mmAq	15	15	15	20	20	30	30	
電動機出力		kW	1.5	1.5	2.2	2.2	3.7	5.5	7.5	
外気量		m ³ /min	10	12.5	15	20	25	37.5	50	
還気		风量	m ³ /min	40	50	60	80	100	150	200
		機外静圧	mmAq	15	15	15	15	15	15	15
電動機出力	kW	1.5	1.5	1.5	2.2	2.2	3.7	5.5		
冷水、温水コイル	クロスフィンコイル φ9.52 アルミフィン 樹脂コーティング									
冷温水制御	比例式電動二方弁									
自動制御	液晶リモコン、制御盤装備<運転/停止、温湿度制御、冷暖切替、異常検知、外部リモート制御、ダンパ制御>									
风量制御ダンパ	RA、OA、EA電動ダンパ									
加湿装置	自然蒸発式<透温膜式>									
加湿能力 ※3	kg/h	5.5	6.9	8.2	11.0	13.7	20.8	27.5		
製品質量	kg	633	633	655	836	874	1,150	1,340		

注※1. コイル入口温度28.5°CDB, 21.5°CWB, 冷水入口温度7°Cの場合を示します。
 ※2. コイル入口温度15.5°C, 温水入口温度50°Cの場合を示します。
 ※3. 加湿器入口空気温度36°CDB, 18.5°CWBの場合を示します。

(6)ロスナイ内蔵形

項目		形名	ACX-40HE-SA	ACX-50HE-SA	ACX-60HE-SA	ACX-80HE-SA	ACX-100HE-SA	ACX-150HE-SA	ACX-200HE-SA	
標準	風量	m ³ /min	40	50	60	80	100	150	200	
冷房	能力	kcal/h	17,520	21,770	26,530	34,790	41,800	64,500	84,700	
	水量	ℓ/min	58	73	89	116	139	215	282	
※1	水頭損失	mAq	1.77	2.57	2.26	2.22	1.95	2.28	3	
	暖房能力	kcal/h	13,150	16,520	19,370	26,170	32,300	52,490	66,300	
※2	水量	ℓ/min	44	55	61	87	108	175	183	
	水頭損失	mAq	1.13	1.66	1.68	1.88	1.88	1.53	1.58	
電源	三相200V 50/60Hz									
外装	ガルバリウム鋼板 1.2t									
ドレンパン	冷間圧延ステンレス鋼板<SUS304>1.5t									
断熱材	グラスウール 15t<40K><表面飛散防止処理>									
配管勝手	左									
エアフィルタ	プレフィルタ AF170%+メインフィルタ NBS65%									
全熱種	静止型<プレフィルタ付き>									
交換器	最大処理風量	m ³ /min	10	12.5	15	20	25	37.5	50	
送風機	ファン形式	両吸込シロッコファン								
	電動機	全閉外扇形三相誘導電動機								
	駆動方式	直結								
	防振装置	ゴム防振								
	风量調節	インバータによる周波数設定								
	給気	风量	m ³ /min	40	50	60	80	100	150	200
機外静圧		mmAq	15	15	15	20	20	30	30	
電動機出力		kW	1.5	1.5	2.2	2.2	3.7	5.5	11	
還気		风量	m ³ /min	40	50	60	80	100	150	200
		機外静圧	mmAq	15	15	15	15	15	15	15
電動機出力		kW	1.5	1.5	1.5	2.2	3.7	5.5	7.5	
冷水、温水コイル	クロスフィンコイル φ9.52 アルミフィン 樹脂コーティング									
冷温水制御	比例式電動二方弁									
自動制御	液晶リモコン、制御盤装備<運転/停止、温湿度制御、冷暖切替、異常検知、外部リモート制御、ダンパ制御>									
风量制御ダンパ	RA、OA、全熱交OA、EA、全熱交EA電動ダンパ									
加湿装置	自然蒸発式									
加湿能力 ※3	kg/h	5.9	7.4	8.5	11.8	14.2	23.3	29.7		
製品質量	kg	751	751	779	1,022	1,067	1,411	1,633		

注※1. コイル入口温度27.4°CDB, 20.3°CWB, 冷水入口温度7°Cの場合を示します。 ※3. 加湿器入口空気温度38.8°CDB, 20.1°CWBの場合を示します。
 ※2. コイル入口温度19.7°CDB, 温水入口温度50°Cの場合を示します。

7.2.2 外形寸法図

(1)外気混合形

ACX-40~200MX-SA形

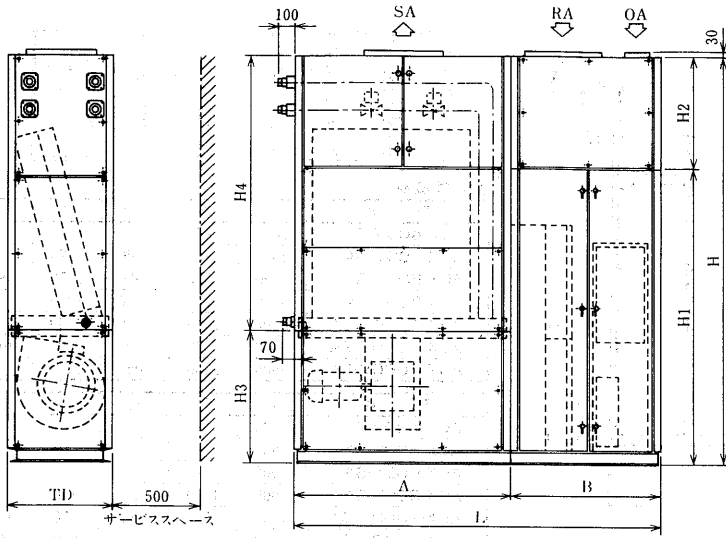

ACX-40, 50, 60MX
<2分割>

ACX-80, 100, 150, 200MX
<4分割>

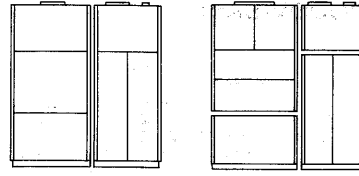

変化寸法表

形名	L	H	TD	A	B
ACX-40MX-SA	1790	1950	500	970	820
ACX-50MX-SA	1790	1950	500	970	820
ACX-60MX-SA	1890	1950	500	1070	820
ACX-80MX-SA	2100	2350	600	1230	870
ACX-100MX-SA	2100	2350	650	1230	870
ACX-150MX-SA	2300	2500	900	1300	1000
ACX-200MX-SA	2500	2500	1050	1500	1000

形名	H ₁	H ₂	H ₃	H ₄
ACX-40MX-SA	---	---	---	---
ACX-50MX-SA	---	---	---	---
ACX-60MX-SA	---	---	---	---
ACX-80MX-SA	1700	650	770	1580
ACX-100MX-SA	1700	650	770	1580
ACX-150MX-SA	1800	700	830	1670
ACX-200MX-SA	1800	700	830	1670

(2)全外形形・全還気形

ACX-40~200AF・AR-SA形

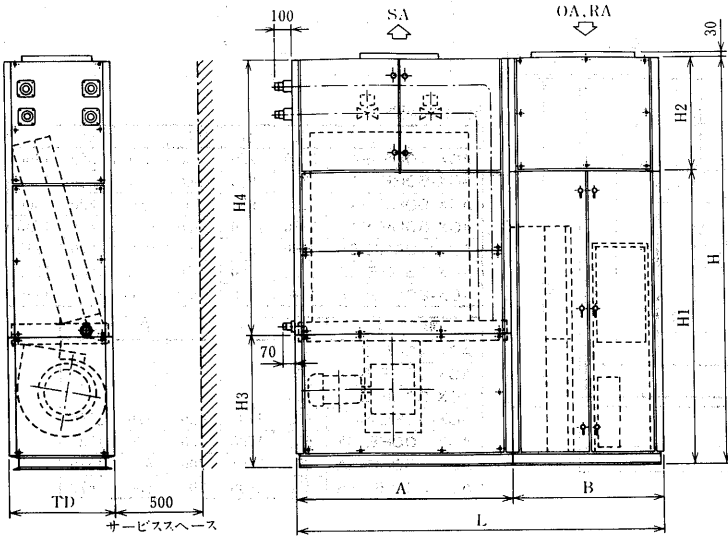

ACX 40, 50, 60AF, AR
<2分割>

ACX-80, 100, 150, 200AF, AR
<4分割>

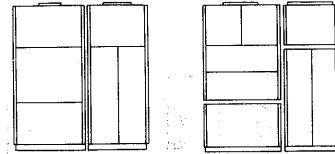

変化寸法表

形名	L	H	TD	A	B
ACX-40AF, AR-SA	1790	1950	500	970	820
ACX-50AF, AR-SA	1790	1950	500	970	820
ACX-60AF, AR-SA	1890	1950	500	1070	820
ACX-80AF, AR-SA	2100	2350	600	1230	870
ACX-100AF, AR-SA	2100	2350	650	1230	870
ACX-150AF, AR-SA	2300	2500	900	1300	1000
ACX-200AF, AR-SA	2500	2500	1050	1500	1000

形名	H ₁	H ₂	H ₃	H ₄
ACX-40AF, AR-SA	---	---	---	---
ACX-50AF, AR-SA	---	---	---	---
ACX-60AF, AR-SA	---	---	---	---
ACX-80AF, AR-SA	1700	650	770	1580
ACX-100AF, AR-SA	1700	650	770	1580
ACX-150AF, AR-SA	1800	700	830	1670
ACX-200AF, AR-SA	1800	700	830	1670

(3)ダンパ水平形

ACX-40~200DH-SA形

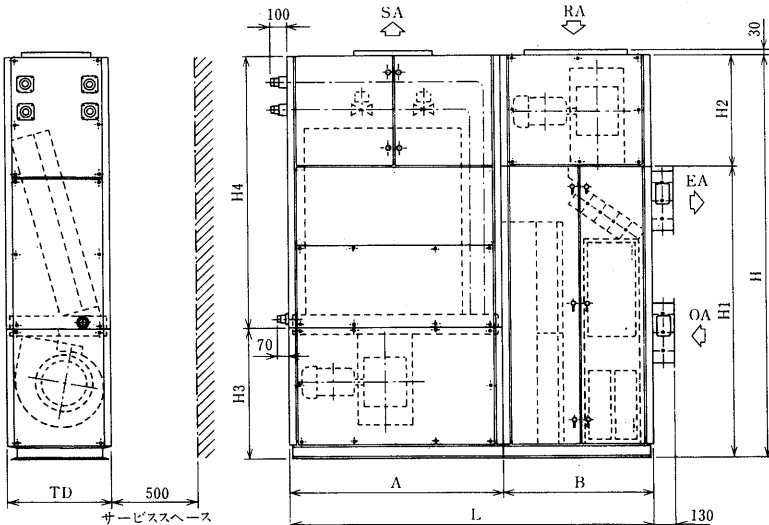

ACX-40, 50, 60DH
<2分割>

ACX-80, 100, 150, 200DH
<4分割>

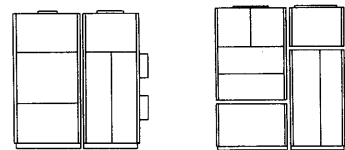

変化寸法表

形名	L	H	TD	A	B
ACX-40DH-SA	1790	1950	500	970	820
ACX-50DH-SA	1790	1950	500	970	820
ACX-60DH-SA	1890	1950	500	1070	820
ACX-80DH-SA	2100	2350	600	1230	870
ACX-100DH-SA	2100	2350	650	1230	870
ACX-150DH-SA	2300	2500	900	1300	1000
ACX-200DH-SA	2500	2500	1000	1500	1000

形名	H ₁	H ₂	H ₃	H ₄
ACX-40DH-SA	---	---	---	---
ACX-50DH-SA	---	---	---	---
ACX-60DH-SA	---	---	---	---
ACX-80DH-SA	1700	650	770	1580
ACX-100DH-SA	1700	650	770	1580
ACX-150DH-SA	1800	700	830	1670
ACX-200DH-SA	1800	700	830	1670

エアハンドリングユニット(コンパクト形)

(4)ダンパ垂直形
ACX-40~200DV-SA形

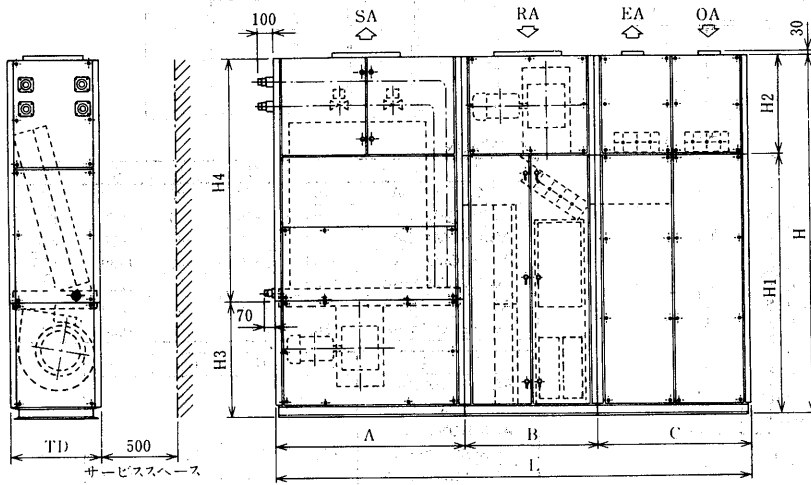

ACX-40, 50, 60DV
<3分割>

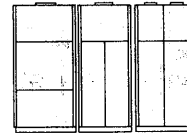

ACX-80, 100, 150, 200DV
<6分割>

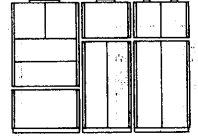

変化寸法表

形名	L	H	TD	A	B
ACX-40DV-SA	2690	1950	500	970	820
ACX-50DV-SA	2690	1950	500	970	820
ACX-60DV-SA	2790	1950	500	1070	820
ACX-80DV-SA	3100	2350	600	1230	870
ACX-100DV-SA	3100	2350	650	1230	870
ACX-150DV-SA	3400	2500	900	1300	1000
ACX-200DV-SA	3600	2500	1050	1500	1000

形名	C	H ₁	H ₂	H ₃	H ₄
ACX-40DV-SA	900	—	—	—	—
ACX-50DV-SA	900	—	—	—	—
ACX-60DV-SA	900	—	—	—	—
ACX-80DV-SA	1000	1700	650	770	1580
ACX-100DV-SA	1000	1700	650	770	1580
ACX-150DV-SA	1100	1800	700	830	1670
ACX-200DV-SA	1100	1800	700	830	1670

(5)ロスナイ内蔵形
ACX-40~200HE-SA形

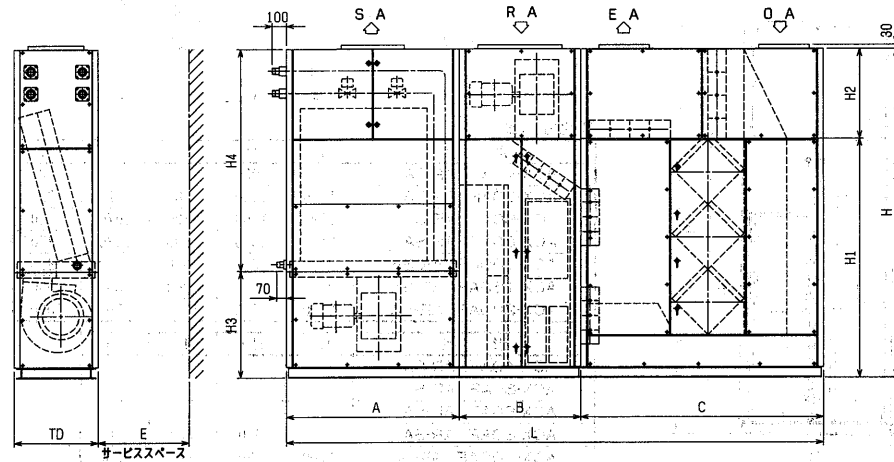

ACX-40, 50, 60HE
<3分割>

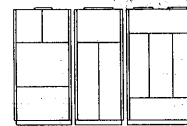

ACX-80, 100, 150, 200HE
<6分割>

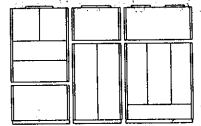

変化寸法表

形名	L	H	TD	A	B	C
ACX-40HE-SA	3150	1950	500	970	820	1360
ACX-50HE-SA	3150	1950	500	970	820	1360
ACX-60HE-SA	3250	1950	500	1070	820	1360
ACX-80HE-SA	3830	2350	600	1230	870	1730
ACX-100HE-SA	3880	2350	650	1230	870	1780
ACX-150HE-SA	4080	2500	900	1300	1000	1780
ACX-200HE-SA	4380	2500	1050	1500	1000	1880

形名	E	H ₁	H ₂	H ₃	H ₄
ACX-40HE-SA	500	—	—	—	—
ACX-50HE-SA	500	—	—	—	—
ACX-60HE-SA	500	—	—	—	—
ACX-80HE-SA	650	1700	650	770	1580
ACX-100HE-SA	650	1700	650	770	1580
ACX-150HE-SA	650	1800	700	830	1670
ACX-200HE-SA	650	1800	700	830	1670

7.3 汎用エアハンドリングユニット

目次

7.3.1 標準形	620	7.3.5 天吊り形	691
(1) 仕様	620	(1) 仕様	691
(2) 外形寸法図	622	(2) 外形寸法図	691
(a) ユニット外形寸法図	622	7.3.6 屋外形	692
(b) コイルケーシング寸法	631	(1) 仕様	692
(c) 付属機器寸法	632	(2) 外形寸法図	692
(3) 選定	633	7.3.7 電算機室用	693
(a) 選定手順	633	(1) 仕様	693
(b) 選定例	634	(2) 外形寸法図	693
(c) 外気と室内空気の混合による吸込空気の求め方	635	7.3.8 参考資料	694
(d) ユニット形番選定線図	637	(1) 材料仕様一覧表	694
(e) エアフィルタの選定	637	(2) コイルの標準仕様	694
(f) 選定線図	638	(3) 加湿器噴霧量	694
(g) 中高静圧用送風機〈オプション〉能力線図	680	(4) フィルタ仕様一覧表	695
7.3.2 建設省等諸官庁仕様	682	(5) 質量表	695
(1) 仕様	682	(6) 騒音データ〈AD-NAシリーズ〉	695
7.3.3 ロスナイ組込形	684	7.3.9 据付関係資料	696
(1) 仕様	684	(1) 分割	696
(2) 外形寸法図	685	(2) 搬入	696
(3) ロスナイ仕様および寸法	687	(3) 据付	696
(4) 汎用エアハン組合せロスナイ特性曲線	688	(4) ドレン配管	696
7.3.4 レターンファン組込形	690	(5) 冷温水配管	696
(1) 外形寸法図	690	(6) 送風機の吐出口および電動機位置	696

7.3.1 標準形

(1)仕様

項目		形番	縦形・横形エアハン						
			40	60	80	100	150	180	
ファン	ファン呼称		NF1912	NF1914	NF2216	NF2621	NF2621	NF2621	
	風量	m ³ /min	44	59	84	115	142	176	
	全静圧	mmAq	57	57	57	57	57	72	
	機外静圧	mmAq	27	27	27	27	27	42	
	電動機容量	kW	1.5	1.5	2.2	2.2	3.7	5.5	
コイル	冷房能力	kcal/h	12,000	16,000	25,000	34,500	44,500	57,000	
	暖房能力	kcal/h	24,000	32,000	46,500	63,500	79,500	99,500	
	冷<温>水量	ℓ/min	41<40>	54<53>	84<77>	115<106>	148<133>	189<166>	
	コイルサイズ	mm	457×600	609×600	609×850	837×850	837×1050	837×1300	
	正面面積	m ²	0.274	0.365	0.518	0.711	0.879	1.088	
	水頭損失	mAq	0.3<0.3>	0.3<0.3>	0.5<0.4>	0.5<0.4>	0.8<0.6>	1.2<1.0>	
フィルター	平形 サイズ ファイレドン PS/400	mm	2-400×600	2-400×600	500×600 600×600	500×400 600×400 500×500 600×500	2-400×400 2-400×500 500×500 500×400	3-500×400 3-500×500	
		有効面積	m ²	0.403	0.403	0.571	0.836	0.968	1.132
	傾斜形 サイズ ファイレドンPS/400	mm	4-400×500	4-400×500	2-500×500 2-600×500	3-500×500 3-600×500	6-400×500 3-500×500	9-500×500	
		有効面積	m ²	0.662	0.662	0.938	1.408	1.629	1.904
加湿器	水スプレ	噴霧量	kg/h	9.5	9.5	19.0	28.5	28.5	38.0
		水圧	kg/cm ²	2	2	2	2	2	2
	蒸気スプレ	噴霧量	kg/h	10	10	15	15	25	30
		蒸気圧	kg/cm ²	0.5	0.5	0.5	0.5	0.5	0.5
エリミネータ		ポリ塩化ビニリデン系繊維 t50							
内部断熱		グラスウール 2号40K t15 FLコート処理							
塗装色		パールグレー<マンセル2.5Y 6/1相当>外装板はメラミン焼付塗装							
搬入質量	kg		380	390	450	580	630	770	

項目		形番	縦形・横形エアハン						
			200	240	270	300	380	450	
ファン	ファン呼称		NF3125	NF3131	NF3131	NF3636	NF3636	NF3636	
	風量	m ³ /min	203	237	266	311	380	449	
	全静圧	mmAq	72	72	72	72	72	72	
	機外静圧	mmAq	42	42	42	42	42	42	
	電動機容量	kW	5.5	5.5	7.5	7.5	11	15	
コイル	冷房能力	kcal/h	67,000	79,500	89,500	104,500	130,000	156,000	
	暖房能力	kcal/h	115,500	136,000	153,000	178,000	219,000	260,000	
	冷<温>水量	ℓ/min	222<193>	264<227>	297<255>	347<298>	433<366>	518<434>	
	コイルサイズ	mm	837×1500	837×1750	913×1800	1065×1800	1065×2200	1065×2600	
	正面面積	m ²	1.256	1.465	1.643	1.917	2.343	2.769	
	水頭損失	mAq	1.7<1.4>	2.6<2.0>	2.8<2.1>	2.8<2.1>	4.7<3.4>	7.4<5.3>	
フィルター	平形 サイズ ファイレドン PS/400	mm	500×400 2-600×400 500×500 2-600×500	4-500×400 4-500×500	8-500×500	8-500×600	2-400×600 8-500×600	4-400×600 8-500×600	
		有効面積	m ²	1.296	1.509	1.693	2.060	2.463	2.867
	傾斜形 サイズ ファイレドンPS/400	mm	3-500×500 6-600×500	12-500×500	12-500×500	12-500×600	3-400×600 12-500×600	6-400×600 12-500×600	
		有効面積	m ²	2.181	2.539	2.539	3.091	3.696	4.301
加湿器	水スプレ	噴霧量	kg/h	47.5	47.5	57.0	66.5	85.5	104.5
		水圧	kg/cm ²	2	2	2	2	2	2
	蒸気スプレ	噴霧量	kg/h	45	55	60	70	85	100
		蒸気圧	kg/cm ²	0.5	0.5	0.5	0.5	0.5	0.5
エリミネータ		ポリ塩化ビニリデン系繊維 t50							
内部断熱		グラスウール 2号40K t15 FLコート処理							
塗装色		パールグレー<マンセル2.5Y 6/1相当>外装板はメラミン焼付塗装							
搬入質量	kg		840	920	1030	1210	1390	1520	

項目		形番	縦形・横形エアハン				横形エアハン		
			530	600	700	800	950	1100	
ファン	ファン呼称		NF3131×2	NF3636×2	NF3636×2	NF3636×2	NF3636×2	NF3636×2	
	風量	m ³ /min	523	599	699	799	930	1073	
	全静圧	mmAq	92	92	92	92	92	92	
	機外静圧	mmAq	62	62	62	62	62	62	
	電動機容量	kW	15	18.5	18.5	22	30	37	
コイル	冷房能力	kcal/h	182,000	208,000	243,000	278,000	325,000	375,000	
	暖房能力	kcal/h	304,000	348,000	406,000	464,000	541,000	624,000	
	冷<温>水量	ℓ/min	605<506>	694<580>	809<677>	925<774>	1082<902>	1249<1041>	
	コイルサイズ	mm	1218×2650	1370×2700	1598×2700	1826×2700	1979×2900	2283×2900	
	正面面積	m ²	3.228	3.699	4.315	4.930	5.739	6.621	
	水頭損失	mAq	7.8<5.5>	8.1<5.8>	8.1<5.8>	8.1<5.8>	9.9<7.0>	9.9<7.0>	
フィルター	平形 サイズ フィルドン PS/400	mm	2-400×400 4-400×500 8-500×500 4-500×400	3-400×500 15-500×500	3-400×600 15-500×600	4-400×500 20-500×500	12-500×500 12-500×600	12-500×400 6-500×500 12-500×600	
		有効面積	m ²	3.276	3.671	4.469	4.894	5.630	6.348
	傾斜形	サイズ フィルドンPS/400	mm	8-400×600 16-500×600	4-400×600 20-500×600	5-400×600 25-500×600	5-400×600 25-500×600	36-500×600	42-500×600
		有効面積	m ²	5.735	5.958	7.448	7.448	9.274	10.819
加湿器	水スプレ	噴霧量	kg/h	114.0	133.0	161.5	180.5	209.0	247.0
		水圧	kg/cm ²	2	2	2	2	2	2
	蒸気スプレ	噴霧量	kg/h	108	122	135	162	189	216
		蒸気圧	kg/cm ²	0.5	0.5	0.5	0.5	0.5	0.5
エリミネータ		ポリ塩化ビニリデン系繊維 t50							
内部断熱		グラスウール 2号40K t15 FLコート処理							
塗装色		パールグレー<マンセル2.5Y 6/1相当>外装板はメラミン焼付塗装							
搬入質量	kg	1650	1910	2070	2210	2660	3060		

項目		形番	横形エアハン			
			1200	1400	1500	
ファン	ファン呼称		NA70	NA70	NA70	
	風量	m ³ /min	1220	1368	1529	
	全静圧	mmAq	92	92	92	
	機外静圧	mmAq	62	62	62	
	電動機容量	kW	30	37	45	
コイル	冷房能力	kcal/h	406,000	460,000	518,000	
	暖房能力	kcal/h	698,000	786,000	880,000	
	冷<温>水量	ℓ/min	1350<1164>	1532<1311>	1726<1468>	
	コイルサイズ	mm	2283×3300	2283×3700	2359×4000	
	正面面積	m ²	7.534	8.447	9.436	
	水頭損失	mAq	1.8<1.4>	2.4<1.9>	3.0<2.3>	
フィルター	平形 サイズ フィルドン PS/400	mm	14-400×500 7-500×500 14-500×600	2-400×400 15-500×400 2-400×600 7-500×500 14-500×600	6-500×400 2-600×400 12-500×500 4-600×500 12-500×600 4-600×600	
		有効面積	m ²	7.405	8.233	9.311
	傾斜形	サイズ フィルドンPS/400	mm	49-500×600	7-400×600 49-500×600	48-500×500 16-600×500
		有効面積	m ²	12.622	14.033	14.279
加湿器	水スプレ	噴霧量	kg/h	275.5	304.0	361.0
		水圧	kg/cm ²	2	2	2
	蒸気スプレ	噴霧量	kg/h	243	270	297
		蒸気圧	kg/cm ²	0.5	0.5	0.5
エリミネータ		ポリ塩化ビニリデン系繊維 t50				
内部断熱		グラスウール 2号40K t15 FLコート処理				
塗装色		パールグレー<マンセル2.5Y 6/1相当>外装板はメラミン焼付塗装				
搬入質量	kg	4770	4960	5100		

- 注1. ユニット形番40~1100までがシロココファン1200~1500まではエアフォイルファンを使用しています。
 2. 標準風量は面速2.7m/sの時の値を示します。
 3. 冷房：空気入口温度27°C DB/19.5°C WB, 冷水入口温度7°C 出口12°C
 暖房：空気入口温度15°C DB, 温水入口温度60°C 出口50°C
 4. 冷温水コイル・ユニット形番40~1100まではシングルフロー6列、1200~1500まではダブルフロー6列
 5. 搬入質量は水スプレ加湿器、平形フィルタ付の横形ユニットの場合を示します。

(2)外形寸法図

(a)ユニット外形寸法図

(1)横形

AD-40NA-SH形

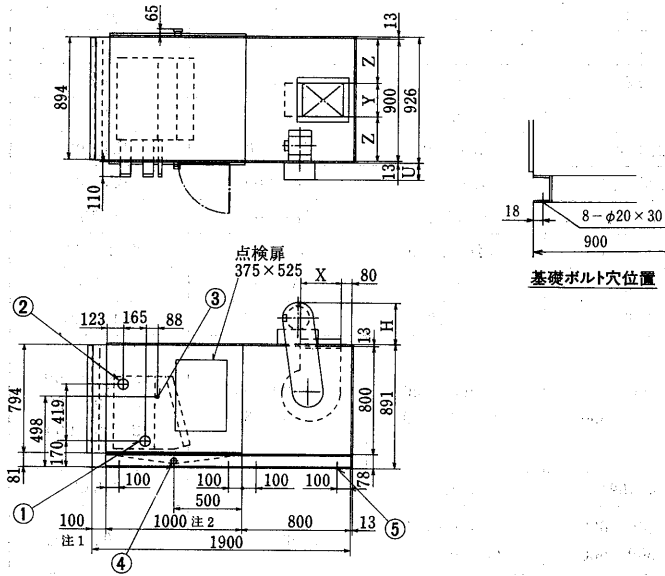

- 注1. 傾斜形フィルタ寸法：600
- 2. 本図は4, 6, 8列を示します。10列の場合はコイルセクションの寸法が変わります。
- 3. X, Yは相フランジの内側寸法を示します。
- 4. 相フランジL40×3t, φ4.7リベット穴付

●送風機吐出口位置寸法

送風機	X	Y	Z
NF1908	302	184	358
NF1912	302	244	328
電動機<kW>	0.75	1.5	2.2
H	370	380	410
U		135	

- 冷水<温水>入口 40A.....①
- 冷水<温水>出口 40A.....②
- 加湿器<水スプレ> 20A.....③
- ドレン抜 32A.....④
- 基礎ボルト穴<長穴> φ20×30.....⑤

AD-60NA-SH形

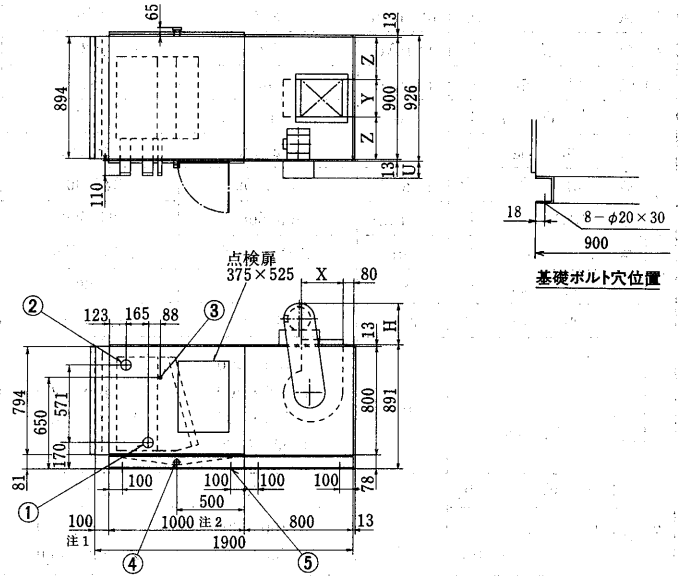

- 注1. 傾斜形フィルタ寸法：600
- 2. 本図は4, 6, 8列を示します。10列の場合はコイルセクションの寸法が変わります。
- 3. X, Yは相フランジの内側寸法を示します。
- 4. 相フランジL40×3t, φ4.7リベット穴付

●送風機吐出口位置寸法

送風機	X	Y	Z	
NF1910	302	244	343	
NF1914	302	274	343	
電動機<kW>	0.75	1.5	2.2	3.7
H	370	380	410	450
U		135		170

- 冷水<温水>入口 50A.....①
- 冷水<温水>出口 50A.....②
- 加湿器<水スプレ> 20A.....③
- ドレン抜 32A.....④
- 基礎ボルト穴<長穴> φ20×30.....⑤

AD-80NA-SH形

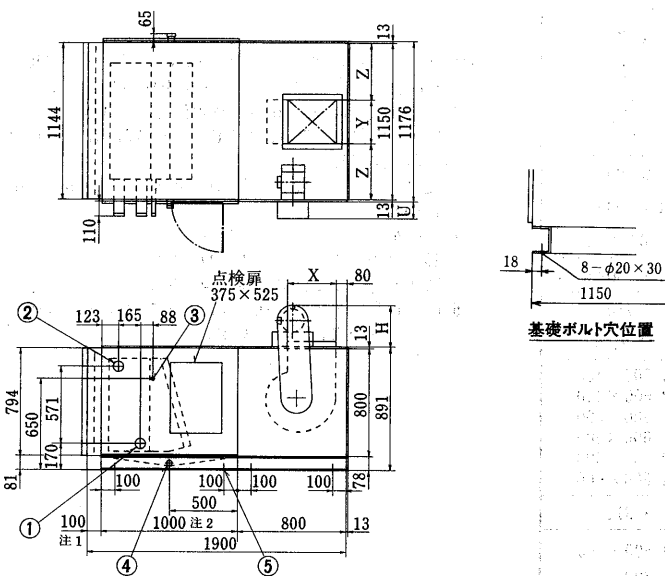

- 注1. 傾斜形フィルタ寸法：600
- 2. 本図は4, 6, 8列を示します。10列の場合はコイルセクションの寸法が変わります。
- 3. X, Yは相フランジの内側寸法を示します。
- 4. 相フランジL40×3t, φ4.7リベット穴付

●送風機吐出口位置寸法

送風機	X	Y	Z	
NF2216	356	322	414	
電動機<kW>	0.75	1.5	2.2	3.7
H	370	380	410	450
U		135		170

- 冷水<温水>入口 50A.....①
- 冷水<温水>出口 50A.....②
- 加湿器<水スプレ> 20A.....③
- ドレン抜 32A.....④
- 基礎ボルト穴<長穴> φ20×30.....⑤

AD-100NA-SH形

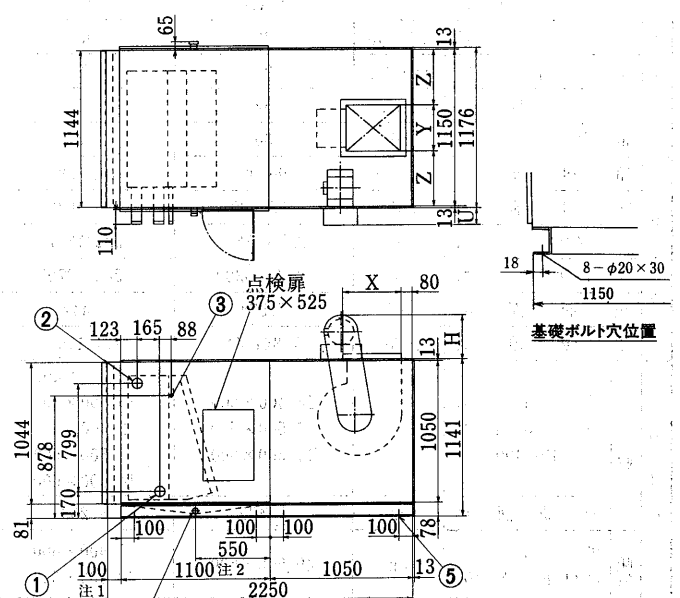

- 注1. 傾斜形フィルタ寸法：600
- 2. 本図は4, 6, 8列を示します。10列の場合はコイルセクションの寸法が変わります。
- 3. X, Yは相フランジの内側寸法を示します。
- 4. 相フランジL40×3t, φ4.7リベット穴付

●送風機吐出口位置寸法

送風機	X	Y	Z	
NF2616	432	400	375	
NF2621	432	480	335	
電動機<kW>	1.5	2.2	3.7	5.5
H	380	410	450	500
U		135		170

- 冷水<温水>入口 50A.....①
- 冷水<温水>出口 50A.....②
- 加湿器<水スプレ> 20A.....③
- ドレン抜 32A.....④
- 基礎ボルト穴<長穴> φ20×30.....⑤

AD-150NA-SH形

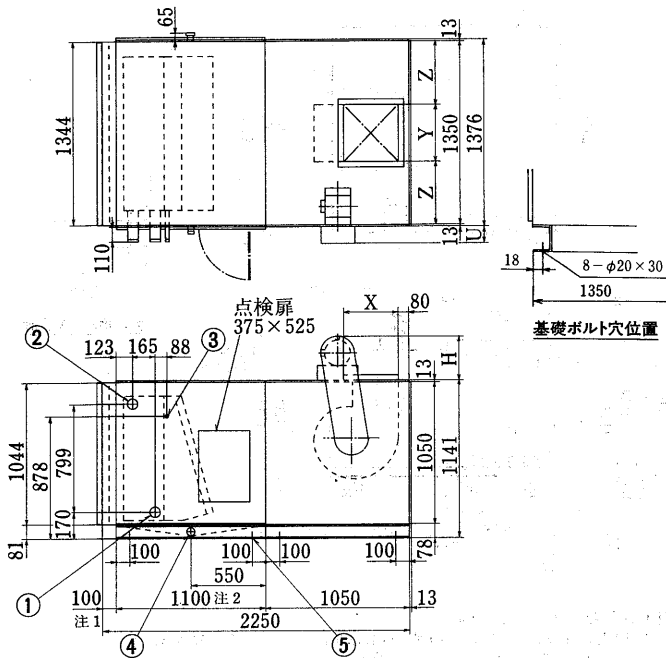

- 注1. 傾斜形フィルタ寸法：600
 2. 本図は4, 6, 8列を示します。10列の場合はコイルセクションの寸法が変わります。
 3. X, Yは相フランジの内側寸法を示します。
 4. 相フランジL40×3t, φ4.7リベット穴付

●送風機吐出口位置寸法

送風機	X	Y	Z
NF2616	432	400	475
NF2621	432	480	435

電動機<kW>	1.5	2.2	3.7	5.5	7.5
H	380	410	450	500	500
U	135	170			

- 冷水<温水>入口 65A……………①
 冷水<温水>出口 65A……………②
 加湿器<水スプレ> 20A……………③
 ドレン抜 32A……………④
 基礎ボルト穴<長穴> φ20×30 ……⑤

AD-180NA-SH形

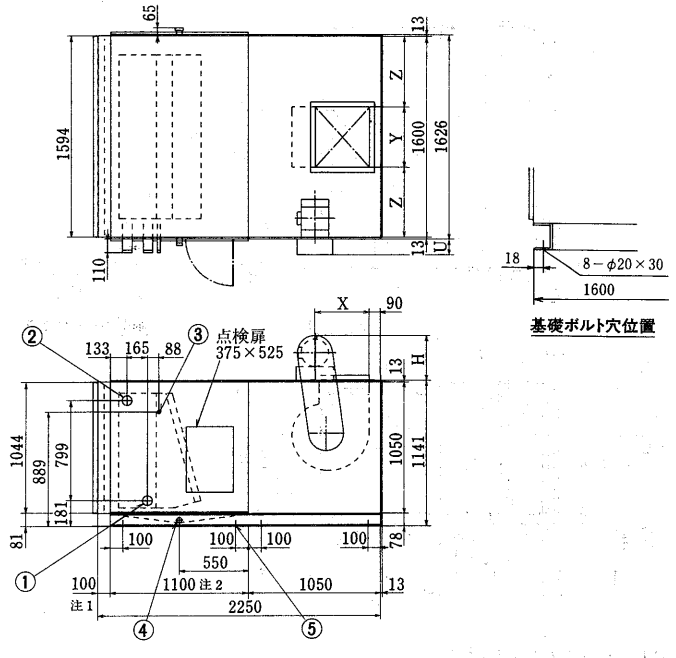

- 注1. 傾斜形フィルタ寸法：600
 2. 本図は4, 6, 8列を示します。10列の場合はコイルセクションの寸法が変わります。
 3. X, Yは相フランジの内側寸法を示します。
 4. 相フランジL40×3t, φ4.7リベット穴付

●送風機吐出口位置寸法

送風機	X	Y	Z
NF2621	432	480	560

電動機<kW>	2.2	3.7	5.5	7.5
H	410	450	500	500
U	135	170		

- 冷水<温水>入口 65A……………①
 冷水<温水>出口 65A……………②
 加湿器<水スプレ> 20A……………③
 ドレン抜 32A……………④
 基礎ボルト穴<長穴> φ20×30 ……⑤

AD-200NA-SH形

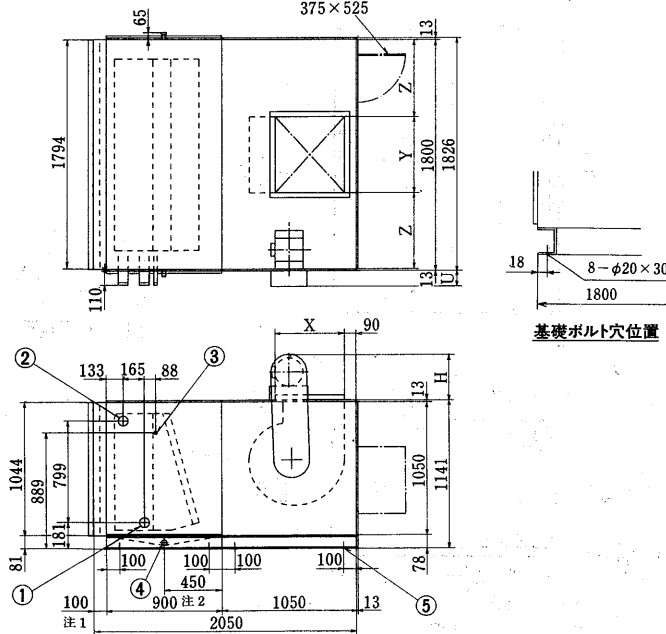

- 注1. 傾斜形フィルタ寸法：600
 2. 本図は4, 6, 8列を示します。10列の場合はコイルセクションの寸法が変わります。
 3. X, Yは相フランジの内側寸法を示します。
 4. 相フランジL40×3t, φ4.7リベット穴付

●送風機吐出口位置寸法

送風機	X	Y	Z
NF2621	432	480	660
NF3125	512	536	632

電動機<kW>	2.2	3.7	5.5	7.5	11
H	410	450	500	500	550
U	135	170			190

- 冷水<温水>入口 65A……………①
 冷水<温水>出口 65A……………②
 加湿器<水スプレ> 20A……………③
 ドレン抜 32A……………④
 基礎ボルト穴<長穴> φ20×30 ……⑤

AD-240NA-SH形

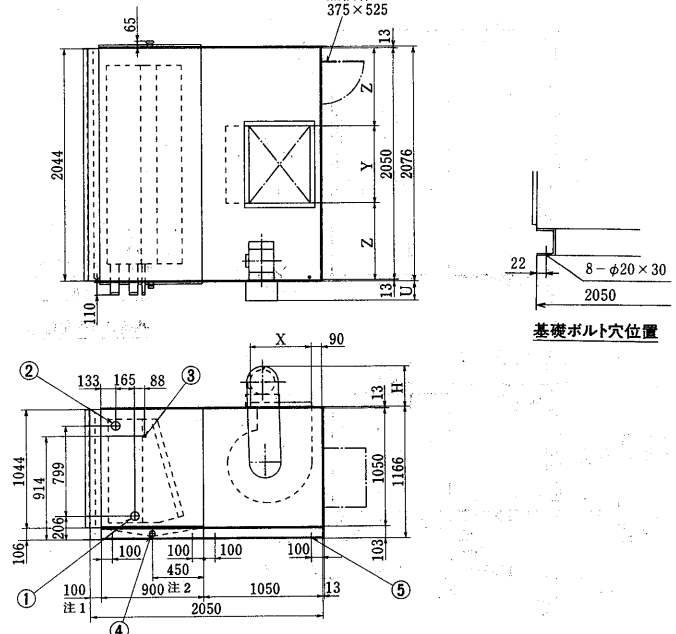

- 注1. 傾斜形フィルタ寸法：600
 2. 本図は4, 6, 8列を示します。10列の場合はコイルセクションの寸法が変わります。
 3. X, Yは相フランジの内側寸法を示します。
 4. 相フランジL40×3t, φ4.7リベット穴付

●送風機吐出口位置寸法

送風機	X	Y	Z
NF3125	512	536	757
NF3131	512	622	714

電動機<kW>	2.2	3.7	5.5	7.5	11
H	410	450	500	500	550
U	135	170			190

- 冷水<温水>入口 65A……………①
 冷水<温水>出口 65A……………②
 加湿器<水スプレ> 20A……………③
 ドレン抜 40A……………④
 基礎ボルト穴<長穴> φ20×30 ……⑤

汎用エアハンドリングユニット(標準形)

AD-270NA-SH形

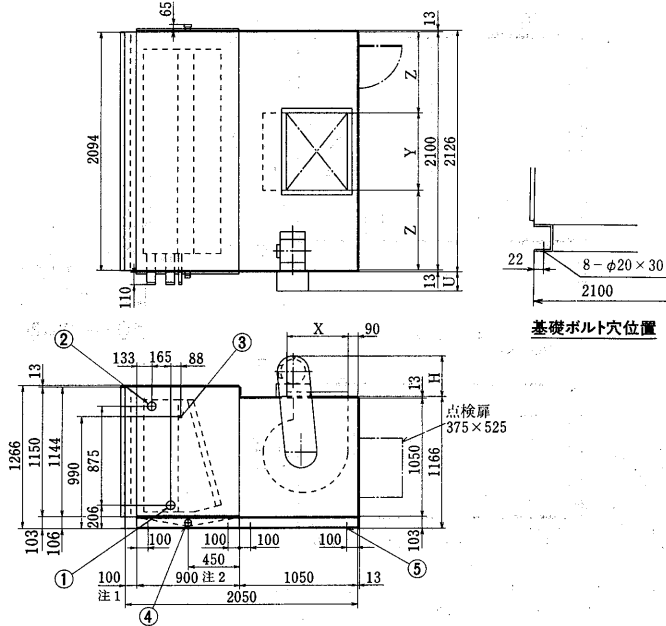

- 注1. 傾斜形フィルタ寸法: 600
 2. 本図は4, 6, 8列を示します。10列の場合はコイルセクションの寸法が変わります。
 3. X, Yは相フランジの内側寸法を示します。
 4. 相フランジL40×3t, φ4.7リベット穴付

●送風機吐出口位置寸法			
送風機	X	Y	Z
NF3125	512	536	782
NF3131	512	622	739

●電動機(kW)					
	3.7	5.5	7.5	11	15
H	450	500	550	550	550
U		170		190	

- 冷水(温水)入口 65A……………①
 冷水(温水)出口 65A……………②
 加湿器(水スプレ) 20A……………③
 ドレン抜 40A……………④
 基礎ボルト穴(長穴) φ20×30……………⑤

AD-300NA-SH形

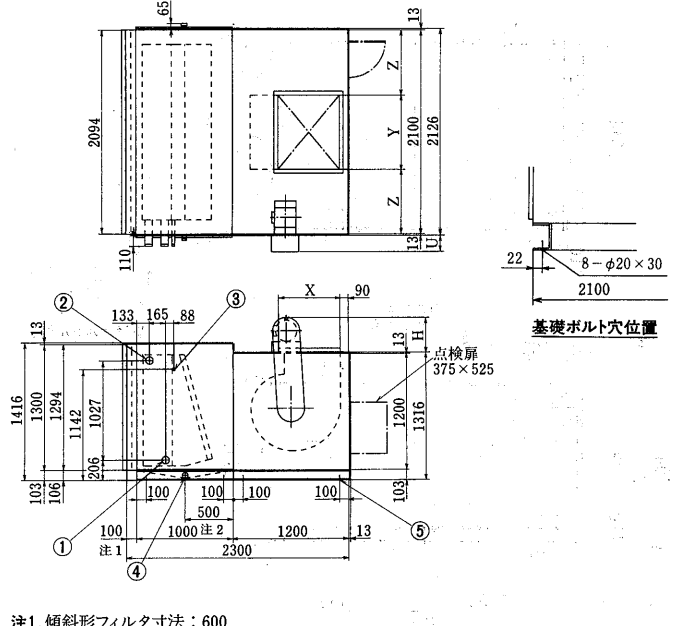

- 注1. 傾斜形フィルタ寸法: 600
 2. 本図は4, 6, 8列を示します。10列の場合はコイルセクションの寸法が変わります。
 3. X, Yは相フランジの内側寸法を示します。
 4. 相フランジL40×3t, φ4.7リベット穴付

●送風機吐出口位置寸法			
送風機	X	Y	Z
NF3125	512	536	782
NF3636	506	752	674

●電動機(kW)					
	3.7	5.5	7.5	11	15
H	450	500	500	550	550
U		170		190	

- 冷水(温水)入口 65A……………①
 冷水(温水)出口 65A……………②
 加湿器(水スプレ) 20A……………③
 ドレン抜 40A……………④
 基礎ボルト穴(長穴) φ20×30……………⑤

AD-380NA-SH形

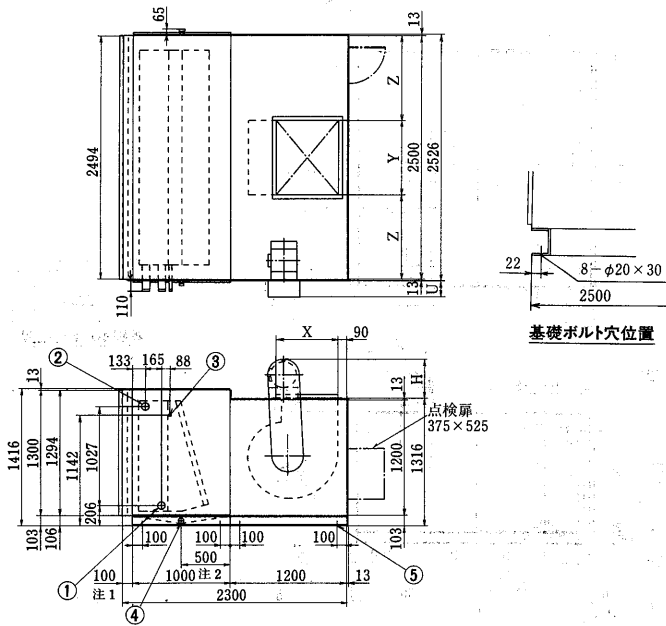

- 注1. 傾斜形フィルタ寸法: 600
 2. 本図は4, 6, 8列を示します。10列の場合はコイルセクションの寸法が変わります。
 3. X, Yは相フランジの内側寸法を示します。
 4. 相フランジL40×3t, φ4.7リベット穴付

●送風機吐出口位置寸法			
送風機	X	Y	Z
NF3125	512	536	982
NF3636	596	752	874

●電動機(kW)						
	3.7	5.5	7.5	11	15	18.5
H	450	500	500	550	550	600
U		170		190		205

- 冷水(温水)入口 65A……………①
 冷水(温水)出口 65A……………②
 加湿器(水スプレ) 20A……………③
 ドレン抜 40A……………④
 基礎ボルト穴(長穴) φ20×30……………⑤

AD-450NA-SH形

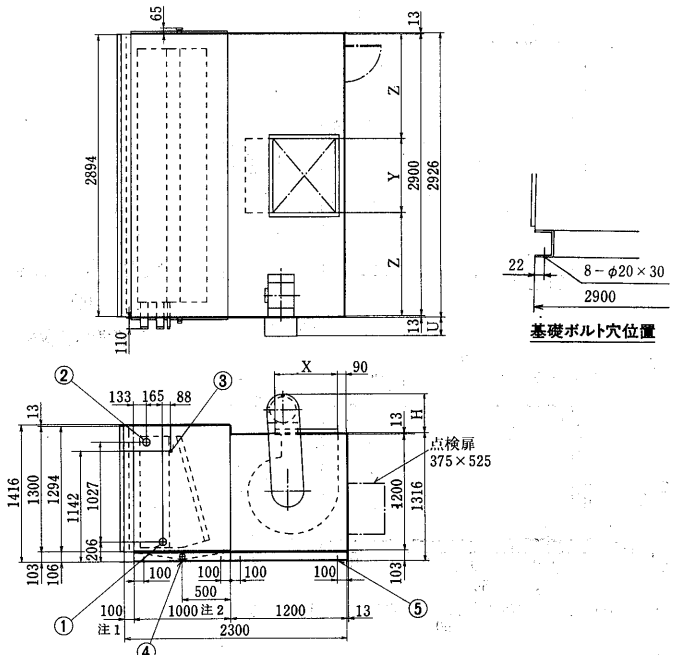

- 注1. 傾斜形フィルタ寸法: 600
 2. 本図は4, 6, 8列を示します。10列の場合はコイルセクションの寸法が変わります。
 3. X, Yは相フランジの内側寸法を示します。
 4. 相フランジL40×3t, φ4.7リベット穴付

●送風機吐出口位置寸法			
送風機	X	Y	Z
NF3636	596	752	1074

●電動機(kW)							
	3.7	5.5	7.5	11	15	18.5	22
H	450	500	500	550	550	600	610
U		170		190		205	

- 冷水(温水)入口 65A……………①
 冷水(温水)出口 65A……………②
 加湿器(水スプレ) 20A……………③
 ドレン抜 40A……………④
 基礎ボルト穴(長穴) φ20×30……………⑤

AD-530NA-SH形

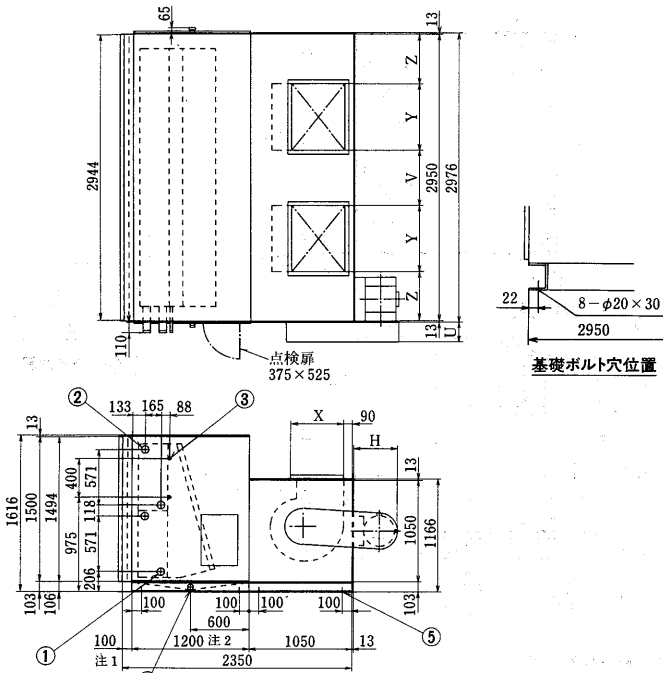

- 注1. 傾斜形フィルタ寸法：600
 2. 本図は4, 6, 8列を示します。10列の場合はコイルセクションの寸法が変わります。
 3. X, Yは相フランジの内側寸法を示します。
 4. 相フランジL40×3t, φ4.7リベット穴付

●送風機吐出口位置寸法

送風機	X	Y	Z	V
NF3125X2	512	536	507	864
NF3131X2	512	622	464	778

電動機<kW>	7.5	11	15	18.5	22	30
H	500	550	550	600	610	610
U	170	190		205	235	

- 冷水<温水>入口 65A①
 冷水<温水>出口 65A②
 加湿器<水スプレ> 20A③
 ドレン抜 40A④
 基礎ボルト穴<長穴> φ20×30⑤

AD-600NA-SH形

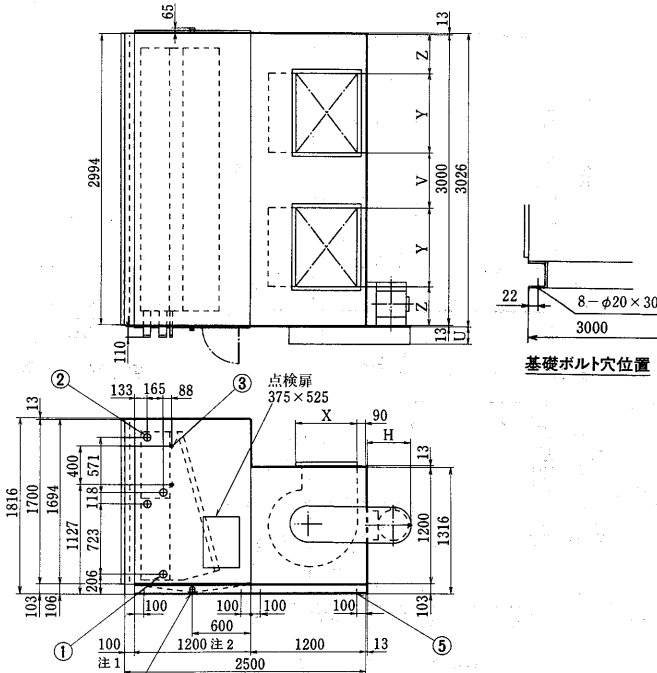

- 注1. 傾斜形フィルタ寸法：600
 2. 本図は4, 6, 8列を示します。10列の場合はコイルセクションの寸法が変わります。
 3. X, Yは相フランジの内側寸法を示します。
 4. 相フランジL40×3t, φ4.7リベット穴付

●送風機吐出口位置寸法

送風機	X	Y	Z	V
NF3125X2	512	536	532	864
NF3636X2	596	752	424	648

電動機<kW>	7.5	11	15	18.5	22	30
H	500	550	550	600	610	610
U	170	190		205	235	

- 冷水<温水>入口 65A①
 冷水<温水>出口 65A②
 加湿器<水スプレ> 20A③
 ドレン抜 40A④
 基礎ボルト穴<長穴> φ20×30⑤

AD-700NA-SH形

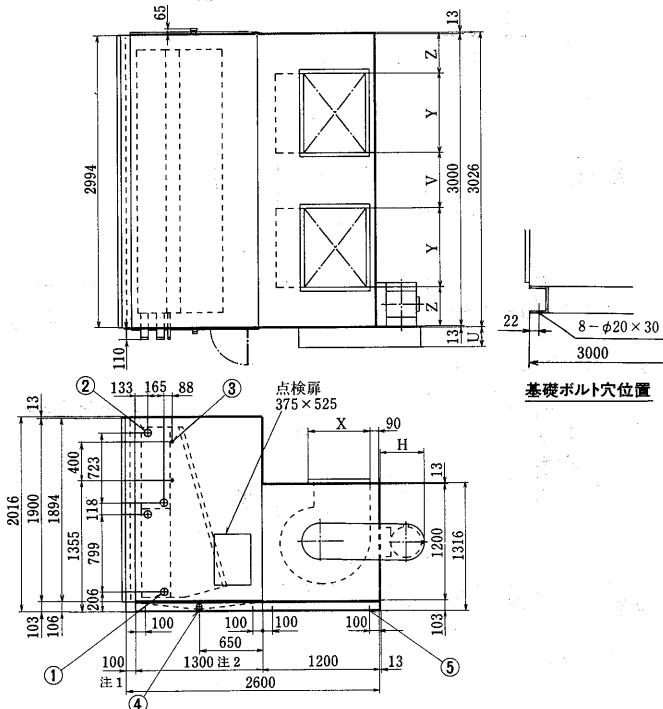

- 注1. 傾斜形フィルタ寸法：600
 2. 本図は4, 6, 8列を示します。10列の場合はコイルセクションの寸法が変わります。
 3. X, Yは相フランジの内側寸法を示します。
 4. 37kWモータは別置<架台上>となります。
 5. 相フランジL40×3t, φ4.7リベット穴付

●送風機吐出口位置寸法

送風機	X	Y	Z	V
NF3125X2	512	536	532	864
NF3636X2	596	752	424	648

電動機<kW>	7.5	11	15	18.5	22	30	37
H	500	550	550	600	610	610	650
U	170	190		205	235	255	

- 冷水<温水>入口 65A①
 冷水<温水>出口 65A②
 加湿器<水スプレ> 20A③
 ドレン抜 40A④
 基礎ボルト穴<長穴> φ20×30⑤

AD-800NA-SH形

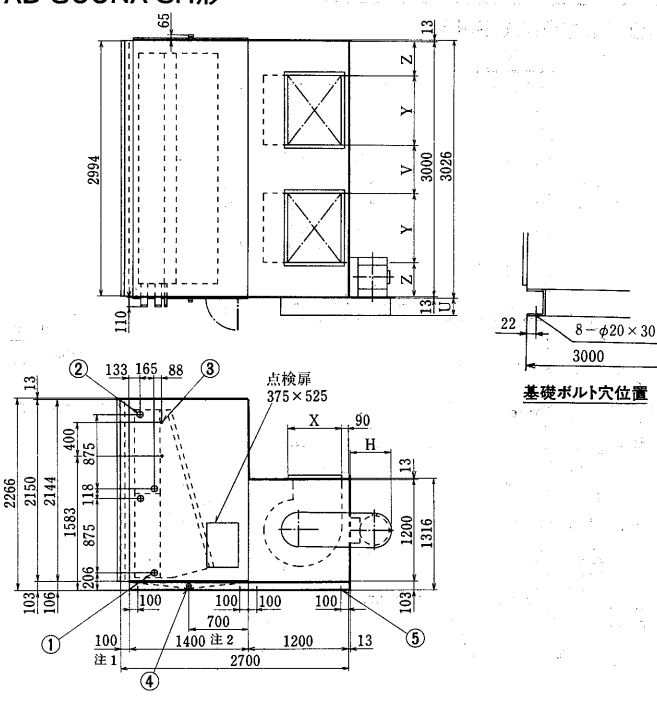

- 注1. 傾斜形フィルタ寸法：600
 2. 本図は4, 6, 8列を示します。10列の場合はコイルセクションの寸法が変わります。
 3. X, Yは相フランジの内側寸法を示します。
 4. 37kW, 45kWモータは別置<架台上>となります。
 5. 相フランジL40×3t, φ4.7リベット穴付

●送風機吐出口位置寸法

送風機	X	Y	Z	V
NF3636X2	596	752	424	648

電動機<kW>	11	15	18.5	22	30	37	45
H	550	550	600	610	610	650	650
U	190		205	235	255		

- 冷水<温水>入口 65A①
 冷水<温水>出口 65A②
 加湿器<水スプレ> 20A③
 ドレン抜 40A④
 基礎ボルト穴<長穴> φ20×30⑤

汎用エアハンドリングユニット標準形

AD-950NA-SH形

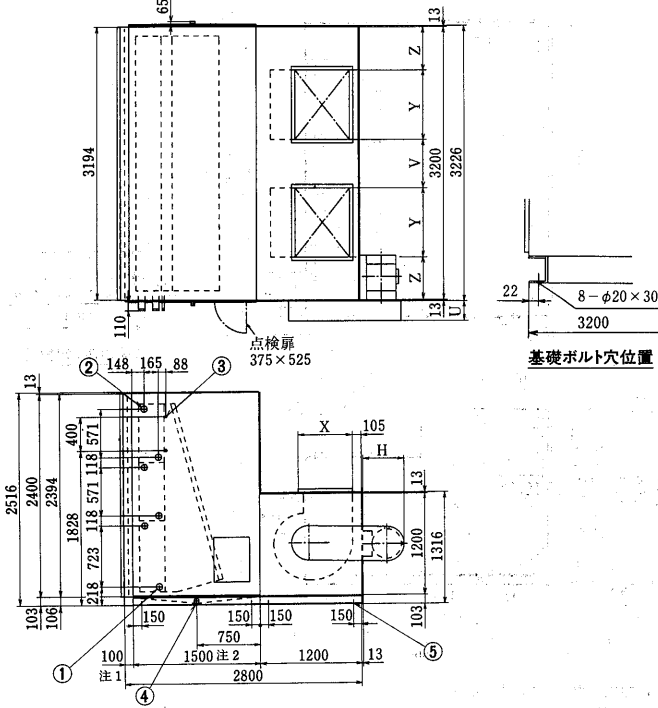

- 注1. 傾斜形フィルタ寸法：600
- 2. 本図は4, 6, 8列を示します。10列の場合はコイルセクションの寸法が変わります。
- 3. X, Yは相フランジの内側寸法を示します。
- 4. 37kW, 45kW, 55kWモータは別置<架台上>となります。
- 5. 相フランジL40×3t, φ4.7リベット穴付

●送風機吐出口位置寸法

送風機	X	Y	Z	V		
NF3636X2	596	752	474	748		
電動機<kW>	18.5	22	30	37	45	55
H	600	610	610	650	650	690
U	205	235	255			

- 冷水<温水>入口 65A……………①
- 冷水<温水>出口 65A……………②
- 加湿器<水スプレ> 20A……………③
- ドレン抜 40A……………④
- 基礎ボルト穴<長穴> φ20×30 ……⑤

AD-1100NA-SH形

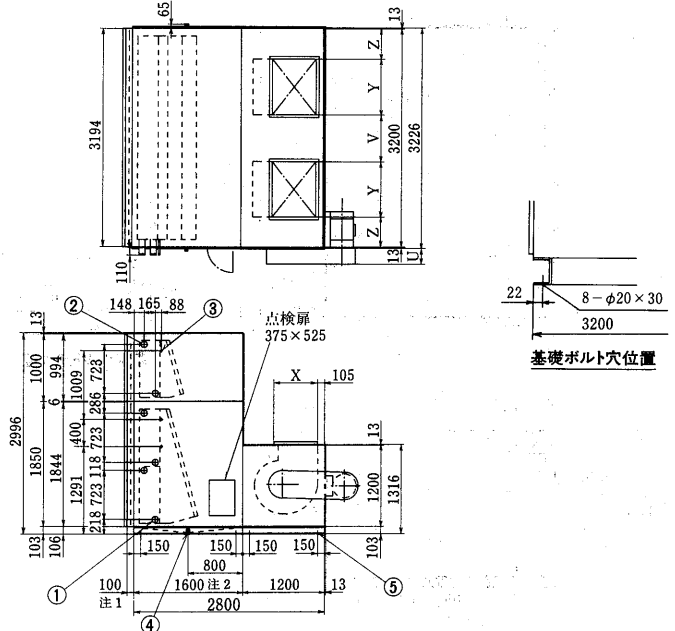

- 注1. 傾斜形フィルタ寸法：600
- 2. 本図は4, 6, 8列を示します。10列の場合はコイルセクションの寸法が変わります。
- 3. X, Yは相フランジの内側寸法を示します。
- 4. 37kW, 45kW, 55kWモータは別置<架台上>となります。
- 5. 相フランジL40×3t, φ4.7リベット穴付

●送風機吐出口位置寸法

送風機	X	Y	Z	V		
NF3636X2	596	752	474	748		
電動機<kW>	18.5	22	30	37	45	55
H	600	610	610	650	650	690
U	205	235	255			

- 冷水<温水>入口 65A……………①
- 冷水<温水>出口 65A……………②
- 加湿器<水スプレ> 20A……………③
- ドレン抜 40A……………④
- 基礎ボルト穴<長穴> φ20×30 ……⑤

AD-1200NA-SH形

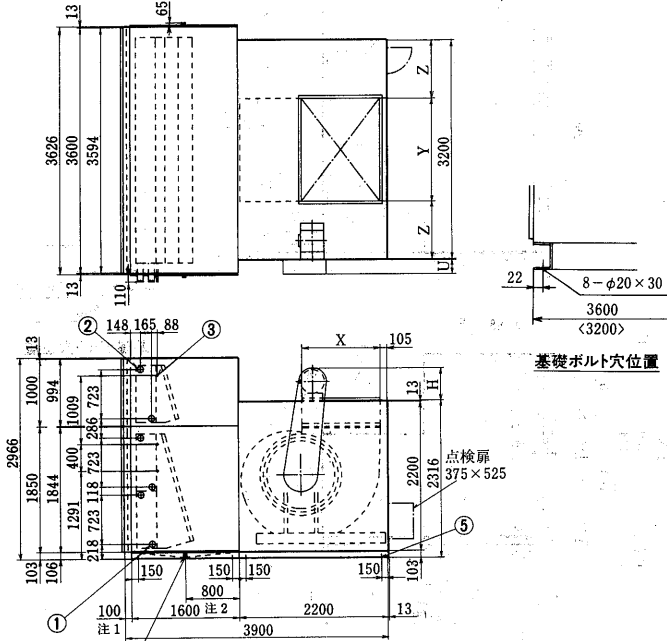

- 注1. 傾斜形フィルタ寸法：600
- 2. 本図は4, 6, 8列を示します。10列の場合はコイルセクションの寸法が変わります。
- 3. X, Yは相フランジの内側寸法を示します。
- 4. 37kW, 45kW, 55kWモータは別置<架台上>となります。
- 5. 相フランジL40×3t, φ4.7リベット穴付

●送風機吐出口位置寸法

送風機	X	Y	Z			
NA70	1156	1506	847			
電動機<kW>	18.5	22	30	37	45	55
H	600	610	610	650	650	690
U	205	235	255			

- 冷水<温水>入口 80A……………①
- 冷水<温水>出口 80A……………②
- 加湿器<水スプレ> 20A……………③
- ドレン抜 40A……………④
- 基礎ボルト穴<長穴> φ20×30 ……⑤

AD-1400NA-SH形

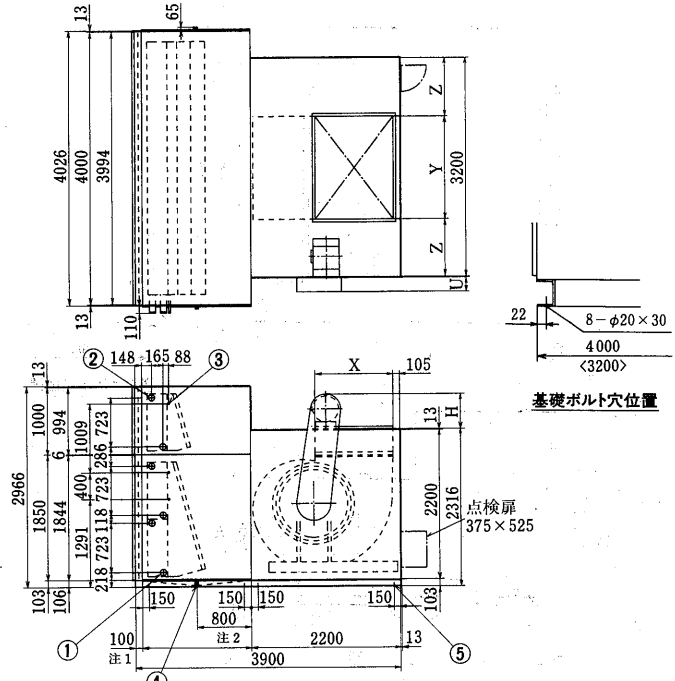

- 注1. 傾斜形フィルタ寸法：600
- 2. 本図は4, 6, 8列を示します。10列の場合はコイルセクションの寸法が変わります。
- 3. X, Yは相フランジの内側寸法を示します。
- 4. 37kW, 45kW, 55kWモータは別置<架台上>となります。
- 5. 相フランジL40×3t, φ4.7リベット穴付

●送風機吐出口位置寸法

送風機	X	Y	Z			
NA70	1156	1506	847			
電動機<kW>	18.5	22	30	37	45	55
H	600	610	610	650	650	690
U	205	235	255			

- 冷水<温水>入口 80A……………①
- 冷水<温水>出口 80A……………②
- 加湿器<水スプレ> 20A……………③
- ドレン抜 40A……………④
- 基礎ボルト穴<長穴> φ20×30 ……⑤

AD-1500NA-SH形

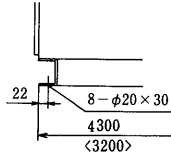
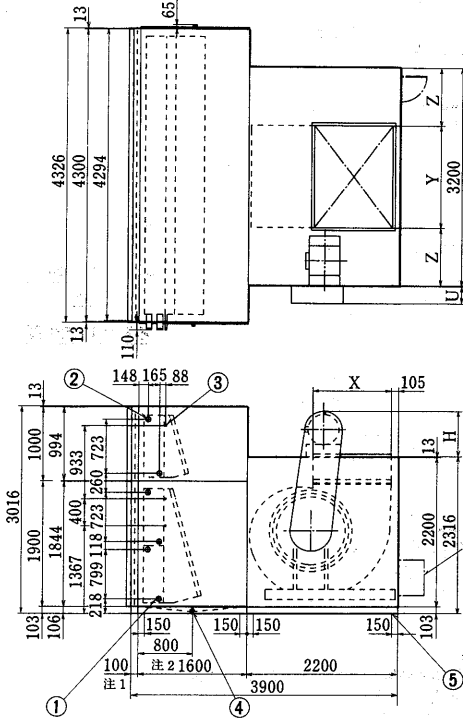

基礎ボルト穴位置

- 注1. 傾斜形フィルタ寸法：600
- 2. 本図は4, 6, 8列を示します。10列の場合はコイルセクションの寸法が変わります。
- 3. X, Yは相フランジの内側寸法を示します。
- 4. 37kW, 45kW, 55kW, 75kWモータは別置<架台上>となります。
- 5. 相フランジL40×3t, φ4.7リベット穴付

●送風機吐出口位置寸法

送風機	X	Y	Z
NA70	1156	1506	847

電動機<kW>	18.5	22	30	37	45	55	75
H	600	610	610	650	650	690	720
U	205	235	255				

- 冷水<温水>入口 80A.....①
- 冷水<温水>出口 80A.....②
- 加湿器<水スプレ> 20A.....③
- ドレン抜 40A.....④
- 基礎ボルト穴<長穴> φ20×30.....⑤

(口縦形) AD-40NA-SV形

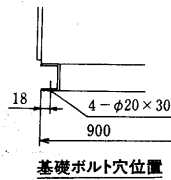
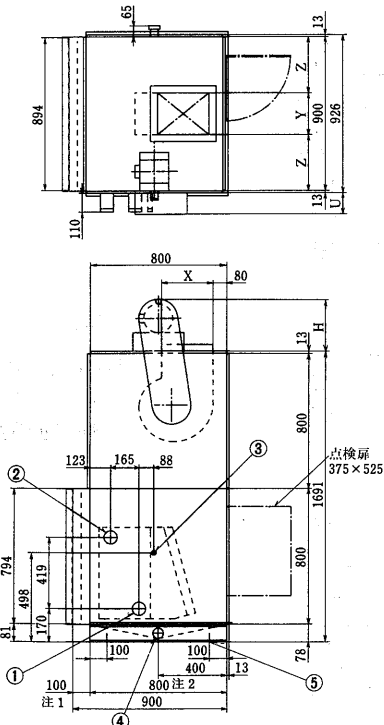

基礎ボルト穴位置

- 注1. 傾斜形フィルタ寸法：600
- 2. 本図は4, 6, 8列を示します。10列の場合はコイルセクションの寸法が変わります。
- 3. X, Yは相フランジの内側寸法を示します。
- 4. 相フランジL40×3t, φ4.7リベット穴付

●送風機吐出口位置寸法

送風機	X	Y	Z
NF1908	302	184	358
NF1912	302	244	328

電動機<kW>	0.75	1.5	2.2
H	370	380	440
U		135	

- 冷水<温水>入口 40A.....①
- 冷水<温水>出口 40A.....②
- 加湿器<水スプレ> 20A.....③
- ドレン抜 32A.....④
- 基礎ボルト穴<長穴> φ20×30.....⑤

AD-60NA-SV形

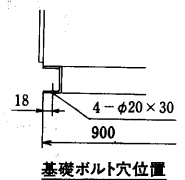
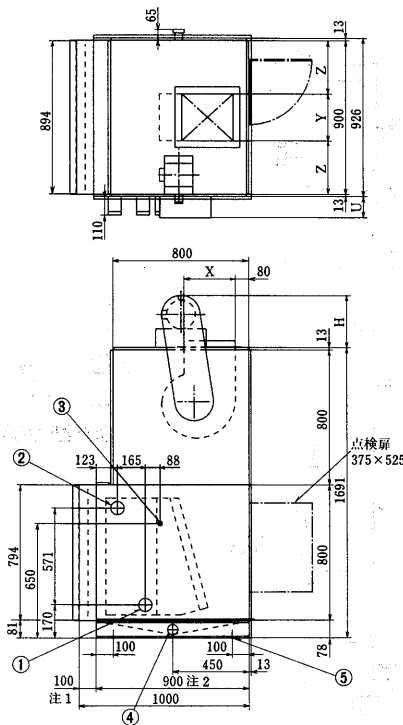

基礎ボルト穴位置

- 注1. 傾斜形フィルタ寸法：600
- 2. 本図は4, 6, 8列を示します。10列の場合はコイルセクションの寸法が変わります。
- 3. X, Yは相フランジの内側寸法を示します。
- 4. 相フランジL40×3t, φ4.7リベット穴付

●送風機吐出口位置寸法

送風機	X	Y	Z
NF1910	302	214	343
NF1914	302	274	313

電動機<kW>	0.75	1.5	2.2
H	370	380	440
U		135	

- 冷水<温水>入口 50A.....①
- 冷水<温水>出口 50A.....②
- 加湿器<水スプレ> 20A.....③
- ドレン抜 32A.....④
- 基礎ボルト穴<長穴> φ20×30.....⑤

汎用エアハンドリングユニット標準形

AD-80NA-SV形

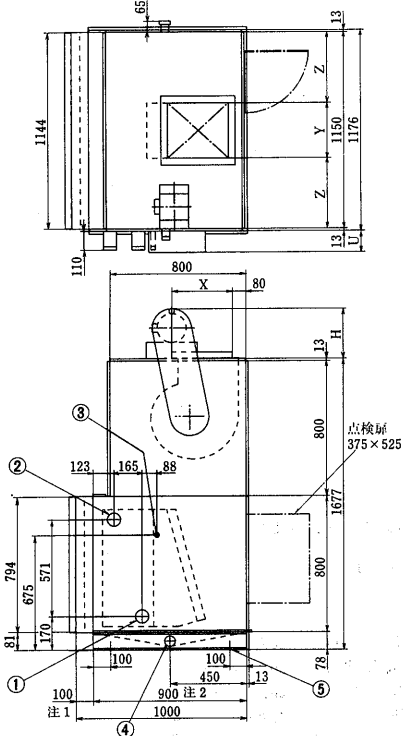

- 注1. 傾斜形フィルタ寸法：600
 2. 本図は4, 6, 8列を示します。10列の場合はコイルセクションの寸法が変わります。
 3. X, Yは相フランジの内側寸法を示します。
 4. 相フランジL40×3t, φ4.7リベット穴付

●送風機吐出口位置寸法

送風機	X	Y	Z
NF2216	356	322	414

電動機<kW>	0.75	1.5	2.2	3.7
H	370	380	410	450
U	135	135	170	170

- 冷水<温水>入口 50A.....①
 冷水<温水>出口 50A.....②
 加湿器<水スプレ> 20A.....③
 ドレン抜 32A.....④
 基礎ボルト穴<長穴> φ20×30.....⑤

AD-100NA-SV形

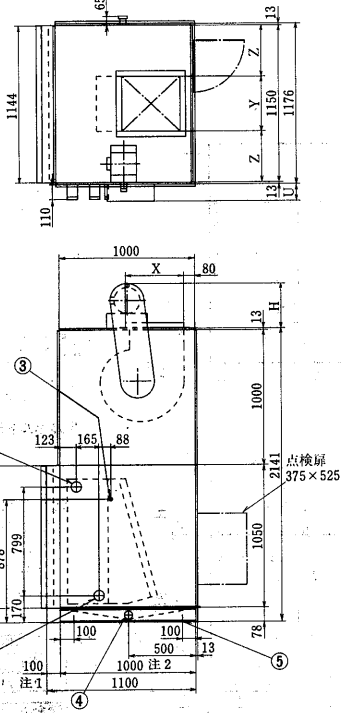

- 注1. 傾斜形フィルタ寸法：600
 2. 本図は4, 6, 8列を示します。10列の場合はコイルセクションの寸法が変わります。
 3. X, Yは相フランジの内側寸法を示します。
 4. 相フランジL40×3t, φ4.7リベット穴付

●送風機吐出口位置寸法

送風機	X	Y	Z
NF2616	432	400	375
NF2621	432	480	335

電動機<kW>	0.75	1.5	2.2	3.7	5.5
H	370	380	410	450	500
U	135	135	170	170	170

- 冷水<温水>入口 50A.....①
 冷水<温水>出口 50A.....②
 加湿器<水スプレ> 20A.....③
 ドレン抜 32A.....④
 基礎ボルト穴<長穴> φ20×30.....⑤

AD-150NA-SV形

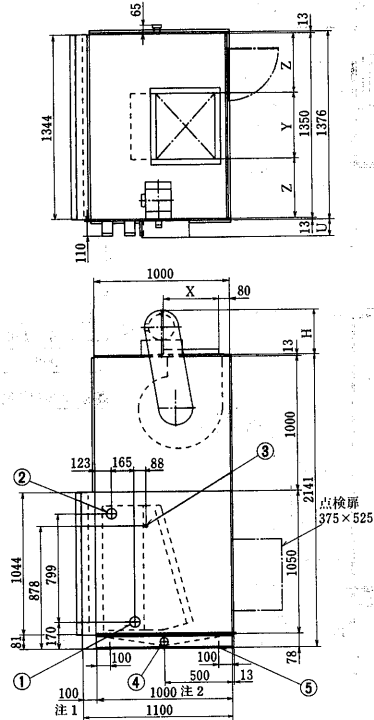

- 注1. 傾斜形フィルタ寸法：600
 2. 本図は4, 6, 8列を示します。10列の場合はコイルセクションの寸法が変わります。
 3. X, Yは相フランジの内側寸法を示します。
 4. 相フランジL40×3t, φ4.7リベット穴付

●送風機吐出口位置寸法

送風機	X	Y	Z
NF2216	432	400	475
NF2621	432	480	435

電動機<kW>	1.5	2.2	3.7	5.5
H	380	410	450	500
U	135	135	170	170

- 冷水<温水>入口 65A.....①
 冷水<温水>出口 65A.....②
 加湿器<水スプレ> 20A.....③
 ドレン抜 32A.....④
 基礎ボルト穴<長穴> φ20×30.....⑤

AD-180NA-SV形

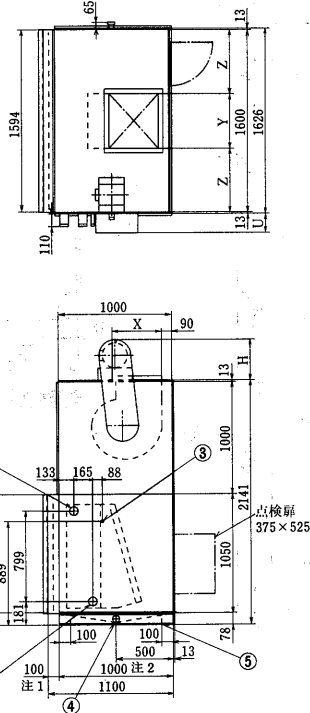

- 注1. 傾斜形フィルタ寸法：600
 2. 本図は4, 6, 8列を示します。10列の場合はコイルセクションの寸法が変わります。
 3. X, Yは相フランジの内側寸法を示します。
 4. 相フランジL40×3t, φ4.7リベット穴付

●送風機吐出口位置寸法

送風機	X	Y	Z
NF2621	432	480	560

電動機<kW>	0.75	2.2	3.7	5.5	7.5
H	370	410	456	500	500
U	135	135	170	170	170

- 冷水<温水>入口 65A.....①
 冷水<温水>出口 65A.....②
 加湿器<水スプレ> 20A.....③
 ドレン抜 32A.....④
 基礎ボルト穴<長穴> φ20×30.....⑤

AD-200NA-SV形

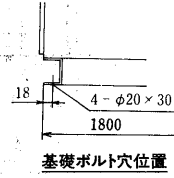
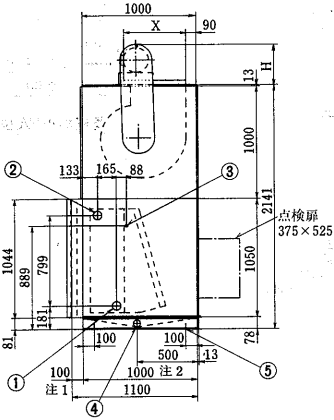
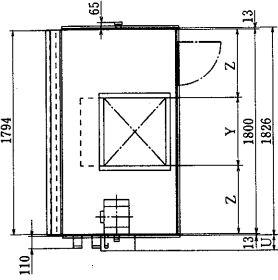

AD-240NA-SV形

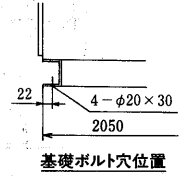
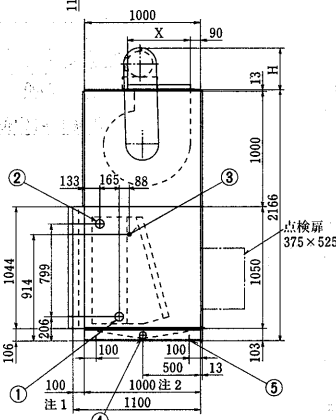
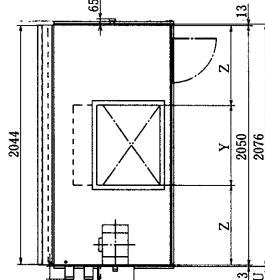

- 注1. 傾斜形フィルタ寸法：600
2. 本図は4, 6, 8列を示します。10列の場合はコイルセクションの寸法が変わります。
3. X, Yは相フランジの内側寸法を示します。
4. 相フランジL40x3t, φ4.7リベット穴付

送風機吐出口位置寸法 table with columns for fan models (NF2621, NF3125) and dimensions X, Y, Z. Also includes a table for motor power (電動機kW) and dimensions H, U.

- 冷水<温水>入口 65A
冷水<温水>出口 65A
加湿器<水スプレ> 20A
ドレン抜 32A
基礎ボルト穴<長穴> φ20x30

- 注1. 傾斜形フィルタ寸法：600
2. 本図は4, 6, 8列を示します。10列の場合はコイルセクションの寸法が変わります。
3. X, Yは相フランジの内側寸法を示します。
4. 相フランジL40x3t, φ4.7リベット穴付

送風機吐出口位置寸法 table for AD-240NA-SV with columns for fan models (NF3125, NF3131) and dimensions X, Y, Z. Also includes a table for motor power (電動機kW) and dimensions H, U.

- 冷水<温水>入口 65A
冷水<温水>出口 65A
加湿器<水スプレ> 20A
ドレン抜 40A
基礎ボルト穴<長穴> φ20x30

AD-270NA-SV形

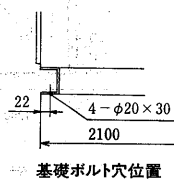
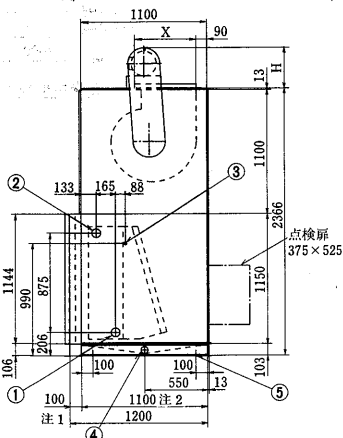
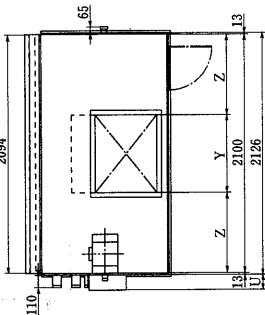

- 注1. 傾斜形フィルタ寸法：600
2. 本図は4, 6, 8列を示します。10列の場合はコイルセクションの寸法が変わります。
3. X, Yは相フランジの内側寸法を示します。
4. 相フランジL40x3t, φ4.7リベット穴付

送風機吐出口位置寸法 table for AD-270NA-SV with columns for fan models (NF3125, NF3131) and dimensions X, Y, Z. Also includes a table for motor power (電動機kW) and dimensions H, U.

- 冷水<温水>入口 65A
冷水<温水>出口 65A
加湿器<水スプレ> 20A
ドレン抜 40A
基礎ボルト穴<長穴> φ20x30

AD-300NA-SV形

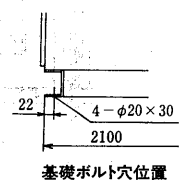
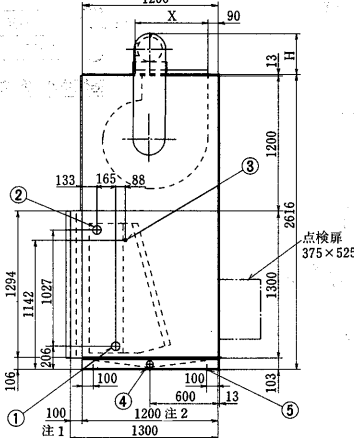
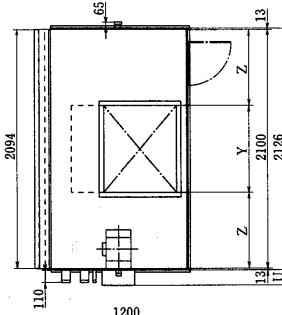

- 注1. 傾斜形フィルタ寸法：600
2. 本図は4, 6, 8列を示します。10列の場合はコイルセクションの寸法が変わります。
3. X, Yは相フランジの内側寸法を示します。
4. 相フランジL40x3t, φ4.7リベット穴付

送風機吐出口位置寸法 table for AD-300NA-SV with columns for fan models (NF3125, NF3636) and dimensions X, Y, Z. Also includes a table for motor power (電動機kW) and dimensions H, U.

- 冷水<温水>入口 65A
冷水<温水>出口 65A
加湿器<水スプレ> 20A
ドレン抜 40A
基礎ボルト穴<長穴> φ20x30

汎用エアハンドリングユニット(標準形)

AD-380NA-SV形

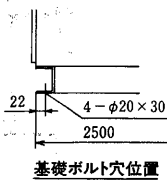
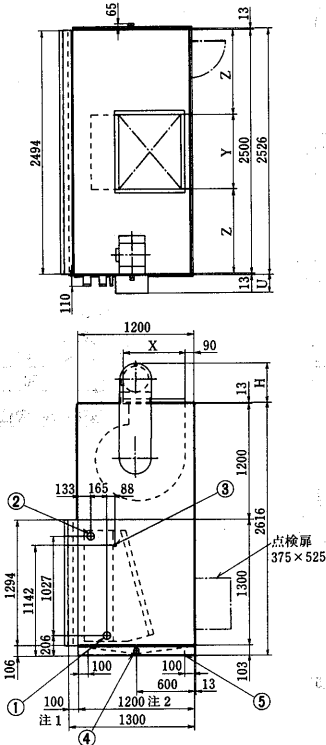

- 注1. 傾斜形フィルタ寸法：600
- 2. 本図は4, 6, 8列を示します。10列の場合はコイルセクションの寸法が変わります。
- 3. X, Yは相フランジの内側寸法を示します。
- 4. 相フランジL40×3t, φ4.7リベット穴付

●送風機吐出口位置寸法

送風機	X	Y	Z
NF3125	512	536	982
NF3636	596	752	874

電動機<kW>	3.7	5.5	7.5	11	15
H	450	500	500	550	600
U		170			190

- 冷水<温水>入口 65A.....①
- 冷水<温水>出口 65A.....②
- 加湿器<水スプレ> 20A.....③
- ドレン抜 40A.....④
- 基礎ボルト穴<長穴> φ20×30.....⑤

AD-450NA-SV形

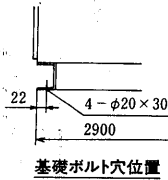
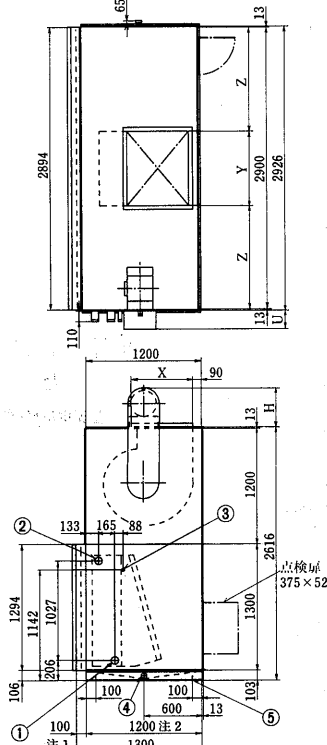

- 注1. 傾斜形フィルタ寸法：600
- 2. 本図は4, 6, 8列を示します。10列の場合はコイルセクションの寸法が変わります。
- 3. X, Yは相フランジの内側寸法を示します。
- 4. 相フランジL40×3t, φ4.7リベット穴付

●送風機吐出口位置寸法

送風機	X	Y	Z
NF3636	596	752	1074

電動機<kW>	5.5	7.5	11	15	18.5	22
H	500	500	550	550	600	600
U		170		190		205

- 冷水<温水>入口 65A.....①
- 冷水<温水>出口 65A.....②
- 加湿器<水スプレ> 20A.....③
- ドレン抜 40A.....④
- 基礎ボルト穴<長穴> φ20×30.....⑤

AD-530NA-SV形

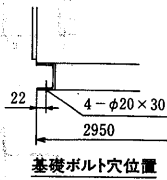
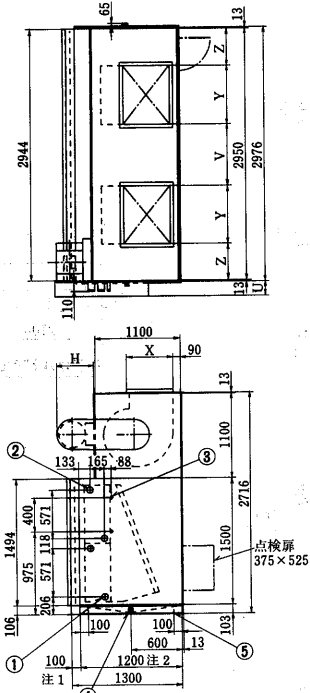

- 注1. 傾斜形フィルタ寸法：600
- 2. 本図は4, 6, 8列を示します。10列の場合はコイルセクションの寸法が変わります。
- 3. X, Yは相フランジの内側寸法を示します。
- 4. 相フランジL40×3t, φ4.7リベット穴付

●送風機吐出口位置寸法

送風機	X	Y	Z	V
NF3125X2	512	536	507	864
NF3131X2	512	622	464	778

電動機<kW>	7.5	11	15	18.5	22
H	500	550	550	600	610
U		170		190	

- 冷水<温水>入口 65A.....①
- 冷水<温水>出口 65A.....②
- 加湿器<水スプレ> 20A.....③
- ドレン抜 40A.....④
- 基礎ボルト穴<長穴> φ20×30.....⑤

AD-600NA-SV形

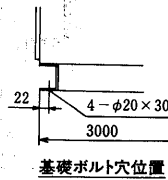
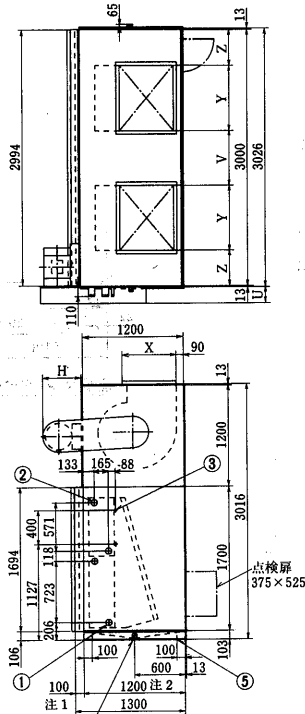

- 注1. 傾斜形フィルタ寸法：600
- 2. 本図は4, 6, 8列を示します。10列の場合はコイルセクションの寸法が変わります。
- 3. X, Yは相フランジの内側寸法を示します。
- 4. 相フランジL40×3t, φ4.7リベット穴付

●送風機吐出口位置寸法

送風機	X	Y	Z	V
NF3125X2	512	536	532	864
NF3636X2	596	752	424	648

電動機<kW>	7.5	11	15	18.5	22
H	410	450	500	500	550
U		170		190	

- 冷水<温水>入口 65A.....①
- 冷水<温水>出口 65A.....②
- 加湿器<水スプレ> 20A.....③
- ドレン抜 40A.....④
- 基礎ボルト穴<長穴> φ20×30.....⑤

AD-700NA-SV形

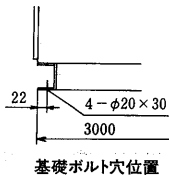
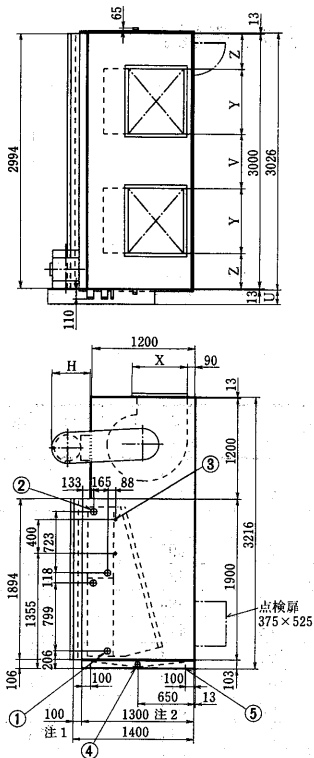

注1. 傾斜形フィルタ寸法：600

- 2. 本図は4, 6, 8列を示します。10列の場合はコイルセクションの寸法が変わります。
- 3. X, Yは相フランジの内側寸法を示します。
- 4. 相フランジL40×3t, φ4.7リベット穴付

●送風機吐出口位置寸法

送風機	X	Y	Z	V
NF3125X2	512	536	532	864
NF3636X2	596	752	424	648

電動機<kW>	7.5	11	15	18.5	22	30
H	500	550	550	600	610	610
U	170	190	205	205	235	

- 冷水<温水>入口 65A.....①
- 冷水<温水>出口 65A.....②
- 加湿器<水スプレ> 20A.....③
- ドレン抜 40A.....④
- 基礎ボルト穴<長穴> φ20×30.....⑤

AD-800NA-SV形

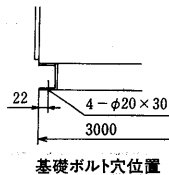
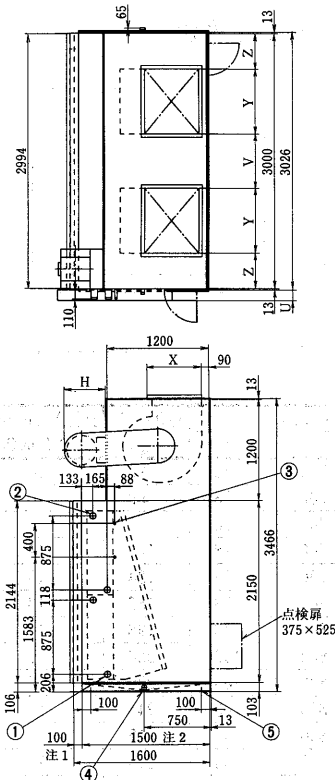

注1. 傾斜形フィルタ寸法：600

- 2. 本図は4, 6, 8列を示します。10列の場合はコイルセクションの寸法が変わります。
- 3. X, Yは相フランジの内側寸法を示します。
- 4. 相フランジL40×3t, φ4.7リベット穴付

●送風機吐出口位置寸法

送風機	X	Y	Z	V
NF3636X2	596	752	424	648

電動機<kW>	11	15	18.5	22	30
H	550	550	600	610	610
U	190	205	205	235	

- 冷水<温水>入口 65A.....①
- 冷水<温水>出口 65A.....②
- 加湿器<水スプレ> 20A.....③
- ドレン抜 40A.....④
- 基礎ボルト穴<長穴> φ20×30.....⑤

(b)コイルケーシング寸法

コイルケーシングのL寸法は, 中に組込むものによって最適な寸法が選定できます。

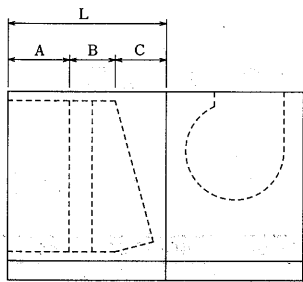

(横形)

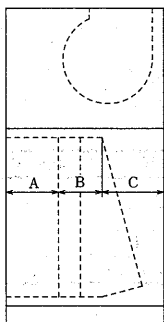

(縦形)

(イ)冷温水コイル組み込み寸法 図示A<mm>

形番	列数	2	4	6	8	10
40~150		155		355		455
180~800		165		365		465
950~1500		180		380		480

(ロ)加湿器, 再熱コイル組み込み寸法 図示B<mm>

加湿器		150
再熱コイル	温水	4列 400
		2列 200
	蒸気	1列 200

(ハ)必要最小スペース<建設省仕様基準による>図示C<mm>

形番	40~80	100~240	270	300~450	530	600
横形	240	340	370	450	530	600
縦形	310	420	460	540	610	690

形番	700	800	950	1100~1400	1500
横形	710	830	890	1040	1080
縦形	800	920			

注>.コイルセクションに点検扉を取り付ける場合は当社営業所にご相談下さい。

(ニ)コイルケーシング寸法 図示L<mm>

600~2000の間で100ピッチにて選定願います。

●L寸法計算手順例

仕様	選定寸法	決定寸法
横形		合計=885→L=900mm
形番 270	A=365	
コイル 6列	B=150	
加湿器(水スプレ) エリチネータ付	C=370	

(ホ)コイルケーシング最小寸法 図示L<mm>

●横形

形番	40~450	530~700	800~1500
最小寸法	600	800	1000

●縦形<標準シロッコファン組み込み>

形番	40~80	100~240	270	300~800
最小寸法	800	1000	1100	1200

●縦形<エアフォイルファン組み込み>

形番	40~80	100~240	270, 300	380, 450	530~700	800
最小寸法	800	1000	1100	1300	1500	1700

汎用エアハンドリングユニット<標準形>

(c) 付属機器寸法

(イ) 標準ミキシングボックス寸法, 質量表

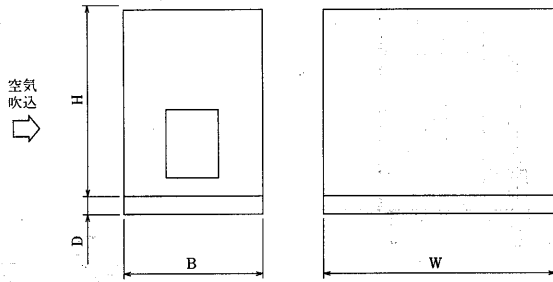

形番	標準外形寸法<mm>				標準質量<kg>	奥行き100mm増 毎の質量<kg>
	W	H	B	D		
40	900	800	700	78	99	10
60	900	800	700	78	99	10
80	1150	800	700	78	113	10
100	1150	1050	700	78	123	11
150	1350	1050	700	78	134	13
180	1600	1050	800	78	186	13
200	1800	1050	800	78	198	15
240	2050	1050	800	103	228	15
270	2100	1150	800	103	239	15
300	2100	1300	800	103	248	15
380	2500	1300	800	103	315	19
450	2900	1300	1150	103	405	20
530	2950	1500	1150	103	431	20
600	3000	1700	1150	103	458	22
700	3000	1900	1150	103	480	22
800	3000	2150	1150	103	545	22
950	3200	2400	1500	103	850	24
1100	3200	2850	1500	103	993	33
1200	3600	2850	1500	103	1142	39
1400	4000	2850	1500	103	1200	40
1500	4300	2900	1500	103	1253	40

(ハ) 中高性能フィルタボックス寸法, 質量表

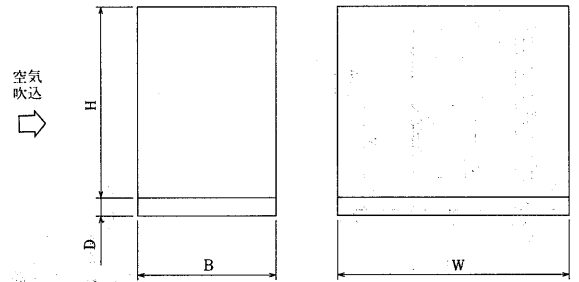

形番	標準外形寸法<mm>				質量<フィルター込み>kg	
	W	H	B	D	標準	後面パネル無
40	900	800	1200	78	204	162
60	900	800	1200	78	204	162
80	1150	800	1200	78	245	197
100	1150	1150	1200	78	291	228
150	1500	1150	1200	78	333	260
180	1600	1150	1200	78	394	285
200	1900	1150	1200	78	443	324
240	2150	1150	1200	103	494	350
270	2200	1150	1200	103	517	371
300	2200	1450	1300	103	594	422
380	2500	1450	1300	103	711	516
450	2900	1450	1300	103	775	563
530	2950	1800	1500	103	902	640
600	3000	1800	1500	103	946	682
700	3000	2100	1700	103	1069	759
800	3150	2150	1700	103	1379	869
950	3500	2400	1800	103	1534	952
1100	3500	2850	2000	103	1858	1125
1200	3600	3050	2000	103	2118	1292
1400	4150	3050	2000	103	2307	1426
1500	4500	3100	2000	103	2513	1569

注1. 圧損30mmAq<最終>
 2. 集じん効率は比色法55~60%・80~90%・90~95%の3種類があります。
 3. プレフィルタ付き

(ロ) ロールフィルタ寸法, 重量表<FW-N形>

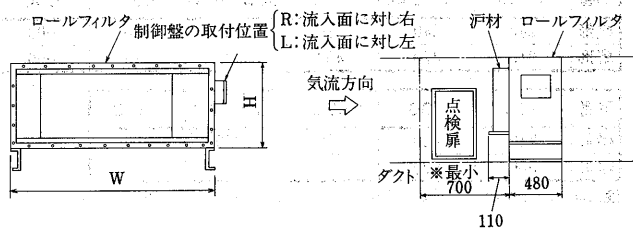

形番	標準外形寸法<mm>		標準質量<kg>
	W	H	
40	900	800	99
60	900	1000	108
80	1150	1000	109
100	1150	1200	118
150	1350	1200	123
180	1600	1200	129
200	1800	1200	135
240	2050	1200	143
270	2100	1400	154
300	2100	1600	165
380	2500	1600	179
450	2900	1600	204
530	2950	1600	207
600	3000	1800	210
700	3000	2000	222
800	3200	2400	314
950	3200	2800	365
1100	3200	3000	382
1200	3600	3000	404
1400	4000	3000	426
1500	4000	3400	451

注1. ※700, フィルタ用材サービススペースを確保ください。
 2. 集じん効率は85%<風速2.5m/s時重量法>
 3. 圧損20mmAq<最終>

(ニ) 防震装置組合せ寸法表

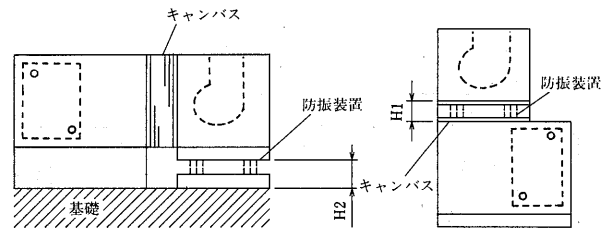

形番	40~450		530~800		40~200		240~1500	
	中間防振形				床置防振形			
防振台高さ	H1				H2			
ゴム防振	130	150	130	150	130	150	130	150
スプリング防振	130	160	160	180	160	180	160	180

(ホ) コイル配管位置寸法表

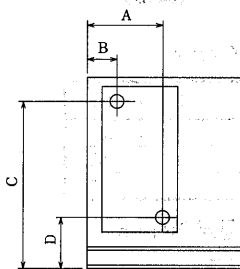

形番	列数	<mm>		
		2	4・6・8	10
40	A	105	288	371
~150	B	105	123	140
180	A	115	298	381
~800	B	115	133	150
950	A	130	313	396
~1500	B	130	148	165

寸法:C, Dは外形図参照

(ハ)取付可能最大電動機容量表

送風機吐出面に取付可能な最大電動機容量を下表に示します。

<kW>

形番	40	60・80	100	150・180	200・240	270・300
電動機容量	2.2	3.7	5.5	7.5	11.0	15.0

形番	380	450	530~1100	1200~1500
電動機容量	18.5	22.0	取付不可	30.0

注1. 電動機は防滴保護形です。
2. 容量37kW以上は床置きとなります。

(3)選定

(a)選定手順

選定条件<客先仕様>

- 縦形・横形
- 風量 m^3/min
- 機外静圧 $mmAq$
- 冷房能力 $kcal/h$
- 暖房能力 $kcal/h$
- 入口空気温度 $^{\circ}CDB$
- $^{\circ}CWB$
- 入口出口水温 $^{\circ}C$
- 蒸気圧力 kg/cm^2G
- フィルタの種類
- 集じん率<重量法・比色法> %
- 加湿器の種類
- 加湿量 kg/h
- 加湿圧力 kg/cm^2

選定項目	選定条件	参照図表	備考
機種<形番>	風量 縦形・横形	ユニット形番選定線図	2形番以上選定できる場合、コイル面速、電動機容量、据付スペース、価格などを十分考慮して選定する。
コイル列数	冷水	風量 冷房能力 入口空気温度 入口出口水温	選定線図 <温水コイル選定図>
	温水	風量 暖房能力 入口空気温度 入口出口水温	選定線図 <冷水コイル選定図>
	蒸気	風量 暖房能力 入口空気温度 蒸気圧力	選定線図 <蒸気コイル能力線図>
フィルタ	種類 集じん率 重量法 比色法	●平形・傾斜形 ●ロールフィルタ<FW-N> ●中高性能フィルタ	●ロールフィルタ静圧損失 20mmAq<最終> ●中高性能フィルタ静圧損失 30mmAq<最終>プレフィルタ付
加湿器	種類 加湿量 加湿圧力	加湿器の噴霧量 <水スプレ・蒸気スプレ>	水スプレの場合噴霧量の約30%が加湿量となる。
エリミネータの要否	加湿方式が水スプレ、高圧スプレの場合のみ必要		加湿器なし蒸気、ペーパーパン加湿の場合は不要。
電動機容量 ファン呼称	風量 全静圧=機外静圧+機内静圧<コイル・フィルタ・エリミネータ> 縦形・横形	選定線図 ●コイル静圧損失線図 ●フィルタ、エリミネータ静圧損失線図 ●送風機能力線図 ●縦形静圧損失線図	送風機<オプション>能力線図

汎用エアハンドリングユニット<標準形>

(b)選定例

選定例<1>

選定条件

縦形
風量 200m³/min.
機外静圧 40mmAq
冷房能力 60,000kcal/h
暖房能力 80,000kcal/h
入口空気温度 <冷房>27.0°CDB
19.5°CWB
入口空気温度 <暖房>15.0°CDB
水温 <冷房>入口 7°C
出口 12°C
水温 <暖房>入口 60°C
出口 50°C
フィルタの種類 平形
集じん率 重量法 70%
加湿器の種類 水スプレ
加湿量 15kg/h
加湿圧力 3kg/cm²
コイルは冷温水兼用とする。

選定項目	選定条件	参照図表	選定結果
機種<形番>	風量=200m ³ /min 縦形	P637 ユニット形番選定線図	AD-200NA-SV コイル面速2.65m/s
コイル列数	冷 風量=200m ³ /min 冷房能力=60,000kcal/h 入口空気温度=27°CDB 19.5°CWB 水温=入口 7°C 出口 12°C	P650 選定線図 標準冷水コイル選定図 冷水入口 7°C	冷房 6列 <66,000kcal/h> 暖房 4列 <91,000kcal/h>
	温 風量=200m ³ /min 暖房能力=80,000kcal/h 入口空気温度=15°CDB 水温=入口 60°C 出口 50°C	P650 選定線図 標準温水コイル選定図 温水入口 60°C	で要求を満足するが冷温水兼用であり大きい方の値をとって 6列 冷温水コイル
フィルタ	種類=平形 集じん率=重量法 70%	P637 フィルタ選定表	平形 フィードンPS/400
加湿器	種類=水スプレ 加湿量=15kg/h 加湿圧力=3kg/cm ²	P694 加湿器の噴霧量 水スプレー	水スプレー 噴霧量=58kg/h 加湿効率=30% 加湿量=58×0.3=17kg/h
エリミネータの要否	加湿器に水スプレを使用するためエリミネータを取り付ける。		
電動機容量ファン呼称	風量=200m ³ /min 機外静圧=40 + コイル静圧損失=15.4 + フィルタ静圧損失=6.3 + エリミネータ静圧損失=7.8 + 縦形静圧損失=3.0 全静圧=72.5mmAq	P651 選定線図 コイル静圧損失線図 フィルタ静圧損失線図 エリミネータ、縦形 静圧損失線図 送風機能力線図	電動機容量=5.5kW ファン呼称 NF3125

選定例<2>

選定条件

横形
風量 200m³/min.
機外静圧 40mmAq
冷房能力 70,000kcal/h
暖房能力 100,000kcal/h
入口空気温度 <冷房>27.0°CDB
22.0°CWB
入口空気温度 <暖房>18.0°CDB
水温 <冷房>入口 8°C
出口 13°C
水温 <暖房>入口 60°C
出口 50°C
フィルタの種類 平形
集じん率 重量法 80%
加湿器の種類 水スプレ
加湿量 15kg/h
加湿圧力 3kg/cm²
コイルは冷温水兼用とする。

選定項目	選定条件	参照図表	選定結果
機種<形番>	風量=200m ³ /min 横形	P637 ユニット形番選定線図	AD-200NA-SH コイル面速2.65m/s
コイル列数	冷 風量=200m ³ /min 冷房能力=70,000kcal/h 入口空気温度=27°CDB 22.0°CWB 水温=入口 8°C 出口 13°C	P650 選定線図 標準冷水コイル選定図 冷水入口 7°C 空気温度補正線図22°C WB 水温補正線図 8°C	冷房 6列×空気温度補正值 1.31×水温補正值 0.91 66,000×1.31×0.91= 78,678.6kcal/h 暖房 6列×空気温度補正值 115,000×0.92= 105,800kcal/h
	温 風量=200m ³ /min 暖房能力=100,000kcal/h 入口空気温度=18°CDB 水温=入口 60°C 出口 50°C	P650 選定線図 標準温水コイル選定図 温水入口 60°C 空気温度補正線図 18°C	で要求を満足する 従って 6列 冷温水コイル
フィルタ	種類=平形 集じん率=重量法 80%	P637 フィルタ選定表	平形 フィードンPS/600
加湿器	種類=水スプレ 加湿量=15kg/h 加湿圧力=3kg/cm ²	P694 加湿器の噴霧量 水スプレー	水スプレー 噴霧量=58kg/h 加湿効率=30% 加湿量=58×0.3=17kg/h
エリミネータの要否	加湿器に水スプレを使用するためエリミネータを取り付ける。		
電動機容量ファン呼称	風量=200m ³ /min 機外静圧=40 + コイル静圧損失=15.4 + フィルタ静圧損失=10 + エリミネータ静圧損失=7.8 全静圧=73.2mmAq	P651 選定線図 コイル静圧損失線図 フィルタ、エリミネータ 静圧損失線図 送風機能力線図	電動機容量=5.5kW ファン呼称 NF3125

(c)外気と室内空気の混合による吸込空気<DB, WB>の求め方

(イ)計算で求める方法

●例-1:外気と室内空気の状態<DB, WB>及び混合比が与えられた場合

場合

(a)条件

外気 32°CDB 室内空気 22°CDB 混合比 外気40%
 27°CWB 16°CWB 室内60%

(b)混合空気の求め方

(イ)DBの求め方

$$\begin{aligned} \text{混合空気DB} &= \text{外気DB} \times \text{外気の割合} + \text{室内空気DB} \times \text{室内空気の割合} \\ &= 12.8 + 13.2 = 26.0^\circ\text{CDB} \end{aligned}$$

(ロ)WBの求め方

①湿り空気線図<P.636>より外気,室内空気のエンタルピをそれぞれ求めます。

$$\begin{aligned} \text{外気のエンタルピ} &\langle 32^\circ\text{CDB}, 27^\circ\text{CWB} \rangle = 20.3 \text{ kcal/kg} \\ \text{室内空気のエンタルピ} &\langle 22^\circ\text{CDB}, 16^\circ\text{CWB} \rangle = 10.7 \text{ kcal/kg} \end{aligned}$$

②混合空気のエンタルピを求めます。

$$\begin{aligned} \text{混合空気のエンタルピ} &= \text{外気のエンタルピ} \times \text{外気の割合} \\ &+ \text{室内空気のエンタルピ} \times \text{室内空気の割合} \\ &= 8.12 + 6.42 = 14.54 \text{ kcal/h} \end{aligned}$$

③混合空気のエンタルピより湿り空気線図<P.636>を使い混合空気のWBを求めます。

$$\begin{aligned} \text{混合空気のエンタルピ} &\langle 14.54 \rangle \approx 21^\circ\text{CWB} \\ \text{混合空気は} &26^\circ\text{CDB}, 21^\circ\text{CWB} \text{である。} \end{aligned}$$

●例-2:外気と室内空気の状態<DB, RH>及び吐出し空気量と外気取入れ量<m³/min>が与えられた場合

(a)条件

外気 32°CDB 室内空気 22°CDB 吐出し空気量=100m³/min
 RH=68% RH=53% 外気取入れ量=40m³/min

(b)混合空気の求め方

(イ)DBの求め方

$$\begin{aligned} \text{混合空気DB} &= \text{外気DB} \times \frac{\text{外気取入れ量}}{\text{吐出し空気量}} \\ &+ \text{室内空気DB} \times \frac{\text{吐出し空気量} - \text{外気取入れ量}}{\text{吐出し空気量}} \\ &= 12.8 + 13.2 = 26.0^\circ\text{CDB} \end{aligned}$$

(ロ)WBの求め方

①空気線図<P.636>より外気,室内空気のエンタルピをそれぞれ求めます。

$$\begin{aligned} \text{外気のエンタルピ} &\langle 32^\circ\text{CDB}, \text{RH}=68\% \rangle = 20.3 \text{ kcal/kg} \\ \text{室内のエンタルピ} &\langle 22^\circ\text{CDB}, \text{RH}=53\% \rangle = 10.7 \text{ kcal/kg} \end{aligned}$$

②混合空気のエンタルピを求めます。 } Aの方法と同じ
 ③混合空気のWBを求めます。

$$\text{混合空気は} 26^\circ\text{CDB}, 21^\circ\text{CWB} \text{である。}$$

(ロ)湿り空気線図上で求める方法

●例-1の条件の場合

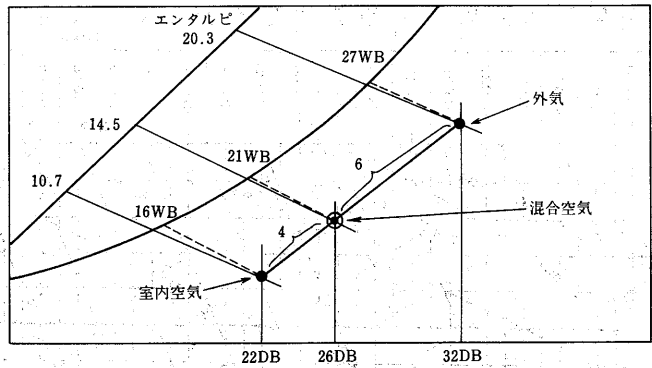

①湿り空気線図上に外気32°CDBと27°CWBの交点を求めます。

②同様に室内空気22°CDBと16°CWBの交点を求めます。

③外気と室内空気それぞれの交点を直線で結びます。

④この直線を混合比<外気40%, 室内空気60%>で分割する点が求める混合空気の状態点です。

⑤混合空気の状態点より真下に線を引いてDB<26°C>を求め,混合空気の状態より左斜め上に線を引いて<破線>WB<21°C>を求めます。

混合空気は26°CDB, 21°CWBである。

●例-2の条件の場合

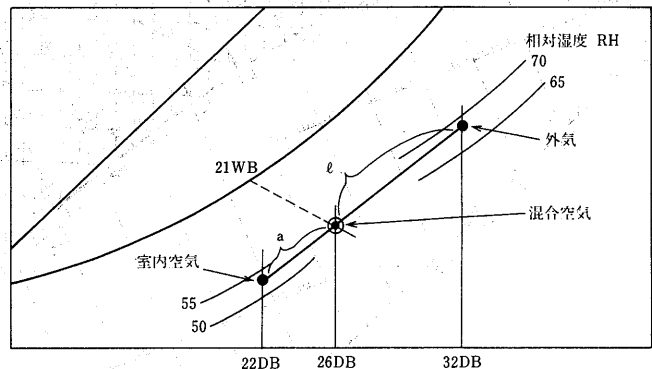

①湿り空気線図上に外気32°CDBとRH=68%の交点を求めます。

②同様に室内空気22°CDBとRH=53%の交点を求めます。

③外気と室内空気それぞれの交点で結びます。

④この直線の長さ<ℓ>を測り,その長さ<ℓ>に
 $\frac{\text{外気取入れ量} \langle 40 \text{ m}^3/\text{min} \rangle}{\text{吐出し空気量} \langle 100 \text{ m}^3/\text{min} \rangle}$ を掛け,値<a>を求めます。
 この値<a>の点が求める混合空気の状態点です。

⑤混合空気の状態点より真下に線を引いてDB<26°C>を求め,混合空気の状態より左斜め上に線を引いて<破線>WB<21°C>を求めます。

混合空気は26°CDB, 21°CWBである。

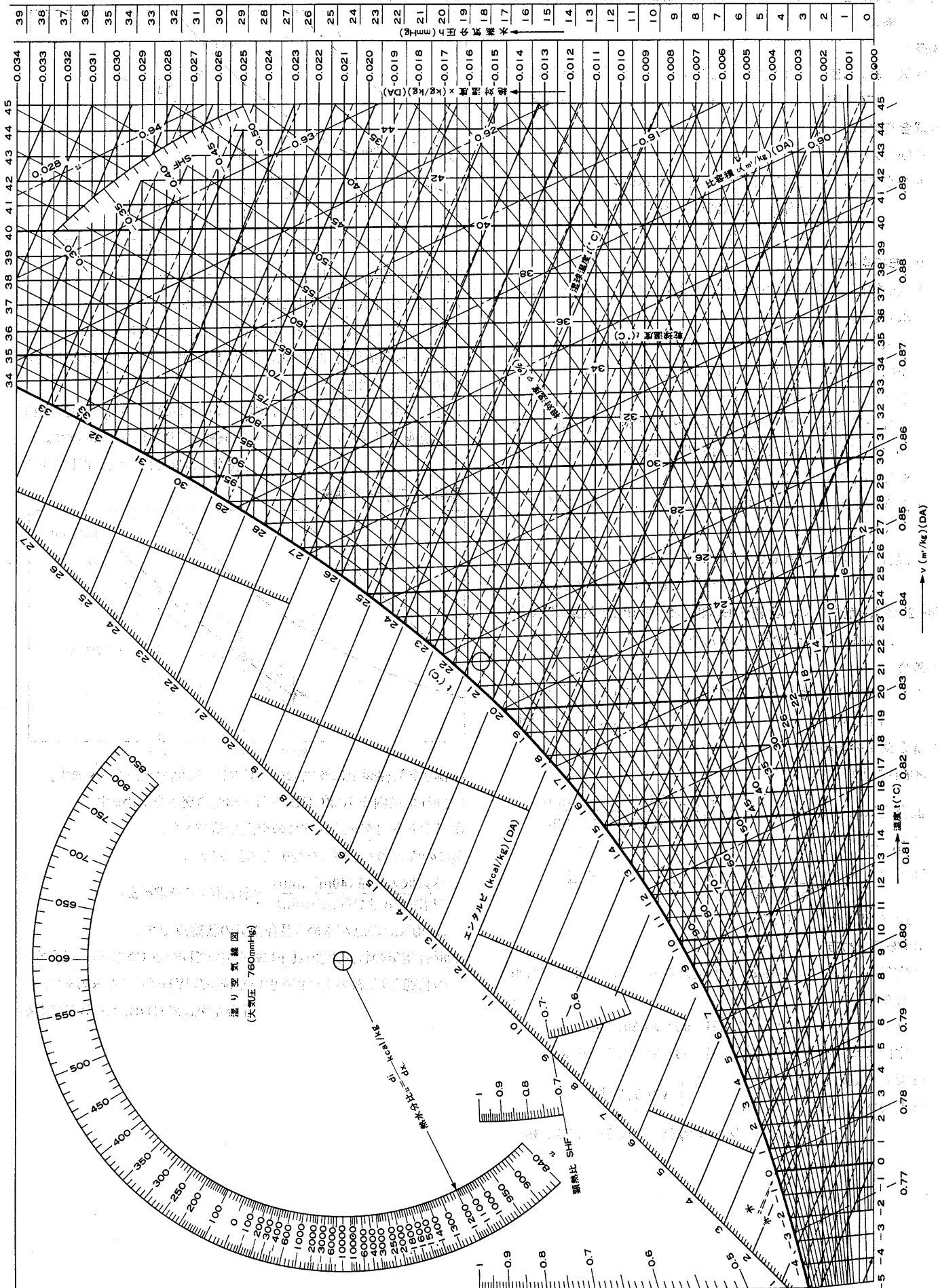

空気線図

(d)ユニット形番選定線図

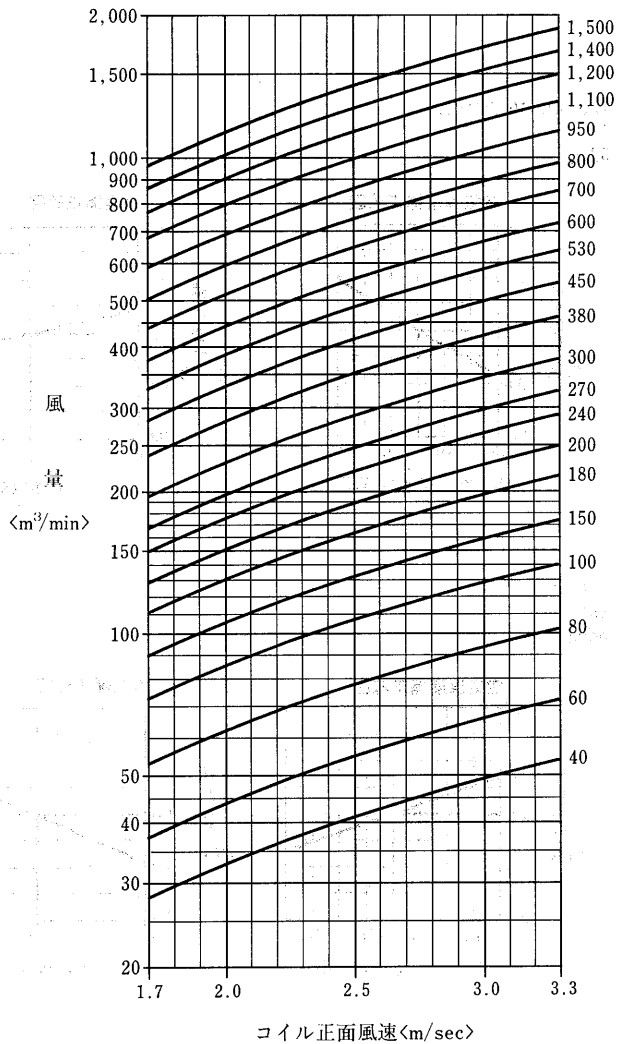

形番

(e)エアフィルタの選定

種類	集塵効果	用途他
平形	PS400 71~78%<重量法>	標準形として一般空調用プレフィルタ用として使用
	PS600 77~84%<重量法>	
傾斜形	PS400 71~78%<重量法>	標準形として一般空調用プレフィルタ用として使用。又、コイル正面風速が高い場合
	PS600 77~84%<重量法>	
ロールフィルタ	81~90%<重量法>	一般空調用、プレフィルタ用に使用 集塵面がよごれると自動的にろ材を巻取る メンテナンスが簡単
電気集塵器	96% <比色法>	微塵・高集塵率用 一般空調用超高性能フィルタと併用して無塵無菌室用
中高性能	55~60%<比色法> 85~90%<比色法> 90~95%<比色法>	微塵・高集塵率用 HEPAフィルタのプレフィルタとしても使用 集塵効率により3種類用意
H E P A	90%以上 <DOP> 99.97%以上 <DOP>	クリーンルーム用

汎用エアハンドリングユニット<標準形>

(f)選定線図

AD-40NA-H・V形

冷温水コイル列数選定線図

(I)標準

冷水コイル選定図

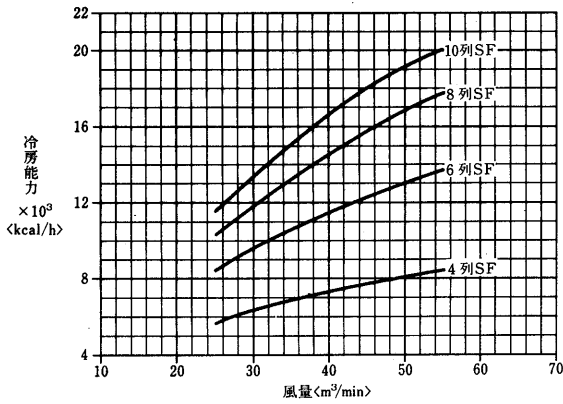

入口空気 27°CDB, 19.5°CWB
 冷水入口 7°C
 水温差 5deg

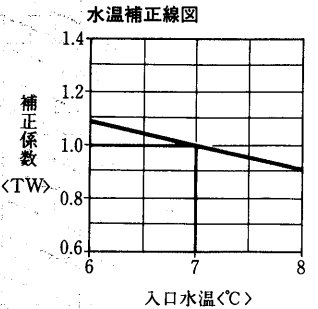
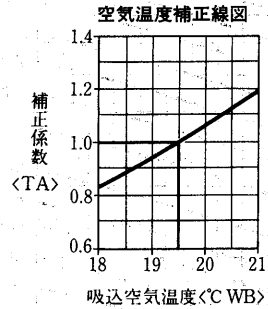

温水コイル選定図<温水45°C>

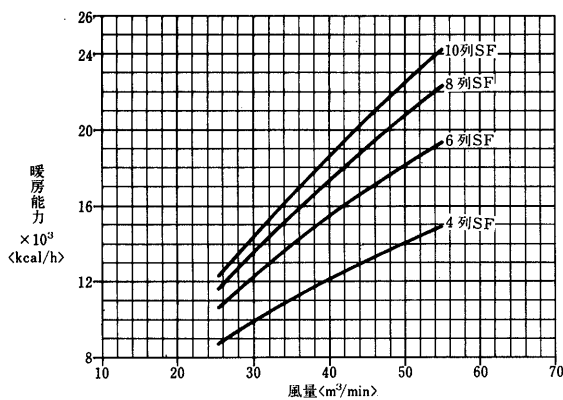

入口空気 15°CDB
 温水入口 45°C
 水温差 5deg

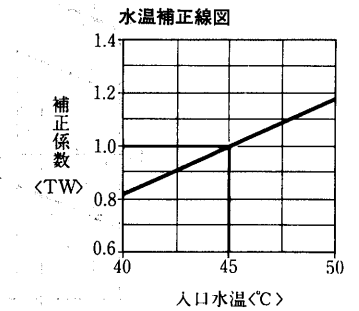
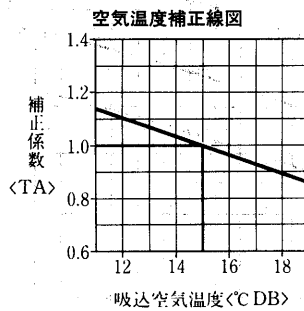

温水コイル選定図<温水60°C>

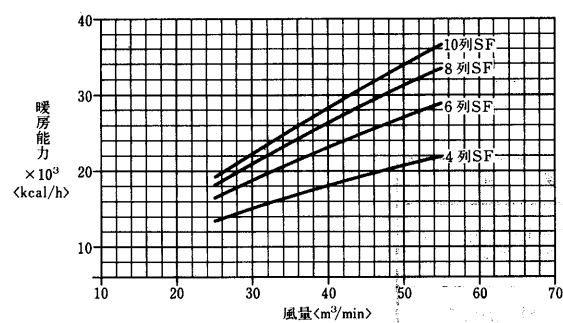

入口空気 15°CDB
 温水入口 60°C
 水温差 10deg

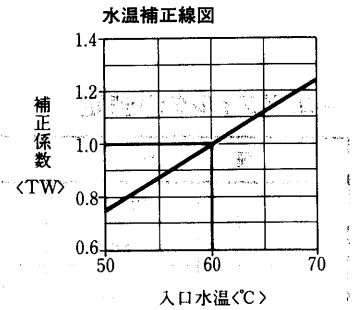
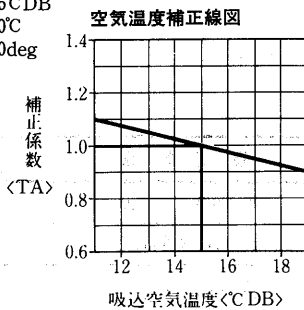

(II)オールフレッシュ

冷水コイル選定図

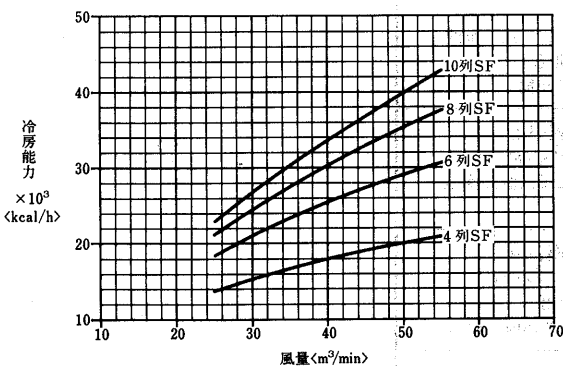

入口空気 32°CDB, 27°CWB
 冷水入口 7°C
 水温差 5deg

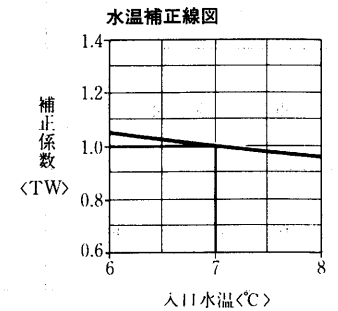
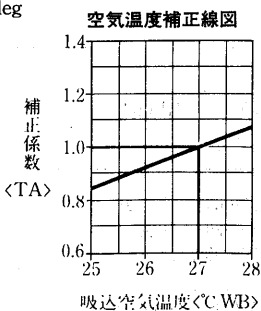

温水コイル選定図<温水45℃>

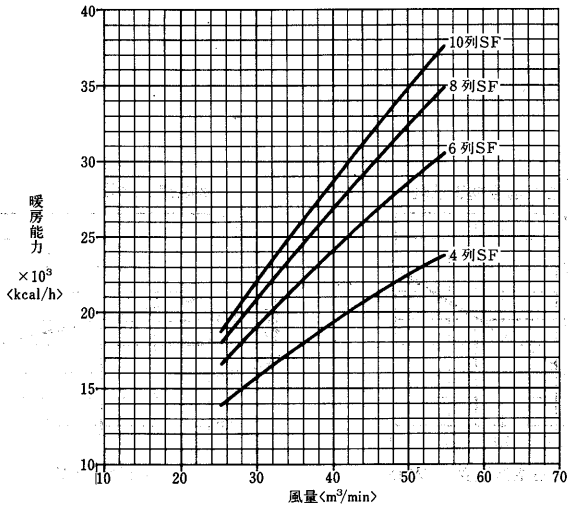

入口空気 0°CDB
温水入口 45°C
水温差 5deg

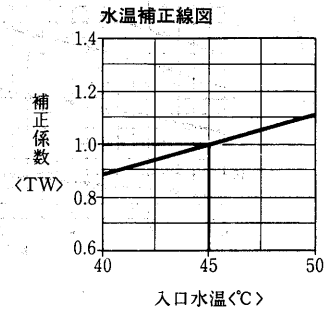
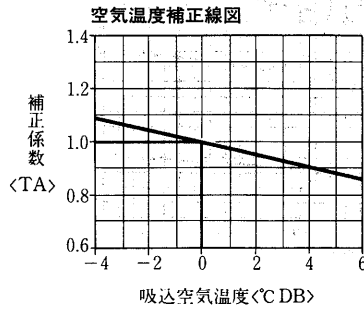

温水コイル選定図<温水60℃>

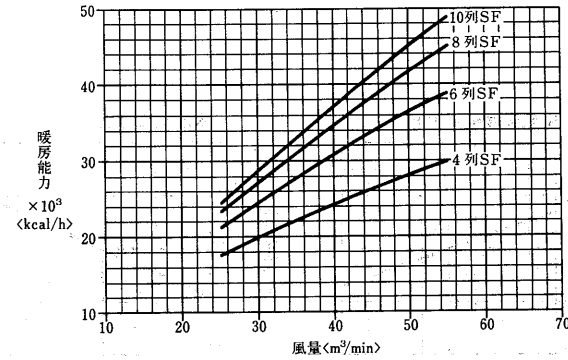

入口空気 0°CDB
温水入口 60°C
水温差 10deg

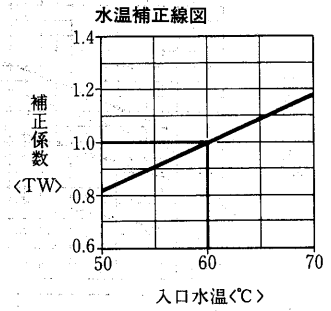
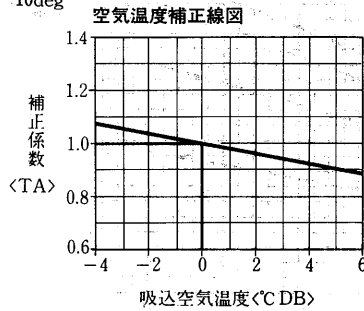

蒸気加熱コイル能力線図

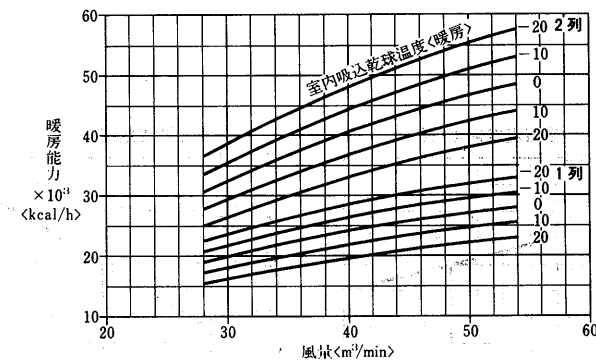

水頭損失線図

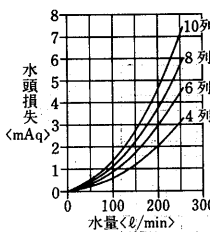

注. 線図はシングルフローの場合を示します。
ダブルフローの場合は水量を2にして、
この図で求めた値の0.6倍になります。

送風機能力線図

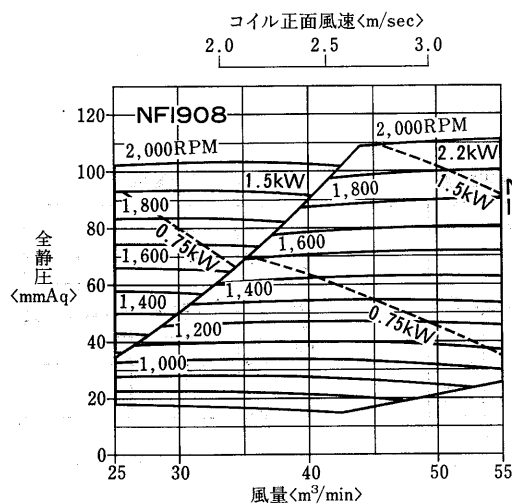

コイルの静圧損失<濡れ面>

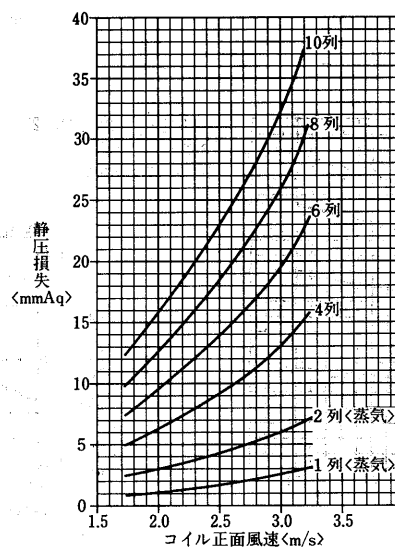

エアフィルタ<平形・傾斜形>
静圧損失線図

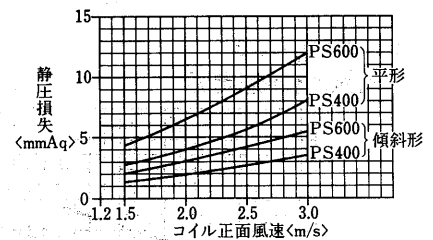

エリミネータ, 縦形静圧損失線図

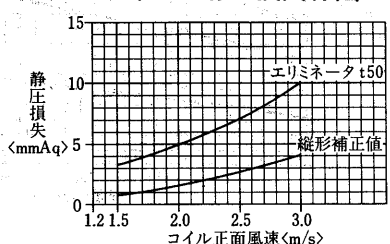

汎用エアハンドリングユニット (標準形)

AD-60NA-H・V形
冷温水コイル列数選定線図

(I)標準

冷水コイル選定図

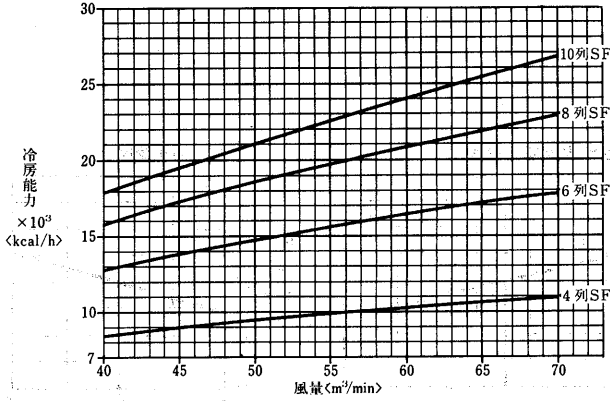

入口空気 27°CDB, 19.5°CWB
冷水入口 7°C
水温差 5deg

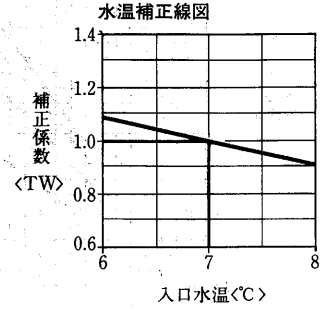
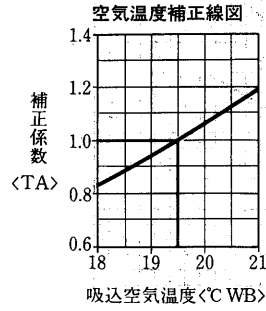

温水コイル選定図<温水45°C>

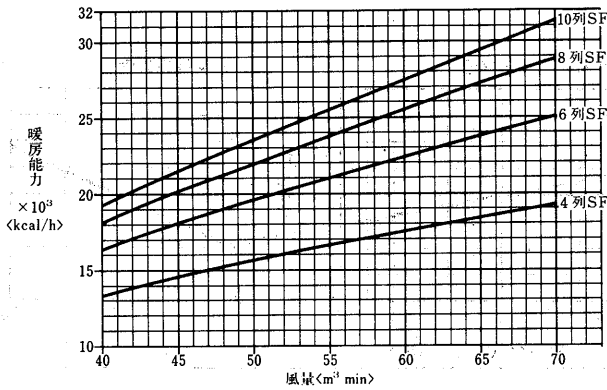

入口空気 15°CDB
温水入口 45°C
水温差 5deg

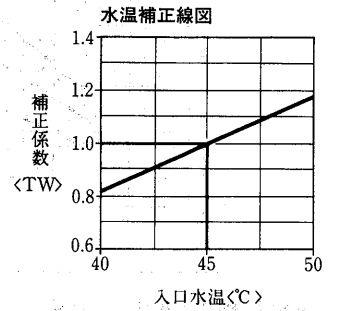
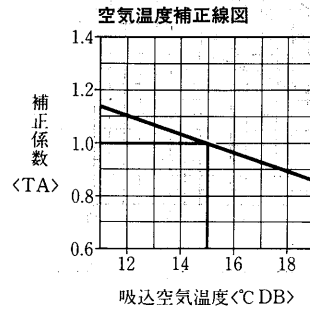

温水コイル選定図<温水60°C>

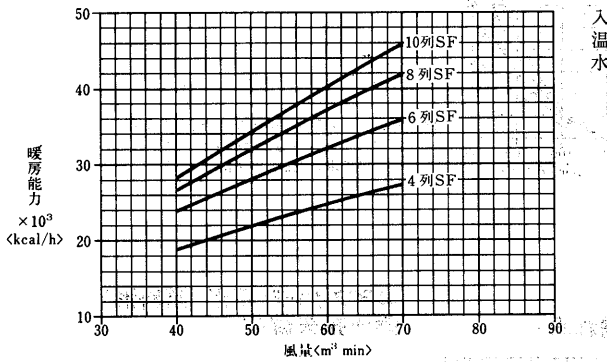

入口空気 15°CDB
温水入口 60°C
水温差 10deg

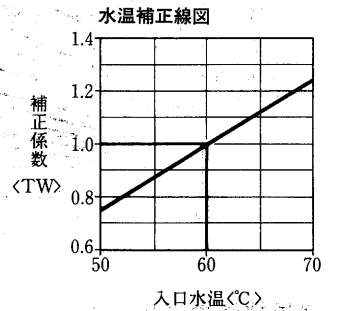
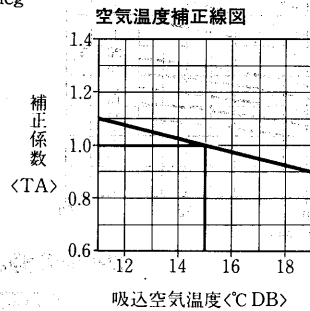

(II)オールフレッシュ

冷水コイル選定図

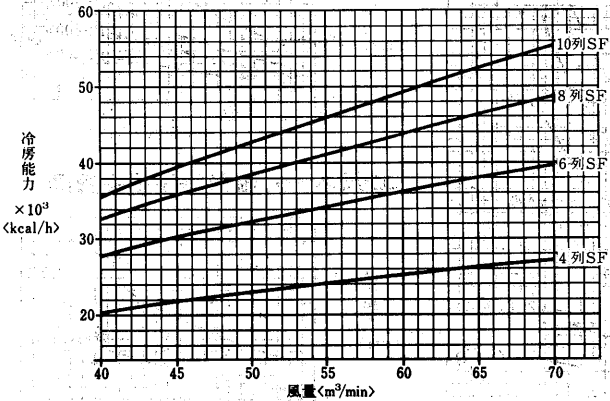

入口空気 32°CDB, 27°CWB
冷水入口 7°C
水温差 5deg

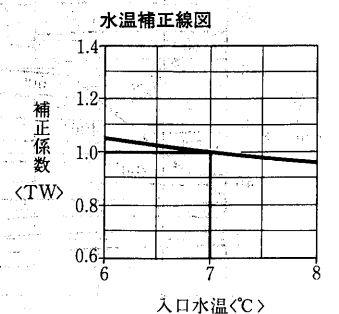
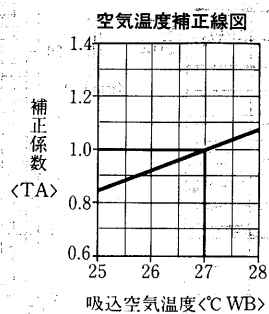

温水コイル選定図<温水45℃>

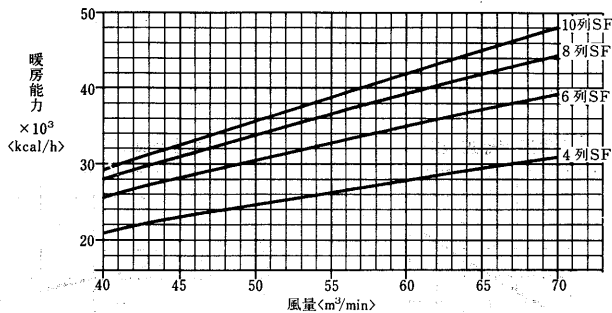

入口空気 0°CDB
 温水入口 45°C
 水温差 5deg

空気温度補正線図

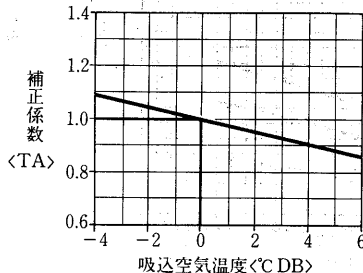

水温補正線図

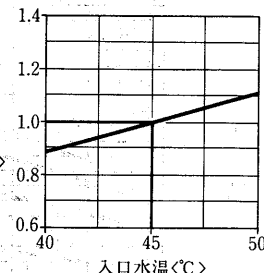

温水コイル選定図<温水60℃>

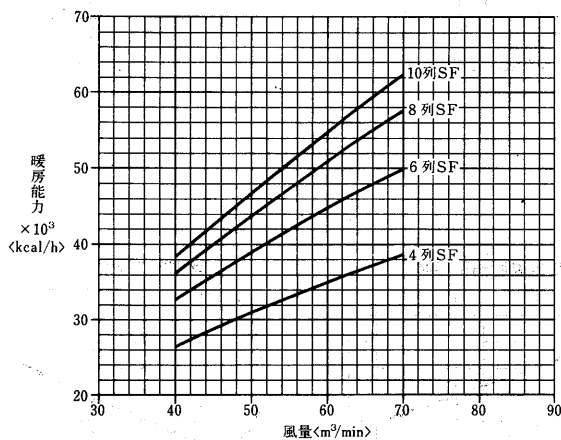

入口空気 0°CDB
 温水入口 60°C
 水温差 10deg

空気温度補正線図

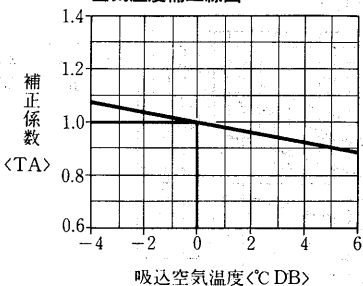

水温補正線図

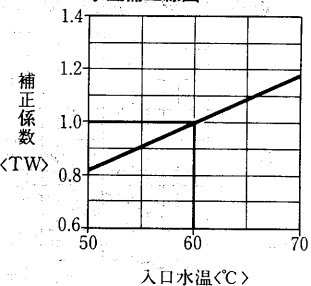

蒸気加熱コイル能力線図

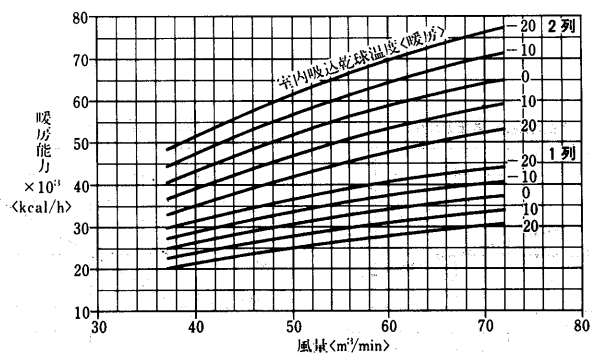

水頭損失線図

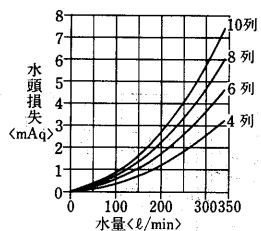

注: 線図はシングルフローの場合を示します。
 ダブルフローの場合は水量を1/2にして、
 この図で求めた値の0.6倍になります。

送風機能力線図

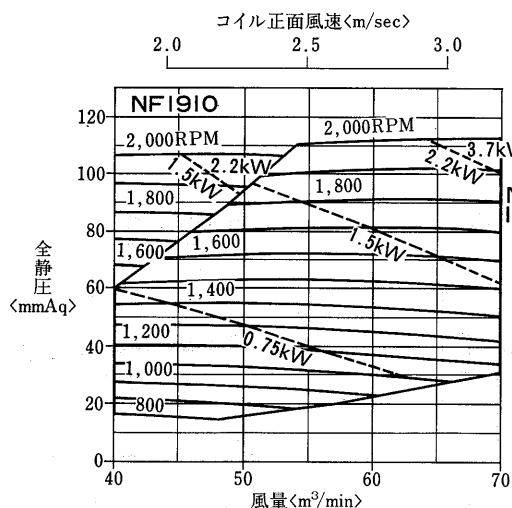

コイルの静圧損失<濡れ面>

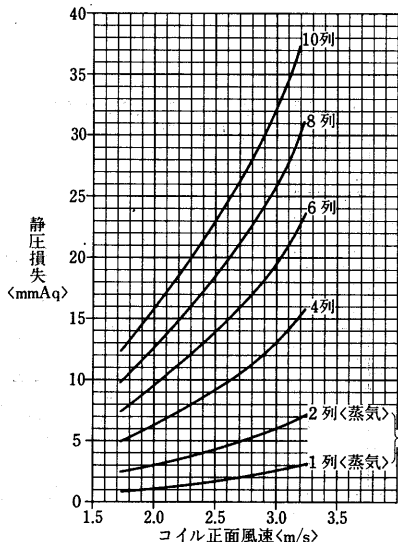

エアフィルタ<平形・傾斜形> 静圧損失線図

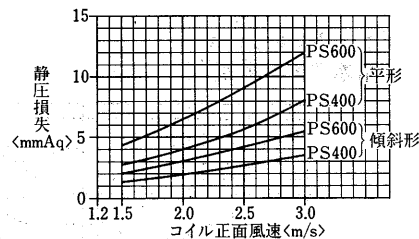

エリミネータ, 縦形静圧損失線図

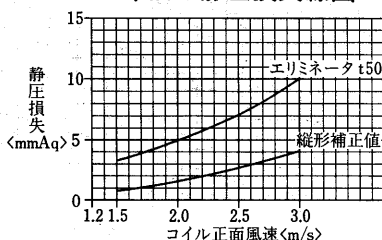

汎用エアハンドリングユニット(標準形)

AD-80NA-H・V形
冷温水コイル列数選定線図

(I)標準

冷水コイル選定図

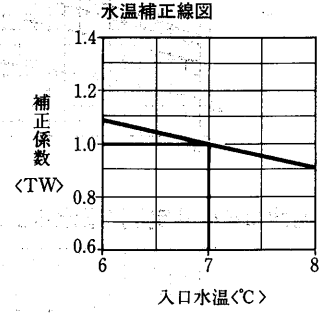
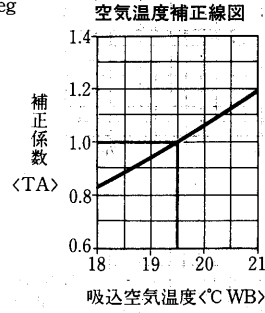
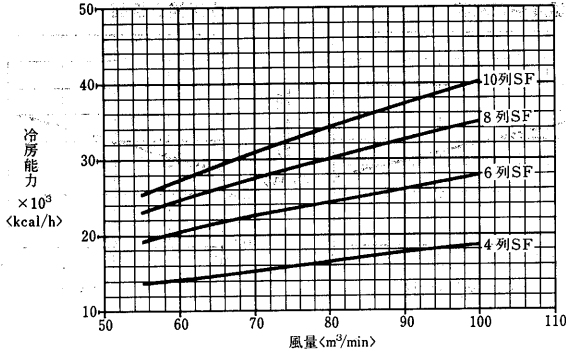

温水コイル選定図<温水45°C>

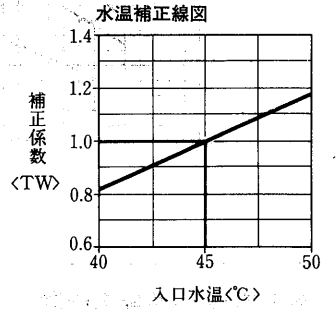
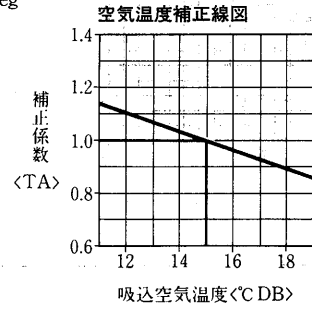
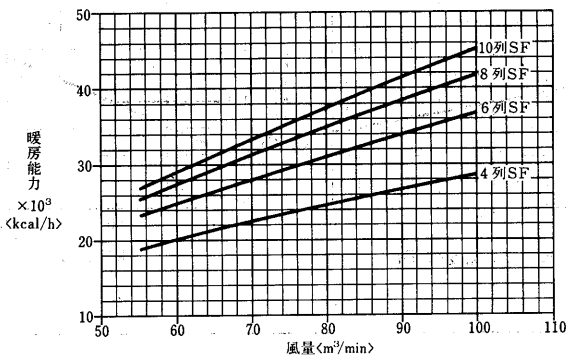

温水コイル選定図<温水60°C>

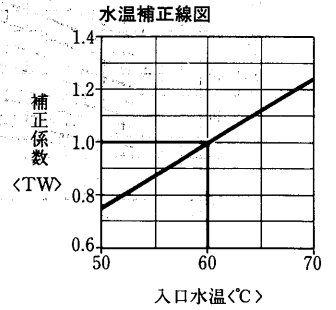
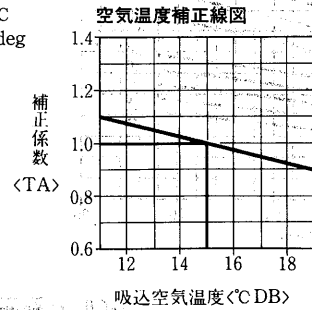
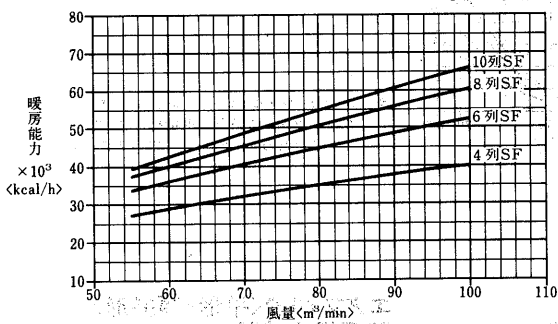

(II)オールフレッシュ

冷水コイル選定図

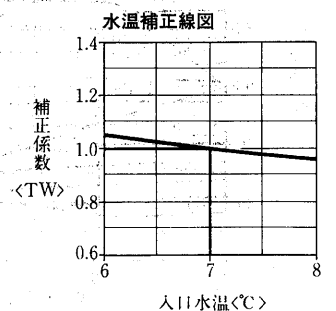
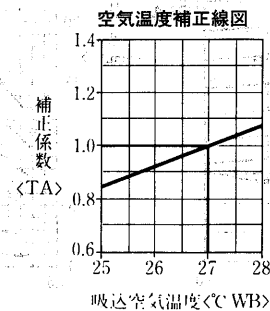
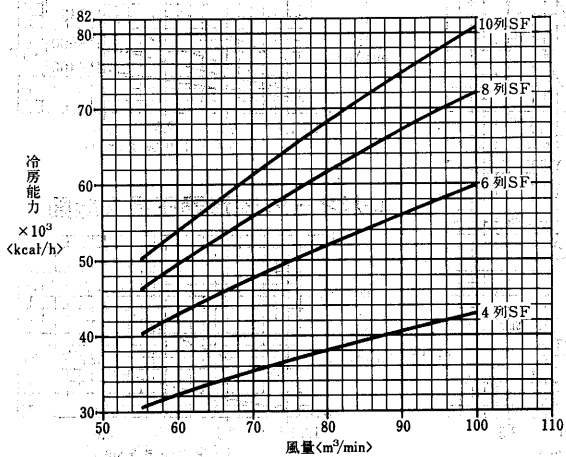

温水コイル選定図<温水45℃>

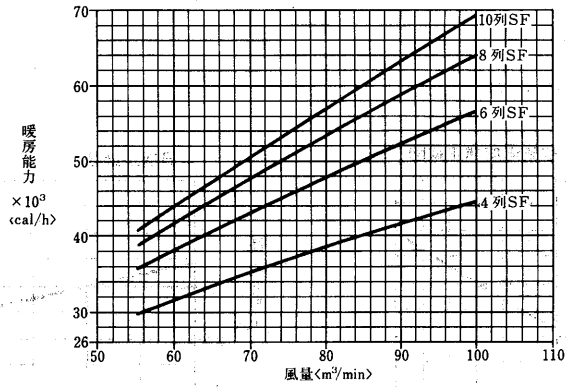

入口空気 0°CDB
温水入口 45°C
水温差 5deg

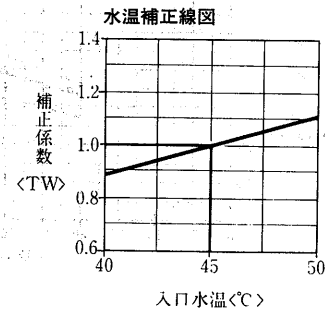
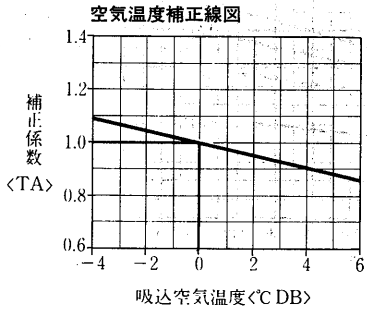

温水コイル選定図<温水60℃>

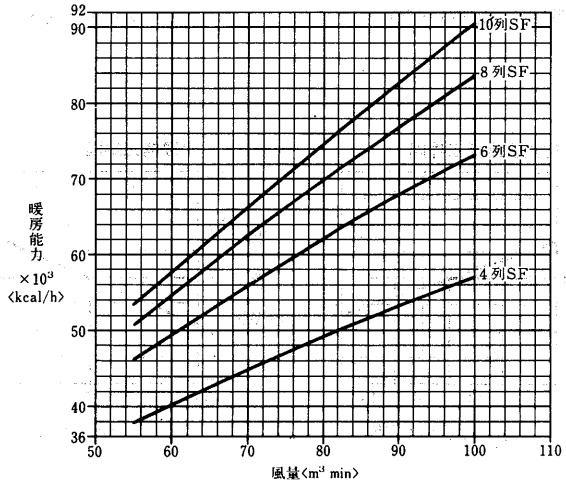

入口空気 0°CDB
温水入口 60°C
水温差 10deg

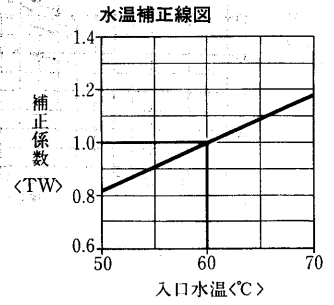
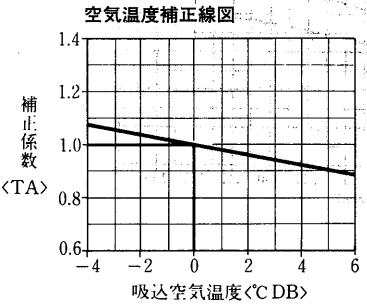

蒸気加熱コイル能力線図

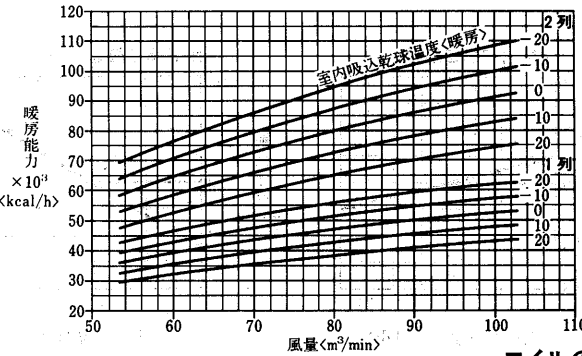

水頭損失線図

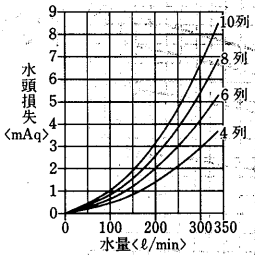

注. 線図はシングルフローの場合を示します。ダブルフローの場合は水量を2にして、この図で求めた値の0.6倍になります。

送風機能力線図

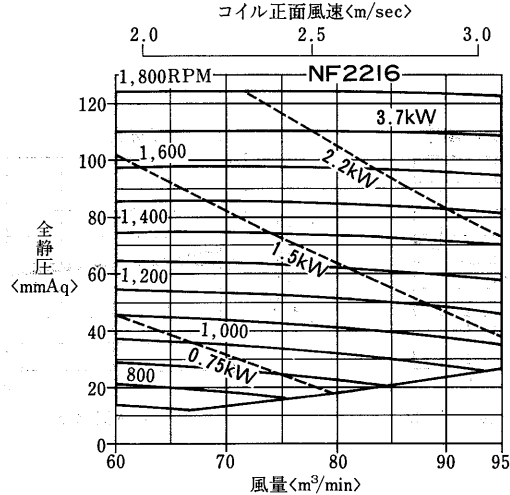

コイルの静圧損失<濡れ面>

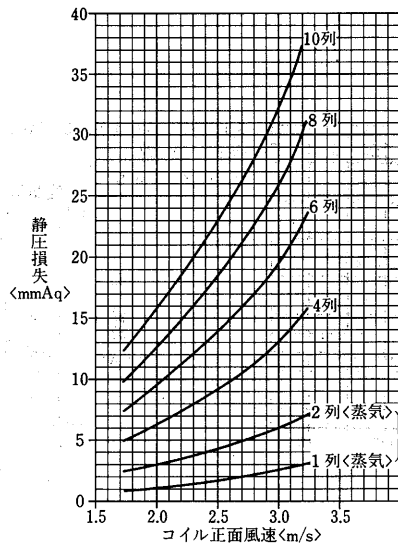

エアフィルタ<平形・傾斜形>静圧損失線図

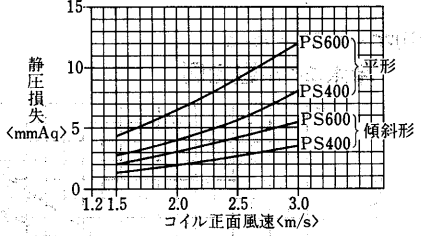

エリミネータ, 縦形静圧損失線図

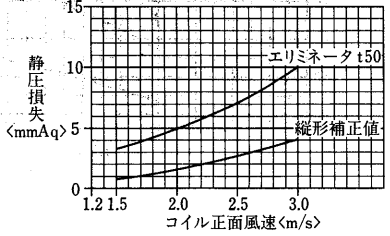

汎用エアハンドリングユニット<標準形>

AD-100NA-H·V形
冷温水コイル列数選定線図

(I)標準

冷水コイル選定図

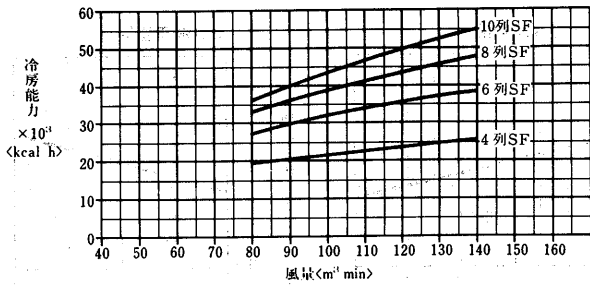

入口空気 27°CDB, 19.5°CWB
冷水入口 7°C
水温差 5deg

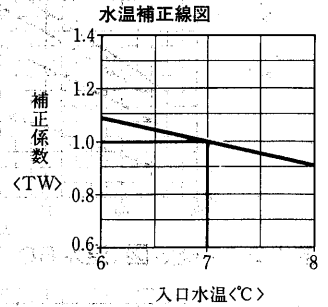
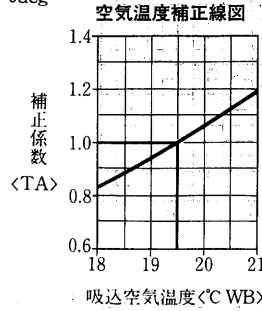

温水コイル選定図<温水45°C>

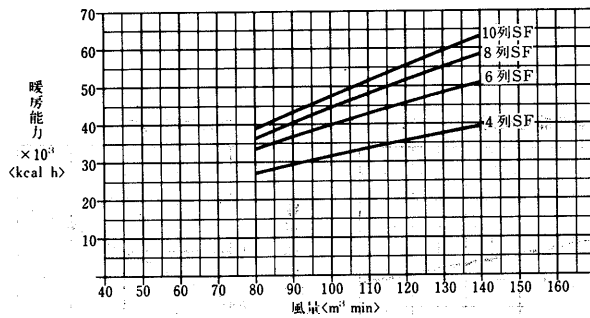

入口空気 15°CDB
温水入口 45°C
水温差 5deg

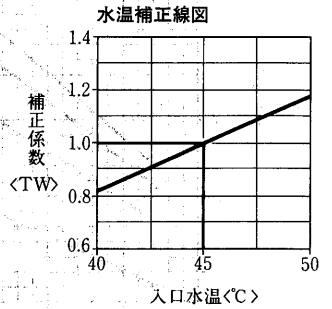
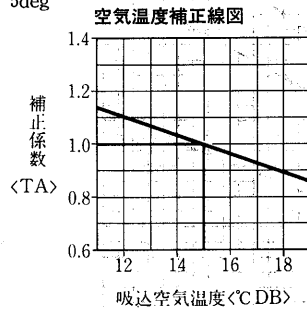

温水コイル選定図<温水60°C>

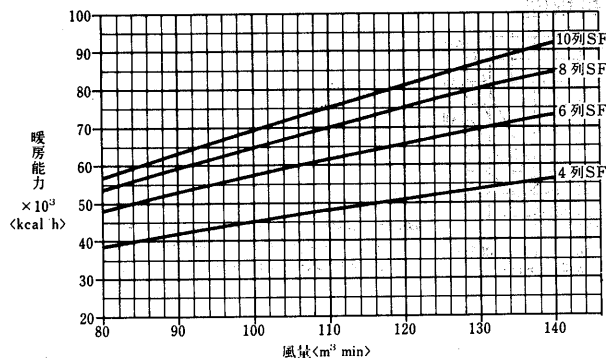

入口空気 15°CDB
温水入口 60°C
水温差 10deg

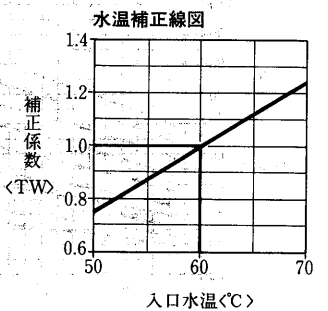
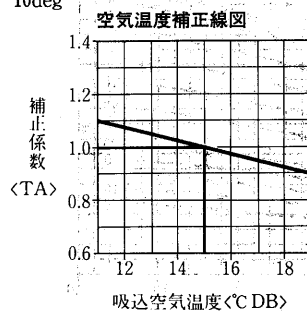

(II)オールフレッシュ

冷水コイル選定図

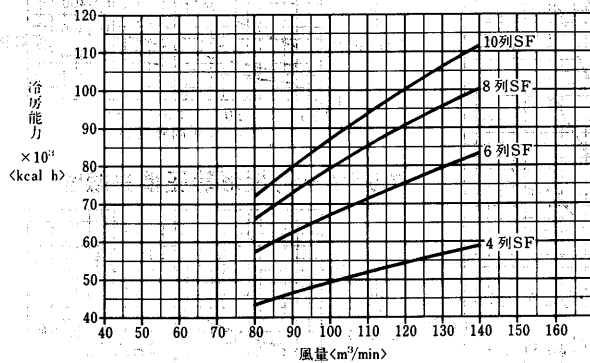

入口空気 32°CDB, 27°CWB
冷水入口 7°C
水温差 5deg

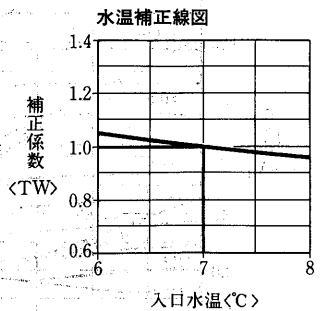
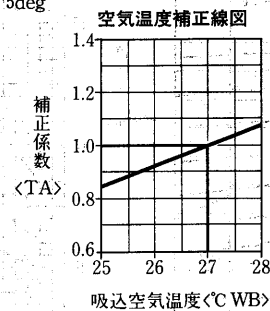

温水コイル選定図<温水45℃>

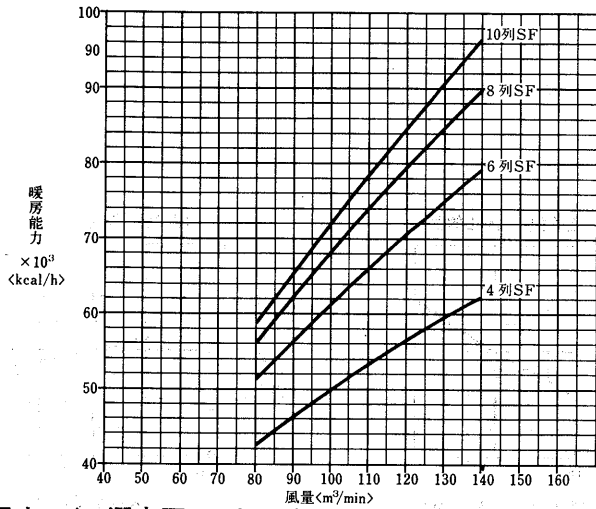

入口空気 0°CDB
温水入口 45°C
水温差 5deg

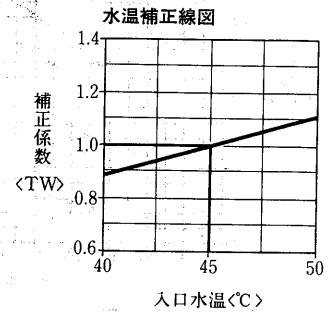
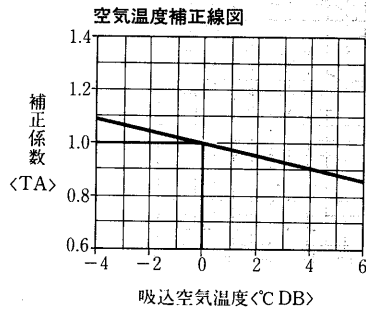

温水コイル選定図<温水60℃>

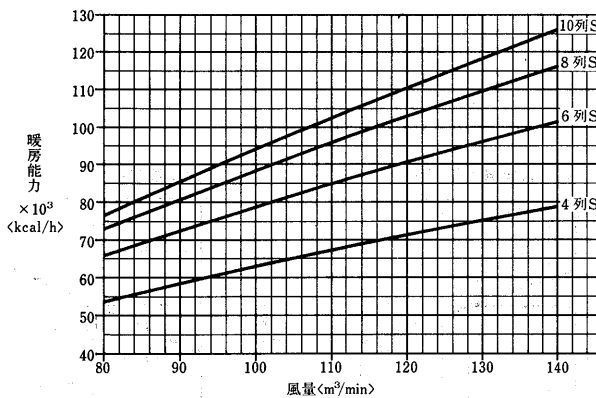

入口空気 0°CDB
温水入口 60°C
水温差 10deg

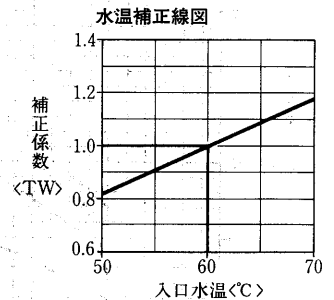
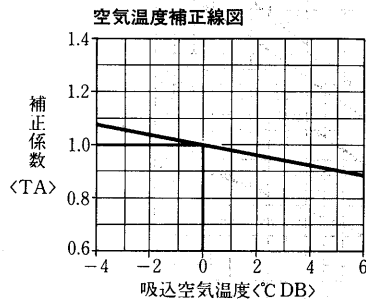

蒸気加熱コイル能力線図

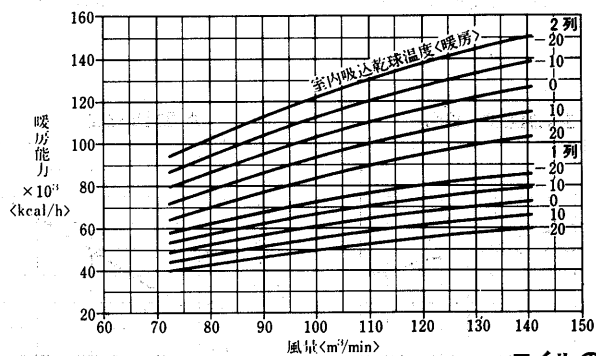

水頭損失線図

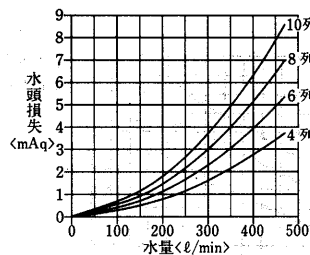

注. 線図はシングルフローの場合を示します。ダブルフローの場合は水量を1/2にして、この図で求めた値の0.6倍になります。

コイルの静圧損失<濡れ面>

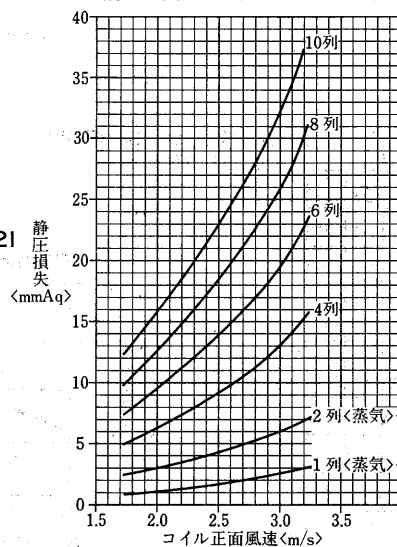

エアフィルタ<平形・傾斜形>静圧損失線図

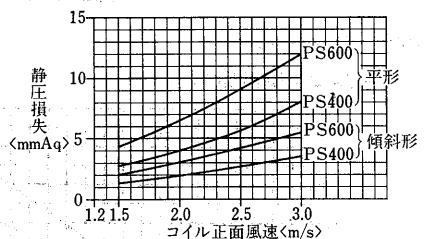

送風機能力線図

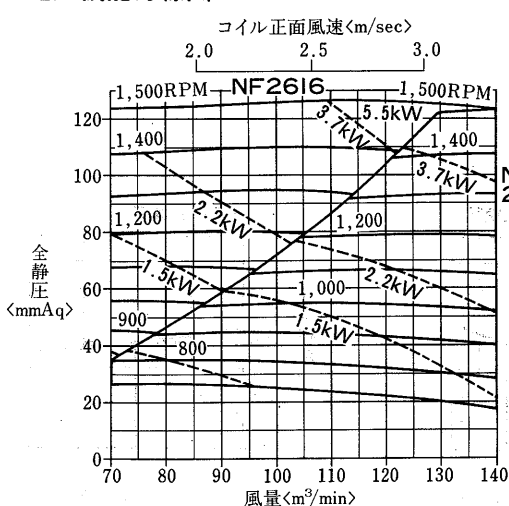

エリミネータ, 縦形静圧損失線図

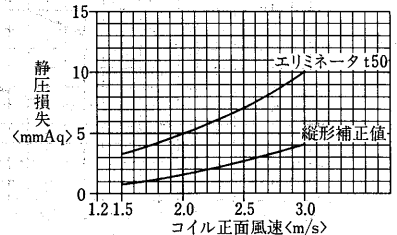

汎用エアハンドリングユニット<標準形>

AD-I 50NA-H·V形

冷水コイル列数選定線図

(I)標準

冷水コイル選定図

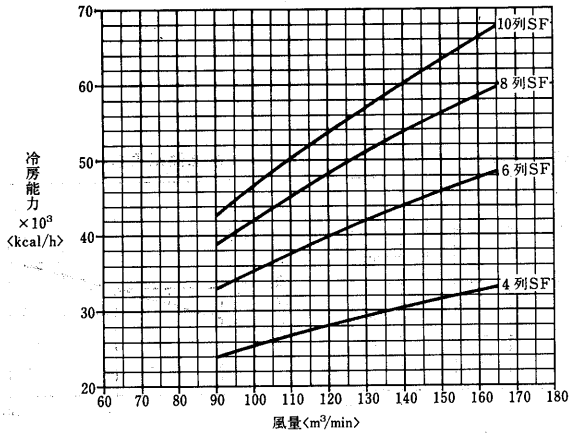

入口空気 27°CDB, 19.5°CWB
冷水入口 7°C
水温差 5deg

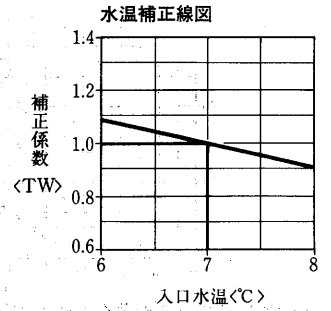
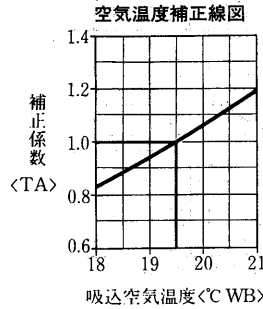

温水コイル選定図<温水45°C>

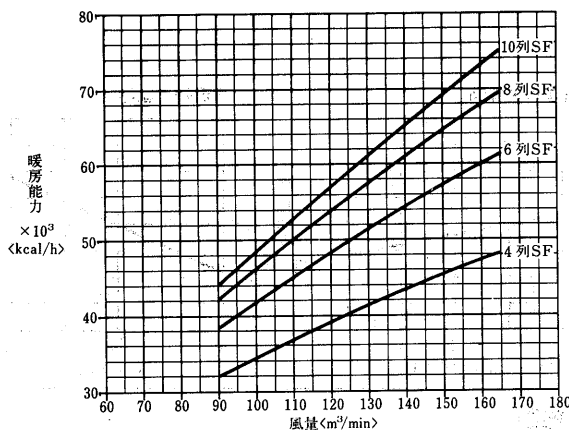

入口空気 15°CDB
温水入口 45°C
水温差 5deg

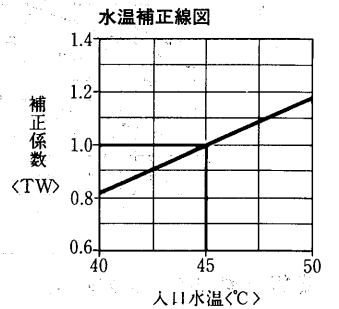
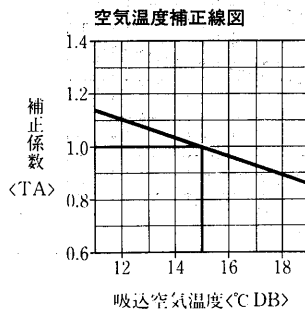

温水コイル選定図<温水60°C>

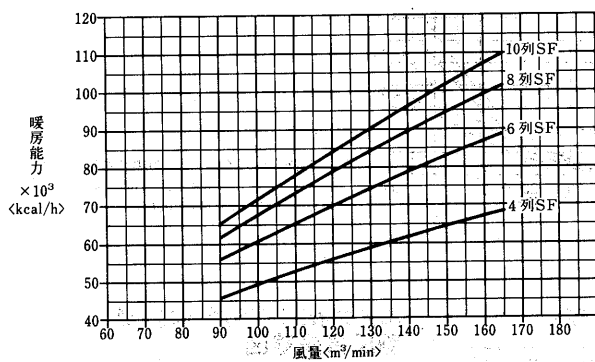

入口空気 15°CDB
温水入口 60°C
水温差 10deg

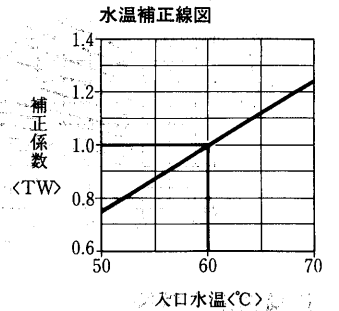
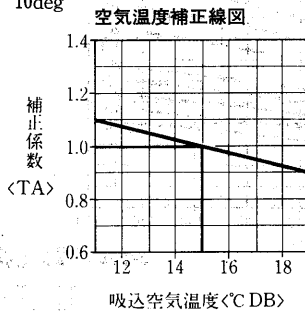

(II)オールフレッシュ

冷水コイル選定図

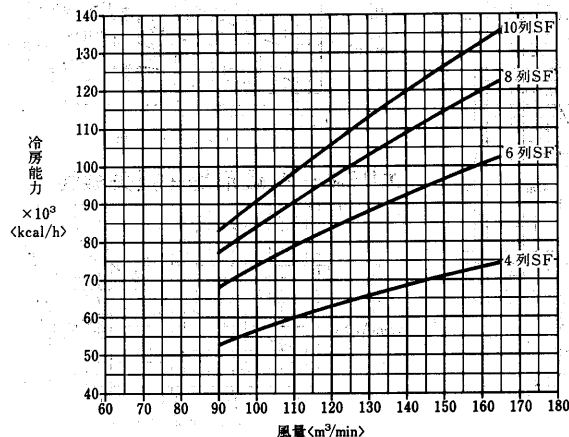

入口空気 32°CDB, 27°CWB
冷水入口 7°C
水温差 5deg

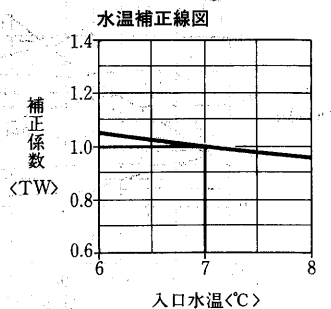
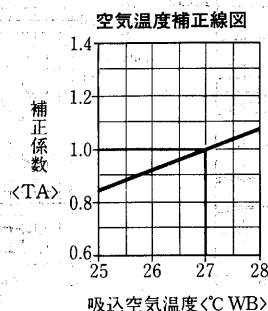

温水コイル選定図<温水45℃>

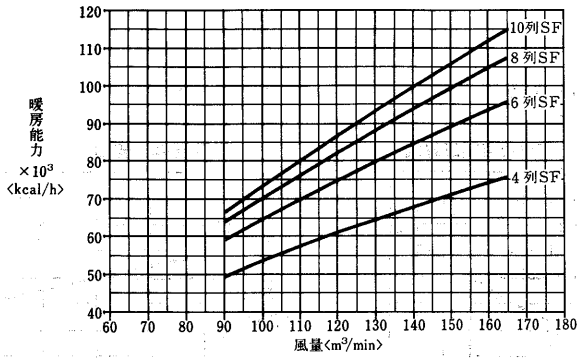

入口空気 0℃DB
温水入口 45℃
水温差 5deg

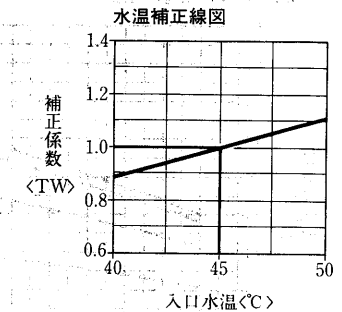
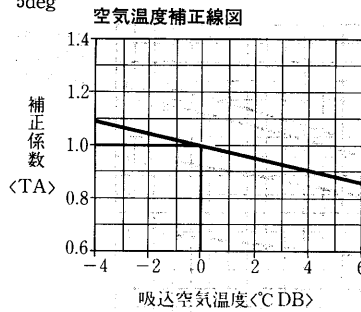

温水コイル選定図<温水60℃>

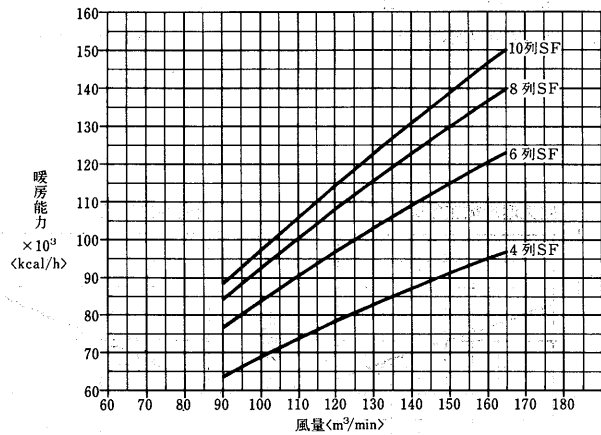

入口空気 0℃DB
温水入口 60℃
水温差 10deg

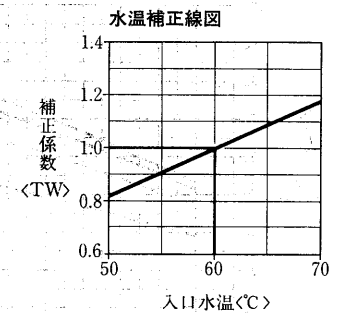
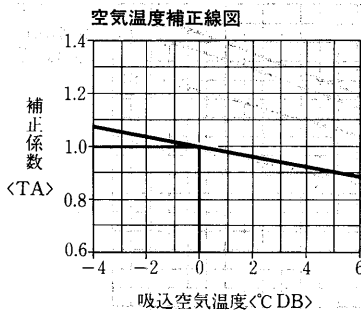

蒸気加熱コイル能力線図

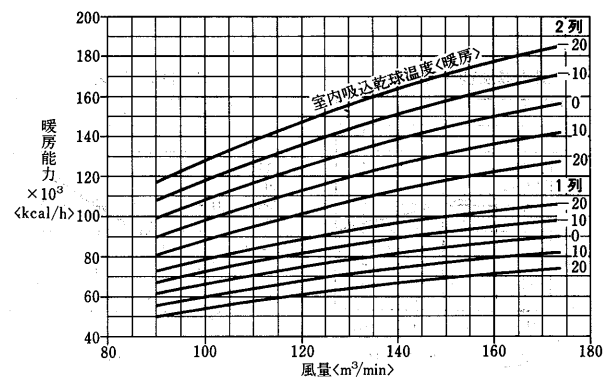

水頭損失線図

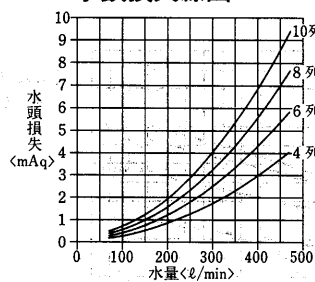

注. 線図はシングルフローの場合を示します。ダブルフローの場合は水量を1/2にして、この図で求めた値の0.6倍になります。

送風機能力線図

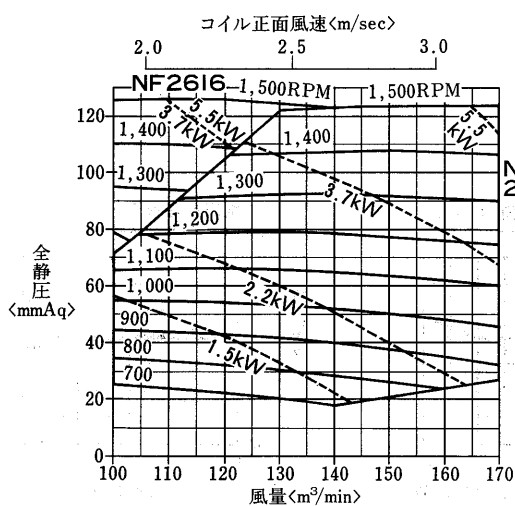

コイルの静圧損失<濡れ面>

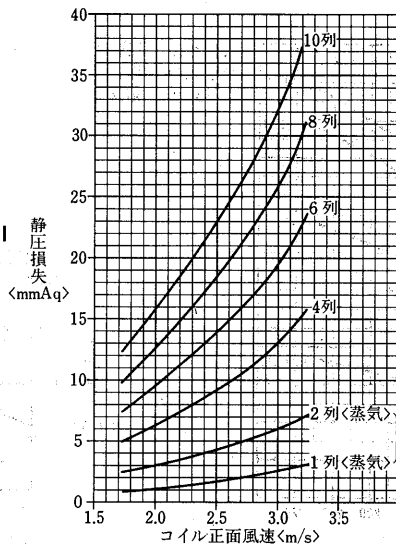

エアフィルタ<平形・傾斜形>静圧損失線図

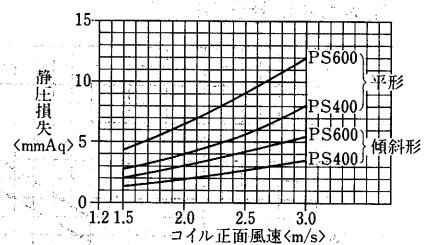

エリミネータ, 縦形静圧損失線図

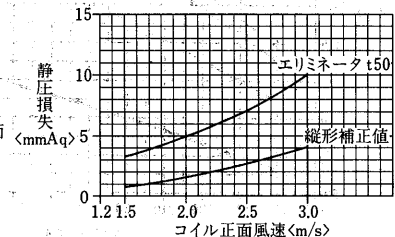

汎用エアハンドリングユニット<標準形>

AD-180NA-H・V形 冷温水コイル列数選定線図

(I)標準

冷水コイル選定図

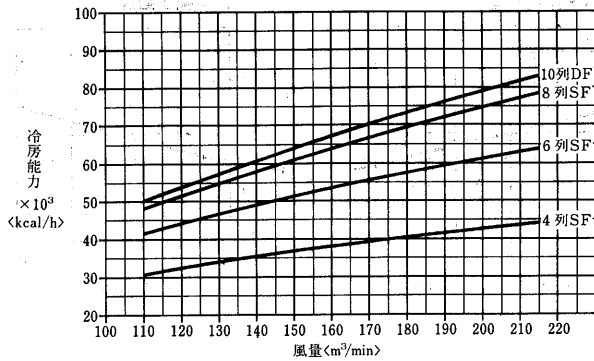

入口空気 27°CDB, 19.5°CWB
冷水入口 7°C
水温差 5deg

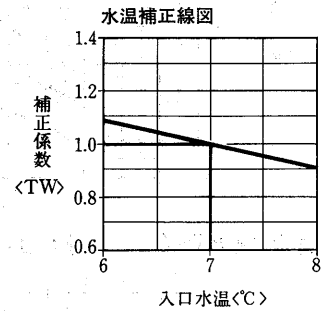
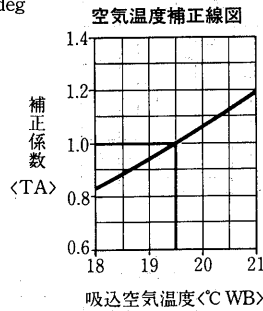

温水コイル選定図<温水45°C>

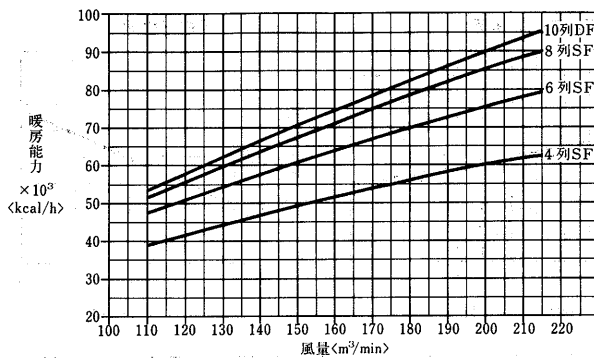

入口空気 15°CDB
温水入口 45°C
水温差 5deg

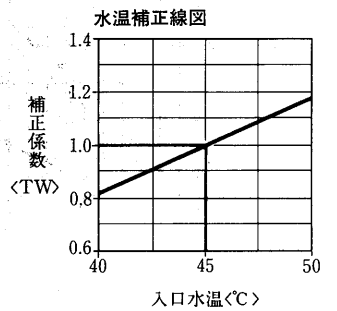
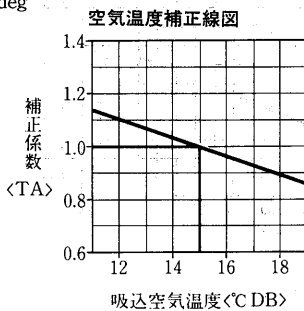

温水コイル選定図<温水60°C>

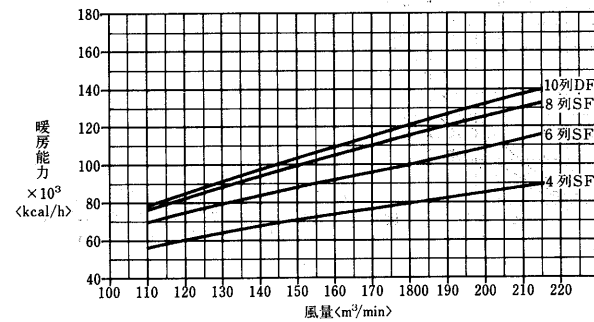

入口空気 15°CDB
温水入口 60°C
水温差 10deg

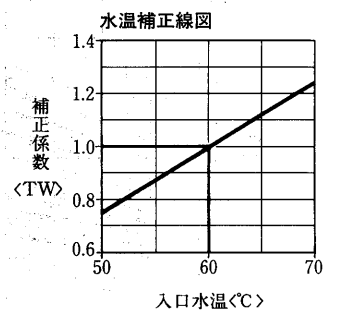
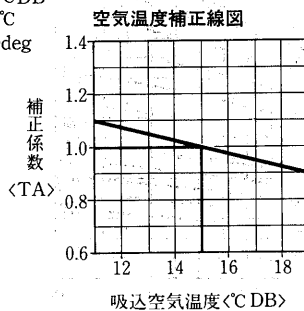

(II)オールフレッシュ

冷水コイル選定図

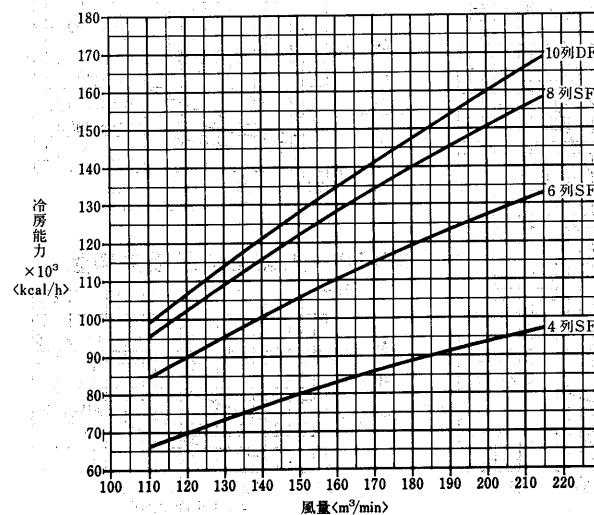

入口空気 32°CDB, 27°CWB
冷水入口 7°C
水温差 5deg

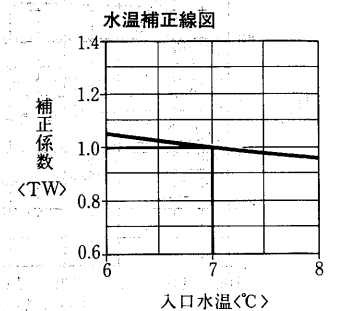
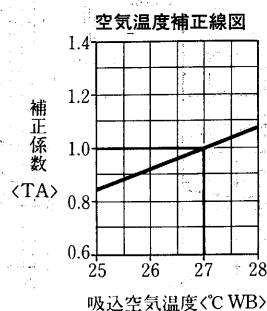

温水コイル選定図<温水45℃>

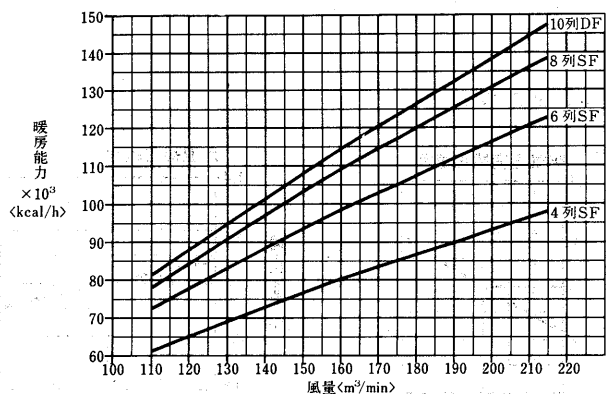

入口空気 0℃DB
温水入口 45℃
水温差 5deg

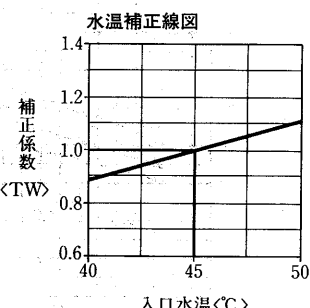
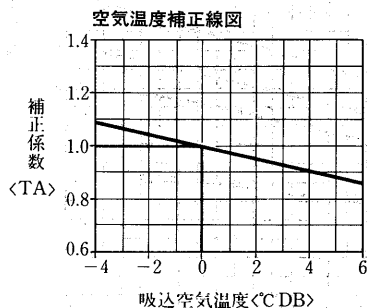

温水コイル選定図<温水60℃>

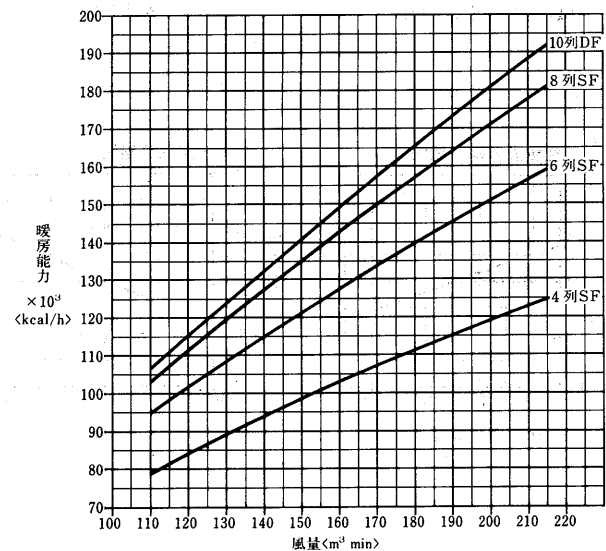

入口空気 0℃DB
温水入口 60℃
水温差 10deg

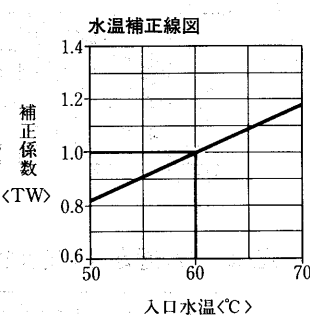
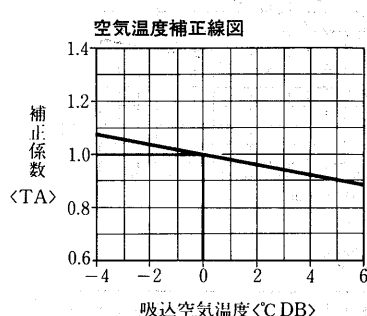

蒸気加熱コイル能力線図

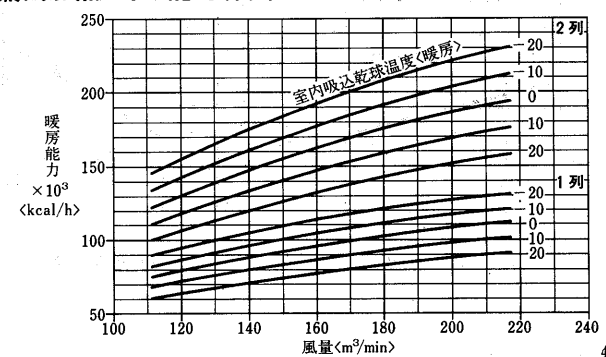

水頭損失線図

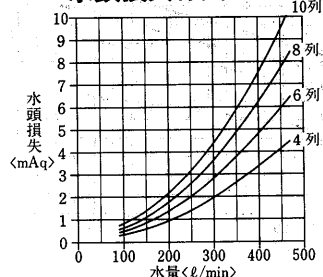

注. 線図はシングルフローの場合を示します。ダブルフローの場合は水量を2にして、この図で求めた値の0.6倍になります。

送風機能力線図

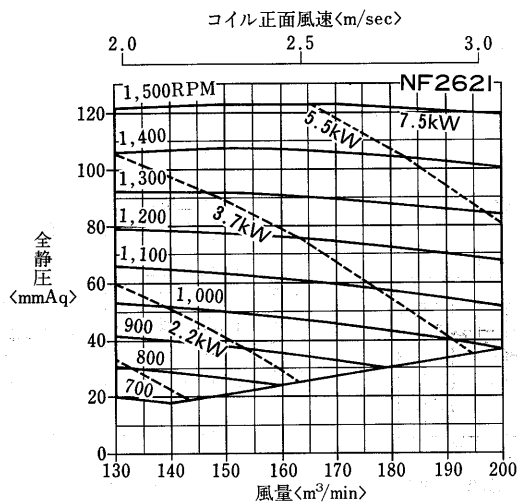

コイルの静圧損失<濡れ面>

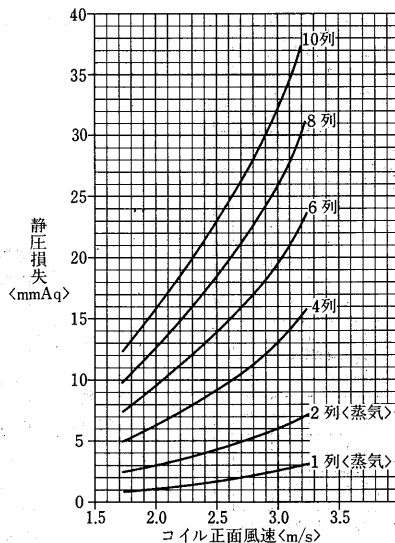

エアフィルタ<平形・傾斜形>静圧損失線図

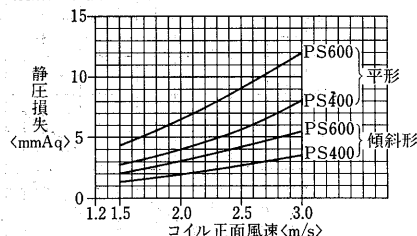

エリミネータ, 縦形静圧損失線図

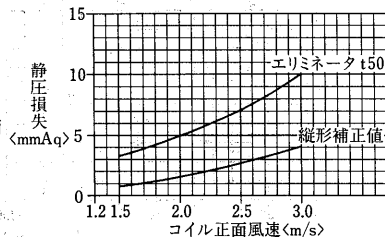

汎用エアハンドリングユニット<標準形>

AD-200NA-H・V形
冷温水コイル列数選定線図

(I)標準

冷水コイル選定図

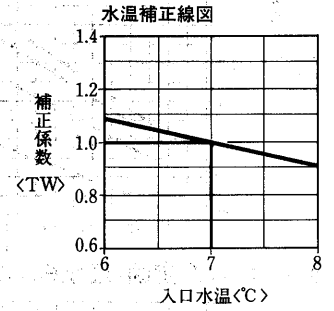
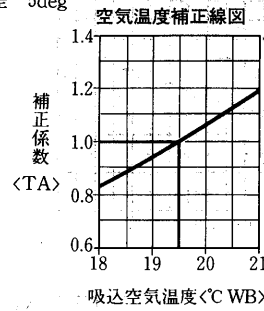
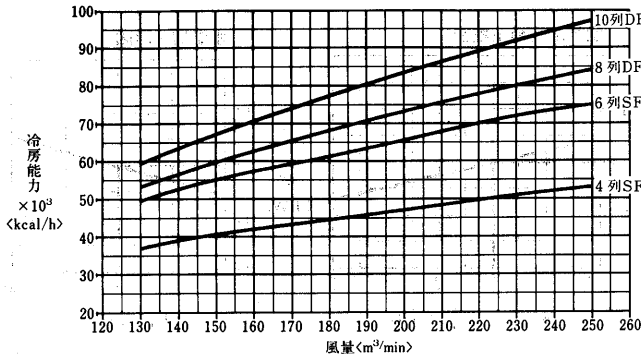

温水コイル選定図<温水45°C>

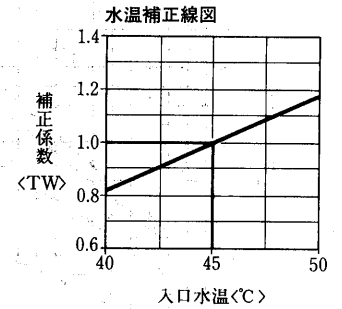
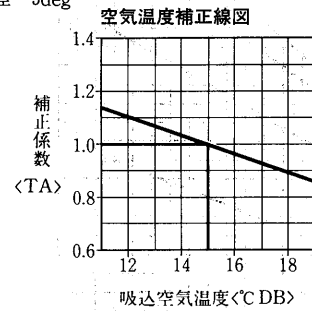
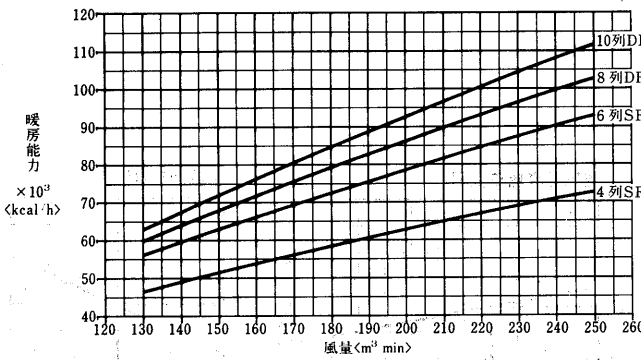

温水コイル選定図<温水60°C>

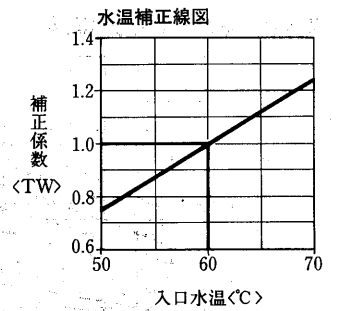
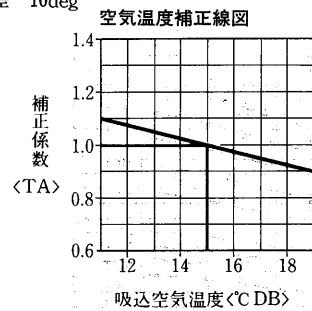
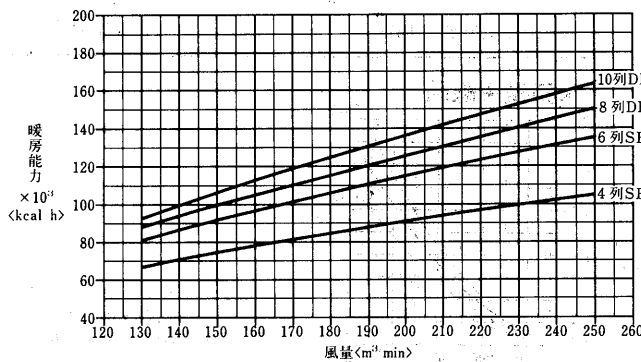

(II)オールフレッシュ

冷水コイル選定図

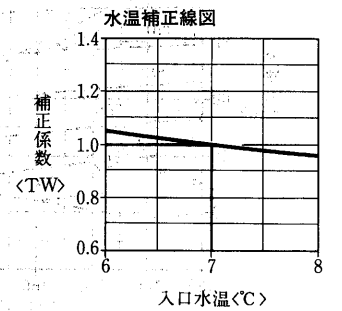
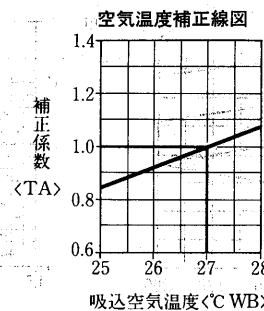
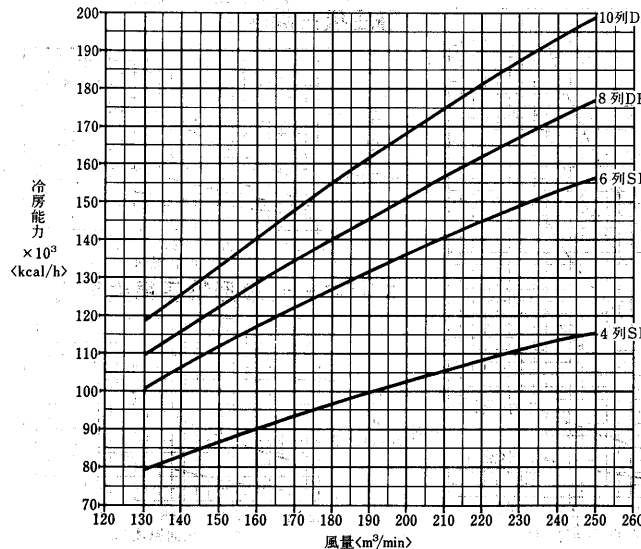

温水コイル選定図<温水45°C>

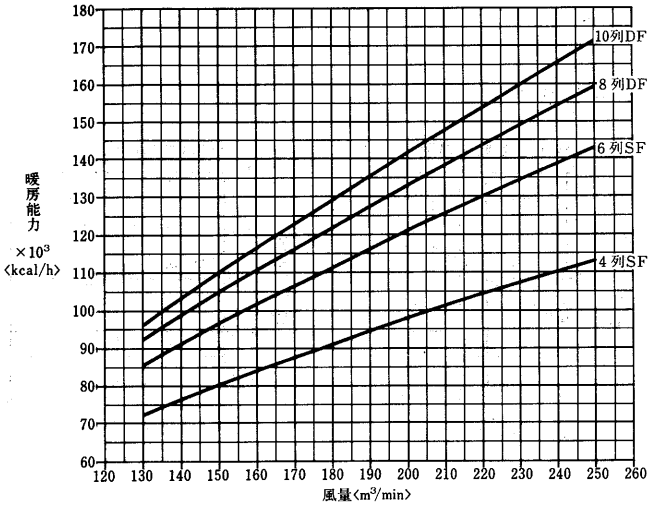

空気温度補正線図

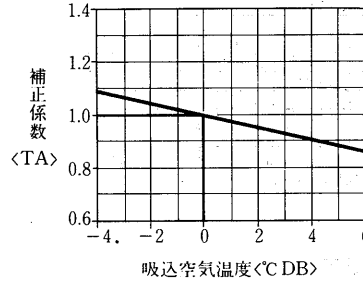

水温補正線図

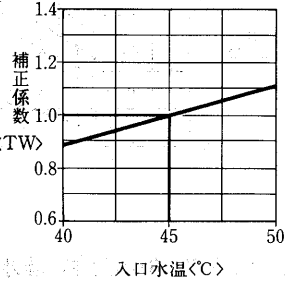

温水コイル選定図<温水60°C>

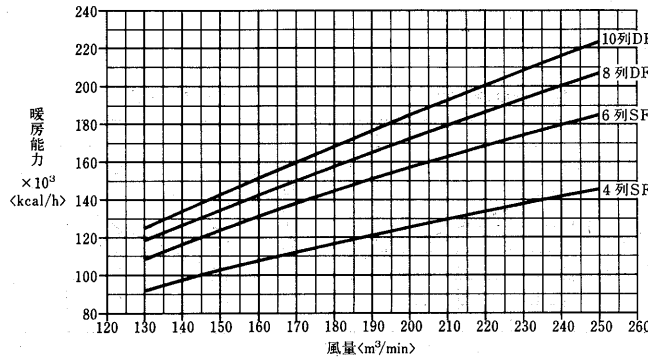

空気温度補正線図

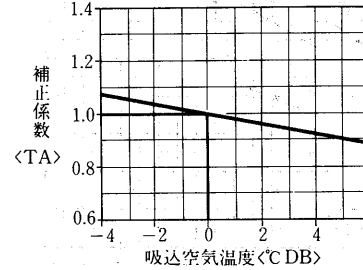

水温補正線図

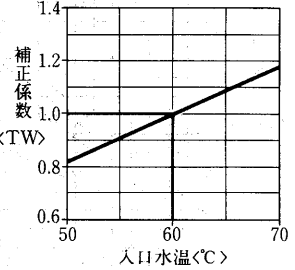

蒸気加熱コイル能力線図

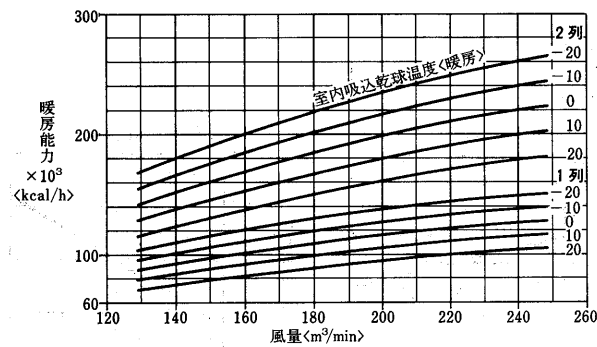

水頭損失線図

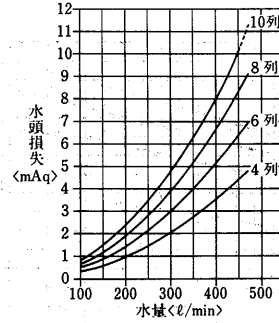

注1. 線図はシングルフローの場合を示します。ダブルフローの場合は水量を1/2にして、この図で求めた値の0.6倍になります。
注2. 破線はダブルフローの水頭損失算出の補助線です。

コイルの静圧損失<濡れ面>

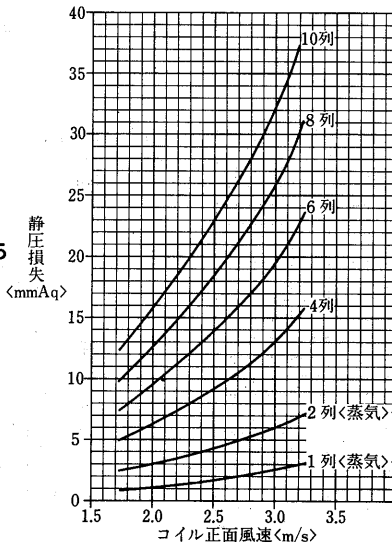

エアフィルタ<平形・傾斜形>静圧損失線図

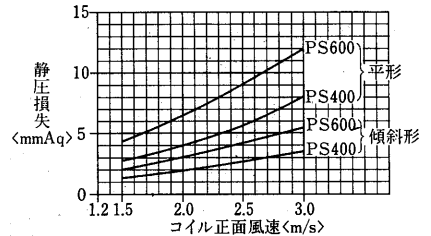

送風機能力線図

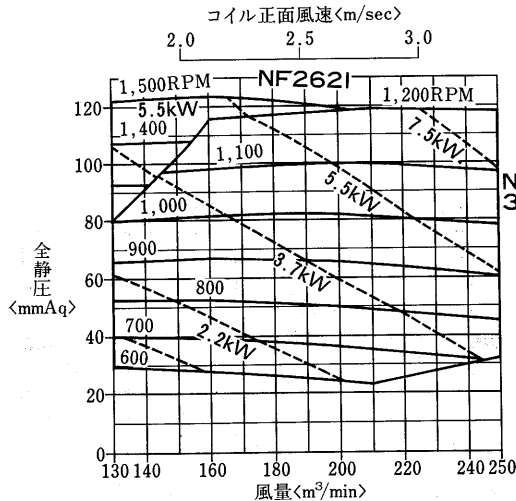

エリミネータ, 縦形静圧損失線図

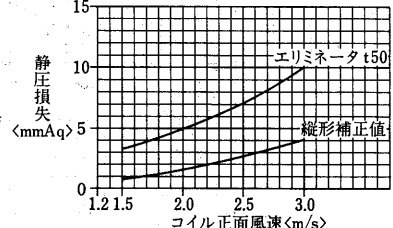

汎用エアハンドリングユニット<標準形>

AD-24ONA-H・V形
冷温水コイル列数選定線図

(I)標準

冷水コイル選定図

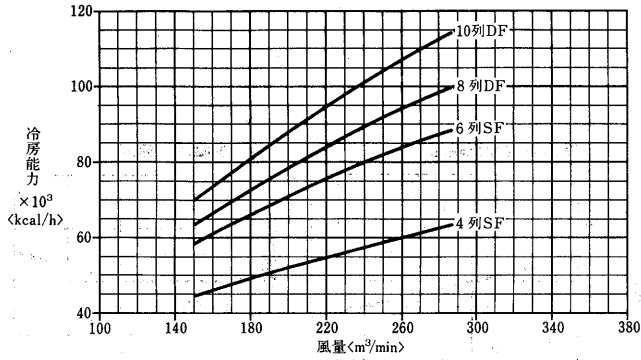

入口空気 27°CDB, 19.5°CWB
冷水入口 7°C
水温差 5deg

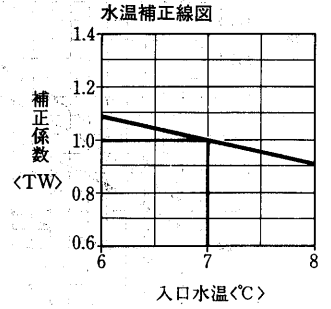
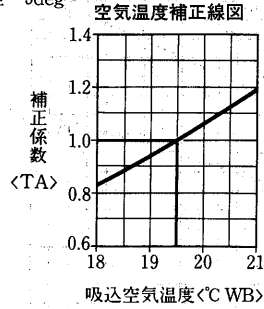

温水コイル選定図<温水45°C>

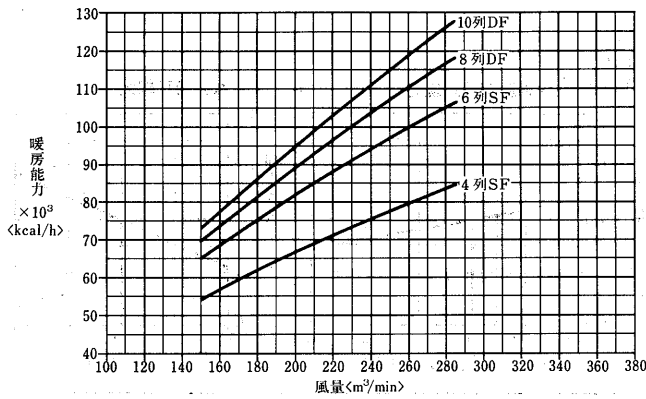

入口空気 15°CDB
温水入口 45°C
水温差 5deg

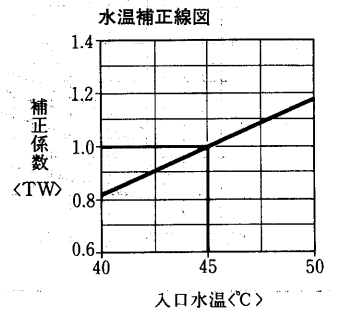
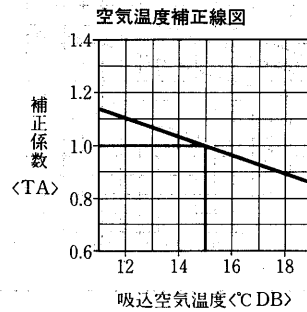

温水コイル選定図<温水60°C>

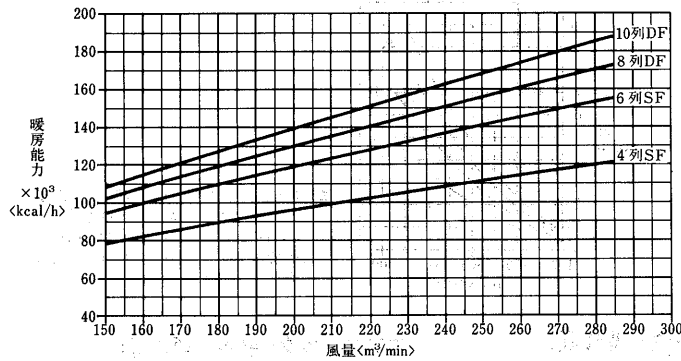

入口空気 15°CDB
温水入口 60°C
水温差 10deg

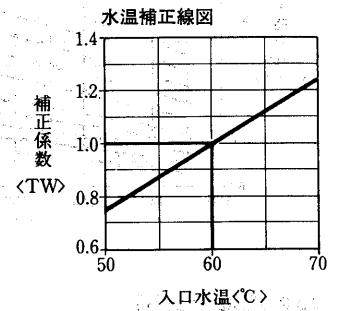
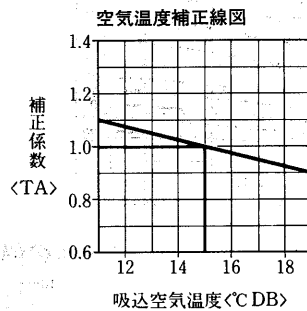

(II)オールフレッシュ

冷水コイル選定図

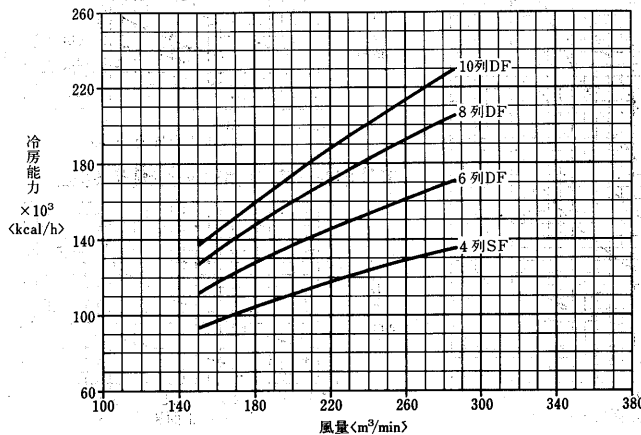

入口空気 32°CDB, 27°CWB
冷水入口 7°C
水温差 5deg

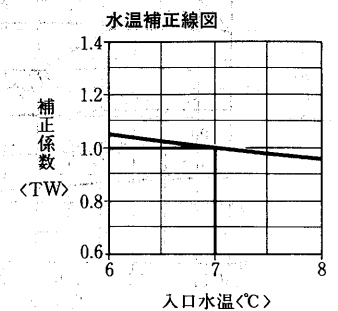
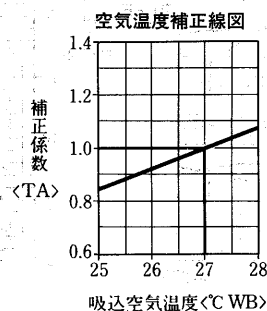

温水コイル選定図<温水45℃>

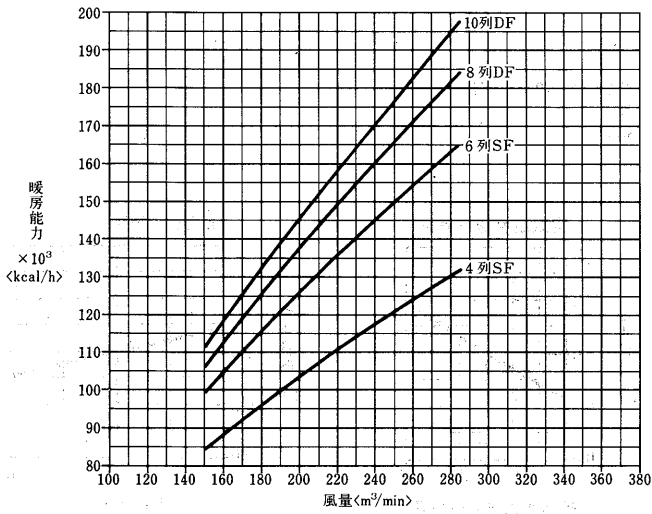

入口空気 0°CDB
温水入口 45°C
水温差 5deg

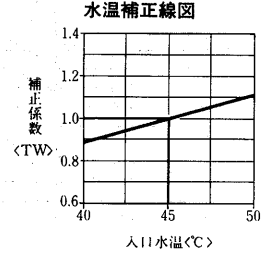
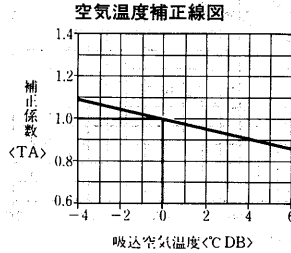

温水コイル選定図<温水60℃>

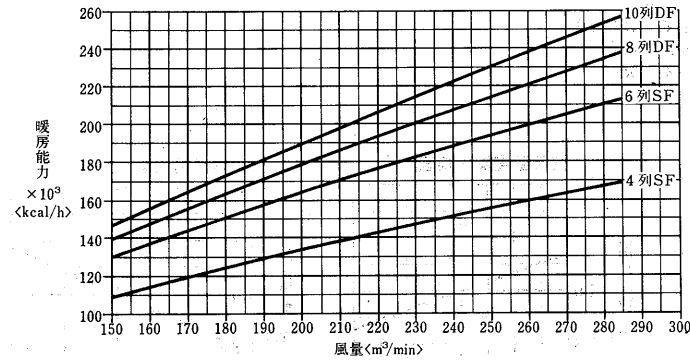

入口空気 0°CDB
温水入口 60°C
水温差 10deg

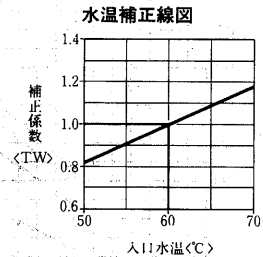
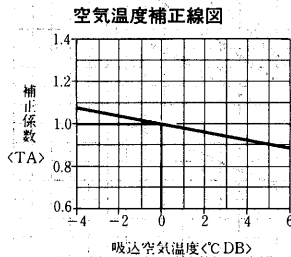

蒸気加熱コイル能力線図

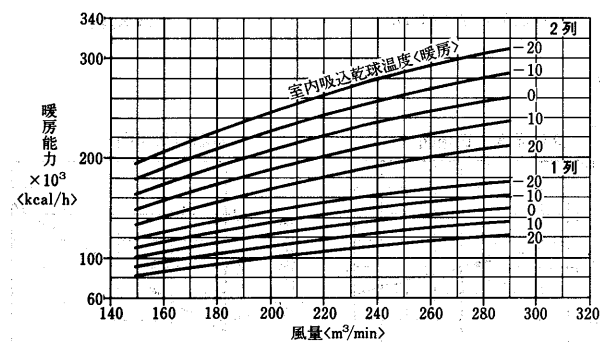

水頭損失線図

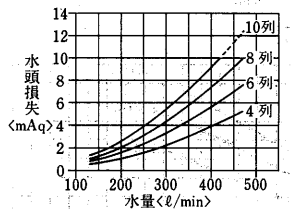

注1. 線図はシングルフローの場合を示します。ダブルフローの場合は水量を2にして、この図で求めた値の0.6倍になります。
注2. 破線はダブルフローの水頭損失算出の補助線です。

送風機能力線図

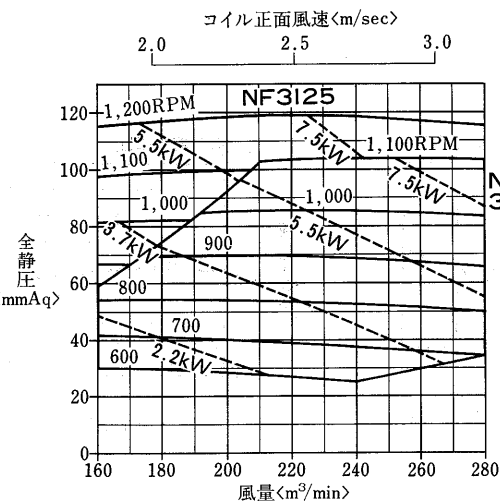

コイルの静圧損失<濡れ面>

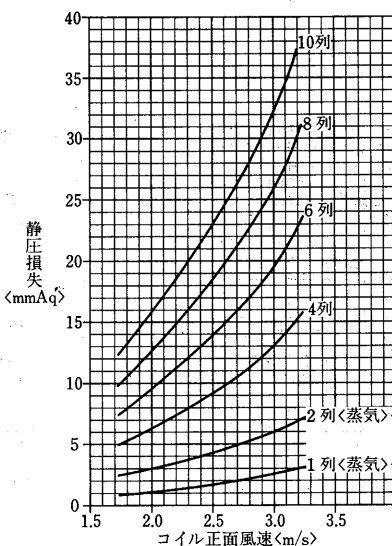

エアフィルタ<平形・傾斜形> 静圧損失線図

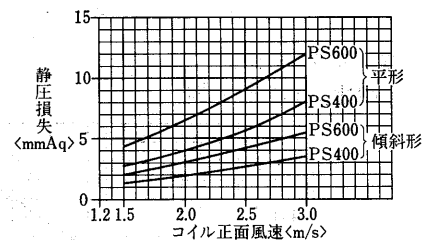

エリミネータ, 縦形静圧損失線図

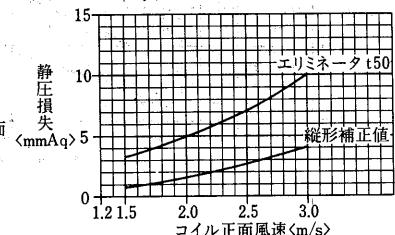

汎用エアハンドリングユニット<標準形>

AD-270NA-H・V形
冷温水コイル列数選定線図

(I)標準

冷水コイル選定図

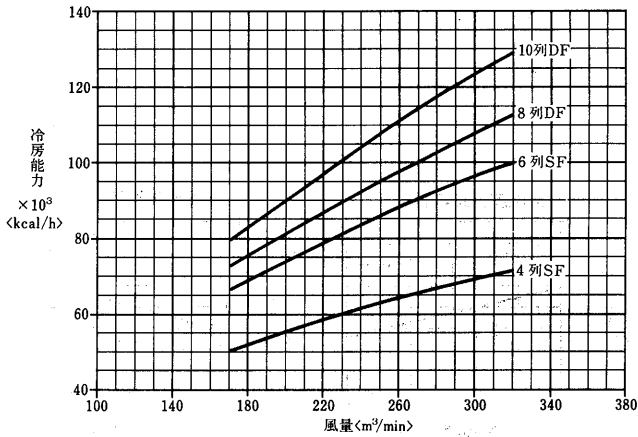

入口空気 27°CDB, 19.5°CWB
冷水入口 7°C
水温差 5deg

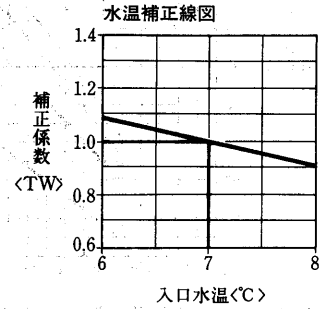
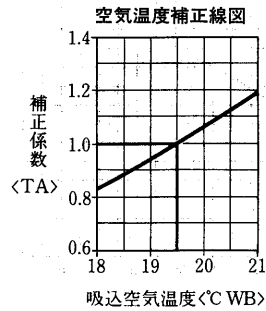

温水コイル選定図<温水45°C>

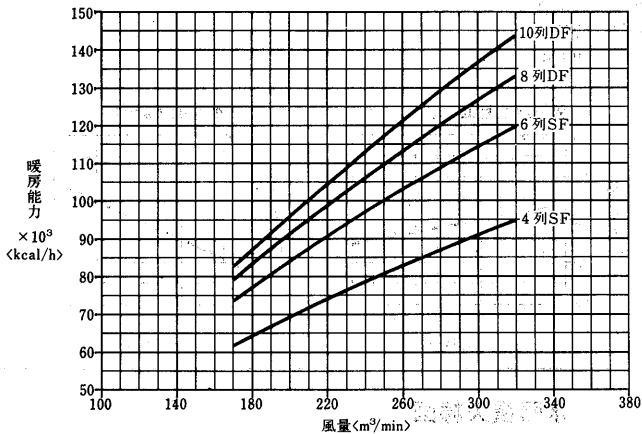

入口空気 15°CDB
温水入口 45°C
水温差 5deg

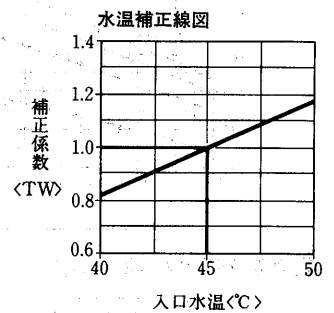
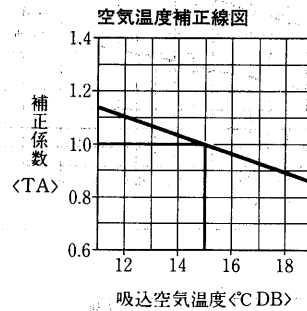

温水コイル選定図<温水60°C>

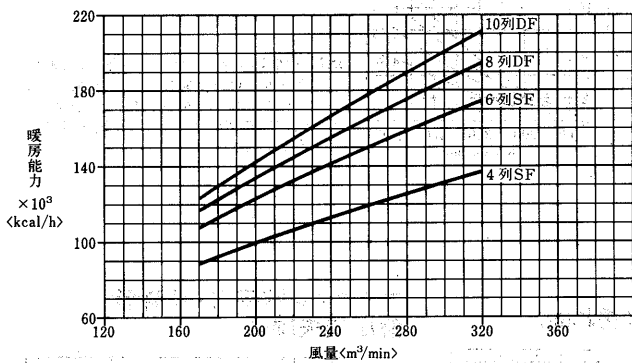

入口空気 15°CDB
温水入口 60°C
水温差 10deg

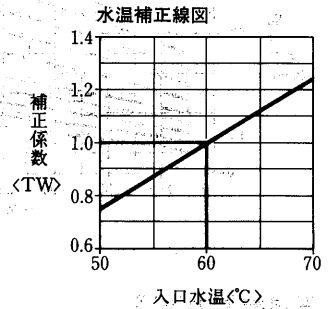
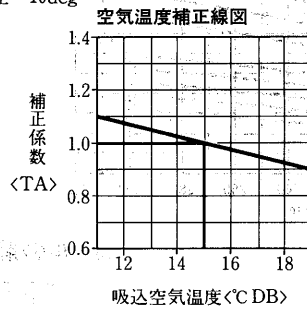

(II)オールフレッシュ

冷水コイル選定図

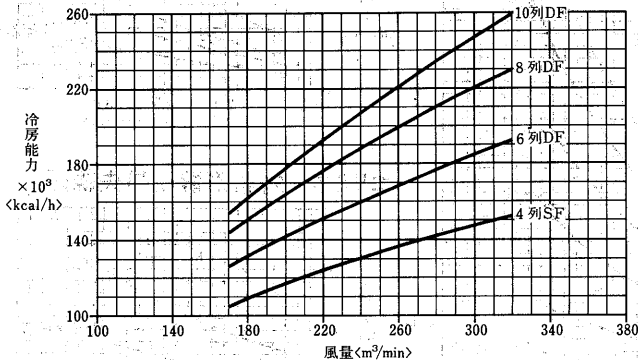

入口空気 32°CDB, 27°CWB
冷水入口 7°C
水温差 5deg

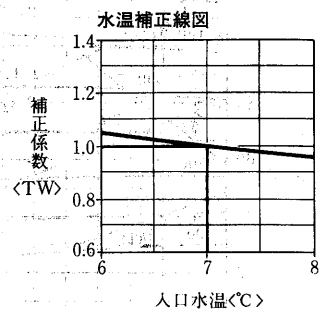
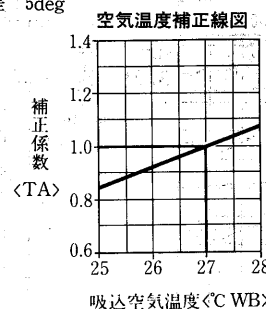

温水コイル選定図<温水45℃>

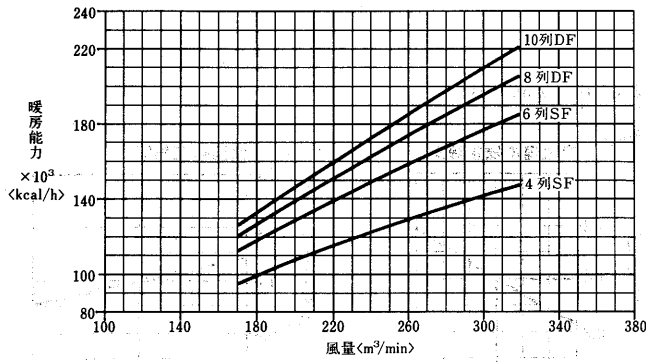

入口空気 0℃DB
温水入口 45℃
水温差 5deg

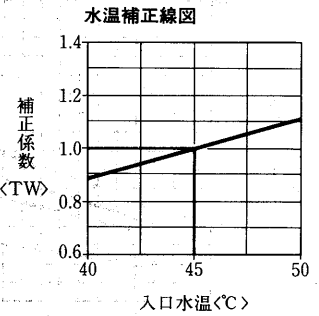
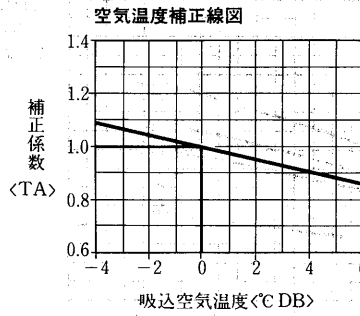

温水コイル選定図<温水60℃>

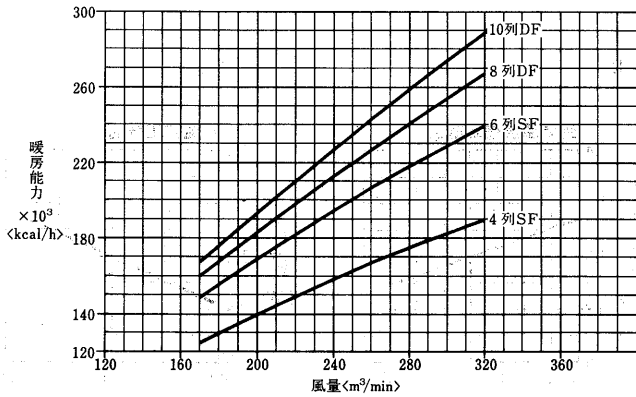

入口空気 0℃DB
温水入口 60℃
水温差 10deg

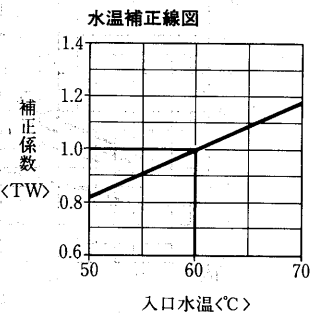
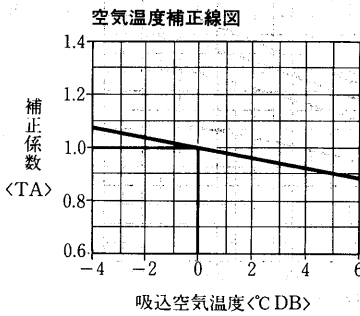

蒸気加熱コイル能力線図

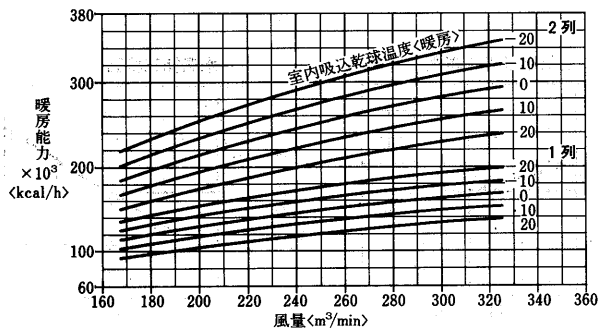

水頭損失線図

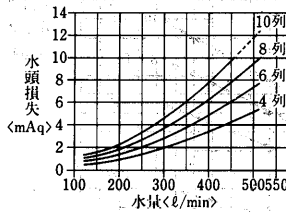

注1. 線図はシングルフローの場合を示します。ダブルフローな場合は水量を2にして、この図で求めた値の0.6倍になります。
注2. 破線はダブルフローの水頭損失算出の補助線です。

送風機能力線図

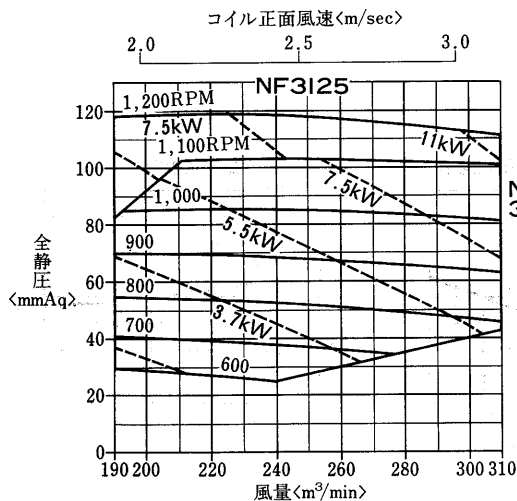

コイルの静圧損失<濡れ面>

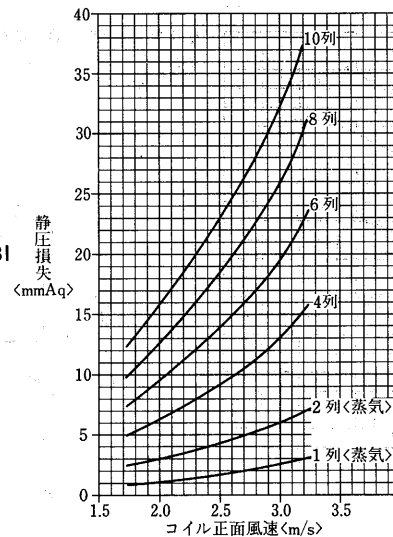

エアフィルタ<平形・傾斜形>静圧損失線図

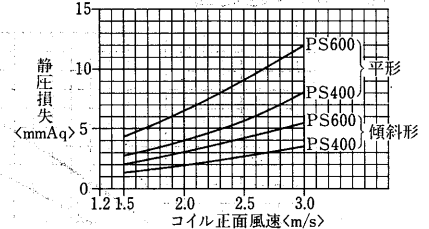

エリミネータ、縦形静圧損失線図

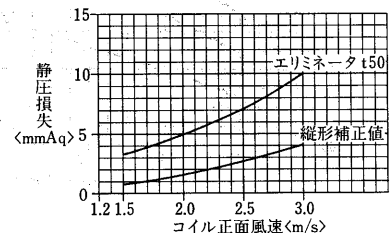

汎用エアハンドリングユニット<標準形>

AD-300NA-H・V形
冷温水コイル列数選定線図

(I)標準

冷水コイル選定図

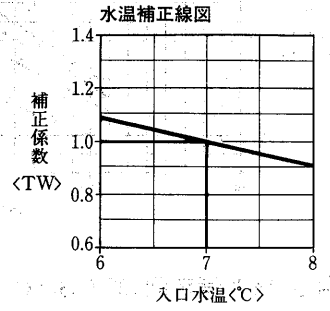
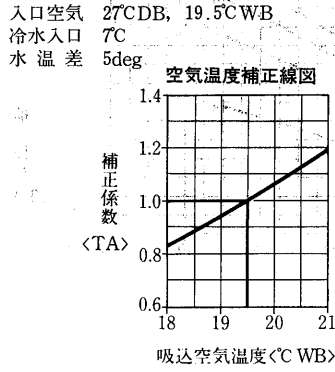
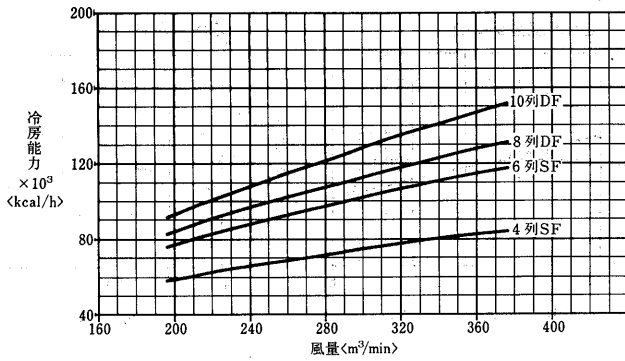

温水コイル選定図<温水45°C>

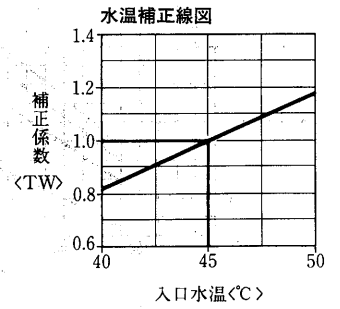
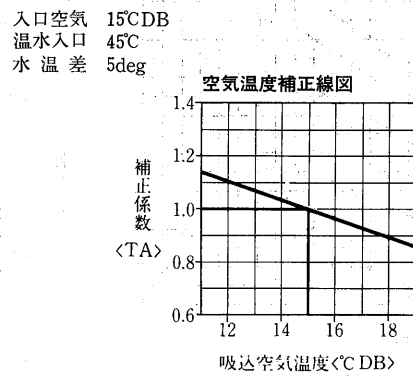
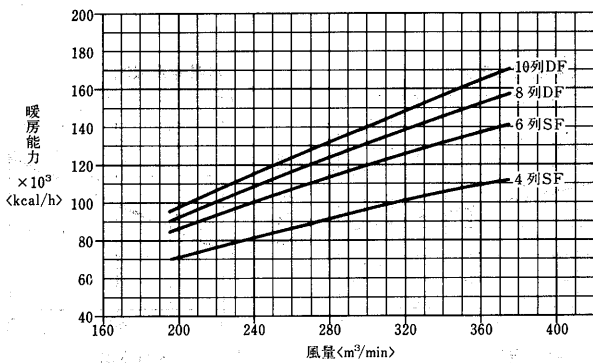

温水コイル選定図<温水60°C>

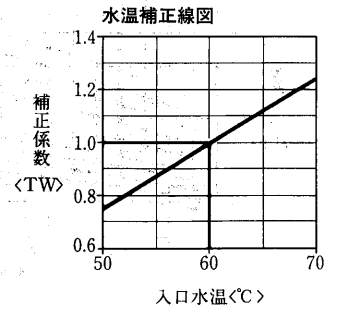
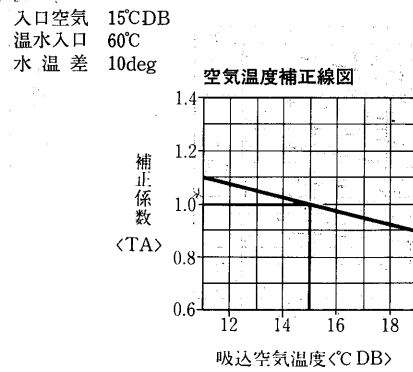
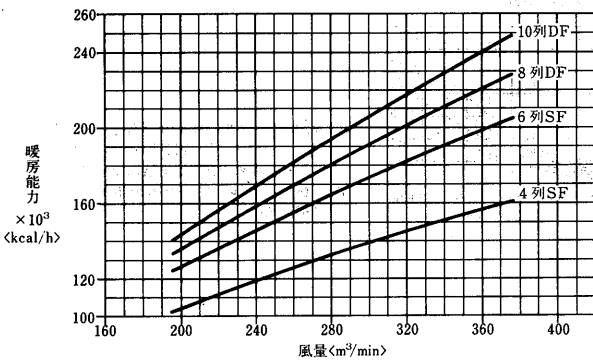

(II)オールフレッシュ

冷水コイル選定図

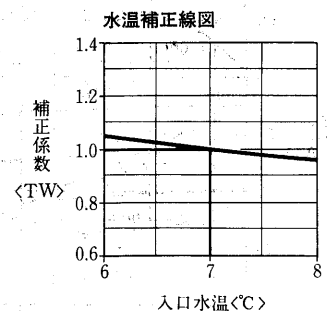
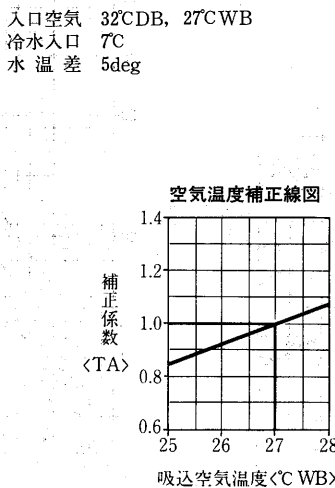
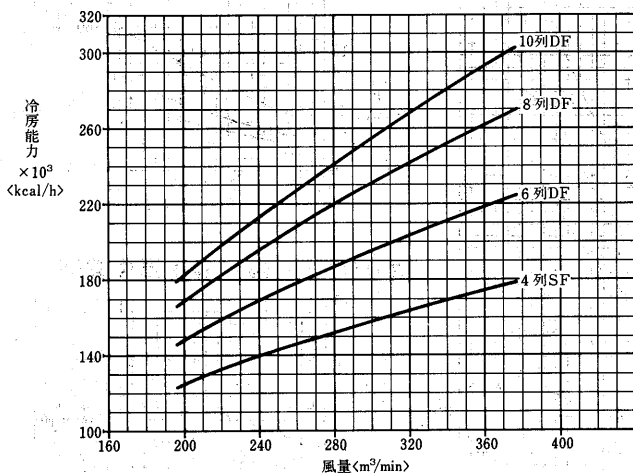

温水コイル選定図<温水45℃>

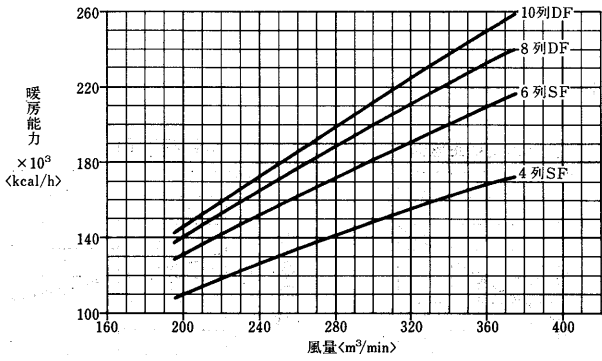

入口空気 0℃DB
 温水入口 45℃
 水温差 5deg

空気温度補正線図

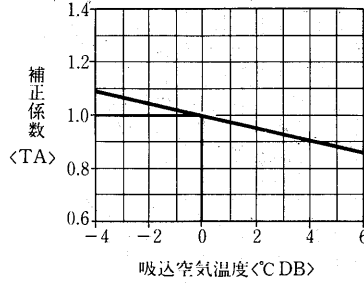

水温補正線図

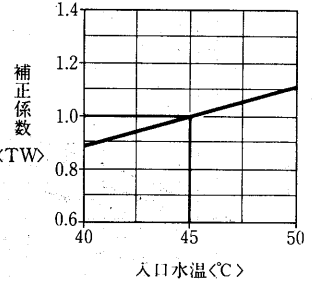

温水コイル選定図<温水60℃>

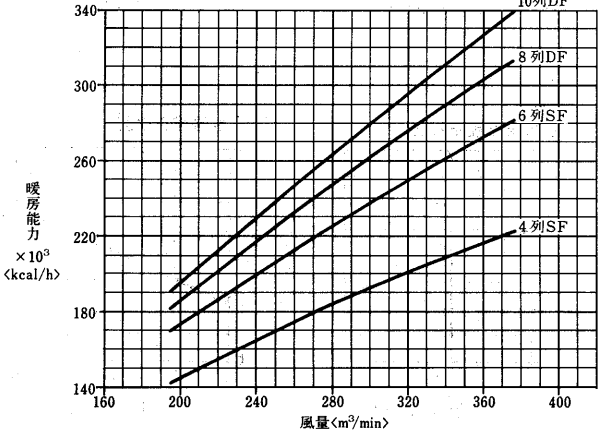

入口空気 0℃DB
 温水入口 60℃
 水温差 10deg

空気温度補正線図

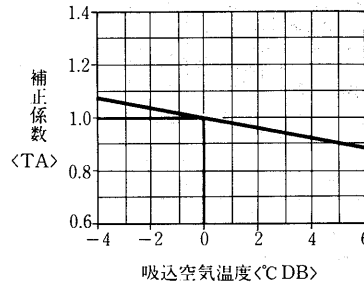

水温補正線図

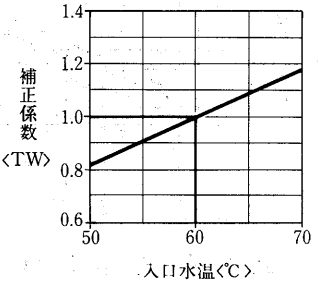

蒸気加熱コイル能力線図

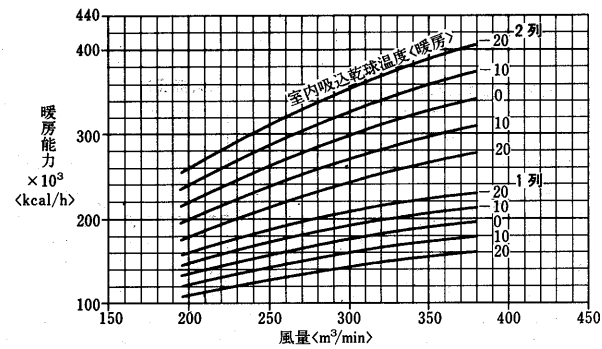

水頭損失線図

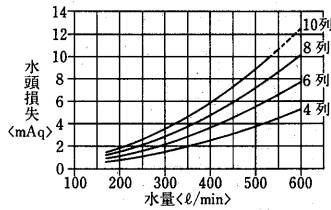

注1. 線図はシングルフローの場合を示します。ダブルフローな場合は水量を1/2にして、この図で求めた値の0.6倍になります。
 注2. 破線はダブルフローの水頭損失算出の補助線です。

送風機能力線図

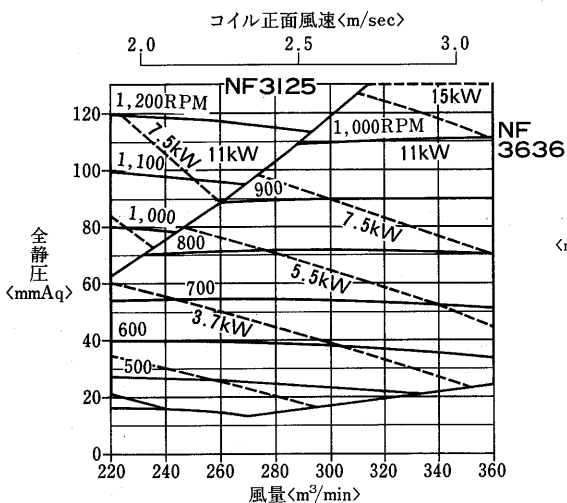

コイルの静圧損失<濡れ面>

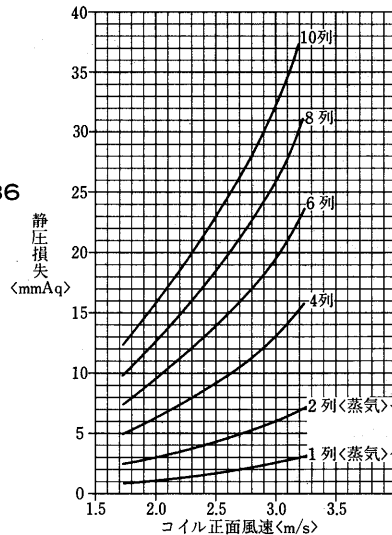

エアフィルタ<平形・傾斜形>静圧損失線図

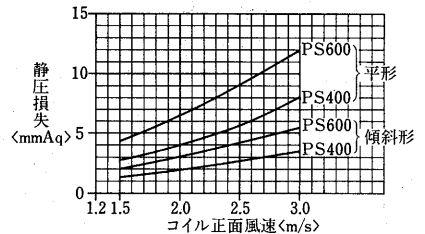

エリミネータ, 縦形静圧損失線図

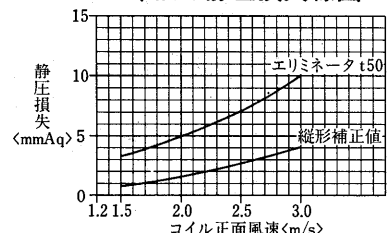

汎用エアハンドリングユニット(標準形)

AD-380NA-H・V形
冷温水コイル列数選定線図

(I)標準

冷水コイル選定図

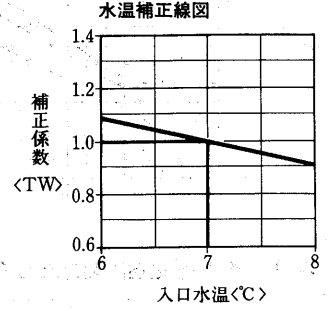
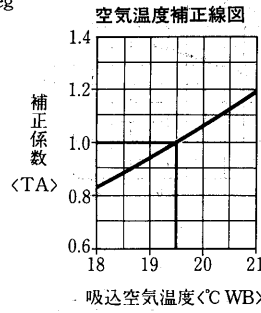
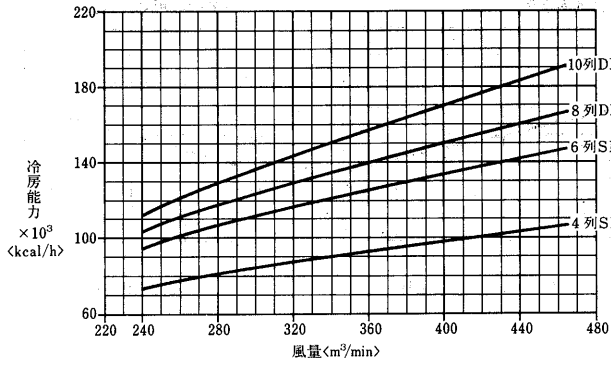

温水コイル選定図<温水45°C>

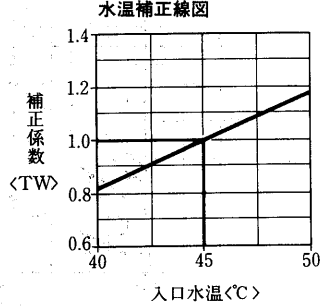
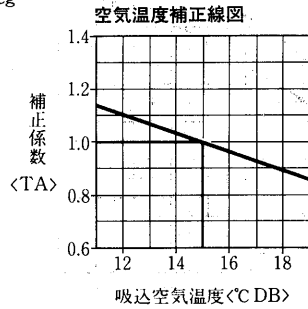
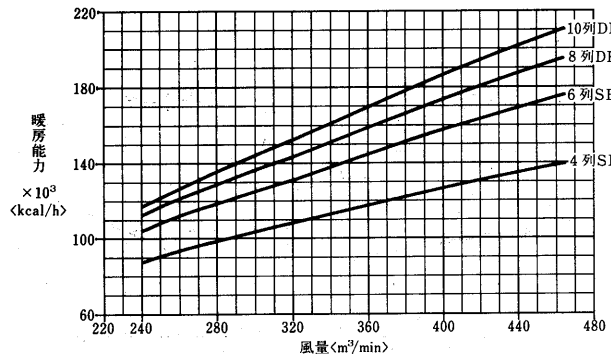

温水コイル選定図<温水60°C>

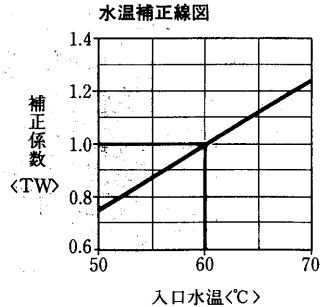
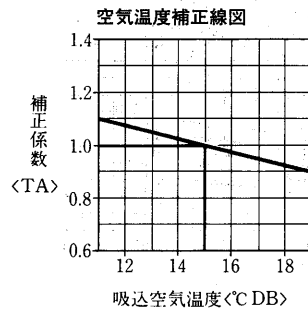
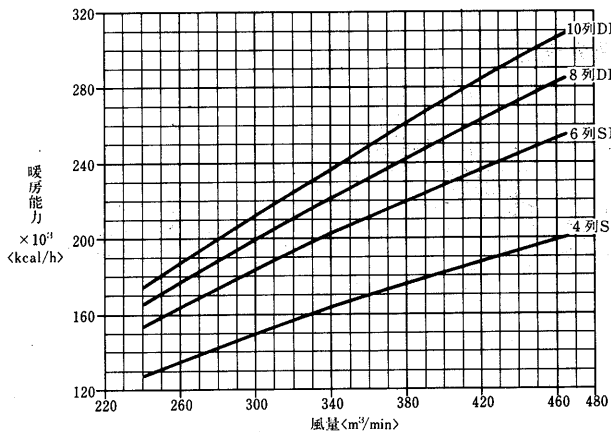

(II)オールフレッシュ

冷水コイル選定図

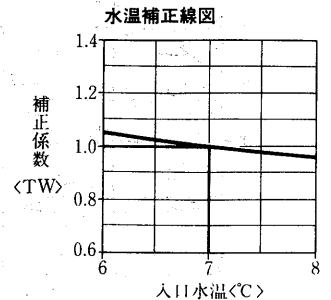
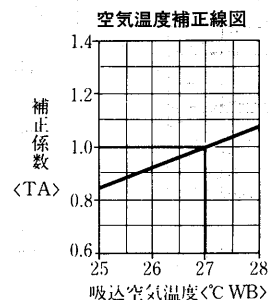
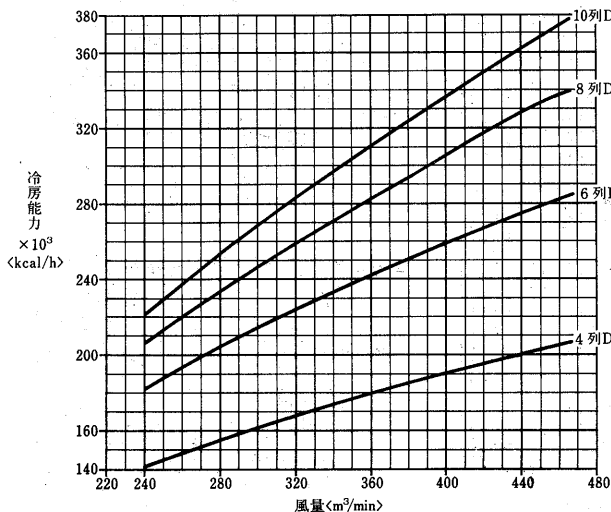

温水コイル選定図<温水45℃>

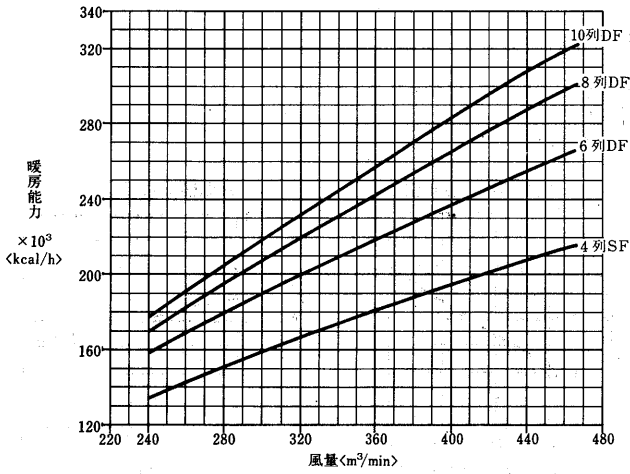

空気温度補正線図

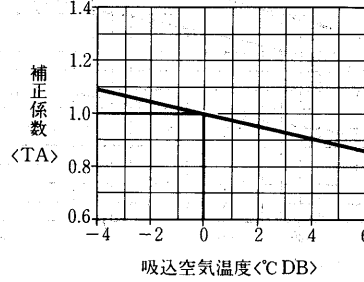

水温補正線図

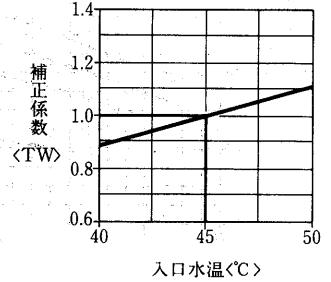

温水コイル選定図<温水60℃>

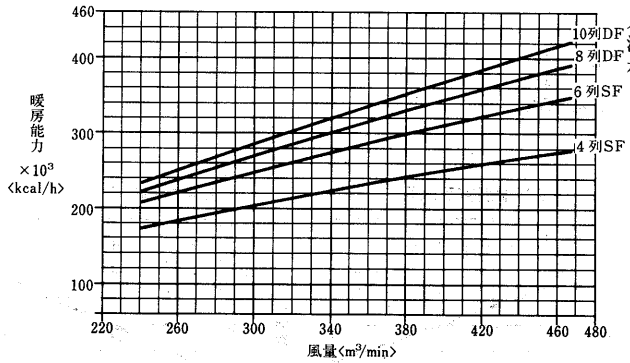

空気温度補正線図

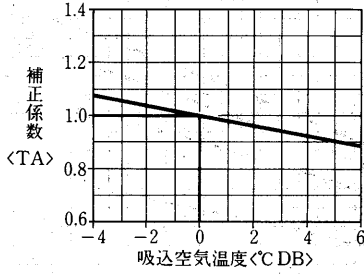

水温補正線図

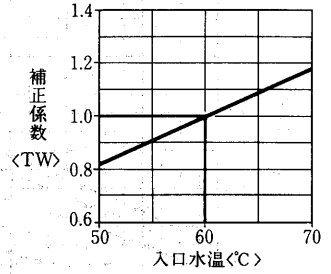

蒸気加熱コイル能力線図

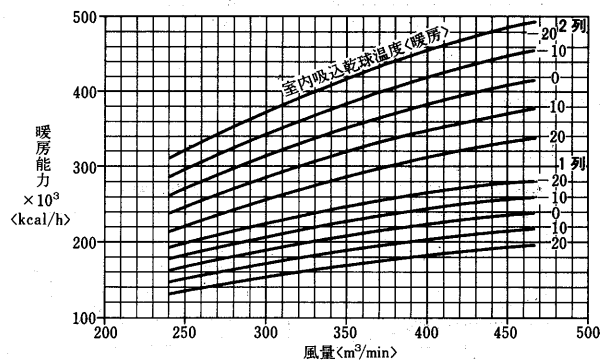

水頭損失線図

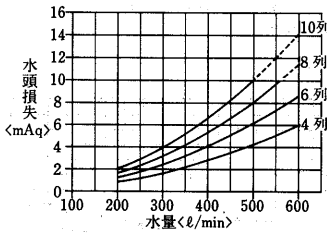

注1. 線図はシングルフローの場合を示します。ダブルフローの場合は水量を2にして、この図で求めた値の0.6倍になります。
2. 破線はダブルフローの水頭損失算出の補助線です。

送風機能力線図

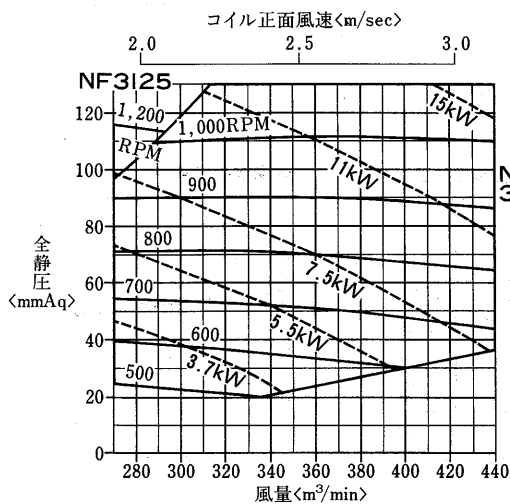

コイルの静圧損失<濡れ面>

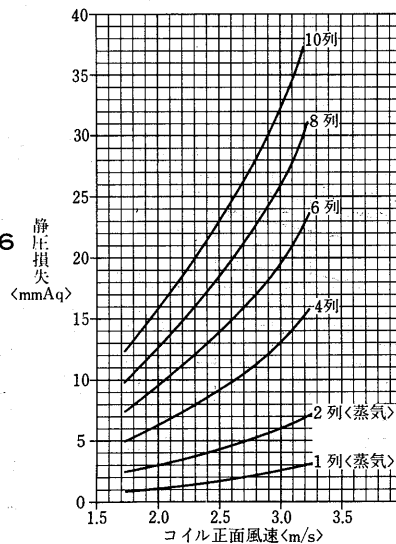

エアフィルタ<平形・傾斜形>静圧損失線図

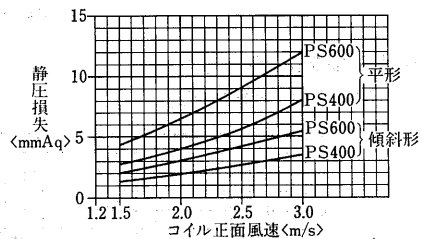

エリミネータ, 縦形静圧損失線図

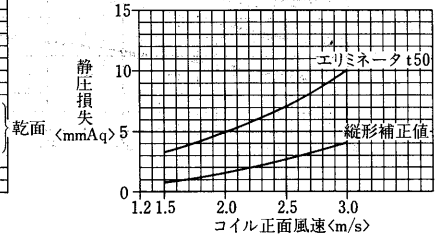

汎用エアハンドリングユニット(標準形)

AD-450NA-H・V形
冷温水コイル列数選定線図

(I)標準

冷水コイル選定図

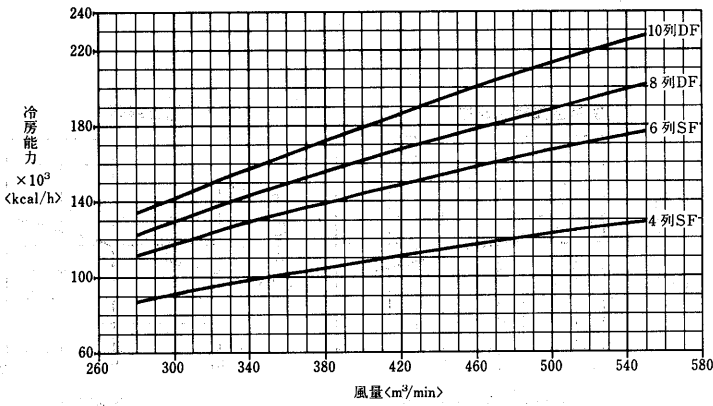

入口空気 27°CDB, 19.5°CWB
冷水入口 7°C
水温差 5deg

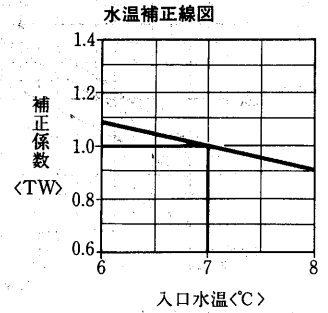
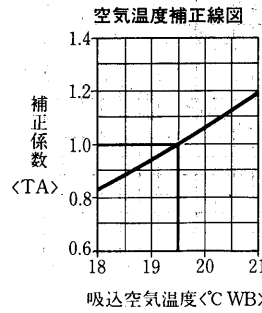

温水コイル選定図<温水45°C>

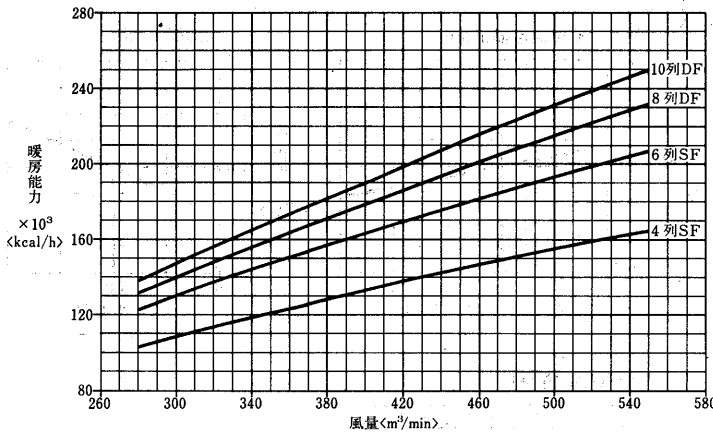

入口空気 15°CDB
温水入口 45°C
水温差 5deg

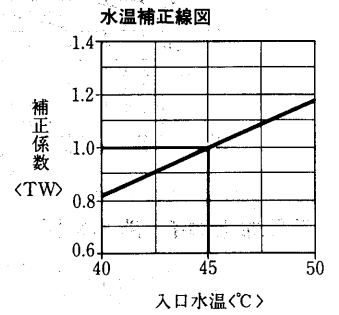
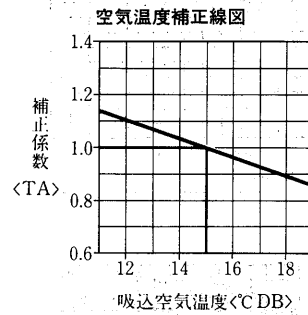

温水コイル選定図<温水60°C>

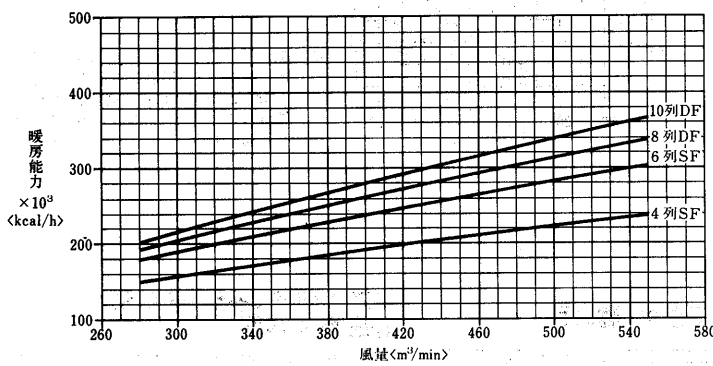

入口空気 15°CDB
温水入口 60°C
水温差 10deg

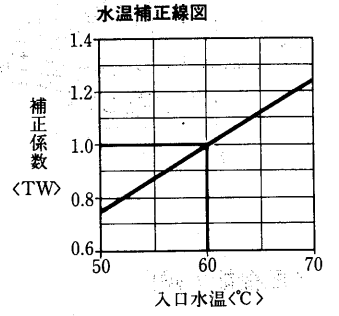
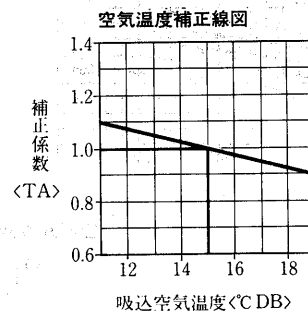

(II)オールフレッシュ

冷水コイル選定図

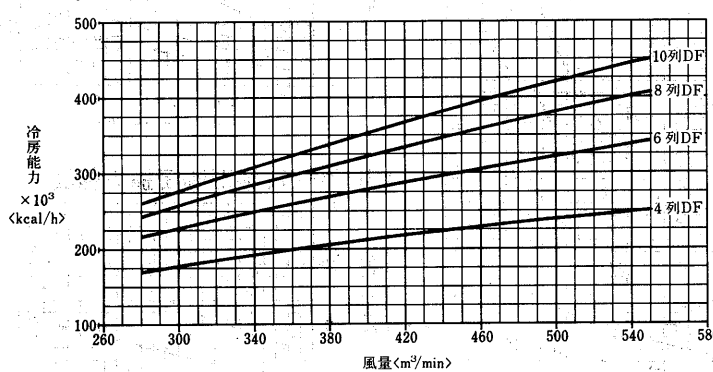

入口空気 32°CDB, 27°CWB
冷水入口 7°C
水温差 5deg

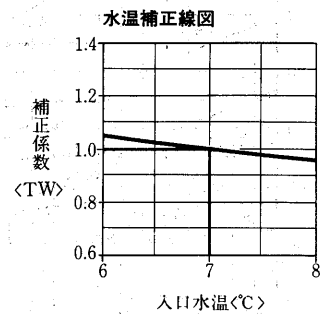
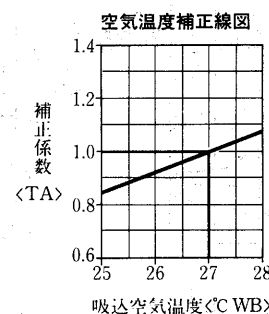

温水コイル選定図<温水45℃>

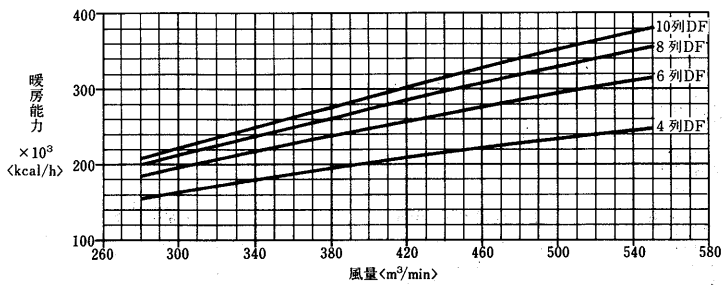

入口空気 0°CDB
温水入口 45°C
水温差 5deg

空気温度補正線図

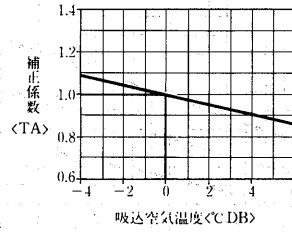

水温補正線図

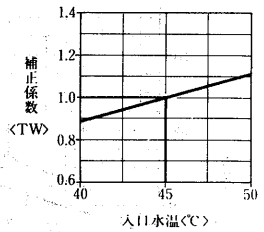

温水コイル選定図<温水60℃>

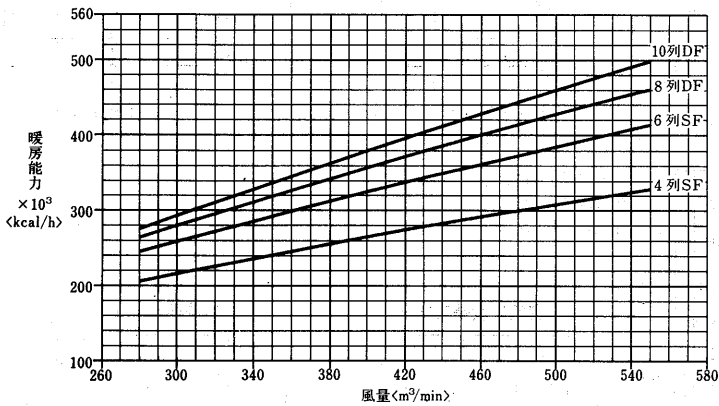

入口空気 0°CDB
温水入口 60°C
水温差 10deg

空気温度補正線図

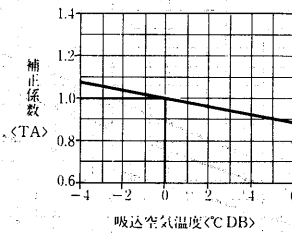

水温補正線図

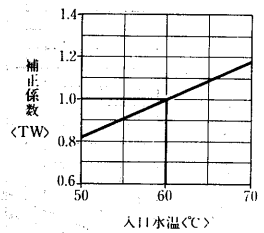

蒸気加熱コイル能力線図

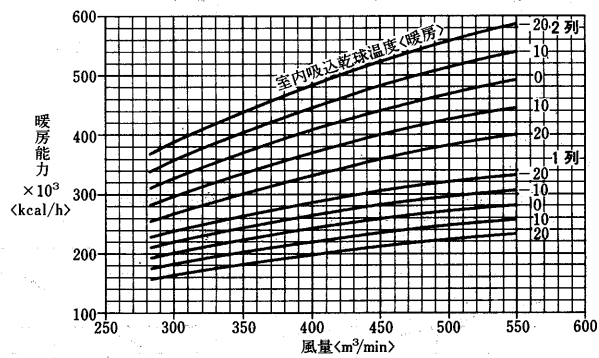

水頭損失線図

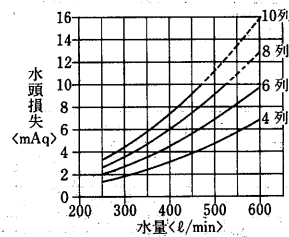

注1. 線図はシングルフローの場合を示します。ダブルフローの場合は水量を $\frac{1}{2}$ にして、この図で求めた値の0.6倍になります。
注2. 破線はダブルフローの水頭損失算出の補助線です。

コイルの静圧損失<濡れ面>

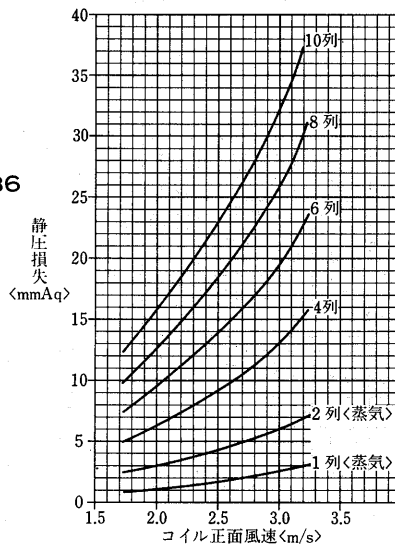

エアフィルタ<平形・傾斜形>静圧損失線図

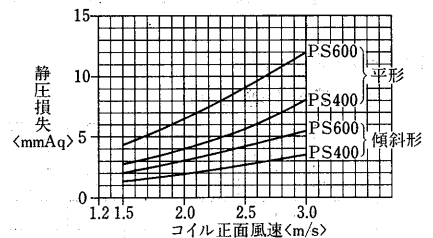

送風機能力線図

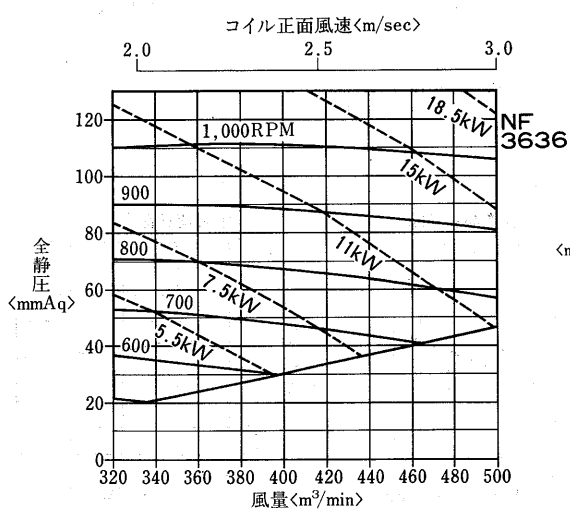

エリミネータ, 縦形静圧損失線図

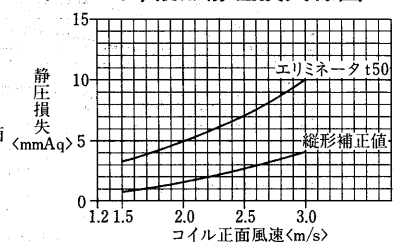

汎用エアハンドリングユニット<標準形>

AD-530NA-H・V形
冷温水コイル列数選定線図
(I)標準

冷水コイル選定図

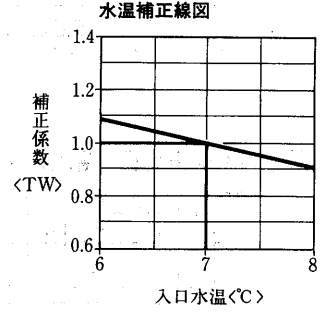
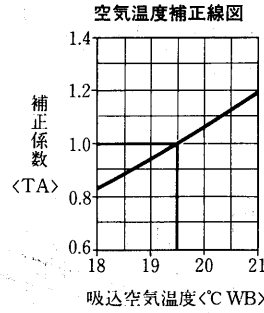
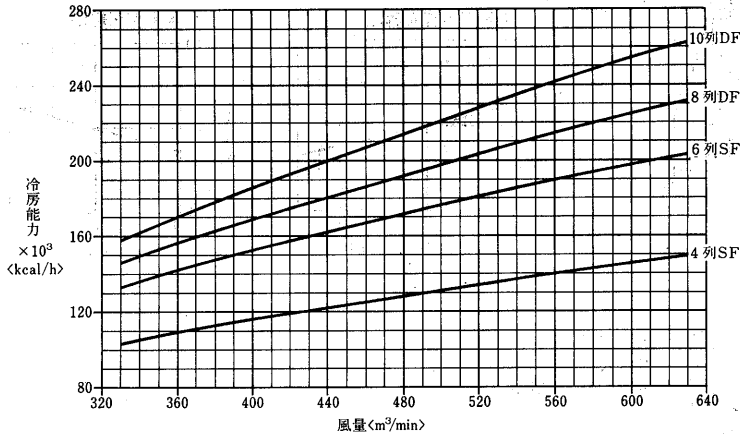

温水コイル選定図<温水45°C>

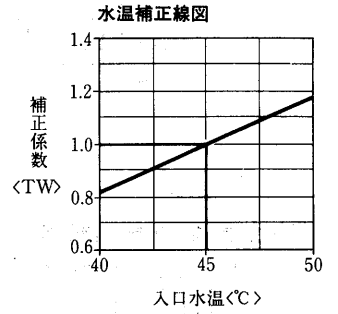
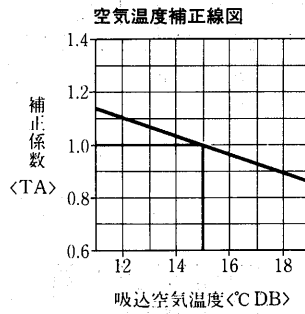
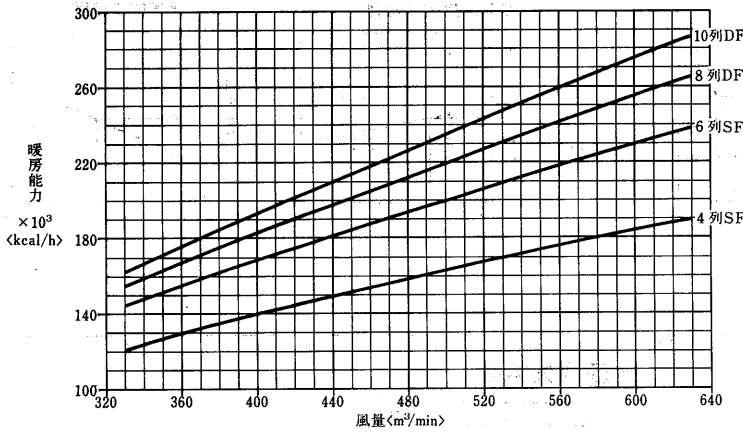

温水コイル選定図<温水60°C>

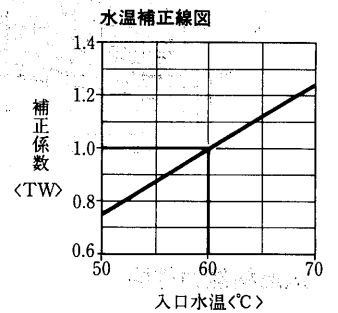
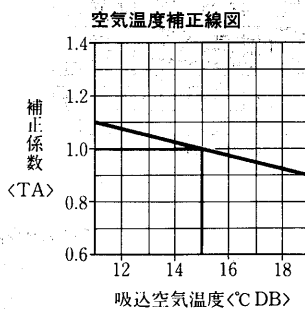
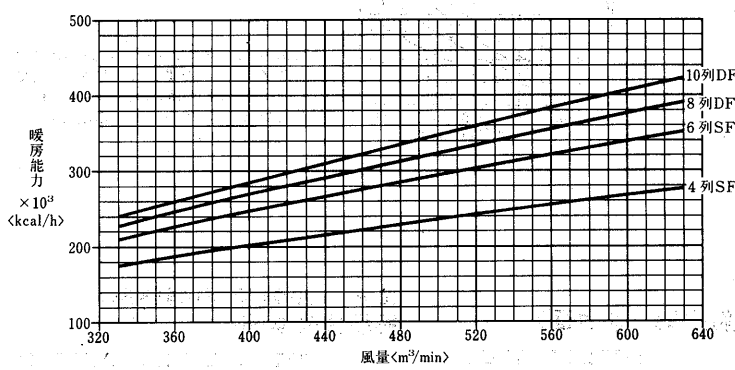

(II)オールフレッシュ

冷水コイル選定図

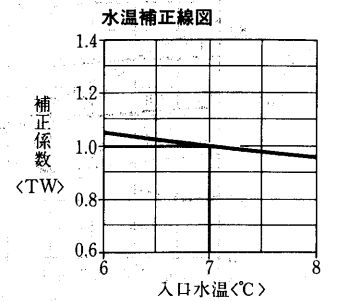
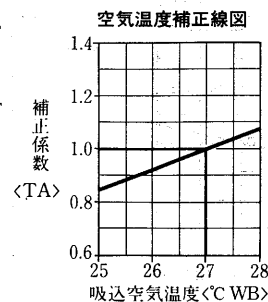
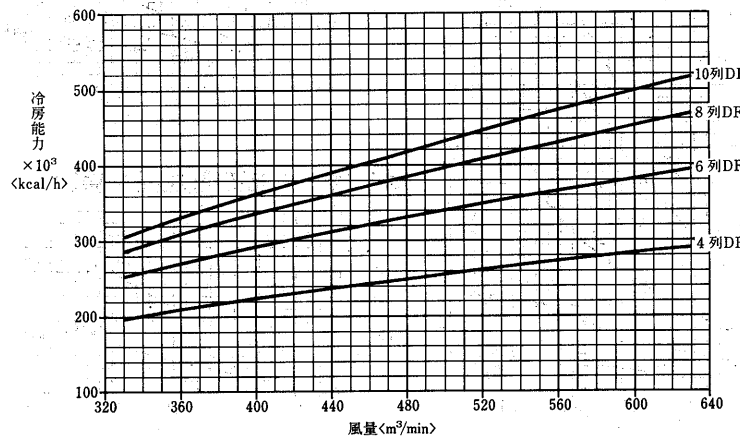

温水コイル選定図<温水45°C>

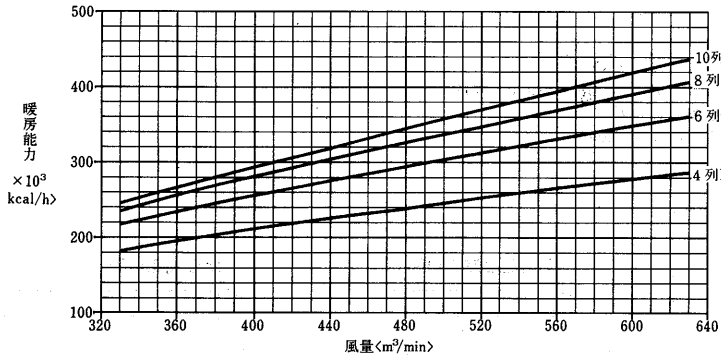

入口空気 0°CDB
温水入口 45°C
水温差 5deg

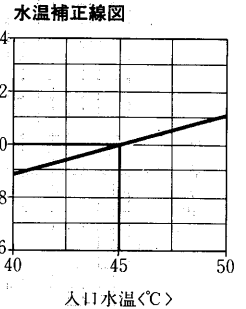
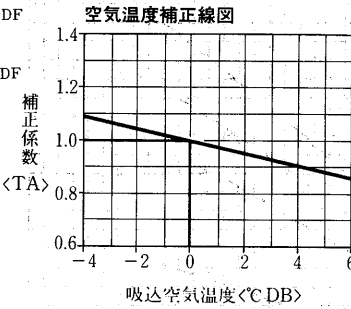

温水コイル選定図<温水60°C>

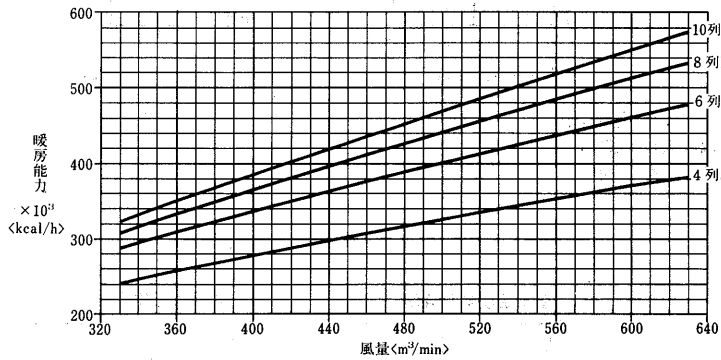

入口空気 0°CDB
温水入口 60°C
水温差 10deg

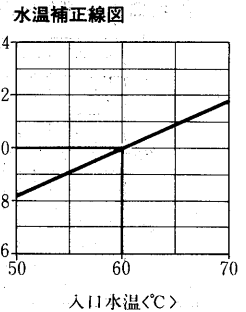
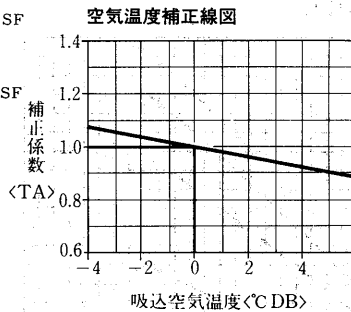

蒸気加熱コイル能力線図

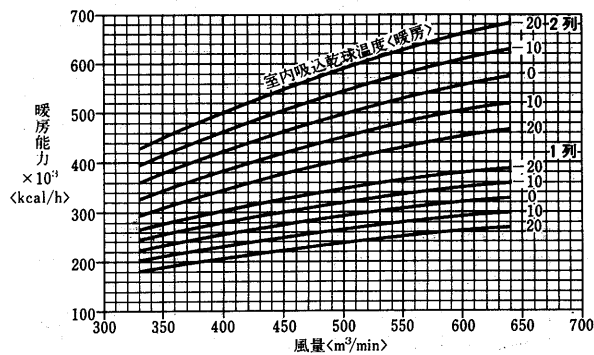

水頭損失線図

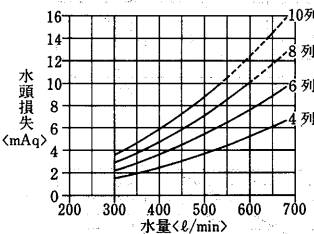

注1. 線図はシングルフローの場合を示します。ダブルフローな場合は水量を $\frac{1}{2}$ にして、この図で求めた値の0.6倍になります。
2. 破線はダブルフローの水頭損失算出の補助線です。

送風機能線図

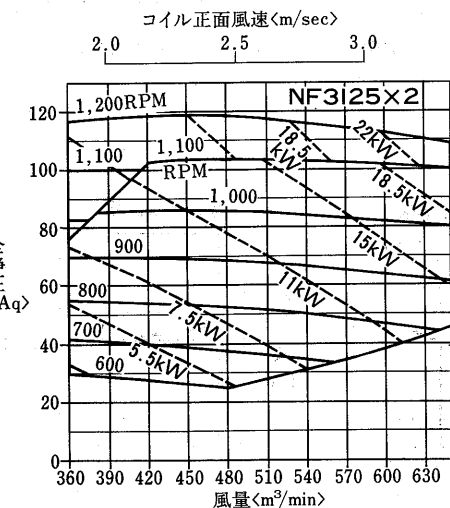

コイルの静圧損失<濡れ面>

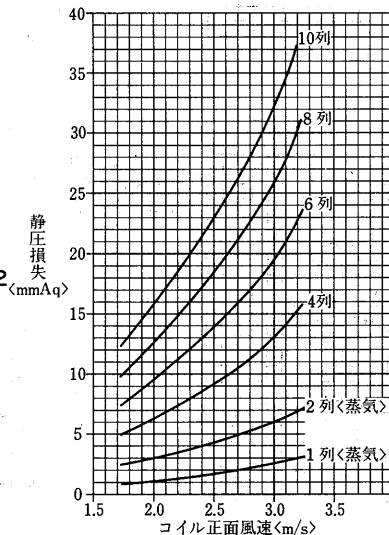

エアフィルタ<平形・傾斜形>静圧損失線図

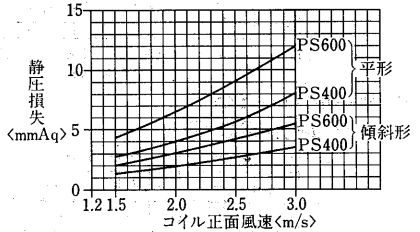

エリミネータ, 縦形静圧損失線図

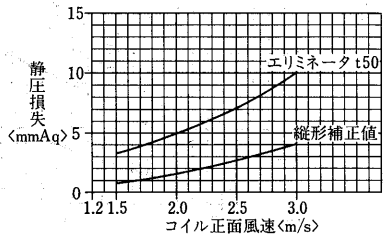

汎用エアハンドリングユニット<標準形>

AD-600NA-H・V形
冷温水コイル列数選定線図

(I)標準

冷水コイル選定図

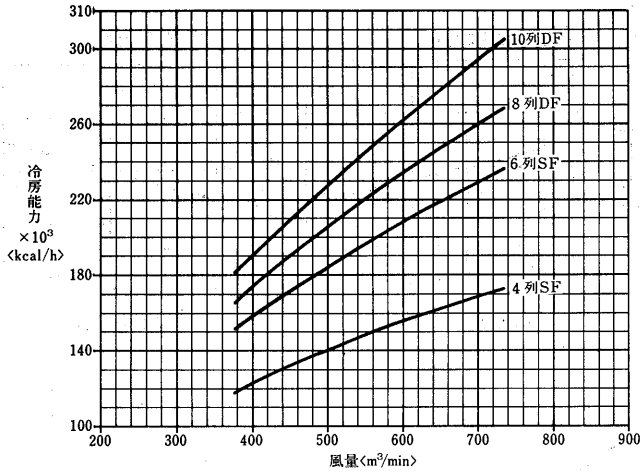

入口空気 27°CDB, 19.5°CWB
冷水入口 7°C
水温差 5deg

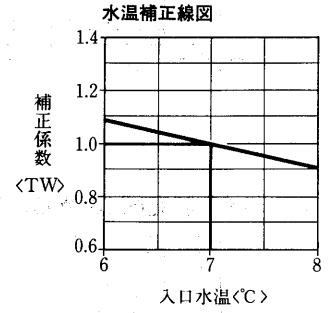
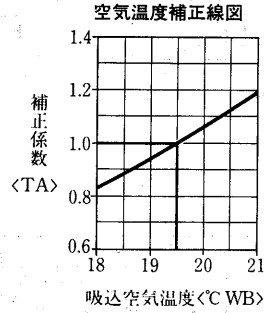

温水コイル選定図<温水45°C>

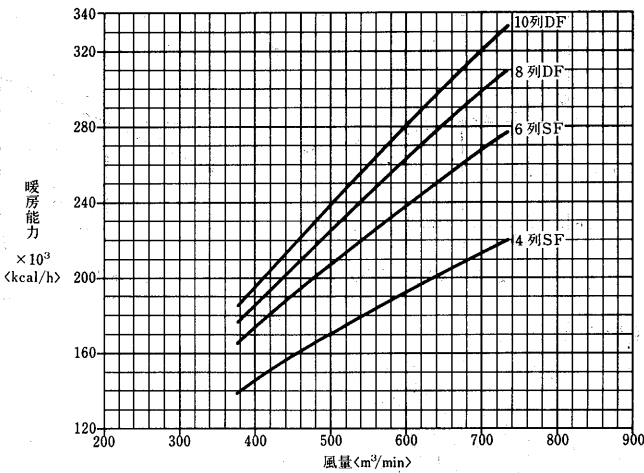

入口空気 15°CDB
温水入口 45°C
水温差 5deg

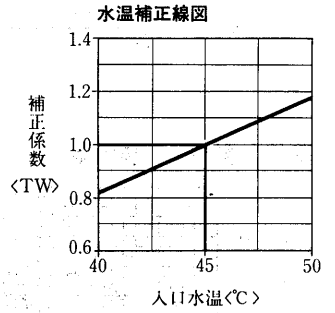
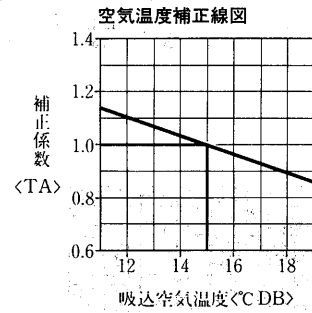

温水コイル選定図<温水60°C>

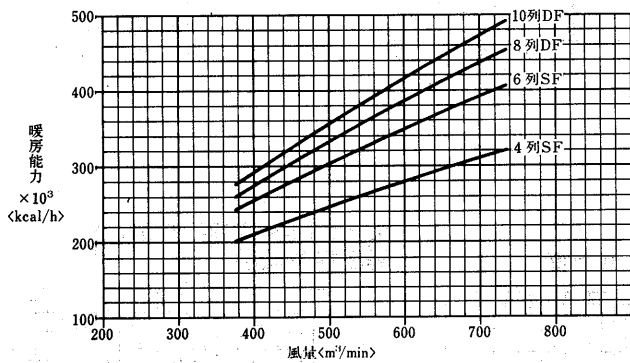

入口空気 15°CDB
温水入口 60°C
水温差 10deg

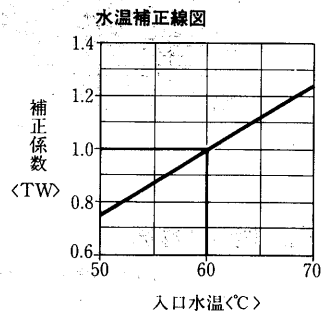
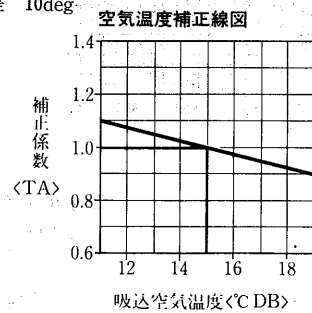

(II)オールフレッシュ

冷水コイル選定図

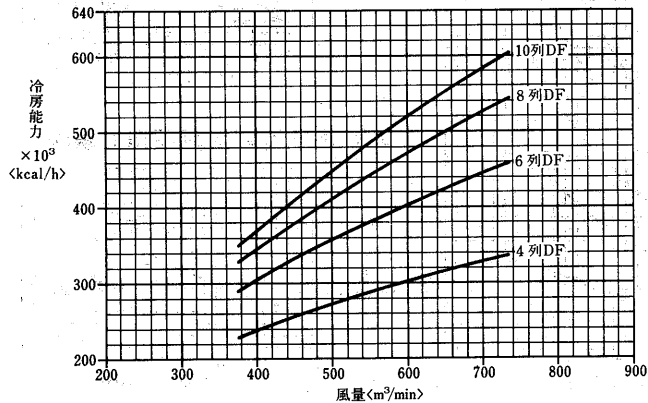

入口空気 32°CDB, 27°CWB
冷水入口 7°C
水温差 5deg

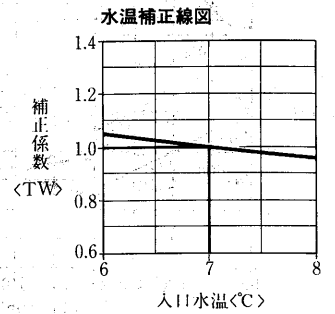
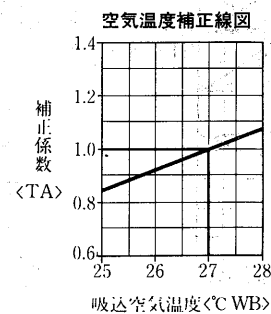

温水コイル選定図<温水45℃>

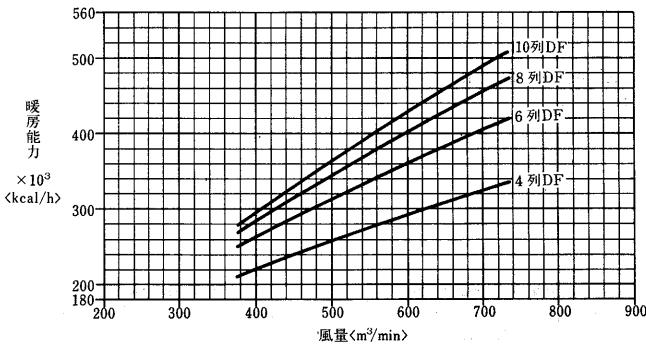

入口空気 0℃DB
温水入口 45℃
水温差 5deg

空気温度補正線図

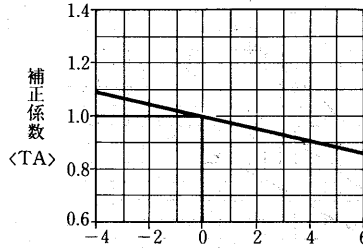

水温補正線図

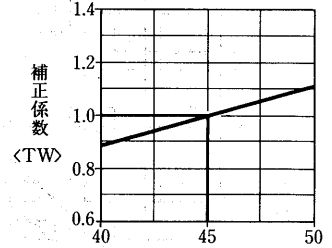

温水コイル選定図<温水60℃>

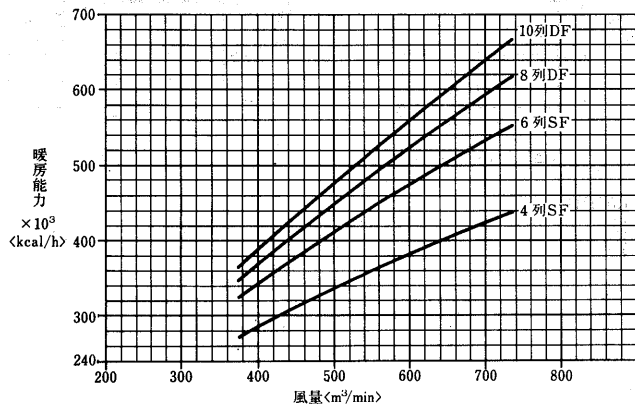

入口空気 0℃DB
温水入口 60℃
水温差 10deg

空気温度補正線図

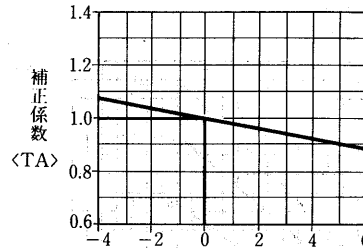

水温補正線図

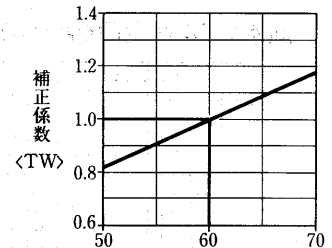

蒸気加熱コイル能力線図

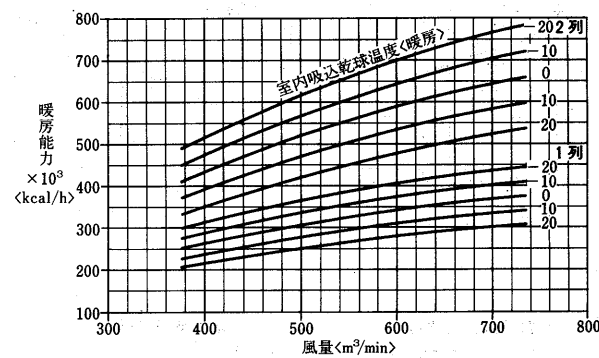

水頭損失線図

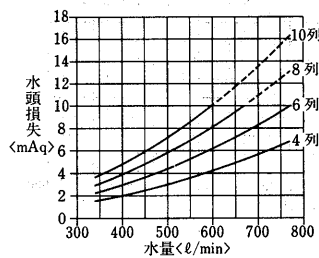

注1. 線図はシングルフローの場合を示します。ダブルフローな場合は水量を $\frac{1}{2}$ にして、この図で求めた値の0.6倍になります。
注2. 破線はダブルフローの水頭損失算出の補助線です。

送風機能力線図

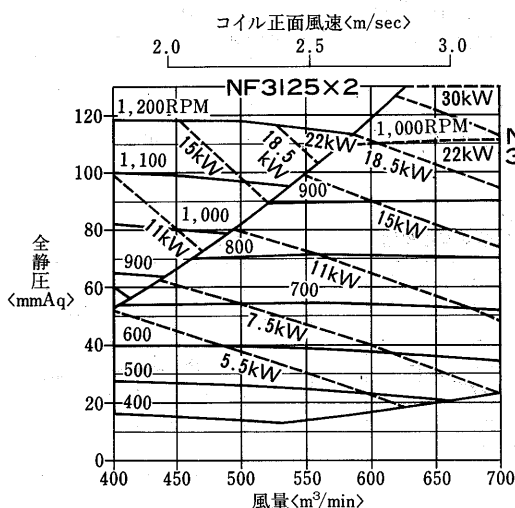

コイルの静圧損失<濡れ面>

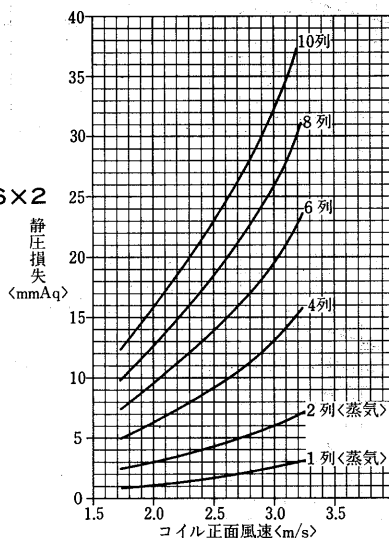

エアフィルタ<平形・傾斜形> 静圧損失線図

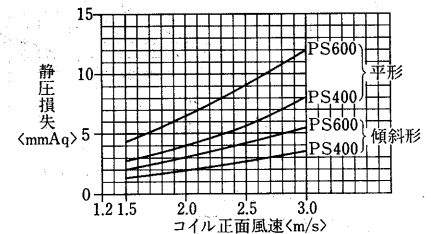

エリミネータ、縦形静圧損失線図

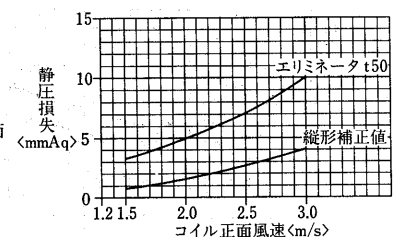

汎用エアハンドリングユニット<標準形>

AD-700NA-H・V形
冷温水コイル列数選定線図

(I)標準
冷水コイル選定図

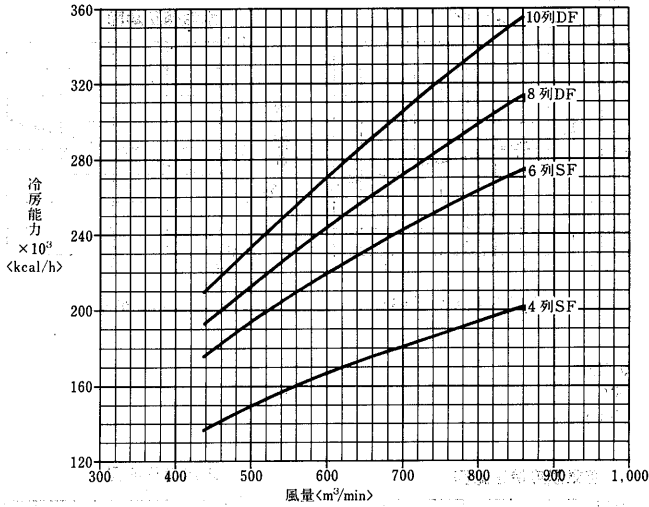

入口空気 27°CDB, 19.5°CWB
冷水入口 7°C
水温差 5deg

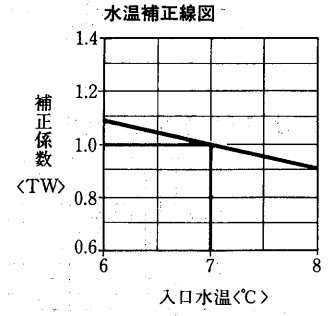
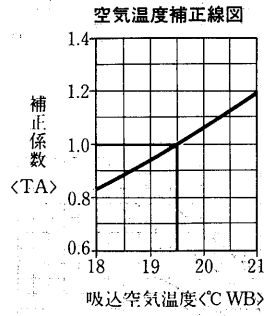

温水コイル選定図<温水45°C>

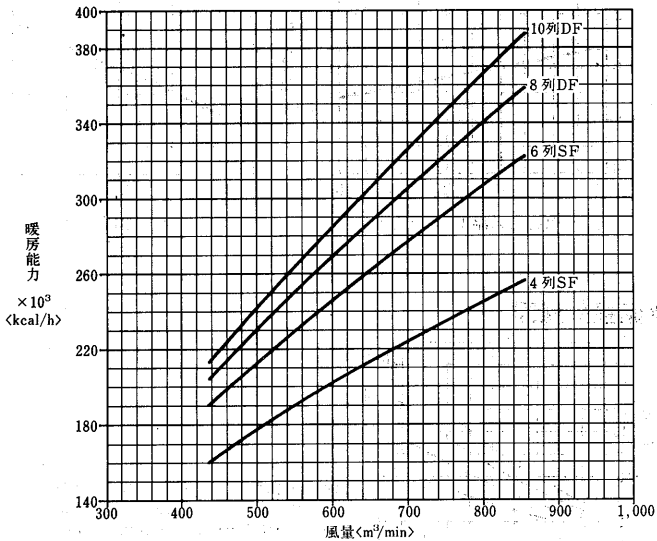

入口空気 15°CDB
温水入口 45°C
水温差 5deg

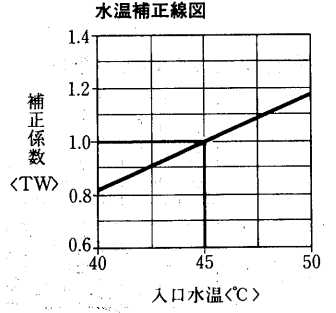
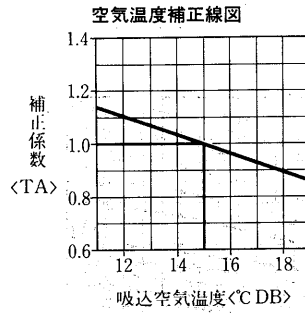

温水コイル選定図<温水60°C>

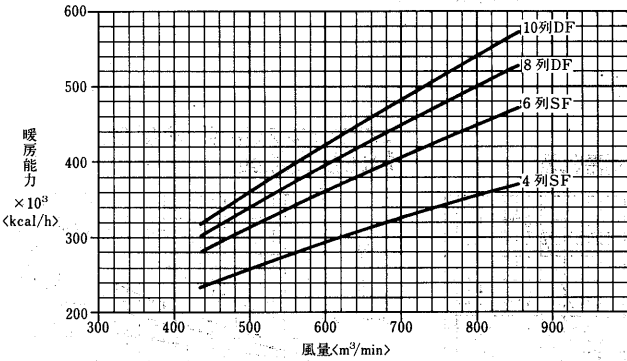

入口空気 15°CDB
温水入口 60°C
水温差 10deg

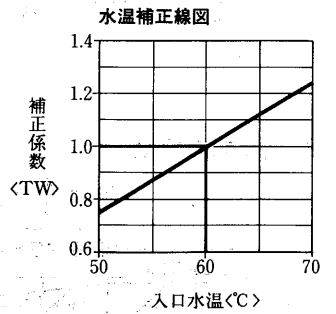
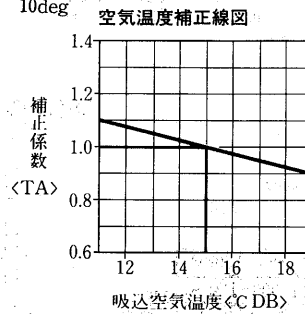

(II)オールフレッシュ
冷水コイル選定図

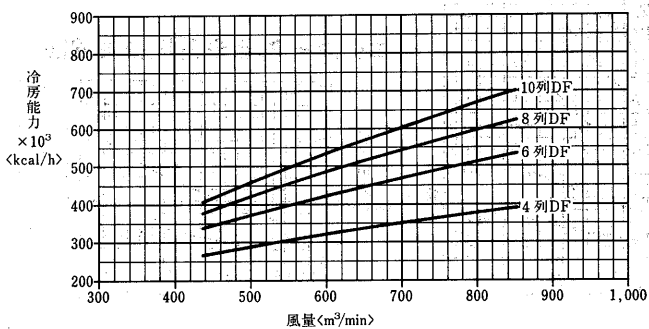

入口空気 32°CDB, 27°CWB
冷水入口 7°C
水温差 5deg

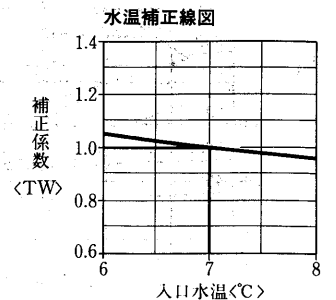
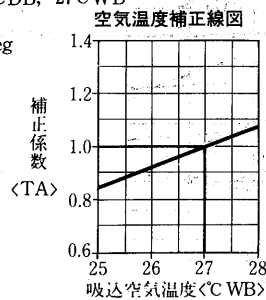

温水コイル選定図<温水45℃>

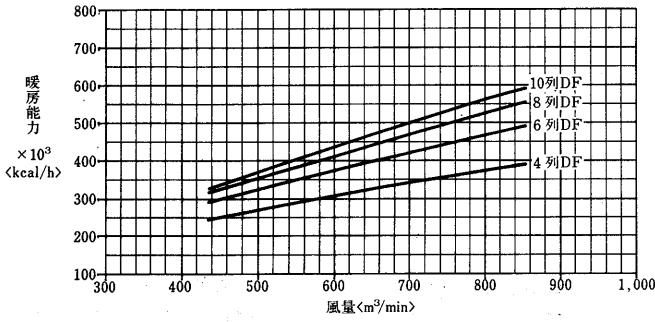

入口空気 0℃DB
 温水入口 45℃
 水温差 5deg

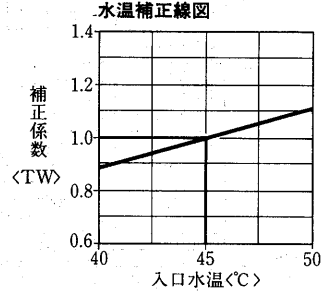
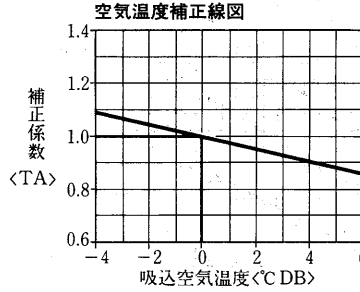

温水コイル選定図<温水60℃>

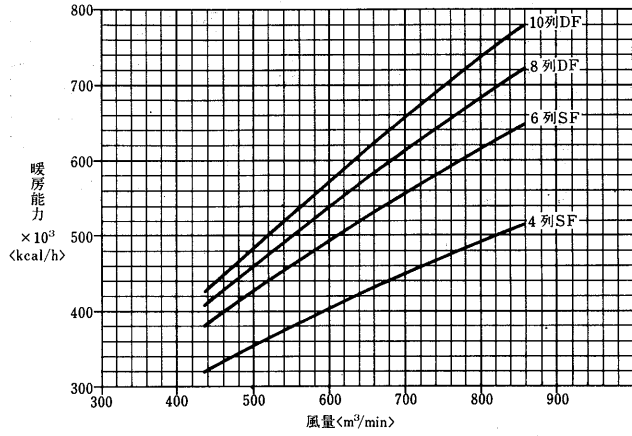

入口空気 0℃DB
 温水入口 60℃
 水温差 10deg

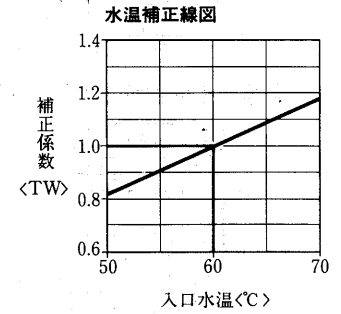
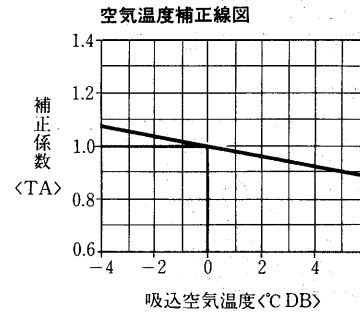

蒸気加熱コイル能力線図

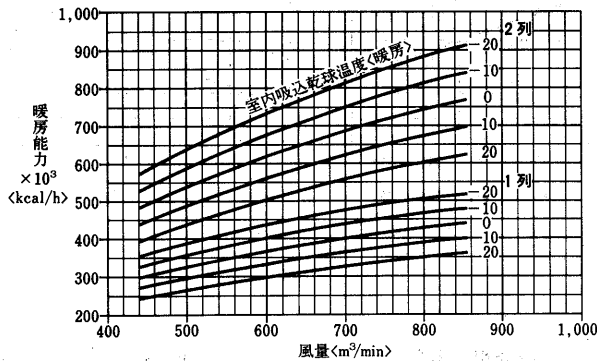

水頭損失線図

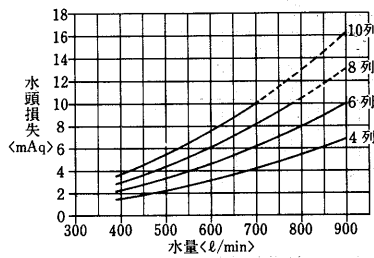

注1. 線図はシングルフローの場合を示します。ダブルフローな場合は水量を2倍にして、この図で求めた値の0.6倍になります。
 注2. 破線はダブルフローの水頭損失算出の補助線です。

送風機能力線図

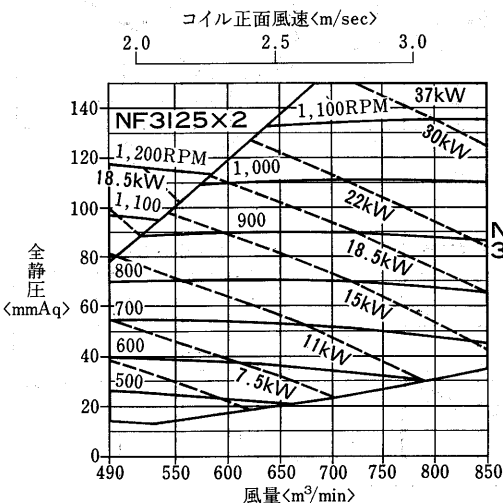

コイルの静圧損失<濡れ面>

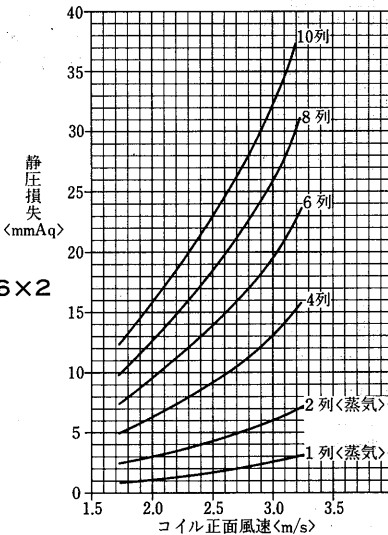

エアフィルタ<平形・傾斜形> 静圧損失線図

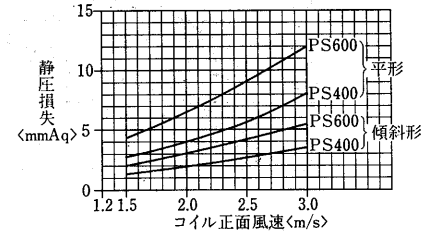

エリミネータ、縦形静圧損失線図

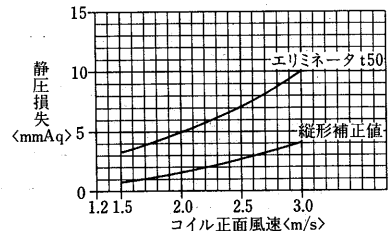

汎用エアハンドリングユニット(標準形)

AD-800NA-H・V形
冷温水コイル列数選定線図

(I)標準

冷水コイル選定図

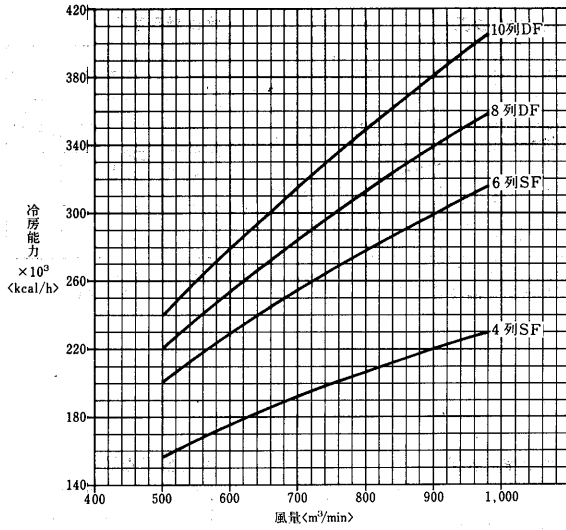

入口空気 27°CDB, 19.5°CWB
冷水入口 7°C
水温差 5deg

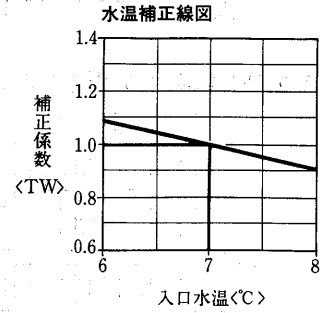
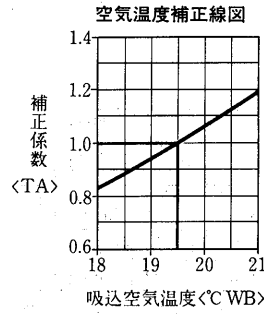

温水コイル選定図<温水45°C>

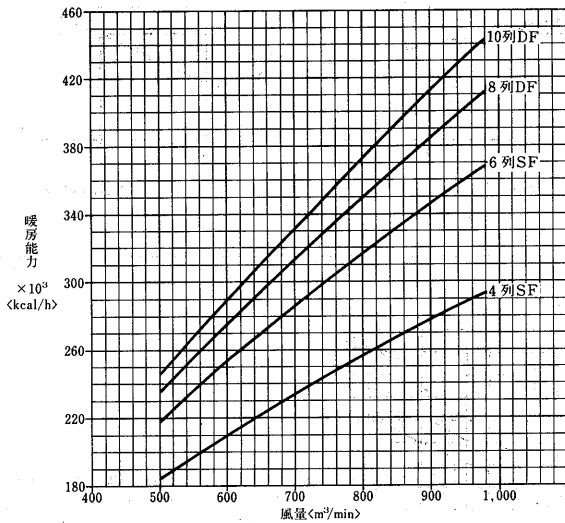

入口空気 15°CDB
温水入口 45°C
水温差 5deg

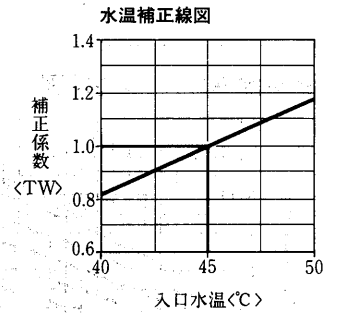
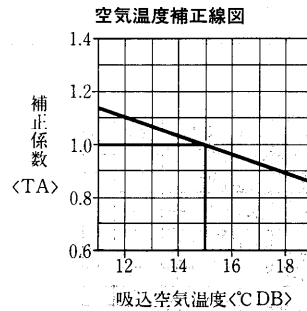

温水コイル選定図<温水60°C>

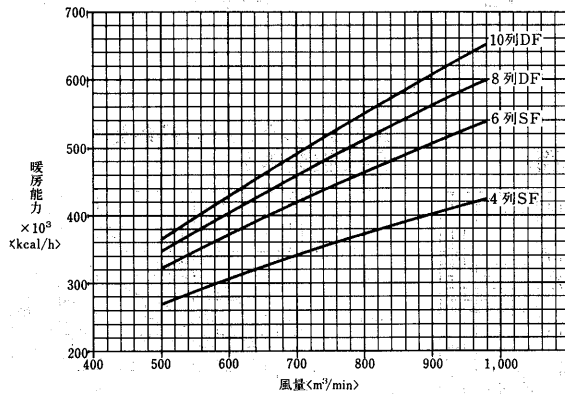

入口空気 15°CDB
温水入口 60°C
水温差 10deg

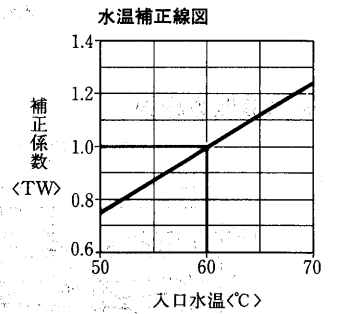
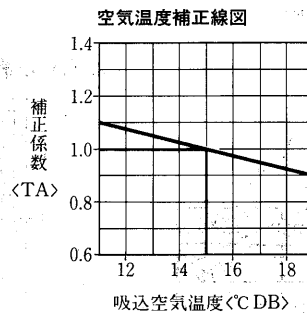

(II)オールフレッシュ

冷水コイル選定図

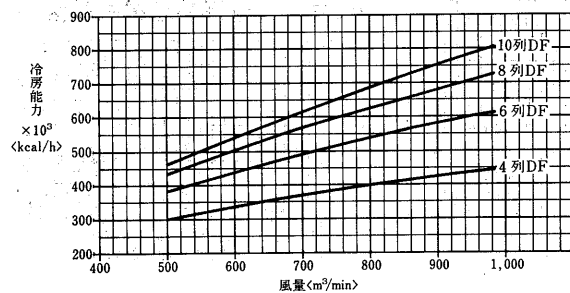

入口空気 32°CDB, 27°CWB
冷水入口 7°C
水温差 5deg

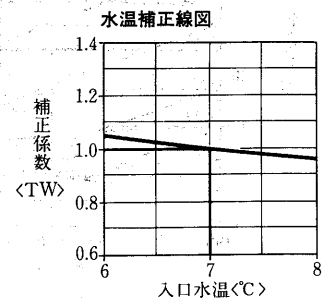
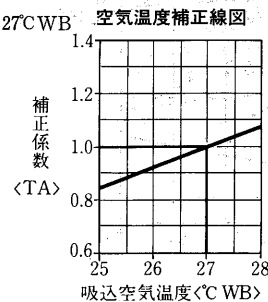

温水コイル選定図<温水45℃>

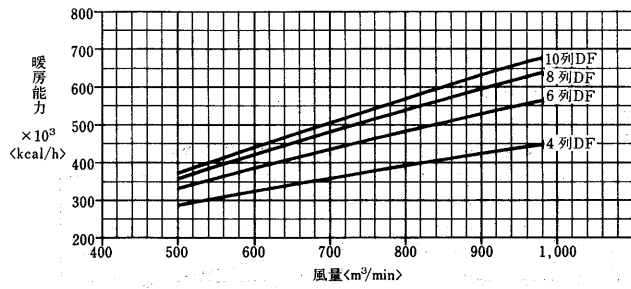

入口空気 0℃DB
温水入口 45℃
水温差 5deg

空気温度補正線図

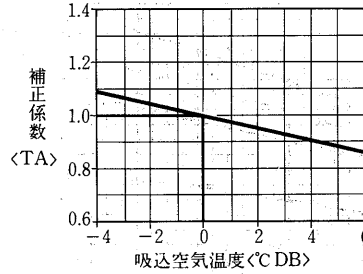

水温補正線図

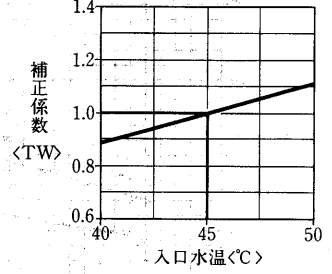

温水コイル選定図<温水60℃>

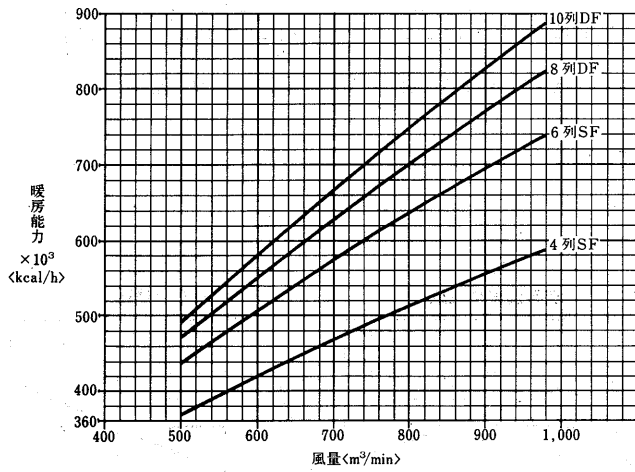

入口空気 0℃DB
温水入口 60℃
水温差 10deg

空気温度補正線図

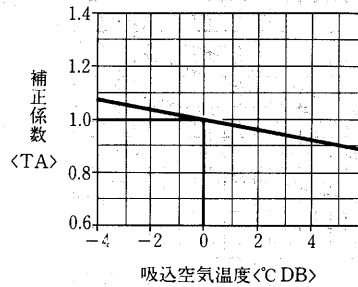

水温補正線図

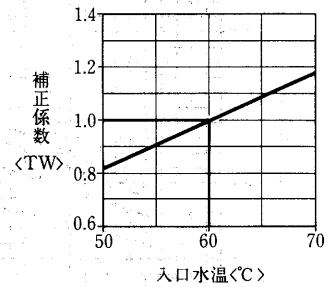

蒸気加熱コイル能力線図

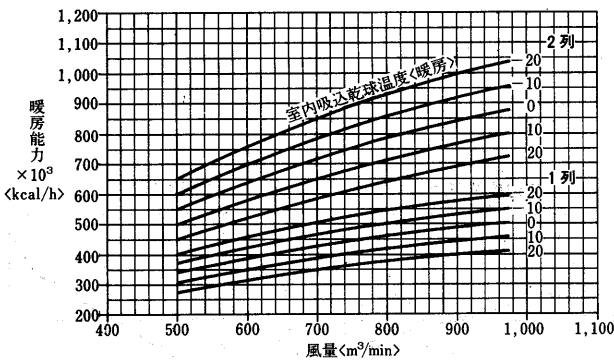

水頭損失線図

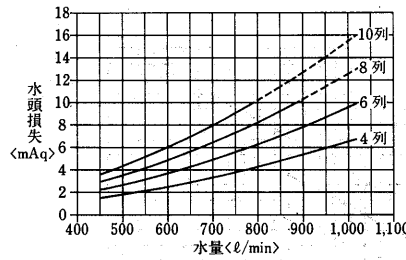

注1. 線図はシングルフローの場合を示します。ダブルフローの場合は水量を1/2にして、この図で求めた値の0.6倍になります。
注2. 破線はダブルフローの水頭損失算出の補助線です。

送風機能力線図

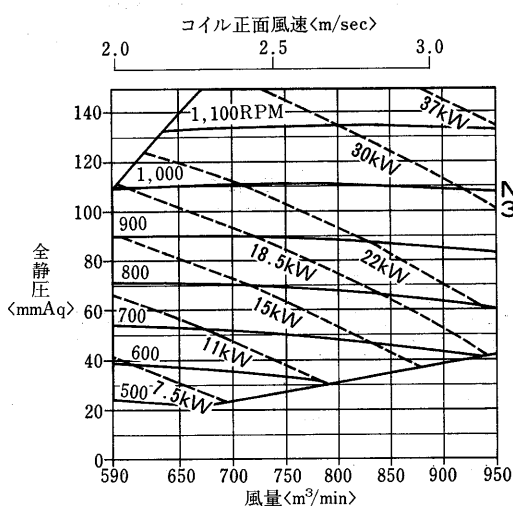

コイルの静圧損失<濡れ面>

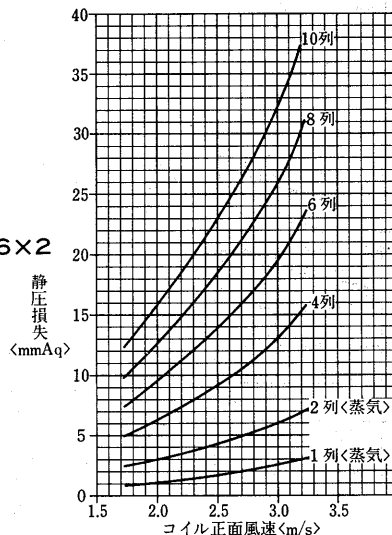

エアフィルタ<平形・傾斜形>静圧損失線図

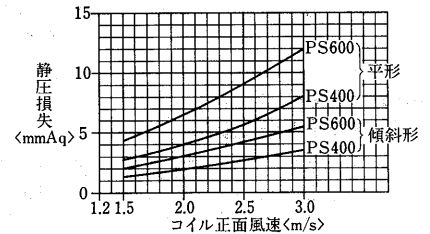

エリミネータ、縦形静圧損失線図

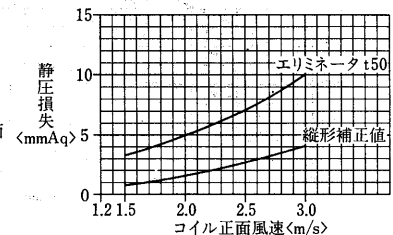

汎用エアハンドリングユニット<標準形>

AD-950NA-H形 冷温水コイル列数選定線図

(I)標準

冷水コイル選定図

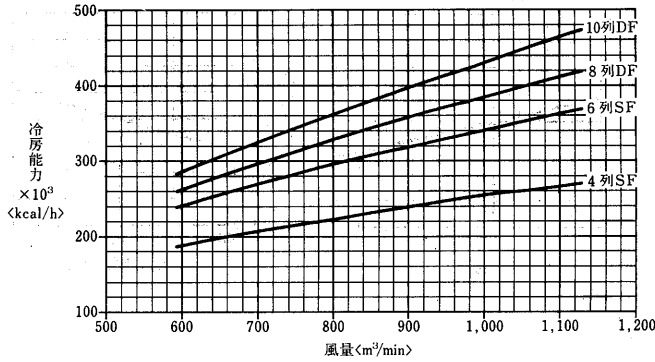

入口空気 27°CDB, 19.5°CWB
冷水入口 7°C
水温差 5deg

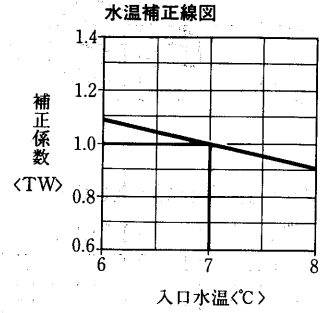
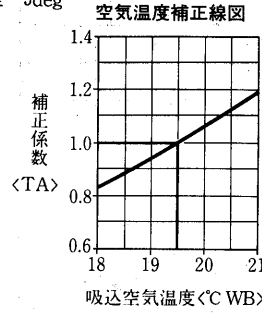

温水コイル選定図<温水45°C>

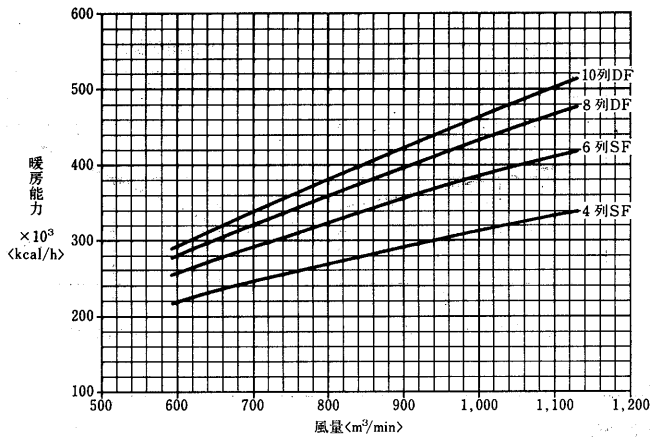

入口空気 15°CDB
温水入口 45°C
水温差 5deg

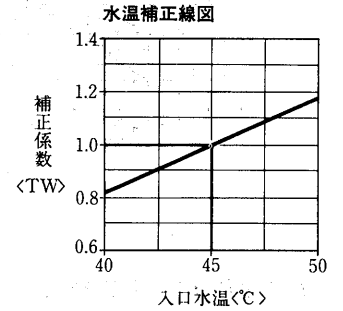
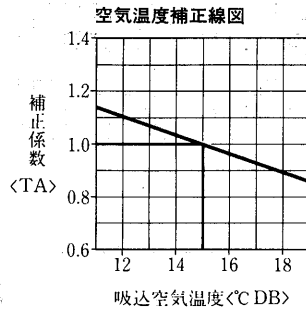

温水コイル選定図<温水60°C>

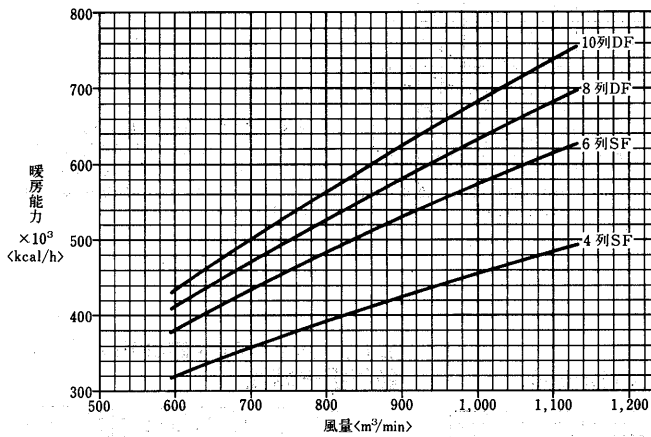

入口空気 15°CDB
温水入口 60°C
水温差 10deg

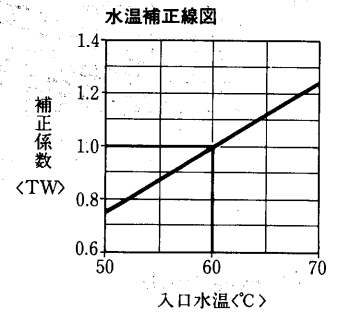
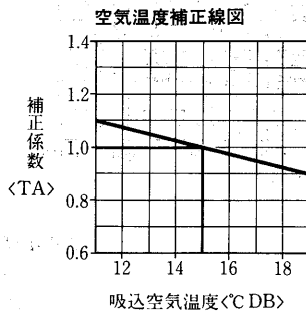

(II)オールフレッシュ 冷水コイル選定図

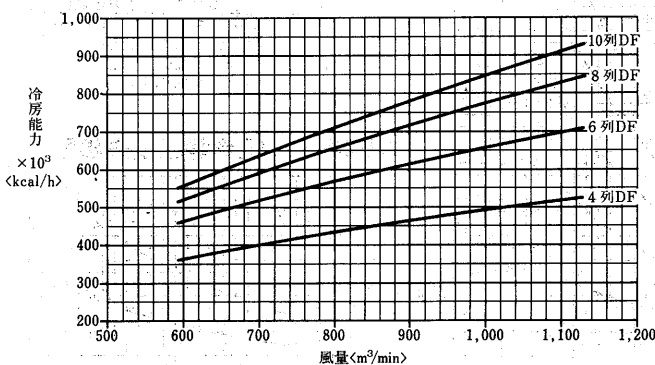

入口空気 32°CDB, 27°CWB
冷水入口 7°C
水温差 5deg

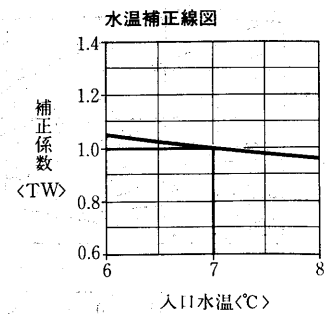
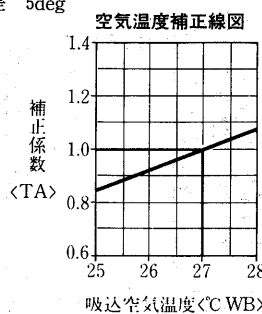

温水コイル選定図<温水45℃>

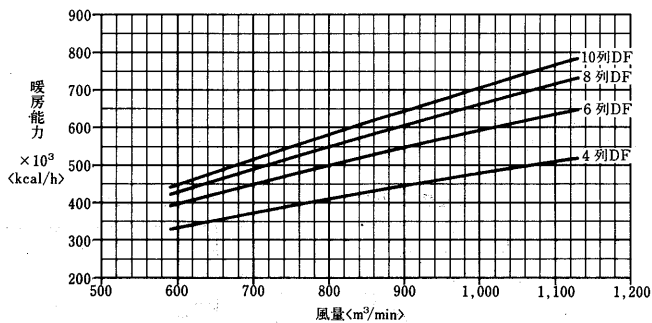

入口空気 0°CDB
 温水入口 45°C
 水温差 5deg

空気温度補正線図

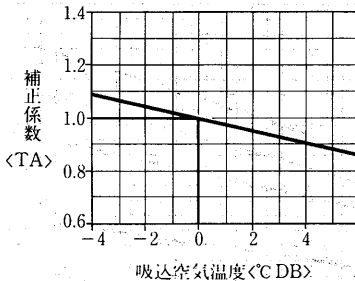

水温補正線図

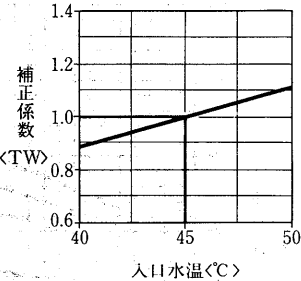

温水コイル選定図<温水60℃>

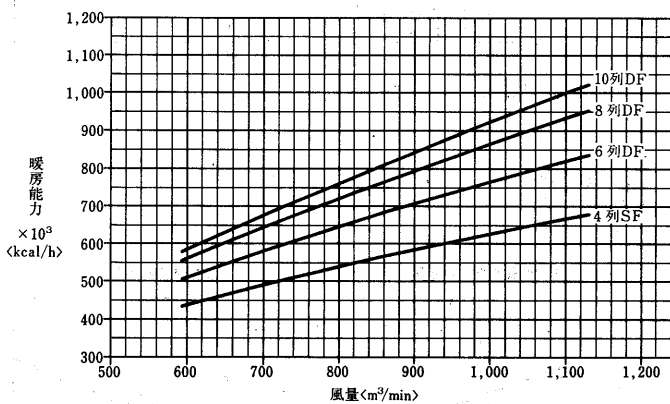

入口空気 0°CDB
 温水入口 60°C
 水温差 10deg

空気温度補正線図

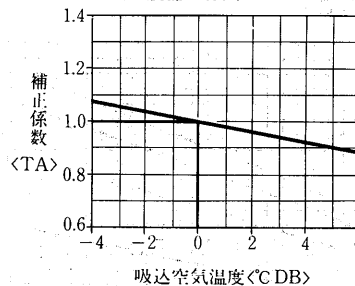

水温補正線図

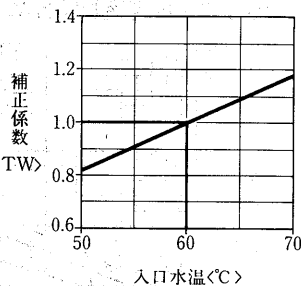

蒸気加熱コイル能力線図

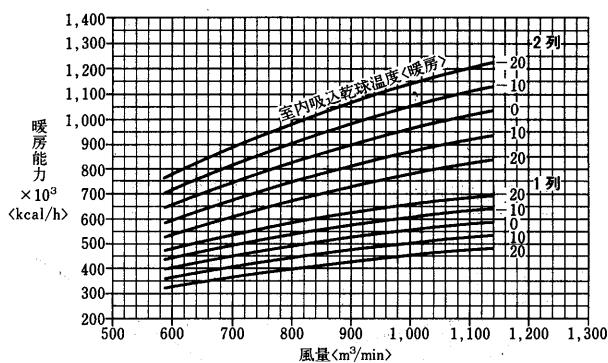

水頭損失線図

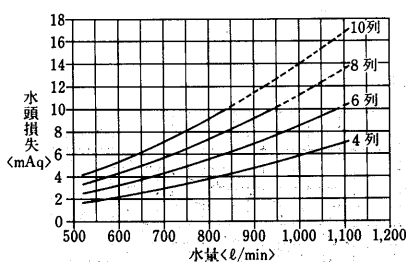

注1. 線図はシングルフローの場合を示します。ダブルフローの場合は水量を2にして、この図で求めた値の0.6倍になります。
 注2. 破線はダブルフローの水頭損失算出の補助線です。

送風機能力線図

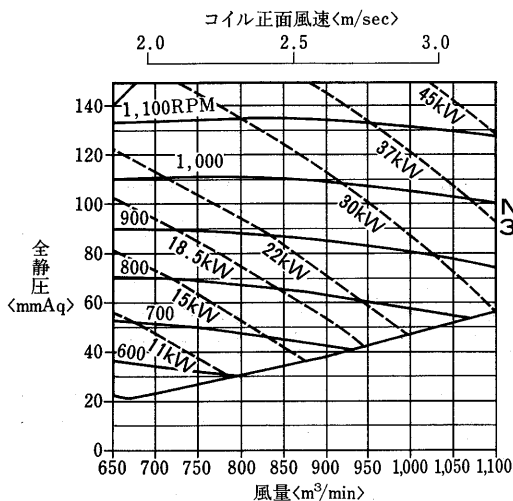

コイルの静圧損失<濡れ面>

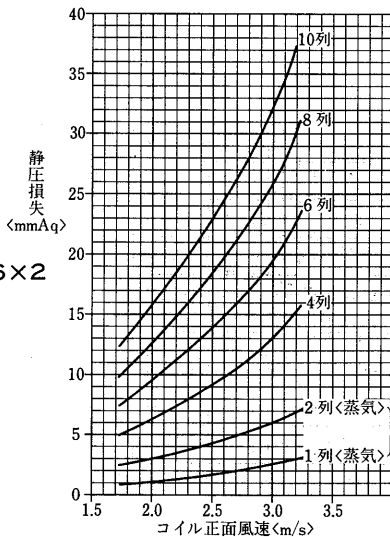

エアフィルタ<平形・傾斜形>静圧損失線図

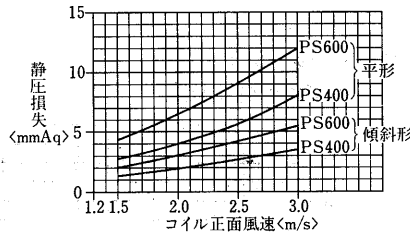

エリミネータ, 縦形静圧損失線図

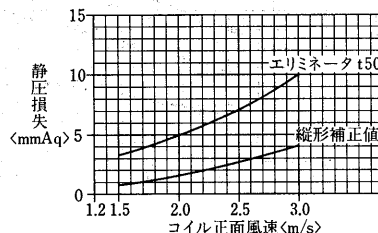

汎用エアハンドリングユニット(標準形)

AD-1100NA-H形
冷水コイル列数選定線図

(I)標準

冷水コイル選定図

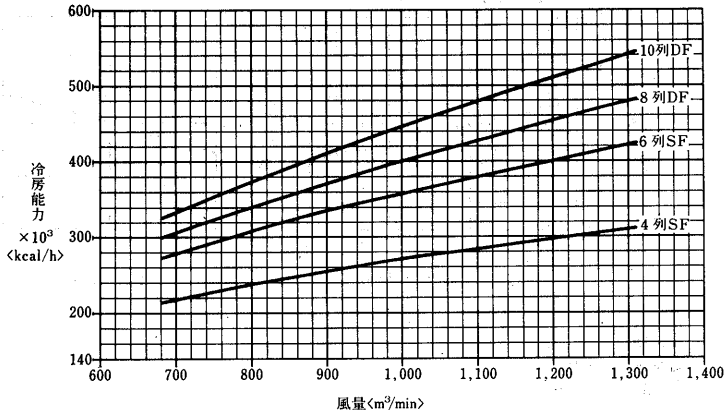

入口空気 27°CDB, 19.5°CWB
冷水入口 7°C
水温差 5deg

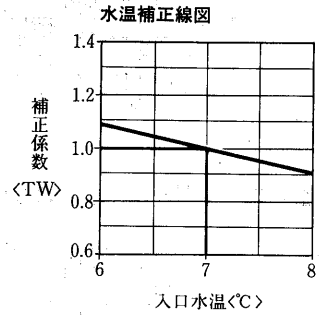
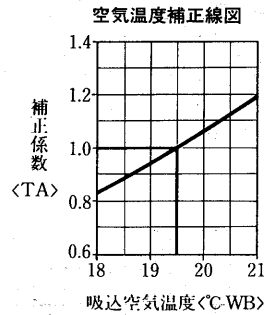

温水コイル選定図<温水45°C>

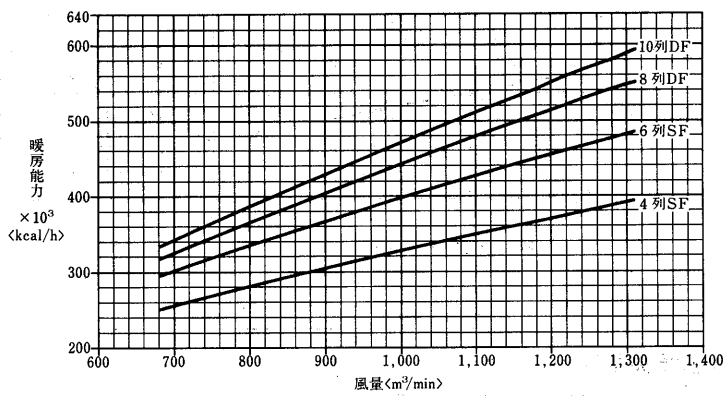

入口空気 15°CDB
温水入口 45°C
水温差 5deg

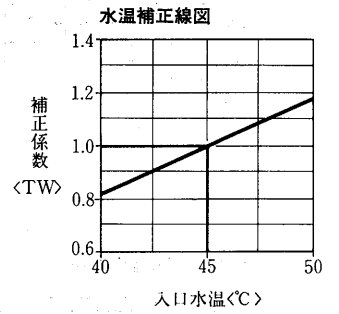
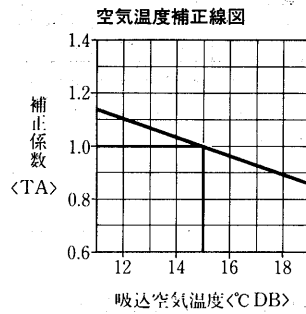

温水コイル選定図<温水60°C>

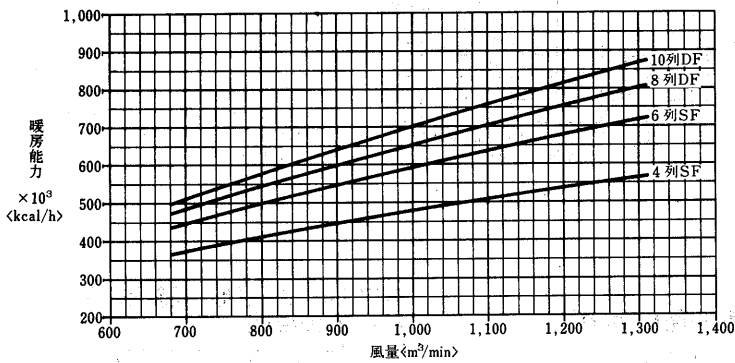

入口空気 15°CDB
温水入口 60°C
水温差 10deg

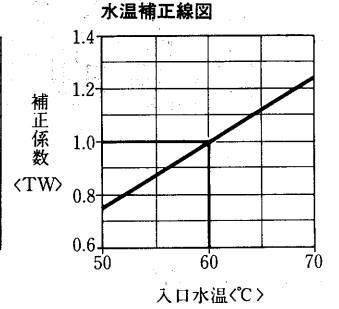
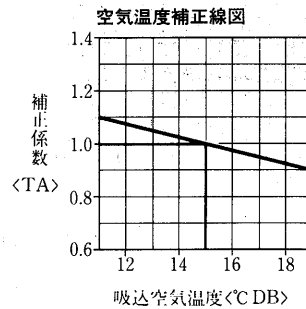

(II)オールフレッシュ

冷水コイル選定図

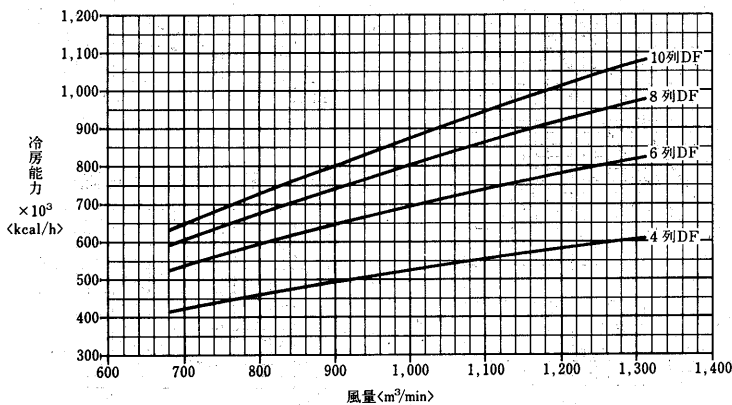

入口空気 32°CDB, 27°CWB
冷水入口 7°C
水温差 5deg

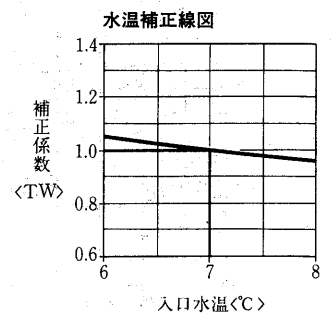
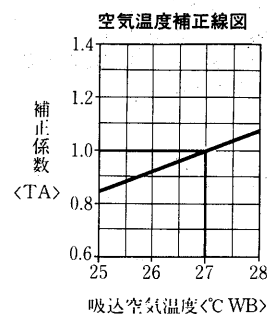

温水コイル選定図<温水45℃>

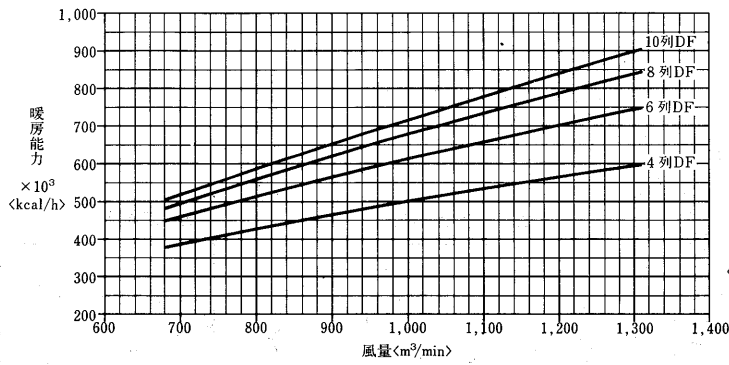

入口空気 0℃DB
温水入口 45℃
水温差 5deg

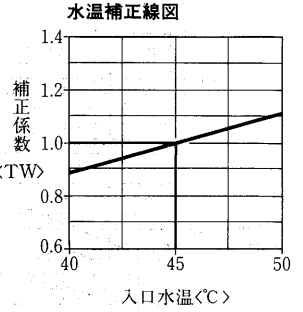
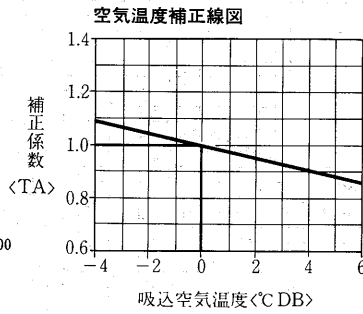

温水コイル選定図<温水60℃>

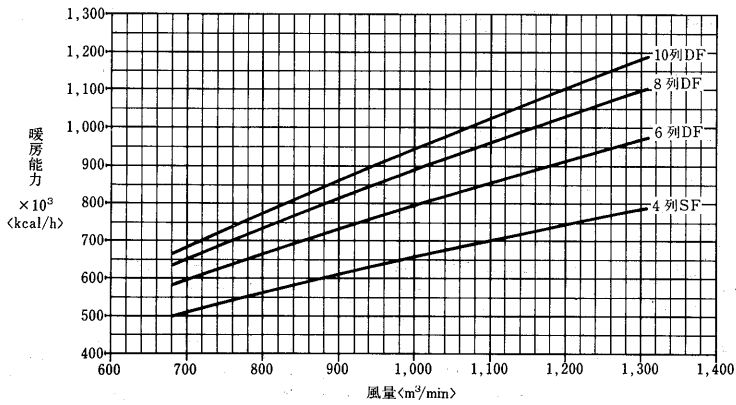

入口空気 0℃DB
温水入口 60℃
水温差 10deg

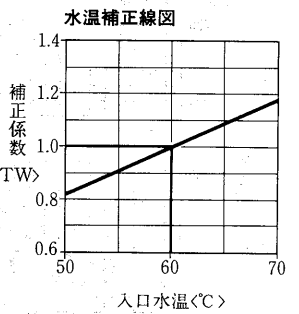
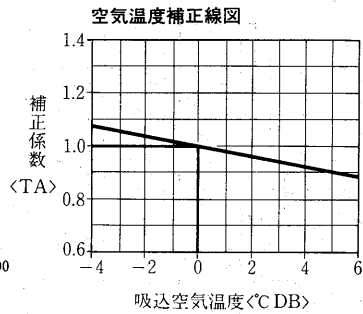

蒸気加熱コイル能力線図

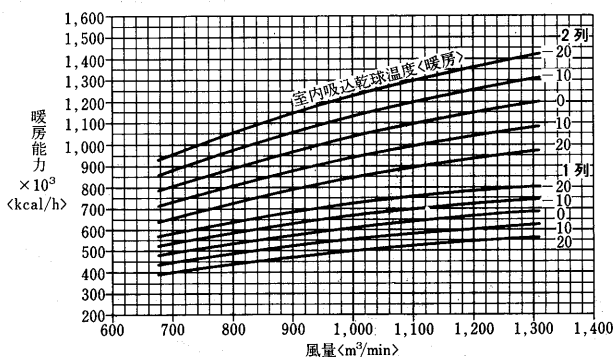

水頭損失線図

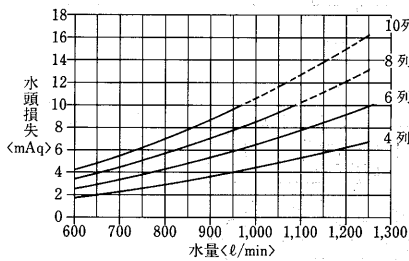

注1. 線図はシングルフローの場合を示します。ダブルフローな場合は水量を2にして、この図で求めた値の0.6倍になります。
2. 破線はダブルフローの水頭損失算出の補助線です。

コイルの静圧損失<濡れ面>

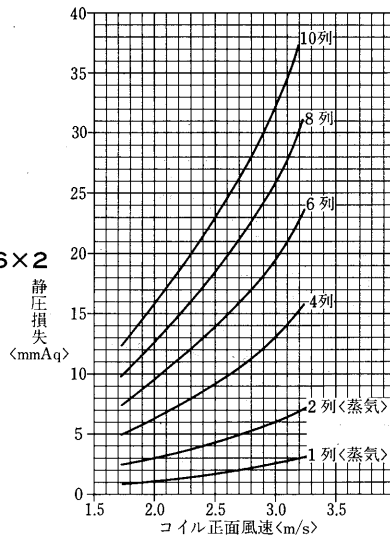

エアフィルタ<平形・傾斜形>静圧損失線図

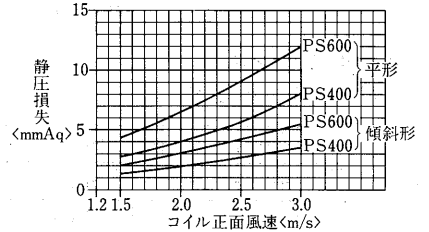

送風機能力線図

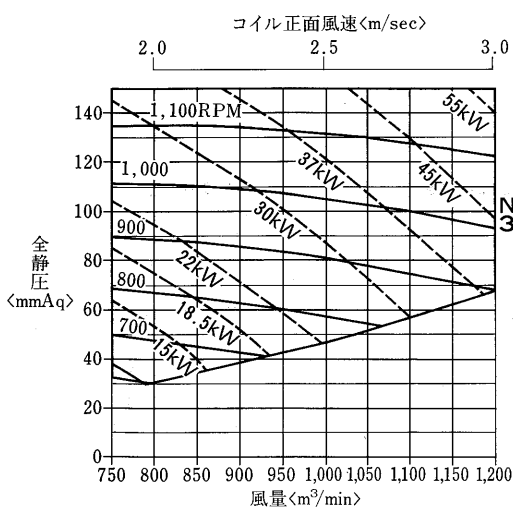

エリミネータ、縦形静圧損失線図

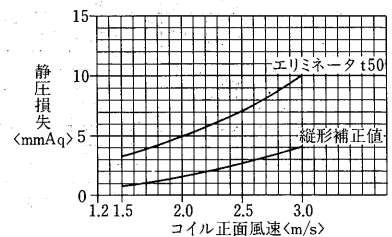

AD-1200NA-H形 冷温水コイル列数選定線図

(I)標準

冷水コイル選定図

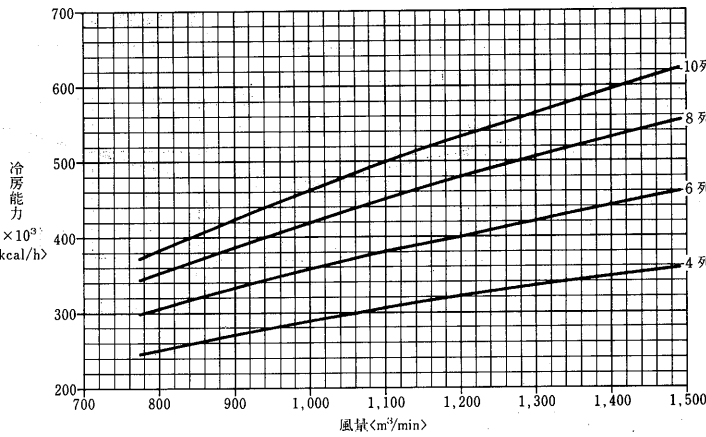

入口空気 27°CDB, 19.5°CWB
冷水入口 7°C
水温差 5deg

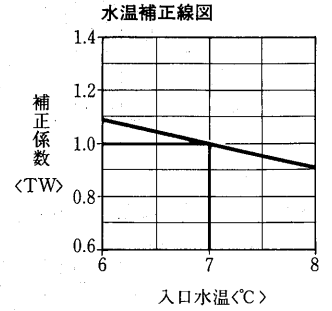
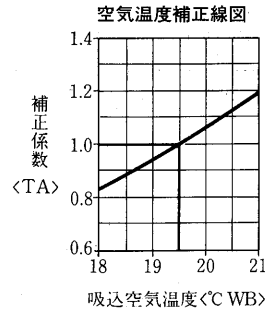

温水コイル選定図<温水45°C>

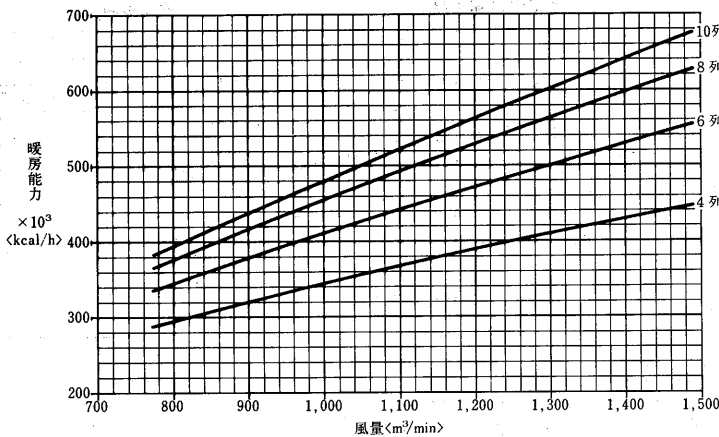

入口空気 15°CDB
温水入口 45°C
水温差 5deg

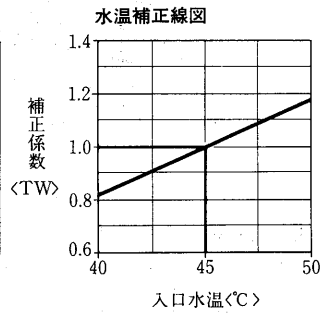
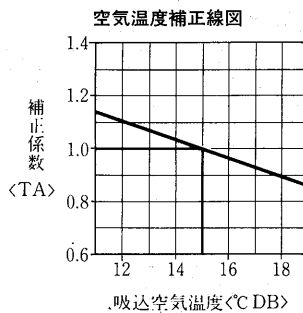

温水コイル選定図<温水60°C>

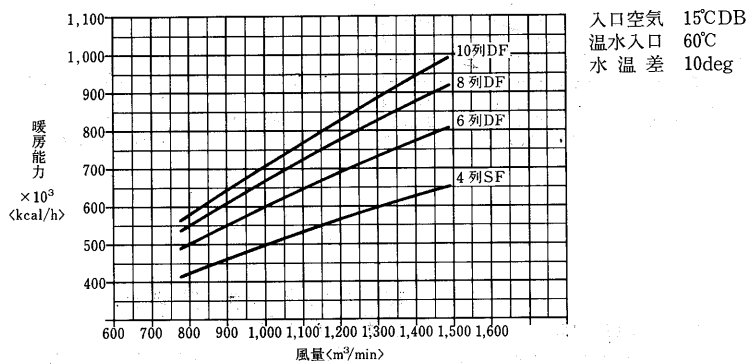

入口空気 15°CDB
温水入口 60°C
水温差 10deg

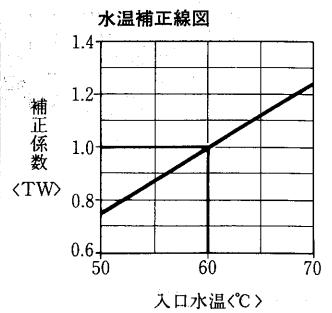
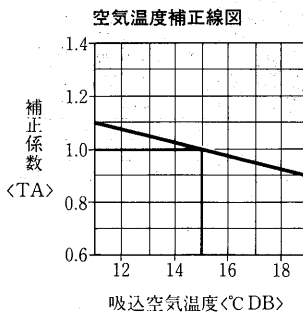

(II)オールフレッシュ

冷水コイル選定図

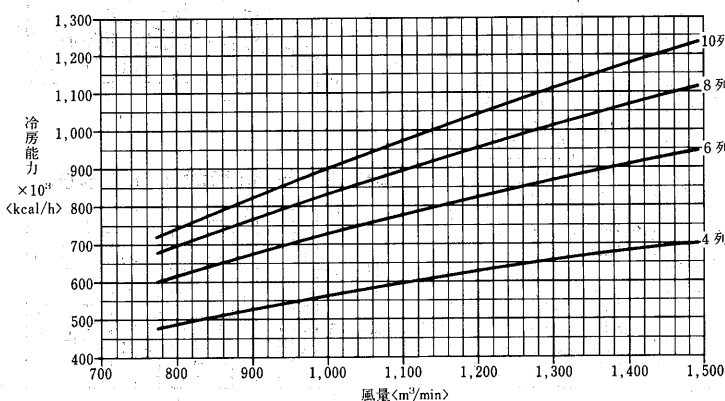

入口空気 32°CDB, 27°CWB
冷水入口 7°C
水温差 5deg

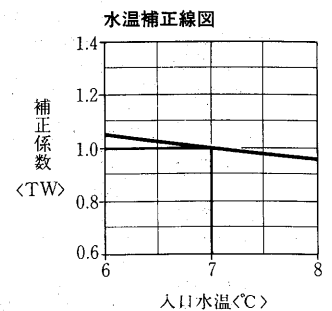
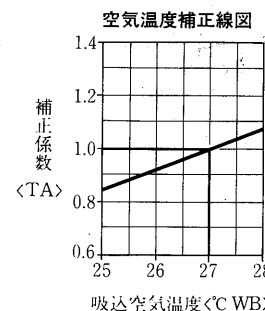

温水コイル選定図<温水45℃>

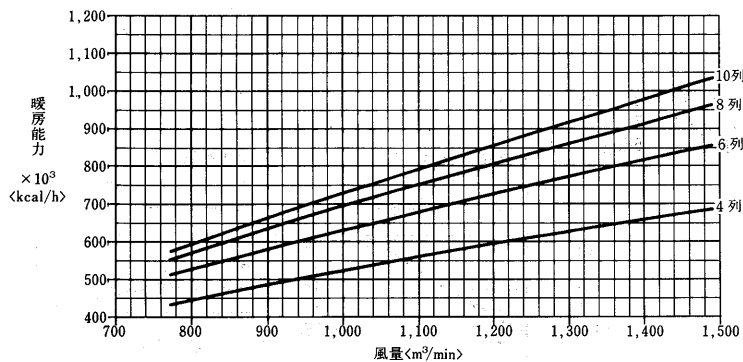

入口空気 0°CDB
温水入口 45°C
水温差 5deg

空気温度補正線図

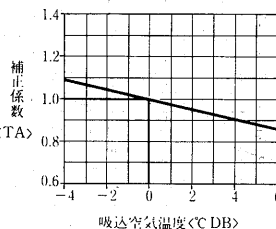

水温補正線図

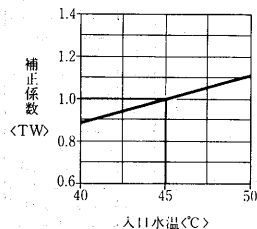

温水コイル選定図<温水60℃>

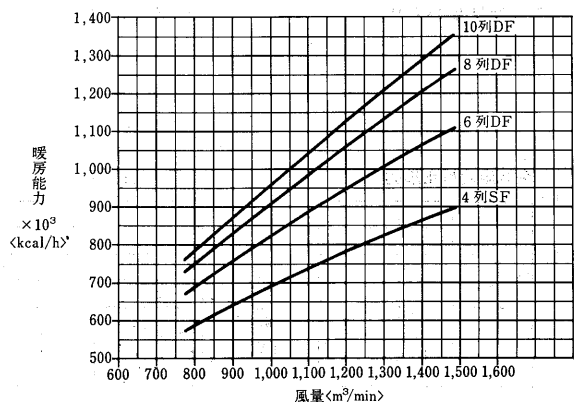

入口空気 0°CDB
温水入口 60°C
水温差 10deg

空気温度補正線図

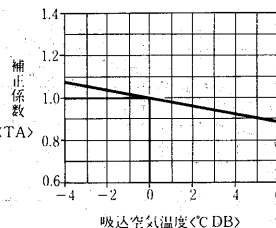

水温補正線図

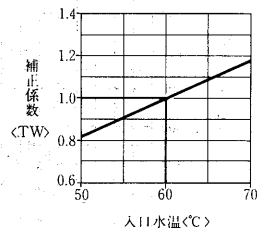

蒸気加熱コイル能力線図

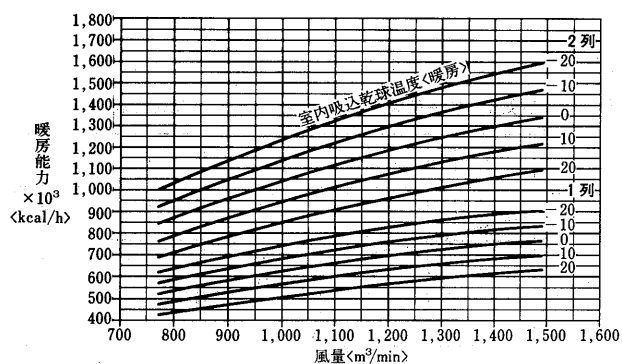

水頭損失線図

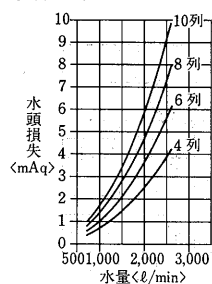

注. 線図はダブルフローの場合を示します。シングルフローの場合は水量を2倍にして、この図で求めた値の1.7倍になります。

送風機能力線図

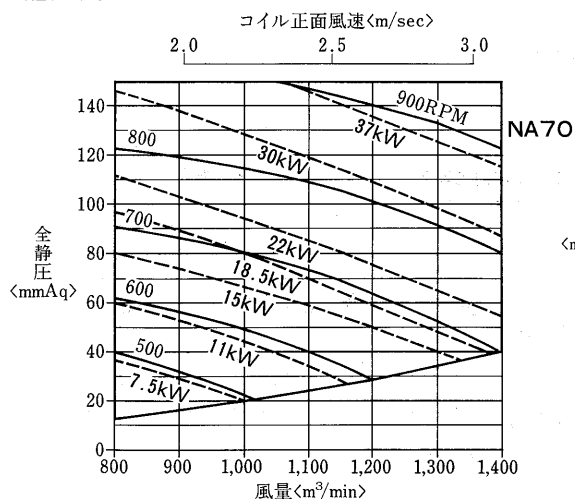

コイルの静圧損失<濡れ面>

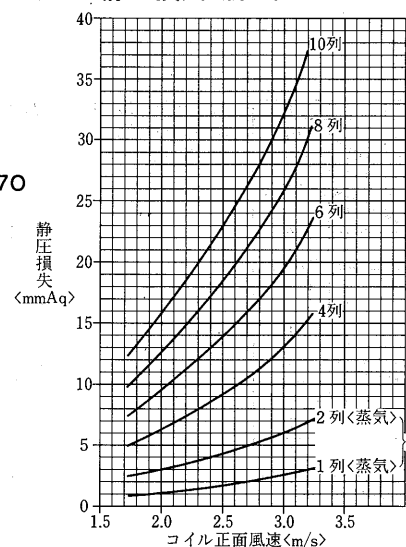

エアフィルタ<平形・傾斜形> 静圧損失線図

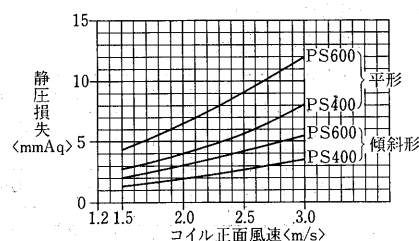

エリミネータ、縦形静圧損失線図

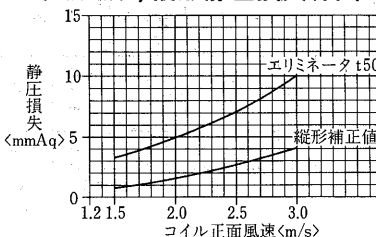

AD-I 400NA-H形
冷温水コイル列数選定線図

(I)標準

冷水コイル選定図

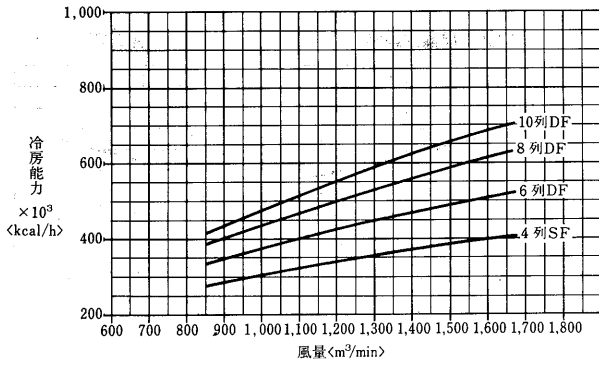

入口空気 27°CDB, 19.5°CWB
冷水入口 7°C
水温差 5deg

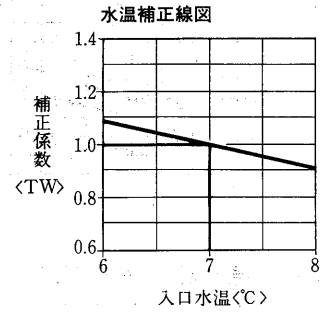
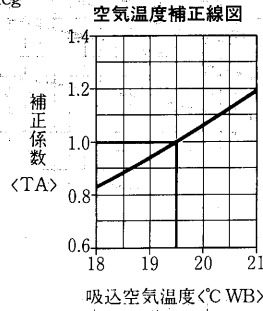

温水コイル選定図 \langle 温水45°C \rangle

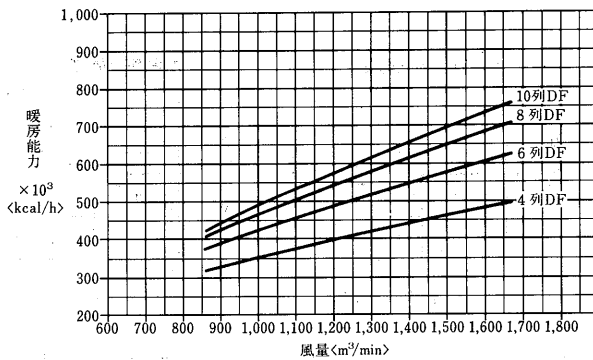

入口空気 15°CDB
温水入口 45°C
水温差 5deg

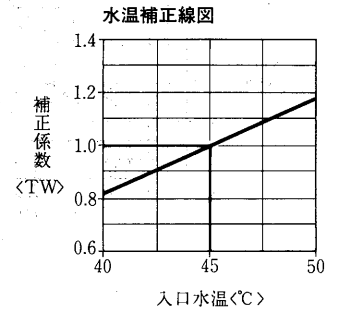
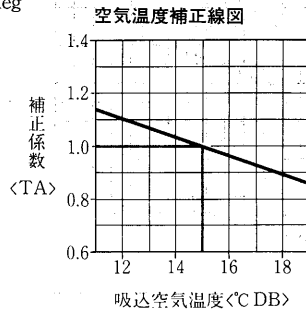

温水コイル選定図 \langle 温水60°C \rangle

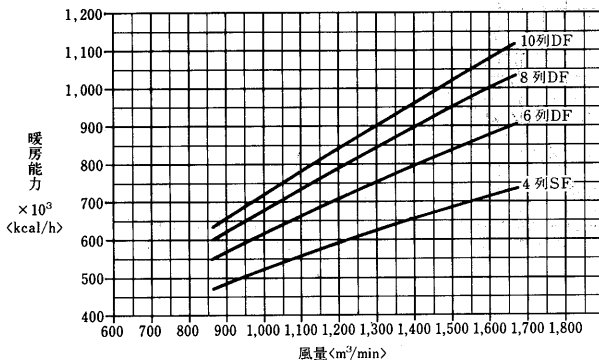

入口空気 15°CDB
温水入口 60°C
水温差 10deg

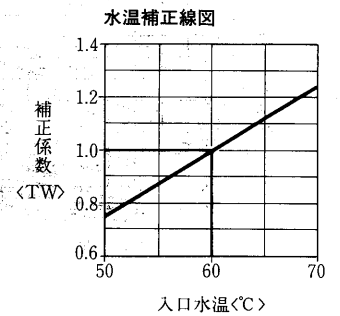
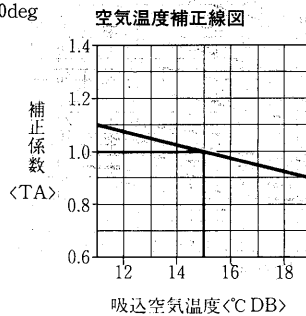

(II)オールフレッシュ

冷水コイル選定図

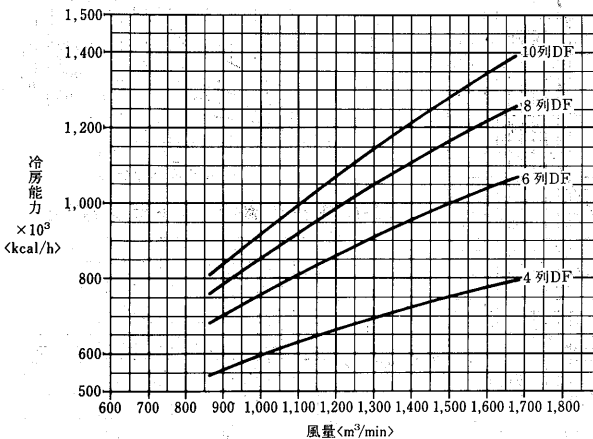

入口空気 32°CDB, 27°CWB
冷水入口 7°C
水温差 5deg

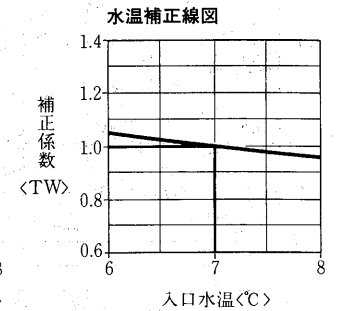
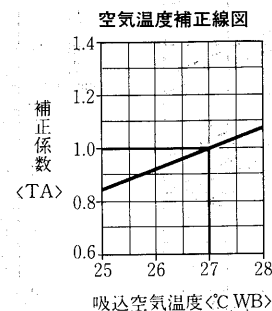

温水コイル選定図<温水45℃>

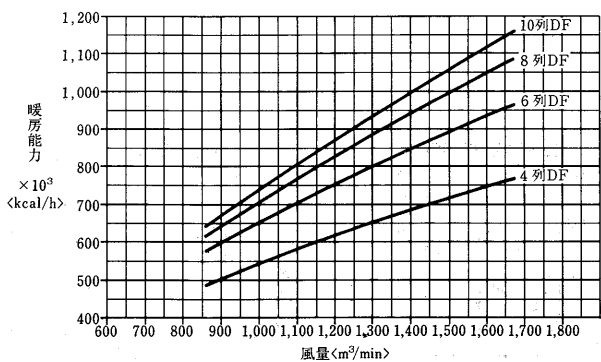

入口空気 0℃DB
 温水入口 45℃
 水温差 5deg

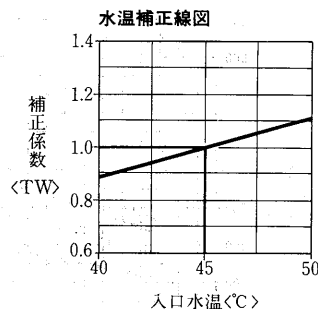
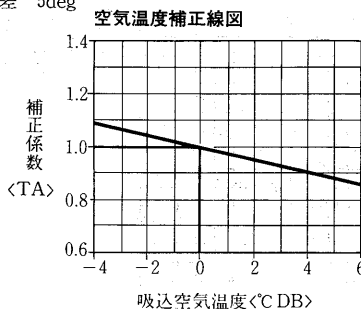

温水コイル選定図<温水60℃>

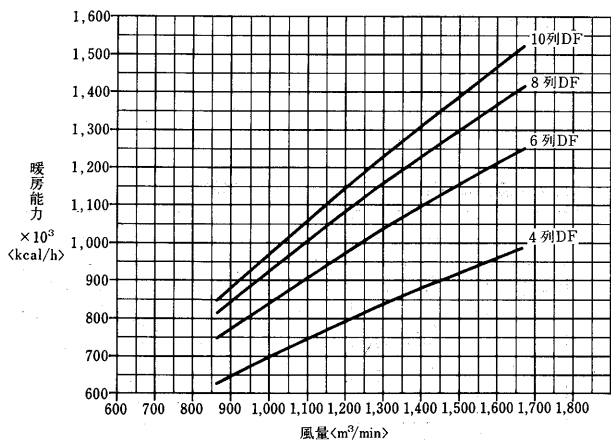

入口空気 0℃DB
 温水入口 60℃
 水温差 10deg

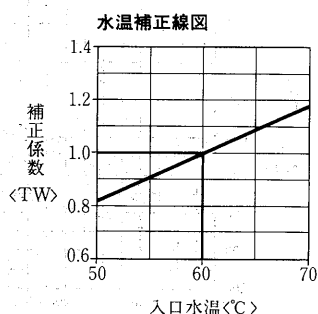
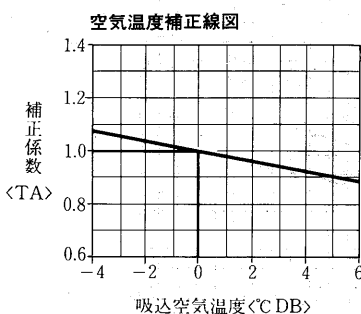

蒸気加熱コイル能力線図

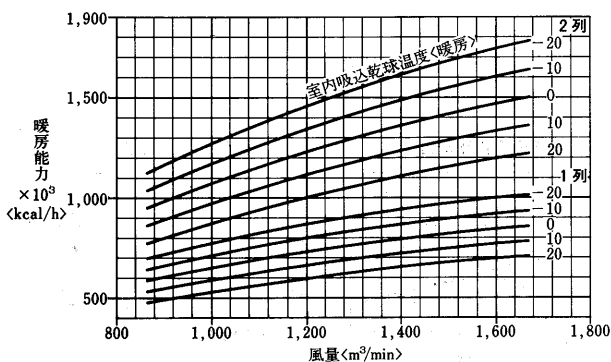

水頭損失線図

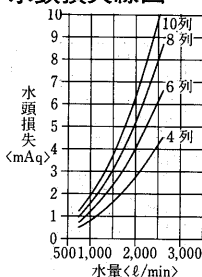

注: 線図はダブルフローの場合を示します。
 シングルフローの場合は水量を2倍にして、
 この図で求めた値の1.7倍になります。

コイルの静圧損失<濡れ面>

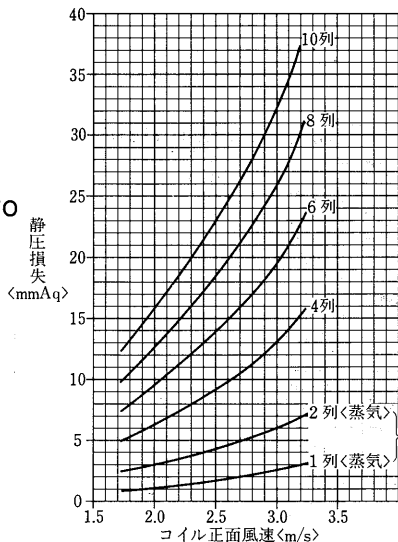

エアフィルタ<平形・傾斜形>
 静圧損失線図

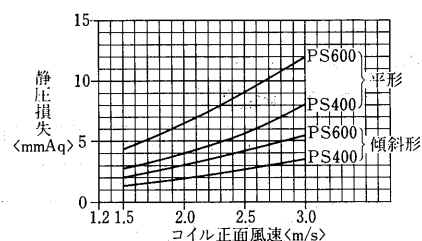

送風機能力線図

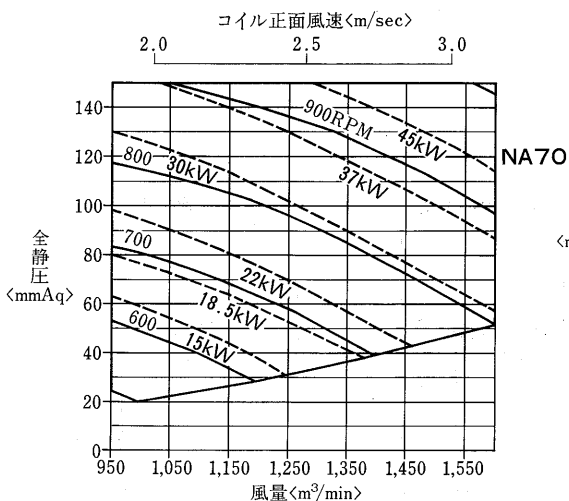

エリミネータ, 縦形静圧損失線図

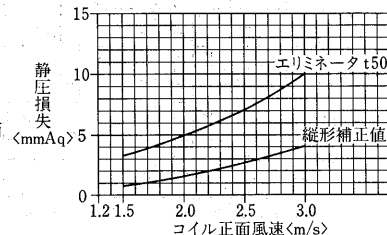

汎用エアハンドリングユニット<標準形>

AD-I 500NA-H形 冷温水コイル列数選定線図

(I)標準

冷水コイル選定図

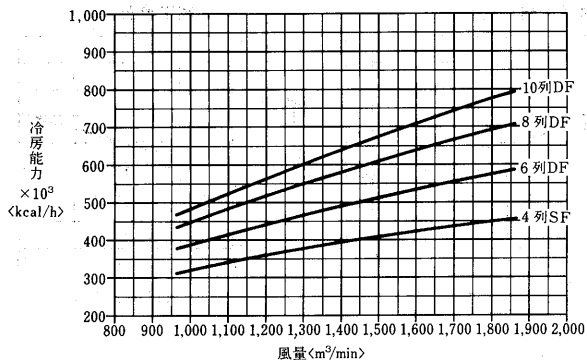

入口空気 27°CDB, 19.5°CWB
冷水入口 7°C
水温差 5deg

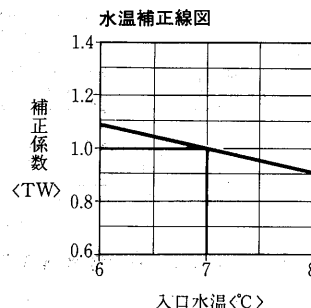
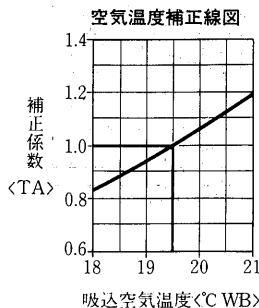

温水コイル選定図<温水45°C>

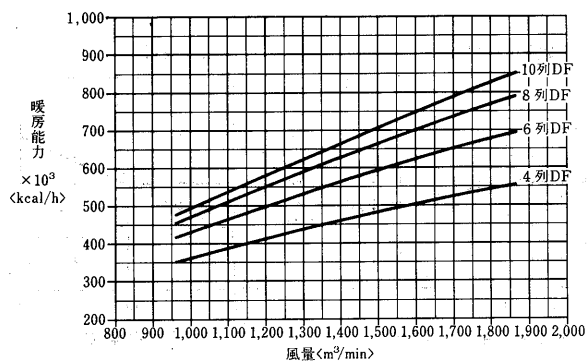

入口空気 15°CDB
温水入口 45°C
水温差 5deg

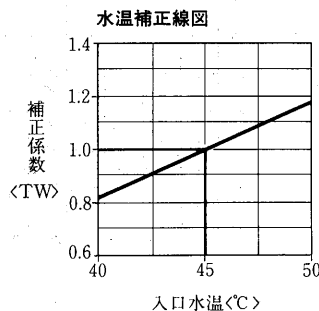
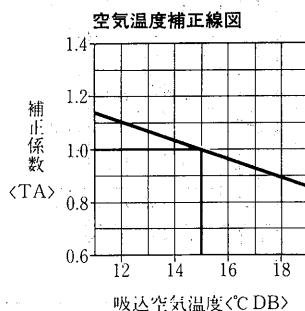

温水コイル選定図<温水60°C>

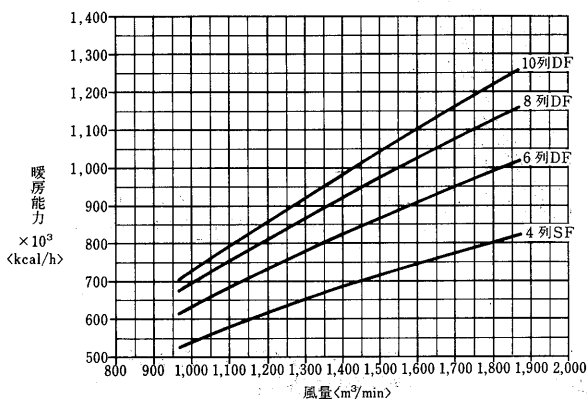

入口空気 15°CDB
温水入口 60°C
水温差 10deg

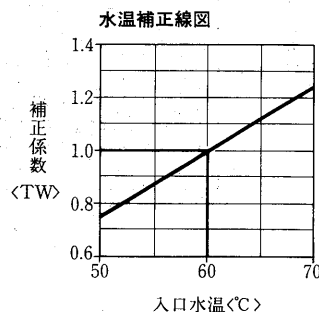
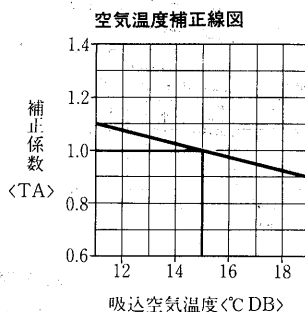

(II)オールフレッシュ

冷水コイル選定図

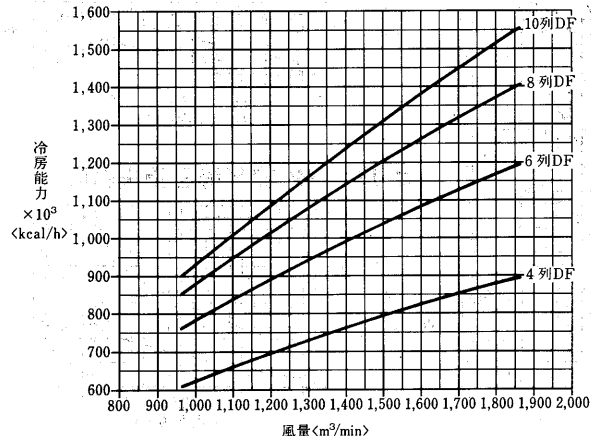

入口空気 32°CDB, 27°CWB
冷水入口 7°C
水温差 5deg

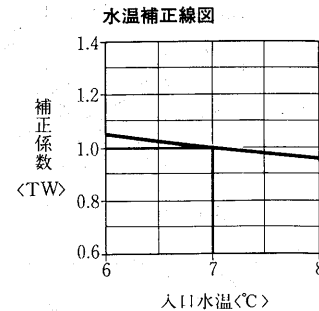
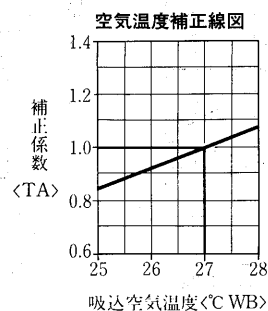

温水コイル選定図<温水45℃>

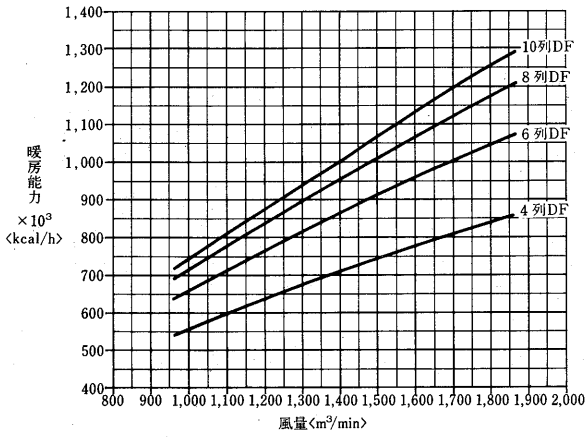

入口空気 0℃DB
温水入口 45℃
水温差 5deg

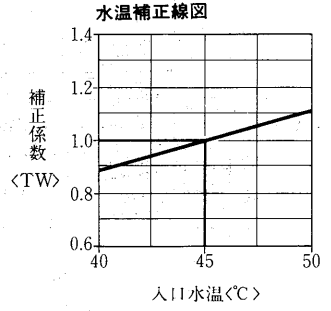
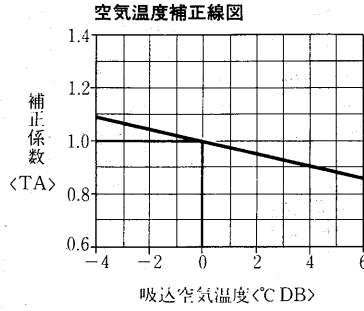

温水コイル選定図<温水60℃>

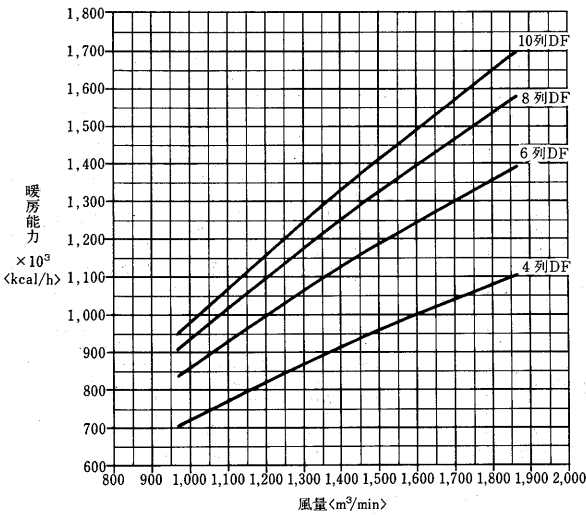

入口空気 0℃DB
温水入口 60℃
水温差 10deg

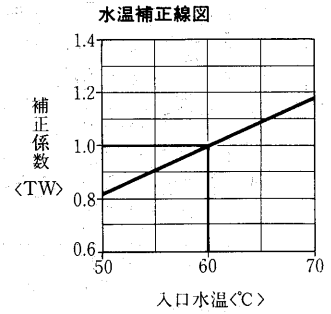
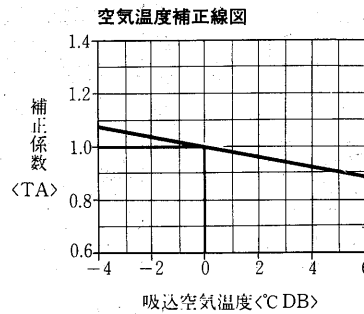

蒸気加熱コイル能力線図

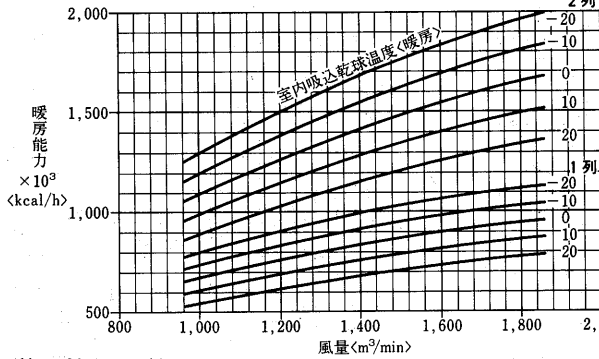

水頭損失線図

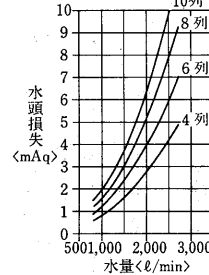

注. 線図はダブルフローの場合を示します。
シングルフローの場合は水量を2倍にして、
この図で求めた値の1.7倍になります。

送風機能力線図

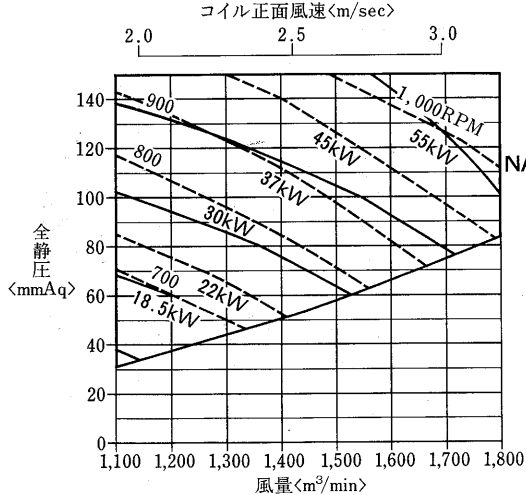

コイルの静圧損失<濡れ面>

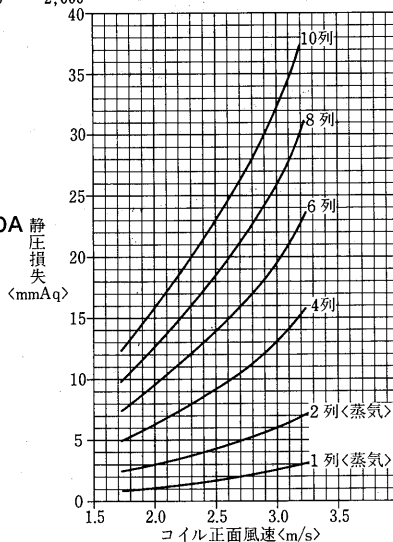

エアフィルタ<平形・傾斜形>
静圧損失線図

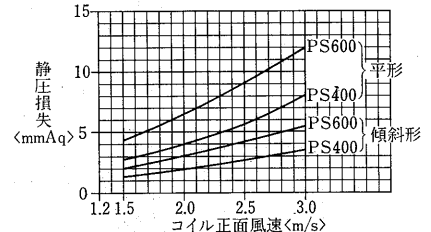

エリミネータ, 縦形静圧損失線図

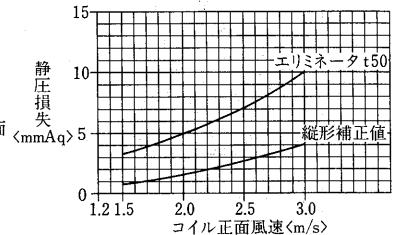

汎用エアハンドリングユニット(標準形)

(g)中高静圧用送風機<オプション>能力線図

AD-60NA形

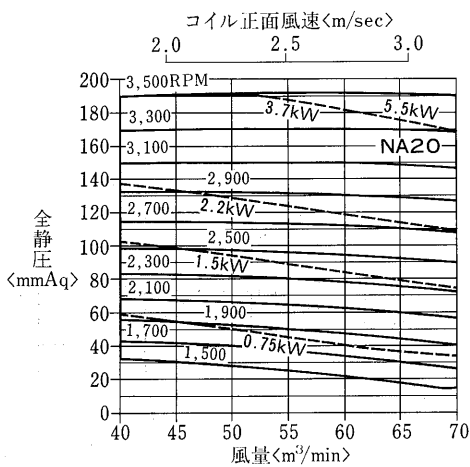

AD-80NA形

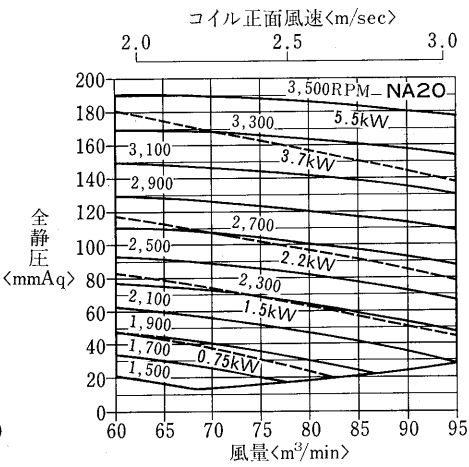

AD-100NA形

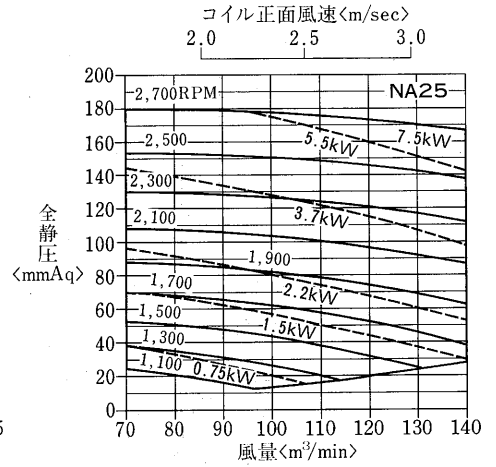

AD-150NA形

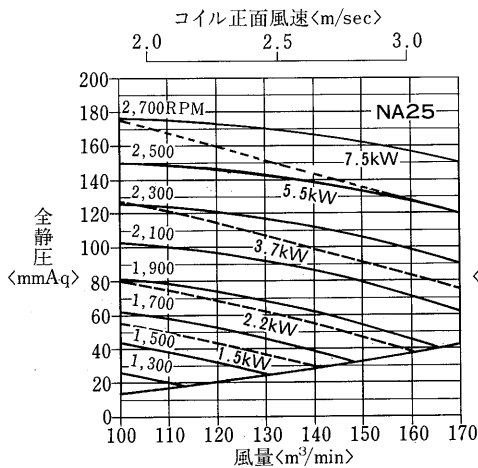

AD-180NA形

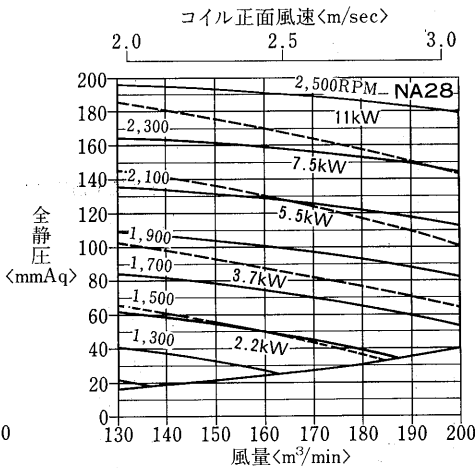

AD-200NA形

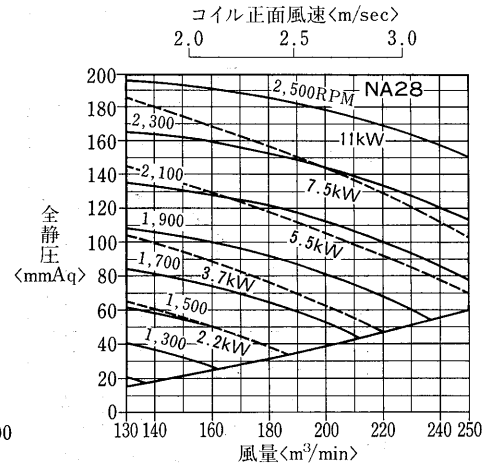

AD-240NA形

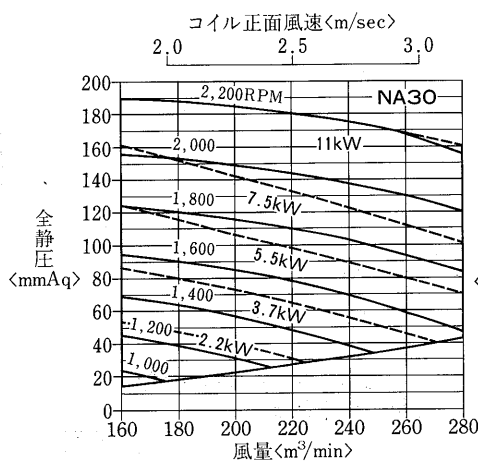

AD-270NA形

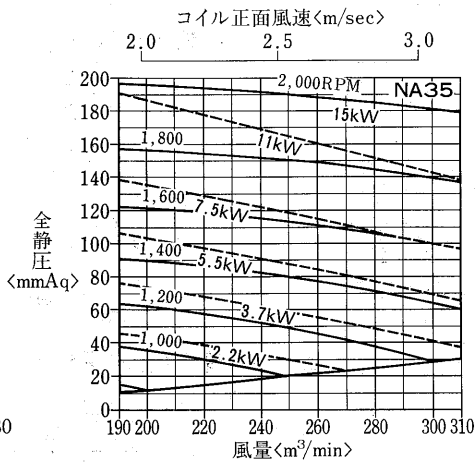

AD-300NA形

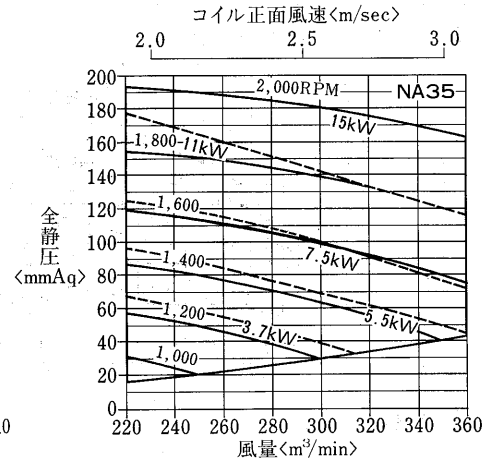

AD-380NA形

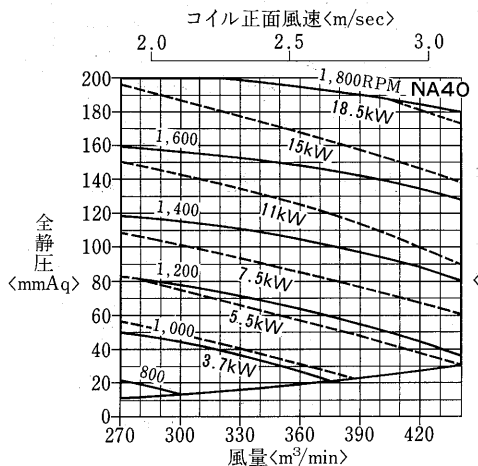

AD-450NA形

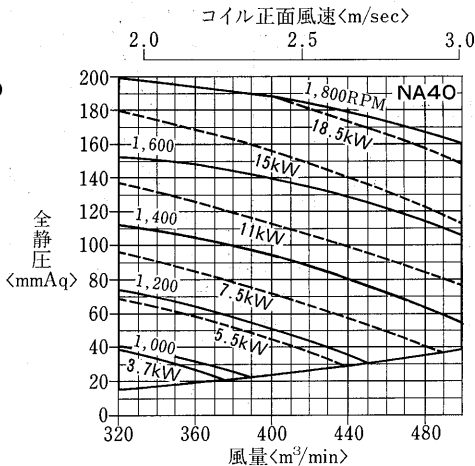

AD-530NA形

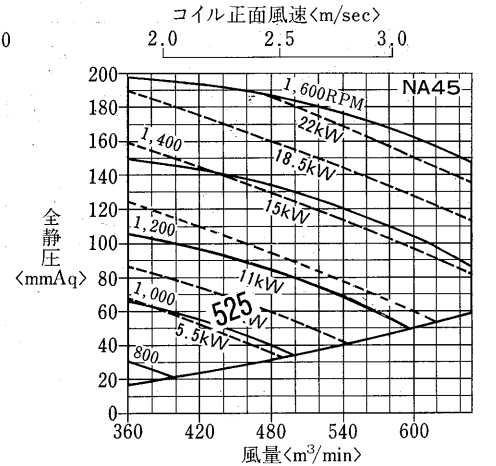

AD-600NA形

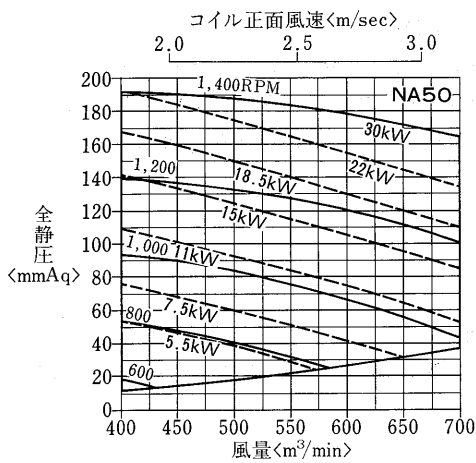

AD-700NA形

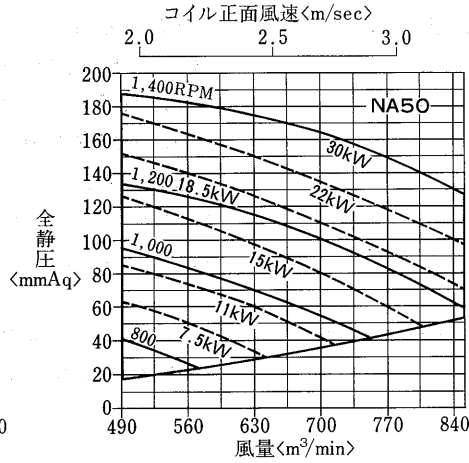

AD-800NA形

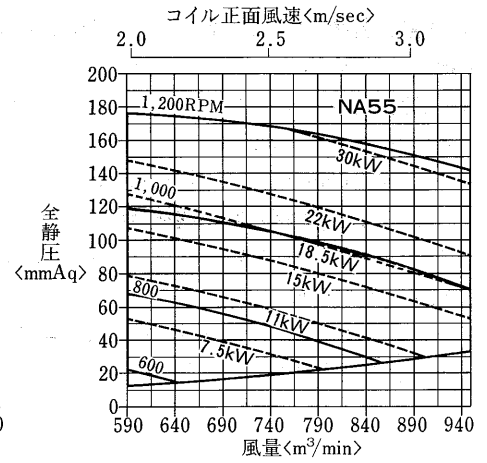

AD-950NA形

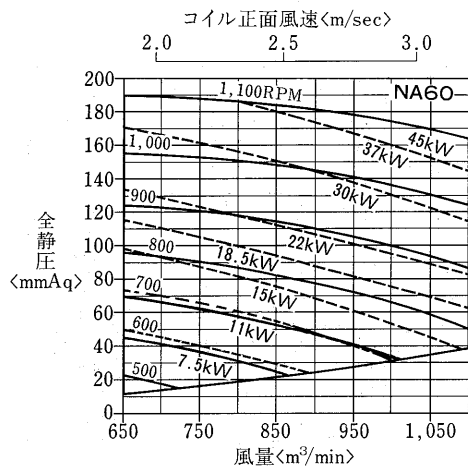

AD-1100NA形

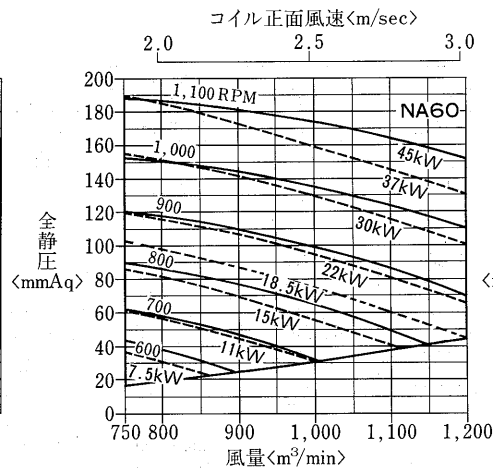

AD-1200NA形

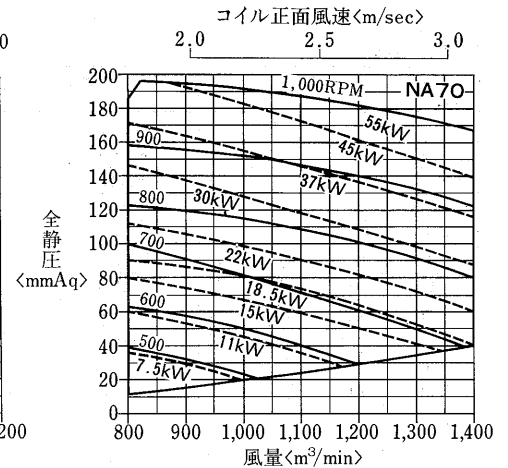

AD-1400NA形

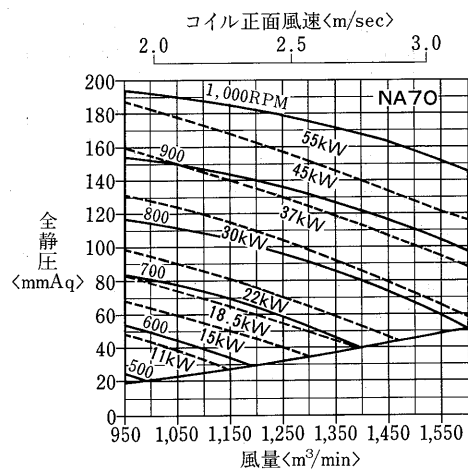

AD-1500NA形

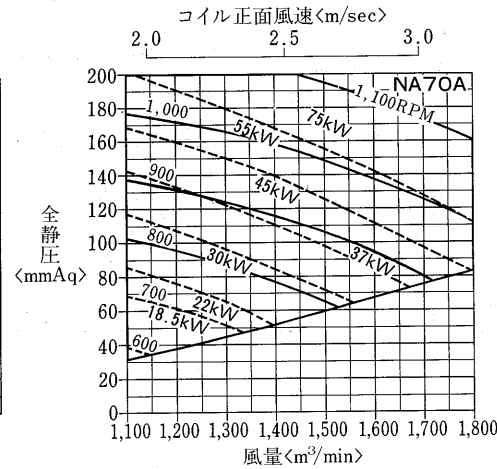

7.3.2 建設省等諸官庁仕様

<建設省平成5年度版他諸官庁仕様対応の空調機>

●特長

(a)豊富な機種構成<形番40～1500まで揃えました>

- 機種:21機種<横形>、16機種<縦形>
- 送風機:高性能シロッコファン及びエアフォイルファンを使用
- 風量範囲:28～1415m³/min
- 静圧範囲:100mmAqまで、中圧200mmAqまで

(b)高性能の送風機・コイルを採用

高性能・低圧損の三菱独自の波形フィンによりコンパクトで高い冷・暖房能力を発揮します。

合理的な設計の高効率シロッコファン及びエアフォイルファンにより静かで消費電力の少ない運転を実現しました。

(c)ユニット配置の自由な選択

横形、縦形はもちろん、送風機の吹き出し方向<上向き・水平前・水平後ろ>、配管方向<左右>;サービス向<左右>、モータ取付位置<上・前・後ろ>等設置場所の条件に合わせて自由に選択が可能です。

(d)豊富なオプション

- 冷温水コイル2列～12列
- 蒸気コイル1列・2列
- 電気ヒータ
- 二重管蒸気加湿器他

市販の加湿器及び、中性能・高性能・HEPAフィルタ総てが組み込み可能です。

(1)仕様

項目	形番	縦形・横形エアハン							
		40	60	80	100	150	180	200	
ファン呼称	風量	m ³ /min	NF1912	NF1914	NF2216	NF2621	NF2621	NF2621	NF3125
	全静圧	mmAq	41	54	77	106	132	163	188
	機外制圧	mmAq	57	57	57	57	57	72	72
	電動機容量	kW	27	27	27	27	27	42	42
コイル	冷房能力	kcal/h	1.5	1.5	2.2	2.2	3.7	5.5	5.5
	暖房能力	kcal/h	11,664	15,452	23,884	32,857	42,428	54,166	63,626
	冷<温>水量	ℓ/min	22,553	29,795	43,556	59,934	75,415	94,168	109,278
	コイルサイズ	mm	38.9<37.6>	51.6<49.7>	79.5<72.7>	109.4<100.0>	141.2<125.8>	180.3<157.1>	211.8<182.2>
	正面面積	m ²	457×600	609×600	609×850	837×850	837×1050	837×1300	837×1500
	水頭損失	mAq	0.274	0.365	0.518	0.711	0.879	1.088	1.256
フィルタ	サイズ	mm	0.3<0.3>	0.3<0.3>	0.5<0.4>	0.5<0.4>	0.7<0.6>	1.1<0.9>	1.6<1.2>
	有効面積	m ²	2-400×600	2-400×600	500×600 600×600	400×500 400×600 500×500 500×600	2-400×400 3-400×500 500×500	3-400×500 3-500×500	400×500 2-400×600 500×500 2-500×600
	傾斜形	サイズ	0.403	0.403	0.571	0.836	0.968	1.132	1.296
	有効面積	m ²	4-400×500	4-400×500	2-500×500 2-600×500	3-500×500 3-600×500	6-400×500 3-500×500	9-500×500	3-500×500 6-600×500
加湿器	噴霧量	kg/h	0.662	0.662	0.938	1.408	1.629	1.904	2.181
	水圧	kg/cm ²	9.5	9.5	19.0	28.5	28.5	38.0	47.5
	蒸気噴霧量	kg/h	2	2	2	2	2	2	2
	蒸気水圧	kg/cm ²	10	10	15	15	25	30	45
エリミネータ		0.5	0.5	0.5	0.5	0.5	0.5	0.5	
内部断熱		ポリ塩化ビニリデン系繊維 150							
塗装		ガラスウール 2号40k t15 表面ガラスクロス処理							
搬入重量		パールグレー<マンセル2.5Y 6/1相当>外装柄はメラミン焼付塗装							
搬入重量	kg	400	410	470	600	650	790	870	

項目		形番	縦形・横形エアハン							
			240	270	300	380	450	530	600	
ファン	ファン呼称		NF3131	NF3131	NF3636	NF3636	NF3636	NF3131×2	NF3636×2	
	風量	m ² /min	220	247	288	351	415	484	555	
	全静圧	mmAq	72	72	72	72	72	92	92	
	機外制圧	mmAq	42	42	42	42	42	62	62	
	電動機容量	kW	5.5	7.5	7.5	11	15	15	18.5	
コイル	冷房能力	kcal/h	75,667	85,180	99,333	123,495	147,969	172,877	198,874	
	暖房能力	kcal/h	128,517	144,405	168,391	206,661	245,412	286,323	328,426	
	冷<温>水量	ℓ/min	251.9<214.3>	283.6<240.8>	330.8<280.8>	411.4<344.5>	493.1<409.1>	577.4<477.3>	662.0<547.5>	
	コイルサイズ	mm	837×1750	913×1800	1065×1800	1065×2200	1065×2600	1218×2650	1370×2700	
	正面面積	m ²	1.465	1.643	1.917	2.343	2.769	3.228	3.699	
	水頭損失	mAq	2.4<1.8>	2.5<1.9>	2.5<1.9>	4.3<3.1>	6.7<4.7>	7.1<5.0>	7.5<5.2>	
フィルタ	平形	サイズ	mm	4-400×500 4-500×500	8-500×500	8-500×600	2-400×600 8-500×600	4-400×600 8-500×600	2-400×400 8-400×500 8-500×500	3-400×500 15-500×500
		有効面積	m ²	1.509	1.693	2.060	2.463	2.867	3.276	3.671
	傾斜形	サイズ	mm	12-500×500	12-500×500	12-500×600	3-400×600 12-500×600	6-400×600 12-500×600	8-400×600 16-500×600	4-400×600 15-500×600
		有効面積	m ²	2.539	2.538	3.091	3.696	4.301	5.738	5.958
加湿器	水スプレ	噴霧量	kg/h	47.5	57.0	66.5	85.5	104.5	114.0	133.0
		水圧	kg/cm ²	2	2	2	2	2	2	2
	蒸気スプレ	噴霧量	kg/h	55	60	70	85	100	108	122
		蒸気圧	kg/cm ²	0.5	0.5	0.5	0.5	0.5	0.5	0.5
エリミネータ		ポリ塩化ビニリデン系繊維 t50								
内部断熱		グラスウール 2号40k t15 表面ガラスクロス処理								
塗装色		パールグレー<マンセル2.5Y 6/1相当>外装板はメラミン焼付塗装								
搬入重量	kg	950	1060	1240	1430	1560	1700	1970		

項目		形番	縦形・横形エアハン			横形エアハン				
			700	800	950	1100	1200	1400	1500	
ファン	ファン呼称		NF3636×2	NF3636×2	NF3636×2	NF3636×2	NA70	NA70	NA70	
	風量	m ² /min	647	740	861	993	1130	1267	1415	
	全静圧	mmAq	92	92	92	92	92	92	92	
	機外制圧	mmAq	62	62	62	62	62	62	62	
	電動機容量	kW	18.5	22	30	37	30	37	45	
コイル	冷房能力	kcal/h	231,858	265,148	308,530	356,840	384,400	438,471	493,435	
	暖房能力	kcal/h	382,916	437,855	510,375	588,652	658,954	741,790	830,562	
	冷<温>水量	ℓ/min	771.9<638.3>	882.7<729.9>	1027.3<850.8>	1191.6<981.3>	1286.5<1098.8>	1460.1<1236.9>	1643.4<1384.8>	
	コイルサイズ	mm	1598×2700	1826×2700	1979×2900	2283×2900	2283×3300	2283×3700	2359×4000	
	正面面積	m ²	4.315	4.930	5.739	6.621	7.534	8.447	9.436	
	水頭損失	mAq	7.4<5.2>	7.5<5.2>	9.0<6.3>	9.1<6.3>	1.7<1.3>	2.2<1.7>	2.8<2.0>	
フィルタ	平形	サイズ	mm	3-400×600 15-500×600	4-400×500 20-500×500	12-500×500 12-500×600	12-400×500 6-500×500 12-500×600	14-400×500 7-500×500 14-500×600	2-400×400 15-400×500 2-400×600 7-500×500 14-500×600	6-400×500 2-400×600 12-500×500 16-500×600 4-600×600
		有効面積	m ²	4.469	4.894	5.630	6.348	7.405	8.233	9.311
	傾斜形	サイズ	mm	5-400×600 25-500×600	5-400×600 20-500×600	36-500×600	42-500×600	49-500×600	7-400×600 49-500×600	48-500×500 16-600×500
		有効面積	m ²	7.448	7.448	9.274	10.819	12.622	14.033	14.279
加湿器	水スプレ	噴霧量	kg/h	161.5	180.5	209.0	247.0	275.5	304.0	361.0
		水圧	kg/cm ²	2	2	2	2	2	2	2
	蒸気スプレ	噴霧量	kg/h	135	162	189	216	243	270	297
		蒸気圧	kg/cm ²	0.5	0.5	0.5	0.5	0.5	0.5	0.5
エリミネータ		ポリ塩化ビニリデン系繊維 t50								
内部断熱		グラスウール 2号40k t15 表面ガラスクロス処理								
塗装色		パールグレー<マンセル2.5Y 6/1相当>外装板はメラミン焼付塗装								
搬入重量	kg	2130	2270	2720	3120	4770	4960	5100		

7.3.3 ロスナイ組込形

(1)仕様

(a)ロスナイ組込形<OA100%>

項目		形番	40	60	80	100	150	180	200	240	270	300	380
給気ファン	ファン呼称		NF1912	NF1914	NF2216	NF2621	NF2621	NF2621	NF3125	NF3131	NF3131	NF3636	NF3636
	風量	m ³ /min	44	59	84	115	142	176	203	237	266	311	380
	全静圧	mmAq	77	87	87	87	97	100	110	100	100	105	105
	機外静圧	mmAq	27	27	27	27	27	35	35	35	35	35	35
	電動機容量	kW	1.5	2.2	2.2	3.7	5.5	5.5	7.5	7.5	11	11	15
コイル	冷房能力	kcal/h	12,000	16,000	25,000	34,500	44,500	57,000	67,000	79,500	89,500	104,500	130,000
	暖房能力	kcal/h	24,000	32,000	46,500	63,500	79,500	99,500	115,500	136,000	153,000	178,000	219,000
	冷<温>水量	ℓ/min	41<40>	54<53>	84<77>	115<106>	148<133>	189<166>	222<193>	264<227>	297<255>	347<298>	433<366>
	コイルサイズ	mm	457×600	609×600	609×850	837×850	837×1050	837×1300	837×1500	837×1750	913×1800	1065×1800	1065×2200
	正面面積	m ²	0.274	0.365	0.518	0.711	0.879	1.088	1.256	1.465	1.643	1.979	2.343
フィルタ	サイズ	mm	2-600×400	2-600×400	3-600×400	6-500×400	6-500×400	6-500×600	6-500×600	14-500×400	14-600×400	14-600×400	12-600×500
	フィルドン PS/400	mm	×2	×2	×2	×2	×2	×2	×2	×2	×2	×2	
加湿器	水スプレ	噴霧量	kg/h	9.5	9.5	19.0	28.5	28.5	38.0	47.5	47.5	57.0	66.5
		水圧	kg/cm ²	2	2	2	2	2	2	2	2	2	2
	蒸気スプレ	噴霧量	kg/h	10	10	15	15	25	30	45	55	60	70
	蒸気圧	kg/cm ²	0.5	0.5	0.5	0.5	0.5	0.5	0.5	0.5	0.5	0.5	
エリミネータ			塩化ビニリデン系繊維 t50										
内部絶縁			グラスウール 2号40K t15 FKコート										
塗装色			パールグレー<マンセル5.5Y6/1相当>外装板はメラミン焼付塗装										
質量	kg		1,250	1,320	1,600	1,850	1,920	2,510	2,730	3,410	3,580	4,250	5,160
排気ファン	ファン呼称		NF1912	NF1914	NF2216	NF2621	NF2621	NF2621	NF3125	NF3131	NF3131	NF3636	NF3636
	風量	m ³ /min	44	59	84	115	142	176	203	237	266	311	380
	全静圧	mmAq	40	50	45	50	55	55	60	50	55	55	60
	機外静圧	mmAq	20	20	20	20	20	20	20	20	20	20	20
	電動機容量	kW	0.75	1.5	1.5	2.2	3.7	3.7	5.5	5.5	5.5	5.5	7.5
ロスナイ	形名		LUT-1502BA	LUT-1502BA	LUT-1503BA	LUT-2303BA	LUT-2303BA	LUT-2304BA	LUT-2304BA	LUT-2306BA	LUT-2306BA	LUT-3006BA	LUT-3007BA
	熱交換効率	%	74	70	71	72	69	70	68	72	70	72	71
	エンタルピー	%	59	54	56	58	53	55	52	57	55	57	56
	交換効率	%	64	60	61	62	59	60	58	62	60	62	61
	静圧損失	mmAq	17	23	22	23	23	28	35	25	28	31	33

(b)ロスナイ組込形<OA30%>

項目		形番	80	100	150	180	200	240	270	300	380	
給気ファン	ファン呼称		NF2216	NF2621	NF2621	NF2621	NF3125	NF3131	NF3131	NF3636	NF3636	
	風量	m ³ /min	84	115	142	176	203	237	266	311	380	
	全静圧	mmAq	87	87	97	100	110	100	100	105	105	
	機外静圧	mmAq	27	27	27	35	35	35	35	35	35	
	電動機容量	kW	2.2	3.7	5.5	5.5	7.5	7.5	11	11	15	
コイル	冷房能力	kcal/h	25,000	34,500	44,500	57,000	67,000	79,500	89,500	104,500	130,000	
	暖房能力	kcal/h	46,500	63,500	79,500	99,500	115,500	136,000	153,000	178,000	219,000	
	冷<温>水量	ℓ/min	84<77>	115<106>	148<133>	189<166>	222<193>	264<227>	297<255>	347<298>	433<366>	
	コイルサイズ	mm	609×850	837×850	837×1050	837×1300	837×1500	837×1750	913×1800	1065×1800	1065×2200	
	正面面積	m ²	0.518	0.711	0.879	1.088	1.256	1.465	1.643	1.979	2.343	
フィルタ	サイズ	mm	2-600×400	2-600×400	2-600×400	3-600×400	3-600×400	3-600×400	3-600×400	6-500×400	6-500×400	
	フィルドン PS/400	mm	×2	×2	×2	×2	×2	×2	×2	×2	×2	
加湿器	水スプレ	噴霧量	kg/h	19.0	28.5	28.5	38.0	47.5	47.5	57.0	66.5	85.5
		水圧	kg/cm ²	2	2	2	2	2	2	2	2	2
	蒸気スプレ	噴霧量	kg/h	15	15	25	30	45	55	60	70	85
	蒸気圧	kg/cm ²	0.5	0.5	0.5	0.5	0.5	0.5	0.5	0.5	0.5	
エリミネータ			塩化ビニリデン系繊維 t50									
内部絶縁			グラスウール 2号40K t15 FKコート									
塗装色			パールグレー<マンセル5.5Y6/1相当>外装板はメラミン焼付塗装									
質量	kg		1,450	1,570	1,670	1,880	1,960	2,210	2,470	2,790	3,320	
排気ファン	ファン呼称		NF1912	NF1912	NF1912	NF1914	NF2216	NF2216	NF2216	NF2621	NF2621	
	風量	m ³ /min	25.5	34.5	42.5	53	61	71	80	94	114	
	全静圧	mmAq	35	40	40	40	40	45	45	45	45	
	機外静圧	mmAq	20	20	20	20	20	20	20	20	20	
	電動機容量	kW	0.75	0.75	0.75	0.75	0.75	1.5	1.5	1.5	1.5	
ロスナイ	形名		LUT-1502BA	LUT-1502BA	LUT-1502BA	LUT-1503BA	LUT-1503BA	LUT-1503BA	LUT-1503BA	LUT-2303BA	LUT-2303BA	
	熱交換効率	%	81	77	74	77	75	73	72	75	72	
	エンタルピー	%	69	64	61	64	62	59	57	62	58	
	交換効率	%	73	68	65	68	66	63	62	66	63	
	静圧損失	mmAq	8	12	16	12	15	18	21	18	21	

注1. 送風機はシロッコファンを使用しています。

注2. 標準風量は2.7m/sの時の値を示します。

注3. 冷房の空気入口温度27℃ DB/19.5℃ WB, 冷水入口温度7℃ 出口12℃ 暖房の空気入口温度15℃ DB, 温水入口温度60℃ 出口50℃

注4. 冷温水コイルは6列シングルフロー

注5. 質量は水スプレ加湿器付排気モータは外装の場合を示します。

注6. フィルタはフィルドンPS400を使用しています。

(2)外形寸法図

(a)排気モータ外付<OA100%>防振パットタイプ

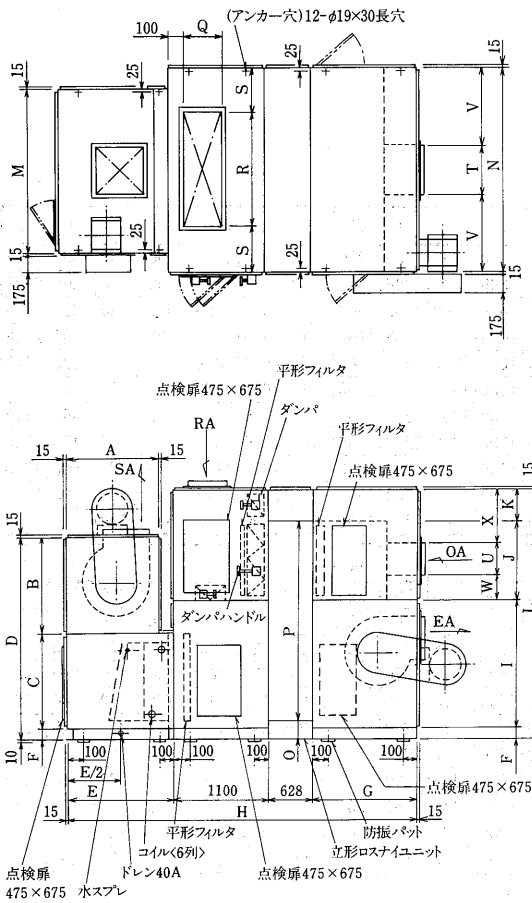

形名	A	B	C	D	E	F	G	H	I	J	K	L
AD-40NA-SVL	800	800	800	1678	900	78	1100	3728	800	750	300	1928
AD-60NA-SVL	800	800	800	1678	900	78	1100	3728	800	750	300	1928
AD-80NA-SVL	800	800	800	1678	900	78	1100	3728	800	750	300	1928
AD-100NA-SVL	1000	1000	1050	2128	1100	78	1100	3928	1125	1125	400	2728
AD-150NA-SVL	1000	1000	1050	2128	1100	78	1100	3928	1125	1125	400	2728
AD-180NA-SVL	1000	1000	1050	2128	1100	78	1100	3928	1125	1125	400	2728
AD-200NA-SVL	1000	1000	1050	2128	1100	78	1200	4028	1125	1125	400	2728
AD-240NA-SVL	1000	1000	1050	2153	1100	103	1200	4028	1125	1125	400	2753
AD-270NA-SVL	1100	1100	1150	2353	1200	103	1200	4128	1125	1125	400	2753
AD-300NA-SVL	1200	1200	1300	2603	1300	103	1200	4228	1500	1500	400	3503
AD-380NA-SVL	1200	1200	1300	2603	1300	103	1200	4228	1500	1500	400	3503

形名	M	N	O	P	Q	R	S	T	U	V	W	X
AD-40NA-SVL	900	1000	128	1500	300	600	200	400	450	300	150	450
AD-60NA-SVL	900	1000	128	1500	350	700	150	550	450	225	150	450
AD-80NA-SVL	1150	1500	128	1500	400	850	325	750	450	375	150	450
AD-100NA-SVL	1150	1500	78	2250	400	1200	150	800	600	350	260	665
AD-150NA-SVL	1350	1500	78	2250	500	1200	150	800	750	350	180	595
AD-180NA-SVL	1600	2000	78	2250	500	1500	250	800	900	600	110	515
AD-200NA-SVL	1800	2000	78	2250	500	1700	150	950	900	525	110	515
AD-240NA-SVL	2050	3000	103	2250	500	2100	450	1150	900	925	110	515
AD-270NA-SVL	2100	3000	103	2250	500	2250	375	1250	900	875	110	515
AD-300NA-SVL	2100	3000	103	3000	500	2600	200	1300	1000	850	250	650
AD-380NA-SVL	2500	3500	103	3000	500	3100	260	1550	1000	975	250	650

(b)排気モータ外付<OA30%>防振パットタイプ

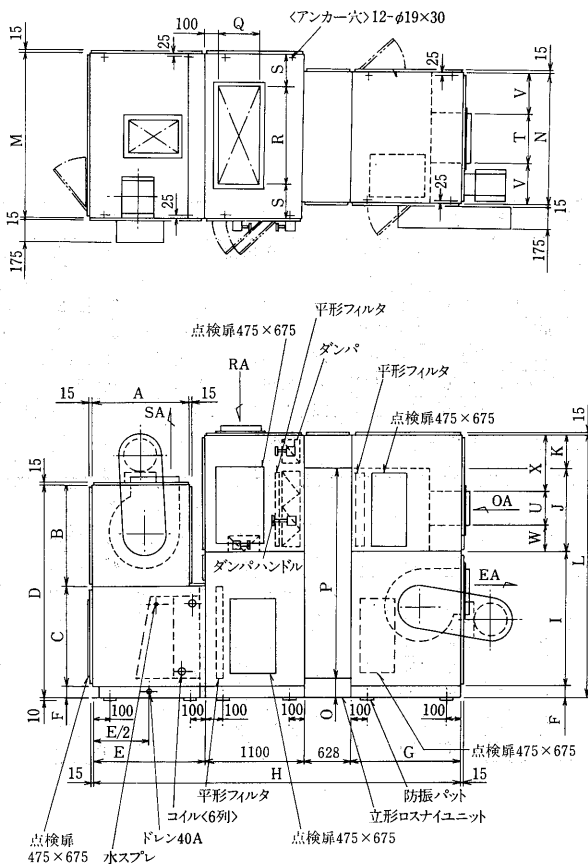

形名	A	B	C	D	E	F	G	H	I	J	K	L
AD-80NA-SVL	800	800	800	1678	900	78	1100	3728	800	750	300	1928
AD-100NA-SVL	1000	1000	1050	2128	1100	78	1100	3928	1000	750	300	2128
AD-150NA-SVL	1000	1000	1050	2128	1100	78	1100	3928	1000	750	300	2128
AD-180NA-SVL	1000	1000	1050	2128	1100	78	1100	3928	1000	750	300	2128
AD-200NA-SVL	1000	1000	1050	2128	1100	78	1200	4028	1000	750	300	2128
AD-240NA-SVL	1000	1000	1050	2153	1100	103	1200	4028	1000	750	300	2153
AD-270NA-SVL	1100	1100	1150	2353	1200	103	1200	4128	1200	750	300	2353
AD-300NA-SVL	1200	1200	1300	2603	1300	103	1200	4228	1300	1125	300	2828
AD-380NA-SVL	1200	1200	1300	2603	1300	103	1200	4228	1300	1125	300	2828

形名	M	N	O	P	Q	R	S	T	U	V	W	X
AD-80NA-SVL	1150	1000	128	1500	400	850	150	250	400	375	175	475
AD-100NA-SVL	1150	1000	328	1500	400	900	125	350	400	325	175	475
AD-150NA-SVL	1350	1000	328	1500	500	1100	125	400	450	300	150	450
AD-180NA-SVL	1600	1500	328	1500	500	1400	100	500	450	500	150	450
AD-200NA-SVL	1800	1500	328	1500	500	1600	100	550	450	475	150	450
AD-240NA-SVL	2050	1500	353	1500	500	1850	100	650	450	425	150	450
AD-270NA-SVL	2100	1500	553	1500	500	1950	75	750	450	375	150	450
AD-300NA-SVL	2100	1500	278	2250	500	1950	75	750	500	375	310	615
AD-380NA-SVL	2500	1500	278	2250	500	2350	75	750	650	375	240	535

汎用エアハンドリングユニット(ロスナイ組込形)

(c)排気モータ内蔵<OA100%>ゴム防振タイプ

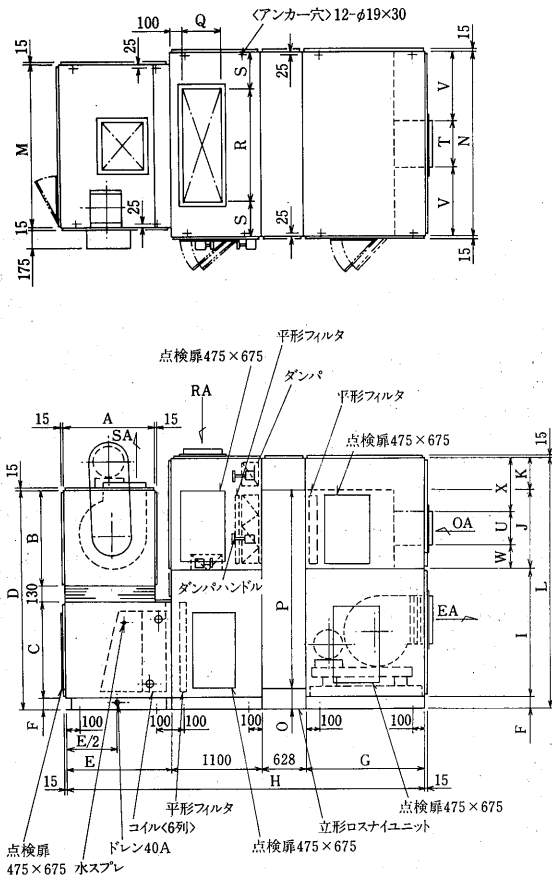

形名	A	B	C	D	E	F	G	H	I	J	K	L
AD-40NA-SVL	800	800	800	1808	900	78	1400	4028	900	750	300	2028
AD-60NA-SVL	800	800	800	1808	900	78	1500	4128	1000	750	300	2128
AD-80NA-SVL	800	800	800	1808	900	78	1500	4128	1000	750	300	2128
AD-100NA-SVL	1000	1000	1050	2258	1100	78	1500	4328	1125	1125	400	2728
AD-150NA-SVL	1000	1000	1050	2258	1100	78	1500	4328	1125	1125	400	2728
AD-180NA-SVL	1000	1000	1050	2258	1100	78	1600	4428	1125	1125	400	2728
AD-200NA-SVL	1000	1000	1050	2258	1100	78	1700	4528	1125	1125	400	2728
AD-240NA-SVL	1000	1000	1050	2283	1100	103	1800	4628	1125	1125	400	2753
AD-270NA-SVL	1100	1100	1150	2483	1200	103	1800	4728	1170	1125	400	2798
AD-300NA-SVL	1200	1200	1300	2733	1300	103	2000	5028	1500	1500	400	3503
AD-380NA-SVL	1200	1200	1300	2733	1300	103	2000	5028	1500	1500	400	3503

形名	M	N	O	P	Q	R	S	T	U	V	W	X
AD-40NA-SVL	900	1000	228	1500	300	600	200	400	450	300	150	450
AD-60NA-SVL	900	1000	328	1500	350	700	150	550	450	225	150	450
AD-80NA-SVL	1150	1500	328	1500	400	850	325	750	450	375	150	450
AD-100NA-SVL	1150	1500	78	2250	400	1200	150	800	600	350	260	665
AD-150NA-SVL	1350	1500	78	2250	500	1200	150	800	750	350	180	595
AD-180NA-SVL	1600	2000	78	2250	500	1500	250	800	900	600	110	515
AD-200NA-SVL	1800	2000	78	2250	500	1700	150	950	900	525	110	515
AD-240NA-SVL	2050	3000	103	2250	500	2100	450	1150	900	925	110	515
AD-270NA-SVL	2100	3000	148	2250	500	2250	375	1250	900	875	110	515
AD-300NA-SVL	2100	3000	103	3000	500	2600	200	1300	1000	850	250	650
AD-380NA-SVL	2500	3500	103	3000	500	3100	200	1550	1000	975	250	650

(d)排気モータ内蔵<OA30%>ゴム防振タイプ

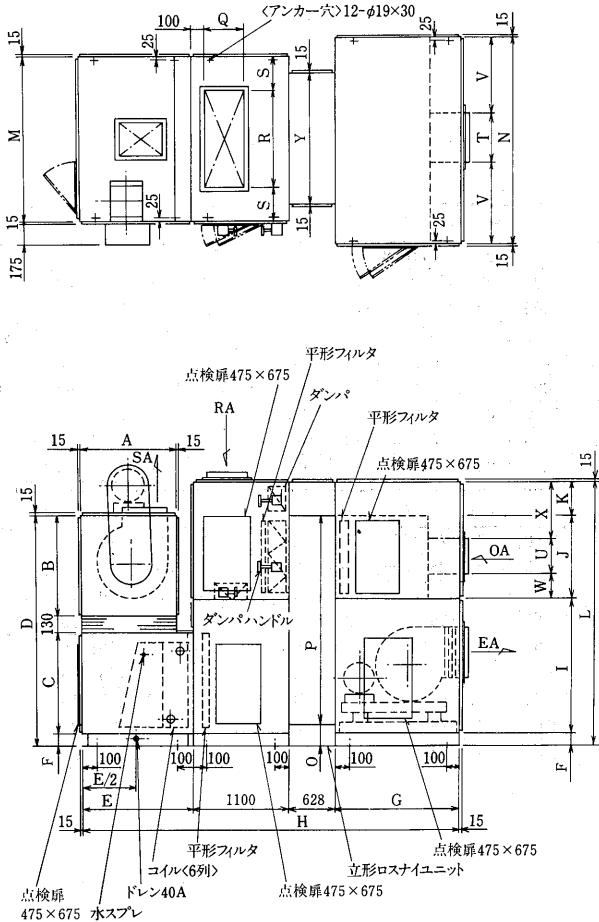

形名	A	B	C	D	E	F	G	H	I	J	K	L	M
AD-80NA-SVL	800	800	800	1808	900	78	1400	4028	1000	750	300	2128	1150
AD-100NA-SVL	1000	1000	1050	2258	1100	78	1400	4228	1000	750	300	2128	1150
AD-150NA-SVL	1000	1000	1050	2258	1100	78	1500	4328	1000	750	300	2128	1350
AD-180NA-SVL	1000	1000	1050	2258	1100	78	1600	4428	1000	750	300	2128	1600
AD-200NA-SVL	1000	1000	1050	2258	1100	78	1600	4428	1000	750	300	2128	1800
AD-240NA-SVL	1000	1000	1050	2283	1100	103	1600	4428	1000	750	300	2153	2050
AD-270NA-SVL	1100	1100	1150	2483	1200	103	1600	4528	1200	750	300	2353	2100
AD-300NA-SVL	1200	1200	1300	2733	1300	103	1600	4628	1300	1125	300	2828	2100
AD-380NA-SVL	1200	1200	1300	2733	1300	103	1600	4628	1300	1125	300	2828	2500

形名	N	O	P	Q	R	S	T	U	V	W	X	Y
AD-80NA-SVL	1500	328	1500	400	850	150	250	400	625	175	475	1000
AD-100NA-SVL	1500	328	1500	400	900	125	350	400	575	175	475	1000
AD-150NA-SVL	1500	328	1500	500	1100	125	400	450	550	150	450	1000
AD-180NA-SVL	1500	328	1500	500	1400	100	500	450	500	150	450	1500
AD-200NA-SVL	1500	328	1500	500	1600	100	550	450	475	150	450	1500
AD-240NA-SVL	1600	353	1500	500	1850	100	650	450	475	150	450	1500
AD-270NA-SVL	1800	553	1500	500	1950	75	750	450	525	150	450	1500
AD-300NA-SVL	1800	278	2250	500	1950	75	750	500	525	310	615	1500
AD-380NA-SVL	2300	278	2250	500	2350	75	750	650	775	240	535	1500

(3)ロスナイ仕様および寸法

(a)仕様

熱交換方式	空気対空気透過式全熱<顕熱+潜熱>交換方式
熱交換エレメント材質	仕切板・間隔板-特殊加工紙
ケーシング色調及び塗装	マンセル2.5Y 6/1 ポリエステル粉体塗装
使用周囲温度範囲	-10°C~50°C
使用周囲湿度	相対湿度80%以下
断熱材	自己消火性ウレタンフォーム

(b)寸法表

(イ)単体寸法表

単位<mm>

ロスナイ形名	変化寸法表										重量<kg>
	A	B	C	D	E	F	G	H	J		
LUT-1502BA-1	1000	950	600	1627	123	750	710	600	940	260	
LUT-1502BA-2	1000	950	600	1727	223	750	710	600	940	270	
LUT-1502BA-3	1000	950	600	1827	323	750	710	600	940	280	
LUT-1503BA-1	1500	1450	900	1627	123	750	710	600	1440	335	
LUT-1503BA-2	1500	1450	900	1827	323	750	710	600	1440	355	
LUT-1503BA-3	1500	1450	900	2027	523	750	710	600	1440	375	
LUT-2302BA	1000	950	600	2357	103	1125	1085	900	940	310	
LUT-2303BA-1	1500	1450	900	2357	103	1125	1085	900	1440	405	
LUT-2303BA-2	1500	1450	900	2402	148	1125	1085	900	1440	410	
LUT-2303BA-3	1500	1450	900	2502	248	1125	1085	900	1440	425	
LUT-3002BA	1000	950	600	3107	103	1500	1460	1200	940	385	
LUT-3003BA	1500	1450	900	3107	103	1500	1460	1200	1440	495	

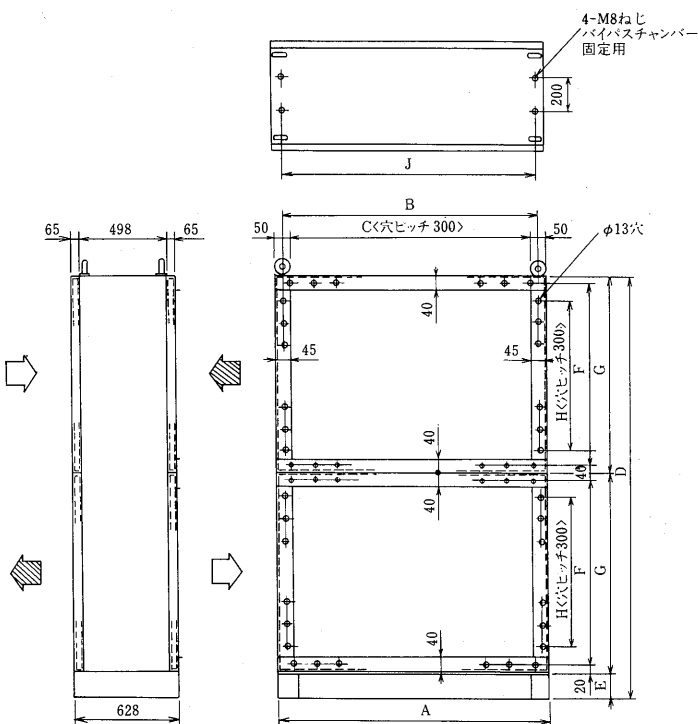

(c)組合せ表

(イ)100%OAゴム防振タイプの場合

エアハン形名	ロスナイ形名	ロスナイ組合せ形名及び台数
AD-40NA	LUT-1502BA-2	単体
AD-60NA	LUT-1502BA-3	単体
AD-80NA	LUT-1503BA-2	単体
AD-100NA	LUT-2303BA-1	単体
AD-150NA	LUT-2303BA-1	単体
AD-180NA	LUT-2304BA	LUT-2302BA×2台
AD-200NA	LUT-2304BA	LUT-2302BA×2台
AD-240NA	LUT-2306BA	LUT-2303BA-1×2台
AD-270NA	LUT-2306BA	LUT-2303BA-2×2台
AD-300NA	LUT-3006BA	LUT-3003BA×2台
AD-380NA	LUT-3007BA	LUT-3002BA×2台+LUT-3003BA×1台

(ハ)30%OAゴム防振タイプの場合

エアハン形名	ロスナイ形名
AD-80NA	LUT-1502BA-3
AD-100NA	LUT-1502BA-3
AD-150NA	LUT-1502BA-3
AD-180NA	LUT-1503BA-2
AD-200NA	LUT-1503BA-2
AD-240NA	LUT-1503BA-2
AD-270NA	LUT-1503BA-3
AD-300NA	LUT-2303BA-3
AD-380NA	LUT-2303BA-3

(ロ)100%OA防振パットタイプの場合

エアハン形名	ロスナイ形名	ロスナイ組合せ形名及び台数
AD-40NA	LUT-1502BA-1	単体
AD-60NA	LUT-1502BA-1	単体
AD-80NA	LUT-1503BA-1	単体
AD-100NA	LUT-2303BA-1	単体
AD-150NA	LUT-2303BA-1	単体
AD-180NA	LUT-2304BA	LUT-2302BA×2台
AD-200NA	LUT-2304BA	LUT-2302BA×2台
AD-240NA	LUT-2306BA	LUT-2303BA-1×2台
AD-270NA	LUT-2306BA	LUT-2303BA-2×2台
AD-300NA	LUT-3006BA	LUT-3003BA×2台
AD-380NA	LUT-3007BA	LUT-3002BA×2台+LUT-3003BA×1台

(ニ)30%OA防振パットタイプの場合

エアハン形名	ロスナイ形名
AD-80NA	LUT-1502BA-1
AD-100NA	LUT-1502BA-3
AD-150NA	LUT-1502BA-3
AD-180NA	LUT-1503BA-2
AD-200NA	LUT-1503BA-2
AD-240NA	LUT-1503BA-2
AD-270NA	LUT-1503BA-3
AD-300NA	LUT-2303BA-3
AD-380NA	LUT-2303BA-3

●特長

- 外気取り入れ負荷を大幅に低減、新鮮空気を思いのままに取り入れ可能です。
- リターンエアとのミキシングもミキシング・バイパスダンパ内蔵により自在にできます。
- 給気ファン・排気ファン・コイル・ロスナイフィルタをコンパクトにまとめ、据付スペース・現地工事を大幅に低減できます。
- 静止形ですから、メンテナンスが容易でありランニングコストが軽減できます。

●豊富なオプション

- 風量制御
スクロールダンパ<手動・電動>又はインバータ組込み可能です。
- コイル・加湿器
標準形に組込まれる総てが組込み可能です。
- エアフィルタ
平形及び中高性能が組込み可能です。
- 防振装置
ゴム・スプリング共組込み可能です。

汎用エアハンドリングユニット<ロスナイ組込形>▶組合せ特性

(4)汎用エアハン組合せロスナイ特性曲線

例-1 給気と排気風量が同じ場合

LUT-1502BA形で給気及び排気風量がそれぞれ50m³/minの交換率は、風量=50m³/minより真上に線を引き、各効率曲線との交点を左側の効率、損失値を読む。

温度交換効率=72%

例-2 給気と排気風量が違う場合

例-1で給気風量=50m³/min 排気風量=40m³/minの交換効率は、効率補正曲線<P 69>を使い例-1で得た効率の値を左側にとり水平に引いた線と

$$\text{風量比} = \frac{\text{排気風量} \langle 40 \rangle}{\text{給気風量} \langle 50 \rangle} = 0.8$$

エンタルピー交換効率<暖房時>=62%

エンタルピー交換効率<冷房時>=57.5%

静圧損失=19mmAq

の曲線との交点で下側の補正後熱交換効率の値を読む

温度交換効率=64.5%

エンタルピー交換効率<暖房時>=56%

エンタルピー交換効率<冷房時>=52.7%

(a)特性曲線

LUT-1502BA形

交換 静圧
効率 損失
<%> <mHzO>

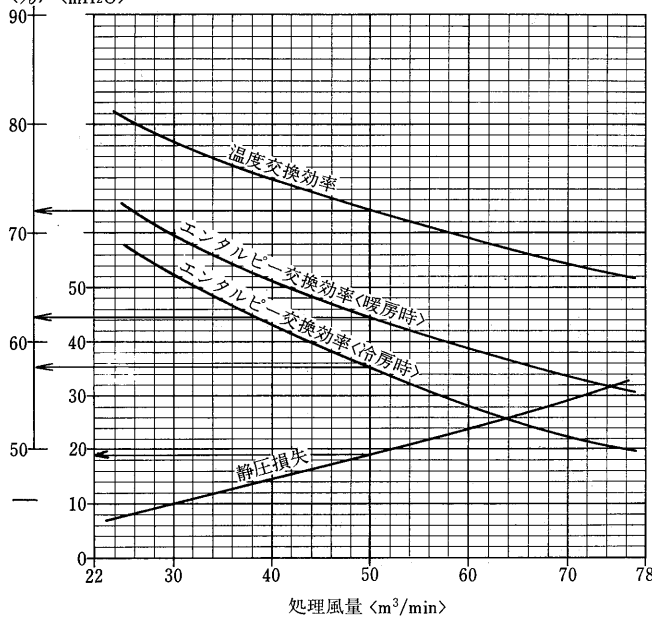

LUT-1503BA形

交換 静圧
効率 損失
<%> <mHzO>

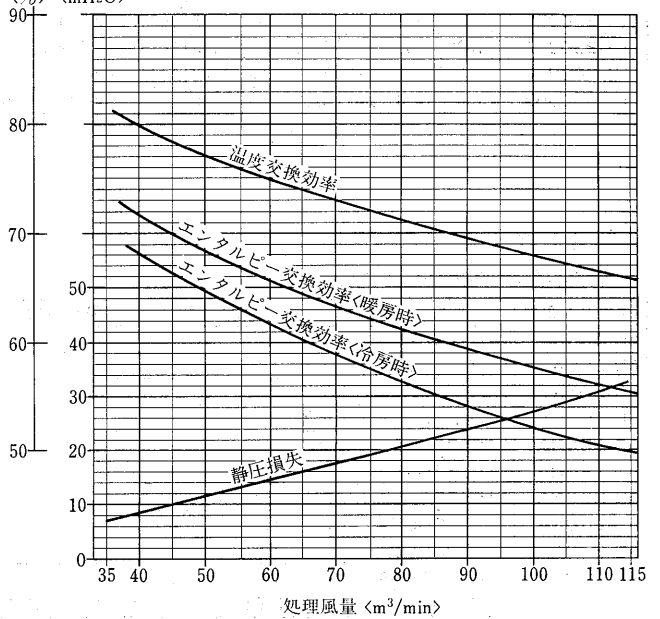

LUT-2303BA形

交換 静圧
効率 損失
<%> <mHzO>

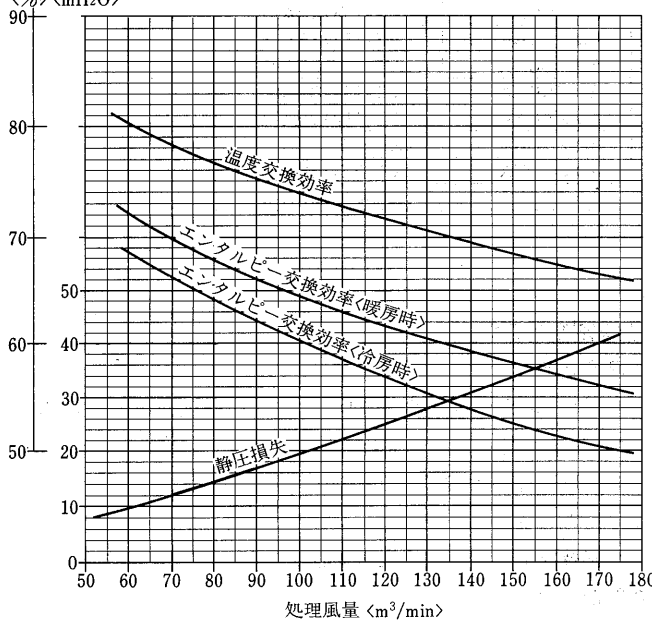

LUT-2304BA形

交換 静圧
効率 損失
<%> <mHzO>

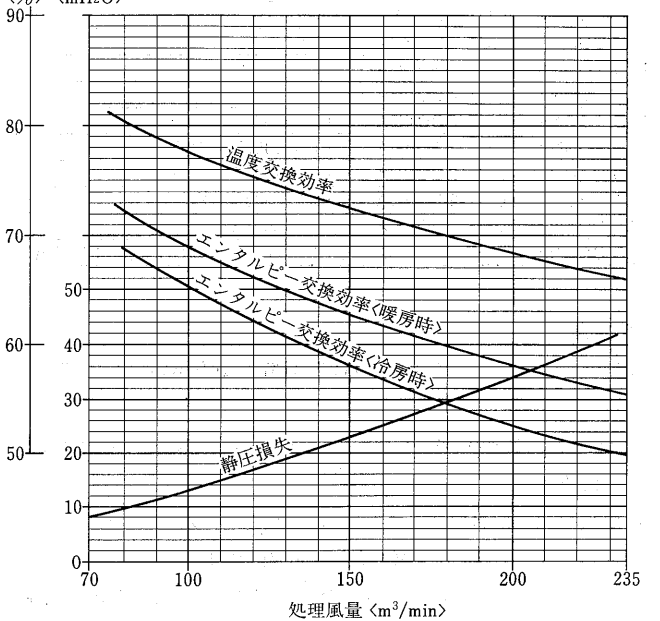

LUT-2306BA形

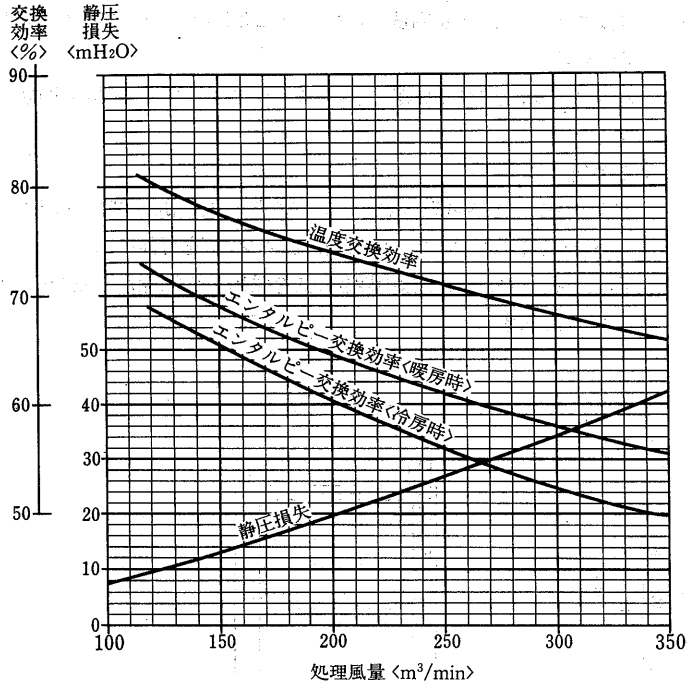

LUT-3006BA形

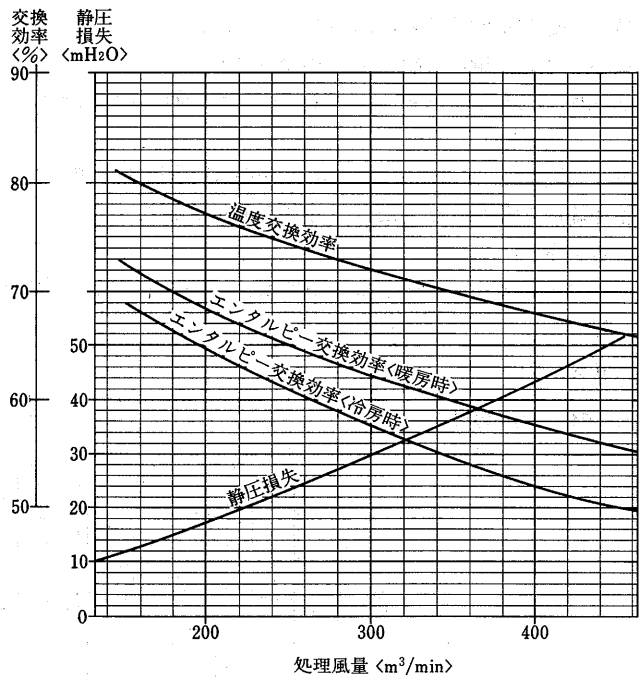

LUT-3007BA形

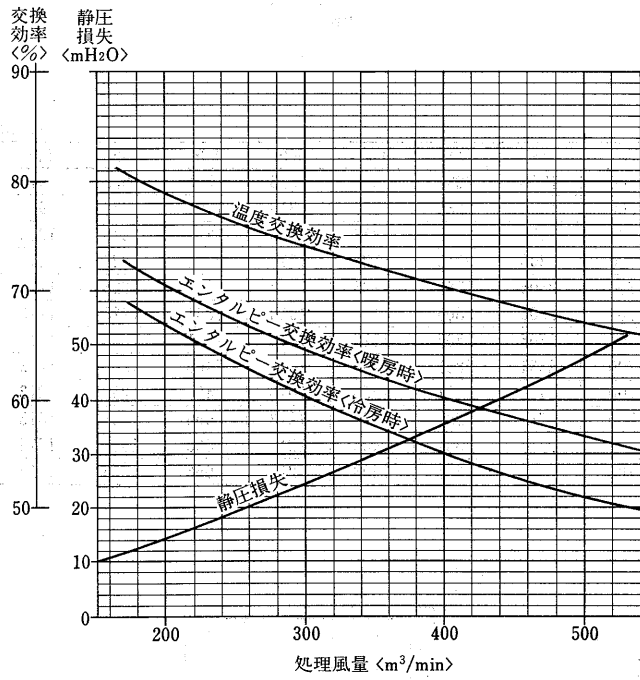

効率補正曲線

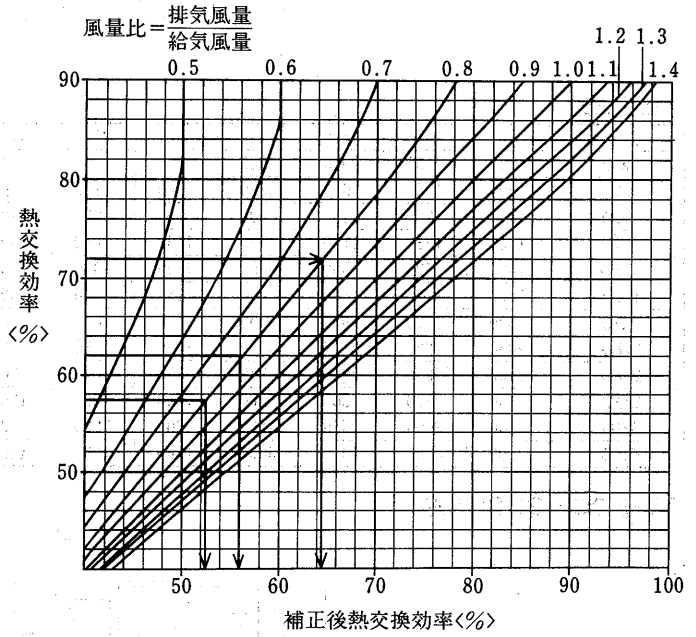

汎用エアハンドリングユニット<ロスナイ組込形>

7.3.4 レターンファン組込形

<還気ファンをコンパクトに組込んだ省スペース・省工事の空調機>

●特長

- 豊富な機種構成<形番40～800まで揃えました>
機種:16機種 縦形<横形は別途相談ください>
送風機:給・還気ファン共、高性能シロッコファン及びエアfoilファンを使用
風量範囲:28～900m³/min<900m³/min超は別途相談ください>
静圧範囲:標準100mmAqまで 中圧200mmAqまで
- コンパクトな設計
給気ファン・還気ファンを理想的に配置し、全体をコンパクトにまとめました。

還気ファン用モータを内蔵。スプリングによるファン内部防振<ゴム防振も可能
標準形に組込まれる加湿器、エアフィルタ等は総て組込み可能です。

●その他

排気チャンバと外気取入れチャンバの間に風量調整ダンパ<RAダンパ>を設置リターンエアーの自在なミキシングを可能にしました。
排気チャンバの点検扉は内開き方式を採用。空気漏れを完全にシャットアウトします。

(1)外形寸法図

AD-40～450NA形

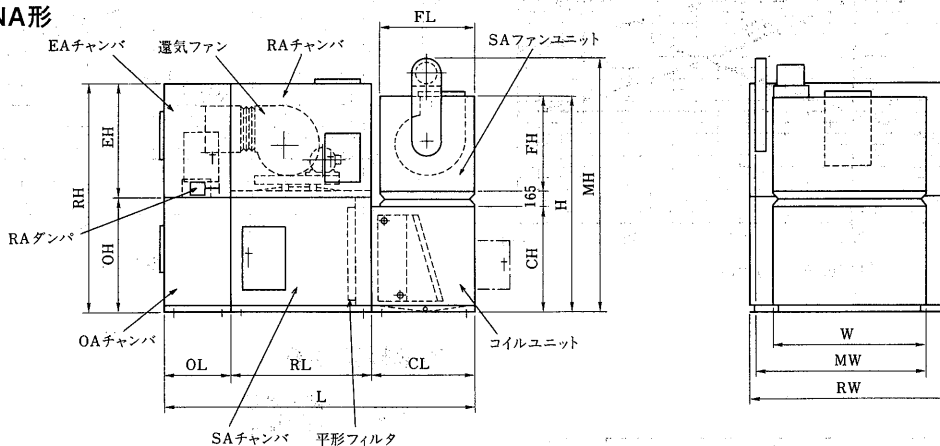

変化寸法表

形番	W	MW	RW	L	CL	FL	RL	OL	H	MH	CH	FH	LH	OH	EH
40	900	1035	900	2900	900	800	1300	700	1856	2236	878	813	1791	878	913
60	900	1035	900	2900	900	800	1300	700	1856	2236	878	813	1791	878	913
80	1150	1285	1150	3000	900	800	1400	700	1856	2266	878	813	1891	878	1013
100	1150	1285	1150	3350	1150	1050	1500	700	2306	2716	1128	1013	2341	1228	1113
150	1350	1520	1500	3350	1150	1050	1500	700	2306	2756	1128	1013	2341	1228	1113
180	1600	1770	1600	3350	1150	1050	1500	700	2306	2806	1128	1013	2341	1228	1113
200	1800	1970	1900	3350	1150	1050	1500	700	2306	2806	1128	1013	2441	1228	1213
240	2050	2220	2150	3350	1150	1050	1500	700	2331	2831	1153	1013	2466	1253	1213
270	2100	2270	2200	3350	1150	1050	1500	700	2431	3031	1253	1013	2466	1253	1213
300	2100	2270	2200	3600	1300	1200	1600	700	2781	3281	1403	1213	3066	1553	1513
380	2500	2690	2500	3600	1300	1200	1600	700	2781	3331	1403	1213	3066	1553	1513
450	2900	3090	2900	3600	1300	1200	1600	700	2781	3331	1403	1213	3066	1553	1513

AD-530～800NA形

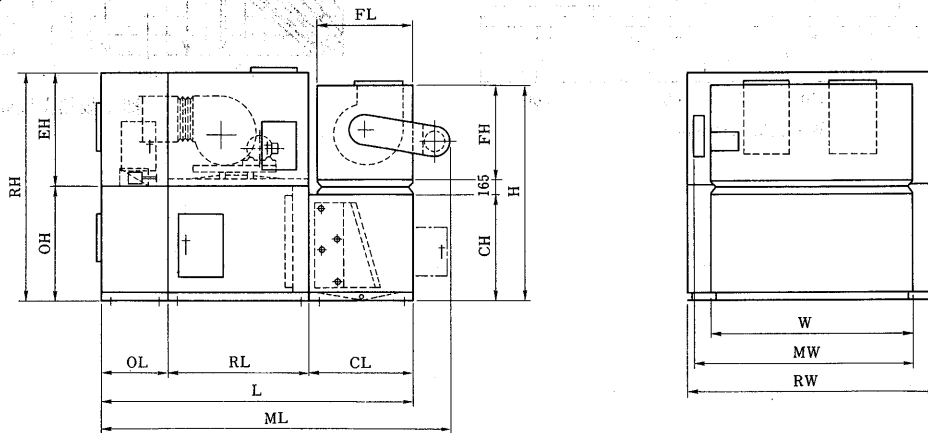

変化寸法表

形番	W	MW	RW	ML	L	CL	FL	RL	OL	H	CH	FH	LH	OH	EH
530	2950	3140	2950	4350	3800	1200	1100	1800	800	2881	1603	1113	3416	1903	1513
600	3000	3205	3000	4700	4100	1300	1200	2000	800	3181	1803	1213	3416	1903	1513
700	3000	3205	3000	4900	4300	1300	1200	2000	1000	3381	2003	1213	3716	2203	1513
800	3000	3205	3150	4910	4300	1300	1200	2000	1000	3631	2253	1213	3766	2253	1513

7.3.5 天吊り形

<天井空間を利用した省スペース空調機>

●特長

- 天井吊り下げ形として、軽量・堅牢な枠組みパネル構造です。
- 高性能波形フィンを採用により、コンパクト高性能を実現しました。
- 送風機は音の静かな高性能シロッコファンを採用し、静粛な運転を実現しました。
- 天井空間の空気条件を考慮し、断熱グレードをアップした完全な結露対策です。

●豊富なオプション

- 再熱ヒータ
電気ヒータ・蒸気コイル・温水コイル組込み可能です。<ユニット寸法変更あり>
- エアフィルタ
平形、傾斜形及び中高性能が組込み可能です。
- 加湿器は標準形に組込まれる加湿器総てが組込み可能です。

(1)仕様

項目		ユニット形番	40	60	80	100	150	180	200	240	
ファン呼称	風量	m ² /min	44	59	84	115	142	176	203	237	
	全静圧	mmAq	77	87	87	87	97	100	110	100	
	機外静圧	mmAq	27	27	27	27	27	35	35	35	
	電動機容量	kW	1.5	2.2	2.2	3.7	5.5	5.5	7.5	7.5	
コイル	冷房能力	kcal/h	12,000	16,000	25,000	34,500	44,500	57,000	67,000	79,500	
	暖房能力	kcal/h	24,000	32,000	46,500	63,500	79,500	99,500	115,500	136,000	
	冷<温>水量	ℓ/min	41<40>	54<53>	84<77>	115<106>	148<133>	189<166>	222<193>	264<227>	
	コイルサイズ	mm	457×600	609×600	609×850	837×850	837×1050	837×1300	837×1500	837×1750	
	正面面積	m ²	0.274	0.365	0.518	0.711	0.879	1.088	1.256	1.465	
フィルタ	平形	サイプレトン PS/400	mm	2-400×600	2-400×600	500×600 600×600	400×500 400×600 500×500 500×600	2-400×400 2-400×500 500×500	3-400×500 3-500×500	400×500 2-400×600 500×500 2-500×600	4-400×500 4-500×500
		有効面積	m ²	0.403	0.403	0.571	0.836	0.968	1.132	1.296	1.509
	傾斜形	サイプレ PS/400	m ²	4-400×500	4-400×500	2-500×500 2-600×500	3-500×500 3-600×500	6-400×500 3-500×500	9-500×500	3-500×500 6-600×500	12-500×500
		有効面積	m ²	0.662	0.662	0.938	1.408	1.629	1.904	2.181	2.539
加湿器	水スプレ	噴霧量	kg/h	9.5	9.5	19.0	28.5	28.5	38.0	47.5	47.5
		水圧	kg/cm ²	2	2	2	2	2	2	2	2
	蒸気スプレ	噴霧量	kg/h	10	10	15	15	25	30	45	55
		蒸気圧	kg/cm ²	0.5	0.5	0.5	0.5	0.5	0.5	0.5	0.5
エリミネータ			ポリ塩化ビニリデン系繊維 150								
内部絶縁			グラスウール 2号40K t15 FLコート								
塗装色			パールグレー <マンセル5.5 Y6/1相当>外装板はメラミン焼付塗装								
質量		kg	370	380	440	570	620	740	820	900	

- 注1.送風機はシロッコファンを使用しています。
 2.標準風量は2.7m/sの時の値を示します。
 3.冷房の空気入口温度は27C DB/19.5C WB 冷水入口温度7C 出口12C
 暖房の空気入口温度は15C DB 温水入口温度60C 出口50C

- 4.冷温水コイルは6列シングルフロー
 5.質量は6列コイル、水スプレ加湿器、平形フィルタ付の場合を示します。

(2)外形寸法図

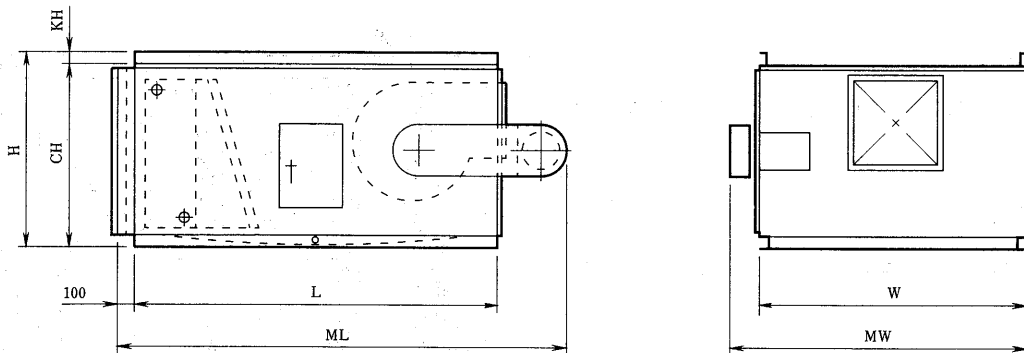

変化寸法表

形番	W	MW	H	CH	KH	L	ML
40	900	1035	973	898	75	1800	2280
50	900	1035	973	898	75	1800	2280
80	1150	1285	998	898	100	1800	2310
100	1150	1285	1248	1148	100	2000	2510
150	1350	1520	1248	1148	100	2000	2510
180	1600	1770	1248	1148	100	2000	2550
200	1800	1970	1273	1173	100	2050	2600
240	2050	2220	1273	1173	100	2050	2650

7.3.6 屋外形

<耐候性・耐久性を追求した屋外設置の空調機>

●特長

- 完全防水構造の屋根付で風雨対策は万全です。
- 締結部は、ゴムシール及び鋼・樹脂ハイブリッドボルトにより水侵入防止、防錆対策を実施しています。
- 屋根・外装鋼板の塗装は、耐候性・耐蝕性に優れたウレタン塗装仕上げです。
- 内部スプリング防振により設置面への振動伝播を最小限に抑えました。

●豊富なオプション

- コイル・加湿器・エアフィルターと標準形に組込まれる総てが組み込み可能です。
- 吸い込みガラリ・防虫ネット・防雪フードを指定により取付られます。
- レターンファン・全熱交換器も組み込み可能です。

(1)仕様

項目	形番	40	60	80	100	150	180
ファン呼称		NF1912	NF1914	NF2216	NF2621	NF2621	NF2621
風量	m ³ /min	44	59	84	115	142	176
全静圧	mmAq	57	57	57	57	57	72
機外静圧	mmAq	27	27	27	27	27	42
電動機容量	kW	1.5	1.5	2.2	2.2	3.7	5.5
冷房能力	kcal/h	12,000	16,000	25,000	34,500	44,500	57,000
暖房能力	kcal/h	24,000	32,000	46,500	63,500	79,500	99,500
冷<温>水量	ℓ/min	41<40>	54<53>	84<77>	115<106>	148<133>	189<166>
コイルサイズ	mm	457×600	609×600	609×850	837×850	837×1050	837×1300
正面面積	m ²	0.274	0.365	0.518	0.711	0.879	1.088
水頭損失	mAq	0.3<0.3>	0.3<0.3>	0.5<0.4>	0.5<0.4>	0.8<0.6>	1.2<1.0>
搬入質量	kg	710	730	890	980	1100	1230

項目	形番	200	240	270	300	380	450
ファン呼称		NF3125	NF3131	NF3131	NF3636	NF3636	NF3636
風量	m ³ /min	203	237	266	311	380	449
全静圧	mmAq	72	72	72	72	72	72
機外静圧	mmAq	42	42	42	42	42	42
電動機容量	kW	5.5	5.5	7.5	7.5	11	15
冷房能力	kcal/h	67,000	79,500	89,500	104,500	130,000	156,000
暖房能力	kcal/h	115,500	136,000	153,000	178,000	219,000	260,000
冷<温>水量	ℓ/min	222<193>	264<227>	297<255>	347<298>	433<366>	518<434>
コイルサイズ	mm	837×1500	837×1750	913×1800	1065×1800	1065×2200	1065×2600
正面面積	m ²	1.256	1.465	1.643	1.917	2.343	2.769
水頭損失	mAq	1.7<1.4>	2.6<2.0>	2.8<2.1>	2.8<2.1>	4.7<3.4>	7.4<5.3>
搬入質量	kg	1340	1460	1590	1860	2070	2410

項目	形番	530	600	700	800
ファン呼称		NF3131×2	NF3636×2	NF3636×2	NF3636×2
風量	m ³ /min	523	599	699	799
全静圧	mmAq	92	92	92	92
機外静圧	mmAq	62	62	62	62
電動機容量	kW	15	18.5	18.5	22
冷房能力	kcal/h	182,000	208,000	243,000	278,000
暖房能力	kcal/h	304,000	348,000	406,000	464,000
冷<温>水量	ℓ/min	605<506>	694<580>	809<677>	925<774>
コイルサイズ	mm	1218×2650	1370×2700	1598×2700	1826×2700
正面面積	m ²	3.228	3.699	4.315	4.930
水頭損失	mAq	7.8<5.5>	8.1<5.8>	8.1<5.8>	8.1<5.8>
搬入質量	kg	2630	3030	3190	3420

(2)外形寸法図

AD-40~450NA形

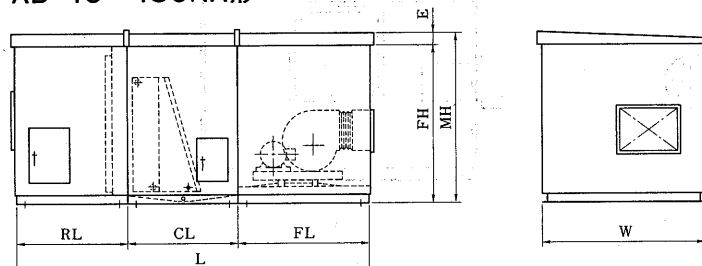

変化寸法表

形番	W	MH	FH	E	L	FL	CL	RL
40	900	1000	900	100	3200	1300	1100	800
60	900	1000	900	100	3200	1300	1100	800
80	1200	1100	1000	100	3250	1350	1100	800
100	1200	1250	1150	100	3450	1450	1200	800
150	1500	1250	1150	100	3450	1450	1200	800
180	1600	1300	1200	100	3500	1500	1200	800
200	1900	1300	1200	100	3500	1500	1200	800
240	2200	1300	1200	100	3500	1500	1200	800
270	2200	1400	1300	100	3500	1500	1200	800
300	2200	1550	1450	100	3600	1600	1200	800
380	2500	1550	1450	100	3600	1600	1200	800
450	2900	1600	1450	150	3800	1600	1200	1000

AD-530~800NA形

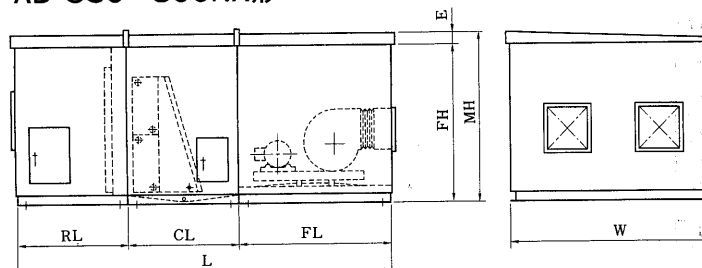

変化寸法表

形番	W	MH	FH	E	L	FL	CL	RL
530	3000	1950	1800	150	4050	1750	1300	1000
600	3000	2050	1900	150	4250	1950	1300	1000
700	3000	2250	2100	150	4350	1950	1400	1000
800	3200	2350	2200	150	4550	1950	1400	1000

7.3.7 電算機室用

<フリーアクセス構造用下吹き出し空調機>

●特長

- 電算機室の構造及び空調機特性に合わせて設計された電算機室用専用機です。
- フリーアクセスの構造を考慮し、送風機・モータを共通の架台に乗せ、スプリング防振にて振動を完全に遮断します。
- 送風機は音の静かな高性能シロッコファンを採用し、静粛な運転を実現しました。
- エアフィルタのサービス等容易に行えるように、サービス面を全面に集中メンテナンスの省力化を実現しました。

●豊富なオプション

- 再熱ヒータ
電気ヒータ・蒸気コイル・温水コイル組込み可能です。<ユニット寸法変更あり>
- 中性能フィルタ
<比色法65~95%>組込み可能です。
- 加湿器は御要望により、二重管蒸気加湿器・パン形加湿器・赤外線蒸気加湿器等組込み可能です。
- 吐出ダンパ・スクロールダンパ・インバータ等による風量制御ができます。

(1)仕様

項目	ユニット形番	150	180	200	240	270	300	380	450
給気ファン	ファン呼称	NF2621	NF2621	NF3125	NF3131	NF3131	NF3636	NF3636	NF3636
	風量 m ³ /min	142	176	203	237	266	311	360	449
	全静圧 mmAq	45	45	45	45	45	45	45	45
	機外静圧 mmAq	15	15	15	15	15	15	15	15
	電動機容量 kW	2.2	3.7	3.7	5.5	5.5	5.5	7.5	11
コイル	冷房能力 kcal/h	21,100	27,300	32,300	38,500	43,400	50,700	63,700	76,800
	冷水量 ℓ/min	71	92	108	129	145	179	213	257
フィルタ	コイルサイズ mm	873×1050	837×1300	837×1500	837×1750	913×1800	1065×1800	1065×2200	1065×2600
	正面面積 m ²	0.879	1.088	1.256	1.465	1.643	1.979	2.343	2.769
	水頭損失 mAq	0.5	0.8	1.2	1.7	1.8	1.8	3.1	4.9
フィルタ	個数-mm	2-610×610 1-610×305	2-610×610 2-610×305	2-610×610 3-610×305	3-610×610 2-610×305	3-610×610 3-610×305	6-610×610	6-610×610 2-610×305	8-610×610
エリミネータ		ポリ塩化ビニリデン系繊維 150							
内部絶縁		グラスウール 2号40K t15 FLコート							
塗装色		パールグレー<マンセル5.5 Y6/1相当>外装板はメラミン焼付塗装							
概算質量	kg	670	770	880	970	1020	1300	1450	1600

注1. 標準風量は、面速2.7m/sの時の値を示します。
 2. 冷房能力は、4列ハーフフローで吸込み空気24℃DB/17℃WB、冷水8℃→13℃の時の値を示します。
 3. 概算質量は、4列コイル、平形フィルタの標準ユニットの場合を示します。

(2)外形寸法図

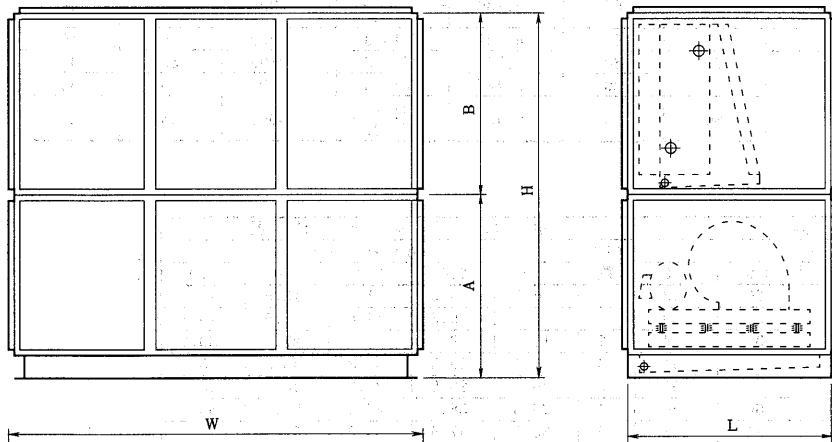

変化寸法表

形番	W	H	L	A	B	C	D	E	F
150	1500	2228	1200	1078	1150	510	480	432	200
180	1600	2228	1200	1078	1150	560	480	432	200
200	1800	2328	1300	1178	1150	632	536	512	200
240	2050	2353	1300	1203	1150	714	622	512	200
270	2100	2353	1300	1203	1150	739	622	512	200
300	2100	2753	1400	1303	1450	674	752	596	200
380	2500	2753	1400	1303	1450	874	752	596	200
450	2900	2753	1400	1303	1450	1074	752	596	200

注1. 外形寸法は、4列コイル、平形フィルタの時の値を示します。

7.3.8 参考資料

(1)材料仕様一覧表

項目		主要材料	JIS規格	仕様
名称	部品名			
ケーシング	フレーム	熱間圧延形鋼	JISG3192	形鋼
	外装板	冷間圧延鋼板	JISG3313	SECC 板厚1.2t以上 メラミン焼付塗装
断熱材	グラスウール	グラスファイバ	JISA9505	2号40K15t 装面FLコート処理
電動機		防滴保護形三相交流	JISC4210	4極 E種絶縁
コイル	主管	リン脱酸線目無銅管	JISH3300	外径φ15.88 厚さ0.5t C1220T
	フィン	アルミニウム板 A1200P	JISH4000	厚さ0.15t
	ヘッダ	配管用炭素鋼鋼管	JISG3452	黒管
ドレンパン		冷間圧延鋼板	JISG3141	1.6t 内面はタールエポキシ樹脂コート処理
		一般構造用圧延鋼材	JISG3101	SS41 みぞ形鋼
加湿器	蒸気噴霧式	配管用炭素鋼々管	JISG3452	黒管
	水噴霧式	配管用炭素鋼々管	JISG3452	白管<黄鋼製ノズル取付>
エリミネータ		ポリ塩化ビニリデン系繊維		厚さ 50t
ファン	ランナーブレード	冷間圧延鋼板	JISG3141	シロッコ, リミットロード, エアホイール
		熱間圧延鋼板	JISG3131	
	ハウジング	一般構造用圧延鋼材	JISG3101	SS 41
伝動装置	シャフト	機械構造用炭素鋼	JISG4051	
	V ベーリ	鋳鉄	JISG5501	
	V ベルト		JISG6323	
軸受			JISG5501	FC 給油式
		軸受箱 鋳鉄		
フィルタ	フィレドンフィルタ	テトロン繊維 PS/400		厚さ25t 洗浄可能

(2)コイルの標準仕様表

形番	冷温水コイル					蒸気コイル					
	正面面積 <m ² >	有効高さ <mm>	有効幅 <mm>	正面の管数	配管径<A>		正面面積 <m ² >	有効高さ <mm>	有効幅 <mm>	配管径<A>	
					入口	出口				入口	出口
40	0.274	457	600	12	40	40	0.274	457	600	50	32
60	0.365	609	600	16	50	50	0.365	609	600	50	32
80	0.518	609	850	16	50	50	0.518	609	850	50	32
100	0.711	837	850	22	50	50	0.711	837	850	50	32
150	0.879	837	1050	22	65	65	0.879	837	1050	50	32
180	1.088	837	1300	22	65	65	1.088	837	1300	65	40
200	1.256	837	1500	22	65	65	1.256	837	1500	65	40
240	1.465	837	1750	22	65	65	1.465	837	1750	65	40
270	1.643	913	1800	24	65	65	1.643	913	1800	65	40
300	1.917	1065	1800	28	65	65	1.917	1065	1800	65	40
380	2.343	1065	2200	28	65	65	2.343	1065	2200	65	40
450	2.769	1065	2600	28	65	65	2.769	1065	2600	65	40
530	3.228	609×2	2650	32	65	65	3.228	609×2	2650	65	40
600	3.699	609	2700	36	65	65	3.699	609	2700	65	40
		761									
700	4.315	761	2700	42	65	65	4.315	761	2700	65	40
		837									
800	4.930	913×2	2700	48	65	65	4.930	913×2	2700	65	40
950	5.739	609×2	2900	52	65	65	5.739	609×2	2900	65	40
		761									
1100	6.621	761×3	2900	60	65	65	6.621	761×3	2900	65	40
1200	7.534	761×3	3300	60	80	80	7.534	761×3	3300	65	40
1400	8.447	761×3	3700	60	80	80	8.447	761×3	3700	65	40
1500	9.436	761×2	4000	62	80	80	9.436	761×2	4000	65	40
		837									

(3)加湿器噴霧量<kg/h>

形番	蒸気スプレ加湿器									水スプレ加湿器					
	蒸気圧力 <kg/cm ² >									ノズル数	水圧 <kg/cm ² >				
	0.15	0.35	0.5	0.7	1.0	1.5	2.0	2.5	1.0		2.0	3.0	4.0	5.0	
40	5	8	10	12	14	17	20	23	1	6.7	9.5	11.6	13.5	15.1	
60	5	8	10	12	14	17	20	23	1	6.7	9.5	11.6	13.5	15.1	
80	8	12	15	17	21	25	30	34	2	13.4	19.0	23.2	27.0	30.2	
100	8	12	15	17	21	25	30	34	3	20.1	28.5	34.8	40.5	45.3	
150	14	21	25	29	35	42	51	57	3	20.1	28.5	34.8	40.5	45.3	
180	16	24	30	34	42	50	60	68	4	26.8	38.0	46.4	54.0	60.4	
200	24	37	45	52	62	75	91	103	5	33.5	47.5	58.0	67.5	75.5	
240	30	45	55	64	76	91	111	125	5	33.5	47.5	58.0	67.5	75.5	
270	32	49	60	70	83	100	121	137	6	40.2	57.0	69.6	81.0	90.6	
300	38	57	70	81	97	116	141	160	7	46.9	66.5	81.2	94.5	105.7	
380	46	70	85	99	117	141	172	194	9	60.3	85.5	104.4	121.5	135.9	
450	54	82	100	116	138	166	202	228	11	67.0	104.5	127.6	148.5	166.1	
530	59	87	108	126	154	190	227	258	12	80.4	114.0	139.2	162.0	181.2	
600	67	98	122	142	174	213	256	290	14	93.8	133.0	162.4	189.0	211.4	
700	74	109	135	158	193	237	284	322	17	113.9	161.5	197.2	229.5	256.7	
800	89	131	162	190	232	284	341	386	19	127.3	180.5	220.4	256.5	286.9	
950	104	153	189	221	270	332	398	451	22	147.4	209.0	255.2	297.0	332.2	
1100	118	174	216	253	309	379	454	515	26	174.2	247.0	301.6	351.0	392.6	
1200	133	196	243	284	347	427	511	580	29	194.3	275.5	336.4	391.5	437.9	
1400	148	218	270	316	386	474	568	644	32	214.4	304.0	371.2	432.0	483.2	
1500	163	240	297	348	425	521	625	708	38	254.6	361.0	440.8	513.0	573.8	

注1. 水スプレ加湿器の加湿効率は、30%として計算してください。
 注2. 水スプレ式加湿器<加圧式も含む>の下流には、必ずエリミネータを取付けてください。

(4)フィルタ仕様一覧表

タイプ	ろ材	集じん効率 (%)	初期圧損 (mmAq)	最終圧損 (mmAq)	用途	
平形	不織布 <PS400> <PS600>	重量法	76	6.5	13	一般空調用 電気集じん器・中性性能フィルタ等のプレフィルタ用
			82	9.5	19	
傾斜形	不織布 <PS400> <PS600>	重量法	76	6.5	13	同上
			82	9.5	19	
ロールフィルタ	不織布<AT-200>	重量法	85	10	20	同上
電気集じん器	電気集じん器+不織布	比色法	96	10	20	微じん高集じん率用、一般空調用中・高性能フィルタと併用して無じん無菌室用
中性性能	グラスペーパー	比色法	65	10	20	微じん高集じん率用 高性能・HEPAフィルタのプレフィルタとしても使用
			85	12	24	
			95	14	28	
高性能	グラスペーパー	計数法	95	12.5	25	無菌・無じん室等の高度空気清浄用 HEPAフィルタのプレフィルタとしても使用
			99	15	30	
HEPA	グラスペーパー	計数法	99.97以上	25	50	無菌・無じん室等の超高度空気清浄用

注) 集じん効率及び圧損は、通過風速2.5m/sのときを示す。

(5)質量表<kg>

形番	40	60	80	100	150	180	200	240	270	300	380	450	530	600	700	800	950	1100	1200	1400	1500		
ファン セクション	横形 NFファン	173	174	200	261	285	354	385	426	452	580	657	706	713	898	910	929	1146	1176	—	—	—	
	横形 NAファン	—	227	254	323	347	454	470	556	655	684	898	945	1132	1361	1373	1632	2153	2183	2791	2811	2846	
コイル セクション	縦形 NFファン	147	148	169	220	239	301	328	349	394	507	582	621	640	805	817	836	—	—	—	—	—	
	縦形 NAファン	—	201	223	282	301	401	413	479	574	611	821	858	1037	1260	1272	1527	—	—	—	—	—	
	横形・縦形	600	106	107	122	136	149	193	206	237	248	264	306	351	—	—	—	—	—	—	—	—	—
		700	114	115	131	146	158	205	219	251	262	279	322	369	393	—	—	—	—	—	—	—	—
		800	121	123	139	155	168	217	231	265	276	293	338	387	412	437	471	—	—	—	—	—	—
		900	130	131	148	164	178	229	244	278	290	308	354	405	430	456	491	520	—	—	—	—	—
		1000	138	139	156	173	188	241	256	292	304	323	370	422	449	475	512	541	715	—	—	—	—
		1100	145	146	165	183	198	253	269	306	319	337	386	440	467	495	532	562	740	929	985	1054	1104
		1200	153	155	174	192	208	265	281	319	333	351	403	458	486	514	552	583	765	959	1016	1088	1138
		1300	161	162	182	201	217	277	294	333	347	366	419	476	504	533	573	604	790	989	1047	1121	1172
		1400	169	170	191	210	227	289	307	347	361	380	435	494	523	552	593	626	815	1019	1078	1154	1206
		1500	177	178	199	220	237	301	319	361	375	395	451	512	541	571	614	647	840	1049	1109	1187	1240
		1600	185	186	208	229	246	313	332	374	389	409	467	530	560	590	634	668	865	1079	1140	1220	1274
		1700	—	—	—	238	256	325	344	388	403	424	483	547	578	609	655	689	890	1109	1171	1254	1309
1800		—	—	—	—	—	—	—	—	—	438	499	565	597	629	675	710	915	1139	1202	1287	1343	
1900	—	—	—	—	—	—	—	—	—	—	—	—	615	648	696	731	941	1169	1233	1320	1377		
2000	—	—	—	—	—	—	—	—	—	—	—	—	634	667	716	752	966	1199	1264	1353	1411		
2100	—	—	—	—	—	—	—	—	—	—	—	—	652	686	736	773	991	1229	1296	1387	1445		
コイル	水	2列	25	30	35	45	50	56	61	67	73	83	95	107	142	156	175	194	241	267	294	321	351
		4列	40	49	59	75	85	97	107	120	131	148	172	196	264	289	324	360	450	498	555	612	669
		6列	47	58	71	92	106	123	137	154	169	192	226	259	336	374	422	470	580	648	723	801	881
		8列	54	67	84	109	126	148	166	187	207	236	279	322	410	458	520	582	710	798	894	990	1094
		10列	64	81	102	132	14	182	204	231	254	291	345	399	506	567	644	720	877	987	1110	1230	1359
フィルタボックス <濾材を含む>	平形	21	26	29	36	39	43	46	50	54	61	68	75	104	114	126	138	176	192	210	228	245	
	傾斜形	20	20	23	29	32	35	38	42	45	47	53	60	70	76	78	84	95	109	117	126	132	
防振	台	23	23	27	30	32	43	45	65	66	69	76	111	108	113	113	114	118	119	166	166	166	
キャンバスダクト	25	25	28	30	34	37	42	45	47	50	56	62	74	80	94	107	114	150	162	219	264		
スクロールダンプ	13	14	15	15	15	15	22	24	24	28	28	28	48	56	56	56	56	56	—	—	—		
コイル 保有水質量	4列	11	14	17	23	26	30	33	38	42	48	57	65	78	88	102	116	136	156	174	192	211	
	6列	14	18	22	30	35	41	46	52	58	68	80	93	110	125	145	166	192	222	249	276	306	
	8列	17	22	28	37	44	52	59	67	75	87	104	121	142	162	189	214	250	288	324	360	400	
容量<kW>	0.75	1.5	2.2	3.7	5.5	7.5	11	15	18.5	22	30	37											
防滴保護形	27	36	48	65	82	95	130	160	190	210	260	310											
全閉・全閉外扇形	28	40	50	70	92	122	145	185	210	240	285	350											

注1. 本表は、搬入質量<概略>を示します。

2. ファンセクションのNF: シロッコファン
NA: エアfoilファン

(6)騒音データ<AD-NAシリーズ>

測定点: ユニットサービス面から1.5m離れた高さ1.0mの点

項目 形番	風量 <CMM>	全静圧 <mmAq>	送風機 <形式>	電動機 <kW>	1/1オクターブバンドレベル dB<C>							総合騒音 dB<A>	
					<63Hz>	<125Hz>	<250Hz>	<500Hz>	<1000Hz>	<2000Hz>	<4000Hz>		<8000Hz>
40	44	57	NF1912×1	1.5	58	59	55	53	51	45	41	31	55.4
60	59	57	NF1914×1	1.5	59.5	60	55	54.5	52	47	43	32.5	56.6
80	84	57	NF2216×1	2.2	61	57.5	55	56	55	51	45.5	34	58.9
100	115	57	NF2621×1	2.2	62	62.5	56	57	57.5	52	50	37.5	60.9
150	142	57	NF2621×1	3.7	63	64	57.5	58	59	53.5	51.5	39	62.4
180	176	72	NF2621×1	5.5	65	65.5	59	60	60.5	55	53	40	63.9
200	203	72	NF3125×1	5.5	66	67	60	61.5	60.5	55	53.5	40	64.4
240	237	72	NF3131×1	5.5	62	62	59	59	61.5	57	52.5	41	64.5
270	266	72	NF3131×1	7.5	62.5	62.5	59.5	59.5	62	57	53	41.5	64.9
300	311	72	NF3636×1	7.5	64	64.5	62.5	65	61	55	48.5	34	65.6
380	380	72	NF3636×1	11	65	65.5	63.5	66	61	55.5	49.5	35	66.2
450	449	72	NF3636×1	15	65.5	66	63.5	66.5	61.5	56	50	35.5	66.6
530	523	92	NF3131×2	15	66.5	67	64	64	66	62	56	45	69.2
600	599	92	NF3636×2	18.5	68	68	66	67.5	67	63	56	43	70.6
700	699	92	NF3636×2	18.5	70	70	67.5	69	68	64	56.5	43.5	71.8
800	799	92	NF3636×2	22	70.5	70.5	68	69.5	68.5	64.5	57	44	72.3
950	930	92	NF3636×2	30	71	71	68.5	70	69	65	58	44.5	72.8
1100	1073	92	NF3636×2	37	71.5	71.5	69	70.5	69.5	65.5	58.5	45	73.3
1200	1220	92	NA70 ×1	30	77.5	79.5	73	68	69.5	65.5	58	45	73.5
1400	1368	92	NA70 ×1	37	78.5	80.5	74	68.5	70.5	66.5	59	45.5	74.5
1500	1529	92	NA70 ×1	45	70	82.5	76	70.5	72	68	61	47.5	76.2

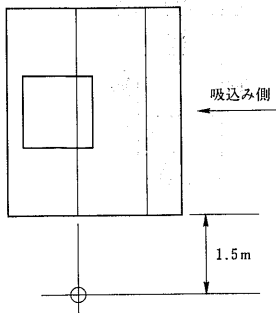

汎用エアハンドリングユニット▶参考資料

7.3.9 据付関係資料

(1)分割

- 全形番、ファンセクションとコイルセクション〈含平形フィルタ〉に分割可能です。ご注文時にご指示ください。
- 分割指示の無い場合は下記にて発送します。

形番	40~240	270~1500
荷姿	一体	ファンセクションとコイルセクションに分割

- 傾斜形フィルタ、ロールフィルタ、中高性能フィルタ、ミキシングボックス等のオプションは全て分割発送とします。

(2)搬入

- 吊り上げる場合は全形番共本体のアイボルトをご利用ください。
- ワイヤロープが45°以下にならないようご注意ください。

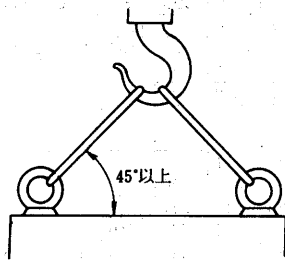

- ユニットはひっくり返したり横にしたりして搬入しないでください。
- ユニット搬入時は建物などに触れたり、落したりしないよう十分ご注意ください。

(3)据付

- 下記サービススペースは必ず確保ください。
- エアフィルタ取出スペース 700 ●点検扉開閉スペース 450
- ファン、軸受サービススペース1000〈ファンユニット廻り〉
- 基礎面のレベルを完全に行なってください。ユニットの固定は基礎ボルトにてしっかり固定してください。〈基礎位置は別途提出図面によります。〉

(4)ドレン配管

- ユニット運転中はユニット内部は〈負圧〉になっています。
- ドレン配管から〈外気〉が吸込まれると冷却効果が低下します。
- ドレン配管には必ず〈トラップ〉を設けてください。
- トラップの高さ〈h寸法〉は送風機の静圧に応じて決定してください。

配管例

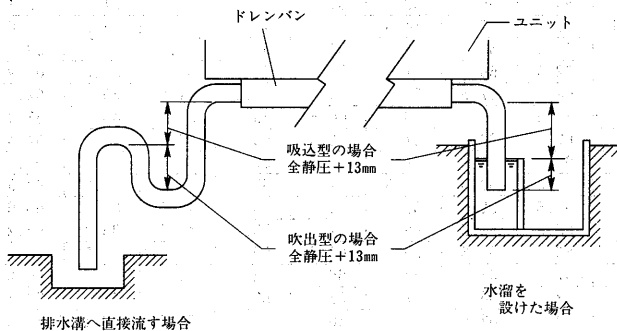

(5)冷温水配管

- 冷温水コイルの配管は水の流れと逆〈カウンターフロー〉になるよう下図の如く配管してください。
- 水はメイン配管を使って抜いてください。
- 寒冷地等凍結のおそれのある場合は運転停止後、冷温水コイルの水を抜いて下さい。
- シーズンオフになりましたら冷温水コイルの水を必ず抜いてください。

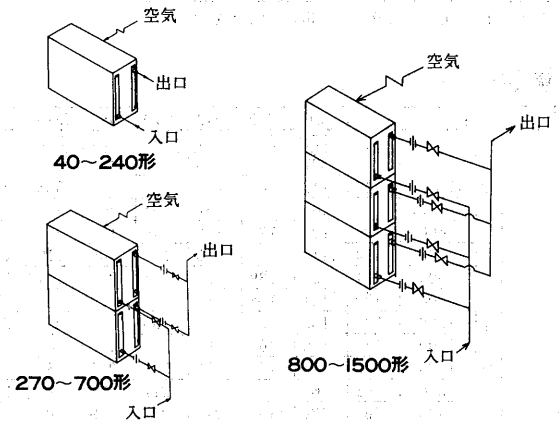

(6)送風機の吐出口および電動機位置

- ユニットの配置は本配置図より決定ください。

送風機吐出方向

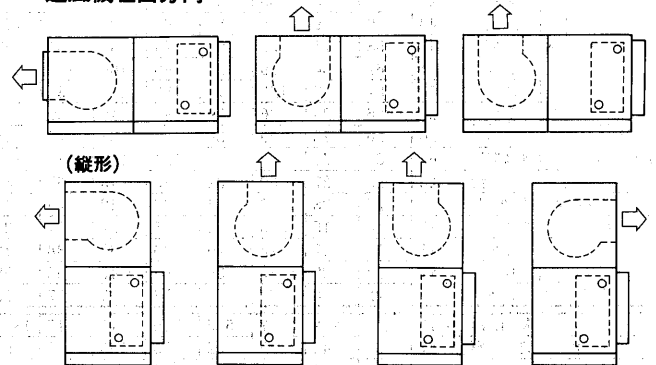

電動機取付位置

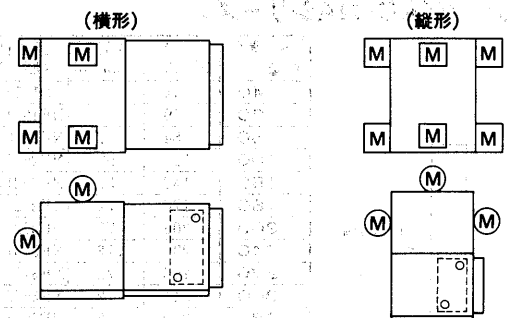

7.4 システム部材

目次

7.4.1 VAVユニット	697	(3)電気配線図	698
(1)外形寸法図	697	(4)丸ダクトアタッチメント	698
(a)標準形	697	7.4.2 フィルターユニット	699
(b)消音形	697	(1)外形寸法図	699
(c)付属品<合フランジ>	698	(2)相フランジ	699
(2)設置注意事項	698	7.4.3 風速センサ	699

フリープランシステム専用システム部材一覧表

品名	VAV ユニット			フィルタユニット	風速センサユニット
	標準タイプ	消音タイプ	丸ダクトアタッチメント		
システム対応	直膨方式	—	—	○	—
	水方式	◎	◎	◎	◎
形名	VAV-※※	VAV-※※S	PZ-※※M	PZ-※※FU	PZ-※※S
機能	エアハンの室内吹き出しダクト系に設けて空調条件に合わせた風量設定をする		丸ダクト施工用の別売フランジ	ストレートシロッコファンと組み合わせて空気清浄装置として使用する	ダクト内を流れる風量により、風速を自動的に測定しエアハンに伝える

7.4.1 VAVユニット

(1)外形寸法図

(a)標準形

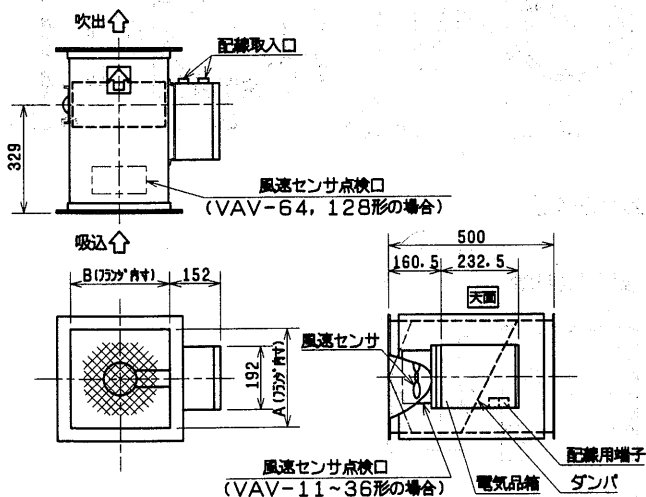

変化寸法表

形名	A	B	質量<kg>
VAV-11	200	150	9.0
VAV-16	200	200	10.0
VAV-36	300	300	16.0
VAV-64	300	500	20.0
VAV-128	300	900	28.0

(b)消音形

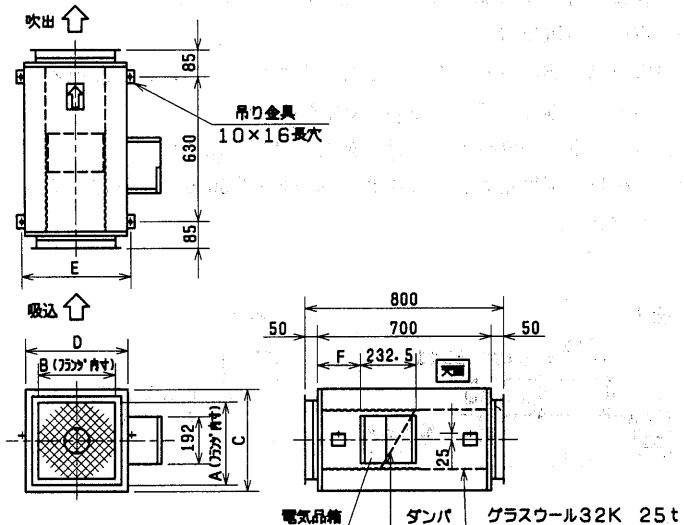

変化寸法表

形名	A	B	C	D	E	質量<kg>
VAV-11S	200	150	250	250	280	17.0
VAV-16S	200	200	250	300	330	18.0
VAV-36S	300	300	350	400	430	28.5
VAV-64S	300	500	350	600	630	37.0
VAV-128S	300	900	350	1,000	1,030	55.0

エアハンドリングユニット(システム部材)

(c) 付属品<合フランジ>

VAV-11<S>形<25×25×2t> VAV-16<S>形<25×25×2t>

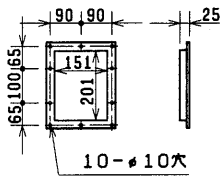

単位(mm)

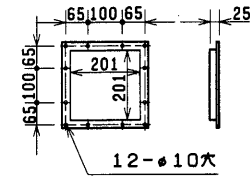

単位(mm)

VAV-36<S>形<25×25×2t> VAV-64<S>形<25×25×2t>

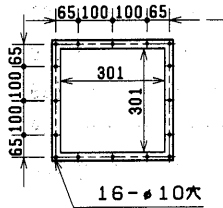

単位(mm)

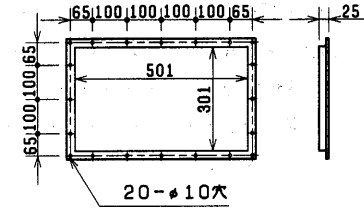

VAV-128<S>形<25×25×2t>

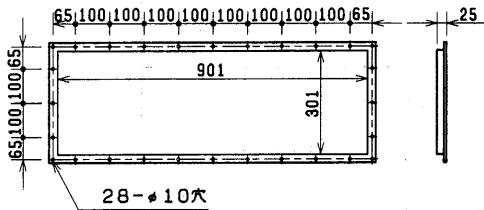

(3) 電気配線図<標準形・消音形>

VAV-11~128<S>形

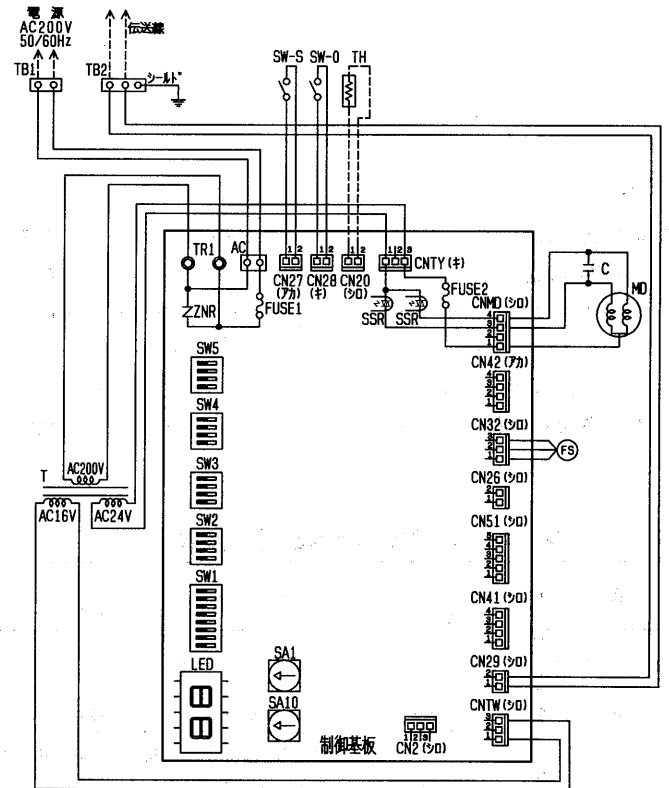

(2) 設置注意事項

1. ユニット入口に接続する曲管の処理
 ※ユニット入口に、2W以上の直管部を設置してください。
 ※直管部を設置できない場合は、ガイドベーン付曲管を設けてください。<図1参照>
 ※ガイドベーン付曲管を設置できない場合は、曲管をやめて直管に直付けする構造にしてください。<図2参照>
2. 点検口設置位置
 ※電気品箱側に点検口を設置してください。また、保守点検スペースを確保してください。<図3参照>
3. ユニットへの直接ビス止は、絶対避けてください。
4. 点検口、制御箱まわりに作業スペース<約300mm>を確保してください。

図1



図2



図3

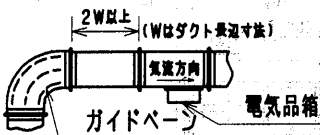

(4) 丸ダクトアタッチメント

PZ-15M形

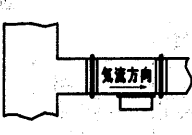
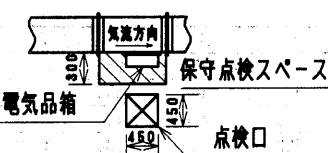
PZ-20M形

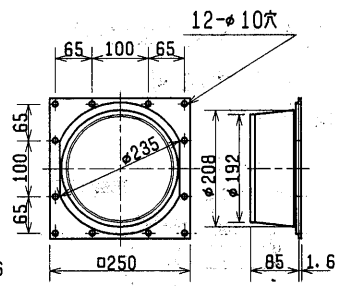
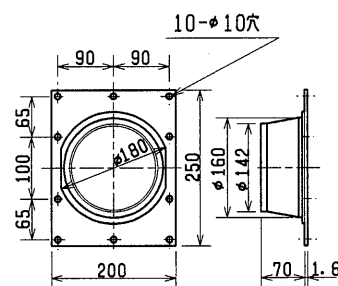

PZ-30M形

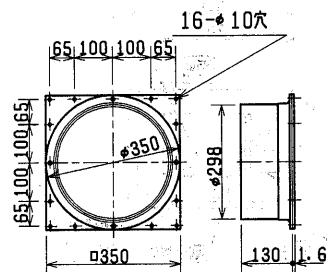

適用機種

形名	適用VAVユニット
PZ-15M	VAV-11・11S
PZ-20M	VAV-16・16S
PZ-30M	VAV-36・36S

7.4.2 フィルターユニット

(1)外形寸法図

PZ-30・60・120FU形

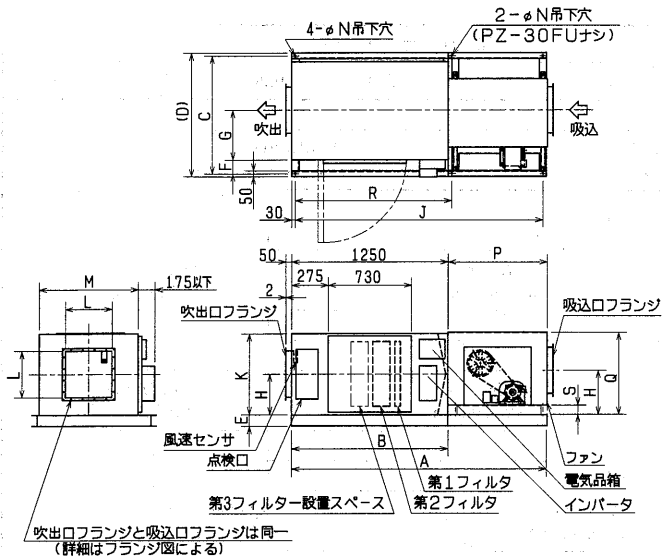

変化寸法表

形名	A	B	C	D	E	F	G	H	J
PZ-30FU	1,960	—	880	930	80	220	330	335	1,900
PZ-60FU	2,070	—	1,040	1,080	80	170	430	380	1,950
PZ-120FU	2,370	1,290	1,720	1,760	100	25	830	452	2,250

形名	K	L	M	N	P	Q	R	質量<kg>
PZ-30FU	653	325	660	12	700	590	—	190
PZ-60FU	853	400	860	14	850	710	1,200	250
PZ-120FU	853	600	1,660	14	1,280	850	1,350	510

※PZ-120FUはフィルタBOXとファンとは分離構造で、現地組立仕様です。

(2)相フランジ

PZ-30FU形

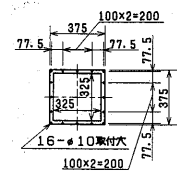

PZ-60FU形

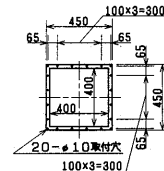

PZ-120FU形

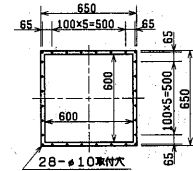

特性表

項目	形名	PZ-30FU	PZ-60FU	PZ-120FU
処理風量<m³/h>		500~3,000	1,000~6,000	2,000~12,000
電源		三相200V50/60Hz		
送風機出力<kW>		0.75	2.2	3.7
電流<A>		3.0	8.8	12.5
入力<W>		930	2,300	3,530
起動電流<A>		17.4	53.0	113.0
騒音<dB>		56/64	58.5/68	65.5/70
目詰り圧損<mmH₂O>		20<196Pa>		18<176Pa>
質量<kg>		190	250	510

- 注1. 特性値は最大能力<60Hz>時のフリーエアの値です。
 注2. 処理風量はインバータ運転時の最小から最大<60Hz>の値です。
 注3. 騒音は吸込側にダクトを付けた状態で送風機から1.5m離れた点の側面騒音/吸込騒音を示す。

7.4.3 風速センサ

PZ-36S形

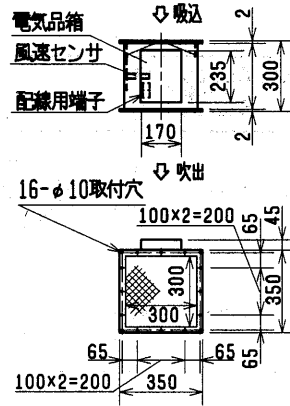

PZ-64S形

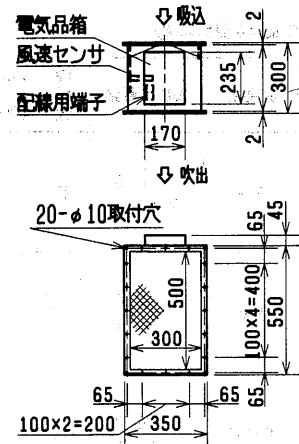

PZ-128S形

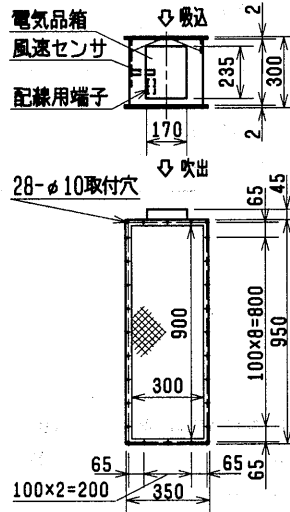

特性表

項目	形名	PZ-36S	PZ-64S	PZ-128S
適用ダクト<mm>		300×300	300×500	300×900
使用可能風量範囲<m³/h>		500~4,000	800~7,000	1,500~12,000
質量<kg>		8.0	12.0	17.0

エアハンドリングユニット(システム部材)