

Hf

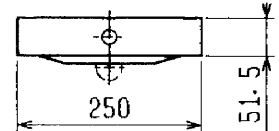

BCB (防炎) 30-a1

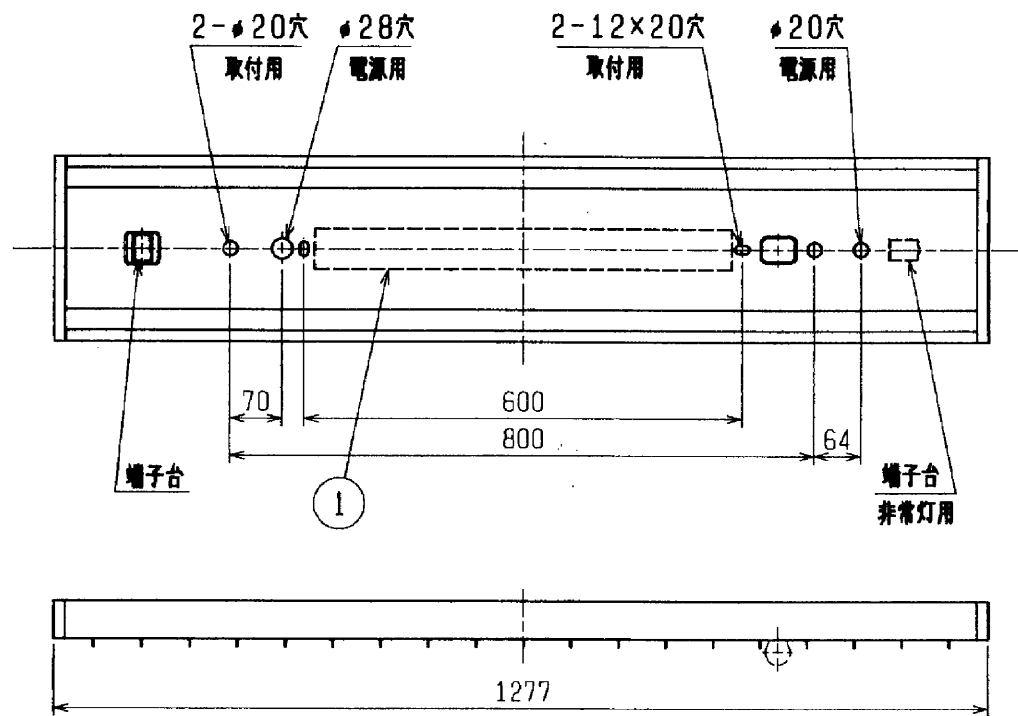

断面詳細図

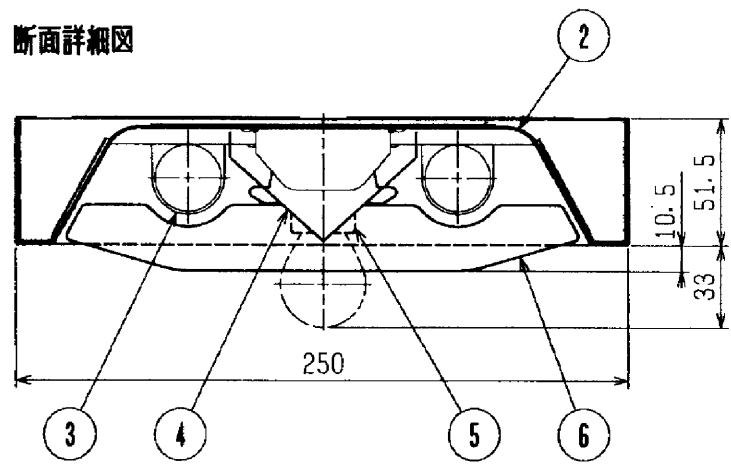

- 注) 1. この器具は「高周波専用蛍光灯ランプ」専用器具です。
 2. ランプ交換はルーバをはずして行います。
 3. この器具は2段階の出力(3200lmと4500lm)の切替えができます。
 4. 通常時は蛍光灯32W2灯、非常時は100Vミニ電球1灯が点灯します。

配線方法 (4線式)

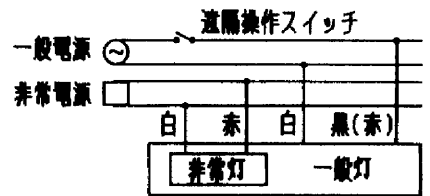

防災性能委員会認定品
非常灯種類 別置形

非常灯		ミニ電球100V40W	電源別置形		形名	YXR4012		
検認	8				点灯方式	電子スタート		
	7					適合ランプ	FHF32EX-N	
	武田	6	ルーバ	鋼板 t0.8	1		白色塗装	W. 数
設計	5	非常用ソケット			1	PF17C-1	器具重量	
	白井	4	反射板	鋼板 t0.6	1	白色塗装		図番
作成	3	ランプソケット			4	W-681T		
	影山	2	本体	鋼板 t0.6	1	白色塗装		
1		電子安定器			1	32W2灯用		
品番	品名	材料	数	備考				