

mitsubishi

三菱液晶ディスプレイ

Diamondcrysta WIDE

RDT192WLM シリーズ (AW829)

取扱説明書



- この取扱説明書をよくお読みになり、正しくお使いください。特に「安全のために必ず守ること」は、液晶ディスプレイをご使用の前に必ず読んで正しくお使いください。
- 保証書は必ず「お買上げ日・販売店名」などの記入を確かめて、販売店からお受け取りください。
- 「セットアップガイド」は「保証書」と共に大切に保管してください。
- 必ず、転倒・落下防止処置を実施してください。【→P6, 14, 49参照】
- この取扱説明書内のURLはクリックするとWebサイトへリンクします。

製品登録のご案内

三菱電機では、Webサイトでのアンケートにお答えいただくとお客様に役立つ各種サービスをウェブサイトにて利用できる「製品登録サービス」を実施しております。詳しくはこちらをご覧ください。

www.MitsubishiElectric.co.jp/mypage

P2 もくじ

P3 ご使用の前に

P5 安全のために必ずお守りください

P8 使用上のお願い

P10 各部のはたらき

P12 使用の準備

P27 機能

P40 困ったとき

P47 付録

インターネットホームページ：www.MitsubishiElectric.co.jp/display

INTERNET INFORMATION & DOWNLOADS SERVICE

【個人のお客様】PCリサイクルマーク申込のご案内
ご注意：法人でご購入いただいた製品は無償提供の対象外です。

個人でディスプレイをご購入いただいたお客様には、無償で「PCリサイクルマーク」を提供しております。ご購入後、お早めに下記のリサイクル窓口ホームページからお申し込みください。（画面の [PCリサイクルマーク申込](#) からお入りください。）

www.pc-eco.jp

ご使用の前に

| | |
|---------|---|
| ご使用の前に | 3 |
| 何ができるの？ | 3 |
| 付属品の確認 | 4 |
| 本書の見かた | 4 |

安全上のために必ずお守りください

| | |
|-----------------|---|
| 安全のために必ずお守りください | 5 |
| 警告・注意 | 5 |

使用上のお願い

| | |
|---------------|---|
| 使用上のお願い | 8 |
| ディスプレイの上手な使い方 | 8 |

各部のはたらき

| | |
|---------|----|
| 各部のはたらき | 10 |
| 本体正面 | 10 |
| 本体背面 | 11 |

使用の準備

| | |
|-----------|----|
| 使用するための流れ | 12 |
|-----------|----|

| | |
|-------------------|----|
| [準備1] ディスプレイを組立てる | 13 |
| スタンドを組立てる | 13 |
| 完成したスタンドを本体に取り付ける | 13 |
| ブロックネックスタンドの特長 | 14 |

| | |
|----------------------------|----|
| [準備2] スタンドの後部ベースを取り外し壁に寄せる | 14 |
|----------------------------|----|

| | |
|---------------------------|----|
| [準備3] ディスプレイとコンピューターを接続する | 15 |
|---------------------------|----|

| | |
|-------------------------------------|----|
| コンピューターを信号ケーブルでつなぐ | 15 |
| ● 1台のコンピューターをつなぐ (デジタル接続/アナログ接続) | 15 |
| ● 2台のコンピューターをつなぐ (2系統入力) | 15 |
| ● 接続方法について | 16 |
| コンピューターをオーディオケーブルでつなぐ | 17 |

| | |
|------------------------|----|
| [準備4] ディスプレイとAV機器を接続する | 18 |
|------------------------|----|

| | |
|------------------------------|----|
| AV機器を市販の変換ケーブルや変換アダプタを使ってつなぐ | 18 |
|------------------------------|----|

| | |
|-----------------|----|
| [準備5] ヘッドホンをつなぐ | 19 |
|-----------------|----|

| | |
|---------------------|----|
| [準備6] 電源コードを本機に接続する | 20 |
| 電源を接続する | 20 |

| | |
|-----------------|----|
| [準備7] ケーブルをまとめる | 20 |
|-----------------|----|

| | |
|---------------------------------|----|
| [準備8] 電源プラグのアースリード線を接地(アース接続)する | 21 |
|---------------------------------|----|

| | |
|--------------------------------|----|
| [準備9] 電源プラグをAC100V電源コンセントに差し込む | 21 |
|--------------------------------|----|

| | |
|-------------|----|
| [準備10] 設置する | 22 |
|-------------|----|

| | |
|--------------------|----|
| [準備11] 画面の角度の調節をする | 22 |
|--------------------|----|

| | |
|-------------------------------|----|
| [準備12] 画面調節 | 23 |
| オートセットアップをする (D-SUB入力するとき) | 24 |

| | |
|--------------------------|----|
| [準備13] Windows® セットアップ情報 | 25 |
|--------------------------|----|

| | |
|-----------------|----|
| [準備14] 省エネ設定をする | 26 |
|-----------------|----|

| | |
|------------|----|
| ECO設定の変更 | 26 |
| ECOメーターの表示 | 26 |

機能

| | |
|-----------|----|
| OSD機能 | 27 |
| 構成と使い方 | 27 |
| OSD画面の構成 | 27 |
| OSDの基本操作 | 28 |
| OSD機能一覧 | 29 |
| OSD機能補足説明 | 36 |

| | |
|----------------------|----|
| OSD機能による画面調節が必要となる場合 | 38 |
| その他機能について | 39 |

困ったとき

| | |
|-------------|----|
| 故障かな?と思ったら | 40 |
| 本機を廃棄するには | 45 |
| 保証とアフターサービス | 46 |
| 個人情報の取り扱い | 46 |

付録

| | |
|----------------|----|
| 再梱包するとき | 47 |
| 市販のアームを取り付けるとき | 48 |
| 用語解説 | 50 |
| 仕様 | 52 |
| TCO'03 | 53 |
| FCC | 54 |
| さくいん | 55 |

ご使用の前に

何ができるの？

省エネで節約

ECO Professional機能 (ECO PROF.) →P26,P33

ECO設定にて使用時の消費電力を節電できるほか、ECOメーターで現在の省エネ電力値をリアルタイムに表示するなど、省エネに配慮した設定をすることができます。

パワーマネジメント機能 →P39

スリープモードおよびオフモード時の待機電力が0.5W以下となりました。

精緻な階調表現力を生かした、高精度なガンマ補正

10ビットガンマ機能 →P50

きめ細かく、滑らかな階調表現を実現します。

画面をお好みの状態に調節/設定できる

OSD(On Screen Display)機能 →P27~P38

画面の明るさ、表示位置やサイズの調節、カラー設定、ECO PROF.機能設定などをOSD画面により調節することができます。OSD機能そのものに関する操作（OSD表示時間、操作ロックなど）もできます。

2台のコンピューターをひとつのディスプレイで切り換え表示可能

2系統入力 →P15

アナログ出力とデジタル出力のコンピューターを本機につなぎ、画面を切り換えて表示させることができます。

壁寄せ設置できる

分割方式ベーススタンド →P14

前後分割可能なベーススタンドの採用により、後部ベースを取り外すことで壁に寄せる設置ができ、机を広く使うことができます。

AV機器と接続

HDCP対応機能 →P18,P50

AV機器のHDMI出力端子と本機のDVI-D入力端子の間を市販の変換ケーブルで接続すると、AVタイミング信号を表示することができます。

お知らせ

●全てのHDMI機器への接続を保証するものではありません。

コンポーネント信号対応 →P18,P51

AV機器のD出力端子やRCA出力端子と本機のミニD-SUB入力端子の間を市販の変換ケーブルや変換アダプタを使用して接続すると、AVタイミング信号を表示することができます。

映画や写真に適切な画質を簡単設定

DV MODE機能 (Dynamic Visual MODE) →P30,P37

スタンダード、IVテキスト、ムービー、フォト、sRGB、カスタムの6つのモード設定から、お好みに応じた画質モードをお選びいただけます。

もくじ

ご使用の前に

安全のため

使用上のお願い

各部の大きさ

使用の準備

機能

と困った





付録

用語説明

いさく

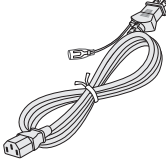
付属品の確認

お買い上げいただいたときに同梱されている付属品は次のとおりです。
 万一不足しているものや損傷しているものがありましたら、販売店までご連絡ください。

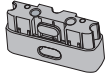
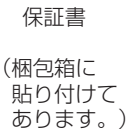
| | | | |
|--|--|--|--|
| セットアップガイド  | 電源コード  | オーディオケーブル  | 信号ケーブル  |
| ベーススタンド  | ブロックネック (1個)  | 保証書 (梱包箱に 貼り付けて あります。)  | ミニD-SUB15ピン -ミニD-SUB15ピン (アナログ接続用) DVI-D-DVI-Dケーブル (デジタル接続用) |

本書の見かた

本書の表記のしかた

- お願い** : 取扱い上、特に守っていただきたい内容
- お知らせ** : 取扱い上、参考にしていただきたい内容
- PXX** : 参考にしていただきたいページ
- Win Mac** : Windows®とMacintosh両方に関わる内容
- Win** : Windows®のみに関わる内容
- Mac** : Macintoshのみに関わる内容

知りたいことを探すために

- やりたいことから探す → 「何ができるの？」 →P3
- 言葉と意味で探す → 「用語解説」 →P50
- もくじで探す → 「もくじ」 →P2
- さくいで探す → 「さくいん」 →P55

この装置は、クラスB情報技術装置です。この装置は、家庭環境で使用することを目的としていますが、この装置がラジオやテレビジョン受信機に近接して使用されると、受信障害を引き起こすことがあります。
 取扱説明書に従って正しい取扱いをしてください。 VCCI-B

本機は付属の電源コードおよび信号ケーブルを使用した状態でVCCI基準に適合しています。



当社は、国際エネルギースタープログラムの参加事業者として、本製品が国際エネルギースタープログラムの対象製品に関する基準を満たしていると判断します。

本製品は社団法人電子情報技術産業協会が定めた「表示装置の静電気および低周波電磁界」に関するガイドラインに適合しています。

本製品はスウェーデンの労働団体TCOにより定められた、低周波電磁界、エルゴノミクス、省エネルギー、環境保護に対する規格であるTCO'03に適合しています。



本製品はPC3R「PCグリーンラベル制度」の審査基準（2008年度版）を満たしています。
 詳細は、Webサイト：www.pc3r.jp をご覧ください。



本製品は「J-Mossグリーンマーク・ガイドライン」に基づくJ-Mossグリーンマークを表示しています。
 「J-Moss(JIS C 0950)」に基づく特定の化学物質（鉛、水銀、カドミウム、六価クロム、PBB、PBDE）の含有状況についての情報を公開しています。
 詳細は、ウェブサイト：www.MitsubishiElectric.co.jp/home/display/environment をご覧ください。
 形名： RDT192WLM / RDT192WLM(BK)

- 本書の内容の一部または全部を無断で転載することは固くお断りします。
- 本書の内容について、将来予告なしに変更することがあります。
- 本書の内容については、万全を期して作成しましたが、万一誤り、記載もれなどお気付きの点がありましたらご連絡ください。

WISEO、Diamondcrysta、Diamondcrysta WIDE、DIATONEは、三菱電機株式会社の登録商標です。
 Microsoft、Windows Vista、Windowsは、米国Microsoft Corporationの米国およびその他の国における登録商標または商標です。
 MacintoshはApple社の米国等における登録商標です。
 HDMI、 およびHigh-Definition Multimedia Interfacelは、HDMI Licensing LLC.の商標または登録商標です。
 その他、この取扱説明書に記載された社名および製品名は各社の商標または登録商標です。











安全のために必ずお守りください

安全のために必ずお守りください

この取扱説明書に使用している表示と意味は次のようになっています。
誤った取扱いをしたときに生じる危険とその程度を、次の表示で区分して説明しています。













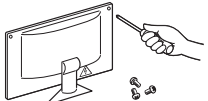



| | | | |
|---|---|---|-------------------------------------|
|  警告 | 誤った取扱いをしたときに、死亡や重傷などの重大な結果に結びつく可能性があるもの |  注意 | 誤った取扱いをしたときに、傷害または家屋・家財などの損害に結びつくもの |
|---|---|---|-------------------------------------|

図記号の意味は次のとおりです。

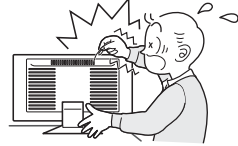
| | | | |
|---|-------------------|---|-----------------------|
|  | 絶対に行わない |  | 必ず指示に従いおこなう |
|  | 絶対に分解・修理・改造はしない |  | 必ずアースリード線を接地（アース接続）する |
|  | 必ず電源プラグをコンセントから抜く |  | 高圧注意（本体後面に表示） |
|  | 絶対に水にぬらさない |  | 絶対に触れない |
|  | 絶対に濡れた手で触れない |  | 挟みこみに注意する |

●ご使用前に、この欄を必ずお読みになり、正しく安全にお使いください。

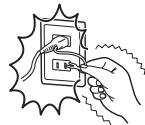
警告

| | | |
|--|--|---|
| <p>万一異常が発生したときは、電源プラグをすぐ抜く!!</p> <p>異常のまま使用すると、火災・感電の原因になります。 すぐに電源スイッチを切り、電源プラグをコンセントから抜いて、販売店に修理をご依頼ください。</p> <div style="text-align: right;"> プラグを抜く</div> | | |
| <p>故障（画面が映らないなど）や煙、変な音・においがするときは使わない</p>  <p style="text-align: right;"> 使用禁止</p> <p>火災・感電の原因になります。</p> | <p>裏ぶたをはずさない</p>  <p style="text-align: right;">  高圧注意 分解禁止</p> <p>内部には電圧の高い部分があり、さわると感電の原因になります。</p> | <p>傾斜面や不安定な場所に置かない</p>  <p style="text-align: right;"> 禁止</p> <p>落ちたり、倒れたりしてけがの原因になります。</p> |
| <p>電源コードを傷つけない</p>  <p style="text-align: right;"> 傷つけ禁止</p> <p>熱器具のそば やぶれ 下敷き コードをひっぱる</p> <p>重いものをのせたり、熱器具に近づけたり、無理に引っ張ったり、折り曲げたまま力を加えたりしないこと。コードが破損して火災・感電の原因になります。</p> | <p>キャビネットを破損したときは使わない</p>  <p style="text-align: right;"> 使用禁止</p> <p>火災・感電の原因になります。</p> | <p>異物をいれない 特にお子さまにご注意</p>  <p style="text-align: right;"> 禁止</p> <p>火災・感電の原因になります。</p> |
| <p>アース線を接続する</p>  <p style="text-align: right;">アース線を接続せよ</p> <p>アース線を接続しないと故障のときに感電の原因になります。</p> <p>アース接続は必ず電源プラグをコンセントにつなぐ前におこなってください。また、アース接続を外す場合は、必ず電源プラグをコンセントから抜いてからおこなってください。</p> | <p>風呂場や水のかかるところに置かない</p>  <p style="text-align: right;"> 水ぬれ禁止</p> <p>水などが液晶ディスプレイの内部に入った場合はすぐに本体の電源を切り、電源コードをコンセントから抜いてお買い上げの販売店にご連絡ください。そのまま使用すると、故障・火災・感電などの原因になります。</p> | <p>アースリード線を挿入・接触しない</p>  <p style="text-align: right;"> 禁止</p> <p>電源プラグのアースリード線を電源コンセントに挿入・接触させると火災・感電の原因になります。</p> |

もくじ
ご使用の前に
安全のため
お使用上の
は各部分の
使用上の
機能
と困った
付録
解用説
いさく

警告



| | | |
|--|---|---|
| <p>正しい電源電圧で使用する</p> <p>指定の電源電圧以外で使用すると火災・感電の原因になります。</p> <p>正しい電源電圧で使用</p> <p>一般のご家庭のコンセント(AC100V)でお使いいただくための電源コードを添付しております。</p> <p>AC100V以外(最大AC240V)でご使用の際には、お使いになる電圧に適した電源コードをご準備の上お使いください。</p> <p>本機に添付している電源コードは本機専用です。安全のため他の機器には使用できません。</p> | <p>修理・改造をしない</p> <p>けが・火災・感電の原因になります。</p> <p>修理・改造禁止</p> <p>ポリ袋で遊ばない</p> <p>特にお子さまにご注意</p> <p>本体包装のポリ袋を頭からかぶると窒息の原因になります。</p> <p>禁止</p> <p>雷が鳴り出したら、電源プラグには触れない</p> <p>感電の原因になります。</p> <p>接触禁止</p> | <p>液晶を口にしない</p> <p>液晶パネルが破損し、液晶が漏れ出た場合は、液晶を吸い込んだり、飲んだりすると、中毒を起こす原因になります。</p> <p>警告</p> <p>万一口に入ってしまったり、目に入ってしまった場合は、水でゆすいでいただき、医師の診断を受けてください。</p> <p>手や衣類に付いてしまった場合は、アルコールなどで拭き取り、水洗いしてください。</p> |
|--|---|---|

注意

設置のときは次のことをお守りください。
風通しが悪かったり、置き場所によっては、内部に熱がこもり、火災や感電の原因になります。
地震などでの製品の転倒・落下によるけがなどの危害を軽減するために、転倒・落下防止対策をおこなってください。

| | | |
|---|---|--|
| <p>狭い所に置かない</p> <p>設置禁止</p> | <p>あお向けや横倒し、さかさまにしない</p> <p>禁止</p> | <p>直射日光や熱器具のそばに置かない</p> <p>設置禁止</p> |
| <p>布などで通風孔をふさがない</p> <p>禁止</p> | <p>屋外での使用禁止</p> <p>屋外での使用禁止</p> | <p>湿気やほこりの多い所、油煙や湯気の当たる所に置かない</p> <p>設置禁止</p> |
| <p>車載用禁止</p> <p>車載用など移動用途には使用できません。故障の原因になることがあります。</p> <p>禁止</p> | <p>接続線をつけたまま移動しない</p> <p>火災・感電の原因になります。電源プラグや機器間の接続線ははずしたことを確認の上、移動してください。</p> <p>禁止</p> | <p>転倒・落下防止対策をおこなう。</p> <p>転倒・落下防止器具を取り付ける壁や台の強度によっては、転倒・落下防止効果が大幅に減少します。その場合は、適切な補強を施してください。また、転倒・落下防止対策は、けがなどの危害の軽減を意図したものではありません。</p> |
| <p>液晶パネルに衝撃を加えない</p> <p>破損してけがや故障の原因になります。</p> <p>禁止</p> | <p>ぬれた手で電源プラグを抜き差ししない</p> <p>感電の原因になります。</p> <p>ぬれ手禁止</p> | <p>設置台を補強する 丈夫な紐などで製品を壁とつなぐ</p> <p>転倒・落下を防止する</p> |
| <p>電源プラグを持って抜く</p> <p>コードを引っ張ると傷がつき、火災・感電の原因になります。</p> <p>プラグを持つ</p> | <p>ぬれた手で電源プラグを抜き差ししない</p> <p>感電の原因になります。</p> <p>ぬれ手禁止</p> | |

⚠ 注意

| | |
|---|--|
| <p>電源プラグを奥までさしこむ しっかりと差し込まれていないと火災・感電の原因となることがあります。</p>   <p style="text-align: center;">しっかり差し込む</p> | <p>お手入れの際は電源プラグを抜く 感電の原因になります。 During servicing, disconnect the plug from the socket-outlet.</p>  <p style="text-align: center;">プラグを抜く</p> |
| <p>液晶ディスプレイを廃棄する場合 液晶ディスプレイに使用している蛍光管（バックライト）には水銀が含まれています。ご自身で廃棄しないでください。本機を廃棄する場合は、資源有効利用促進法に基づく、回収・リサイクルにご協力ください。（→P45 本機を廃棄するには）環境や健康に悪影響をあたえる原因になります。</p> | <p>スタンドに手を挟まない 角度調節時、取り付け、取り外し時に手を挟むとけがの原因になります。</p>  <p style="text-align: center;">手の挟みこみに注意</p> |
| <p>1年に一度は内部掃除を 内部にほこりがたまったまま使うと、火災や故障の原因になります。 内部掃除は販売店にご依頼ください。</p>   <p style="text-align: center;">内部掃除</p> | <p>長期間の旅行、外出のときは電源プラグを抜く 火災の原因となることがあります。</p>   <p style="text-align: center;">プラグを抜く</p> |
| | <p>電源プラグのほこりなどは定期的にとる 火災の原因になります。 1年に一度は電源プラグの定期的な清掃と接続を点検してください。</p>   <p style="text-align: center;">ほこりを取る</p> |

- もくじ
- ご使用の前に
- 安全のため
- 使用上のお願い
- 各部の大きさ
- 使用の準備
- 機能
- と困ったとき
- 付録
- 用語解説
- いさく

ディスプレイの上手な使い方

長時間同じ画面を表示しない

長時間同じ画面を表示していると、画面表示を変えたときに前の画面表示が残ること（残像）がありますが故障ではありません。画面表示を変えることで徐々に解消されますが、あまり長時間同じ画面を表示すると消えなくなりますので、同じ画面を長時間表示するような使い方は避けてください。
「スクリーンセーバー」などを使用して画面表示を変えたり、使用していないときは省電力モードにするか、電源をオフすることをおすすめします。



長時間同じ画面を表示しない

日本国内専用です

この液晶ディスプレイは日本国内用として製造・販売しています。

日本国外で使用された場合、当社は一切責任を負いかねます。また、この製品に関する技術相談、アフターサービス等も日本国外ではおこなっていません。

This color monitor is designed for use in Japan and can not be used in any other countries.



国内専用

For use in Japan only

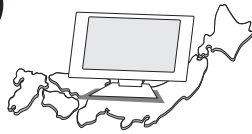

キャビネットのお手入れ

お手入れの際は電源プラグを抜いてください。柔らかい布で軽くふき取ってください。汚れがひどいときには水でうすめた中性洗剤に浸した布をよくしぼってふき取り、乾いた布で仕上げてください。



プラグを抜く

液晶パネルのお手入れ

パネル表面は傷つきやすいので、固いもので押したりこすったりしないように、取り扱いには十分注意してください。パネル表面は触指などにより汚れることのないようご注意ください。パネル表面が汚れた場合には、乾いた布で軽くふきとってください。またきれいな布を使用されるとともに、同じ布の繰り返し使用はお避けください。



溶剤を使用される場合は以下のものを推奨いたします。その際は溶剤が残らないようにしてください。（水、エタノール、イソプロピルアルコール）

推奨以外の溶剤（酸、アルカリ、アセトン等）は使用しないでください。溶剤類や水滴等が液晶ディスプレイ内部に入ったり表示面以外の液晶ディスプレイ表面に付着すると製品を破壊する恐れがありますのでご注意ください。

キャビネットを傷めないために

キャビネットの表面はプラスチックが多く使われています。ベンジンやシンナー、アルカリ性洗剤、アルコール系洗剤、ガラスクリーナー、ワックス、研磨クリーナー、粉石鹸などでふいたり、殺虫剤をかけたたりしないでください。変質したり、塗料がはげる原因となります。（化学ぞうきんご使用の際は、その注意書きに従ってください。）また、ゴムやビニール製品などを長時間接触させたままにしないでください。キャビネットが変色したり、変質するなどの原因となります。



使用禁止

上手な見方

画面の位置は、目の高さよりやや低く、目から約40~70cmはなれたぐらいが見やすく目の疲れが少なくなります。明るすぎる部屋は目が疲れます。適度な明るさの中でご使用ください。また、連続して長い時間、画面を見てると目が疲れます。

もくじ

ご使用の

め安全のた

お使用上の

は各部の

使用準備

機能

と困った

付録

解用説語

いさく

電波妨害について

本機は規格を満たしていますが若干のノイズが出ています。「ラジオ」などの機器に本機を近づけると互いに妨害を受けることがあります。その場合は、機器に影響のないところまで本機から離してください。

搬送について

- 引っ越しや修理などで本機を運搬する場合は、本機用の梱包箱と緩衝材および包装用のシートや袋をご用意ください。
- 本機は立てた状態で運搬してください。横倒しにして運搬した場合、液晶パネルのガラスが破損したり、点欠陥が増加する場合があります。

保管について

- 長期保管される場合は、電気的な性能を維持するために、定期的（6ヶ月に1回程度）に通電してください。
- 保管時には、水/ゴミ/ホコリや衝撃の保護のために、ご購入時の包装材（箱/袋/緩衝材）を使用されることをお奨めします。

液晶パネルについて

- 液晶ディスプレイは精密度の高い技術で作られておりますが、画面の一部に点灯しないドットや常時点灯しているドットがある場合があります。これは故障ではありません。本製品の有効ドット数の割合は99.9995%以上です。

お知らせ

有効ドット数の割合とは、「対応するディスプレイの表示しうる全ドット数のうち、当社で保証する表示可能なドットの割合を示しています。

「画素」および「ドット」という言葉はISO13406-2に従い、正確に表現すると、「画素」は「ピクセル(pixel)」、「ドット」は「副画素」とも呼ばれ「サブピクセル(subpixel)」となります。

つまり、「画素」は実態のある副画素と言われる発光する点から構成され、「副画素」は、画素に色または階調を与えるもので、一つの画素内で個別に処理される分割された画素内部構造を示します。

- 液晶パネルが汚れた場合は、脱脂綿か柔らかい布で拭き取ってください。素手で触らないでください。
- 液晶パネルに水滴などがかかった場合は、すぐに拭き取ってください。そのまま放置すると液晶パネルの変質、変色の原因になります。
- 液晶パネルを傷つけないでください。硬いもので液晶パネルの表面を押ししたり、ひっかいたりしないでください。

- お客様または第三者が本機を使用中または誤使用により生じた故障やその他の不具合または本機の使用によって受けられた損害については、法令上賠償責任が認められる場合を除き、当社は一切の責任を負いませんので、あらかじめご了承ください。

各部のはたらき

本体正面

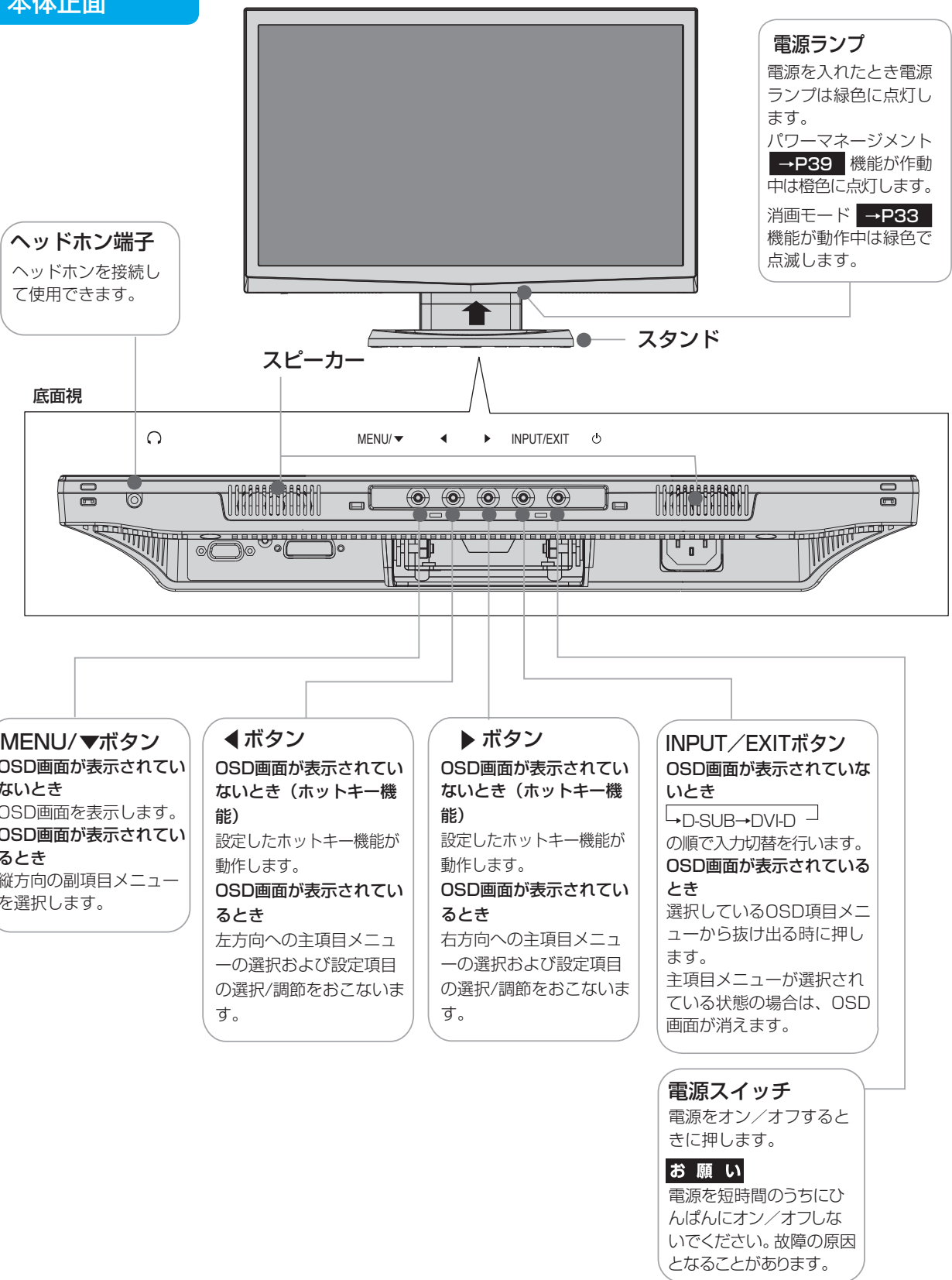

お知らせ

- 各ボタンによる詳しいOSD画面の操作については「OSD画面の基本操作」→P28 をご覧ください。
- ◀ボタンと▶ボタンにはDV MODE、音量、消音、ブライトネス、消画モード、オフタイマーの中から好みの機能をホットキー (ボタンでの直接操作) として割り付けることができます。 →P34

もくじ
ご使用の前に
安全のため
使用上のお願い
各部のはたらき
使用準備
機能
と困った
付録
解説語
いさく

本体背面

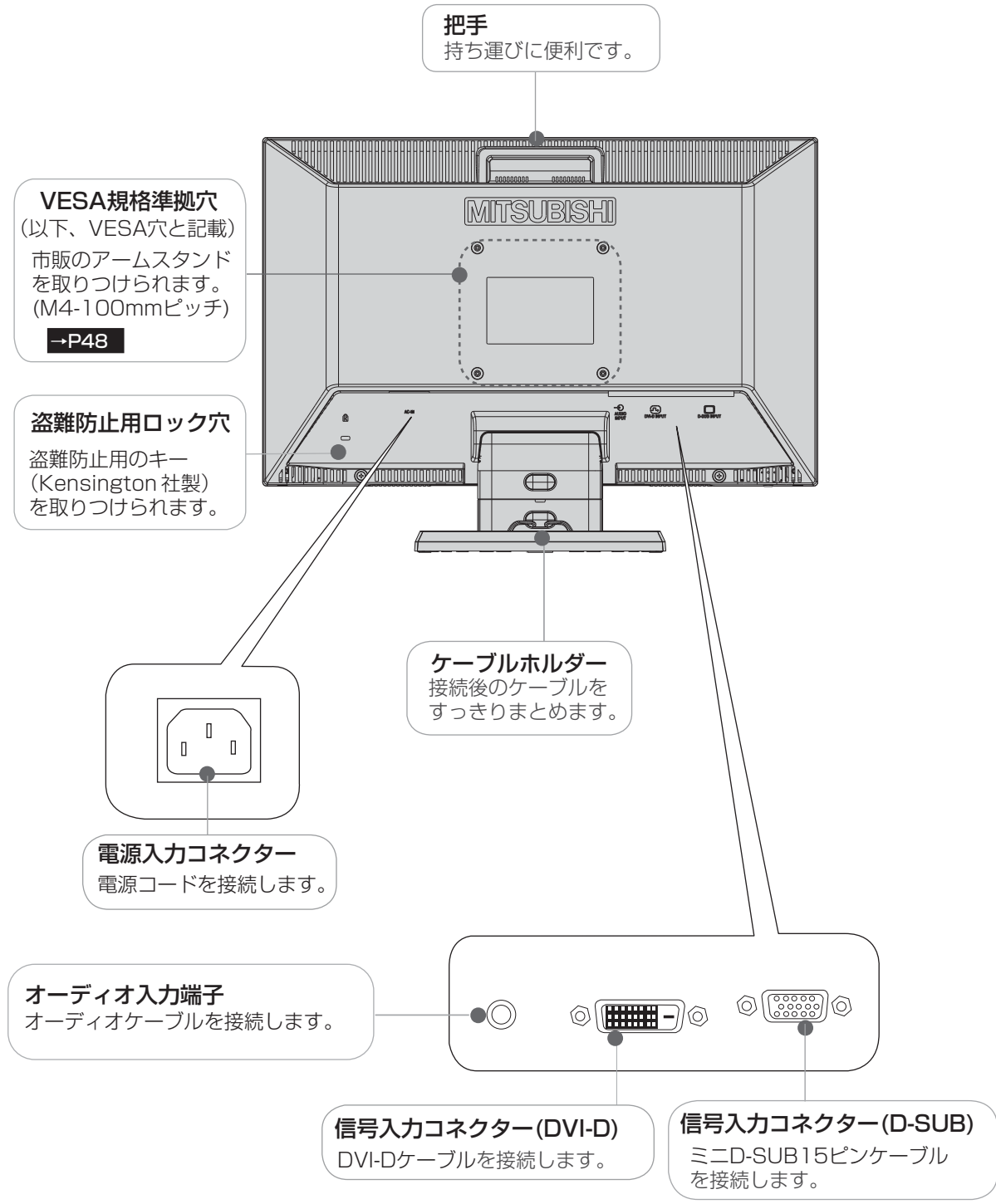

もくじ

ご使用の前に

安全のため

使用上のお願い

各部のはたらき

使用の準備

機能

と困ったとき

付録

解用説語

いさんく

使用の準備

使用するための流れ

[準備1] **ディスプレイを組立てる** →P13
ブロックネックをお好みの画面高さになる数量で重ねる
ブロックネックとベーススタンドを組み合わせる
完成したスタンドを本体に取り付ける

必要に応じて

[準備2] **スタンドの後部ベースを取り外し壁に寄せる** →P14

[準備3] **ディスプレイとコンピューターを接続する** →P15
コンピューターと信号ケーブルでつなぐ
1台のコンピューターをつなぐ (デジタル接続/アナログ接続)
2台のコンピューターをつなぐ (2系統入力)
コンピューターとオーディオケーブルでつなぐ

必要に応じて

[準備4] **ディスプレイとAV機器を接続する** →P18

[準備5] **ヘッドホンをつなぐ** →P19

[準備6] **電源コードを本機に接続する** →P20

必要に応じて

[準備7] **ケーブルをまとめる** →P20

[準備8] **電源プラグのアースリード線を接地 (アース接続) する** →P21

[準備9] **電源プラグをAC100V電源コンセントに差し込む** →P21

[準備10] **設置する** →P22

必要に応じて

[準備11] **画面の角度を調節する** →P22

[準備12] **画面調節** →P23

必要に応じて

[準備13] **Windows® セットアップ情報** →P25

[準備14] **省エネ設定をする** →P26

[準備1] ディスプレイを組立てる

スタンドを組立てる

ブロックネックとベーススタンドを組み合わせる

付属のベーススタンドにブロックネックを取付けます。
ロックボタン部で「カチッ」と音がするまで、しっかり差し込んでください。

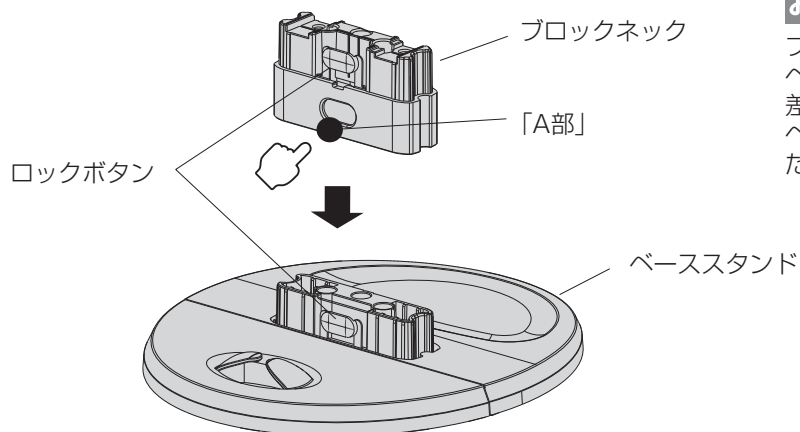

お知らせ

ブロックネックをベーススタンドへ差し込む時、ベーススタンドのロックボタンを軽く押しながら差し込むと挿入が容易になります。ベースの溝に入りにくい場合は、A部を押してください。

完成したスタンドを本体に取り付ける

図のように水平な机の上に、ブロックネックとベーススタンドを組み合わせたベース部を置いてください。
本体に装着されているネック部分と最上段のブロックネックの凹凸部を重ね合わせて、ロックボタン部で「カチッ」と音がするまで、しっかり差し込んでください。

⚠ 注意

ベーススタンドとブロックネックが確実に接合されていないと、本体が斜めになったり外れたりする恐れがあります。
取り付け際に、ベーススタンドとブロックネックのロックボタンが正常にかみ合っていることを再確認してください。
スタンドを組立てる際に、指をはさまないように注意してください。。

語句説明

スタンドとは、付属のベーススタンドとブロックネックおよび本体のネック部分を全て組立てた状態を示します。

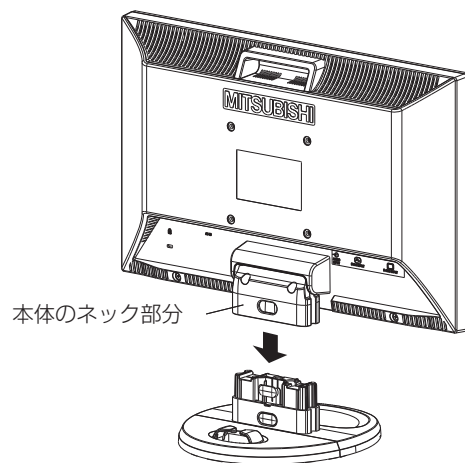

| |
|---------|
| もくじ |
| ご使用の前に |
| 安全のため |
| 使用上のお願い |
| 各部の大きさ |
| 使用の準備 |
| 機能 |
| と困った |
| 付録 |
| 解用説語 |
| いさく |

ブロックネックスタンドの特長

後部ベースを外すと壁寄せ設置できる

付属のベーススタンドは前後を分割できます。標準仕様のまま使用する以外に、後部ベースを取外すことで壁に寄せて設置することができます。机の奥行きが狭い場合は、キーボードで狭くなった机を広く使用することができます。

⚠ 注意

後部ベースを外した場合、本機を壁から離さないでください。転倒する恐れがあります。けがや破損の原因になります。壁から離して使用する時は、後部ベースを必ず取付けてください。また、地震の時などでも安全にお使いいただくために、本体背面のVESA穴を利用して丈夫な紐で壁とつなぐなどの対策を施して転倒や落下しないようにしてください。

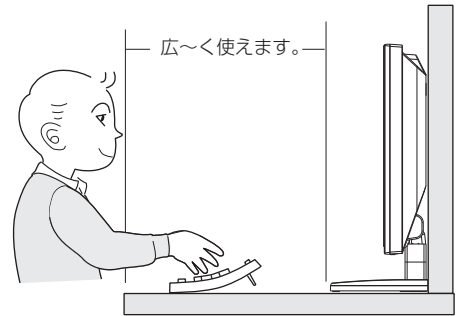

壁に寄せて設置した時

[準備2] スタンドの後部ベースを取り外し壁に寄せる

後部ベースを分離する

[必要に応じて]

1 図に示すベース裏面のロック爪を押してロックを解除し、後部ベースを引張って取り外します

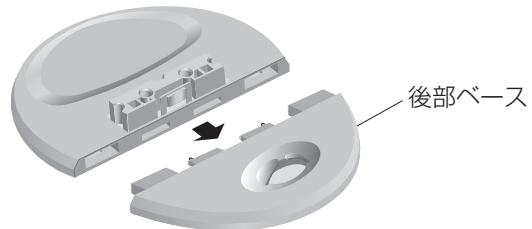
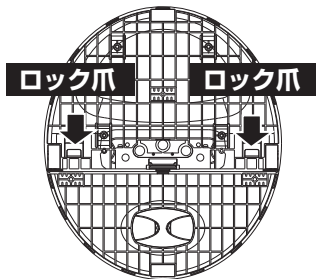

お願い

- 取外した後部ベースは、大切に保管ください。

壁に寄せて設置する

2 転倒しないように壁にピッタリ寄せて設置する

[準備3] ディスプレイとコンピューターを接続する

コンピューターと信号ケーブルでつなぐ

1台のコンピューターをつなぐ (デジタル接続/アナログ接続)

お願い

- 信号ケーブルを接続する前に、本機、コンピューターおよび周辺機器の電源を切ってください。

お知らせ

- 画面を下方に傾けた方がケーブル類の接続が簡単におこなえます。
信号ケーブルおよび変換アダプターは、接続後必ずそれぞれの固定ネジで確実に固定してください。

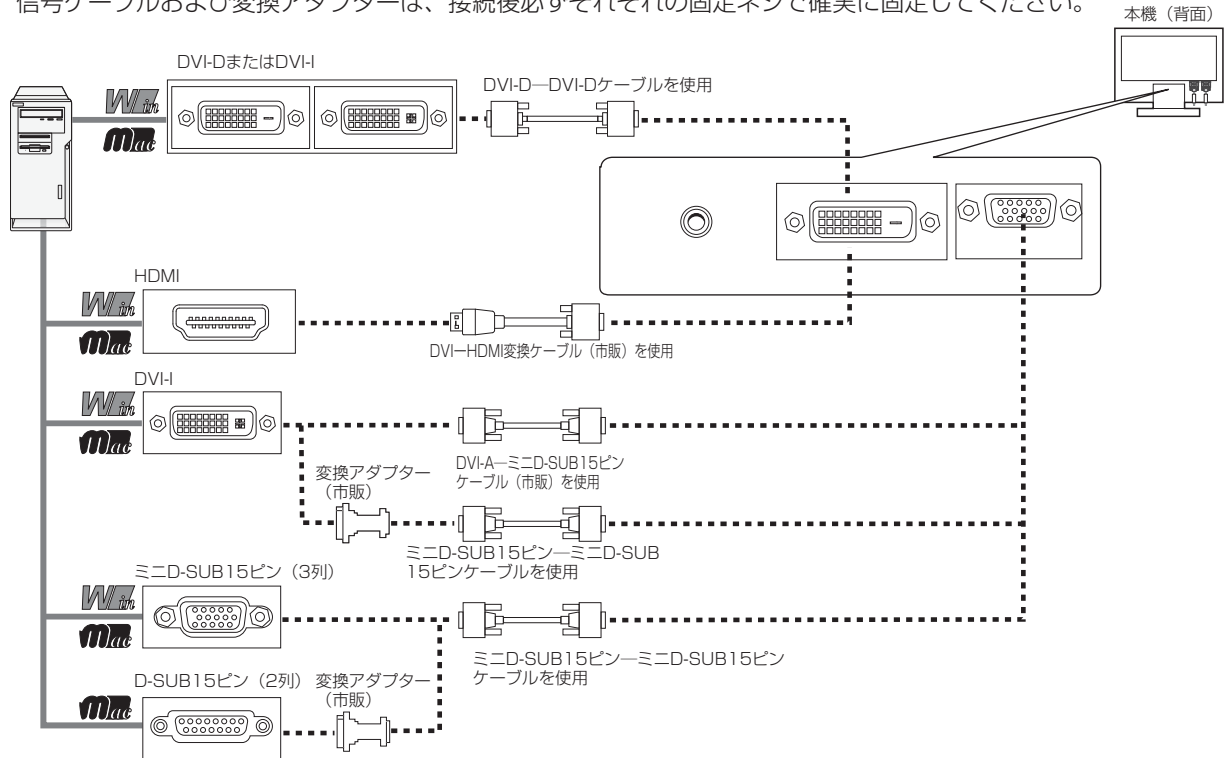

2台のコンピューターをつなぐ (2系統入力)

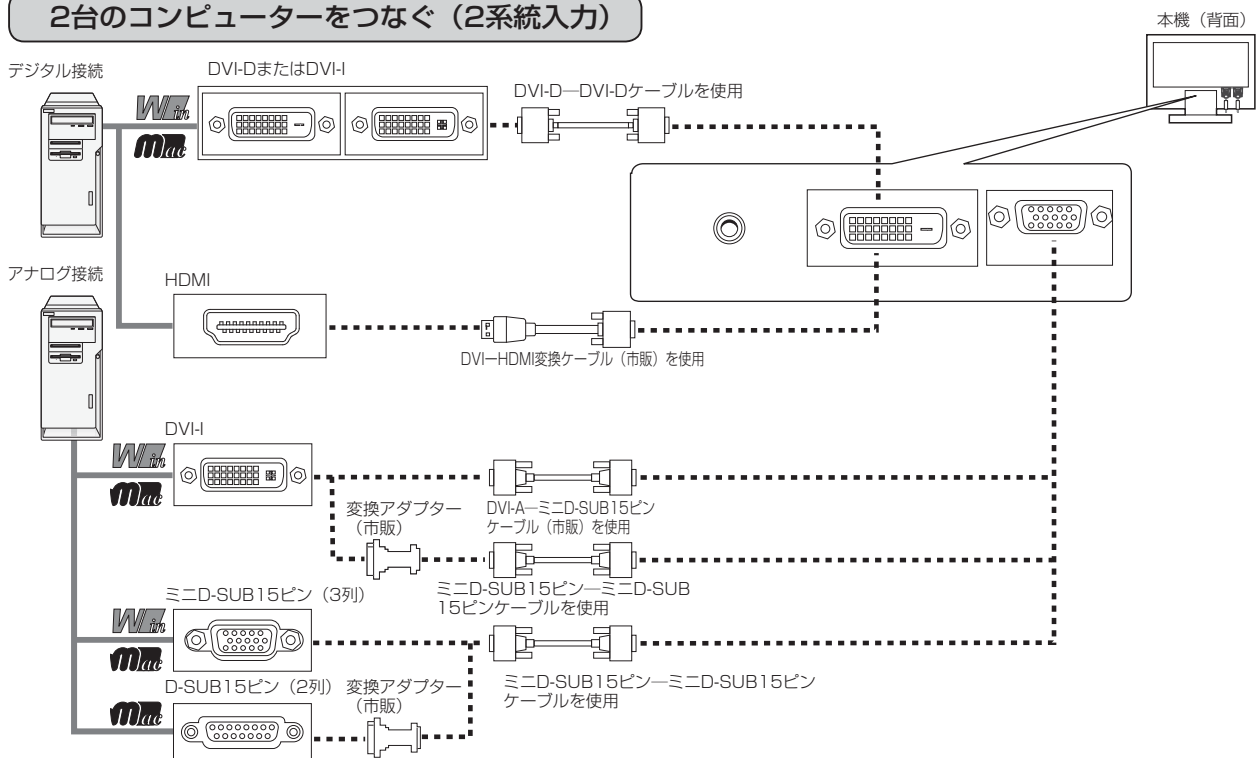

もくじ

ご使用の前に

安全のため

使用上のお願い

各部の大きさ

使用の準備

機能

と困った

付録

解用説語

いさく

[準備3] ディスプレイとコンピューターを接続する (つづき)

接続方法について

本機の信号入力コネクタは、アナログ信号（ミニD-SUB15ピン）とデジタル信号（DVI-D,HDMI）に対応しています。また、2台のコンピューターを同時に本機に接続し、表示する入力を切り換えて使うことができます。ご使用のコンピューターの出力端子の形状をお確かめになり、本機の信号コネクタに接続してください。それぞれの接続に対応したケーブルをご使用ください。

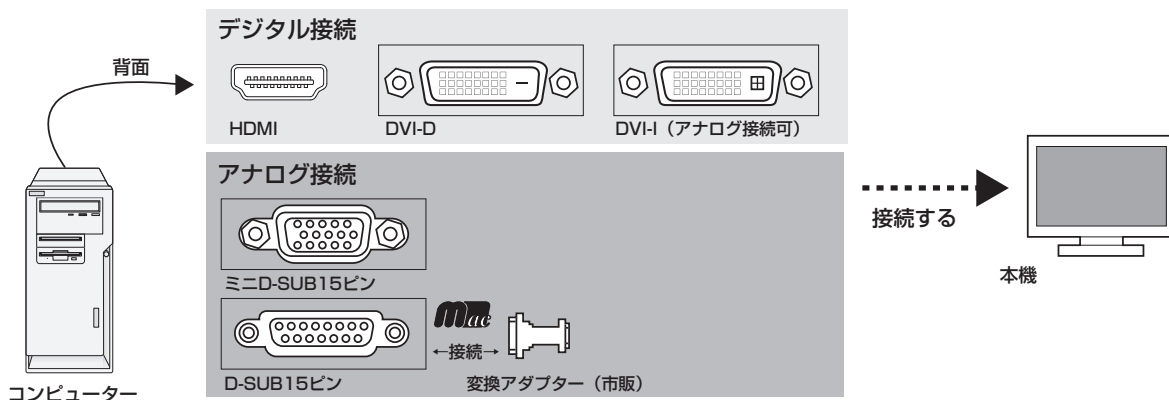

接続コネクタと信号ケーブル対応表

| ディスプレイ側 コンピューター側 | ミニD-SUB15ピン (アナログ) | DVI-D (デジタル) |
|--|--|------------------------------|
| DVI-I (アナログ接続 /デジタル接続) | DVI-A—ミニD-SUB15ピンケーブル (市販) で接続 (アナログ接続) または ミニD-SUB15ピン—ミニD-SUB15ピン ケーブルで接続 (市販の変換アダプターが必要) | DVI-D—DVI-Dケーブルで接続 |
| DVI-D (デジタル接続) | 接続できません | DVI-D—DVI-Dケーブルで接続 |
| HDMI (デジタル接続) | 接続できません | DVI-D—HDMI変換ケーブル (市販) で接続 |
| ミニD-SUB15ピン (アナログ接続) (3列) | ミニD-SUB15ピン—ミニD-SUB15ピン ケーブルで接続 | 接続できません。 |
| D-SUB15ピン  (アナログ接続) (2列) | ミニD-SUB15ピン—ミニD-SUB15ピン ケーブルで接続 (市販の変換アダプターが必要) | 接続できません。 |

DVI-I: デジタル入力とアナログ入力の両方に対応しているDVI端子。どちらかの入力を接続するケーブルによって使い分けが可能

DVI-D: デジタル入力のみに対応しているDVI端子

DVI-A: アナログ入力のみに対応しているDVI端子

※ Apple Macintoshシリーズコンピューターは、モデルによりアナログRGB出力コネクタが異なります。

※ デジタル接続のみで2台のコンピューターを接続することはできません。

※ 本液晶ディスプレイにDVI-Aでは接続できません。

[準備3] ディスプレイとコンピューターを接続する (つづき)

コンピューターをオーディオケーブルでつなぐ

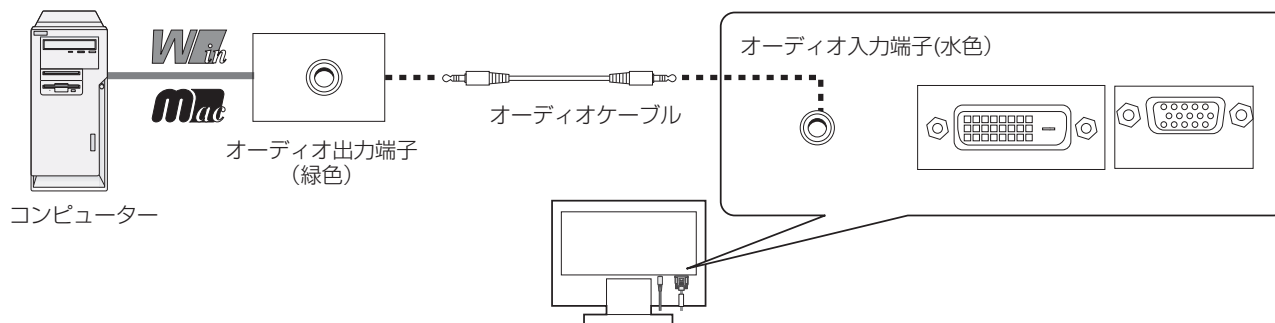

お知らせ

- コンピューター側の接続方法については、コンピューターの取扱説明書もあわせて参照ください。
- オーディオケーブルは付属品あるいはステレオミニプラグ付きの抵抗無しのものでご使用ください。抵抗有りのオーディオケーブルを使用した場合、音量が大きくならなかったり、音が出ない場合があります。
- コンピュータやAV機器のHDMI出力を市販のDVI-HDMI変換ケーブルを使用して本機と接続した場合、音声は出ません。音声は、付属のオーディオケーブルで接続する必要があります。

もくじ

ご使用に

安全のた

ご使用上の

は各部分の

使用の準備

機能

と困った

付録

解用説

いさく

AV機器と市販の変換ケーブルや変換アダプタを使ってつなぐ

本機はAV機器などと接続して使用することができます。
詳しくは、AV機器などの取扱説明書を参照ください。

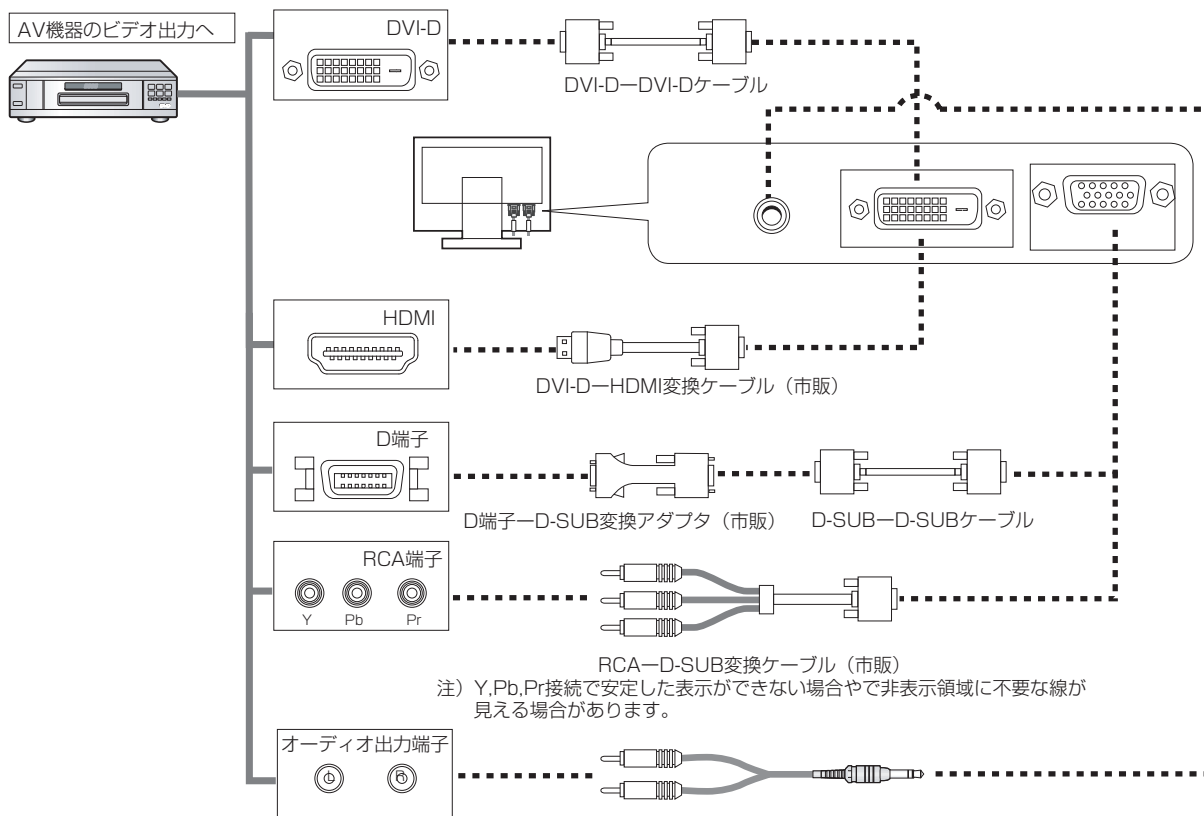

注) Y,Pb,Pr接続で安定した表示ができない場合やで非表示領域に不要な線が見える場合があります。

RCAステレオミニジャック変換オーディオケーブル (市販)
注) DVI-D入力またはD-SUB入力にAV機器と接続される場合、音声信号はAV機器のオーディオ出力端子と本機のオーディオ入力端子を接続してください。
(AV機器のHDMI端子出力を本機のDVI-D端子に接続しても音声信号は出力されません。)

お知らせ

- 一部のAV機器を接続した場合は、すぐに画面が表示されない場合や画面にノイズが発生することがあります。数秒 (5 ~ 30 秒) お待ちください。数秒待っても画面が表示されない場合は、下記の操作をおこなってください。
 - ・ 本機の電源スイッチを切り、電源を入れ直してください。
 - ・ 入力自動切替機能をオフすると表示されやすくなる場合があります。
 - ・ 一旦、信号ケーブルを抜き、接続し直してください。
 - ・ 映像機器側の電源を切り、電源を入れ直してください。
- 本機のDVI-D入力端子にDVI-D-HDMI変換ケーブル (市販) を使用してAV機器と接続された場合、AV機器によっては「正常な画面にならない」「映らない」または、「表示解像度が制限される」などの症状が発生する場合があります。
- 全てのHDMI機器への接続を保証するものではありません。

もくじ
ご使用の前に
安全のため
お使用上の注意
各部の名称
使用準備
機能
と困ったとき
付録
解用説明
いさく

本機のヘッドホン端子にヘッドホンを接続してご使用できます。

⚠ 注意

- ヘッドホンを耳にあてたまま接続しないでください。音量によっては耳を傷める原因となります。
- ヘッドホンをご使用の際は、音量を上げすぎないようにご注意ください。大きな音量で長時間続けて聞くと、聴力に悪い影響を与えることがあります。

お知らせ

- 本機に接続できるのは、ステレオミニプラグ付のヘッドホンです。お持ちのヘッドホンのプラグが大きくて入らないときは、オーディオショップなどで「ステレオ標準プラグ→ステレオミニプラグ」変換プラグ（市販）をご使用ください。
- ヘッドホンを接続するとスピーカーからの音は消えます。

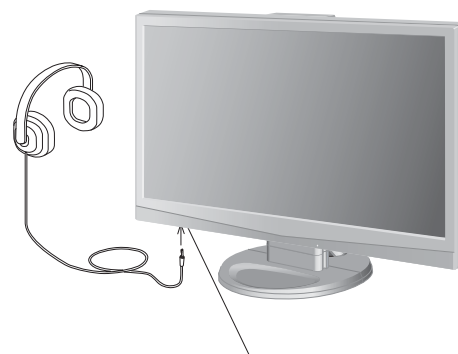

ヘッドホン端子 (底面)

| |
|---------|
| もくじ |
| ご使用の前に |
| 安全のため |
| 使用上のお願い |
| 各部のはたらき |
| 使用の準備 |
| 機能 |
| と困った |
| 付録 |
| 用語解説 |
| いさく |

[準備6] 電源コードを本機に接続する

電源を接続する

お願い

- コンピューター本体の電源コンセントに接続するときは、電源容量を確認してください。（1.0A以上必要です。）
- 電源コードは本体に接続してから電源コンセントに差し込んでください。

1 電源コードの一方の端を、本機の電源入力コネクタに差し込む
奥までしっかりと差し込んでください。

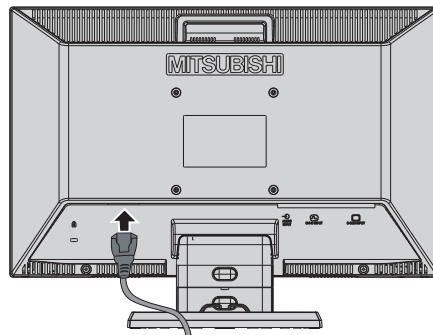

[準備7] ケーブルをまとめる [必要に応じて]

1 本機背面に接続した電源コード、信号ケーブル、オーディオケーブルを、スタンドのケーブルホルダーを使ってまとめる

お願い

- 画面を下方に傾けた状態でケーブル類はケーブルホルダーでまとめてください。設置後、画面を上向きに傾けたときに必要なケーブルの長さが確保されます。
- 本機の角度を調整し、ケーブル類に十分な余裕があるかどうかを確認してください。
- ケーブルホルダー部へは、細いケーブルから順番に入れて、電源コードを最後に挿入するとホルダーから外れにくくなります。

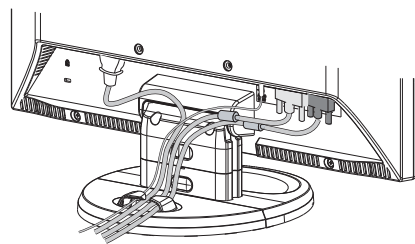

もくじ

ご使用の
前に

安全の
ための

使用上の
お願い

各部の
はたらき

使用の
準備

機能

困った
とき

付録

用語
解説

いさく

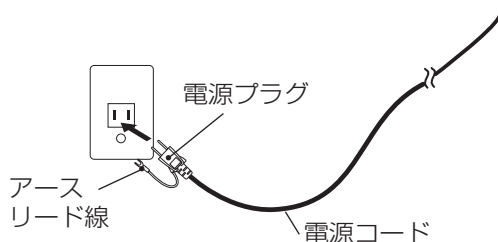
**お願い**

- 電源コンセントの周辺は、電源プラグの抜き差しが容易なようにしておいてください。
This socket-outlet shall be installed near the equipment and shall be easily accessible.

警告

- 表示された電源電圧以外で使用しないでください。火災・感電の原因になります。
- 本機には一般のご家庭のコンセント（AC100V）でお使いいただくための電源コードを添付しております。AC100V以外（最大AC240V）でご使用の際には、お使いになる電圧に適した電源コードをご準備の上お使いください。
- 電源プラグのアースリード線は必ず接地（アース）してください。
なお、アース接続をはずす場合は、必ず電源プラグをコンセントから抜いてからおこなってください。
また、電源プラグのアースリード線は電源コンセントに挿入または接触させないでください。火災・感電の原因となります。
- 本機に添付している電源コードは本機専用です。安全のため他の機器には使用しないでください。

[準備10] 設置する

ディスプレイ画面が見やすく、傾いていない平らで安定している場所に設置します。

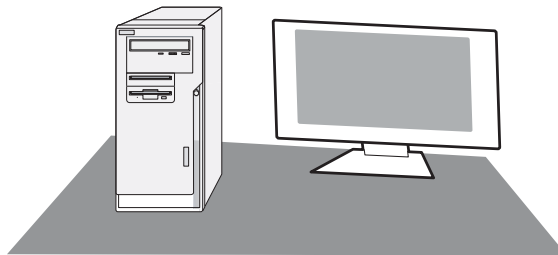

[準備11] 画面の角度を調節する [必要に応じて]

1 角度を調節する

お好みに合わせて本機の角度を調節してください。
右図のように見やすい角度に調節します。

⚠ 注意

角度調節時に、手を挟まないように気をつけてください。
けがの原因となることがあります。

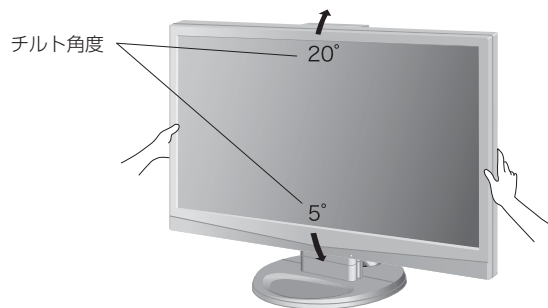

液晶画面を押さないようにしてください。

もくじ

ご使用の前に

安全のため

ご使用上の

各部の

使用の

機能

困った

付録

用語

いさく

1 本機およびコンピューターの電源を入れる

2 画面の調節をおこなう

■ デジタル接続の場合

自動判別によって画面情報を設定しますので、画面の調節は不要です。

■ アナログ接続の場合

「オートセットアップをする(D-SUB入力するとき)」 →P24 の手順にしたがって画面を調節をしてください。

オートセットアップをおこなってもうまく表示されない場合は、「画質メニュー」(OSD機能) →P29 をご覧ください。

テストパターン

テストパターンは下記の当社ホームページからダウンロードしてください。このテストパターンはアナログ接続した場合の画面調節するときを使用します。

ご使用方法については、ダウンロードしたREADME をご覧ください。

www.MitsubishiElectric.co.jp/home/display/download

調整メニューの水平位置または垂直位置の項目で調節をおこない、白い枠が完全に見えるようにする。 →P31

調整メニューの水平サイズまたは位相の項目で調節をおこない、白黒の縦じまがはっきりと見えるようにする。 →P31

画質メニューのブライトネス・コントラストで調節をおこない、白の階調差が見えるようにする。 →P29



テストパターン表示画面

もくじ

ご使用
前の

安全
のた

使用
上の

各部
のき

使用
の備

機能

と困
きた

付録

解用
説語

いさ
んく

オートセットアップをする (D-SUB入力するとき)

本機をコンピューターとアナログ接続の方法で接続したときは、最初にオートセットアップをおこないます。その後、さらに調節をおこなう必要がある場合は各調節項目を個別に調節してください。→P29

お知らせ

- オートセットアップは適切な画面を表示するよう、画面のコントラスト、表示位置、水平サイズや位相を自動で調節します。
- OSD画面を表示する方法など、操作のしかたの詳細については、「OSD画面の基本操作」→P28 をご覧ください。

1 本機およびコンピューターの電源を入れる

2 画面全体にテストパターン →P23 またはワープロソフトの編集画面などの白い画像を表示する

3 オートセットアップをおこなう

- ① 「MENU」 ボタンを押してOSD画面を呼び出す。
- ② 「◀」「▶」 ボタンで「調整」にカーソルを移動する。
- ③ 「▼」 ボタンで「オートセットアップ」にカーソルを移動する。
- ④ 「◀」「▶」 ボタンで「する」を選択する。
- ⑤ 「コントラスト」「左右位置」「上下位置」「水平サイズ」「位相」の自動調節が実行されます。

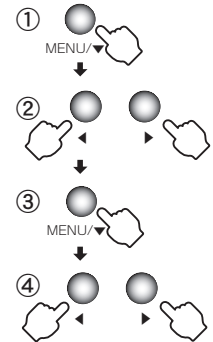

お知らせ

- コンピューターやビデオカード、解像度によっては、オートセットアップがうまく機能しない場合があります。
- オートセットアップ中は、「オートセットアップ実行中」のOSD画面が表示されます。



OSD画面-②



OSD画面-③



OSD画面-⑤

お願い

- DOSプロンプトのように文字のみの場合や画面いっぱいに画像が表示されていない場合は、オートセットアップがうまく機能しない場合があります。この場合は、手動調節 →P31 で好みの画面に調節してください。
- 白い部分が極端に少ない画像の場合もオートセットアップがうまく機能しない場合があります。この場合も手動調節 →P31 で好みの画面に調節してください。

もくじ
ご使用の前に
安全のため
お使用上の
各部分の
使用の
機能
と困った
付録
解用説語
いさく

Windows® 95/98/Me/2000/XP/7, Windows Vista® 用の設定ファイル情報は、下記の当社ホームページからダウンロードしてください。

www.MitsubishiElectric.co.jp/home/display/download

もくじ

ご使用
前にの

安全の
ための

使用上
の
お願い

各部
の
はたらき

使用
の
準備

機能

と困
った

付録

用語
解説

いさ
く

ECO設定の変更

- ① 「MENU」 ボタンを押して、OSD画面を呼び出す。
- ② 「◀」 「▶」 ボタンを押して、主項目メニューの「ECO PROF.」を選択する。
- ③ 「▼」 ボタンを押して、副項目メニューの「ECO設定」を選択する。
- ④ 「◀」 「▶」 ボタンを押して、「大」「中」「小」 →P33 の中から、お好みの設定をお選びください。



お知らせ

OSDの操作方法は、OSD画面の基本操作 →P28 を参照ください。

ECOメーターの表示

- ① 「▼」 ボタンを押して、副項目メニューの「ECOメーター設定」を選択する。
- ② 「◀」 「▶」 ボタンを押して、「する」をお選びください。

ECOメーター表示設定画面が表示されますので、「◀」 「▶」 ボタンでお好みの透過率に設定してください。このECOメーター設定メニューは、設定した後に自動的に「しない」に戻ります。

ECOメーターは現在の省エネ電力値をリアルタイムに表示します。
表示値：消費電力へ影響する「ブライトネス」「CRO」「ECO設定」により値が変わります。

「INPUT/EXIT」 ボタンを3回押し、OSD画面を消した後に、画面の右下にECOメーターが設定した透過率で表示されます。透過率を「オフ：0%」にするとECOメーターの表示は消えます。

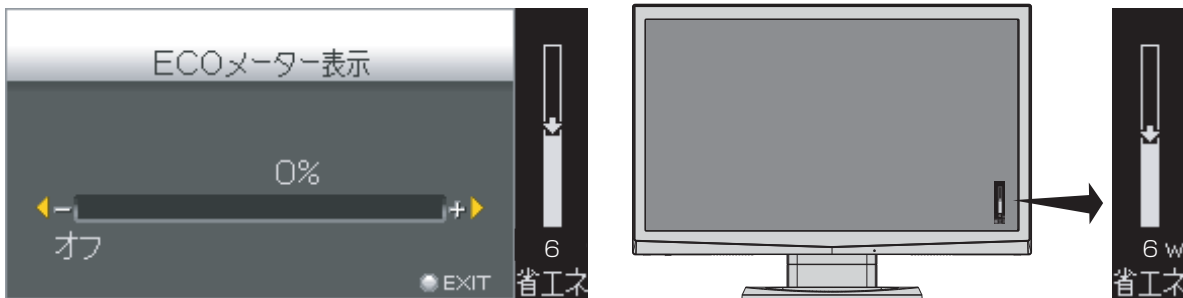

もくじ
 ご使用の前に
 安全のため
 お使いの上
 は各部の
 き
 使用の
 準備
 機能
 と困った
 とき
 付録
 解説
 語
 いさ
 しく

機能

OSD機能

構成と使い方

本機には画面の調節が簡単にできるOSD (On Screen Display) 機能がついています。OSD機能により画面上に表示されるメニューを操作し、明るさなどの画面調節などをおこないます。

OSD画面の構成

OSD画面は、基本が選択画面-調節画面の2階層になっており、ECO PROF.やカラーのように選択メニュー項目の中に複数の調節項目を持っている場合には選択画面が調節画面の前に現れます。OSD画面は、以下に示すような構成になっています。

副項目メニュー

選択項目が青い背景になります。
▼ ボタンで調節したい項目へ移動します。
選択された項目の調節バーは黄色い背景へ変わります。

お知らせ

●入力信号、DV MODEの設定 →P37 により、調節/設定できないメニューがあります。

主項目メニュー

選択項目が青い背景になります。
◀▶ ボタンで調節したい項目へ移動します。

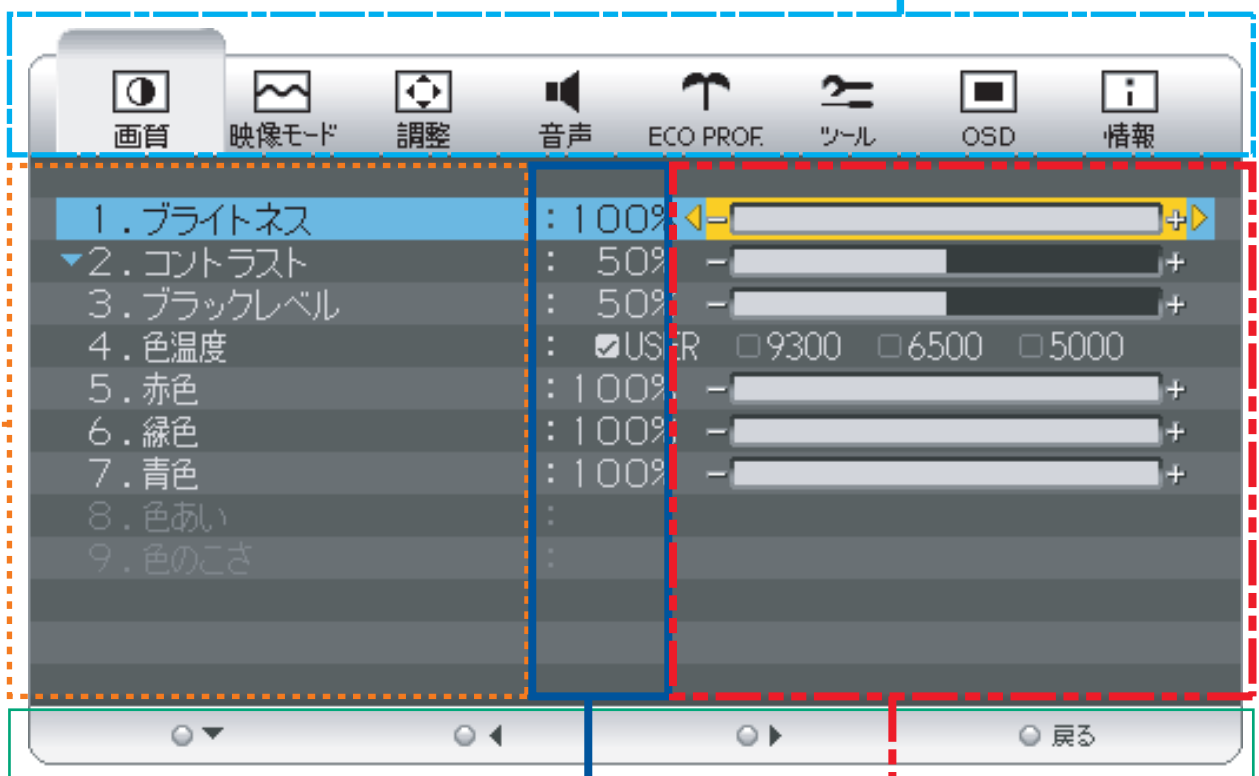

操作ボタンの配列 (キーガイド)

そのOSD画面で必要な操作ボタンを表示しています。

調節バー

バーが伸び縮みします。調節状態の割合を感覚的にお知らせします。
両端の◀▶マークは調節可能な状態であることを示します。

調節割合

調節状態の割合を数値でお知らせします。

もくじ

ご使用の前に

安全のため

使用上のお願い

各部の取り扱い

使用の準備

機能

と困ったとき

付録

解説語

いさく

OSDの基本操作

OSDの操作は、以下に示すような構成になっています。

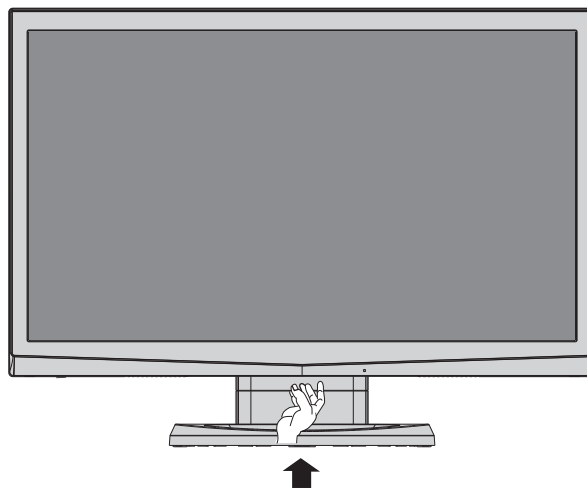
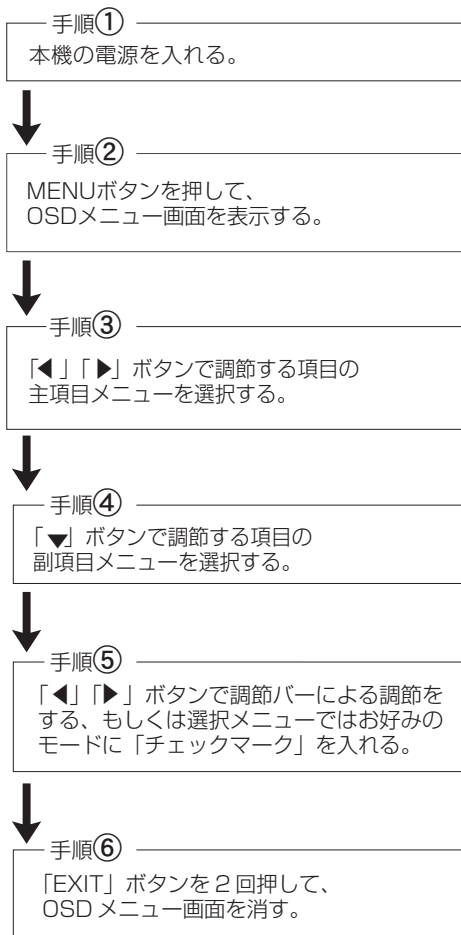

下側よりボタンを操作する

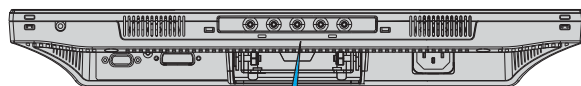

OSD操作ボタン



お知らせ

- OSD画面が表示された後、操作が行われない場合は、OSD表示時間で設定された時間が経過すると自動的に消えます。

もくじ

ご使用の前に

安全のため

お使用上の

各部の

使用の

機能

困った

付録

用語

索引

OSD機能一覧



| 主項目メニュー | 副項目メニュー | 機能説明 |
|---|---------|---|
|  画質 | ブライトネス | 画面の明るさを調節します。 |
| | コントラスト | コントラストを調節します。 |
| | ブラックレベル | 黒レベルを調節します。 画面の暗い部分に注目して調節をおこなってください。 |
| | 色温度 | 画面の色温度を選択します。 「USER」「9300」「6500」「5000」からお選びください。 |
| | 赤色 | 色温度で「USER」を選択したとき、赤色を調節します。 |
| | 緑色 | 色温度で「USER」を選択したとき、緑色を調節します。 |
| | 青色 | 色温度で「USER」を選択したとき、青色を調節します。 |
| | 色あい | 色あいを調節します。 お知らせ ● DV MODEの「スタンダード」「カスタム」でダイナミックコントラストが「する」に設定されている場合に調節できます。 ● DV MODEで「ムービー」を選択した場合に調節できます。 ● AV機器を接続した場合、アナログコンポーネント信号(YPbPr)入力時に調節できます。 |
| | 色のこさ | 色のこさを調節します。 お知らせ ● DV MODEの「スタンダード」「カスタム」でダイナミックコントラストが「する」に設定されている場合に調節できます。 ● DV MODEで「ムービー」を選択した場合に調節できます。 ● AV機器を接続した場合、アナログコンポーネント信号(YPbPr)入力時に調節できます。 |

もくじ

ご使用の前に

安全のため

使用上のお願い

各部の取り付け

使用の準備

機能

と困った

付録

解用説語

いさく

OSD機能一覧



| 主項目メニュー | 副項目メニュー | 機能説明 |
|---|------------------|---|
|  映像モード | DV MODE | 適切な画像表示モードを選択します。 「スタンダード」「IVテキスト」「ムービー」「フォト」「sRGB」「カスタム」からお選びください。 →P37 |
| | DV MODE リセット | お選びいただいているDV MODE項目のブライトネス、色温度、色あい、色のこさ、シャープネス、CRO、ダイナミックコントラスト、ガンマを工場出荷状態に戻します。 |
| | 画面サイズ | 自動的に表示画面を拡大します。 「フル」「アスペクト」からお選びください。 →P36 |
| | シャープネス | 文字や映像のキレを調節します。 |
| | CRO | CRO (コントラストレシオオブティマイザー) 機能の「しない」「する」を選択します。 映像の明るさに応じて、バックライトの輝度をリアルタイムに制御します。 画面全体が暗い場合でも、深みのある黒を映し出します。 |
| | ダイナミック コントラスト | ダイナミックコントラスト機能の「しない」「する」を選択します。 画面全体が暗い映像においてコントラスト感を改善して鮮明な映像にします。 →P51 |
| | ガンマ | ガンマ補正のタイプを選択します。 「スタンダード」「タイプA」「タイプB」からお好みの画像となるようにお選びください。 お知らせ ● DV MODEの「カスタム」の場合のみ有効です。 |
| | 黒白伸張 | 入力映像に対して、黒白伸張を行います。 「PCモード」「AVモード」からお選びください。 AVモード : ゲーム機器やDVDプレイヤーの映像を視聴する場合に選択してください。 PCモード : コンピューターの映像を視聴する場合に選択してください。 お知らせ ● デジタル入力 (DVI-D) の場合のみ有効です。 ● 映像が黒浮きしているような場合は「AVモード」を選択ください。 ● 映像の黒領域・白領域の階調がつぶれているような場合は「PCモード」を選択ください。 |

もくじ
ご使用の前に
安全のため
お使用上の
各部分の
使用の
機能
困った
付録
用語
いさく

OSD機能一覧



| 主項目メニュー | 副項目メニュー | 機能説明 |
|---------|-----------|--|
| 調整 | オートセットアップ | オートセットアップ機能を実行します。 →P24 |
| | 水平位置 | 画面位置を左右方向に調節します。 |
| | 垂直位置 | 画面位置を上下方向に調節します。 |
| | 水平サイズ | 表示画面幅を調整します。 画面に縦縞が現れるときや左右の画面サイズがあていないときに調節します。 |
| | 位相 | 画面に横方向のノイズがあったり、文字のにじみ、輪郭のぼやけがある場合に調節します。 |
| | 解像度切換 | 入力解像度を、手動にて直接指定することができます。 入力信号によっては、解像度を正しく自動判別できない場合があります。 その場合は、本機能にて直接解像度を指定することにより、指定の解像度で画面が表示されるようになります。 |

お知らせ ● 調整項目メニューは、全てD-SUBコネクタへのPC入力の場合のみ有効です。
YPbPr信号入力の場合はスキップされます。

もくじ
ご使用の前に
安全のため
ご使用上のお願い
各部のき
使用の準備
機能
と困った
付録
解用説語
いさく

OSD機能一覧



| 主項目メニュー | 副項目メニュー | 機能説明 |
|---|---------|--|
|  音声 | 音量 | 音量を調節します。 |
| | 消音 | 消音機能の「しない」「する」を選択します。 電源オフ、消画モードで消音機能は解除されます。 |

もくじ

ご使用の前に

安全のため

ご使用上の注意

各部の構造

使用の準備

機能

困ったときの対処法

付録

用語解説

索引

OSD機能一覧

ECO Professional機能とは省エネに配慮した以下の機能の総称です。



| 主項目メニュー | 副項目メニュー | 機能説明 |
|---------------|--|---|
| ECO PROF. | オフタイマー | 「30分」「60分」「90分」「120分」の中から選択した時間を経過後に、自動的に電源オフすることができます。 お知らせ ● 消画モード時でも有効です。 |
| | 消画モード | 消画モードの「しない」「する」を設定をします。 お休み時など、画面を消してオーディオ機能のみをお使いになりたい場合にこの設定を行ってください。 (画面が消えるため、節電効果があります。) 消画モード時、電源ランプは緑色で点滅します。 「◀」「▶」ボタンで音量を調節できます。 「MENU/▼」か「INPUT/EXIT」ボタンのいずれかを押しと消画モードから抜けて入力信号があれば画面が表示されます。 電源オフでも消画モードは解除されます。 |
| | 電源自動オフ | 本機のパワーマネジメント機能動作後、およそ30分で電源を自動的にオフすることができます。 電源スイッチの切り忘れ対策になります。 お知らせ ● 本機能動作後は、電源オフされているため再度ご使用される場合は、電源ボタンを押して本機の電源をオンにしてください。 |
| | ECO設定 | 「オフ」「大」「中」「小」モードの中から、お好みの省エネモードを設定します。 大: 画面の明暗に応じて、自動的に消費電力を最大約8W(*)削減します。 中: 画面の明暗に応じて、自動的に消費電力を最大約6W(*)削減します。 小: 消費電力を一律約3W削減します。 お知らせ ● 「オン」時には、画面の明るさが低減します。 ● (*)マーク説明: 画面全体の平均輝度が75%以上の状態においてECO設定「オフ」にした状態との比較値です。(当社測定結果による) |
| | ECOメーター設定 | ECOメーターの表示透過率を設定します。 「する」を選択すると、表示透過率の設定OSDが表示されますので、お好みの状態に調節してください。 設定後、メニューの表示は「しない」に戻ります。 ECOメーターをオフ(非表示状態)するには、「◀」で「オフ:0%」位置まで動かしてください。 お知らせ ● ECOメーターは、現在の省エネ電力値を画面右下にリアルタイムに表示します。 ● 省エネ電力値: ECO設定の動作時や画面の明るさ(フライトネス)を暗くした時に得られる電力削減値です。 |
| | 省エネ電力量リセット | 「する」を選択するとECO PROF. OSD画面の下部に表示している累算した省エネ電力量と省エネ率表示値がゼロにリセットされます。 お知らせ ● 省エネ電力量と省エネ率表示値は5年以上経過すると表示色が赤色になり積算が停止する場合があります。積算の上限に達していますのでリセットしてください。 ● 工場出荷時に省エネ電力量と省エネ率表示値がゼロでない場合があります。その場合は、リセットすることをお奨めします。 |
| 省エネ電力量(表示のみ) | 省エネ効果の確認用として、累積省エネ電力量と省エネ率をOSD画面上に表示します。 省エネ電力量: ご使用を始めてから(またはリセットした時点)現在までに得られた省エネ電力を積算した値とコンピュータで設定したパワーマネジメント機能にて得られた電力削減を積算した値の合算を「***.***kWh」で表示します。 なお、本機の電源スイッチオフの時間は含まれません。 省エネ率 : 省エネ電力量の削減効果を「*%」で表示します。 表示される値が大きいくほど、省エネ電力量の削減効果が大いことを意味します。 | |

もくじ
ご使用の前に
安全のため
ご使用上の
各部分の
使用準備
機能
と困った
付録
解用説語
いさく

OSD機能一覧



| 主項目メニュー | 副項目メニュー | 機能説明 |
|---|---------|--|
|  ツール | 入力自動切換 | 信号が入力されているコネクタを自動的に選択する機能です。 「しない」「する」を設定できます。 複数の入力信号がある場合に「INPUT/EXIT」ボタンを押さなくても、現在表示中の入力信号が切れると自動的に信号が入力している画面に切り替わります。 お知らせ ● 選択されているコネクタは、「情報」のOSD画面で確認できます。 |
| | ホットキー設定 | メインOSD画面がでない時、「◀」ボタンと「▶」ボタンはダイレクト操作のホットキーとして機能します。 「◀」ボタンと「▶」ボタンに「DV MODE」「音量」「消音」「ブライトネス」「消画モード」「オフタイマー」の機能を割り付ける機能です。 それぞれのボタンにお好みの機能を割り付けてください。 消画モード時は強制的に「音量」が割り付けられます。 お知らせ ● 出荷時設定は◀ボタン：DV MODE、▶ボタン：音量です。 |
| | 操作ロック | OSDの誤操作を防止するため、操作禁止を設定／解除します。 →P37 |
| | DDC/CI | DDC/CI通信機能の「しない」「する」を選択します。 お知らせ ● 「しない」を選択すると、外部からの制御ができなくなります。 ● 工場出荷設定は「する」です。 |
| | オールリセット | 「画質」「映像モード」「調整」「音声」「ECO PROF.」「ツール」「OSD」の各設定を出荷状態に戻します。 お知らせ ● ECO PROF.の省エネ電力量と省エネ率はリセットされません。 リセットしたい場合は、ECO PROF.の省エネ電力量リセットメニューで行ってください。 ● 言語切換、消音、EDID選択 →P39 はリセットされません。 |

もくじ

ご使用の前に

安全のため

お使用上の

各部の

使用の

機能

困った

付録

用語

さく

OSD機能一覧



| 主項目メニュー | 副項目メニュー | 機能説明 |
|--|---------|-------------------------------------|
|  OSD | OSD水平位置 | OSD画面の左右表示を調節します。 |
| | OSD垂直位置 | OSD画面の上下表示を調節します。 |
| | OSD表示時間 | OSD表示時間(10~120秒)を調節します。 |
| | 言語切換 | OSD画面の表示言語を「日本語」と「ENGLISH」から選択できます。 |



情報メニューでは、ご使用のモニター情報(モデル名とシリアルナンバー)および入力信号情報をお知らせします。

もくじ

ご使用の前に

安全のため

使用上のお願い

各部分のき

使用の準備

機能

と困った

付録

解用説語

いさく

OSD機能補足説明

OSD機能の補足説明をします。

画面サイズ

「フル」と「アスペクト」をお選びいただけます。



| 画面サイズ | フル | アスペクト |
|----------------------------------|----|---------------------|
| PCタイミング | ○ | ○ |
| PCワイドタイミング | ○ | ○ (16:10タイミング対応) |
| AV SDタイミング (480i/480p) | ○ | ○ (4:3用) |
| AV HDタイミング (1080p/720p/1080i) | ○ | × |

お知らせ

●16:9タイミングは、アスペクト選択できません。

[○:選択可 ×:選択不可]

| フル | アスペクト |
|---|--|
| <p>表示を画面全体に拡大します。</p> <p>AV(SD)タイミング 720x480 16:9スクイーズ</p> <p>16:9パネル</p> <p>フル(1366x768表示)</p> | <p>縦横比を変えずに画面を拡大します。 画面の左右に黒帯ができます。XGAタイミングはリアル表示 (ドッドバイドッド)になります。</p> <p>AV(SD)タイミング 720x480 4:3</p> <p>16:9パネル</p> <p>黒帯</p> <p>アスペクト(4:3)(1024x768表示)</p> |

お知らせ

- 一部の解像度では画面全域に拡大されません。
- 入力信号によっては、縦または横方向に十分に拡大されない場合があります。

もくじ
ご使用の前に
安全のため
ご使用上の
注意事項
各部の
使用の
準備
機能
と困った
付録
用語
いさく

OSD機能補足説明

DV MODE

映画や写真に適切な画質を簡単に設定できます。「スタンダード」「IVテキスト」「ムービー」「フォト」「sRGB」「カスタム」の6つのモードから、好みのモードをお選びください。



お知らせ

最適となる画像表示モードにするためブライトネス、色温度、色あい、色のこさ、シャープネス、CRO、ダイナミックコントラスト、ガンマなどは選択したモード毎に個別に値を持っておりモードによって値が変わっていたり調整/設定ができない副項目メニューがあります。

- スタンダード** : 標準の設定です。
- IVテキスト** : 全体の明るさ、コントラストを抑え目が疲れにくく、通常のワープロや表計算ソフトに適した設定です。
- ムービー** : 暗いシーンの階調表現力を引き上げ、奥行き感を再現した映画に適した設定です。
- フォト** : 自然画/静止画に適した設定です。
- sRGB** : 国際色再現規格で表示する設定です。
- カスタム** : お好みの設定ができます。

操作ロック

誤って調節してしまうことを防ぐためのOSDメニュー操作禁止を設定、解除できます。操作ロックが選択された時に「▶」と「INPUT/EXIT」ボタンを同時に押すと、OSDメニュー操作は「操作ロック中」が表示されます。

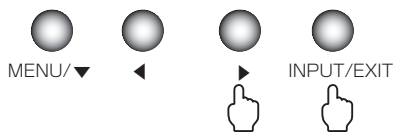

お知らせ

操作ロックはメインOSD操作のみがロックされます。電源オン/オフボタン、入力切替、「◀」「▶」ボタンのホットキーに割り付けた機能は有効です。

ロック解除

「MENU/▼」ボタンを押して、「操作ロック中」OSDが表示中に再び「▶」と「INPUT/EXIT」ボタンを同時に押すと、操作ロックは解除されます。

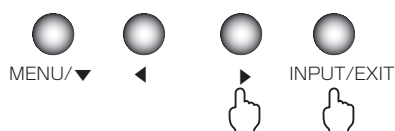

操作ロック中

もくじ

ご使用に

め安全のた

お使用上の

は各部分の

使用の備

機能

と困った

付録

解用説

いさく

OSD機能による画面の調節が必要になる場合

工場プリセットタイミング

本機は下表に示す種類のタイミングの自動判別をおこない画面情報を設定しますので、コンピューターに接続すると、自動的に適切な画面を表示します。ただし、コンピューターによっては画面にちらつきやにじみが生じることがあります。また、入力信号によってはうまく表示できないこともあります。アナログ接続の場合は、オートセットアップ **→P24** をおこなってください。

| 解像度 | 周波数 | | 備考 |
|-------------|---------|--------|------------|
| | 水平 | 垂直 | |
| 640 × 480 | 35.0kHz | 66.7Hz | Machintosh |
| 832 × 624 | 49.7kHz | 74.5Hz | Machintosh |
| 720 × 350 | 31.5kHz | 70.1Hz | |
| 720 × 400 | 31.5kHz | 70.1Hz | |
| 640 × 480 | 31.5kHz | 60.0Hz | |
| 640 × 480 | 37.9kHz | 72.8Hz | |
| 640 × 480 | 37.5kHz | 75.0Hz | |
| 800 × 600 | 35.2kHz | 56.3Hz | |
| 800 × 600 | 37.9kHz | 60.3Hz | |
| 800 × 600 | 48.1kHz | 72.2Hz | |
| 800 × 600 | 46.9kHz | 75.0Hz | |
| 1024 × 768 | 48.4kHz | 60.0Hz | |
| 1024 × 768 | 56.5kHz | 70.1Hz | |
| 1024 × 768 | 60.0kHz | 75.0Hz | |
| 1360 × 768 | 47.7kHz | 60.0Hz | 推奨信号タイミング |
| 1920 × 1080 | 33.7kHz | 59.9Hz | 1080i |
| 1920 × 1080 | 67.4kHz | 59.9Hz | 1080p |
| 1280 × 720 | 45.0kHz | 59.9Hz | 720p |
| 720 × 480 | 31.5kHz | 59.9Hz | 480p |

- 入力信号の識別は、水平周波数・垂直周波数・同期信号極性・同期信号タイプによりおこなっています。
- 上表に示す工場プリセットタイミング以外にもタイミングを記憶できる機能があります（ユーザーメモリー機能）。記憶させたい信号を入力し、オートセットアップ **→P24** するとタイミングおよび画面情報が自動的に記憶されます。
- 「オールリセット」を実行すると全てのユーザーメモリーに記憶された値が消去されます。
- 本機の周波数は水平周波数：31.5～82.3kHz、垂直周波数56～76Hz対応となっておりますが、この範囲内であっても入力信号によっては正しく表示できない場合があります。この場合は、コンピューターの周波数、または解像度を変更してください。
- 本機はコンピューターからのデジタル入力において、推奨タイミングの解像度を超える信号を選択できる場合がありますが、その信号を入力した場合は、正しく表示できないことがあります。
- 複合同期信号、シンクオングリーン信号には対応していません。

お知らせ

- 本機は解像度1360×768以外の信号を入力した場合は、文字がにじんだり図形が歪んだりすることがあります。

その他の機能について

ここでは、本機のOSD機能以外の機能について説明しています。

拡大・スムージングファイン機能

1360×768より低い解像度の画面を自動的に拡大して表示する機能です。ギザギザ感の少ないなめらかな画像とカケの少ない文字を表示します。

お知らせ

- 入力信号によっては、画面全体に拡大されない場合があります。

簡易表示機能

本機が対応する解像度よりも高い解像度の信号が入力された場合に、自動的に画面を縮小表示する機能です。

お知らせ

- 入力信号によっては、本機能が正常に動作しない場合があります。

Plug&Play機能

VESAのDDC (Display Data Channel) 2B規格に対応したコンピューターと接続した場合には、本機の表示画素数、周波数、色特性などの情報をコンピューターが読み出し、本機に適切な画面が自動的に設定されます。詳しくはコンピューターの取扱説明書をご覧ください。

ノータッチオートアジャスト機能 (NTAA: No Touch Auto Adjust)

(800×600以上の解像度のみ)

ユーザーメモリーに記憶されていない種類の信号が入力されると自動調節が実行されます。入力された信号を本機のマイコンが検出し、左右方向の表示位置、上下方向の表示位置、水平サイズおよび位相の自動調節を開始します。自動調節中は「自動調節実行中」の文字が表示されます。

お知らせ

- アナログ入力信号 (D-SUB入力) のみ有効です。

EDID選択機能

この機能は、DVI-D接続でコンピューターの推奨解像度が表示できない時のみ使用します。信号ケーブルを外し、画面に「NO SIGNAL」が表示されている時に「▶」ボタンを5秒以上長押しすると右の画面が表示されます。

EDID設定を「AV」から「PC」に「◀」「▶」ボタンで選択し、「MENU/▼」ボタンを押すと設定が変更され、画面が「NO SIGNAL」に戻りますので、信号ケーブルを再接続し、コンピューターを再起動してください。

AV : AVタイミング(480p,1080i,720p,1080p)信号をDVI接続で表示する場合

PC : AVタイミング信号をDVI接続で表示しない場合

お知らせ

- 本機能はDVI-D (Digital) 入力に対してのみ有効です。

パワーマネージメント機能

コンピューターを使用しないときに本機の消費電力を減少させる機能です。

お知らせ

- この機能はVESA DPM対応パワーマネージメント機能を搭載しているコンピューターと接続して使用する場合にのみ機能します。

パワーマネージメント機能が作動している場合の消費電力と電源ランプの点灯状態は以下の通りです。

| モード | 消費電力 | 電源ランプ |
|----------|------------------|-------|
| 通常動作時 | 26W | 緑色点灯 |
| スリープモード時 | 0.5W以下 (AC100V時) | 橙色点灯 |

水平または垂直同期信号がOFF状態になっているにもかかわらず、ビデオ信号 (R, G, B) が出力されているようなコンピューターについては、パワーマネージメント機能が正常に作動しない場合があります。

お知らせ

- キーボードの適当なキーを押すかマウスを動かすと、画面が復帰します。画面が復帰しない場合は、信号ケーブルが外れているかコンピューターの電源が「切」になっていることが考えられますので、ご確認ください。



NTAA実行中画面



EDID選択画面

もくじ

ご使用に

め安全のた

お使用上の

は各部分の

使用の準備

機能

と困った

付録

解用説

いさく

故障かな？と思ったら

表示されないときは…

このようなときは、チェックしてください。

| 症状 | 状態 | 原因と対処 | 参照 |
|---|-------------------|---|---------|
| 画面に何も映らない | 電源ランプが点滅している場合 | 本機の故障である可能性があります。販売店または「修理相談窓口」にご相談ください。 | P46 |
| | | 消画モードを「する」に設定していませんか？ | P33 |
| | 電源ランプが点灯しない場合 | 電源スイッチが入っていない可能性がありますので、確認してください。 | P10 |
| | | 電源コードが正しく接続されていない可能性がありますので、確認してください。 | P20, 21 |
| | | 電源コンセントに正常に電気が供給されているか、別の機器で確認してください。 | |
| | | 電源コードをコンピューターの本体のコンセントに接続している場合は、コンピューターの電源を入れていない可能性があります。コンピューターの電源が入っているか確認してください。 | |
| | | 電源自動オフを設定していませんか？その場合は、再度電源ボタンを押してください。 | P33 |
| | 電源ランプが緑色に点灯している場合 | 「MENU」ボタンを押してOSD画面を表示し、以下の項目を確認してください。 | P28 |
| | | ● OSD画面が表示されない場合は故障の可能性があります。販売店または「修理相談窓口」にご相談ください。 | P46 |
| | | ● 正常な状態でOSD画面が表示されれば故障ではありません。「ブライトネス」と「コントラスト」を調節してください。 | P29 |
| | | ● OSD画面が正常に表示され、「ブライトネス」と「コントラスト」を調節してもコンピューターの画面が表示されない場合は、コンピューターとの接続、コンピューターの周波数、解像度、出力信号の種類を確認してください。 | P15, 35 |
| | 電源ランプが橙色に点灯している場合 | パワーマネジメント機能が作動している可能性があります。キーボードの適当なキーを押すか、マウスを動かしてください。 | P39 |
| 信号ケーブルが本機またはコンピューターのコネクタに正しく接続されていない可能性がありますので、確認してください。 | | P15 | |
| 変換アダプターが正しく接続されていない可能性がありますので、確認してください。 | | P15 | |
| コンピューターの電源が入っていない可能性がありますので、確認してください。 | | | |
| 入力選択が合っていない可能性があります。INPUT/EXITボタンを押して電源ランプが緑色に点灯している間にINPUT/EXITボタンを押して入力切換えをおこなってください。または、OSD画面により「入力自動切換え」を「する」に設定してください。 | | P10, 34 | |

表示されないときは…

| 症状 | 状態 | 原因と対処 | 参照 |
|-------------------------|---|--|---------|
| 突然画面が表示されなくなった | 正常に表示されていた画面が、暗くなったり、ちらつくようになったり、表示しなくなった場合 | 新しい液晶パネルとの交換が必要です。販売店または「修理相談窓口」にご相談ください。 | P46 |
| | | 信号ケーブルの接続が外れていませんか？ | P15 |
| 表示状態がおかしい | 画面上に黒点（点灯しない点）や輝点（点灯したままの点）がある | 液晶パネルの特性によるもので、故障ではありません。 | P9 |
| | 画面表示の明るさにムラがある | 表示内容によってはこのような症状が生じることがありますが、液晶パネルの特性によるもので、故障ではありません。 | |
| | 画面に薄い縦縞の陰が見える | 表示内容によってはこのような症状が生じることがありますが、液晶パネルの特性によるもので、故障ではありません。 | |
| | 細かい模様を表示するとちらつきやモアレが生じる | 細かい模様を表示するとこのような症状が生じることがありますが、液晶パネルの特性によるもので、故障ではありません。 | |
| | 線の太さなどがぼやける | 推奨解像度（1360x768）以外の解像度の画像を表示すると、このような症状が生じることがありますが、故障ではありません。PCの出力解像度を1360x768に設定してください。または、OSD画面により「シャープネス」を調節すると軽減できる場合があります。アナログ接続の場合は、「オートセットアップ」を実行すると軽減できる場合があります。 | P38 |
| | 表示エリア外の非表示部分に「残像」が生じる | 表示エリアが画面いっぱいでない場合、長時間表示すると、このような症状が生じることがありますが、液晶パネルの特性によるもので、故障ではありません。 | P8, 51 |
| | 画面を見る角度によって色がおかしい | 視野角（画面を見る角度）によっては、色相の変化が大きくなります。本機の画面の角度を調節してください。 | P22, 52 |
| | 画面の表示状態が変わっていく | 液晶パネルは蛍光灯を使用しているため、使用時間の経過に伴い表示状態が少しずつ変化します。また周囲の温度によっては画面の表示状態に影響を受けることがありますが、液晶パネルの特性によるもので、故障ではありません。 | |
| 画面を切り換えても前の画面の像が薄く残っている | 長時間同じ静止画面を表示すると、このような「残像」という現象が起こることがあります。液晶パネルの特性によるもので故障ではありません。電源を切るか変化する画面を表示していれば像は徐々に薄れていきます。 | P8, 51 | |
| 表示が横長に伸びている | 推奨解像度（1360x768）以外の解像度を表示すると、このような症状が生じることがありますが故障ではありません。PCの出力解像度を1360x768に設定してください。または、OSD画面により「画面サイズ」を「アスペクト」に設定してください。 | P30, 38 | |

※ 液晶ディスプレイに使用している蛍光管（バックライト）には寿命があります。

もくじ

ご使用
前の

安全
のた

お使用
上の

は各
部の
き

使用
準備

機能

と困
った

付
録

解
説
語

い
さ
ん
く

表示されないときは…

| 症 状 | 状 態 | 原因と対処 | 参照 |
|-----------|---------------------------|--|---------|
| 表示状態がおかしい | 表示色がおかしい | OSD 画面を表示し、以下の項目を確認してください。 | P28 |
| | | ● OSD画面が正常に表示されない場合は故障の可能性が あります。 販売店または「修理相談窓口」にご相談 ください。 | |
| | | ● 正常な状態でOSD画面が表示されれば故障 ではありません。 「画質」の「USER」を選択し、お好みで色の 割合を調節してください。 | P29 |
| | | ● OSD 画面が正常に表示され、色を調節しても コンピューターの画面が正常に表示されない 場合は、コンピューターとの接続、コンピュー ターの周波数、解像度、出力信号の種類を確認 してください。 | P35 |
| | | ● ケーブルの接続不良でも、発生する 場合があります。接続状態を再確認 してください。 | P15 |
| | 画面がちらつく（分配器を 使用している場合） | 分配器を中継させず、コンピューターと直接 接続してください。 | P15 |
| | 画面がちらつく（上記以外 の場合） | OSD 画面を表示し、以下の項目を確認して ください。 | P28 |
| | | ● OSD画面が正常に表示されない場合は故障の 可能性が あります。販売店または「修理相談 窓口」にご相談 ください。 | P46 |
| | | ● 正常な状態でOSD画面が表示されれば故障 ではありません。 「調整」の「位相」を選択し調節して ください。 | P31 |
| | | ● OSD 画面が正常に表示され、「位相」を調節し てもコンピューターの画面が正常に表示され ない場合は、コンピューターとの接続、コンピ ューターの周波数、解像度、出力信号の種類を確 認してください。 | P15, 35 |

もくじ

ご使用
前にの

安全
のた

使用
上の

各部
のた

使用
準備

機能

困った
とき

付録

解用
説語

いさく

案内画面／注意画面が表示されたら…

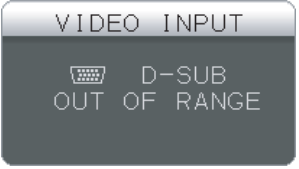
| 症状 | 原因 | 対処 | 参照 |
|---|---|---|-----|
| 画面に「NO SIGNAL」が表示された※ ¹  | 信号ケーブルが本機またはコンピューターのコネクタに正しく接続されていない可能性があります。 | 信号ケーブルを本機およびコンピューターのコネクタに正しく接続してください。 | P15 |
| | 信号ケーブルが断線している可能性があります。 | 信号ケーブルが断線していないか確認してください。 | |
| | 電源ランプが橙色に点灯している場合は、コンピューターの電源が切れている可能性があります。 | コンピューターの電源が入っているか確認してください。 | |
| | コンピューターのパワーマネージメント機能が作動している可能性があります。 | マウスを動かすかキーボードのキーを押してください。 | P39 |
| 画面に「OUT OF RANGE」が表示された※ ²  | 本機に適切な信号が入力されていない可能性があります。 | 本機に適切な信号が入力されているか確認してください。コンピューターの解像度またはリフレッシュレートを変更してください。 | P38 |
| | 本機の対応する解像度よりも高い解像度の信号を入力しています。 | コンピューターの解像度またはリフレッシュレートを変更してください。 | P38 |

※ 1 コンピューターによっては、解像度やリフレッシュレートを変更しても正規の信号がすぐに出力されないため、注意画面が表示されることがありますが、しばらく待って画面が正常に表示されれば、入力信号は適正です。

※ 2 コンピューターによっては電源を入れても正規の信号がすぐに出力されないため、注意画面が表示されることがありますが、しばらく待って画面が正常に表示されれば入力信号の周波数は適正です。

もくじ
ご使用に
め安全の
た
お使用上の
は各部分の
き
使用の
備
機能
と困った
付録
解用説
語
いさく

案内画面／注意画面が表示されたら…

その他

| 症状 | 原因 | 対処 | 参照 |
|---|---|--|---------|
| 解像度や色数が変更ができない／固定されてしまう | 正しく信号が入出力できないことがまれにあります。 | 本機とコンピューターの電源をいったん切り、もう一度電源を入れ直してください。または、DVI-D入力であればEDID 選択 →P39 を切換えてください。 | P10, 39 |
| | Windows®をご使用の場合は、Windows®セットアップのインストールが必要な可能性があります。 | Windows®セットアップ情報を当社ホームページからダウンロードし、コンピューターにインストールしてください。 | P25 |
| | Windows®セットアップをインストールしても設定の変更が不可能な場合、またはWindows®以外のOSをご使用の場合は、グラフィックボードのドライバーがOSに正しく認識されていない可能性があります。 | グラフィックボードのドライバーを再インストールしてください。再インストールに関しては、コンピューターの取扱説明書をご参照いただくか、コンピューターのサポート機能にお問い合わせください。 | |
| スピーカーから音が出ない | オーディオケーブルが本機またはコンピューターのコネクタに正しく接続されていない可能性があります。 | 正しく接続されているか確認ください。 | |
| | ヘッドホンがつながっている場合スピーカーから音は出ません。 | ヘッドホンを外してください。 | P19 |
| | 音量が最小になっている。または消音機能が働いている可能性があります。 | OSDメニューの「音声:  」で音量を調節、または消音メニューで「しない」を選択してください。 | P32 |
| AV機器の映像が何も映らない！または、画面に「NO SIGNAL」が表示された | 一部のAV機器を接続した場合は、すぐに画面が表示されないことがあります。 | 数秒 (5~30秒) お待ちください。数秒待っても画面が表示されない場合は、下記の操作をおこなってください。 ●本機の電源スイッチを切り、電源を入れ直してください。 ●一旦、信号ケーブルを抜き、接続し直してください。 ●映像機器側の電源を切り、電源を入れ直してください。 | |

もくじ

ご使用の前に

安全のため

お使用上のお願い

各部分のき

使用準備

機能

困ったとき

付録

解用説語

いさく

本機を廃棄するには (リサイクルに関する情報)

当社は環境保護に強く関わっていきます。環境に対する影響を最小限にするために、リサイクルシステムを会社の最重要課題の一つとして考えております。また、環境に優しい製品の開発と常に最新のISOやTCOの標準に従って行動するよう努力しています。当社の使用済みディスプレイのリサイクルシステムの詳細については当社インターネットホームページをご覧ください。

www.MitsubishiElectric.co.jp/home/display/environment

なお、資源有効利用促進法に基づく当社の使用済みディスプレイのリサイクルのお申し込みは下記へお願いします。

| 情報機器リサイクルセンター | |
|---|--|
| 家庭系 (個人ユーザー様) の窓口 | 事業系 (法人ユーザー様) の窓口 |
| TEL 03-3455-6107 www.pc-eco.jp | TEL 03-3455-6106 www.diarcs.com |
| 受付時間 土・日・祝日を除く 午前9:00 ~ 午後5:00 また、これ以外の所定の休日につきましても休ませていただきますので、ご容赦願います。 | |

ディスプレイの回収・リサイクル

資源有効利用促進法に基づき、家庭から出される使用済みディスプレイの回収・リサイクルをおこなう“PCリサイクル”が2003年10月より開始されました。当社ではこれを受け、回収・リサイクル体制を構築し、2003年10月1日より受付しております。2003年10月以降購入されたディスプレイのうち、銘板に“PCリサイクル”が表示されている製品は、ご家庭からの排出時、当社所定の手続きにより新たな料金負担なしで回収・リサイクルいたします。事業者から排出される場合は、産業廃棄物の扱いとなります。

個人で、ご購入いただいたお客様のPCリサイクルシール申込

“PCリサイクルマーク”の表示が無い三菱ディスプレイでも、下記のリサイクル窓口ホームページより、お申し込みいただければ“PCリサイクルシール”を無償でお送りいたします。

リサイクル窓口ホームページ ;
www.pc-eco.jp

画面の **PCリサイクルマーク申込** からお入りください。

ご注意 :

法人 (事業者) のお客様で、ご購入頂いた三菱ディスプレイは、PCリサイクルマーク対象外です。シールが貼付けられていても廃棄時は産業廃棄物としての扱いとなります。

もくじ

ご使用にの

め安に全・た

お使用上の

は各たらのき

使用の備

機能

と困った

付録

解用説語

いさく

保証とアフターサービス

- この製品には保証書を添付しています。
保証書は必ず「お買上げ日・販売店名」などの記入をお確かめのうえ、販売店からお受け取りください。
内容をよくお読みのあと、大切に保存してください。
- 保証期間経過後の修理については、お買上げの販売店または「修理相談窓口」にご相談ください。
修理によって機能が維持できる場合は、お客様のご要望により有料修理いたします。
- この液晶ディスプレイは日本国内用として製造・販売しています。
日本国外で使用された場合、当社は一切責任を負いかねます。またこの製品に関する技術相談、アフターサービス等も日本国外ではおこなっていません。
This color monitor is designed for use in Japan and can not be used in any other countries.

| 技術相談窓口 (携帯電話・PHS通話可 / IP電話不可) | 修理相談窓口 (携帯電話・PHS通話可 / IP電話不可) |
|--|-------------------------------|
| ☎ フリーダイヤル 0120-71-3322 | ☎ フリーダイヤル 0120-08-1460 |
| 受付時間 土・日・祝日を除く 午前9:00～12:00 午後1:00～5:00 また、これ以外の所定の休日につきましても休ませていただきますので、ご容赦願います。 | |

| | |
|---------------------------------|--|
| アフターサービスを依頼される場合はつぎの内容をご連絡ください。 | |
| ● お名前 | ● 製造番号 (本機背面のラベルに記載) |
| ● ご住所 (付近の目標など) | ● 故障の症状、状況など (できるだけ詳しく) |
| ● 電話番号 | ● 使用状況 |
| ● 品名: 三菱液晶ディスプレイ | (PCおよびグラフィックボード (メーカー、形名)、 解像度、入力信号 (アナログ、デジタル) など) |
| ● 形名: RDT192WLM/ RDT192WLM (BK) | ● 購入年月日または使用年数 |

- 無料出張サービス規定
この製品をお買上げから1年間は「修理相談窓口」にてディスプレイに起因する障害で修理が必要と判断された場合、無料出張サービスを適用します。その際、同梱の保証書の提示をお願いします。提示がない場合は、保証期間中でも有料となります。出張サービスは、日本国内のみ対応します。代替セット(現品とは異なる場合があります。)を無料でお貸しし、現品の持ち帰り修理になります。一部の地域で宅配業者の引き取りサービスになる場合があります。

個人情報の取り扱い

- お問合せ窓口におけるお客様の個人情報のお取り扱いについて
三菱電機株式会社は、お客様からご提供いただきました個人情報は、下記のとおり、お取り扱いします。
 1. お問合せ (ご依頼) いただいた修理・保守・工事および製品のお取り扱いに関連してお客様よりご提供いただいた個人情報は、本目的並びに製品品質・サービス品質の改善、製品情報のお知らせに利用します。
 2. 上記利用目的のために、お問合せ (ご依頼) 内容の記録を残すことがあります。
 3. あらかじめお客様からご了承をいただいている場合及び下記の場合を除き、当社以外の第三者に個人情報を提供・開示する事はありません。
 - ① 上記利用目的のために、弊社グループ会社・協力会社などに業務委託する場合。
 - ② 法令等の定める規定に基づく場合。
 4. 個人情報に関するご相談は、お問合せをいただきました窓口にご連絡ください。

再梱包をするとき

再梱包の際は次の手順でスタンドを取り外してください。
水平な机の上に本体表示部が下になるように置いてください。
図のようにブロックネック背面の最上部ロックボタンを指で
押しながらスタンドを分割してください。
取外したスタンドは、ベーススタンド部とブロックネック部に
分割して再梱包してください。

お知らせ

容易に引き抜けない場合は、ブロックネック背面の凹穴に
マイナスドライバーを差し込んで分離させてください。

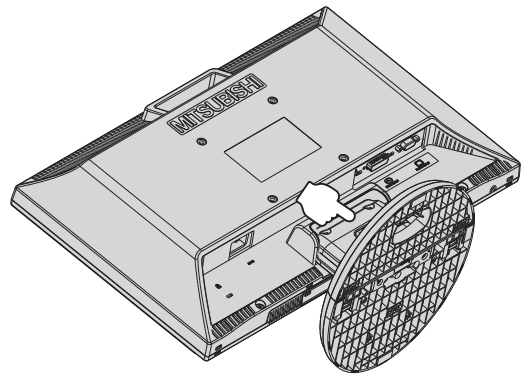
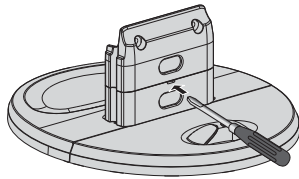

⚠ 注意

表示部を下向きに置く際に表示部の下に物を置かないでください。また、突起など無いことを確認し表示部
を傷つけないように注意してください。

つめを外す際に指をはさまないように注意してください。

お願い

● 作業は、平らで安定した場所に柔らかい布を敷き、液晶パネルを傷つけないようにしてください。

もくじ

ご使用の
前に

安全のた
め

使用上の
お願い

各部分の
はたらき

使用の
準備

機能

困った
とき

付録

用語
解説

いさく

市販のアームを取り付けるとき

本機にはVESA 規格に準拠した（100 mmピッチ）市販のアームを取り付けることができます。

お願い

- アームは本機を支えるのに十分なものを選んでください。（本機のディスプレイ部の質量は約3.4kgです。）

お知らせ

- 本機は、スタンドを取り付けた状態で各種規格要求事項を満足しております。

■ アームを取りつける際は、下記要領で取りつけてください。

- 1 本機、コンピューターおよび周辺機器の電源を切ってから、信号ケーブル、電源ケーブルを取り外してください。その後、本体側のスタンドネックを取りつけている2本のネジを取り外し、スタンドを引き抜いてください。

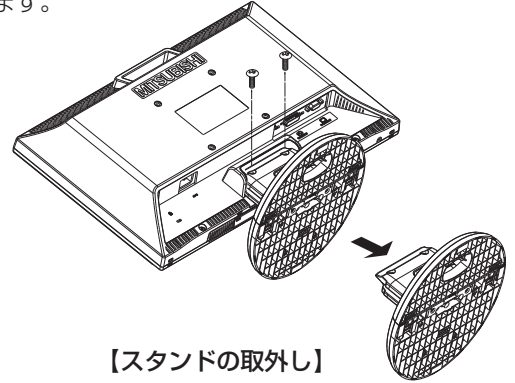

【スタンドの取外し】

お願い

- 作業は、平らで安定した場所に柔らかい布を敷き、液晶パネルを傷つけないように下向きに置いて行ってください。

- 2 アームを取付ける前にVESA穴の4本の化粧用の皿ネジを取り外してください。

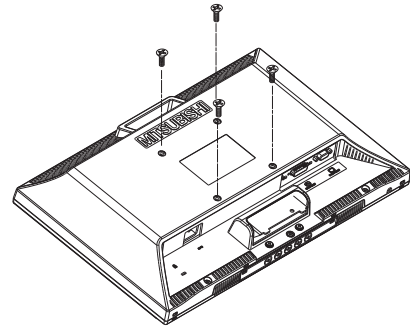

【VESA穴ネジの取外し】

お願い

- スタンドを取りつける場合は、逆の手順でおこないます。その際は必ずスタンド取り付けに使用していたネジを使ってください。仕様の異なるネジを使用されると本機が故障する原因になる恐れがあります。
- ネジを締めつける際はつけ忘れに注意し、すべてのネジをしっかりと締めつけてください。なお、スタンドの取り付けはお客様の責任においておこなうものとし、万一事故が発生した場合、当社はその責任を負いかねますのでご了承ください。

- 3 下記のようにアームを取り付けてください。

取付可能アーム：

取付部厚み 2.0mm ~ 3.2mm
VESA 規格準拠 100 mmピッチ

ネジゆるみ防止のためすべてのネジをしっかりと締めつけてください。（ただし、締めつけすぎるとネジがこわれることがあります。98 ~ 137N・cm が適切な締め付けトルクです。）

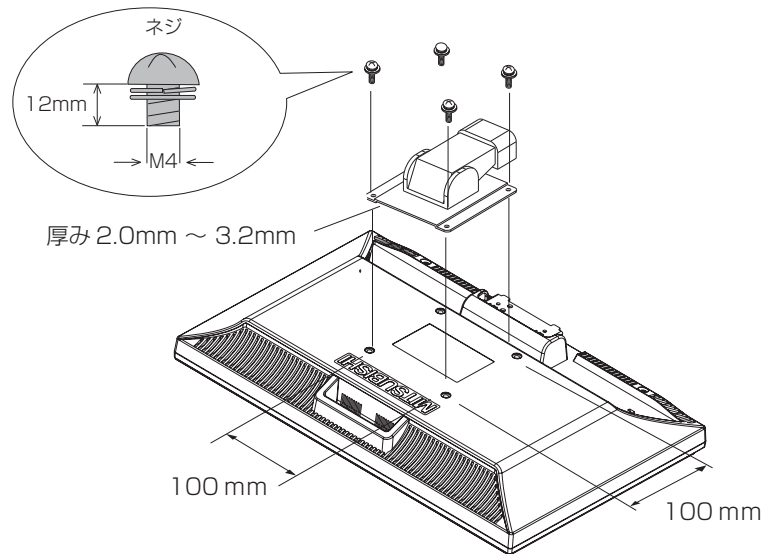

※ 上記アームの取付部形状は参考例です。

もくじ
ご使用の前に
安全のため
ご使用上の
注意事項
各部の
使用準備
機能
困った
とき
付録
解用
説明書
いさく

⚠ 注意

落下防止のために

- 液晶ディスプレイを倒したまま固定できないときは、2人以上で取り付け作業をおこなってください。落下してけがの原因となります。
- 取り付け作業をおこなう前に、アームの取扱説明書を必ず読んでください。また、地震などでの製品の落下によるけがなどの危害を軽減するために、設置場所などは必ずアームメーカーへご相談ください。万一、地震などで落下の恐れがある場所での就寝はしないでください。
- アームの取り付けはお客様の責任においておこなってください。万一事故が発生した場合でも、当社はその責任を負いかねますのでご了承ください。

火災や感電防止のために

- アームを取りつける際は、必ず下記に示すネジを使ってください。それ以外のネジを使用した場合は、本機が故障したり火災や感電の原因になる恐れがあります。緩み止めスプリングワッシャ付き M4 ネジ（長さ 12-14mm）
- アームを取り付けてご利用される場合でも、90° 回転や 180° 回転した状態でご使用しないでください。内部に熱がこもり、火災や感電の原因になります。

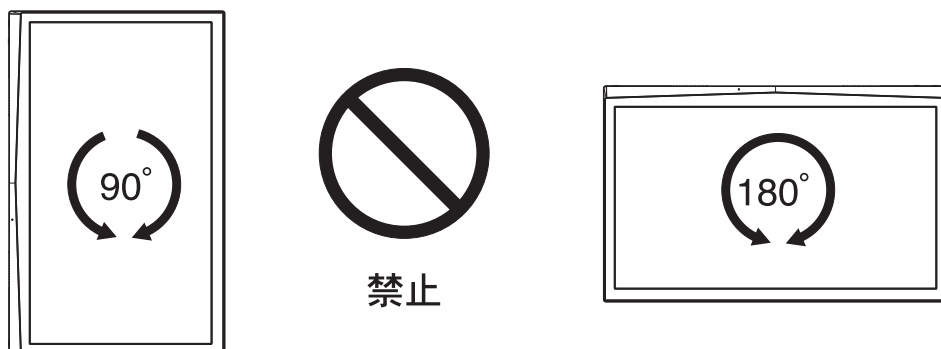

もくじ

ご使用の前に

安全のため

ご使用上のお願い

各部の取り付け

使用の準備

機能

と困ったとき

付録

用語解説

いさく

ここでは、本書で使用している専門的な用語の簡単な解説をまとめてあります。また、その用語が主に使用されているページを掲載しておりますので、用語から操作に関する説明をお探しいただけます。

2系統入力 P15
2台のコンピューターを接続するための入力端子を2つ準備していることを表します。

10ビットガンマ機能 P3
RGB各色256階調の映像信号に、10ビットの多階調化されたルックアップテーブルを活用。より高精度なコントラスト・色あい補正を行うことができます。きめ細くくなめらかな階調表現が得られるとともに、色の分解能が向上し、色補正に欠かせないガンマ補正を高精度に行うことができます。

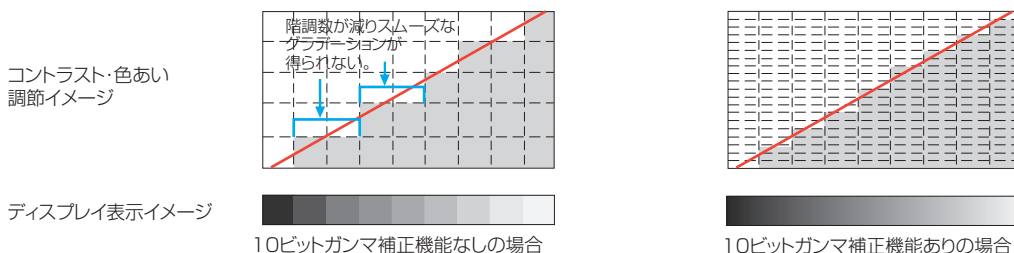

CRオプティマイザー (CRO: Contrast Ratio Optimaizer) P30, P52
映像の明るさに応じて、バックライトの輝度をリアルタイムに制御します。画面全体が暗い場合でも、深みのある黒を映し出します。

DDC 2B 規格 (Display Data Channel) P39
VESAが提唱する、ディスプレイとコンピューターとの双方向通信によってコンピューターからディスプレイの各種調節機能を制御する規格です。

DDC/CI 規格 (Display Data Channel Command Interface) P52
ディスプレイとコンピューターの間で、設定情報などを双方向でやり取りできる国際規格です。

DPM (Display Power Management) P39
VESA が提唱する、ディスプレイの省エネルギー化に関する規格です。DPM では、ディスプレイの消費電力状態をコンピューターからの信号により制御します。

DV MODE (Dinamic Visual MODE) P30, 37
表示する内容に合わせて適切な画面を選択する機能で「スタンダード」「IVテキスト」「ムービー」「フォト」「sRGB」「カスタム」の6つのモードから選ぶことができます。

DVI-D端子 (Digital Visual Interface-Digital) P15, P16
デジタル入力のみに対応しているDVI端子です。

DVI-I端子 (Digital Visual Interface-Integrated) P15, P16
デジタル入力とアナログ入力の両方に対応しているDVI端子です。接続するケーブルあるいは変換アダプターによって使い分けが可能となります。

HDCP (Hight-bandwidth Digital Content Protection System) P52
デジタル映像信号を暗号化する著作権保護システムです。HDCPIに対応した映像機器を接続することにより、HDCPで保護された映像コンテンツを視聴することができます。

HDMI (Hight-definition Multimedia Interface) P15, P16, P18
DVDレコーダー/プレイヤーなどと接続できるAV用のデジタルインターフェイスです。コンポーネント映像信号と音声信号、制御信号を1本のケーブルで接続できます。

Plug&Play P39
Windows®で提唱されている規格です。ディスプレイをはじめとした各周辺機器をコンピューターに接続するだけで設定をせずにそのまま使えるようにした規格のことです。

sRGB規格 P30, P37
IEC(International Electrotechnical Commission)により規定された色再現国際規格です。sRGB対応のディスプレイなら、ネットワーク上でどのディスプレイでも色調を揃えることができる規格で、対応プリンター、スキャナー、デジタルカメラなどとの色合わせもし易くなります。

もくじ
ご使用の前に
安全のため
お使用上の
各部分の
使用の
準備
機能
とき
付録
解説語
いさく

VESA 規格 (Video Electronics Standards Association) P48, P52

ビデオとマルチメディアに関連する標準の確立を目的として提唱された規格です。

位相 P32

アナログ映像信号のA/D変換用サンプリングクロックの位相調節機能です。これを調節することにより、文字のにじみや横方向のノイズをなくしたりすることができます。

国際エネルギースタープログラム P4, P52

デスクトップコンピューターの消費電力を節減するために、米国の環境保護局 (EPA: Environmental Protection Agency) が推し進めているプログラムのことです。

応答速度 P52

表示している画面を変化させたときの画面の切り換わりの速さ (追従性) のことで、数値が小さいほど応答速度は速くなります。応答速度は黒→白→黒の階調変化に要する時間の合計です。

輝度 P52

単位面積あたりを表示する明るさのことで、数値が高いほど表示画面が明るくなります。

コントラスト比 P52

白と黒の明るさの比率のことで、輝度が同じであれば、数値が大きくなるほど画面にメリハリが出ます。

コンポーネント信号 (YPbPr信号) P3, P18

AV機器のD端子、RCA端子出力から、映像信号を輝度信号 (Y) と色系統信号 (赤系 (Pr) / 青系 (Pb)) に分けて送り、受け側の表示機器で画面に映すときに合成して映像にします。

残像 P8, P40

残像とは、長時間同じ画面を表示していると、画面表示を変えたときに前の画面表示が残る現象ですが故障ではありません。残像は、画面表示を変えることで徐々に解消されますが、あまり長時間同じ画面を表示すると残像が消えなくなりますので、同じ画面を長時間表示するような使い方は避けてください。「スクリーンセーバー」などを使用して画面表示を変えることをおすすめします。

視野角 P52

斜めから見た場合など、規定のコントラスト比が得られる角度のことで、数値が大きいほど広い範囲から画像を見ることが出来ます。

水平周波数/垂直周波数 P38, P52

画面に表示される画像データは、走査線と呼ばれる線が集まって構成されています。

水平周波数: 1秒間に表示される走査線の数のことで、水平周波数 31.5kHz の場合、1秒間に走査線を 31,500回表示するという事です。

垂直周波数: 1秒間に画面を何回書き換えているかを表します。垂直周波数が 60Hz の場合、1秒間に画面を 60回書き換えているということです。

ダイナミックコントラスト P31

映画に多い暗がりのシーンでは細部の描写がつぶれてしまいます。それを防ぐために黒階調をバランスよく自動調節で強調し、階調再現性を向上させる技術です。

チルト角度 P22, P52

ディスプレイ画面を上向きや下向きに動かせる角度のことです。

ノータッチオートアジャスト/NTAA (No Touch Auto Adjust) P39

コンピューターから新しい信号を受信するたびに自動的に画面を適切な状態にする機能です。

パワーマネージメント機能 P39

コンピューターを使用しない時に本機の消費電力を低減するために組み込まれた機能です。コンピューターが一定時間使用されていない (一定時間以上キー入力がないなど) 場合に、電力消費を低下させます。再度コンピューターが操作されたときには、通常の状態に戻ります。

表示画素数/解像度 P38, P52

一般的には「解像度」と呼ばれています。1画面あたりの横方向と縦方向の画素の数を表します。表示画素数が大きいほど多くの情報量を表示することができます。

もくじ

ご使用の前に

安全のため

お使用上の

各部の大きさ

使用準備

機能

と困った

付録

用語解説

いさく

仕様

| | | | |
|---------------------------|---|--|------------------------------------|
| 形名 | RDT192WLM / RDT192WLM(BK) | | |
| 液晶パネル ※1 | サイズ (表示サイズ) | 18.5型 (47 cm) | |
| | 液晶方式 | TN 表面処理: ノングレア (反射防止) | |
| | 有効表示領域 | 409.8 × 230.4mm | |
| | 表示画素数 | 1366 × 768 | |
| | 画素ピッチ | 0.30mm | |
| | 表示色 | 約1677 万色 (10億6433万色中) | |
| | 視野角 | 左右170°、上下160° (コントラスト比10) | |
| | 輝度 (標準値) | 300cd/m ² | |
| | コントラスト比 | 5000 : 1 (CRO非動作時 1000:1) | |
| | 応答速度 | 5ms | |
| PC入力 | 水平周波数 | 31.5 ~ 82.3kHz | |
| | 垂直周波数 | 56 ~ 76Hz (WXGA: 60Hzのみ) | |
| | ビデオ信号 | デジタルRGB、アナログRGB | |
| | 同期信号 | TMDS、セパレート同期信号 (TTL) | |
| | 信号入力コネクタ | DVI-D(HDCP対応)、ミニD-SUB15ピン | |
| ビデオ入力 ※2 (PC入力コネクタと共用) | DVI-D(HDCP対応)、ミニD-SUB15ピン (コンポーネント信号) | | |
| 音声入出力 | 入力コネクタ | φ3.5mmステレオミニジャック | |
| | スピーカー | 1W+1W (ステレオ) | |
| | ヘッドホン | φ3.5mmステレオミニジャック | |
| 適合規格等 ※3 | 安全 | UL60950-1、c-UL | |
| | 不要輻射 | VCCI-B、FCC-B/DOC、CE、低周波電磁界ガイドライン、MPR-III | |
| | 省エネルギー基準 | 国際エネルギースタートプログラム | |
| | エルゴノミクス | TCO'03、ISO13406-2 (準拠) | |
| | プラグ&プレイ | VESA DDC2B | |
| | その他 | PCグリーンラベル(2008年度版)、グリーン購入法、J-Moss、DDC/CI、Windows®7 | |
| 使用環境条件 | 温度 | 5 ~ 35℃ | |
| | 湿度 | 30 ~ 80% (結露のないこと) | |
| 電源 | 電源入力 | AC100-240V 50/60Hz | |
| | 消費電力 | 標準 | 26W |
| | | 省エネモード | スリープモード/オフモード時 : 0.5W 以下 (AC100V時) |
| | 電源入力コネクタ | 3P IEC タイプ | |
| 質量 | ディスプレイ本体 | スタンド含む | 約3.8kg |
| | | スタンドなし | 約3.4kg |
| 梱包状態 (質量/寸法) | 約4.8kg / 515 (W) × 350 (H) × 132 (D) mm | | |
| チルト角度 / スイベル角度 / ブロック高さ調節 | 上20°、下5° / 機能無し / ブロックネックx1段 (30mm/個) | | |
| 外形寸法 | | | |

お知らせ

- ※1 本機は、解像度1360x768以外の信号を入力した場合、信号によって文字がにじんだり図形が歪んだりすることがあります。
- ※2 本機は、AV機器の信号タイミング (480p、1080i、720p、1080p) に対応しています。
- ※3 本機は、スタンドを取り付けた状態で各種規格要求事項を満足しております。

お買い上げいただいた本製品はスウェーデンの労働団体(TCO)が定めた環境規格TCO '03ガイドラインに適合しています。TCO '03ガイドラインは、画面品質、環境保護、低周波漏洩電磁界、安全性、省電力、リサイクル性等、広い分野にわたって規定しています。以下の英文は、TCOが適合製品に英文で添付することを定めた環境文書で、TCO '03ガイドラインの目的および環境要求の概要を記述しています。

TCO Development



Congratulations!

The display you have just purchased carries the TCO'03 Displays label. This means that your display is designed, manufactured and tested according to some of the strictest quality and environmental requirements in the world. This makes for a high performance product, designed with the user in focus that also minimizes the impact on our natural environment.

Some of the features of the TCO'03 Display requirements:

Ergonomics

- Good visual ergonomics and image quality in order to improve the working environment for the user and to reduce sight and strain problems. Important parameters are luminance, contrast, resolution, reflectance, colour rendition and image stability.

Energy

- Energy-saving mode after a certain time - beneficial both for the user and the environment
- Electrical safety

Emissions

- Electromagnetic fields
- Noise emissions

Ecology

- The product must be prepared for recycling and the manufacturer must have a certified environmental management system such as EMAS or ISO 14001
- Restrictions on
 - chlorinated and brominated flame retardants and polymers
 - heavy metals such as cadmium, mercury and lead.

The requirements included in this label have been developed by TCO Development in cooperation with scientists, experts, users as well as manufacturers all over the world. Since the end of the 1980s TCO has been involved in influencing the development of IT equipment in a more user-friendly direction. Our labelling system started with displays in 1992 and is now requested by users and IT-manufacturers all over the world.

For more information, please visit www.tcodevelopment.com

もくじ

ご使用前に

安全のため

お使用上の

は各部分の

使用準備

機能

と困った

付録

解用説

いさく

FCC Information

1. Use the attached specified cables with this equipment so as not to interfere with radio and television reception.
 - (1) The power supply cord you use must have been approved by and comply with the safety standards of U.S.A.,
 - (2) Please use the supplied shielded video signal cable. Use of other cables and adapters may cause interference with radio and television reception.

2. This equipment has been tested and found to comply with the limits for a Class B digital device, pursuant to part 15 of the FCC Rules. These limits are designed to provide reasonable protection against harmful interference in a residential installation. This equipment generates, uses, and can radiate radio frequency energy, and, if not installed and used in accordance with the instructions, may cause harmful interference to radio communications. However, there is no guarantee that interference will not occur in a particular installation. If this equipment does cause harmful interference to radio or television reception, which can be determined by turning the equipment off and on, the user is encouraged to try to correct the interference by one or more of the following measures:
 - Reorient or relocate the receiving antenna.
 - Increase the separation between the equipment and receiver.
 - Connect the equipment into an outlet on a circuit different from that to which the receiver is connected.
 - Consult your dealer or an experienced radio/TV technician for help.

3. You are cautioned that changes or modifications not expressly approved by the party responsible for compliance could void your authority to operate the equipment.

Declaration of Conformity

This device complies with Part 15 of FCC Rules. Operation is subject to the following two conditions. (1) This device may not cause harmful interference, and (2) this device must accept any interference received, including interference that may cause undesired operation.

| | |
|--------------------------------|--|
| U.S. Responsible Party: | Mitsubishi Digital Electronics America, Inc. |
| Address: | 9351 Jeronimo Road, Irvine, California 92618 U.S.A. |
| Tel. No.: | +1-(949)465-6000 |

Type of Product: Display Monitor
 Equipment Classification: Class B Peripheral
 Model: RDT192WLM(AW829)
 RDT192WLM(BK)(AW829)



We hereby declare that the equipment specified above conforms to the technical standards as specified in the FCC Rules.

もくじ
 ご使用の前に
 安全のため
 お使いの上
 は各部の
 使用の
 準備
 機能
 と困った
 とき
 付録
 解用説語
 いさく

英数字

| | |
|-----------------------------|-------------|
| CRO(コントラストレオパティマ付) | 30 |
| DDC 2B 規格 | 39,50 |
| DDC CI | 34 |
| DDC CI 規格 | 50 |
| DPM | 39,50 |
| DVI-D 端子 | 15,16,50 |
| DVI-I 端子 | 15,16,50 |
| DVI-D-DVI-Dケーブル | 4,15,16 |
| DV MODE | 30,37 |
| DV MODE リセット | 30 |
| ECO PROF. | 26,33 |
| ECO 設定 | 26,33 |
| ECO メーター設定 | 26,33 |
| Macintosh | 4,16 |
| MENU/▼ボタン | 10,24,26,28 |
| NTAA (No Touch Auto Adjust) | 39,51 |
| NO SIGNAL | 43,44 |
| OSD 画面の構成 | 27 |
| OSD 基本操作 | 28 |
| OSD 機能一覧 | 29~35 |
| OSD 表示時間 | 35 |
| OSD 水平位置 | 35 |
| OSD 垂直位置 | 35 |
| OUT OF RANGE | 43 |
| Plug & Play | 39,50 |
| PC タイミング | 38 |
| HDCP | 51 |
| INPUT/EXIT ボタン | 10,24,28 |
| VESA 規格 | 39,48,50 |
| Windows®セットアップ情報 | 25 |
| 2系統入力 | 15,50 |
| <ボタン | 10,24,26,28 |
| >ボタン | 10,24,26,28 |

あ

| | |
|-----------------|-------|
| アフターサービス | 46 |
| アースリード線 | 5,21 |
| 安全のために必ずお守りください | 5~7 |
| 赤色 | 29 |
| 青色 | 29 |
| 位相 | 31,50 |
| 色温度 | 29 |
| 色あい | 29 |
| 色のこさ | 29 |
| オーディオケーブル | 3,17 |
| オートセットアップをする | 24 |
| オートセットアップ | 27 |
| オールリセット | 34 |
| オフタイマー | 33 |
| 応答速度 | 50,52 |
| 音量 | 32 |

か

| | |
|-----------------|----------|
| 外形寸法 | 52 |
| 回収 | 45 |
| 解像度 | 38,51,52 |
| 画面サイズ | 30,36 |
| 画面に何も映らない | 40 |
| 画素ピッチ | 52 |
| ガンマ | 3,30,50 |
| 角度を調節する | 22 |
| 拡大・スモーキングファイン機能 | 39 |
| 簡易表示機能 | 39 |
| 各部のはたらき | 10,11 |
| 暗い/表示しない | 34 |
| 言語切替 | 35 |
| ケーブルホルダー | 11,20 |
| コントラスト | 29 |
| コントラスト比 | 50,52 |
| コネクタとケーブルの対応表 | 16 |

| | |
|--------------|---------|
| 工場プリセットタイミング | 38 |
| 黒点/輝点 | 9,41 |
| 国際規格-スタンプラ | 4,50,52 |
| 輝度 | 50,52 |
| 個人情報取り扱い | 46 |
| 困ったとき | 40~46 |
| 故障かな?と思ったら | 40~46 |

さ

| | |
|---------------|----------------|
| 再梱包するとき | 47 |
| 残像 | 8,41,50 |
| 使用上のお願い | 8,9 |
| 仕様 | 52 |
| 信号入力コネクタ | 11,52 |
| 信号ケーブル | 3,15,16 |
| 信号ケーブルを接続する | 15,16 |
| 使用環境条件 | 52 |
| 修理相談窓口 | 46 |
| 視野角 | 52 |
| 市販のアームの取り付けかた | 48 |
| 垂直周波数 | 38,51,52 |
| 水平位置 | 31 |
| 垂直位置 | 31 |
| 水平周波数 | 38,51,52 |
| 水平サイズ | 31 |
| 推奨信号タイミング | 38 |
| シャープネス | 30 |
| 黒白伸長 | 30 |
| 消費電力 | 39,52 |
| 省エネ電力リセット | 33 |
| 消音 | 32 |
| 消画モード | 33 |
| 自動入力切換 | 34 |
| 質量 | 52 |
| スタンド | 10,13,14,47,48 |
| スピーカーから音が出ない! | 44 |
| スリープモード | 39 |
| 接続 | 15,16,17 |
| 接地(アース) | 19 |
| 設置する | 22 |
| セットアップガイド | 3 |
| 操作ロック | 29,31 |
| 操作ボタン | 10 |

た

| | |
|--------------|------------|
| ダイナミックコントラスト | 30 |
| チルト角度 | 21,52,53 |
| ちらつく | 43 |
| テストパターン | 23 |
| 適合規格等 | 53 |
| 電源入力コネクタ | 11,18,53 |
| 電源ランプ | 10,40,41 |
| 電源コード | 4,18,14,26 |
| 電源スイッチ | 10 |
| 電源を入れる | 23 |
| 電源を接続する | 20 |
| 電源電圧 | 21,53 |
| 電源プラグ | 21 |
| 電源容量 | 20 |
| 盗難防止用ロック穴 | 11 |
| 同期信号 | 39,53 |
| 廃棄する | 46 |
| パワーマネジメント機能 | 52 |
| バックライト | 41 |
| 表示色 | 43 |
| 表示画素数 | 39,52,53 |
| 表示がおかしい | 35 |
| 表示されない | 34 |

| | |
|-------------|------------|
| ビデオ信号 | 52 |
| 付属品 | 4 |
| ブロックネック | 4,13,14,52 |
| 付録 | 47~52 |
| ブライトネス | 29 |
| ブラックレベル | 29 |
| ヘッドホン端子 | 10,19 |
| ヘッドホンをつなぐ | 19 |
| ベーススタンド | 4,13,14,47 |
| ホットキー設定 | 34 |
| 本体正面 | 10 |
| 本体正面 | 10 |
| 変換アダプター | 15,16 |
| 保証とアフターサービス | 46 |
| 保証書 | 4,46 |

なへわ

| | |
|---------------|------------|
| ミニ D-SUB15 ピン | 4,11,15,16 |
| 緑色 | 29 |
| ユーザーメモリー機能 | 38 |
| 有効表示領域 | 52 |
| 用語解説 | 50,51 |
| リサイクル | 45 |
| ロック解除 | 37 |

もくじ

ご使用の前に

安全のため

ご使用上のお願い

各部のはたらき

使用の準備

機能

と困った

付録

解用説語

いさく



本社 〒100-8310 東京都千代田区丸の内2-7-3 (東京ビル)

AW-P0604C