

MITSUBISHI

三菱デジタルカラープリンター

形名

CP9800D

取扱説明書

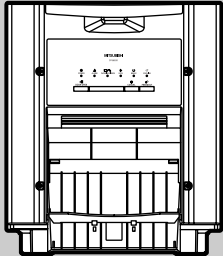

このたびは三菱デジタルカラープリンターをお買い上げいただきありがとうございました。ご使用前にこの取扱説明書をよくお読みください。お読みになった後は、大切に保管してください。万一ご使用中にわからないことや不都合が生じたとききつとお役に立ちます。

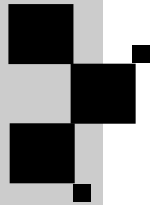

DIGITAL COLOR PRINTER

特長

目的に応じて5種類の印画サイズに対応

L判(89 mm×127 mm)、KG判(102 mm×152 mm)、2L判(127 mm×178 mm)、A5判(152 mm×203 mm)、A5ワイド判(152 mm×229 mm)の5種類の印画サイズが選べます。

300dpiの高解像度

画像データを鮮明に再現する300dpiの高解像度を実現。緻密なイラストレーションや写真画像も驚くほどシャープに美しくプリントします。

大量プリント

1ロールあたりのプリント枚数はL判で680枚ですので、ペーパー、インクリボンの交換頻度が大幅に減り、非常に効率的です。

高画質プリントを実現

画像の再現性に優れた昇華染料熱転写方式でYMC各色256階調約1670万色のフルカラー高精細プリントが可能です。

高速プリント

プリントペーパーにはロール紙を採用し、給紙、排紙の時間を大幅に削減することにより、ファインモードのときL判で約8秒の高速でプリントすることができます。

各種インターフェイスと多様なシステムに対応できる付加機能

Hi-Speed USB (Ver.2.0)インターフェイスの制御信号入出力。



安全・
お願い

開
梱

各部の
名称

接続の
しかた

準
備

ト
ラ
ブ
ル



そ
の
他

も
く
じ

特長	2
もくじ	3
安全のために必ず守ること	4～7
使用上のお願い	8～9
開梱	10
各部の名称とはたらき	11～12
前面	11
側面・後面	12
コンピューターとの接続	13～14
USBインターフェイスとの接続	13
DIPスイッチの設定	14
ご使用前の準備	15～21
プリント用紙の入れかた	15～16
可動ペーパーガイドの位置の決めかた	17
インクリボンの入れかた	18～19
ペーパー/インクリボンセットの取扱い	20
プリンタードライバーのインストールについて	21
トラブルシューティング	22～24
前面インジケータの表示と処置	22
紙づまりの処置	23
サービスをお申しつけの前に	24
プリンター輸送時のお願い	24
クリーニングについて	25～26
仕様について	27

安全のために必ず守ること





■ 誤った取扱いをしたときに生じる危険とその程度を、次の表示で区分して説明しています。

 警告	誤った取扱いをしたときに、死亡や重傷などの重大な結果に結びつく可能性があるもの	 注意	誤った取扱いをしたときに、傷害または家屋・家財などの損害に結びつくもの
---	---	---	-------------------------------------

■ 図記号の意味は次のとおりです。

	絶対に行わないでください		絶対に分解・修理はしないでください		絶対に触れないでください
	絶対に水にぬらさないでください		絶対にぬれた手で触れないでください		手をはさまないように、注意してください
	必ず指示に従い、行ってください		必ず電源プラグをコンセントから抜いてください		やけどなど高温による障害に注意してください
	必ずアース線を取り付けてください		感電による障害に注意してください		

警告

<p>万一異常が発生したときは、電源プラグをすぐ抜く!!</p> <p>異常のまま使用すると、火災や感電の原因となります。すぐに電源を切り、電源プラグをコンセントから抜いて、販売店に修理をご依頼ください。</p>	 プラグを抜く
<p>電源プラグを、コンセントからすぐに抜くことができる場所に設置する</p> <p>異常発生時、電源プラグをコンセントからすぐに抜くことができないと、火災の原因になります。</p>	 電源プラグがすぐ抜ける場所
<p>煙が出ている、変なおいがするなど、異常なときは電源プラグをすぐ抜く!!</p> <p>異常状態のまま使用すると、火災や感電の原因となります。すぐに電源を切ったあと電源プラグをコンセントから抜き、煙が出なくなるのを確認してから、販売店に修理をご依頼ください。</p>	 使用禁止
<p>キャビネットをはずしたり、改造しない</p> <p>内部には電圧の高い部分があり、さわると感電の原因となります。また、改造すると、ショートや発熱により、火災や感電の原因となります。内部の点検・調整・修理は、販売店にご依頼ください。</p>	  感電注意 分解禁止

安全・お願い
 開梱
 各部の名称
 接続のしかた
 準備
 トラブル
 その他
 もくじ

 警告	
<p>不安定な場所には置かない ぐらついた台の上や傾いた所などに置くと、落ちたり倒れたりして、けがの原因となります。</p>	 禁止
<p>内部に異物を入れない 特にお子様にご注意を 用紙排出口や通風孔から金属類や燃えやすいものなどが入ると、火災や感電の原因となります。</p>	 禁止
<p>電源コードを傷つけない ●重いものをのせない ●引っ張らない ●ねじらない ●束ねない ●無理に曲げない ●加熱しない ●加工しない コードに傷がつくと、火災や感電、故障の原因となります。 電源コードの芯線が露出したり断線するなど、コードが傷んだときは、すぐに販売店に修理をご依頼ください。</p>	 禁止
<p>水でぬらさない 火災や感電の原因となります。 雨天時の窓辺での使用は、特にご注意ください。</p>	 水ぬれ禁止
<p>落としたり、キャビネットを破損した場合は使わない 火災や感電の原因となります。</p>	 使用禁止
<p>花瓶やコップ、植木鉢、小さな金属物などを上に置かない 内部に水や異物が入ると、火災や感電の原因となります。</p>	 水ぬれ禁止
<p>正しい電源電圧(交流100V)で使う、また配線器具の定格電流をこえない 交流100V以外の電圧で使用したり、配線器具の定格電流をこえて使用したりすると、火災や感電の原因となります。また、たこ足配線はしないでください。</p>	 交流100V
<p>雷が鳴り出したら本体および電源プラグには触れない 感電の原因となります。</p>	 接触禁止
<p>付属の電源コードを使用する これ以外の電源コードを使うと、外部からの耐ノイズ入力性能が低下したり、火災の原因となります。</p>	 付属の電源コード
<p>確実に接地する 電源コードについている3ピン電源プラグを、それに合う接地付きコンセント(3ピン用)に直接差し込んでください。この方法で接地接続を容易に行うことができます。</p>	 確実に接地する

安全・お願い

開梱

各部の名称











接続のしかた

準備

トラブル

その他

もくじ

 <h1 style="margin: 0;">注意</h1>	
<p>設置時は、次のような場所には置かない</p> <ul style="list-style-type: none"> ●湿気やほこりの多い場所 ●直射日光の当たる場所 ●閉めきった自動車内など、高温になるところ ●製氷倉庫など、低温になるところ ●自動車内など、振動が多いところ ●温泉地など、硫化水素などのガスが発生するところ ●海岸近くなど、塩分の多いところ ●油煙や湯気が当たる場所 ●熱器具の近く <p>このような場所に置くと、ショートや発熱、電源コードの被膜が溶けるなどにより、火災や感電、故障、変形の原因となることがあります。</p>	 設置禁止
<p>通風孔をふさがない</p> <ul style="list-style-type: none"> ●風通しの悪い狭い場所に置かない ●テーブルクロスなどをかけない <p>通風孔をふさぐと、内部に熱がこもり、火災の原因となることがあります。</p>	 禁止
<p>接続したまま本機を移動させない</p> <p>電源コードが傷つき、火災や感電の原因となることがあります。電源コードや接続機器とのケーブルをはずしたことを確認してから移動させてください。</p>	 禁止
<p>電源プラグを持って抜く</p> <p>電源コードを引っ張ると、コードに傷がつき、火災や感電の原因となることがあります。</p>	 プラグを持つ
<p>本機の上に重いものを置いたり、本機の上にのらない</p> <p>特にお子様にご注意を</p> <p>バランスがくずれて倒れたり、落下して、けがの原因となることがあります。</p>	 禁止
<p>プリント用紙排出口に手を入れない</p> <p>特に小さなお子様にご注意を</p> <p>プリント用紙排出口内部には用紙を切断するためのカッターがありますので、手を切るなどのけがの原因となることがあります。</p>	 禁止
<p>ぬれた手で電源プラグを抜き差ししない</p> <p>感電の原因となることがあります。</p>	 ぬれ手禁止
<p>前面ドアの開閉のときはマージンカットボックスを外す</p> <p>マージンカットボックスをつけたまま前面ドアの開閉を行うと、プリンター本体からマージンカットボックスが脱落して、けがや破損の原因となることがあります。</p>	 本体から外す
<p>前面ドアを開けたままにしない</p> <p>前面ドアを開けたまま本機を動かすと、ドアが閉まり、けがや故障の原因となることがあります。</p>	 禁止

安全・お願い
開梱
各部の名称
接続のしかた
準備
トラブル
その他
もくじ

⚠ 注意

本機内部のサーマルヘッドには触れない

高温になっている場合があるため、触れるとやけどやけがの原因となることがあります。また、静電気による障害(機器故障など)の原因となることがあります。



静電気注意

高温注意

接触禁止

プリント用紙を置くときは片方のフランチをはずして立てて置く

机上などに横向きに置くと転がって落下し、けがの原因となることがあります。



立てて置く

長期間使用しないときは、電源プラグをコンセントから抜いておく

安全のため、必ず電源プラグをコンセントから抜いてください。



プラグを抜く

電源プラグのほこりなどは定期的に取り、差し込みの具合を点検する

ほこりなどがついたり、コンセントへの差し込みが不完全な場合は、火災や感電の原因となることがあります。

1年に1回はプラグとコンセントの定期的な清掃をし、最後までしっかり差し込まれているか点検してください。



ほこりを取る

日本国内専用です

この製品は日本国内用ですので、電源電圧の異なる日本国外では使用できません。またアフターサービスもできません。

This DIGITAL COLOR PRINTER is designed for use in Japan only and can not be used in any other country. No servicing is available outside of Japan.



日本専用

前面ドアは確実に押し込んで閉じる

前面ドアを閉めるときは、手をはさまないようにご注意ください。ドアが確実に閉まっていないと、本機を動かしたときにドアが開き、けがや故障の原因となることがあります。



手はさみ注意 確実に閉める

紙づまりの処置の際は、取扱説明書で指定している場所以外には触れない

内部には高温の部分があり、触れるとやけどの原因となることがあります。



接触禁止

お手入れの際は、電源プラグをコンセントから抜いて行う

安全のため、電源プラグをコンセントから抜いて行ってください。感電の原因となることがあります。



プラグを抜く

5年に一度は内部の掃除を依頼する

販売店にご依頼ください。

内部にほこりがたまったまま長い間掃除をしないと、火災や故障の原因となることがあります。特に湿気の多くなる梅雨期の前に行うのが効果的です。

内部掃除費用については、販売店にご相談ください。



内部掃除

使用上のお願い

安全・お願い

開梱

各部の名称

接続のしかた

準備

トラブル

その他

もくじ

露付きが起こった場合は

(本機の内部に水滴がつくことを露付きといいます)

- 露付き状態で本機を使用すると、プリント用紙やインクリボンの表面に湿気や露が付き、印画品質の低下や紙づまりの原因となります。露付きが起こりそうなときは、電源を入れて2時間以上おいてからご使用ください。
プリント用紙が装着されているときは、用紙を取り出してください。
- 露付きは次のようなときに起こります。
 - ・部屋を急激に暖房したとき
 - ・エアコンなどの冷風を直接当てたとき
 - ・本機を寒いところから暖かいところに移動させたとき
- 露付きしたプリント用紙およびインクリボンは正常にプリントできない場合がありますので、新しい用紙と取り替えてください。

置き場所、取扱い

- 水平においてください。傾いた状態や不安定な場所で使用すると、本機に悪い影響を与えます。
- 殺虫剤など揮発性のものをかけたり、ゴムやビニール製品を長時間接触させないでください。変質したり、塗料がはげるなどの原因となります。
- 周囲温度は5℃～40℃、湿度は30%～80% RHでお使いください。本機をシステムラックに組み込んだときは、ラック内の温度、湿度も上記の範囲でお使いください。
- 低温でご使用の際には、プリント開始までに多少時間がかかることがあります。
- 本機の上に重いものを載せないでください。キャビネットを傷めたり、故障の原因となります。
- 前面ドアを開けたときは、ドアを押さえつけないでください。故障やプリント不良の原因となります。

接続機器、接続ケーブル

- 本機に接続して使用する機器の取扱説明書に記載されている「使用上のご注意」をよくごらんください。

プリント中は

- 本機を動かしたり、前面ドアを開けたりしないでください。プリント不良の原因となります。
- プリント用紙を引っ張らないでください。プリント用紙排出時は、排出が完了するまでプリント用紙に触れないでください。プリント不良やエラーの原因となります。
- 2L判、A5判、A5ワイド判のプリント用紙をご使用の際、クーリングのために本機がプリント途中で一時停止することがあります。(COOLINGインジケータが点滅します。)この場合、クーリングが完了した後プリントは再開されますので、そのままお待ちください。プリント用紙には触れないでください。
- 連続でプリントする場合は、クーリングのために本機がプリント途中で一時停止することがあります。(COOLINGインジケータが点滅します。)この場合、クーリングが完了した後プリントは再開されますので、そのままお待ちください。
- 2L判、A5ワイド判の印画サイズのプリント終了後は、裁断されたプリント用紙をそのままにしておかず1枚ずつ取り除いてください。そのままにしておくと、紙づまりの原因となることがあります。

プリント用紙、インクリボン

- プリント用紙やインクリボンに付着したゴミやホコリ、あるいは低・高温時における変形等のためプリント画の中に微妙な色抜けや色ムラ、スジ、シワが発生することがあります。

電源を切るときは

- プリント終了後に切ってください。プリント中に電源を切ると、プリントが中断し、紙づまりの原因となります。

<p>お手入れ</p> <ul style="list-style-type: none"> ●前面パネル部分の汚れは柔らかい布でふいてください。 ●汚れがひどいときは、水で薄めた中性洗剤に浸した布をよくしぼって汚れをふき取り、乾いた布で仕上げてください。 ●化学ぞうきんをご使用の際は、その注意書にしたがってください。 ●ベンジン、シンナーなどの溶剤は、使わないでください。変質したり、塗料がはげるなどの原因となります。 	<p>サーマルヘッドの磨耗と交換</p> <ul style="list-style-type: none"> ●サーマルヘッドは磨耗します。サーマルヘッドが磨耗すると鮮明な画像がプリントできなくなることがあります。このような場合はサーマルヘッドの交換が必要です。 サーマルヘッドの交換は販売店にご相談ください。
<p>引っ越しや輸送のときは</p> <ul style="list-style-type: none"> ●インクカセットおよび本機内のプリント用紙を取り出してから梱包してください。 「プリンター輸送時のお願い」(24ページ)をご覧ください。 	<p>著作権</p> <ul style="list-style-type: none"> ●ご自身が制作、撮影した映像以外からのプリントは、個人として楽しむなどのほかは、著作権上、権利者に無断で使用できません。

安全・お願い
開梱
各部の名称
接続のしかた
準備
トラブル
その他

 静電気放電(ESD)：静電気による障害(機器故障など)の可能性があるので注意してください。

 交流：電源電圧は交流です。

 ON/OFF：電源の接続/切り離しを表します。

この装置は、情報処理装置等電波障害自主規制協議会(VCCI)の基準に基づくクラスA情報技術装置です。この装置を家庭環境で使用すると電波妨害を引き起こすことがあります。この場合には使用者が適切な対策を講ずるよう要求されることがあります。

本機を使用中に万一発生した故障等の不具合によりプリントされなかった内容の補償についてはご容赦願います。

付属の電源コードについて
付属の電源コードは、本製品専用です。決して他の製品には使用しないでください。

もくじ

開梱

開梱

プリンターは下記の手順で箱から取り出してください。付属品はそろっているか、あわせて確認してください。

1 箱を開けます。

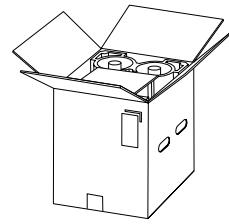

2 梱包材と付属品を取り出します。

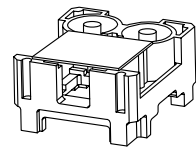

3 本体の取っ手と前面上部を持って、プリンターを取り出します。

図の矢印部分を持って、まっすぐ上に引き上げてください。

お知らせ

このプリンターは質量が約21 kgありますので、取扱いに注意してください。

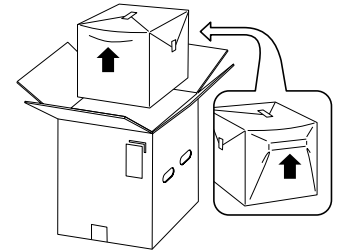

4 包装を取り除きます。

プリンターを再度輸送する場合に備えて、梱包材は保管しておいてください。プリンターを移動させるときは、前面上部と後面の取っ手を持ってください。輸送用の保護シート等を取り除いてください。

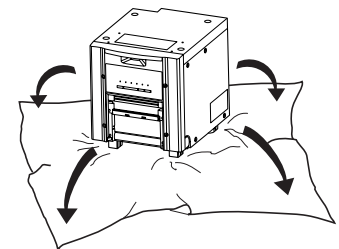
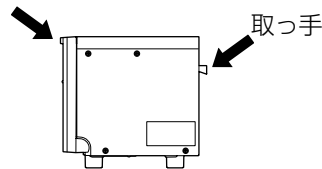

■ 付属品

クッションの上に入っています。内容を確認してください。

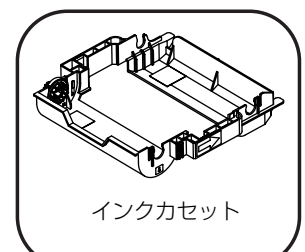
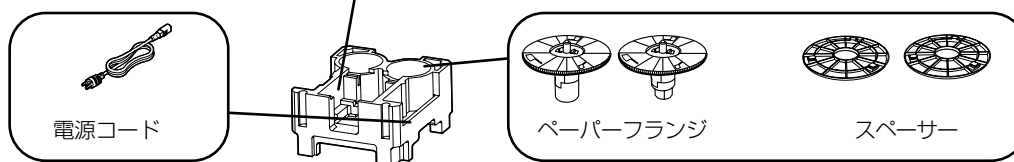
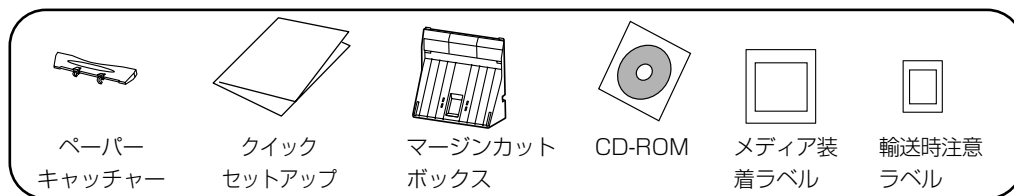

本体に入っています。

安全・お願い

開梱

各部の名称

接続のしかた

準備

トラブル

その他

もくじ

各部の名称とはたらき

前面

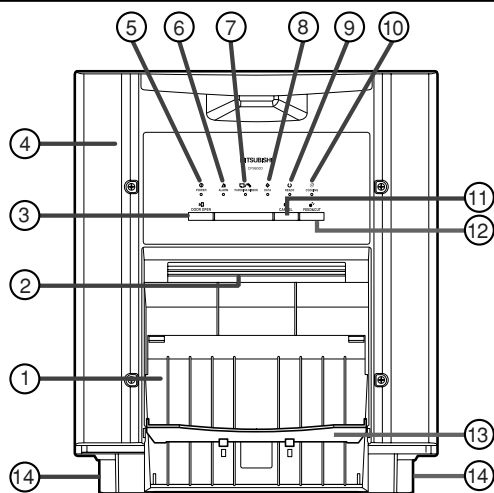

① マージンカットボックス

マージンカット時に生じる切りくずを内部にためます。プリント出口につまるのを防ぐために、こまめにくずを捨ててください。

お知らせ

ドアを開けるときは、先にこのボックスを取りはずしてください。取りはずさないで、プリンター本体及びこのボックスの破損の原因となります。

② プリント出口

プリントされた用紙の出口です。

③ DOOR OPENボタン(↑)

電源がONのときにこのボタンを押すと、約5秒後にドアが開きます。

④ ドア

プリント用紙やインクリボンを入れるときに開けます。
③DOOR OPENボタンを押すと、開きます。

⑤ POWERインジケータ(●)

電源が入ると、点灯します。

⑥ ALARMインジケータ(△)

紙づまり、ドアが開いているときなどに点灯または点滅します。[22ページをごらんください。](#)

⑦ PAPER/INK RIBBONインジケータ(□/%)

インクリボンとプリント用紙に関するエラーが起こったとき点灯または点滅します。[22ページをごらんください。](#)

⑧ DATAインジケータ(◇)

データ転送中に点滅します。プリント中は点灯します。

⑨ READYインジケータ(○)

データ受信が可能なときに点灯します。データ転送中にも点灯します。プリントのキャンセル処理中は点滅します。

マージンカットボックス

上部のツメを引っかけてツメ部を中心に回転させて取り付けます。

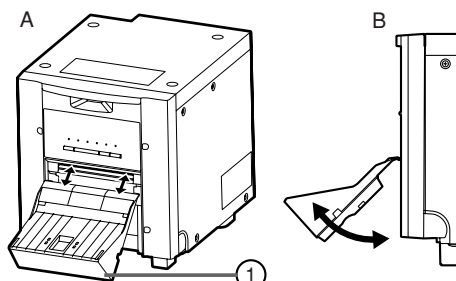

取り付け A→B
取り外し B→A

⑩ COOLINGインジケータ(◎)

クーリング

サーマルヘッドがオーバーヒート状態のとき点滅します。[22ページをごらんください。](#)

⑪ CANCELボタン(⊖)

キャンセル

プリント中にこのボタンを1秒以上押し続けると、連続プリントがキャンセルされます。ボタンが押された時点のプリントが終了した後、プリントが停止します。

⑫ FEED & CUTボタン(⊕)

フィードアンドカット

このボタンを1秒以上押し続けると、プリント用紙が一定幅送り出された後、裁断されます。

⑬ ペーパーキャッチャー

プリントされた用紙を受けます。取り付けかたについては、[次ページをごらんください。](#)2L判、A5判、A5ワイド判のプリント用紙を使用するときは、ペーパーキャッチャーは取り付けないでください。

お知らせ

L判、KG判のプリント用紙を使用する場合、用紙は10枚程度ためておくことができますが、こまめに取り除いてください。こまめに取り除かない場合は紙づまりの原因となることがあります。

⑭ 脚

取りはずして使用することもできます。取りはずしかたについては[次ページをごらんください。](#)

お知らせ

本機の電源を入れるとインジケータが順に点灯します。POWERインジケータとREADYインジケータが点灯すると使用可能になります。

安全・お願い

開梱

各部の名称

接続のしかた

準備

トラブル

その他

もくじ

側面・後面

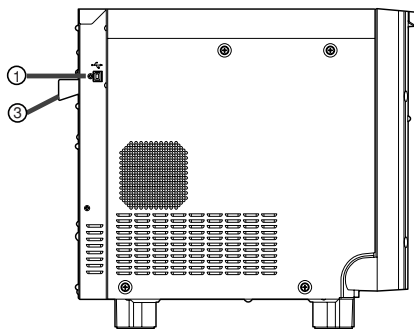

(左側面)

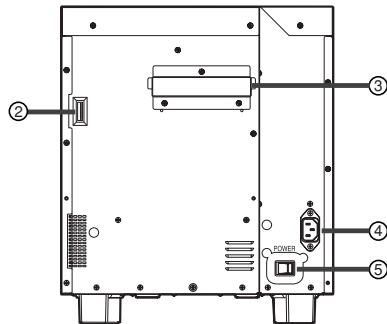

(後面)

ユーエスピー
① USB 端子

USBケーブルを接続します。
接続については13ページをごらんください。

ディップ
② DIPスイッチ

本機の機能の設定を行います。設定については14ページ
をごらんください。

③ 本体運搬用取っ手

本機を持ち運ぶときは、この取っ手と前面上部を持って
ください。

ライン
④ AC LINEソケット

付属の電源コードを接続するソケットです。
確実に接続してください。

パワ－
⑤ POWERスイッチ

電源のON/OFFに使用します。

脚の取りはずしかた

1. マージンカットボックスを取りはずします。
2. プリンター本体を図のように横に倒します。

お知らせ

 プリンター本体に手を挟まないようにご注意ください。

3. 4カ所のネジをゆるめて脚を取りはずします。
4. プリンター本体を起こします。
取りはずしたネジと脚は大切に保管してください。

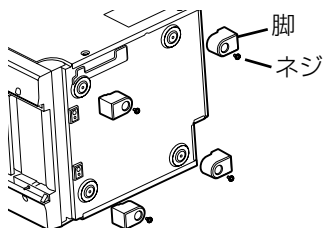

設置

ドアを開いたときにドアの下部が台に接触しないように、またプリンターが落下しないように頑丈な台
の上に図のように設置してください。

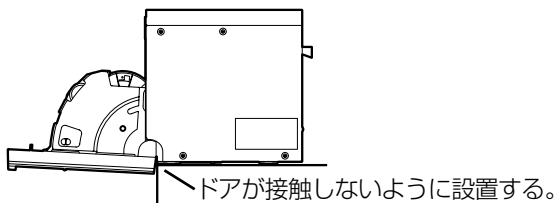

ペーパーキャッチャーの取り付けかた

ツメを引っかけてツメ部を中心に回転させて取り付けます。
2L判、A5判、A5ワイド判のプリント用紙を使用するときは、ペーパーキャッチャーは取り付けないでください。

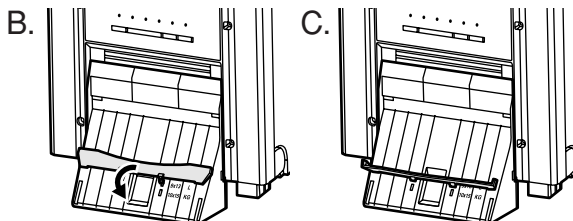
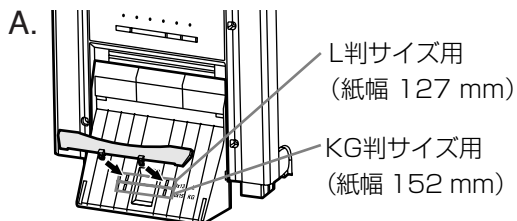

安全・お願い

開梱

各部の名称

接続のしかた

準備

トラブル

その他

もくじ

コンピューターとの接続

USBインターフェイスとの接続

■ パーソナルコンピューターと接続する(例)

1) USBケーブルで本機とパーソナルコンピューターを接続します。

本機とパーソナルコンピューターを以下のように接続します。

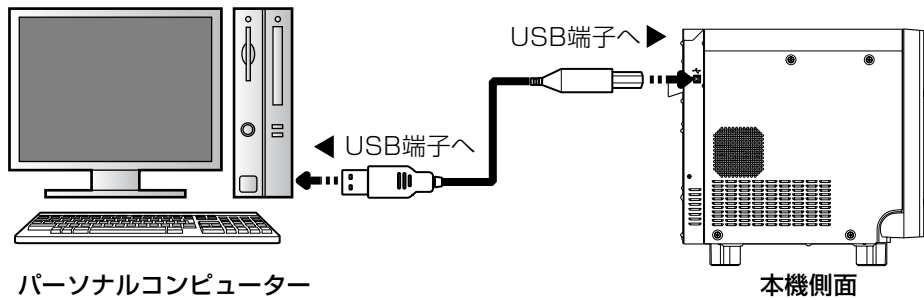

お知らせ

本製品にはUSBケーブルは同梱されていません。市販の2m以下のUSB2.0認証ケーブルをご使用ください。

安全・お願い

開梱

各部の名称

接続のしかた

準備

トラブル

その他

もくじ

DIPスイッチの設定

■ DIPスイッチを設定する

出荷時はすべてOFFに設定されています。
設定を変更するときは、本機の電源をオフにしてください。

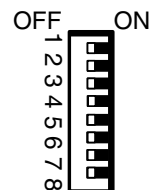

スイッチNo.	設定	機能
1	OFF ON	オートフィード&カットモード 電源ONの状態プリント用紙を挿入後、ドアを閉じると自動的にフィード&カットを実施する。 マニュアルフィード&カットモード
2	OFF ON	OFF側にしてください。
3	OFF ON	OFF側にしてください。
4	OFF ON	OFF側にしてください。
5	OFF ON	OFF側にしてください。
6	OFF ON	OFF側にしてください。
7	OFF ON	OFF側にしてください。
8	OFF ON	OFF側にしてください。

安全・お願い

開梱

各部の名称

接続のしかた

準備

トラブル

その他

もくじ

ご使用前の準備

プリントする前に次の準備をしておきます。

- 1 プリント用紙を入れます。(下記)
- 2 可動ペーパーガイドの位置を調節します。(17ページ)
- 3 インクリボンを入れます。(18～19ページ)

プリント用紙の入れかた

スペーサーについて

- スペーサーの要否については、「クイックセットアップ」をごらんください。出荷時にペーパーフランジとスペーサーの間にはさんでいる緩衝材は不要ですので、取り除いてください。

スペーサーの取り付け方法

- ① ペーパーフランジのつまみをつまんだ状態でスペーサーを取り付けます。
- ② フランジとスペーサーをツメがロックするまで回します。
スペーサーを取り外すときは上記と逆の手順で取り外してください。

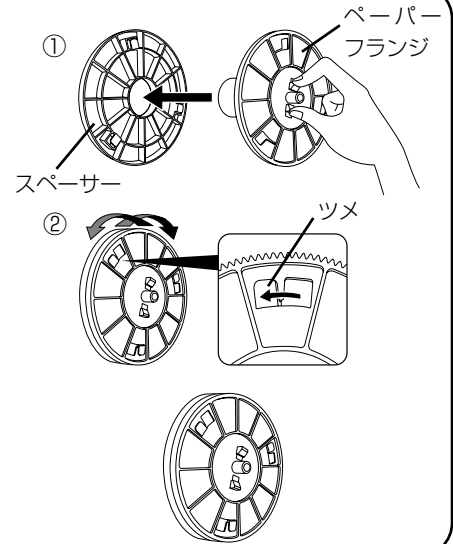

1 付属のペーパーフランジをプリント用紙の両側に取り付けます。

ペーパーフランジのつまみを指で強くつまむと、フランジ軸部のストッパーが軸内に納まります。その状態でフランジをプリント用紙に取り付けます。確実に取り付けられたことを確認してから、指を離します。

お知らせ

- ・ 指をはさまないようにご注意ください。
- ・ ここではまだプリント用紙のシールを取らないでください。
- ・ プリント用紙をたるませないでください。たるませたままプリントすると印画不良の原因となります。

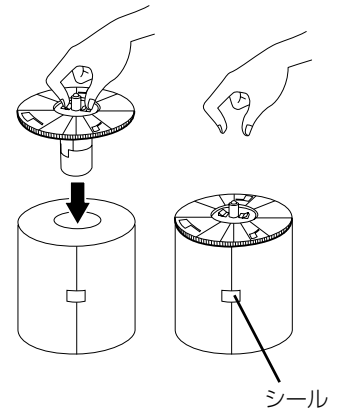

⚠ 注意

プリント用紙を置くときは、片方のフランジをはずして立てて置いてください。横向きに置くと転がって落下し、けがの原因となることがあります。

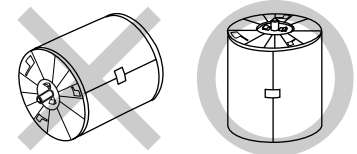

お知らせ

- ・ サーマルヘッドには触れないようにしてください。サーマルヘッドにゴミや指紋が付くと印画不良の原因となります。
- ・ ペーパーやインクリボンの表面を指紋やほこりなどで汚さないでください。プリント画質の劣化や紙詰まりの原因となります。

安全・お願い

開梱

各部の名称

接続のしかた

準備

トラブル

その他

もくじ

ご使用前の準備

2 本体後面のPOWERスイッチを押して、本機の電源を入れます。

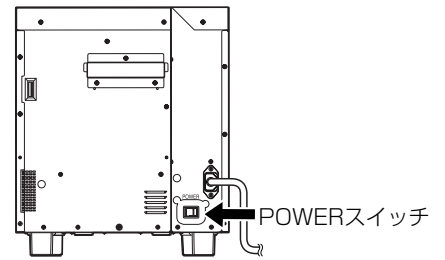

3 初期化動作完了後、DOOR OPEN ボタンを押してドアを開けます。

本体に入っているインクカセットを取り出してください。

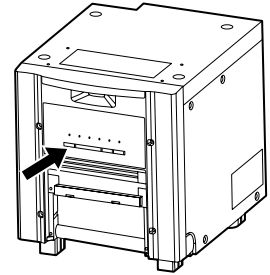

4 プリント用紙を本体に取り付けます。

プリント用紙が下までしっかりと入っていることを確認してください。

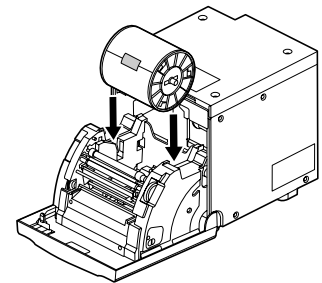

お知らせ

ゆっくりと取り付けてください。溝の上端から落としたりすると、本機や付属品が破損する恐れがあります。

注意



プリント直後のサーマルヘッドは高温になっています。触れないよう、ご注意ください。やけどやけがの原因になることがあります。

お知らせ



サーマルヘッドは静電気に弱いのでご注意ください。静電気が発生した状態でヘッドに触れると、故障する場合があります。

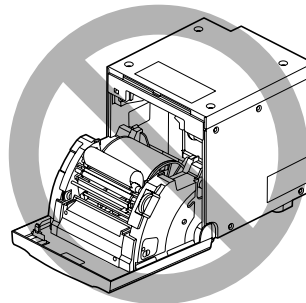

サーマルヘッド(奥)

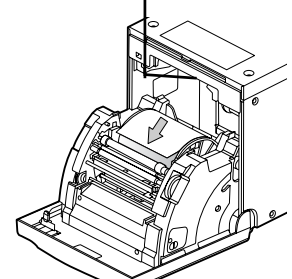

用紙の向き

5 シールをはがし、プリント用紙を右図のようにローラーの間にとおして、黒いカバーに当たるまで送ります。

- ・ シールはプリント用紙をローラーの間にとおす前に必ず取りのぞいてください。このとき、プリント用紙が斜めに入らないようにします。

お知らせ

ローラーを汚さないように注意してください。
ローラーが汚れていると、印画不良の原因となります。

お知らせ

- ・ プリント用紙を取りはずすときは、ペーパーフランチを手前に引きながら持ち上げてください。
- ・ プリント用紙は、必ず電源を入れた状態で交換してください。
- ・ たるんだプリント用紙はよく巻き取ってください。たるんだままでドアを閉じるとプリント用紙が傷む場合があります。

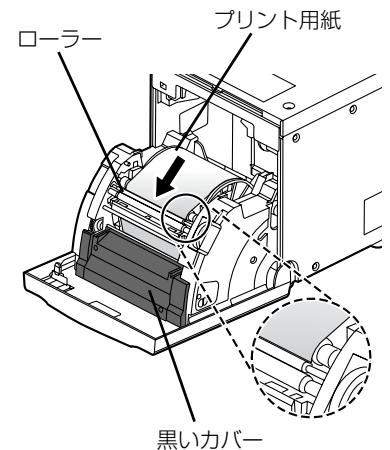

安全・お願い

開梱

各部の名称

接続のしかた

準備

トラブル

その他

もくじ

可動ペーパーガイドの位置の決めかた

ご使用になるプリント用紙サイズに合わせて、可動ペーパーガイドの位置を調整してください。

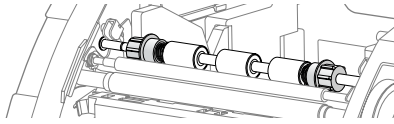

L判、2L判サイズ(127mm幅)用

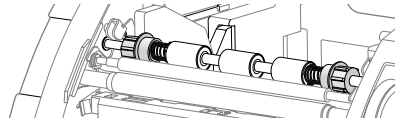

KG判、A5判、A5ワイド判サイズ
(152mm幅)用

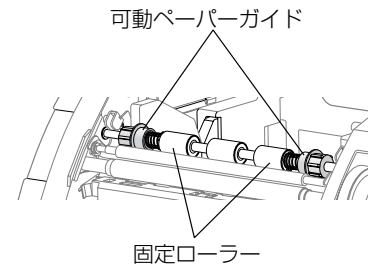

■ 可動ペーパーガイドの動かしかた

① 両手で、両側の可動ペーパーガイドを同時に固定ローラーに当たるまで押し込みます。

② 可動ペーパーガイドを押し込んだまま、止まるまで所定の方向に回します。

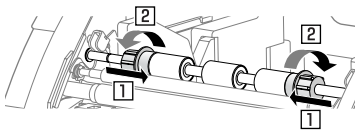

L判、2L判サイズ(127mm幅)の場合

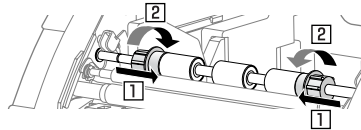

KG判、A5判、A5ワイド判サイズ
(152mm幅)の場合

③ 回したあと、手をはなすとペーパーガイドが所定の幅に固定されます。

お知らせ

- 可動ペーパーガイドは必ず使用するプリント用紙のサイズに合わせて調節してください。用紙のサイズと合っていない場合、紙づまりや印画ズレ等の不具合が発生することがあります。

安全・お願い

開梱

各部の名称

接続のしかた

準備

トラブル

その他

もくじ

インクリボンの入れかた

■ インクリボンの組み込み

プリント用紙を入れてから、インクカセットを本機に装着します。
本機にインクカセットを装着する前に、別売のインクリボンをインクカセットに組み込んでください。

お知らせ

- ・ インクカセットを平らなところに置いて、インクリボンを組み込んでください。
- ・ インクリボンはほこりのない場所で組み込んでください。インクリボンにほこりやゴミが付着すると、印画不良の原因となります。
- ・ インクリボンの軸がしっかりとインクカセットに入っていることを確認してください。

お知らせ

- ・ 同梱されている青色のインクカセットをご使用ください。CP9000シリーズ、CP9500シリーズの緑色のインクカセットは使用できません。

1 図のようにインクリボンをインクカセットに入れます。

- ・ インクリボンとインクカセットの方向にご注意ください。
始めにインクリボンの③、④をそれぞれ軸受け部の③、④に乗せます。
次にインクリボンを斜めに①に挿入し、インクリボンを回転させながら②に押し込みます。
最後に③、④を軸受け部に押し入れます。

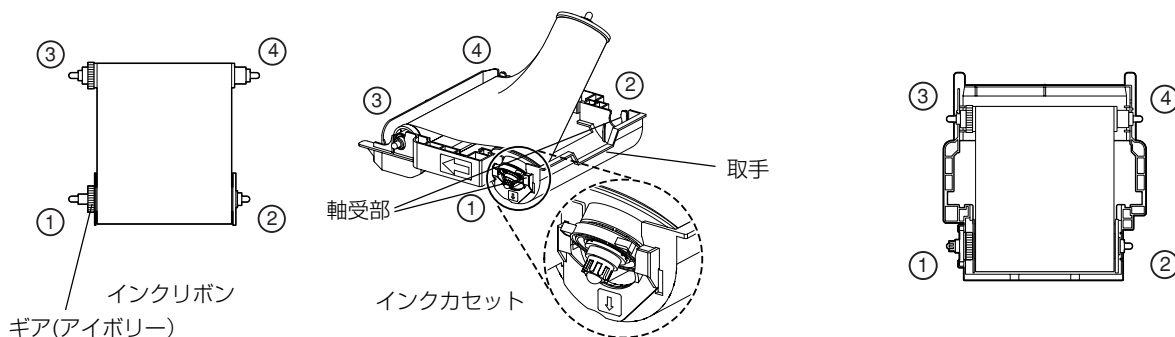

インクリボンの軸が軸受け部に確実にはまっていることを確認してください。
インクリボンがたるんでいるときは、手前側のギア(アイボリー)を回してたるみをとってください。

■ インクカセットの装着

1 インクリボンの入ったインクカセットを図の位置に置きます。

インクリボンが巻かれている軸(太い軸)を手前にして、プリント用紙の上に置きます。
このとき、インクカセット側面の矢印と、本機に表示されている矢印が合うようにします。
インクカセットの奥側は、本機内部のガイドに合うように置きます。

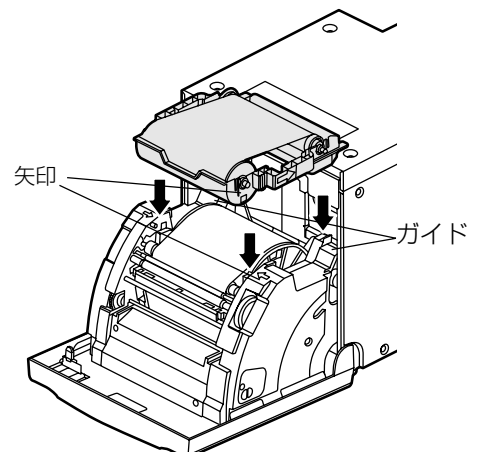

安全・お願い

開梱

各部の名称

接続のしかた

準備

トラブル

その他

もくじ

2 インクカセットを奥へ差し込みます。

インクカセットの取手部を持ち、まっすぐ奥へ差し込みます。
その後、カチッと音がするまで上側に押し上げ、収納部に固定します。

お知らせ

インクリボンがなくなった時は、上の[1]から[2]の手順を逆に行なって交換してください。

サーマルヘッド(奥)

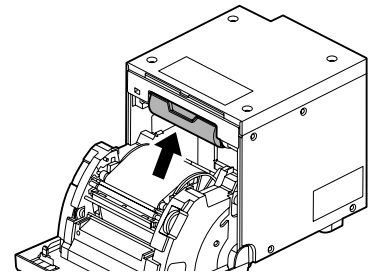
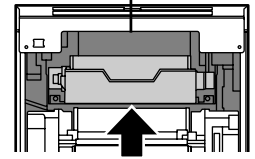

3 ドア中央を押してドアを閉じます。

ドアを閉じてから2秒後にプリント用紙設定の初期化が行われます。
オートフィード&カットモードの場合、ドアを閉じた後プリント用紙が3回(裏面ポストカード印刷のプリント用紙を装着したときは5回)自動的にフィード&カットされます。

お知らせ

- ・ ドアを閉じたとき、「カチッ」とロック音がするまで押し込んでください。
- ・ ドアを閉じたとき PAPER/INK RIBBON インジケーターが点灯した場合は、正しく装着されていない可能性があります。ドアを開けて正しく装着されているか確認してから、再度ドアを閉じてください。
- ・ オートフィード&カットモードの場合、プリント用紙の装着を3回以上行くと、インクリボンより先にプリント用紙がなくなる場合があります。

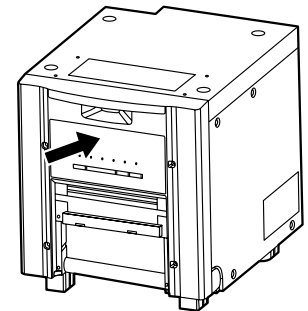

■ マニュアルフィード&カットモードの場合

マニュアルフィード&カットモードの場合は、FEED & CUTボタンを1秒以上押ししてください。フィード&カットは3回(裏面ポストカード印刷のプリント用紙を装着したときは5回)行なってください。

フィード&カットモードの設定については、「[DIPスイッチの設定](#)」(14ページ)をごらんください。

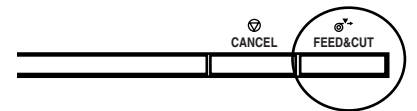

プリント用紙とインクリボンの装着は以上で完了です。

お知らせ

- ・ プリント用紙とインクリボンの交換は必ず同時に行なってください。
- ・ プリント用紙とインクリボンの交換に合わせて、マージンカットボックスの切りくずを捨ててください。
- ・ プリント用紙とインクリボンを交換するときは、サーマルヘッドとローラーのクリーニングも行ってください。クリーニングについては「[クリーニングについて](#)」(25、26ページ)をごらんください。

ペーパー/インクリボンセットの取扱い

■ プリント前の取扱い

- プリント用紙の表面に指紋やゴミ等が付いた場合、印画品質の低下や紙づまりの原因になる場合があります。マニュアルフィード&カットモードの場合はプリント用紙交換時にフィード&カット操作を3回(裏面ポストカード印刷のプリント用紙を装着したときは5回)繰り返してください。フィード&カット操作を行なって用紙を裁断しないと、プリント画2~3枚は、手のゴミや脂等により部分的にプリントできないことがあります。
- 本機を低温の場所から高温の場所へ急に移動した場合、紙の表面に湿気または露が付き、印画品質の低下や紙づまりの原因になることがあります。このような場合には、本機をしばらく室内に放置してからご使用ください。
- プリント用紙装着時にフィード&カット操作を所定の回数以上繰り返すと、所定の枚数分のプリントができなくなる場合があります。また、プリント用紙を途中で交換した場合も、所定の枚数分のプリントができなくなる場合があります。

■ プリント後の取扱い

- 紙が有機溶剤(アルコール・エステル・ケトン類など)を吸収すると、画像が退色します。
- セロテープ、軟質塩ビなどに密着させると、化学反応で退色が早くなりますのでご注意ください。
- プリント後の紙は、なるべく直射日光など強い光の当たらない湿度の低い場所で保管してください。

■ ペーパー/インクリボンセットの保管

- プリント用紙やインクリボンは軟質塩ビなどのフォルダーに保管しないでください。化学反応で脱色します。
- プリント用紙やインクリボンは直射日光や暖房器具のそばを避け、温度5℃~30℃、湿度20%~60%RHの冷暗所で保管してください。

安全・お願い

開梱

各部の名称

接続のしかた

準備

トラブル

その他

もくじ

プリンタードライバーのインストールについて

- 接続したパーソナルコンピュータのデータを本機でプリントするためには、プリンタードライバーが必要です。
本CD-ROMにはWindows®が動作するコンピュータ用のプリンタードライバーが入っています。

プリンタードライバー名	動作環境
CPD9800X	Microsoft® Windows® 2000、Windows® XP日本語版上で動作可能

- プリンタードライバーのインストール方法など、くわしくは本CD-ROMに入っている「プリンタードライバーガイド」をごらんください。
- Microsoft Windows 2000とWindows XPは米国 Microsoft Corporationの米国及びその他の国における登録商標です。

トラブルシューティング

前面インジケータの表示と処置

- 本機がプリントできなくなったり、プリント中にエラーが生じた場合は、本機前面のインジケータが点灯または点滅しエラーを知らせます。この場合は下表を参考に処置を行ってください。
 プリント中にエラーが生じた場合、本機の電源を切らなければ、エラーが解除された後自動的にプリントが再開されます。

○：点灯 ●：消灯 ◐ ●：点滅 —：前回の状態による

ALARM	PAPER/ INK RIBBON	DATA	READY	COOLING	原因 / 処置	参照ページ
◐ ●	●	—	●	●	ドアが開いている。 ・ドアを閉めてください。	11
◐ ●	●	—	●	●	紙づまりが発生した。 ・「紙づまりの処置」をごらんの上、処置してください。	23
◐ ●	◐	—	●	●	プリント中に電源が切られた。 ・電源を入れ、ペーパーフィード&カットを実施してください。	---
●	●	—	◐	◐ ●	サーマルヘッドの温度が高くなった。 ・温度が下がるまでしばらくお待ちください。*注1	11
●	◐ ●	—	●	●	インクリボンが装着されていない。 インクリボンが終了した。 本プリンターで使用できないインクリボンが装着されている。 ・新しいインクリボンを装着してください。	18-19
●	◐	—	●	●	プリント用紙が装着されていない。 プリント用紙が終了した。 ・新しいプリント用紙を装着してください。	15-16
●	◐	—	●	●	パーソナルコンピューターの設定と、装着されているインクリボン／プリント用紙の組み合わせが正しくない。 ・パーソナルコンピューターの設定とインクリボン／プリント用紙を正しい組み合わせにしてください。または本機の電源を切ったあと、パーソナルコンピューターの設定を装着されているインクリボン／プリント用紙の組み合わせに合わせてください。	15-19
◐	●	—	●	●	その他のエラー	24

ALARM、PAPER/INK RIBBONインジケータのいずれかが点灯、点滅した場合、ドアを開けて上記の処置を実施してください。

ドアを閉じてALARM、PAPER/INK RIBBONインジケータが消灯しない場合はフィード&カットを実施してください。

*注1 PCより連続プリントを設定中の場合は、COOLING表示が消えた後、継続してプリントを再開します。

安全・お願い

開梱

各部の名称

接続のしかた

準備

トラブル

その他

もくじ

紙づまりの処置

1 DOOR OPENボタンを押して、ドアを開けます。

ドアを開ける時、本機の電源がONになっていることを確認してください。
 ドアが開かないときは、一度電源をOFFにして、再度電源をONにしてください。
 その後再度DOOR OPENボタンを押してください。

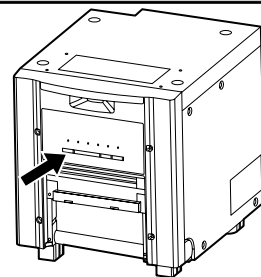

2 インクカセットを外します。

インクカセットを矢印①の方向へ引き下げてから取り出します。

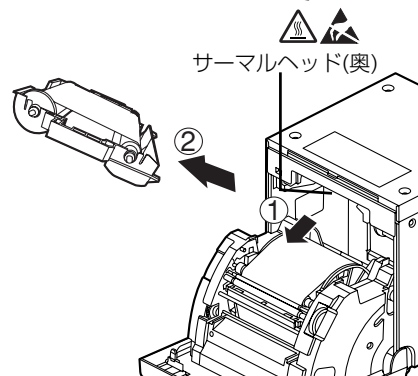

3 プリント用紙を取り出します。

ペーパーフランジを手前に引きながら持ち上げてください。

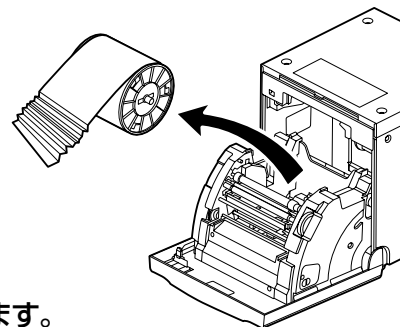

4 プリント用紙の、しわになっている等の不良部分をはさみで切り取ります。

お知らせ

- ・ プリントされた部分は必ず切り取ってください。すでにプリントされた部分にさらにプリントすると、プリント用紙にインクリボンが貼り付き、インクリボンが切れることがあります。
- ・ サーマルヘッドとローラーのクリーニングを行ってください。クリーニングについては「[クリーニングについて](#)」(25、26ページ)をごらんください。

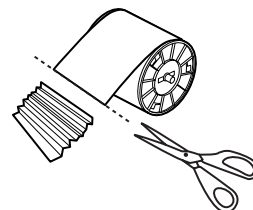

5 プリント用紙と、インクリボンの入ったインクカセットを装着します。 (15 ~ 19ページ 参照)

6 ドア中央を押してドアを閉じます。

ドアを閉じてから2秒後にプリント用紙設定の初期化が行われます。
 オートフィード&カットモードの場合、ドアを閉じた後プリント用紙が3回(裏面ポストカード印刷のプリント用紙を装着したときは5回)自動的にフィード&カットされます。

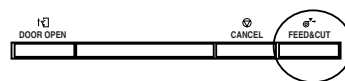

■ マニュアルフィード&カットモードの場合

マニュアルフィード&カットモードの場合は、FEED & CUTボタンを1秒以上押し続けてください。フィード&カットは3回(裏面ポストカード印刷のプリント用紙を装着したときは5回)行なってください。

フィード&カットモードの設定については、「[DIPスイッチの設定](#)」(14ページ)をごらんください。

安全・お願い

開梱

各部の名称

接続のしかた

準備

トラブル

その他

もくじ

サービスをお申しつけの前に

このようなときは以下の表を参考にもう一度点検してください。

症 状	原 因 / 処 置
電源が入らない	電源プラグがコンセントからはずれていませんか？ → 本機のプラグを電源コンセントに差し込んでください。 → 保護回路が働いている場合がありますので、電源を"OFF"にして約2分間お待ちください。その後電源を"ON"にしてください。
ドアが閉じない	プリンター動作中に電源をOFFにしていますか？ → 電源をONにしてからドアを閉じてください。
プリントできない	プリントする画像をデータ転送していますか？ → 再確認してください。 インクリボン、またはプリント用紙が終了していませんか？ → 再確認してください。 インクカセットは確実に押し込まれていますか？ → 再確認してください。
エラーが解除できない	→ DOOR OPEN、CANCEL、FEED&CUTの3つのボタンを同時に押ししてください。プリンターが初期化されます。

安全・お願い

開梱

各部の名称

接続のしかた

準備

トラブル

その他

もくじ

プリンター輸送時のお願い

修理等で本機を輸送する場合は、以下の項目を必ずお守りください。

1. 純正の梱包材を使用する。

梱包材は、1往復程度の使用は可能ですが、それ以上の使用は輸送条件によっては製品の保証ができなくなる場合があります。本機を再び輸送する場合は、梱包材を別途ご購入ください。

インクリボン、プリント用紙、インクカセット、ペーパーフランチはすべて本体から取りはずしてください。

2. PAPER/INK RIBBONのインジケーターが点滅した後で電源を切る。

付属品を取りはずした後、電源が入った状態で前面ドアを閉めてください。PAPER/INK RIBBONのインジケーターが点滅した後で電源を切ってください。

3. インクリボン、プリント用紙、インクカセットを本機から取り出すことができない場合は、VCPテクニカルセンター(裏表紙参照)に相談する。

クリーニングについて

本機を長期間安定してお使いいただくために、以下の手順で本機内部をクリーニングしてください。

クリーニングの前に

- 1 本体後面のPOWERスイッチを押して、本機の電源を入れます。
- 2 DOOR OPENボタンを押して、ドアを開けます。
- 3 インクカセットを取り出します。
- 4 プリント用紙を取り出します。
- 5 POWERスイッチを押して、電源を切ります。

クリーニングの前にPOWERスイッチを押して、必ず電源をOFFにしてください。

フィルターのクリーニング

図のようにフィルターの先端をつまんで本機から取り出したあと、その両面を掃除機でクリーニングしてください。クリーニング後は「TOP SIDE」側を上にして奥まで挿入してください。

サーマルヘッドのクリーニング

準備するもの

アルコール(イソプロピルアルコール)

ティッシュペーパー(半分ずつ4回ほど折り、折った面を清掃面にします。)

その他、別売のクリーナーペン、クリーニングリボンがあります。

別売品についてはお買いあげの販売店にお問い合わせください。

プリント面にスジが入る場合、サーマルヘッドのクリーニングを行ってください。

ヘッド清掃部(右図)をティッシュペーパーなどにアルコールを少量しみこませて、軽くていねいに拭き取ってください。

お知らせ

- ・サーマルヘッドに傷をつけないようにご注意ください。
- ・クリーニングしてもプリント画質が改善されない場合はサーマルヘッドの交換が必要です。くわしくは販売店にご相談ください。

注意



プリント直後のサーマルヘッドは高温になっています。触れないよう、ご注意ください。やけどやけがの原因になることがあります。

お知らせ



サーマルヘッドは静電気に弱いのでご注意ください。静電気が発生した状態でヘッドに触れると、故障する場合があります。

■ クリーニングリボン(CR9800)をお使いいただく場合

127 mm幅のプリント用紙をご使用後に152 mm幅のプリント用紙をご使用になると、右の図のようにプリント面の2ヶ所(または1ヶ所だけ)にスジがみられる場合があります。この場合は、別売のクリーニングリボンを使ってサーマルヘッドのクリーニングを行ってください。

127 mm幅のプリント用紙をご使用後127 mm幅のプリント用紙をご使用の場合、152 mm幅のプリント用紙をご使用後152 mm幅のプリント用紙をご使用の場合、152 mm幅のプリント用紙をご使用後127 mm幅のプリント用紙をご使用の場合はクリーニングを行う必要はありません。

127mm幅のプリント用紙 : L判、2L判

152mm幅のプリント用紙 : KG判、A5判、A5ワイド判

お知らせ

クリーニングしてもプリント画質が改善されない場合はサーマルヘッドを交換してください。くわしくは販売店にご相談ください。

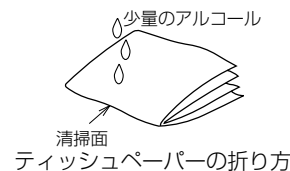
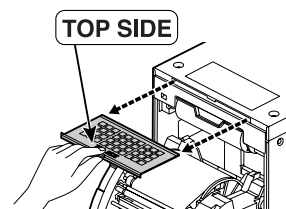

ティッシュペーパーの折り方

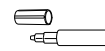

クリーナーペン

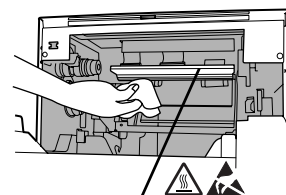

ヘッド清掃部

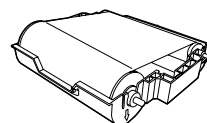
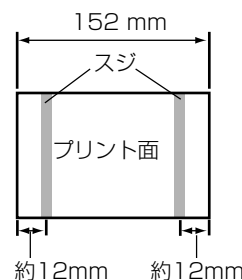
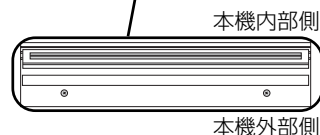

クリーニングリボン (CR9800)

安全・お願い

開梱

各部の名称

接続のしかた

準備

トラブル

その他

もくじ

ローラーのクリーニング

準備するもの

アルコール(イソプロピルアルコール)

ティッシュペーパー(半分ずつ4回ほど折り、折った面を清掃面にします。)

ローラー表面の黒い部分を拭きます。

ティッシュペーパーにアルコールを少量しみこませて、軽くていねいに拭き取ってください。

全体を拭くようにローラーを回しながら拭いてください。

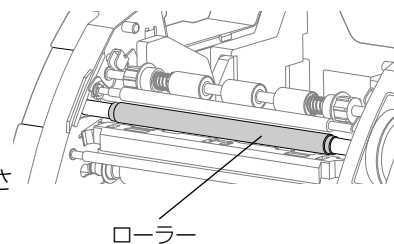

ペーパーフランジのクリーニング

右の図で示されている部分(プリント用紙に触れている部分)を拭きます。

ティッシュペーパーなどにアルコールを少量しみこませて軽くていねいに拭き取ってください。

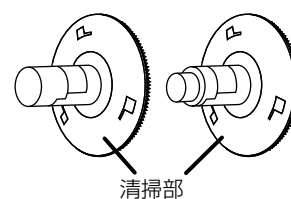

安全・お願い

開梱

各部の名称

接続のしかた

準備

トラブル

その他

もくじ

仕様について

仕様	
種類	デジタルカラープリンター
形名	CP9800D
プリント方式	昇華染料熱転写フルカラー方式 3色面順次印画 (イエロー、マゼンタ、シアン)+表面保護コーティング
解像度	300×300 dpi (dpi:dot per inch)
プリント画素数	L判 1076×1572 dots KG判 1228×1868 dots 2L判 1572×2128 dots A5判 1868×2422 dots A5ワイド判 1868×2730 dots
印画サイズ	L判 89 mm×127 mm (縁なし) KG判 102 mm×152 mm (縁なし) 2L判 127 mm×178 mm (縁なし) A5判 152 mm×203 mm (縁なし) A5ワイド判 152 mm×229 mm (縁なし)
階調数	256階調 (8ビット 約1,670万色)
印画時間*	L判 約8秒/画面(ファインモード) KG判 約8秒/画面(ファインモード) 2L判 約16秒/画面(ファインモード) A5判 約18秒/画面(ファインモード) A5ワイド判 約19秒/画面(ファインモード)
給紙方法	自動給紙
インターフェイス	Hi-Speed USB (Ver. 2.0)
電源	AC100V 50/60Hz
消費電流	印画時 5.7 A 待機時 0.4A
使用環境条件	温度5℃～40℃ 湿度30%～80% RH(結露なし)
設置条件	動作姿勢水平±5° (以内)
外形寸法	幅329 mm×奥行404 mm×高さ383 mm(脚含む) 幅329 mm×奥行404 mm×高さ353 mm(脚含まず)
質量	約21 kg (本体のみ)
付属品	電源コード(1本)、インクカセット(1個)、CD-ROM(1枚)、ペーパーフランジ(左右各1個)、スパーサー(2個)、クイックセットアップ(1枚)、マージンカットボックス(1個)、ペーパーキャッチャー(1個)、メディア装着ラベル(1枚)、輸送時注意ラベル(1枚)、保証書*

* ハイグレードペーパーインクリボンセット使用時(連続印画2枚目以降)

※保証書は外装箱に貼付されています。ご確認ください。

■ 仕様および外観は改良のため変更することがあります。

■ 付属CD-ROMの内容

- 取扱説明書
- プリンタードライバー
- プリンタードライバーガイド

安全・お願い

開梱

各部の名称

接続のしかた

準備

トラブル

その他

もくじ

保証とアフターサービス

保証書(別添付)

- ◎保証書は必ず「お買上げ日・販売店名」などの記入をお確かめの上、販売店からお受け取りください。
- ◎保証書の記載内容をよくお読みのあと、大切に保存してください。

補修用性能部品の最低保有期間

当社は、デジタルカラープリンターの補修用性能部品を、製造打ち切り後最低8年間保有しています。(性能部品とは、その製品の機能を維持するために必要な部品です。)

修理・取扱い・お手入れなどのご相談は、お買上げの販売店へお申し付けください

修理を依頼されるときは

「修理を依頼する前に」をよくごらんになって、今一度お調べください。
それでも異常のあるときは、必ず電源プラグを抜いてから、お買上げの販売店にご連絡ください。

◎保証期間中は

- ・修理の際には、保証書をご提示ください。
- ・保証の規定に従って、販売店が修理させていただきます。

◎保証期間が過ぎているときは

- ・修理すれば使用できる場合は、ご希望により修理いたします。

◎修理料金は

- ・修理技術料+部品代(+出張料)で構成されています。

この製品は日本国内用ですので、電源電圧の異なる日本国外では使用できません。またアフターサービスもできません。

This DIGITAL COLOR PRINTER is designed for use in Japan only and can not be used in any other country. No servicing is available outside of Japan.

■ INTERNET INFORMATION ■ この製品に関する詳細情報、使用応用例などを、wwwサーバーでもご提供しています。

<http://www.MitsubishiElectric.co.jp/vcp>

技術的なお問い合わせは三菱電機VCPテクニカルセンターへ。

(フリーダイヤル)



0120-710-391

075-353-0666

(携帯電話、PHSでのお問い合わせの場合)
※通話料はお客様負担です。

受付時間/AM9:30~12:00・PM1:30~5:00
(土、日、祝日を除く)

FAX 075-353-0685 E-mail pep-m@mbox.kyoto-inet.or.jp

愛情点検

●長年ご使用のデジタルカラープリンターの点検をぜひ！

(熱、湿気、ホコリなどの影響や、使用の度合により部品が劣化したり、ときには安全性を損なって事故につながることもあります。)



このような
症状は
ありませんか

- 電源コード、プラグが異常に熱い。
- コゲくさい臭いがする。
- 製品に触れるとビリビリと電気を感じる。
- 電源スイッチを入れても、表示が出ない。
- その他の異常・故障がある。

ご使用
中 止

故障や事故防止のため、スイッチを切り、コンセントから電源プラグをはずして、必ず販売店にご相談ください。

デジタルカラープリンターの補修用性能部品の最低保有期間は、製造打ち切り後8年です。

三菱電機株式会社

京都製作所 〒617-8550 京都府長岡京市馬場岡所1番地

J919C158B1