

ブース形（深形）レンジフードファン

形名

V-602K₆(-BK)・V-604K₆(-BK)・V-604KD₆

V-604KG₆・V-604KE₆・V-605K₆(-BK)

V-754K₆・V-754KD₆・V-904KD₆

取扱説明書

お客さま用

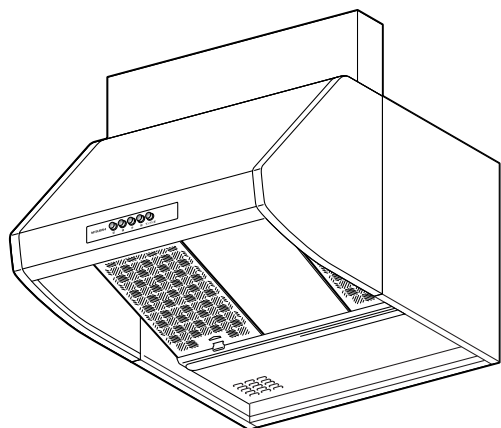

もくじ

ページ

安全のために必ず守ること…	2
使用上のお願い……………	3
各部のなまえ……………	4
使いかた……………	4～5
お手入れ……………	6～7
故障かな？と思ったら……	7
アフターサービス……………	8
仕様……………	8

・お客さまご自身では取付けないでください。（安全や機能の確保ができません）

・ご使用前に、この取扱説明書をよくお読みになり、正しくお使いください。

・添付別紙の「三菱電機 修理窓口・ご相談窓口のご案内」とともに大切に保管してください。

この製品は日本国内用ですので日本国外では使用できず、またアフターサービスもできません。

This appliance is designed for use in Japan only and can not be used in any other country.

No servicing is available outside of Japan.

安全のために必ず守ること



警告

誤った取扱いをしたときに死亡や重傷などに結びつく可能性があるもの

 禁止	<p>ガス漏れに気付いたときは、換気扇のスイッチの入・切や電源プラグの抜き差しをしない 爆発や引火の原因。 窓を開けて換気してください。</p>	 ぬれ手禁止	<p>ぬれた手で電源プラグを抜き差ししない 感電・けがの原因。</p>
	<p>電源コード・電源プラグを破損するようなことはしない (傷つけたり、加工したり、熱器具に近づけたり、引っ張ったりしない) 感電・ショート・火災の原因。</p>		<p>交流 100V を使用する 直流や交流 200 V を使用すると火災・感電の原因。</p>
	<p>内釜式風呂を設置した住宅では使わない 排気ガスが室内に逆流し、一酸化炭素中毒の原因。</p>	 指示に従う	<p>電源プラグの刃および刃の取付面にほこりが付着している場合はよく拭く 火災の原因。</p>
	<p>製品に水や洗剤をかけたりしない ショートや感電の原因。</p>		<p>電源プラグは根元まで確実に差し込む 感電や火災の原因。</p>
 水かけ禁止	<p>改造や工具を必要とする分解はしない 火災・感電・けがの原因。 分解・修理は修理技術者のいる販売店、または当社の修理窓口・ご相談窓口にご相談ください。</p>	 プラグを抜く	<p>自然排気形のストーブを使う部屋では、部屋の空気取入口を設ける 排気ガスが室内に逆流し、一酸化炭素中毒の原因。</p>
 分解禁止	<p>ランプを交換するときやお手入れの際は必ず電源プラグをコンセントから抜くか、分電盤のブレーカを切る 通電状態では感電やけがの原因。</p>		



注意

誤った取扱いをしたときに傷害または家屋・家財などの損害に結びつくもの

 禁止	<p>本体に異常な振動が発生した場合は使用しない 本体・部品の落下によるけがの原因。</p>	 指示に従う	<p>お手入れの際は手袋を着用する 金属などの端面によるけがの原因。</p>
	<p>指定以外のランプを使用しない ランプ周辺が高温になり、やけどの原因。</p>		<p>お手入れ後の部品の取付けは確実に 落下によりけがの原因。</p>
 接触禁止	<p>運転中は危険ですから、羽根の中に指や物を入れない けがの原因。</p>		<p>電源プラグを抜くときには、電源コードを持たずに必ず先端の電源プラグを持って引き抜く 感電やショートによる発火の原因。</p>
 プラグを抜く	<p>長期間使用しないときは、必ず電源プラグをコンセントから抜くか、分電盤のブレーカを切る 絶縁劣化による感電や漏電・火災の原因。</p>		<p>ランプの交換は、ガラスやランプが十分冷めてから行なう やけどの原因。</p>

使用上のお願い

室内周囲温度は40℃以下で使用する
また、下図の寸法になっているか確認する
●本体の下端からガスレンジまでは80cm以上必要です。

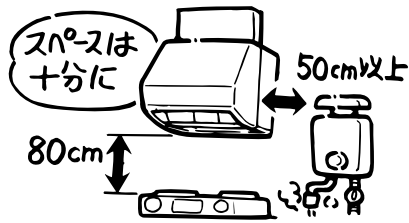

(モータ故障や排気ガスによる塗装面のサビ発生の原因になります)

ガスレンジを使用するときは、必ずレンジフードファンを運転する

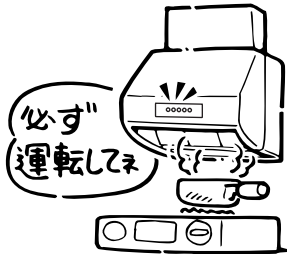

(レンジフードファンを運転しないと、本体内の温度が高くなり故障の原因になります)

料理中、誤ってフライパンなどの油に火がついたときは、ふたをするなどして火を消す。同時にレンジフードファンの運転を停止する

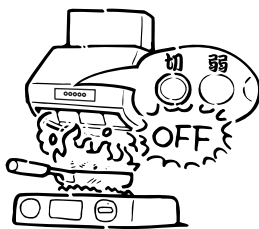

(レンジフードファンを運転していると火の勢いがさらに強くなります)

台所全体の換気には他の換気扇を併用する

●レンジフードファンは局所換気用です。

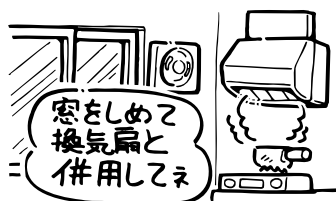

風の影響を受けやすいため、近くの窓を閉めて使用する

(油煙等の捕集効果がよくなります)

ガスレンジを空だき状態で長時間使用しない

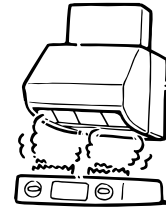

(故障の原因になります)

屋外排気口下側には油煙がかかる場合があるので、物を置かない

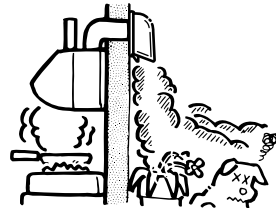

(植木が枯れたり、物が汚れる原因になります)

製品に酸・アルカリ・有機溶剤などの薬品がかからないか確認する



(サビ発生の原因になります)

レンジフードファンの運転中は給気を行ってください

- レンジフードファンの反対側の壁に空気取入口を設けるか、部屋の扉(窓)を少しあけてください
密閉された建物では、汚れた空気を排出するためには新鮮な空気の入るところ(空気取入口)が必要です



フィルターの間または表面に市販の繊維フィルター等を取付けない

(火災予防条例上使用が制限されたり、風量低下の原因になります)

IHクッキングヒーター(電気コンロ)等を使用して、蒸気が多量に出る調理をされますと、レンジフードファン本体に結露(水滴)が生じ滴下する場合があります。

その際は、ご面倒ですが滴下する前に乾いた布等にて拭き取ってご使用ください。

各部のなまえ

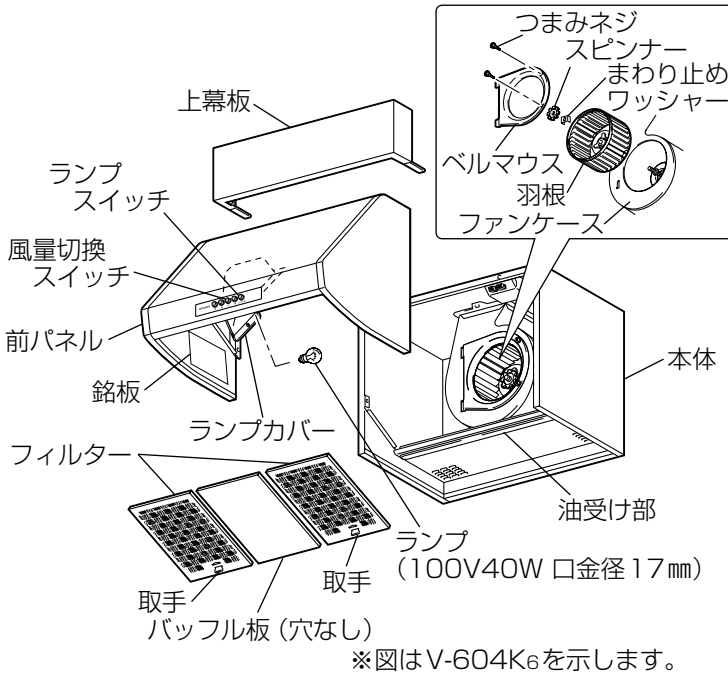

フィルターとバッフル板の枚数・取付位置	
V-602K6 (-BK)・V-604K6 (-BK) V-604KD6・V-604KG6・V-604KE6	V-754K6・V-754KD6 ガスコンロの位置に合わせて バッフル板小の位置を変更し てください。 (油煙等の捕集効果を高めるた めに必要です)
フィルター 2セット バッフル板 1枚	フィルター バッフル板 大 バッフル板 小
V-605K6 (-BK)	
フィルター 3セット	フィルター バッフル板 小 バッフル板 大
V-904KD6	
フィルター 2セット バッフル板 大 1枚 小 2枚	フィルター 2セット バッフル板 大 1枚 小 1枚

お願い ● フィルターとバッフル板の取付位置を確認してください。

使いかた

● 形名により使用方法が異なりますので、ご使用の形名をご確認ください。

風量切換スイッチとランプスイッチで操作します。

■ V-602K6 (-BK)・V-604K6 (-BK)・V-604KE6・V-604KG6・V-605K6 (-BK)・V-754K6の場合

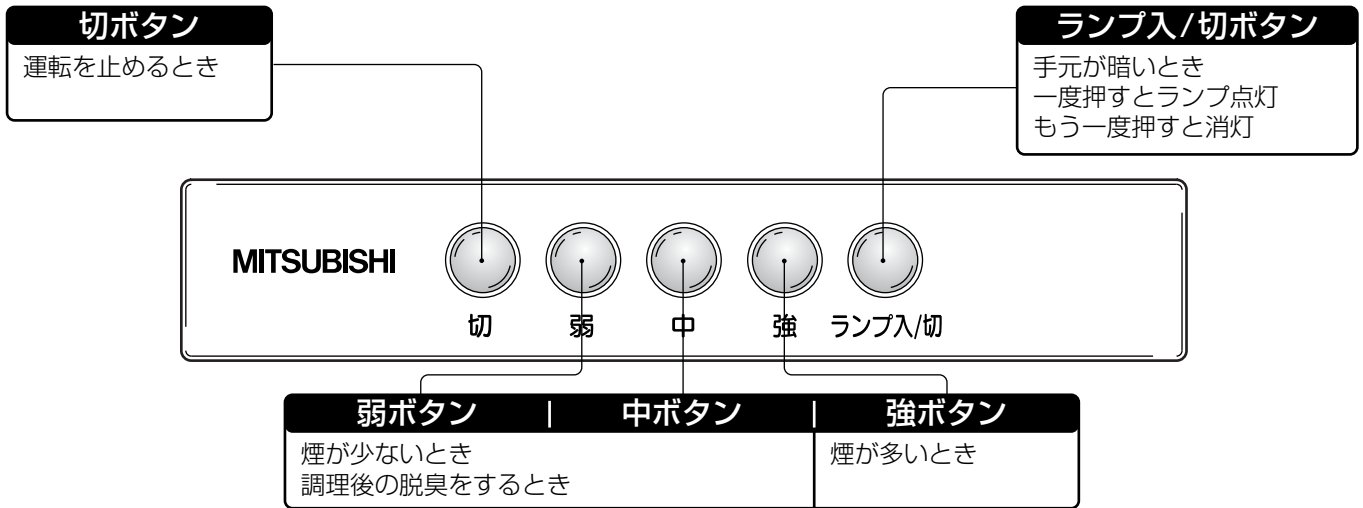

V-604KE6の場合 ……電気式シャッター組込形

このタイプには電気式シャッターが組込まれていますので、風量切換スイッチ（強・中・弱）を押して運転を開始すると同時にシャッターが開きます。風量切換スイッチ（切）を押しますと、運転が停止すると同時にシャッターが閉じます。

V-604KG6の場合 ……ガス湯沸器連動形

このタイプは市販の換気扇連動スイッチ・圧力スイッチを組合わせてガス湯沸器と連動運転ができます。

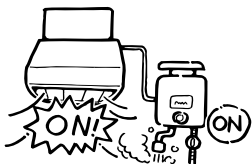

- 風量切換スイッチを「切」にしてもガス湯沸器を使用するとレンジフードファンが「強」運転し、ガス湯沸器を止めるとレンジフードファンも停止します。
- 風量切換スイッチを「中」または「弱」にして運転中、ガス湯沸器を使用するとレンジフードファンが「強」運転に切りかわり、ガス湯沸器を止めるとレンジフードファンは「中」または「弱」運転に切りかわります。

■V-604KD₆・V-754KD₆・V-904KD₆の場合

通電ランプ
 運転停止中もランプは消えません。
 (通電していることをあらわします)

受光部
 リモコンからの信号を受信します。
お願い 受光部に強い光を当てないでください。

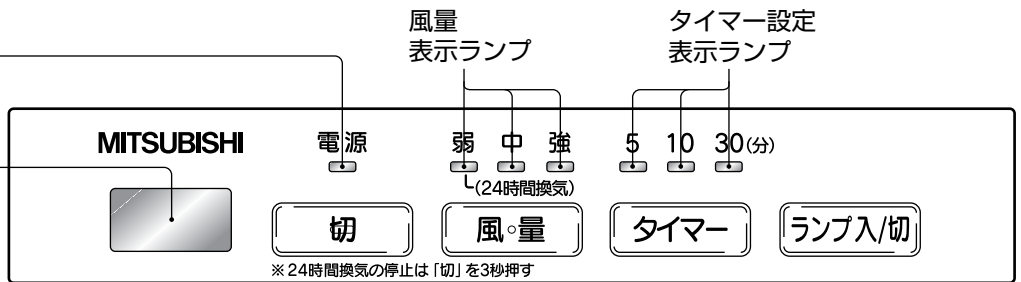

切
 弱 (24時間換気) に切換えるとき
 …短く押す
 運転を止めるとき
 …3秒間押す

24時間換気とは
 居室内を小風量で24時間換気することによって計画的な空気の入換えを行ない、いつもクリーンな状態に保ちます。
 ●「24時間換気」運転では風量が少ないため、羽根は低速回転で運転音も小さいですが、異常ではありません。

風量
 押すごとに風量が切替わる
 →「弱 (24時間換気)」→「中」→「強」
 「強」…煙が多いとき
 「中」…煙が少ないときや調理後の脱臭をするとき
お願い 調理中は「強」か「中」で運転してください。「弱 (24時間換気)」では換気風量が不足します。

ランプ入/切
 一度押すとランプ点灯
 もう一度押すと消灯

タイマー
 押すごとにタイマー設定時間が切替わる
 →「5分」→「10分」→「30分」
 ←連続 (タイマー解除) ←
 ●タイマー運転終了後は自動的に「弱 (24時間換気)」に切替わり、連続運転します。
 ●「弱 (24時間換気)」ではタイマー機能がはたらきません。

■V-604KD₆・V-754KD₆・V-904KD₆の場合 (別売リモコン (形名) P-02WR₂) を使用してレンジフードファンの操作が可能です。

別売リモコンのお求めは、お買い上げの販売店またはお近くの三菱電機ストアにご相談ください。

注意
 乾電池の使い方を誤ると、液漏れ、破裂、発熱のおそれがあり、けが、故障の原因となることがあります。

リモコンの操作方法

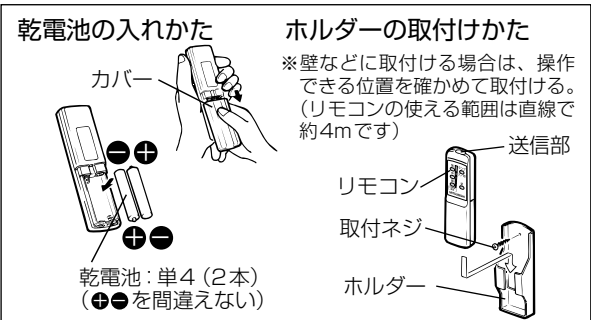

- (+) (-) を正しく入れる。
- 充電しない。
- 充電式乾電池は使用しない。
- 新しい乾電池と古い乾電池、他の種類の乾電池を混ぜて使用しない。
- 絶対にショートさせたり、分解、加熱、火に入れるなどしない。
- 使い切った乾電池や、長期間使用しない場合はリモコンから取り出す。

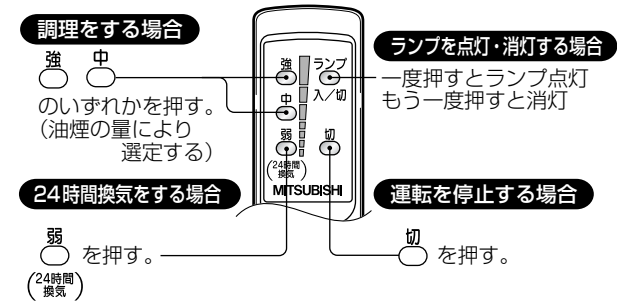

- お願い**
- リモコン送信部を本体受光部に向けてお使いください。
 - リモコンを落としたり、衝撃を与えないでください。
 - 高温になる場所や湿度の高い場所に置かないでください。
 - 水をかけたり、ぬれたものの上に置かないでください。
 - ホルダーは調理時の油煙等により汚れる場所には取付けしないでください。
 - リモコンが動作しなくなったり、信号が届きにくくなった場合は、新しい乾電池と交換してください。
 - 電子点灯式の蛍光灯 (インバータ蛍光灯など) の近くや、直接日光などの強い光があたる場所では、使える範囲が狭くなる場合があります。本体受光部近くでお使いください。

メモ ●本レンジフードファンは、外風や室内圧の影響により、シャッターの閉止音が大きくなる場合がありますが、異常ではありません。

お手入れ

レンジフードファンが汚れてきたら、下記の方法でお手入れしてください。
本説明書以外の清掃方法については販売店にご相談ください。

警告

お手入れの際は、電源プラグを抜くか分電盤のブレーカを切る（感電やけがの原因。）

注意

お手入れの際は手袋を着用する（金属などの端面によりけがの原因。）

- お願い**
- 照明ランプ点灯中や消灯直後は清掃しない。（ランプ周辺が高温になり、やけどをするおそれがあります）
 - V-604KG₆を、湯沸器と連動してご使用の際には清掃中に湯沸器を操作しないでください。（電源プラグ、分電盤ブレーカが入ったままですと羽根が回り危険です）
 - KD₆タイプは清掃中にリモコン操作しないでください。（電源プラグ、分電盤ブレーカが入ったままですと羽根が回り危険です）

フィルターと油受けと羽根の清掃

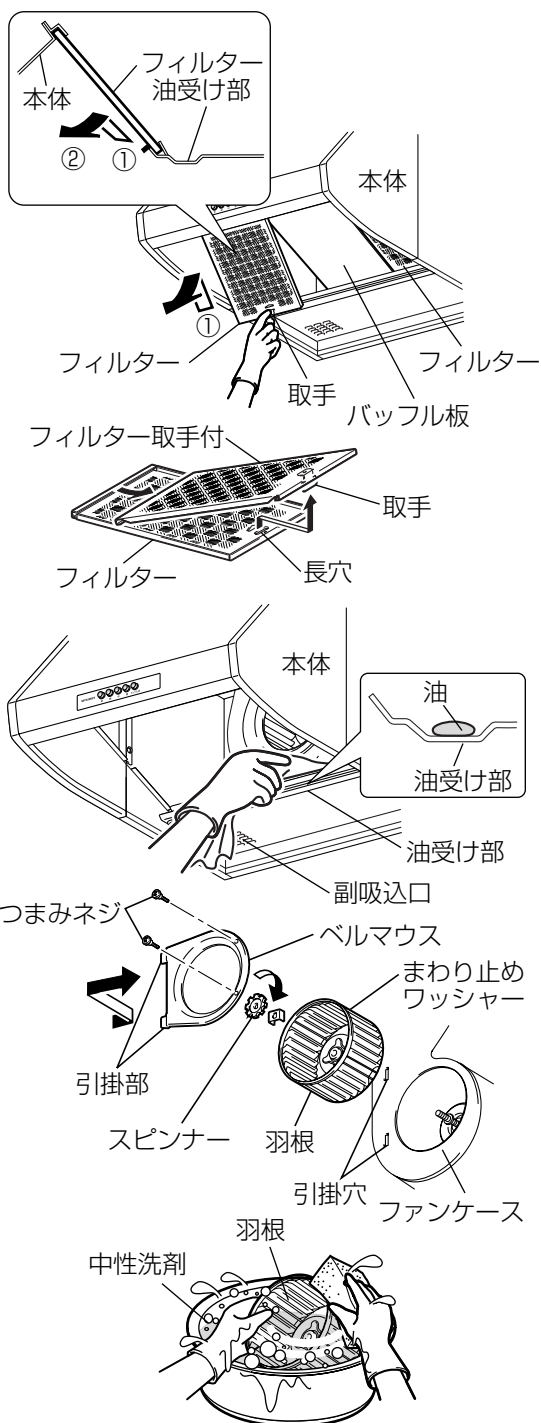

フィルターの清掃……………1か月に1度以上

- 1 フィルターとバッフル板をはずす。
① フィルターの取手を持ち、フィルターを少し持ち上げてから手前に引いてははずす。
② バッフル板の両側を持ち、少し持ち上げてから手前に引いてははずす。
- 2 はずしたフィルターを2枚に分ける。
- 3 フィルター・バッフル板は中性洗剤を溶かしたぬるま湯に浸して、スポンジなどで軽くこすって汚れを落とす。（フィルターは目にそってこすってください）
- 4 フィルター・バッフル板は汚れを落とした後、きれいな水で洗いよく乾かす。

- お願い**
- フィルターは変形しやすいものです。取扱いには十分注意してください。
 - 金属タワシは使用しない。（塗装がはがれる原因になります）

油受け・副吸入口の清掃……………1か月に1度以上

油受けおよび副吸入口周辺の清掃は、中性洗剤を浸した布で汚れをふき取り、洗剤が残らないよう乾いた布でよくふき取る。

羽根の清掃……………1年に1度以上

- 1 ベルマウスのつまみネジをはずす。
- 2 ベルマウスを右へ動かして引掛部をはずして取る。
- 3 羽根を押さえながらスピナーを右へ回し、ゆるめる。
- 4 まわり止めワッシャーと羽根をはずす。
- 5 羽根は中性洗剤を溶かしたぬるま湯に浸してスポンジなどで軽くこすって汚れを落とし、きれいな水で洗いよく乾かす。

- お願い**
- 羽根の取扱いには十分注意してください。変形すると異常音発生の原因となります。

- 6 取りはずしと逆の手順で各部品を取付ける。羽根をしっかりと奥まで押し込み、まわり止めワッシャーを付けてスピナーを締め付ける。

- お願い**
- 羽根は確実に取付けてください。ゆるむと異常音や部品破損の原因になります。

お手入れ後の組立て

フィルターとバッフル板を元の位置に取付ける。
 (油煙等の捕集効果を高めるために必要です)
 機種により枚数・取付位置が異なります。(4ページ参照)

本体外装のお手入れ

本体の清掃は中性洗剤を浸した布で汚れをふき取り、洗剤が残らないよう乾いた布でよくふき取る。

⚠ 警告

工具を必要とする部品の取りはずし、清掃は行わない

工具を必要とする部品例：モータ、その他電気部品
 (火災・感電・けがの原因)

お願い

- お手入れに下記の溶剤・洗剤を使用しない。
 シンナー、アルコール、ベンジン、ガソリン、灯油、
 スプレー、アルカリ洗剤、化学ぞうきんの薬剤、クレ
 ンザー等の研磨剤入りの洗剤。
 (変質したり、塗装がはがれる原因になります)

ランプの交換

⚠ 警告

ランプを交換するときは、電源プラグを抜くか分
 電盤のブレーカを切る (感電の原因)

⚠ 注意

指定のランプを使用する (ランプ周辺が高温になり、
 やけどの原因)

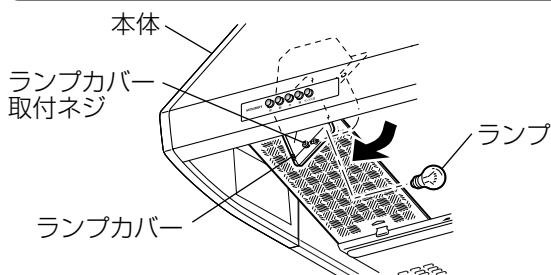

- 1 ランプカバー取付ネジをゆるめ、ランプカバーを開ける。
- 2 ランプを取出し、市販のランプ (小形白熱電球 100V、
40W 口金径 17mm) をお求めのうえ交換する。
- 3 取付けは取りはずしと逆の順序で行う。
- 4 電源を入れ、ランプスイッチを押して点灯を確認する。

故障かな?と思ったら

このような症状があれば点検してください。点検・処置をしても直らない場合、また下記以外の現象が生じた場合は、分電盤ブレーカを切って必ず販売店に点検・修理をご依頼ください。

症状	原因・処置
● 運転しない ● 通電ランプが点灯していない (KDタイプの場合)	● 本体に通電していますか? ● コンセントは接続してありますか? ● 分電盤ブレーカを点検してください ● 停電ではありませんか?
● 「切」ボタンを押しても運転が止まらない (KDタイプの場合)	● 「切」ボタンを短く押した場合「24時間換気」運転に切りかわります ● 故障ではありません 運転を止めたいときは「切」ボタンを3秒間押ししてください
● 吸込みが悪い	● フィルターが目詰まりしていませんか? ● フィルターを清掃してください [P6]
● 運転中に異常音や振動がある	● 本体・前パネル・羽根・フィルターが確実に取付けられていますか? ● 本体・前パネル→販売店へ確認します ● 羽根・フィルター→取付け直します
● 運転開始・停止時に「ジー」「ボタン」と音がする (KEタイプの場合)	● 電気式シャッターの開閉音です ● 故障ではありません
● ランプが点灯しない	● ランプが切れていませんか? ● ランプを交換してください [P7]
● リモコンで操作できない (KDタイプの場合)	● 乾電池が古くなっていませんか? ● 乾電池を交換してください [P5]
	● 乾電池の「+」「-」が逆に入っていませんか? ● 乾電池を正しく入れ直してください [P5]
	● 本体までの距離が遠すぎませんか? ● 本体受光部の近くでお使いください [P5]
	● 蛍光灯や直射日光の影響を受けていませんか? ● 受光部を清掃してください
	● 本体受光部が汚れていませんか?

アフターサービス

アフターサービスは、お買上げの販売店かお近くの「三菱電機 修理窓口・ご相談窓口」（別紙）にご相談ください。

■補修用性能部品の保有期間

当社は、この換気扇の補修用性能部品の製造打切り後6年保有しています。

補修用性能部品とは、その製品の機能を維持するために必要な部品です。

ただし、その後4年間は補修用同種部品または交換可能な同種製品などを供給します。

仕様

形名	電圧 (V)	ノッチ	消費電力 (W)		風量 (m ³ /h)		騒音 (dB)		質量 (kg)
			50Hz	60Hz	50Hz	60Hz	50Hz	60Hz	
V-602K ₆ (-BK)	100	強	50	56	445	425	36	35	14.5
		弱	37	39	295	285	28	27.5	
V-604K ₆ (-BK) V-604KG ₆ V-754K ₆	100	強	77	88	600	575	39.5	39	16.5 18.5 (V-754K ₆ の場合)
		中	40	43	350	335	30.5	29	
		弱	20	21	230	225	21	20	
V-604KE ₆	100	強	79	90	600	575	39.5	39	18
		中	42	46	350	335	30.5	29	
		弱	22	23	230	225	21	20	
V-605K ₆ (-BK)	100	強	132	154	785	740	45.5	44.5	16.5
		中	67	70	460	415	34	33	
		弱	39	40	325	285	28	27	
V-604KD ₆ V-754KD ₆ V-904KD ₆	100	強	79	90	600	575	39.5	39	17.5 (V-604KD ₆ の場合) 19.5 (V-754KD ₆ の場合) 21.5 (V-904KD ₆ の場合)
		中	42	46	350	335	30.5	29	
		24時間換気	15	16	148	143	22	22	

※特性はJIS C 9603に基づく開放時の値です。

※騒音値は無響室での測定値です。反響音等を含むためこれよりも高くなります。

 愛情点検	☆長年ご使用の換気扇の点検を！ ご使用の際このようなことはありませんか。	使用中止 故障や事故防止のため、電源を切つて必ず販売店にご連絡ください。点検、修理に要する費用は販売店にご相談ください。	形名	
	<ul style="list-style-type: none"> ●スイッチを入れても羽根が回転しない。 ●運転中に異常音や振動がする。 ●回転が遅いまたは不規則。 (V-604KD₆、V-754KD₆、V-904KD₆) (の弱(24時間換気)での低速回転を除く) ※モータはメンテナンスが必要な部品です。 ●こげ臭いにおいがする。 		お買上げ年月日 年 月 日	お買上げ店名 (住所) (電話番号) () -



中津川製作所 〒508-8666 岐阜県中津川市駒場町1番3号 電話 0573-66-2111

この説明書は、再生紙を使用しています。