

喫煙用集塵・脱臭機 スモークダッシュエアシールド®

形名

BS-AS15A

取扱説明書

お客さま用

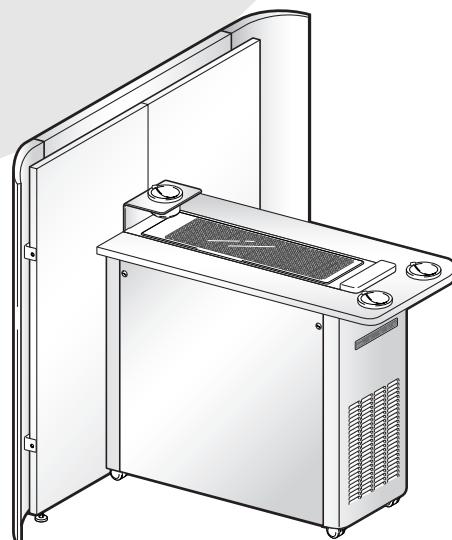

テーブル…灰皿付タイプ

据付場所の選定

次のような場所には据付けないでください

- 空調設備の吹出口の近くなど風のあたる場所
- 直射日光のあたる場所
- 湿度の高いところ
- 屋外

もくじ

	ページ
安全のために必ず守ること…	2～3
各部のなまえとはたらき…	4
使いかた…	5～6
お手入れのしかた…	7～9
故障かな?と思ったら…	10
アフターサービス…	11
仕様…	11

この製品は日本国内用ですので日本国外では使用できず、またアフターサービスもできません。
This appliance is designed for use in Japan only and can not be used in any other country.
No servicing is available outside of Japan.

安全のために必ず守ること

誤った取扱いをしたときに生じる危険とその程度を、次の表示で区分して説明しています。

警告 誤った取扱いをしたときに死亡や重傷などに結びつく可能性があるもの

注意 誤った取扱いをしたときに傷害または家屋・家財などの損害に結びつくもの

● 図記号の意味は、次のとおりです。

 **禁 止**

 **分 解 禁 止**





 **水 ぬ れ 禁 止**

 **ぬ れ 手 禁 止**



 **指 示 に 従 い 必 ず 行 う**

 **電 源 プ ラ グ を 抜 く**

警告

	<p>可燃性ガス・腐食性ガス・油煙の発生するおそれのある場所で使用しない。また、製品の近くで可燃性ガスを含むスプレー等を使用しない</p> <p>爆発・火災のおそれがあります。</p>		<p>改造や工具を必要とする分解はしない</p> <p>火災・感電・けがの原因になります。</p>	
	<p>吸込口にタバコの灰や火の粉を入れない</p> <p>火災の原因になります。</p>		<p>電源プラグの刃及び刃の取付面にほこりが付着している場合は、良く拭く</p> <p>火災の原因になります。</p>	
	<p>水のかかるおそれのある場所、湿気の多い場所には設置しない</p> <p>感電・故障の原因になります。</p>		<p>交流 100V を使用する</p>	
	<p>傾斜やがたつきがある場所に設置しない</p> <p>製品が動いたり、倒れたりして、けがをするおそれがあります。</p>			<p>直流や交流 200V を使用すると火災や感電の原因になります。</p>
	<p>テーブルの上に乗らない</p> <p>けが（落下・転倒等）の原因になります。</p>			<p>パーティション部を分離設置する時は、専用オプション部材（BP-05SS）を用いて、確実に床固定する</p> <p>転倒によりけがの原因になります。</p>
	<p>電源コードを傷つけたり、破損したり、加工したり、無理に曲げたり、引っ張ったり、ねじったり、たばねたりしない</p> <p>電源コードが破損し、火災・感電の原因になります。</p>			<p>お手入れの際は、必ず電源プラグをコンセントから抜く</p> <p>感電やけがをすることがあります。</p>
	<p>製品や本体内部に水をかけない</p> <p>ショートや感電のおそれがあります。</p>			

⚠ 注意

	<p>テーブルの端に体重をかけたり、重いものを乗せない</p> <p>けが・故障の原因になります。</p>	<p>お手入れ後、部品の取付けは確実に行う</p> <p>部品の故障により火災になるおそれがあります。</p>	
	<p>パーティション部にぶら下がったり、寄り掛かったり、物を掛けたりしない</p> <p>けが・破損の原因になります。</p>	<p>お手入れの際は手袋を着用する</p> <p>着用しないとけがの原因になります。</p>	
	<p>空気の吸込口や吹出口に指や異物を入れたり、塞いだりしない</p> <p>けが・破損の原因になります。</p>	<p>換気をする</p> <p>この製品は換気扇ではありません。タバコの煙のガス成分によっては除去できないものがあり、一酸化炭素等は除去できませんので、必ず換気をしてください。</p>	
	<p>破損したフィルターや、寿命を過ぎたフィルターを使用したり、フィルターを外したまま使用しない</p> <p>故障の原因になります。</p>	<p>煙を吸い込まないなど異常がある場合は電源スイッチを切り、電源プラグを抜いてお買上げの販売店に点検・修理を依頼する</p> <p>感電や漏電、ショートなどによる火災のおそれがあります。</p>	
	<p>直射日光のあたる場所には設置しない</p> <p>退色やテーブルの変形等の原因になります。</p>		
<td> <p>ぬれた手で電源プラグを抜き差ししない</p> <p>感電のおそれがあります。</p> </td> <td> <p>パーティション部を分離してない製品を移動する時は、テーブルの長手方向に動かす、床の段差や溝に注意する</p> <p>けが・破損の原因になります。</p> </td>	<p>ぬれた手で電源プラグを抜き差ししない</p> <p>感電のおそれがあります。</p>		<p>パーティション部を分離してない製品を移動する時は、テーブルの長手方向に動かす、床の段差や溝に注意する</p> <p>けが・破損の原因になります。</p>
<td> <p>長期間で使用にならないときは、必ず電源プラグをコンセントから抜く</p> <p>絶縁劣化による感電や漏電火災の原因になります。</p> </td> <td> <p>パーティション部を分離して使用している製品を移動する時は、お買上げの販売店に相談する</p> <p>床固定されている接続コードの破損による火災・感電やけがの原因になります。</p> </td>	<p>長期間で使用にならないときは、必ず電源プラグをコンセントから抜く</p> <p>絶縁劣化による感電や漏電火災の原因になります。</p>		<p>パーティション部を分離して使用している製品を移動する時は、お買上げの販売店に相談する</p> <p>床固定されている接続コードの破損による火災・感電やけがの原因になります。</p>
<td> <p>電源プラグの抜き差しは電源プラグを持って行き、根元まで確実に差し込む</p> <p>感電やショートして発火する原因になります。</p> </td> <td> <p>製品下部のキャスターをロックさせ、本体が動かないようにする</p> <p>けがの原因になります。</p> </td>	<p>電源プラグの抜き差しは電源プラグを持って行き、根元まで確実に差し込む</p> <p>感電やショートして発火する原因になります。</p>		<p>製品下部のキャスターをロックさせ、本体が動かないようにする</p> <p>けがの原因になります。</p>
<td> <p>テーブル板に水をかけない</p> <p>テーブル板が吸水して変形するおそれがあります。</p> </td> <td> <p>パーティション下部のアジャスターを調整し、床固定させる</p> <p>けが・故障の原因になります。</p> </td>	<p>テーブル板に水をかけない</p> <p>テーブル板が吸水して変形するおそれがあります。</p>		<p>パーティション下部のアジャスターを調整し、床固定させる</p> <p>けが・故障の原因になります。</p>

各部のなまえとはたらき

- 説明のため点検パネルは取りはずしています。
- 説明のイラストは、灰皿付テーブル (BT-AS50A) との組合せです。

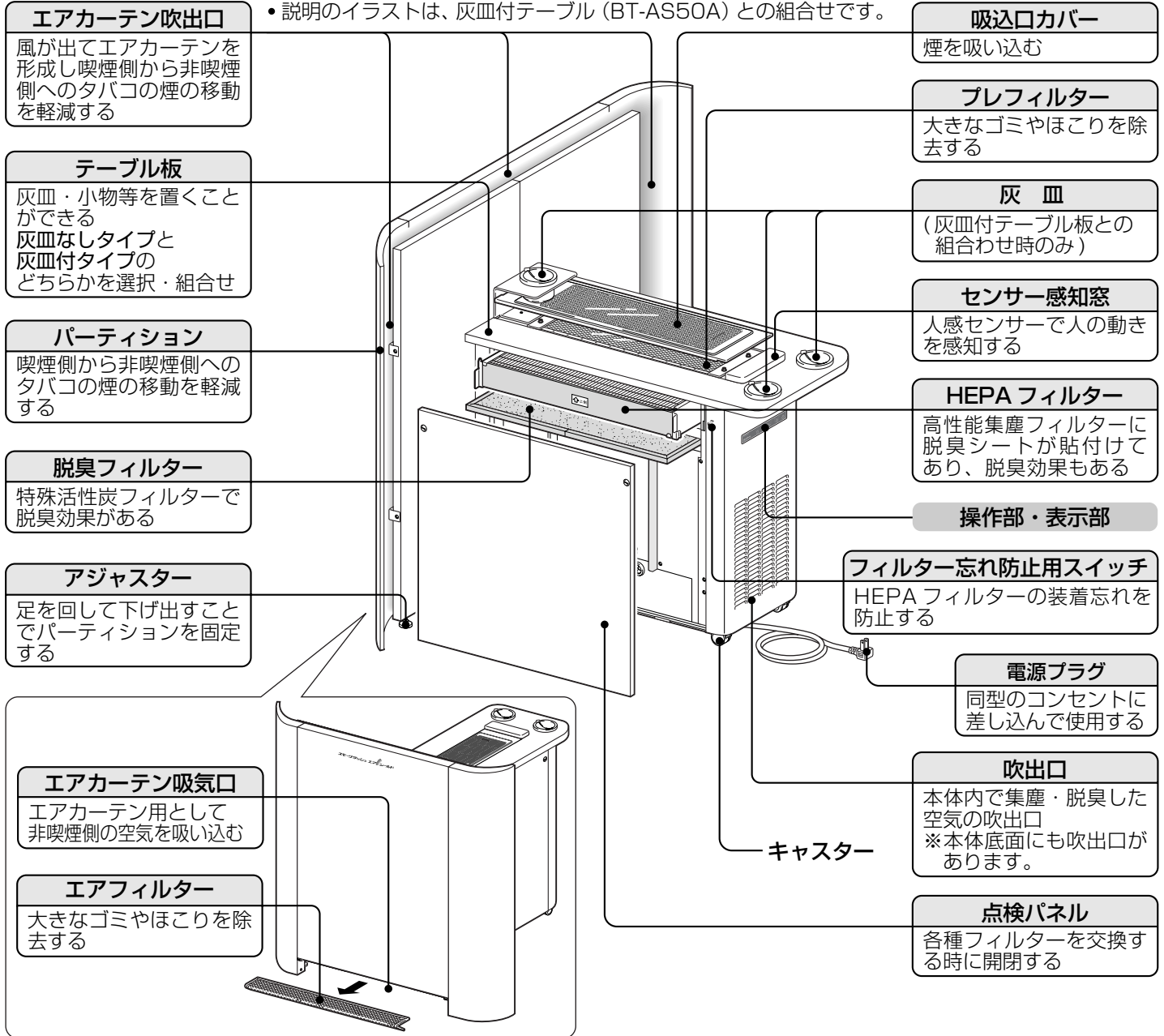

操作部・表示部

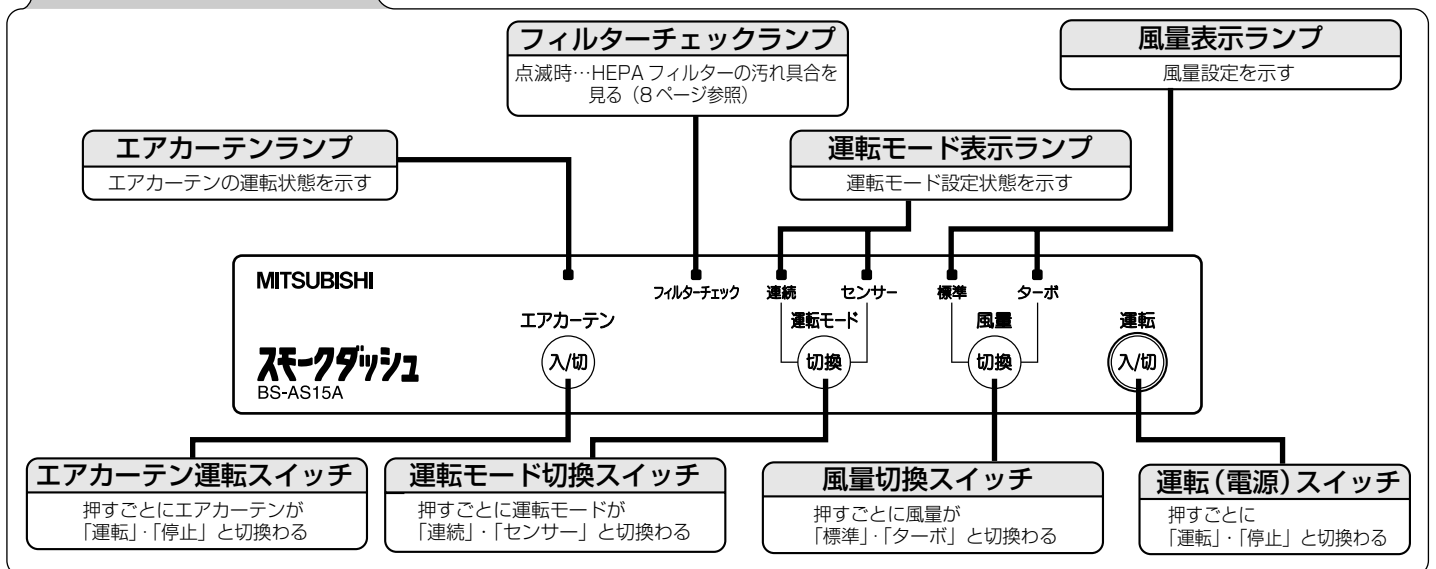

使いかた

運転の入切のしかた

■「運転スイッチ」を押し「入」にする

- 運転を開始します。
風量表示ランプ（ターボまたは標準）と運転モード表示ランプ（センサーまたは連続）が点灯。

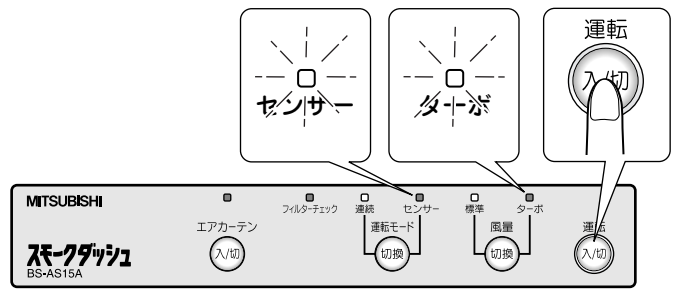

■「運転スイッチ」をもう一度押し「切」にする

- 運転が停止します。
風量表示ランプと運転モード表示ランプは消灯します。
※運転スイッチを入れた時は、前回使用時（停止前）の運転モードで運転します。

風量調整のしかた

- 「風量切換スイッチ」を押すたびに「標準運転」 ↔ 「ターボ運転」と交互に切り替わりますのでお好みの風量に調整する。

風量	どんなとき
ターボ	タバコの煙を早くたくさん処理したいとき
標準	騒音が大きいと感じたとき

運転モードの調整のしかた

- 「運転モード切換スイッチ」を押すたびに「センサー運転」 ↔ 「連続運転」と交互に切り替わりますのでお好みの運転モードに調整する。

運転モード	運転動作内容	どんなとき
センサー	人が近づくとセンサーが感知して、自動でターボ運転を開始し、人がいなくなった後、自動で停止する。（人がいなくなった後、3分間そのままの風量で運転を続け、その後標準運転に切り換わり、残りの残置運転（※6ページ参照）後、自動停止する。電源投入直後はセンサー出力調整のため、約30秒間は検知せず、センサー感知窓のLEDも点灯しません。	喫煙するときだけ運転したいとき
連続	連続で運転する	常にタバコの煙を処理したいとき

エアカーテン運転のしかた

- 「エアカーテン運転スイッチ」を押すたびに、エアカーテンの運転が「入」 ↔ 「切」と交互に切り替わりますのでお好みに合わせて調整する。

- センサー運転のときは、本体運転と連動して運転します。

エアカーテン	どんなとき
入	タバコの煙が非喫煙ゾーンへ漏れるのを低減したいとき
切	エアカーテンが不要なとき

残置運転時間の設定のしかた

■残置運転時間とは……センサー運転のとき、人がいなくなってから自動で停止するまでの時間です。

■残置運転時間の設定……運転スイッチ「切」の状態で行う。

時間	ランプの状態		
5分	連続	センサー	「連続」のみ点滅
10分 [※]	連続	センサー	「センサー」のみ点滅
30分	連続	センサー	「連続」「センサー」が同時に点滅

※工場出荷時は10分に設定されています。

※残置運転時間（5分、10分、30分）には、3分間のターボ運転を含みます。

①「风量切換スイッチ」と「運転モード切換スイッチ」を同時に押す。

②フィルターチェックランプが点灯し、運転モード表示ランプが左図のいずれかで表示されます。

③「運転モード切換スイッチ」を押し、残置運転時間を設定（変更）する。（左図）

④「運転スイッチ」を押す。（設定を確定し、元に戻る……ランプが消灯します）

■フィルターチェックランプ

フィルターチェックランプとは……HEPA フィルターの交換時期の目安を点滅によりお知らせします。

製品の累積運転時間が設定時間に達すると、フィルターチェックのランプが点滅します。工場出荷時は1000時間で設定されています。

フィルターチェックランプ点滅のリセットのしかた

■電源プラグをコンセントに差し込み、「運転スイッチ」が「切」の状態、「運転モード切換スイッチ」と「エアカーテン運転スイッチ」を同時に1秒以上押し、フィルターリセットモードに入る。（フィルターチェックランプが早く点滅します）

■一旦手を放した後、もう一度「運転モード切換スイッチ」と「エアカーテン運転スイッチ」を同時に1秒以上押し、リセットを確定させる。（フィルターチェックランプが消灯します）

フィルターチェックランプの点滅開始時間の変更のしかた

（設定範囲 500～1000時間）

■電源プラグをコンセントに差し込み、「運転スイッチ」が「切」の状態、「運転モード切換スイッチ」と「エアカーテン運転スイッチ」を同時に1秒以上押し、フィルターリセットモードに入る。（フィルターチェックランプが早く点滅します）

■「エアカーテン運転スイッチ」または「運転モード切換スイッチ」を押し、好みの時間に調整する。

（エアカーテン運転スイッチ…100時間ずつ減少/1回押し）
（運転モード切換スイッチ……100時間ずつ増加/1回押し）

設定時間はランプ（LED）の点滅により表示されます。

■運転スイッチを押し、設定時間を確定させる。（フィルターチェックランプが消灯します）

設定時間	連続LED	センサーLED
1000	点灯	点灯
900	↑	点滅
800	↑	消灯
700	消灯	点灯
600	↑	点滅
500	↑	消灯

各種設定のリセットのしかた（工場出荷時の設定に戻す）

■電源プラグをコンセントに差し込み、「運転スイッチ」が「切」の状態、「運転スイッチ」と「风量切換スイッチ」と「運転モード切換スイッチ」を同時に1秒以上押す。（電子音とともに複数のランプが一瞬点灯し消灯したら完了です）

お手入れのしかた

警告

- お手入れの際は必ず電源プラグをコンセントから抜く
(感電やけがをすることがあります)

注意

- お手入れの際は手袋を着用する
(着用しないと金属等の端面でけがをすることがあります)
- お手入れ後の部品の取付けは確実に
(部品の故障による火災のおそれがあります)

この製品は空気中の粉塵やにおいを取り除き、機械内部に取り除いた粉塵やにおいを蓄積しますので、定期的なお手入れが必要です。お手入れをおこたりますと性能が低下し、故障や寿命低下をまねきます。

お手入れのめやす

清掃する部分	めやす(実施時期)	方 法
製品外観 { 吸込口カバー センサー感知窓 } 含む	汚れた都度	中性洗剤を含ませたやわらかい布で汚れをふいた後、乾いた布でふきとる。 (吸込口カバーは持ち上げると簡単に取りはずせます。)
プレフィルター、 エアフィルター (パーティション側)	1週間～1か月ごと	掃除機などで汚れを吸いとる。
HEPA フィルター	フィルターチェック ランプ点滅時または 6か月に1回	表面の汚れがラベル(本体内のHEPA フィルター右直下)の色と同じくらいになったとき、お買上げの販売店または「株式会社メルコエアテック」(P11)から購入し、交換する。
脱臭フィルター	1年に1度 (HEPA フィルター 2回交換に1回)	お買上げの販売店または「株式会社メルコエアテック」(P11)から購入し、交換する。

- 交換時期や掃除の回数は、およその目安であり使用条件によって変わります。
- HEPA フィルター・脱臭フィルターは洗わないでください。洗っても効果は再生しません。

点検パネルの開閉のしかた

〈開ける時〉

左右の開閉錠をコインなどで90°左に回し点検パネルを持って手前に開ける。

〈閉じる時〉

先に下側を引っ掛け、点検パネルを閉め、左右の開閉錠をコインなどで90°右に回し固定する。

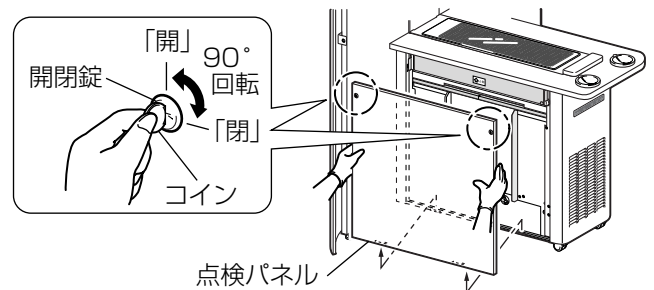

お手入れのしかた（つづき）

HEPA フィルターの交換

汚れがラベル（HEPA フィルター右直下）の色と同色程度になったとき交換してください。フィルターチェックランプ点滅時にも点検し、汚れを確認してください。

- 1 左右のホルダーごと HEPA フィルターを引き出す。
 - 右側のホルダーは引掛け構造になっていますので少し上に持ち上げながら引き出してください。
- 2 左右のホルダーを HEPA フィルターからははずす。
- 3 新しい HEPA フィルターの上下を確認し、左右のホルダーを付け、本体内に納める。
 - 上下を間違えると本体内に納まりません。（矢印を上向きにしてください）
 - 右側のホルダーは、引掛け構造になっていますので少し上に持ち上げながらはめ込んでください。
 - はめ込みが不十分の場合には、フィルター忘れ防止スイッチが作動して、本体電源を入れても運転しません。その場合には、エラー表示としてフィルターチェックランプとエアカーテンランプが同時に点滅をしてお知らせしていますので再度、はめ込み直してください。
- 4 点検パネルを閉じ、電源プラグをコンセントに差し込む。
- 5 フィルターチェックランプのリセットを必ず行う。（P6 参照）
 - フィルターチェックランプが消灯します。
 - 点滅していないときもフィルター交換した場合には、同様のリセット操作を必ずおこなってください。

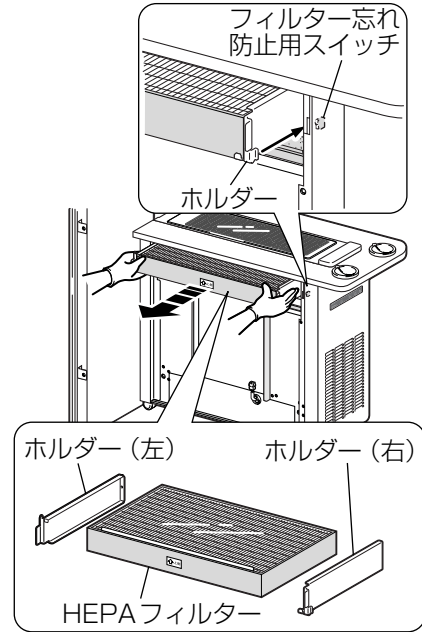

脱臭フィルターの交換

- 1 脱臭フィルターを引き出す。（HEPA フィルター 2 回交換に 1 回の頻度で行ってください）
- 2 新しい脱臭フィルターを袋から取り出す。
- 3 新しい脱臭フィルターを本体開口部の奥にあたるまで差し込む。
 - 脱臭フィルターが傷つかないようにゆっくりと差し込んでください。

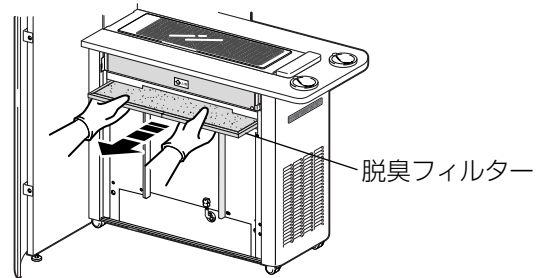

スモークダッシュ専用交換用フィルター

フィルター名	形名	斡旋価格（税別）
集塵 HEPA フィルター	BP-400SF	15,750 円（15,000 円）
特殊活性炭フィルター	BP-400DF	10,500 円（10,000 円）

※平成 21 年 1 月現在の価格です。

※交換用フィルターは、必ずスモークダッシュ専用フィルターをお使いください。

※交換用フィルターに関するお問い合わせは、お買い上げの販売店またはメルコエアテック（P.11 参照）まで。

プレフィルター（本体側）の清掃

- 1 取外金具をもち、吸込口カバーを上へ持ち上げては
ずす。
- 2 プレフィルターのほこりを掃除機等で取り除く。
 - 無理な力をかけないでください。破損やけがのお
それがあります。
 - 本体からプレフィルターをはずさないでください。
- 3 吸込口カバーを元通りに取付ける。
 - 取外金具がセンサー感知窓側になるように取付け
てください。

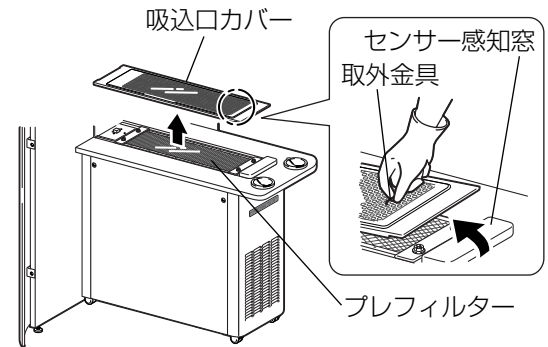

エアフィルター（パーティション側）の清掃

- 1 パーティション下部のエアフィルターを手前に引い
て取りはずす。
 - 折り曲げ取手をもって手前へ引いてください。
- 2 エアフィルターの汚れを取り除く。
 - 軽く手でたたか、掃除機等で取り除く。
 - 水洗いした場合は、水分をよく乾かしてください。
- 3 エアフィルターを元通りに取付ける。
 - フィルターには方向性があり、エアフィルターの
平らな部分から溝部に差し込みます。
また、折り曲げ取手は下向きにしてください。

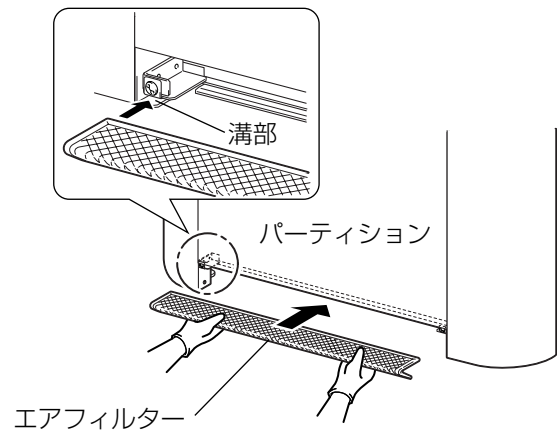

故障かな？と思ったら

■次の場合、下表に従って点検・処置してください。

症 状	原 因	処 置
運転しない	1. 停電	通電されるまで待つ
	2. 電源プラグが抜けている	電源プラグをコンセントに差し込む
	3. 運転スイッチが「切」のままである	運転スイッチを「入」にする
	4. HEPA フィルターを取付けてない	HEPA フィルターを取付ける
	5. HEPA フィルターのホルダーを取付けてない	HEPA フィルターのホルダーを HEPA フィルターに付け本体内に取付ける
	6. センサー感知窓が汚れている (センサー運転モード時のみ)	汚れをとる
吸い込み具合が悪く音が大きい	1. HEPA フィルターが目詰りしている	HEPA フィルターを交換する
	2. 脱臭フィルターが目詰りしている	脱臭フィルターを交換する
	3. 吸込口、プレフィルターが汚れている	掃除機などで清掃する
	4. 脱臭フィルターが袋のまま取付けられている	袋から出し取付け直す
吹出口からにおいがする	1. 脱臭フィルターが寿命	脱臭フィルターを交換する
	2. 製品各部が汚れている	吸込口、吸込口カバー、プレフィルター、吹出口を清掃し、HEPA フィルターを交換する
本体の振動が大きい	1. 不安定な場所に据付けられている	<ul style="list-style-type: none"> ● 据付場所を水平なところに移動する ● 台などをあてがい本体を水平にする
フィルターチェックランプが点滅する	HEPA フィルターが汚れている (運転時間約 500 ~ 1,000 時間で点滅する) (工場出荷時の設定は 1,000 時間)	ラベルの色と同じくらいであれば HEPA フィルターを交換する。交換後リセット操作を行う (6 ページ参照)

■次の現象は故障ではありません (センサー運転モード時のみ)

現 象	理 由
通りがかっただけでセンサーが人を検知して運転を開始し、約 10 秒間で停止する	回路の特性によるものであり、故障ではありません。
人がいないのにセンサー感知窓のランプが点滅する	センサーは人以外に小動物・直射日光・急激な温度変化等を感知する場合があります。

以上のことをお調べになって、それでも不具合があるときは使用を中止し、必ず電源プラグを抜いてからお買上げの販売店にご相談ください。

アフターサービス

三菱 **スモークダッシュ**® のアフターサービスはお買上げの販売店にお申し付けください。

保証書 (別添付)

- 保証書は必ず「お買上げ日・販売店名」などの記入をお確かめのうえ、販売店からお受取りください。
- 内容をよくお読みのもと大切に保管してください。

保証期間

お買上げ日から1年間です。
(HEPA フィルター・脱臭フィルターは消耗品です)

補修用性能部品の保有期間

- 当社は、この **スモークダッシュ**® の補修用性能部品の製造打切り後、7年保有しています。
補修用性能部品とは、その製品の機能を維持するために必要な部品です。

交換用フィルターに関するお問い合わせ

- お買上げの販売店または下記へ

〒508-8691 岐阜県中津川市駒場526-2
株式会社 メルコエアテック

フリーダイヤル 0120-66-9893
フリーダイヤルFAX 0120-66-9895

メンテナンス契約のおすすめ

- お買上げの販売店または下記とメンテナンス契約を結ばれますと、定期的にメンテナンスを実施します。
フィルター交換等も便利です。

定期メンテナンスに関わるお問い合わせ先 三菱電機システムサービス(株)

北海道支店 北海道札幌市厚別区大谷地東2-1-18… ☎011-890-7524
北日本支社 宮城県仙台市若林区大和町2-18-23… ☎022-235-6251
東京商品支社 東京都世田谷区池尻3-10-3… ☎03-5431-7729
中部支社 愛知県名古屋市中区矢田南5-1-14… ☎052-721-0138
関西支社 大阪府大阪市北区大淀中1-4-13… ☎06-6454-3917
中四国支社 広島県広島市南区大州4-3-26… ☎082-281-4181
九州支社 福岡県福岡市博多区東比恵3-12-16… ☎092-483-8205

仕様

形名	BS-AS15A		
電源	100V 50/60Hz		
	50Hz		60Hz
エアカーテン運転時消費電力(W)	標準 180 ターボ 255	標準 200 ターボ 310	
エアカーテン停止時消費電力(W)	標準 155 ターボ 230	標準 170 ターボ 280	
処理風量 (m³/min)	標準 10 ターボ 15	標準 9 ターボ 15	
騒音 (dB)	標準 37 ターボ 42	標準 37 ターボ 42	
集塵方式	HEPA フィルター (脱臭機能付)		
集塵効率 (%)	99.97 (計数法 0.3 μm) 標準運転時		
脱臭方式	特殊活性炭フィルター・脱臭シート		
脱臭効率 (%)	一過性効率 70/循環系効率 99 (25分) 標準運転時		
外形寸法 (mm) (テーブル板取付時)	幅	奥行	
	1440	※1 1140	※2 1275
質量 (kg)	高さ		
	1350 (パーティション部) 1000 (集塵・脱臭本体部)		
質量 (kg)	約 110 (テーブル除く)		
電源コード	3m (2芯プラグ)		

※1 : BT-AS50 装着時
(灰皿なしテーブル)

※2 : BT-AS50A 装着時
(灰皿付テーブル)

お客さま メモ <small>サービスを依頼されるとき便利です。</small>	形 名	
	お買上げ年月日	年 月 日
	お買上げ店名 (住 所) (電話番号)	() _____



中津川製作所 〒508-8666 岐阜県中津川市駒場町1番3号 電話 0573-66-2111

この説明書は、再生紙を使用しています。