

三菱脱衣室暖房機（壁掛タイプ）

形名

WD-160BKA

取扱説明書

お客さま用

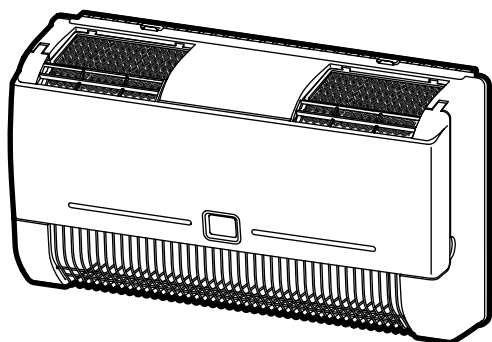

もくじ

ページ

安全のために必ず守ること	2
各部のなまえ.....	3
使いかた.....	3
リモコンのはたらきと運転のしくみ.....	3
おまかせ暖房運転をする.....	4
暖房運転をする.....	5
涼風運転をする.....	5
入タイマー運転で開始する.....	6～7
切タイマー運転で停止する.....	8
本体応急運転ボタンで操作するとき.....	9
お手入れ.....	10～11
故障かな?と思ったら.....	11
アフターサービス.....	12
仕様.....	12

- お客さまご自身では取付けないでください。（安全や機能の確保ができません）
- 正しく安全にお使いいただくために、この説明書をよくお読みください。
なお、ご使用前に「安全のために必ず守ること」を確認して、正しく安全にお使いください。
- お読みになった後は、お使いになる方がいつでも見られるところに同梱の「三菱電機 ご相談窓口・修理窓口のご案内」とともに保管してください。

この製品は日本国内用ですので日本国外では使用できず、またアフターサービスもできません。
This appliance is designed for use in Japan only and can not be used in any other country.
No servicing is available outside of Japan.

安全のために必ず守ること

● 誤った取扱いをしたときに生じる危険とその程度を、次の表示で区分して説明しています。



警告

誤った取扱いをしたときに死亡や重傷などに結びつく可能性のあるもの。



注意

誤った取扱いをしたときに傷害または家屋・家財などの損害に結びつくもの。

 禁止	本体に衣類などをかけない 火災の原因。
	ガス漏れに気付いたときは、脱衣室暖房機のスイッチの入・切をしない 爆発や引火のおそれがあります。 窓を開けて換気してください。
	本体・リモコンは絶対に浴室には取付けない 故障の原因。
 分解禁止	改造や工具を必要とする分解はしない 火災・感電・けがの原因。 ● 修理は修理技術者のいる販売店または「三菱電機ご相談窓口・修理窓口」にお問合せください。
 水かけ禁止	本体各部に直接水やお湯、かび取り剤などをかけない ショートや感電の原因。
 指示に従う	交流 100V を使用する 交流 100V 以外を使用すると、火災・感電の原因。
	お手入れの際は分電盤のブレーカーを切る 感電やけがの原因。
 アース確認	アースが確実に取付けられ、漏電遮断器が設置されているか確認する 故障や漏電のときに感電の原因。 ● アースや漏電遮断器の取付けは、販売店・電気工事店にご相談ください。

 禁止	本体に荷重をかけない 落下によりけがの原因。
 水かけ禁止	リモコンを浴槽につけたり、直接水やお湯・かび取り剤などをかけない 故障の原因。
 接触禁止	運転中は、グリルを取りはずしてファンやヒーターに触れたり、指や棒を入れない けが、やけどの原因。
	暖房運転中や運転直後は、本体に触らない 高温のため、やけどの原因。
 指示に従う	電気工事は電気工事店に依頼する 誤った電気工事は、感電や火災の原因。
	長期間使用しないときは、分電盤のブレーカーを切る 絶縁劣化による感電や漏電火災の原因。
	お手入れの際は手袋を着用する 着用しないとけがの原因。
	お手入れ後の部品の取付けは確実に 落下によりけがの原因。
	お手入れは本体のヒーターが十分冷めてから行う ヒーターが熱いと、やけどやけがの原因。

お願い

取付時

● 本体から 100 mm 未満の範囲には、造営物などを設けない

● 直接水のかからないところに取付ける

使用时

- 高温（40℃以上）になる場所では使用しない
※ 高温のため故障の原因になります。
- 温泉の脱衣室では使用しない
- 有機溶剤やスプレー缶などを直接温風があたるところに置かないでください
※ 破裂・引火のおそれがあります。
- 本体やリモコンに直接、洗剤や掃除用スプレー等をかけない
※ 故障の原因になります。

こんな場合は、異常ではありません

- 密閉性や断熱性の悪い脱衣室においては、暖房性能が十分に発揮できない場合があります。
- 最初に運転するときや、長時間使わなかったあと運転するときには、ヒーター表面の汚れにより臭いがすることがあります。
- 長期間のご使用により、ヒーターの熱のためヒーター周辺の金属部が変色する場合や、グリルが色あせる場合がありますが、性能に影響ありません。
- 脱衣室内の空気により、本体周辺の壁が汚れる場合があります。
- 入浴中暖房運転中は、本体内部の遠赤外線ヒーターが点灯し、吹出口が赤く見えます。

各部のなまえ

本体

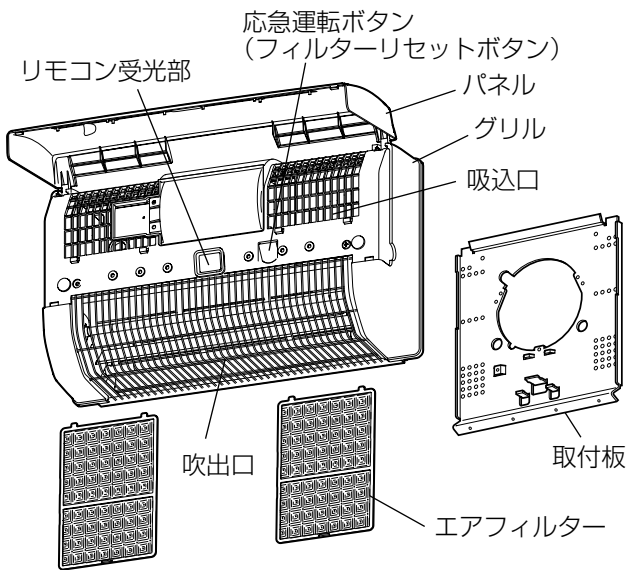

リモコン・本体表示部

本体表示部

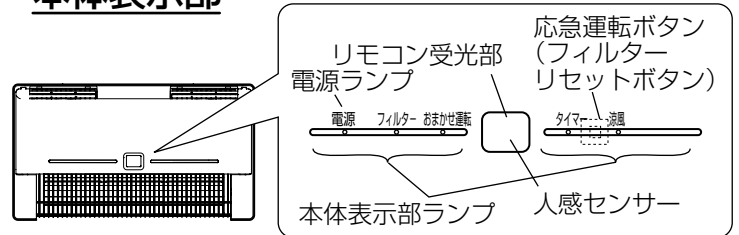

リモコン

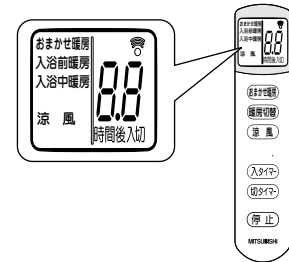

知っておいて頂きたいこと

- 本製品は常時通電されており、本体表示部にある電源ランプは常時点灯しております。待機中（製品を運転していない場合）におきましても常時点灯しております。なお、お手入れの際は確実に通電を止めてください。
- 本製品の通電を止める場合（本体表示部の電源ランプを消す場合）は、本製品の接続元のブレーカーをOFFしてください。
 ※本製品は専用のブレーカーに接続していただくことになっております。他の機器が同じブレーカーに接続されている場合は、その機器もOFFされますのでご注意ください。

使いかた

〔リモコンのはたらきと運転のしくみ〕

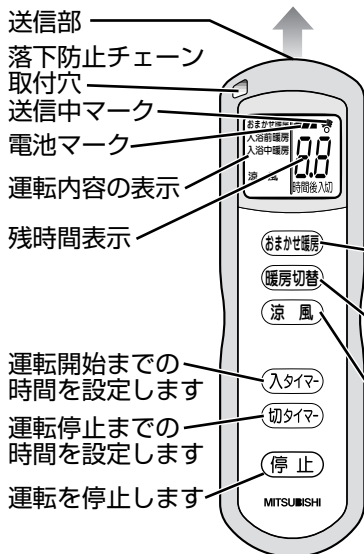

お願い

- リモコンは生活防水（JIS C 0920 保護等級5相当）となっていますが、直接水をかけないでください。

運転内容	使いかた	運転状態		使いかたのポイント
		循環ファン	ヒーター	
おまかせ暖房	人感センサーにより入浴前暖房・入浴中暖房運転・停止を自動的にを行います	強運転 または 弱運転	通電 (入浴前: PTCヒーター) (入浴中: カーボンランプヒーター)	入浴する30～60分前から運転する。
暖房切替 入浴前暖房 (温風)	入浴前の脱衣室の寒さを緩和する	強運転	通電 (PTCヒーター)	入浴する30～60分前から運転する。
暖房切替 入浴中暖房 (遠赤外線)	遠赤外線効果で入室中の寒さ感を緩和する	弱運転	通電 (カーボンランプヒーター)	入室中は入浴前(温風)暖房では肌寒く感じます。
涼風運転	入室中の涼しさ感を得る(冷房ではありません)	強運転	停止	おもに夏場にご使用ください。

※印刷内容と現物とは異なる場合があります。

- リモコンによる操作を本体が受信したときに“ピッ”と鳴ります。
- リモコンのタイマー表示は目安であり、本体の動作と一致しない場合があります。

リモコンの操作は最後に押したボタンのモードになります。(タイマー設定をしていてもリモコンを操作すると設定は解除されます)

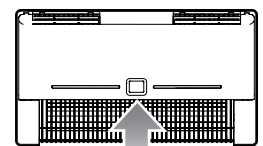
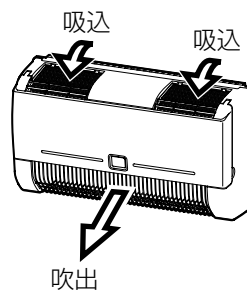

※リモコンを本体に向けずに操作したときや停電時には、リモコン表示と運転動作が異なる場合があります。
 必ず本体に向けてボタンを押す
 リモコン

使いかた つづき

おまかせ暖房運転をする

おまかせ暖房のしくみ

おまかせ暖房は人感センサーにより次のように運転します。

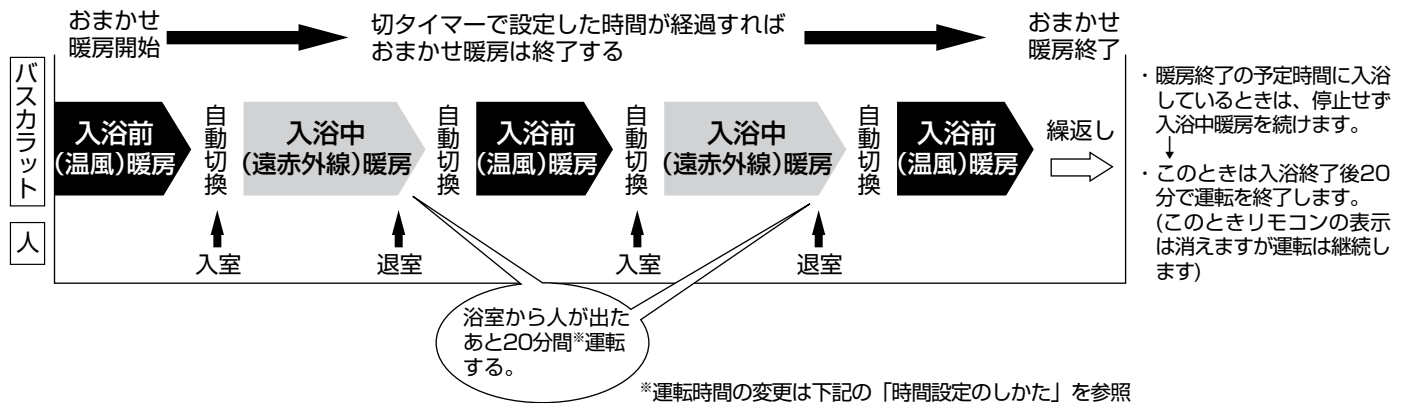

開始

リモコン表示



おまかせ暖房 ボタンを押す

- 本体の表示ランプ(おまかせ暖房)が点灯し、運転を開始します。
※運転開始1分間は入浴前(温風)暖房を運転します。(入浴中(遠赤外線)暖房に切り替わりません)
- 切タイマーは前回設定値を表示します。

停止

運転を停止する

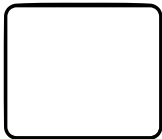

(全て消える)

停止 ボタンを押す

- 本体の表示ランプ(おまかせ暖房)が消灯し、おまかせ暖房運転を停止します。
※本体の表示ランプ(電源)は点灯したままです。

メモ

おまかせ暖房について

- 入浴前に湯張りの確認などで入室すると、入浴中(遠赤外線)暖房運転に切り替わります。入浴前(温風)暖房を続けたい場合は一度**停止**ボタンを押し、再度**おまかせ暖房**ボタンを押して本体の表示ランプを点灯してください。

こんなときは

- 入浴中(遠赤外線)暖房から入浴前(温風)暖房に切り替わった場合は、大きく手をふるなどすると、ふたたび入浴中(遠赤外線)暖房が継続できます。
- 脱衣室内の温度が体温に近い(30℃以上)とき、人感センサーの反応がにぶくなります。
- 人感センサーをさえぎるもの(濃いミスト、タオルなど)があると人感センサーが反応しません。

時間設定のしかた

脱衣室から人が出たあとの入浴中(遠赤外線)暖房運転の時間を変更することができます。



停止 ボタンを押しながら **おまかせ暖房** ボタンを押す

押すごとに 51⇒52⇒53⇒51と表示が替わります。
(51: 10分、52: 20分(工場出荷時)、53: 30分)

暖房運転をする

■浴室暖房の使用例（参考）

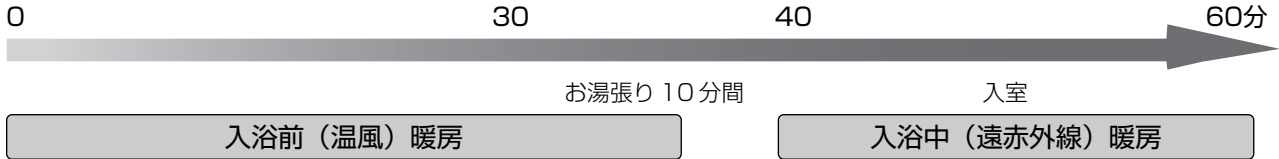

冬場の脱衣室に入るときヒートショックをやわらげます。

- タイマー設定時間はおよそ30～60分が目安。
- ドアなどにある給気口を閉じておく。

輻射効果により肌に暖かさを感じ、寒さ感をやわらげます。

- ヒーターを使用する「入浴前（温風）暖房・入浴中（遠赤外線）暖房」は、温度過昇防止装置により、運転中もヒーターが点灯・消灯を繰り返す場合があります。

開始

リモコン表示

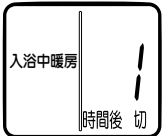

↑ ↓ 押すごとに繰り返す



暖房切替 ボタンを押す

- 本体の表示ランプ（タイマー）が点灯し、運転を開始します。
- 入浴前暖房と入浴中暖房は前回運転内容を記憶しており、**暖房切替** ボタンを押して選択する。前回運転時の内容でスタートします。

停止

リモコン表示

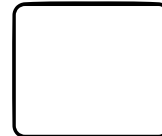

（全て消える）

（停止） ボタンを押す

- 本体の表示ランプ（タイマー）が消灯し、運転を停止します。
- ※本体の表示ランプ（電源）は点灯したままです。

■入浴前（温風）暖房のタイマー設定時間

…タイマー設定は8ページ参照

右図の温度上昇カーブを目安に、タイマー設定をしてください。およそ30～60分が目安です。

- 次の場合は右図に比べ脱衣室内温度が十分に上がりません。
 - 脱衣室が広いとき
 - 断熱が悪いとき
 - 窓が大きいとき
 - 外気温度・室内温度が低いとき
- エアコンのような温度設定機能はありません。

入浴前（温風）暖房時の運転時間と脱衣室内温度の目安

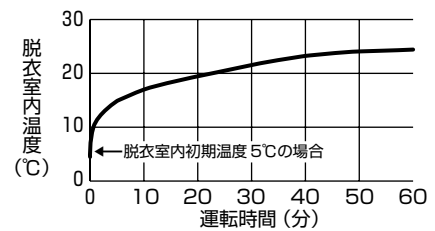

- 一坪サイズ（1.6 × 1.6m）を使用

涼風運転をする

涼風運転の上手な使いかた

- 夏場など、脱衣室などが蒸し暑くなったときに使用します。

開始

リモコン表示

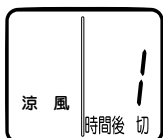

涼風 ボタンを押す

- 本体の表示ランプ（涼風）が点灯し、運転を開始します。
- 前回運転時の内容でスタートします。

停止

リモコン表示



（全て消える）

（停止） ボタンを押す

- 本体の表示ランプ（涼風）が消灯し、運転を停止します。
- ※本体の表示ランプ（電源）は点灯したままです。

使いかた つづき

入タイマー運転で開始する

- 本体が停止中、運転中のとき、すべての運転内容に入タイマー設定は可能です。
- 必ず入タイマーが優先して、切タイマーより先にはたります。
- 入タイマーは必ず0.5時間からスタートします。(前回の設定時間は記憶しません)
入タイマーボタンを押すごとに設定時間が変更されます。

入タイマー設定可能時間	0.5/1/2/3/4/6/8/10/12
-------------	-----------------------

〈設定方法1〉 設定例：先に運転モードを選択してから入タイマー設定をする。
(1時間後におまかせ暖房運転を開始する)

リモコン表示

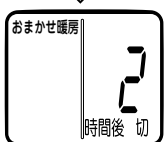

1. 運転モードを選択する

- 選択した時点で運転を開始する。
- 前回の切タイマー設定値を表示します。
- 本体の表示ランプ(タイマー)が点灯します。

2. (入タイマー) ボタンを押す

- 前回の切タイマー設定値に係らず「0.5」を表示します。
- 入タイマー待機(停止)状態になります。

3. (入タイマー) ボタンを設定したい時間まで繰り返し押す

4. 押すのをやめた時点で入タイマー時間が確定し、入タイマー設定時間経過後、選択した運転モードで運転を再開する。

〈設定方法2〉 設定例：先に入タイマー設定してから運転モードを選択する。
(2時間後に乾燥運転を開始する)

リモコン表示

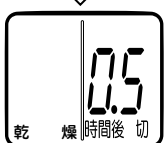
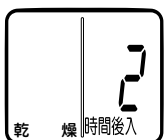
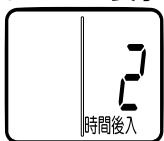

1. (入タイマー) ボタンを押す

- 本体の表示ランプ(タイマー)が点灯します。

2. (入タイマー) ボタンを設定したい時間まで繰り返し押す

3. 押すのをやめた時点で入タイマー時間が確定する

4. 運転モードを選択する

- 運転は停止のまま入タイマー待機状態になる。
- 切タイマーは各モードの前回設定値となります。

5. 入タイマー設定時間経過後、運転を開始します。

- 各モードの切タイマー前回設定値で運転を終了します。
(前回設定値が「0.5」のとき、30分後に運転終了)

入タイマー運転で開始する つづき

停止 設定を解除する

リモコン表示



(全て消える)

停止 ボタンを押す

- 本体の表示ランプ（タイマー）が消灯し、設定は解除されます。
- ※ 本体の表示ランプ（電源）は点灯したままです。

※ 入タイマー待機中に運転内容を変更すると、入タイマーの残時間は表示されている時間となります。
例えば、実際の残り時間が 1 時間 45 分の場合、表示が 2 時間となっているため、実際の残り時間も 2 時間に変更されます。

メモ

- 運転開始までの時間を表示させたまま運転モードを選択しないで放置すると、約 10 秒後に入タイマーが取り消されます。
- 運転開始までの時間は、入タイマーが確定してからの時間です。一度入タイマー時間を設定した後、運転開始より前に時間を変更した場合は、変更が確定した時点からの時間となり、それまでの経過時間は消去されます。
- 切タイマーボタンを押すことで切タイマー時間も同時に設定して使用することができます。

切タイマー運転で停止する

- 連続運転中以外は本体の表示ランプ(タイマー)が点灯します。
- 運転内容ごとに前回の切タイマー設定時間を記憶します。切タイマーボタンを押すごとに設定時間が変更されます。
- 停止中に切タイマーボタンを押しても反応しません。

運転内容	切タイマー	
	工場出荷時	設定可能時間
おまかせ暖房	3時間	0.5/1/2/3/4/6/8/10/12
(入浴前/入浴中)暖房	1時間	0.5/1/2/3/4/6/8/10/12
涼風	1時間	0.5/1/2/3/4/6/8/10/12/連続

※ヒーターを使用する暖房(入浴前暖房/入浴中暖房)は連続運転できません。

リモコン表示

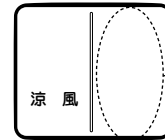

時間表示なし

連続運転中

〈設定方法〉

リモコン表示

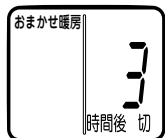

1. 運転モードを選択する

- 選択した時点で運転を開始する。
- 前回の切タイマー設定値を表示します。
- 本体の表示ランプ(タイマー)が点灯します。

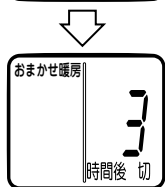

2. (切タイマー) ボタンを設定したい時間まで繰り返し押す

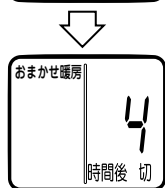

3. 押すのをやめた時点で切タイマー時間が確定し、切タイマー設定時間経過後、運転を停止する

停止 → 設定を解除する

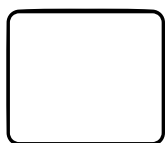

(全て消える)

(停止) ボタンを押す

- 本体の表示ランプ(タイマー)が消灯し、設定は解除されます。
- ※本体の表示ランプ(電源)は点灯したままです。

- 入タイマー待機中に(切タイマー) ボタンを押して、切タイマー設定時間を変更することができます。押すのをやめた時点で切タイマー設定時間が確定し、3秒後に入タイマー表示に戻ります。
- ※入タイマー待機中に切タイマー設定時間を変更すると、入タイマーの残り時間は表示されている時間となります。例えば、実際の残り時間が50分の場合、表示が1時間となっているため、実際の残り時間も1時間に変更されます。

メモ

- 運転停止までの時間は、切タイマーが確定してからの時間です。タイマー運転中に時間を変更した場合は、変更が確定した時点からの時間となり、それまでの経過時間は消去されます。
- 各運転ごとに切タイマーの時間を記憶します。
- リモコンの電池が切れた場合は、切タイマー時間は、工場出荷時の値(初期設定値)に戻ります。
- 入タイマーボタンを押すことで、入タイマーと同時に設定して使用することができます。

本体応急運転ボタンで操作するとき

リモコンで操作できなくなったときは、本体内の応急運転ボタンで操作してください。
パネルをあけ、片手でパネルを持って応急運転ボタンを押す。

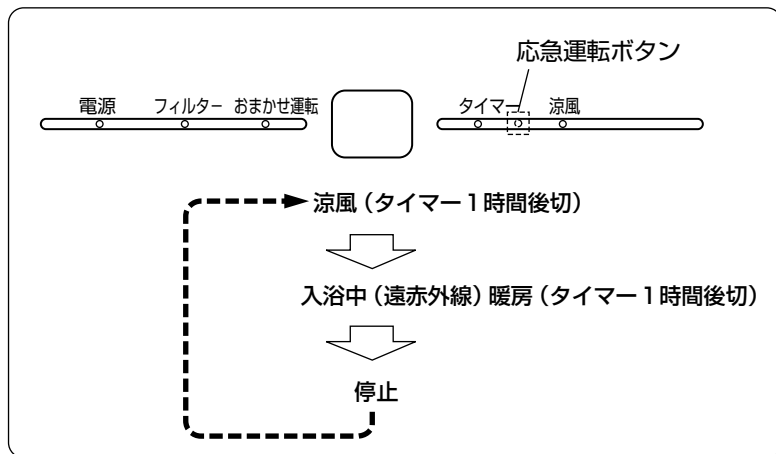

本体の応急運転ボタンを押すごとに左図のように運転内容が切り替わります。

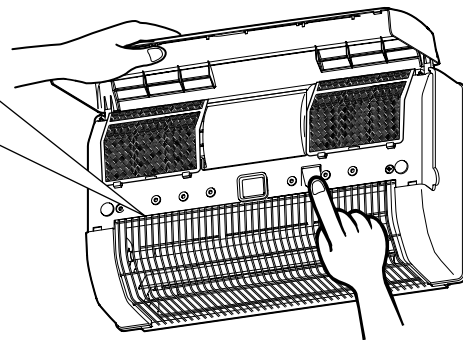

- ・ 本体で操作する場合は、左図のタイマー時間で運転します。
タイマーの設定時間は変更できません。

お手入れ

吸込口・フィルターに汚れがつくと、風量低下や異常音発生の原因になります。約6か月に1度清掃してください。

- フィルターランプが点灯したら清掃してください。
フィルターランプの解除は製品停止時に本体内の応急運転ボタン(フィルターリセットボタン)を長押し(3秒)してください。
- フィルターランプ点灯前に清掃した場合でも、応急運転ボタン(フィルターリセットボタン)を長押し(3秒)してください。

警告

- お手入れの際は分電盤のブレーカーを切る
(通電状態では感電やけがをすることがあります)

注意

- お手入れの際は手袋を着用する
(着用しないとけがをすることがあります)
- お手入れは本体のヒーターが十分冷めてから行う(約30分)
(ヒーターが熱いと、やけどやけがをすることがあります)

1 分電盤のブレーカーを切る

- お手入れは本体が冷えてから行う。暖房の運転後は30分ほど待ってから行ってください。
- ファンの回転が止まっていることを確認してください。

2 フィルターをはずす

- (1) パネルをあげる
- (2) 片手でパネルを持ってフィルターをつまみを持ち、本体の引掛部からはずして引き出す。

3 清掃する

- 吸込口や本体の汚れは、ぬるま湯(40℃以下)に浸した布をかたくしぼってふく。
- 汚れがひどい場合は薄めた中性洗剤を浸した布で汚れをふき取り、洗剤が残らないよう乾いた布でよくふき取る。
- フィルターは掃除機などでほこりを取り除く。汚れがひどい場合は、水またはぬるま湯(40℃以下)で洗い流して十分乾かす。

お願い

- 熱湯で洗ったり、もみ洗いは絶対におやめください。
- 直接火にあてて乾かすことはしないでください。

4 取りはずすと逆の順序で取付ける

- パネルを片手で押さえ、フィルターを取付ける
- ① 本体上部の角穴に差し込む。
 - ② フィルターをつまみを持ち、手前の引掛部に確実に差し込み取付ける。
 - ③ パネルを閉じる。

5 分電盤のブレーカーを入れる

6 フィルターリセットボタンを押す

製品停止状態で応急運転ボタン(フィルターリセットボタン)を長押し(3秒)する。

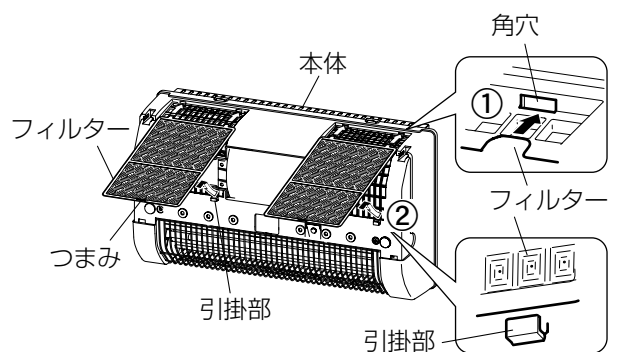
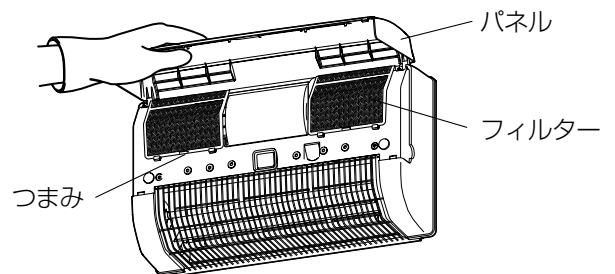

お願い

- 送風部分の汚れが著しく、異常音・騒音が発生した場合は、お近くの「三菱電機 ご相談窓口・修理窓口」にご相談ください。ご自分で分解清掃は行わないでください。
- つぎのものは使用しない
シンナー、アルコール、ベンジン、ガソリン、灯油、スプレー、アルカリ洗剤、化学ぞうきん、クレンザーなどのけんま材入り洗剤。(変質したり、塗装がはげる原因になります)
- ファンやヒーターには触れない。
- ヒーター部や電気部品には洗剤などを付着させない。

7 乾電池の入れかた

単4形アルカリ乾電池を2個使用

- 1 コインなどで裏フタをはずす
- 2 \oplus \ominus をよく確かめて \ominus から正しく入れる
- 3 裏フタをしっかりと取付ける

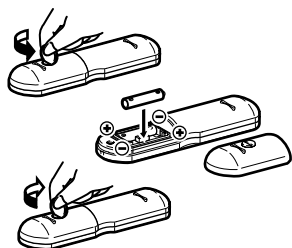

電池マークについて

電池残量を下記にてお知らせします

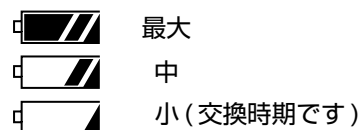

- 裏フタがしっかり取付けられていないと防水機能は機能しません。
- ゴムキャップに傷、ゴミ等が付いていると防水機能が機能しません。
- リモコンが動作しなくなったり（表示部が全消）、操作できる距離が短くなったときは2個とも新しい乾電池と交換してください。
- 電池の交換は乾燥した状態で行ってください。

⚠ 注意

乾電池の使い方を誤ると、液漏れ、破裂、発熱のおそれがあり、けが、故障の原因となることがあります。

- (1) (+) (-) を（製品の指示通り）正しく入れる。
- (2) 新しい乾電池と古い乾電池、他の種類の乾電池を混ぜて使用しない。
- (3) ショートさせたり、分解、加熱、火に入れるなどしない。
- (4) 充電しない。
- (5) 使い切った乾電池は、すぐに器具から取り出す。

なお、アルカリ乾電池のアルカリ性溶液が万一皮膚や衣服に付着したときは、きれいな水で洗い流し、また目に入ったときは、きれいな水で洗った後ただちに医師の治療を受けてください。

故障かな？と思ったら

下記のような現象があれば点検してください。

現象	原因	点検・処置
運転しない	<ul style="list-style-type: none"> ●分電盤のブレーカーが「切」になっている ●停電している 	<ul style="list-style-type: none"> ●ブレーカーを「入」にする ●停電が復帰するのを待つ
異常音や振動がする	<ul style="list-style-type: none"> ●グリル・パネルとフィルターにほこりが付着している ●グリル・パネルがはずれかけている（傾いている） ●取付ネジがゆるんでいる 	<ul style="list-style-type: none"> ●清掃する ●取付けし直す ●取付ネジを締め付ける
異常音がする	<ul style="list-style-type: none"> ●ヒーター点灯開始時にブーンと音がする ●ヒーター点灯後数分間ピシッピシッと音がする 	<ul style="list-style-type: none"> ●ヒーターに通電する音で正常です ●本体各部の熱膨張・収縮音で正常です
風量が少なくなった	グリル・パネルとフィルターにほこりが付着している	●清掃する
ヒーターが点灯しない	周囲温度が高く安全装置が作動している	●周囲温度が下がってから使用する
ヒーターが入/切をくり返す		
リモコンで操作できない	電池が古くなっていませんか？ (電池マークが「小」になっていませんか？)	●新しい乾電池と交換する
人感センサーが感知しない	センサー検知部が汚れていませんか？	●清掃する

本体表示ランプが点滅した場合は、販売店にどのランプが点滅しているかご連絡ください。

点検・処置しても直らない場合は、分電盤のブレーカーを「切」にして、販売店に修理を依頼してください。

アフターサービス

三菱バス乾燥・暖房・換気システムのアフターサービスは、お買上げの販売店かお近くの「三菱電機 ご相談窓口・修理窓口」(同梱)にご相談ください。

●補修用性能部品の保有期間

当社は、この換気扇の補修用性能部品を製造打切り後6年保有しています。
補修用性能部品とは、その製品の機能を維持するために必要な部品です。

●オール電化延長保証制度

有料にて保証期間を延長する制度もございます。(ご加入期間は、製品の購入日から3か月以内とさせていただきます)
資料のご請求や詳細は、フリーダイヤル0120-867-789 三菱電機延長保証申込受付センターへお問い合わせください。(受付時間：平日午前9時～午後5時30分、年末年始・夏季休業日を除く)

仕 様

定格電圧100V 50/60Hz

	消費電力 (W)		風量 (m ³ /h)		騒音 (dB)		質量 (kg)
	50Hz	60Hz	50Hz	60Hz	50Hz	60Hz	
入浴前暖房	1280	1300	150	160	42	44	8.5
入浴中暖房	1215	1215	100	100	30	30	
涼風	20	22	150	160	42	44	

待機電力 1.7W。

周囲温度 20℃の特性です。(周囲温度により特性は変化します)

※特性はJIS C 9603に基づく

愛情点検



☆長年ご使用の換気扇の点検を!

ご使用の際
このようなことは
ありませんか。

- スイッチを入れても羽根が回転しない。
- 運転中に異常音や振動がする。
- 回転が遅いまたは不規則。
(モーターとヒーターはメンテナンスが
必要な部品です)
- こげ臭いにおいがする。
- 本体取付部に腐食、破損等がある。

使用
中止

故障や事故防止のため、
電源を切って必ず販売店
にご連絡ください。
点検、修理に要する費用
は販売店にご相談ください。

お客さまメモ サービスを依頼されるとき便利です。	形名	WD-160BKA	お買上げ年月日	年 月 日
	お買上げ店名 (住所) (電話番号)	()	-	

三菱電機株式会社

■平日 9:00~12:00 13:00~19:00(土・日・祝・弊社休日以外)

三菱電機 換気送風機技術相談センター……電話 0120-726-471(無料) 〒508-8666 岐阜県中津川市駒場1番3号

■その他の時間

三菱電機 お客さま相談センター……電話 0120-139-365(無料) 〒154-0001 東京都世田谷区池尻3-10-3

この説明書は、
再生紙を使用
しています。