

三菱同時給排気形換気扇（居室用）

「J-ファン」

形名

V-06J (-BE) 6畳用

V-08J (-BE) 8畳用

V-10J (-BE) 10畳用

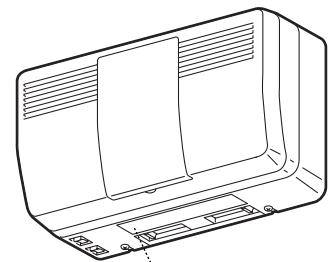

形名表示位置

取扱説明書 **お客様用**

お客様自身では据付けしないでください。（安全や機能の確保ができません）

- 正しく安全にお使いいただくためにこの説明書を必ずお読みください。
なお、ご使用前に「安全のために必ず守ること」を確認して、正しく安全にお使いください。
- お読みになった後は、お使いになる方がいつでも見られるところに同封の「三菱電機 ご相談窓口・修理窓口のご案内」とともに保管してください。
- この製品は日本国内用ですので日本国外では使用できず、またアフターサービスもできません。
This appliance is designed for use in Japan only and can not be used in any other country.
No servicing is available outside of Japan.





| もくじ | ページ |
|--------------|-----|
| 安全のために必ず守ること | 2 |
| 使用のお願い | 3 |
| 各部のなまえ | 4 |
| 運転のしかた | 4～5 |
| お手入れのしかた | 5～6 |
| 「故障かな？」と思ったら | 7 |
| アフターサービス | 7 |
| 仕 様 | 裏表紙 |

安全のために必ず守ること



●誤った取扱いをしたときに生じる危険とその程度を次の表示で区分して説明しています。

| | | | |
|--|----------------------------------|---|--------------------------------------|
|  警告 | 誤った取扱いをしたときに死亡や重傷などに結びつく可能性があるもの |  注意 | 誤った取扱いをしたときに軽傷または家屋・家財などの物的損害に結びつくもの |
|--|----------------------------------|---|--------------------------------------|

警告

| | |
|---|--|
|  禁止 | <ul style="list-style-type: none">●可燃性ガスが漏れた場合はスイッチを入・切しない (電気接点の火花により爆発する原因) 窓を開けて換気してください |
|  分解禁止 | <ul style="list-style-type: none">●改造や工具を必要とする分解はしない (火災・感電・けがの原因) |
|  水ぬれ禁止 | <ul style="list-style-type: none">●製品を水につけたり、水をかけたりしない (火災や感電の原因) |
|  風呂・シャワー室での使用禁止 | <ul style="list-style-type: none">●浴室など湿気の多いところでは使用しない (感電および故障の原因) |
|  指示に従い必ず行う | <ul style="list-style-type: none">●交流 100V を使用する (直流や交流 100V 以外を使用すると感電の原因)●お手入れの際は、必ず分電盤ブレーカーを切るか、電源スイッチを切る (通電状態では感電やけがの原因)●異常時(こげ臭い等)は、運転を停止して分電盤ブレーカーを切る (異常のまま運転を続けると故障や感電・火災等の原因) お買上げの販売店または「三菱電機 ご相談窓口・修理窓口」にご相談ください●外気の取り入れ口は、燃焼ガス等の排気を吸い込まない位置にあるか確認する (新鮮な空気を取り入れられず、室内が酸欠状態になる原因) |

注意

| | |
|--|--|
|  禁止 | <ul style="list-style-type: none">●風が直接あたるところに燃焼機器を置かない (不完全燃焼による事故の原因)●高温や直接炎があたったり、油煙の多い場所では使用しない (火災の原因)●本体に異常な振動が発生した場合は使用しない (本体、部品の落下によるけがの原因) |
|  接触禁止 | <ul style="list-style-type: none">●運転中は、本体内部で羽根が回っているため、指や物を入れない (けがの原因) |
|  指示に従い必ず行う | <ul style="list-style-type: none">●お手入れの際は手袋を着用する (着用しないとけがの原因)●お手入れ後の部品の取付けは確実に (落下によるけがの原因)●長期間使用しないときは、必ず分電盤ブレーカーを切る (絶縁劣化による感電や漏電火災の原因) |

使用のお願い

■この製品は、お部屋の汚れた空気を排出（排気）するとともに、外気をきれいに室内へ取り入れ（給気）ます。

また、24時間換気用のため、異常時、メンテナンス時等以外は電源スイッチを「入」でご使用ください。

■ご使用前に据付け状態を確認してください。

天井に据付けられていないか

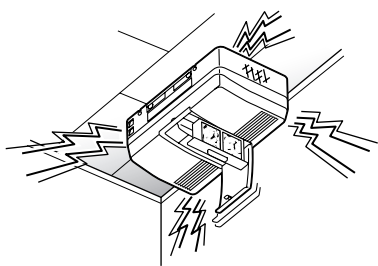

壁据付け専用タイプのため、落下することがあります。

外壁には室外フードが据付けられているか

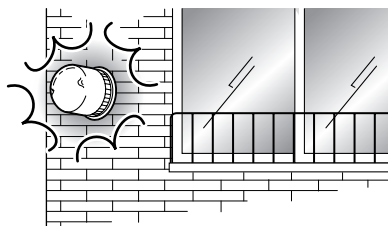

・風雨の浸入により故障の原因になります。
・コウモリ等の小動物の侵入のおそれがある所にはP-50CVP以外の専用フード（防虫網付など）をご使用ください。

浴室（温泉）に据付けられていないか

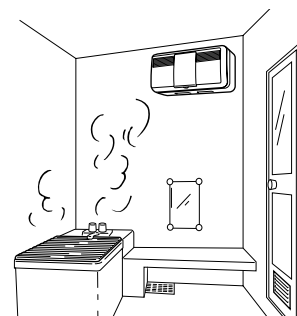

浴室（温泉）など湿気の多いところでは使用しない
腐食（落下）、漏電（感電）および故障の原因になります。

■使用時には次のことをしないでください。

製品のまわりに物を置かない

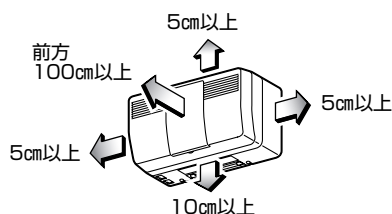

風の吹出口・吸込口がふさがれたり、お手入れができなくなります。

スプレー（殺虫剤・整髪用・掃除用）を直接かけない

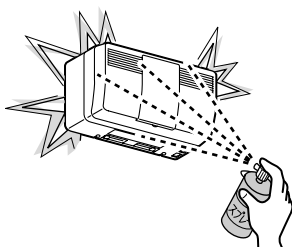

パネルが変質、破損する原因になります。

パネルをふさがらない



十分な換気できません。

■冬期など外気温度が約 -5°C より低下した場合（室外温度 -5°C 以下、室内温度 20°C 以上、室内相対湿度50%以上）には、室内空気中の水分が結露や凍結して製品本体（吹出口周辺、フィルター枠等）から水が滴下する場合があります。水の滴下をできるだけ防止するために、外気温度が低い場合は、給気シャッターを閉じ、給気用ファンスイッチを「切」にしてご使用ください。

（結露や凍結については、種々の微妙な条件（室内の湿気・空気の流れ等）により発生状態が異なります。）
結露した場合は必ず分電盤のブレーカーを切ってから水を拭き取ってください。

■霧の多い時期（霧雨や濃霧が長時間続くとき）は一時的に給気用ファンスイッチを「切」にし、給気シャッターも閉じてください。

■外風が強いときはシャッターを閉める。

台風など外風が強いときは、排気・給気シャッターを閉めて電源スイッチを「切」にし運転を停止してください。

- シャッターつまみを押さながら動かしてください。
- シャッターを閉めずに運転を停止すると、虫侵入、結露の原因となります。

■内蔵のフィルターは、1mm以下の虫が侵入する場合があります。

虫侵入でお困りの場合は高性能フィルター（P-06JHF）をお買い求めください。

各部のなまえ

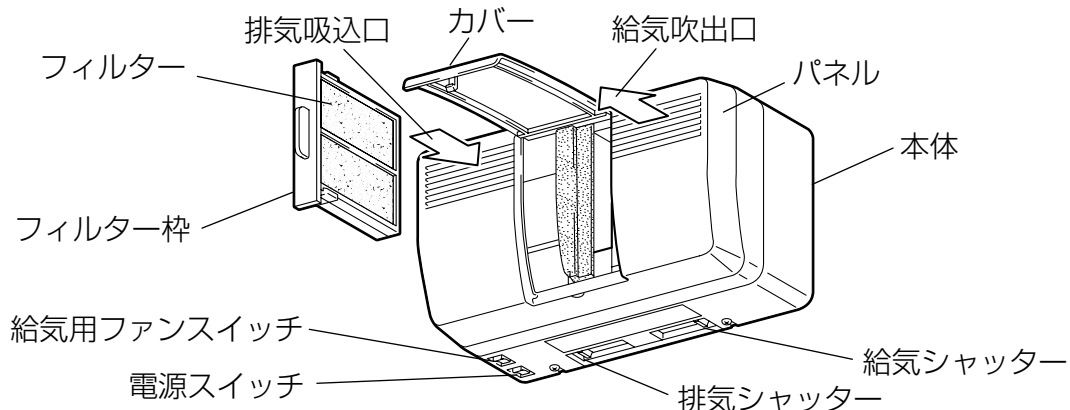

※本製品は排気用ファン、給気用ファンがそれぞれ内蔵されています。

■ フィルターについて

| | 形名 | 特長 |
|-----------|--------|---|
| 外気清浄フィルター | P-06JF | 外気に含まれる粉じん、砂じん、花粉など、 $10\mu\text{m}$ (0.01mm) 以上の粒子を約80% (質量法) 取り除いて、きれいな空気を室内へ取り入れます。 ※一部小さな粒子や虫などが通過する場合があります。より捕集効率を高めるためには、高性能除じんフィルターのご使用をお勧めします。 |

外気清浄フィルターは、下記のシステム部材 (別売品) に取り替えることができます。
お求めの場合はお買上げの販売店 (または「三菱電機 ご相談窓口・修理窓口のご案内」) までお問合せください。

| システム部材 (別売品) | 形名 | 特長 |
|-------------------|----------|--|
| 高性能除じんフィルター | P-06JHF | 外気に含まれる花粉や、チリ、ほこりなど、 $10\mu\text{m}$ (0.01mm) 以上の粒子を約98% (質量法) 取り除いてきれいな空気を室内へ取り入れます。 |
| NOx吸収フィルター | P-06JNF | 外気中のNO ₂ (二酸化窒素) を約50%取り除いて室内へ取り入れます。 交通量の多い都市部や、幹線道路周辺の室内空気清浄に有効です。 NOx吸収フィルターは、単品では、ほこりなどを取り除けないので、高性能除じんフィルターと併用してご使用ください。 |
| 微小粒子用 高性能フィルター | P-06JHHF | 外気に含まれる $2\mu\text{m}$ 以上の微小粒子を約95% (計数法)*取り除きます。 従来のフィルター (P-06JF) に比べて有効換気量は約15%低下します。 ※捕集率の数値はフィルターの性能試験に基づく性能であり、実機の性能とは異なります。 |

運転のしかた

使用前の準備

■電源を入れる

分電盤ブレーカーを入れる。

運転する

1. 給気・排気シャッターを「ひらく」の位置にする
2. 電源スイッチを「入」にする

停止する

1. 電源スイッチを「切」にする
 - ・この製品は24時間換気用です。電源スイッチはメンテナンス等以外は常に「入」にしてください。
 - ・長期間停止する場合は、給気・排気シャッターを「とじる」の位置にしてください。
(虫侵入、結露の原因になります)

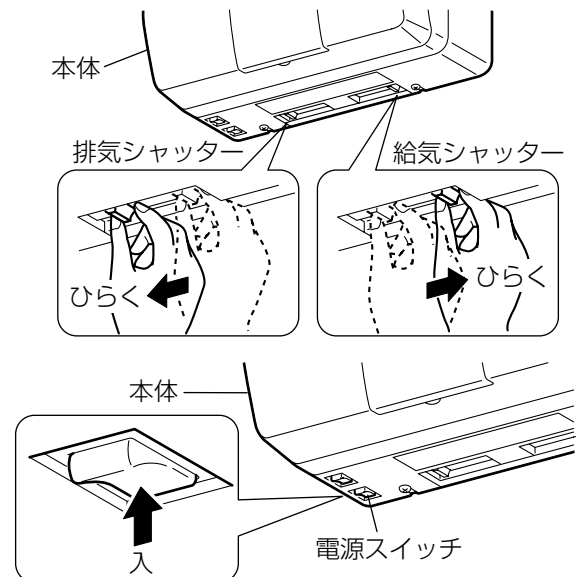

外気の侵入が気になるとき

- 冬期に冷風感が気になる時は、給気用ファンスイッチを「切」にし、給気用ファンの運転を停止することにより冷風感が軽減できます。
- 給気用ファンを停止してもまだ冷風感がある場合は、給気シャッターを「とじる」の位置にして閉じてください。

メモ

- 排気用ファンを停止させ、給気用ファンのみ運転させることはできません。

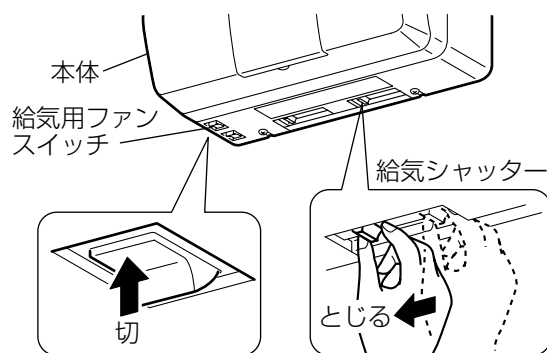

お手入れのしかた

換気扇の機能を長く維持していただくために、外気清浄フィルターに付着したごみ、ほこりを**3か月に1回以上**清掃してください。

- お手入れの際は足元が不安定な状態で部品の着脱を行わないでください。

⚠警告

お手入れの際は必ず分電盤ブレーカーを切るか、電源スイッチを切る
(通電状態では感電やけがの原因)

⚠注意

お手入れの際は手袋を着用する
(着用しないとけがの原因)

フィルターの取出しと清掃

1. 電源を切る

電源スイッチを「切」にする。

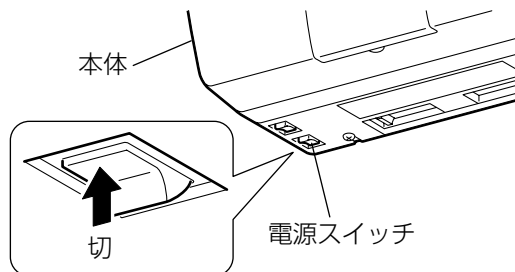

2. フィルター枠を本体からはずす

1. カバーをあける。
カバー下部に指を引掛け上側に開く。
カバーは開いた状態で仮固定できます。
無理な力で上に押さないでください。
(カバー、パネルが破損します)

2. フィルター枠をはずす。
※フィルター枠をはずすときにほこり、虫などが落ちる場合があります。

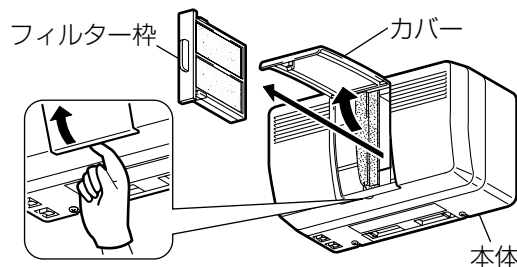

3. フィルターをフィルター枠からはずす

1. 2か所のツメ部分を開ける。
2. フィルターを取り出す。

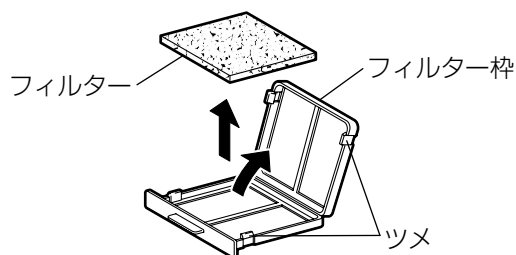

お手入れのしかた つづき

4. フィルターの清掃または交換

●外気清浄フィルターの清掃

清掃：掃除機でほこりを吸い取り、中性洗剤を入れた水かぬるま湯で、押し洗います。
その後よく乾かして水気を取る。

交換：1年を目安に別売の交換用外気清浄フィルター（P-06JF）と交換する。

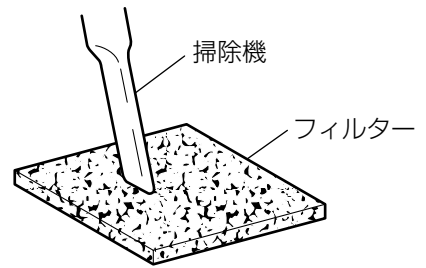

メモ

- フィルターに練込まれているカテキン成分が日光等に反応し、赤みがかかることがありますが、品質・性能面に変わりはありません。

5. お手入れ後の組立てと確認

1. フィルターをフィルター枠に納める。
2. カバーを開ける。
3. フィルター枠を据付ける。
※フィルター枠を本体に据付けるときには方向性があります。右図のようにフィルター枠のリブ（3か所）が左側にくるように据付けてください。
4. カバーを閉じる。
●フィルター、フィルター枠、カバーは確実に据付けてください。
（虫侵入、結露の原因）
5. 分電盤ブレーカーを入れ、電源スイッチを入れる。
6. 組立てが終わりましたら、次の確認をする。
(1) 異常な音が出ていませんか？
(2) 風は正常に出ていますか？
※必ず運転をして確認してください。

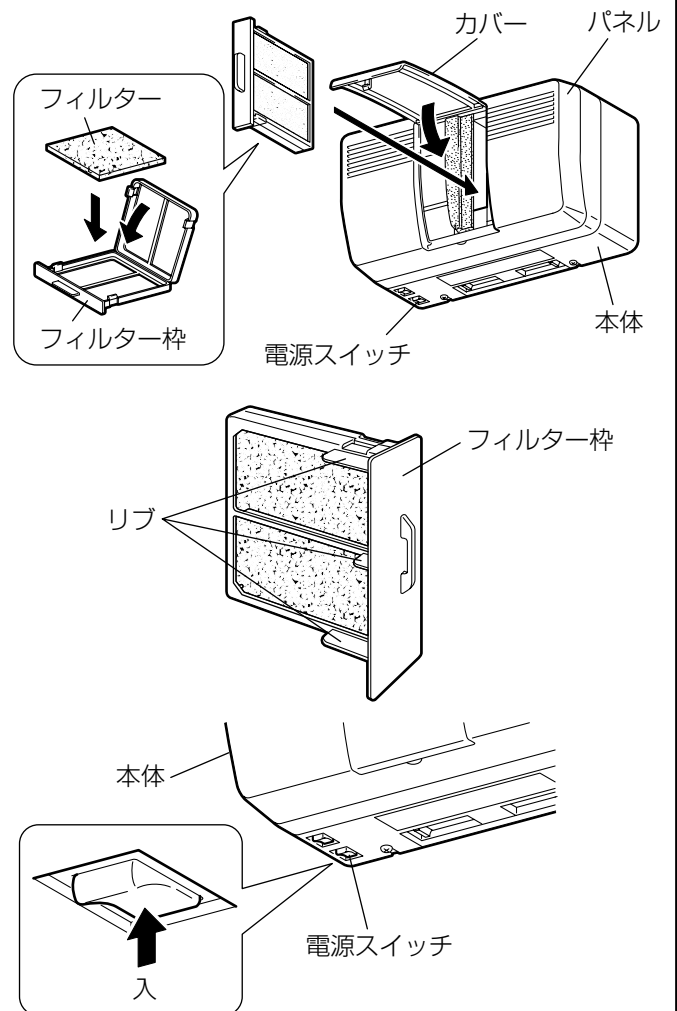

⚠注意

お手入れ後の部品の据付けは確実に
（落下によるけがの原因）

パネル・本体の清掃のしかた

- パネル・本体が汚れてきたら、中性洗剤を入れたぬるま湯に浸した布を固くしぼって拭き、洗剤が残らないようきれいな布で拭き取る。

お願い

- お手入れに下記の溶剤・洗剤を使用しないでください。
シンナー、アルコール、ベンジン、ガソリン、灯油、スプレー、アルカリ洗剤、化学ぞうきんの薬剤、
（変質・変色する原因になります）

「故障かな？」と思ったら

次のような症状があれば点検してください。点検をしても直らない場合、また下記以外の現象が生じた場合は、必ず分電盤ブレーカーを切ってからお買上げの販売店または、工事店にお申しつけください。

| こんなとき | 原因 | 点検します |
|---------------------|-------------------------|--|
| 運転しない | 本体へ通電されていますか？ | <ul style="list-style-type: none"> ●電源プラグを点検します ●ブレーカーを点検します ●停電ではありませんか？ |
| 音がする | いつもと違う音がする | フィルターがしっかり据付けられていますか？ 据付け直します 6 ページ |
| | | フィルターが目づまりしていませんか？ 清掃します 5 ページ |
| | | シャッターが閉じていませんか？ シャッターを開きます 4 ページ |
| 風が出ない 風が少ない | フィルターが目づまりしていませんか？ | 清掃します 5 ページ |
| | シャッターが閉じていませんか？ | シャッターを開きます 4 ページ |
| | 給気用ファンスイッチが「入」になっていますか？ | 給気用ファンスイッチを「入」にします 4・5 ページ |
| 虫が侵入する | フィルターは枠にキチンとセットされていますか？ | 枠にキチンとセットする (小さな虫が侵入する場合があります) |
| 給気が寒く感じる | 外気温が低下していませんか？ | 給気用ファンの運転を停止して 給気シャッターを閉じます |
| 本体に結露する (水滴がたれる) | 外気温が低下していませんか？ | |

アフターサービス

アフターサービスは、お買上げの販売店かお近くの「三菱電機 ご相談窓口・修理窓口」(別紙)にご相談ください。

※別紙チラシが不明な方は下記窓口までお問い合わせください。

■ご相談窓口

平日9:00～12:00 13:00～19:00 (土・日・祝・当社休日以外)
 三菱電機換気送風機技術相談センター……電話0120-726-471 (無料)
 上記以外の時間帯
 三菱電機お客様相談センター……電話0120-139-365 (無料)

■補修用性能部品の最低保有期間

当社はこの換気扇の補修用性能部品を製造打切後6年保有しています。

補修用性能部品とは、その製品の機能を維持するために必要な部品です。

仕様

| 形名 | 電圧 (V) | ノッチ | 消費電力 (W) | | 風量 (m ³ /h) | | | | 換気風量 (m ³ /h) | | 有効換気量 (m ³ /h) | | 騒音 (dB) | | 質量 (kg) |
|-------------------|--------|----------|----------|------|------------------------|------|------|------|--------------------------|------|---------------------------|------|---------|------|---------|
| | | | 50Hz | 60Hz | 給気 | | 排気 | | 50Hz | 60Hz | 50Hz | 60Hz | 50Hz | 60Hz | |
| | | | | | 50Hz | 60Hz | 50Hz | 60Hz | | | | | | | |
| V-06J V-06J-BE | 100 | 0.5回/h設定 | 2.9 | 2.8 | 14 | 15 | 14 | 15 | 14 | 15 | 13.5 | 14.5 | 17 | 17 | 2.9 |
| | | 0.7回/h設定 | 4.5 | 4.6 | 19 | 21 | 19 | 21 | 19 | 21 | 18 | 20 | 23 | 25 | |
| V-08J V-08J-BE | | 0.5回/h設定 | 3.8 | 3.9 | 20 | 20 | 18 | 18 | 19 | 19 | 18 | 18 | 22 | 22 | |
| | | 0.7回/h設定 | 5.8 | 6.1 | 27 | 27 | 25 | 27 | 26 | 27 | 24.5 | 25.5 | 28.5 | 30 | |
| V-10J V-10J-BE | | 0.5回/h設定 | 3.8 | 4.0 | 24 | 24 | 22 | 22 | 23 | 23 | 21.5 | 21.5 | 25 | 25 | |
| | | 0.7回/h設定 | 6.9 | 7.5 | 34 | 34 | 30 | 32 | 32 | 33 | 30.5 | 31.5 | 33 | 35 | |

※特性は JIS C 9603 に基づく。騒音値は当社無響室における測定値です。

※有効換気量は JIS B 8628 (減衰法による測定) に基づく。

室外フード (P-50CVP タイプ, P-50CVS タイプ) および専用パイプを組み合わせた場合の値です。

※風量 (排気・給気)、換気風量は室外フード (P-50CVP タイプ, P-50CVS タイプ) と組合わせた時の風量です。

長期使用製品安全表示制度に基づく本体表示について

【本体への表示内容】

※経年劣化により危害の発生が高まるおそれがあることを注意喚起するために電気用品安全法で義務付けられた右の内容を本体に表示しています。

■標準使用条件 JIS C 9921-2

| | | | |
|------|----------|---|-----------------|
| 環境条件 | 電圧 | 単相 100V | JIS C 9603 から引用 |
| | 周波数 | 50Hz および 60Hz | |
| | 温度 | 20℃ | |
| | 湿度 | 65% | |
| | 設置条件 | 標準設置 | 据付説明書による |
| 負荷条件 | | 定格負荷 | 「仕様」による |
| 想定時間 | 1年間の使用時間 | 換気時間 ^{a)} 台所 2410時間/年 居室 2193時間/年 トイレ 2614時間/年 浴室 1671時間/年 | |

注^{a)} 24時間換気のもの、8760時間/年とする。



【製造年】本体に西暦4ケタで表示してあります

【設計上の標準使用期間】15年

設計上の標準使用期間を超えて使用されますと、経年劣化による発火・けが等の事故に至るおそれがあります。

【設計上の標準使用期間とは】

※運転時間や温湿度など、標準的な使用条件 (左表による) に基づく経年劣化に対して、製造した年から安全上支障なく使用することができる標準的な期間です。

※本製品の設計上の標準使用期間は、製造年を初期とし、JIS C 9921-2に基づいて左記の想定時間を用いて算出したもので、無償保証期間とは異なります。また、偶発的な故障を保証するものではありません。

●「経年劣化」とは長期間にわたる使用や放置に伴い生ずる劣化をいいます。

愛情点検



☆長年ご使用の換気扇の点検を!

ご使用の際
このようなことは
ありませんか。

- スイッチを入れても羽根が回転しない。
- 運転中に異常音や振動がする。
- 回転が遅いまたは不規則。
(モーターはメンテナンスが必要な部品です)
- こげ臭いにおいがする。
- 本体据付部に腐食、破損等がある。

使用
中止

故障や事故防止のため、電源を切って必ず販売店にご連絡ください。点検、修理に要する費用は販売店にご相談ください。

お客さまメモ

サービスを依頼されるとき便利です。

形名

お買上げ年月日

年 月 日

お買上げ店名
(住所)
(電話番号)

() _____

この製品には地球環境保護の一環として再資源化ができるように主なプラスチック部品に材質名を表示しています。

(材質名は主材料にISO) 規定の略号を使用)

三菱電機株式会社

中津川製作所 〒508-8666 岐阜県中津川市駒場町1番3号

この説明書は、再生紙を使用しています。