

三菱設備用ロスナイ

外気処理ユニット〈床置ビルトイン形加熱加湿付直膨タイプ〉

取扱説明書

お客様用

形 名

R410A 対応

LB-100DF ₆ -50	(单相 200V 50Hz)
LB-100DF ₆ -60	(单相 200V 60Hz)
LB-150DF ₆ -50	(3相 200V 50Hz)
LB-150DF ₆ -60	(3相 200V 60Hz)
LB-200DF ₆ -50	(3相 200V 50Hz)
LB-200DF ₆ -60	(3相 200V 60Hz)

もくじ

ページ

お使いになる前に

安全のために必ず守ること……	2
特 長 ……………	3～4
各部のなまえとはたらき……	5

お使いになる前に

使いかた

使いかた ……………	6～10
------------	------

使いかた

お手入れ・困ったとき

お手入れ ……………	11～13
保守点検 ……………	14～16
「故障かな?」と思ったら ……	17
アフターサービス ……………	18
移設・工事・点検について ……	19
仕 様 ……………	20

お手入れ・困ったとき







- ★ご使用前に「安全のために必ず守ること」をよくお読みになり、正しく安全にお使いください。
- ★お読みになった後は、お使いになる方がいつでも見られるところに、「三菱電機 ご相談窓口・修理窓口のご案内(冷熱品)」とともに大切に保管してください。
- ★お使いになる方が代わる場合には、本書と「据付工事説明書」をお渡しください。



この製品は日本国内用ですので日本国外では使用できず、またアフターサービスもできません。
This appliance is designed for use in Japan only and can not be used in any other country.
No servicing is available outside of Japan.

お客様自身では、据付け、移設をしないでください。(安全や機能の確保ができません)

安全のために必ず守ること

●誤った取扱いをしたときに生じる危険とその程度を次の表示で区分して説明しています。

 警告		誤った取扱いをしたときに死亡や重傷などに結びつく可能性があるもの
 禁止	<ul style="list-style-type: none"> ●可燃性ガスが漏れた場合は外気処理ユニットのスイッチを入・切しない (電気接点の火花により爆発する原因になります) 窓を開けて換気する ●当社指定の冷媒以外は絶対に封入しない 法令違反の可能性や、使用時・修理時・廃棄時などに、破裂・爆発・火災などの発生のおそれがあります。 封入冷媒の種類は、機器付属の説明書あるいは銘板に記載されています。それ以外の冷媒を封入した場合の故障・誤動作などの不具合や事故などについては、当社は一切責任を負いません。 	
 分解禁止	<ul style="list-style-type: none"> ●改造や必要以上の分解はしない (火災・感電・けがの原因となります) 	
 水ぬれ禁止	<ul style="list-style-type: none"> ●製品を水につけたり、水をかけたりしない (火災や感電のおそれがあります) 	
 ぬれ手禁止	<ul style="list-style-type: none"> ●濡れた手で操作しない (感電のおそれがあります) 	
 指示に従い必ず行う	<ul style="list-style-type: none"> ●指定の電源を使用する (間違った電源を使用すると火災や感電の原因になります) ●お手入れの際は必ず分電盤のブレーカーを切る (通電状態では感電やけがをすることがあります) ●異常時(こげ臭い等)は、運転を停止して分電盤のブレーカーを切り、お買上げの販売店または「三菱電機 ご相談窓口・修理窓口」に相談する (異常のまま運転を続けると故障や感電・火災等の原因になります) ●凍結のおそれのある地域では、必ず凍結防止工事を行う (電磁弁・配管などが破損し、水漏れの原因になります) ●万一冷媒が漏れても限界濃度を超えないよう換気対策を行う (冷媒が漏れると、酸欠事故の原因になります。お買上げの販売店にご相談ください) 	

 注意		誤った取扱いをしたとき、軽傷または家屋・家財などの物的損害に結びつくもの
 禁止	<ul style="list-style-type: none"> ●外気処理ユニットの風が直接あたるところに燃焼機器を置かない (不完全燃焼による事故の原因になることがあります) ●冬期、室内を暖房しているとき、「普通換気」で運転しない (本体から結露水が床面に滴下して、床面を汚すおそれがあります) ●高温(40℃以上)や直接炎があたったり、油煙の多い場所には使用しない (火災のおそれがあります) ●機械および化学工場など酸・アルカリ・有機溶剤・塗料など有害ガス・腐食性成分を含んだガスが発生する場所には使用しない (故障の原因になります) 	
 指示に従い必ず行う	<ul style="list-style-type: none"> ●お手入れ後の部品の取付けは確実に (落下によりけがをすることがあります) ●お手入れの際は手袋を着用する (着用しないとけがの原因になります) ●長期間使用しないときは、必ず分電盤のブレーカーを切る (絶縁劣化による感電や漏電火災の原因になります) 	

特長

最近のオフィス等は気密性が良く、冷暖房効果やしゃ音効果が高いという特長があります。その反面、換気不足による室内空気の汚染・結露の発生などで健康を害したり、壁・天井の汚れのもとになるカビ・ダニの発生につながります。

そこで外気処理ユニットによる換気が必要になります

外気処理ユニットは………室外の空気を室内の温・湿度に近づけながら室内に給気するとともに、汚れた空気を室外に排気します

主な特長

- 1** ロスナイエレメントの働きで
快適温度
ロスナイエレメントの働きにより外気を室温に近づけて給気しますので、暖かさ・涼しさを保ちながら換気します。
- 2** 強制同時給排なので
新鮮空気
強制同時給排機能によって、きれいな外気を取り入れながら汚れた空気を排気します。だから室内の空気は新鮮です。
- 3** 透湿膜式加湿エレメントによる
快適な加湿
透湿膜式加湿エレメントを採用。水と空気が触れないため、快適な加湿空気として室内に供給されます。
- 4** センサーによる
換気モード自動切換
換気モードは「ロスナイ換気」・「普通換気」があり、センサーが室内外の温度を検知して自動的に選択します。ロスナイリモコンでは手動で切り換えることができます。
- 5** 寒冷地仕様による
寒冷地の運転モード
エレメントの結露防止のため、外気温が約-10℃以下になると給気側送風機が「60分間運転→10分間停止」を繰り返します。
- 6** 特殊構造により
防音効果
室外騒音の侵入を防ぎ、室内音の音もれを抑えます。
- 7** 熱ロスが少ないから
省エネ
室内の暖かさ・涼しさを保ちながら換気ができるので、冷暖房時の熱ロスが少なく冷暖房費も節約できます。
- 8** 柱と柱の間に納まる
省スペース
柱と柱の空間に納まる省スペース床置形ですので、機械室の設置や天井裏の施工が不要です。
- 9** 前面一方向から
簡単メンテナンス
前面のメンテナンスカバーより清掃ができるため一方向からのメンテナンスができます。

お
使
い
に
な
る
前
に

特長 つづき

「ロスナイ換気」と「普通換気」とは

● 「ロスナイ換気」とは……

室内空気をロスナイエレメントを通して室外に排気します。熱交換された外気が室内に供給されます。冷暖房をしている夏・冬には「ロスナイ換気」で運転します。

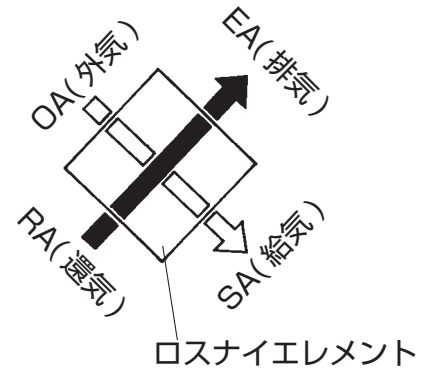
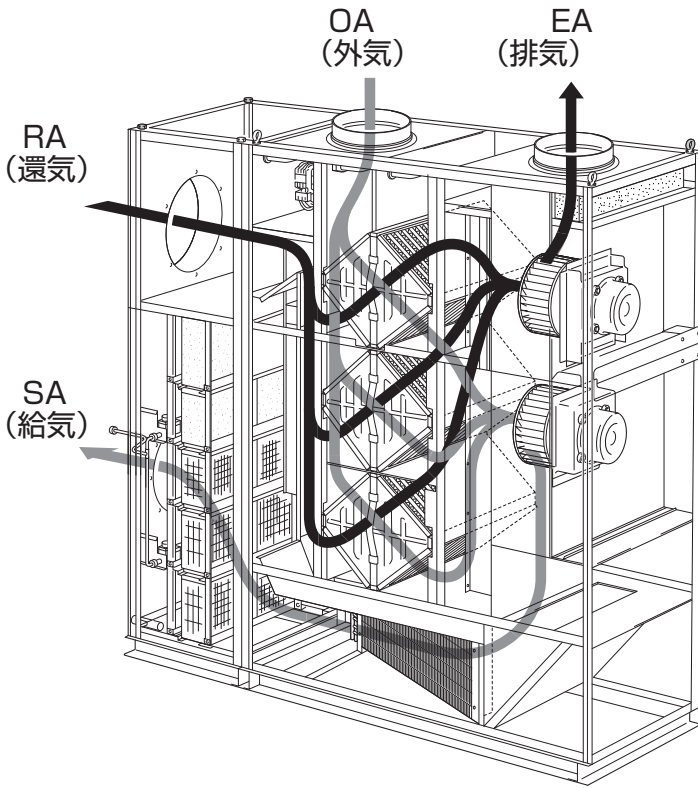

● 「普通換気」とは……

室内の汚れた空気をロスナイエレメントを通さずそのまま排気します。熱交換を必要としない春・秋には「普通換気」で運転します。

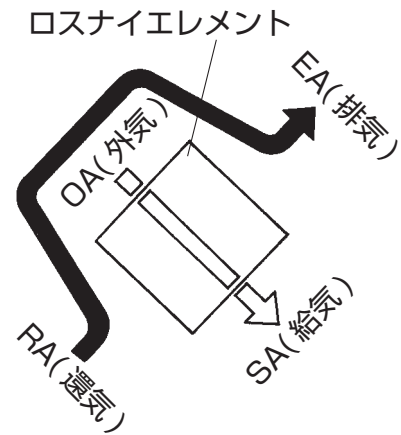

使用するリモコンスイッチ

MEリモコン : PAR-F29ME1	MAスムーズリモコン : PAR-26MA1	ロスナイリモコン : PZ-N52SF2

各部のなまえとはたらき

※図は LB-150DF6-50 を示す。

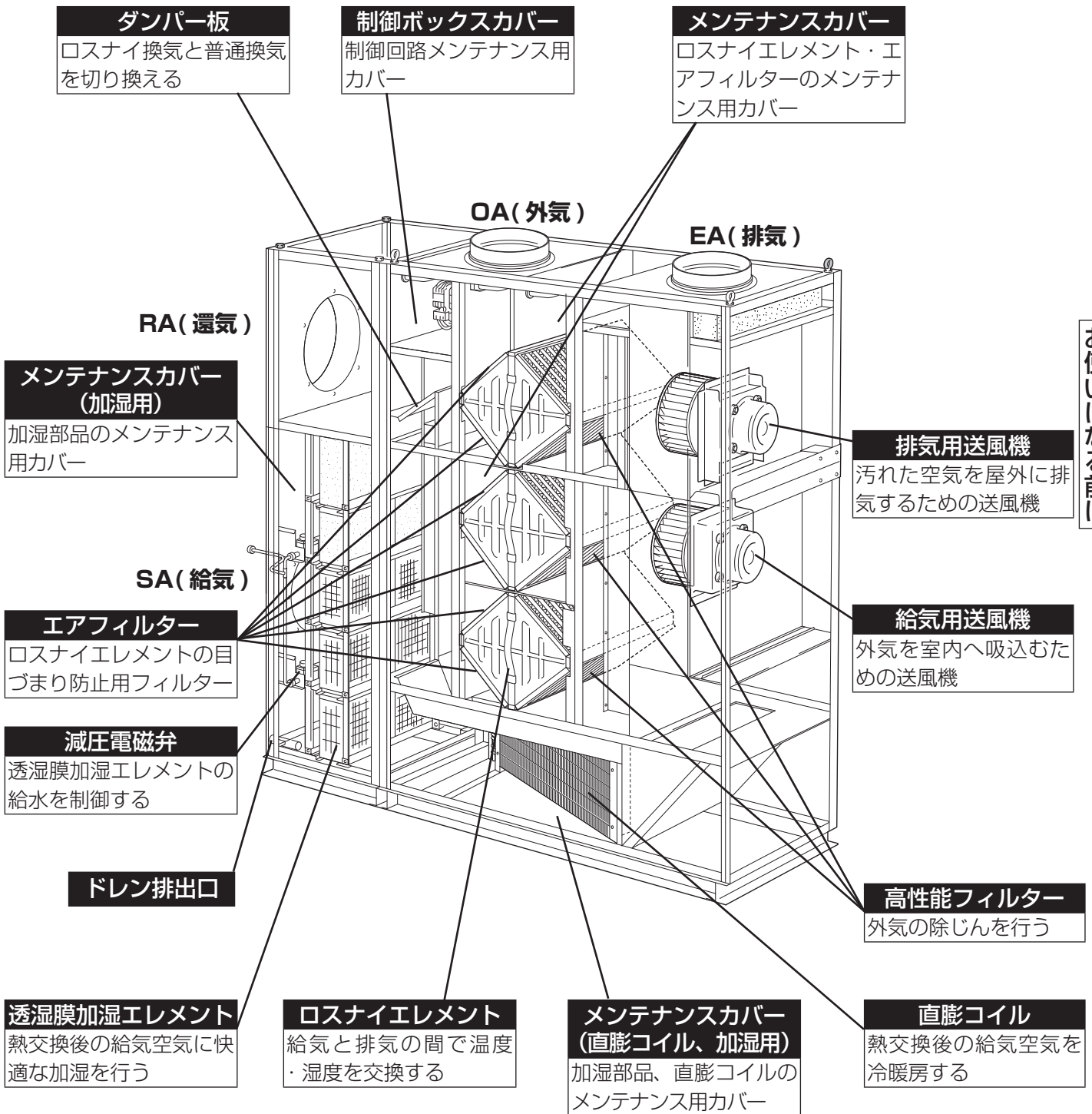

使いかた

この製品は三菱電機フリープランシステムに組み込まれて使用するものです。
 運転については、空調機に連動して空調機の操作により行います。
 加湿器の運転は空調機からの暖房信号により行われます。

●暖房時、製品本体の結露防止のため「ロスナイ換気」で運転してください。なお、外気が8℃以下で自動的に「ロスナイ換気」となります。

空調機または外部機器と連動運転をする場合や連動しない場合により、使いかたが異なりますので、下表に従って該当する操作を行ってください。

メモ

●ロスナイリモコン (PZ-N52SF2 等) をご使用の場合は、ロスナイリモコンの据付・取扱説明書もあわせてご覧ください。

〈空調機または外部機器と連動しない場合〉

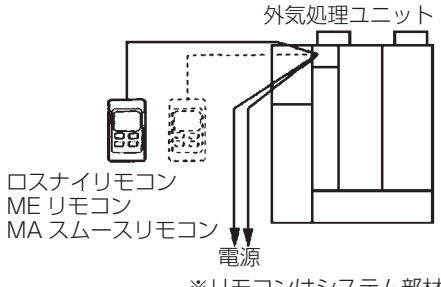
システム例	操作	機能説明
 <p>ロスナイリモコン ME リモコン MA スムースリモコン 電源 ※リモコンはシステム部材</p>	リモコンで運転させます。	●2 リモコン運転の場合、後押優先となります。

〈空調機と連動する場合〉

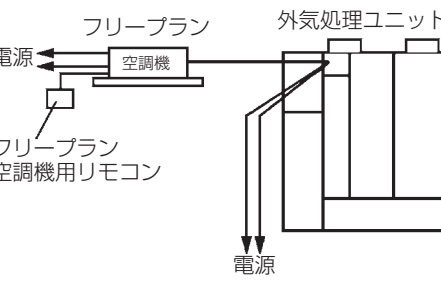
システム例	操作	機能説明
 <p>フリープラン 空調機 フリープラン 空調機用リモコン 電源</p>	空調機用リモコンで「運転」または「停止」させますと自動的に外気処理ユニットも「運転」または「停止」します。	<ul style="list-style-type: none"> ●空調機用リモコンで外気処理ユニット単独の運転/停止、風量の強/弱切り換えができます。(MA スムースリモコン、ME リモコン使用時) ※ 150・200 タイプは「強」固定。 ●換気モードは「換気モード自動切換」になります。 ●外気処理ユニットの運転モードは運転している室内機と同じモード(暖房、冷房、送風)で運転します。また連動している室内機が複数で、それぞれ運転モードが違う場合は、暖房>冷房>送風の優先度で運転モードが決まります。

お願い

●加湿シーズン終了後、および加湿シーズン以外で、試運転や立会検査実施後は、給水バルブまたはサービス弁を閉止し、加湿器の乾燥運転を行ってください。また加湿シーズン中においても長期間(2~3週間以上)運転しない場合には、加湿器の乾燥運転を行ってください。加湿器の乾燥運転は、加湿「切」、「ロスナイ換気」、「強」ノッチ運転で累計24時間以上運転してください。乾燥運転を行わないと残留水が腐敗し、異臭を生じることがあります。

●異臭の発生した加湿エレメントは交換が必要になります。

●加湿シーズン中(夜間)に、室内の他の空調機を全て停止し、外気処理ユニットのみ運転する場合は、加湿をOFFして運転するようにしてください。室温が下がり、加湿により結露が発生するおそれがあります。加湿OFFのために以下のようにしてください。

ロスナイリモコン使用時： 加湿ボタン OFF

空調機連動の場合： 自動的に送風運転となります。

MA、ME リモコン使用時： 送風運転に切換

ロスナイリモコン(PZ-N52SF2)を使用する場合

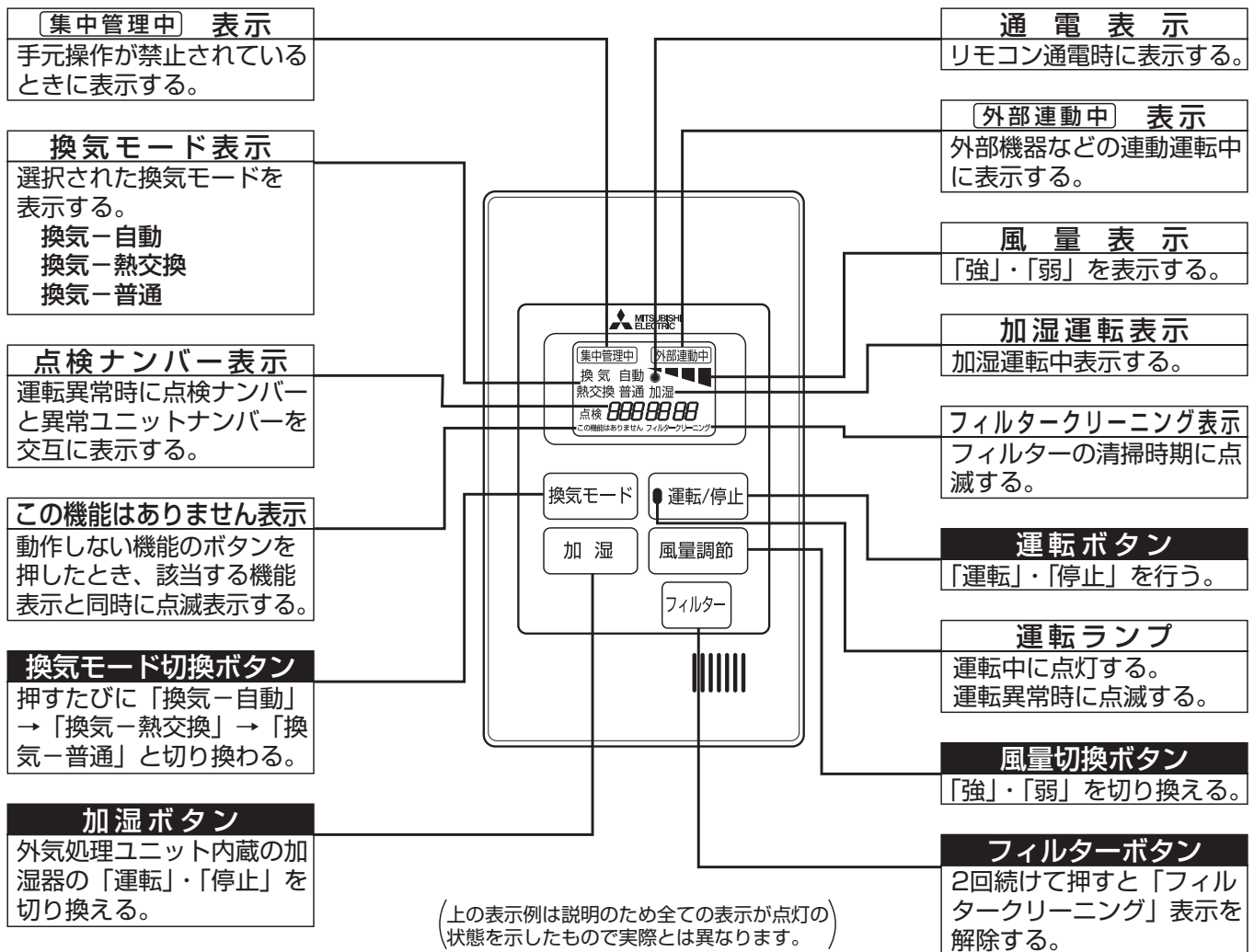

お使いになる前に

メモ

- 停電復帰後や再度分電盤のブレーカーが入ったときに、換気モードは前のモードと同一になります。
- 冷房運転はできません。
- 設定する機能がないボタンを押した場合は「この機能はありません」と表示されます。

お願い

- ME リモコンあるいは、MA スムースリモコンによる空調機と連動設定されている外気処理ユニットには、本リモコンは使用できません。（連動設定機の併用禁止）

使いかた つづき







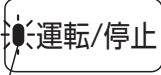
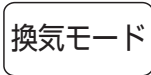

ロスナイリモコン使用の場合 つづき

〈最初の運転〉

操作項目	操作部	表示部	手順
電源の供給	ブレーカー「ON」		電源を供給すると「HO」が最大10分間点滅する ダンパーが位置検出のため動作する

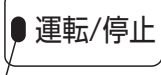

〈通常の運転〉

操作項目	操作部	表示部	手順
1. 運転開始	 運転ランプ		運転ボタンを押す (運転ランプ点灯) ●リモコンの表示が何もされない場合は、給電ユニットが接続されているか確認する ●「HO」表示がでるときは、グループ登録されているか確認する
2. 換気モードの設定		換気 自動 熱交換 普通	1.換気モード切換ボタンを押すたびに (「換気熱交換」固定→「換気普通」固定→「換気自動」→「換気熱交換」固定と切り換わる) 2.ロスナイ本体内のダンパーが切り換わるか確認する 3.メンテナンスカバーを開け、ダンパーの動作を確認する ●外気温度が8℃以下のときは、「換気普通」に切り換わりません。
3. 風量切換 (150・200タイプは切り換えできません)			風量切換ボタンを押す 「強」または「弱」を選ぶ  弱の場合  強の場合
4. 加湿の入/切		換気 自動 ● 熱交換 普通 加湿	加湿ボタンを押す 表示部に「加湿」が表示され、加湿を開始する 再度加湿ボタンを押すと「切」になり、表示が消灯する
5. 運転停止	 運転ランプ		運転ボタンを押す (運転ランプ消灯、通電表示のみ)

ME リモコン・MA スムースリモコン使用の場合

ME リモコン

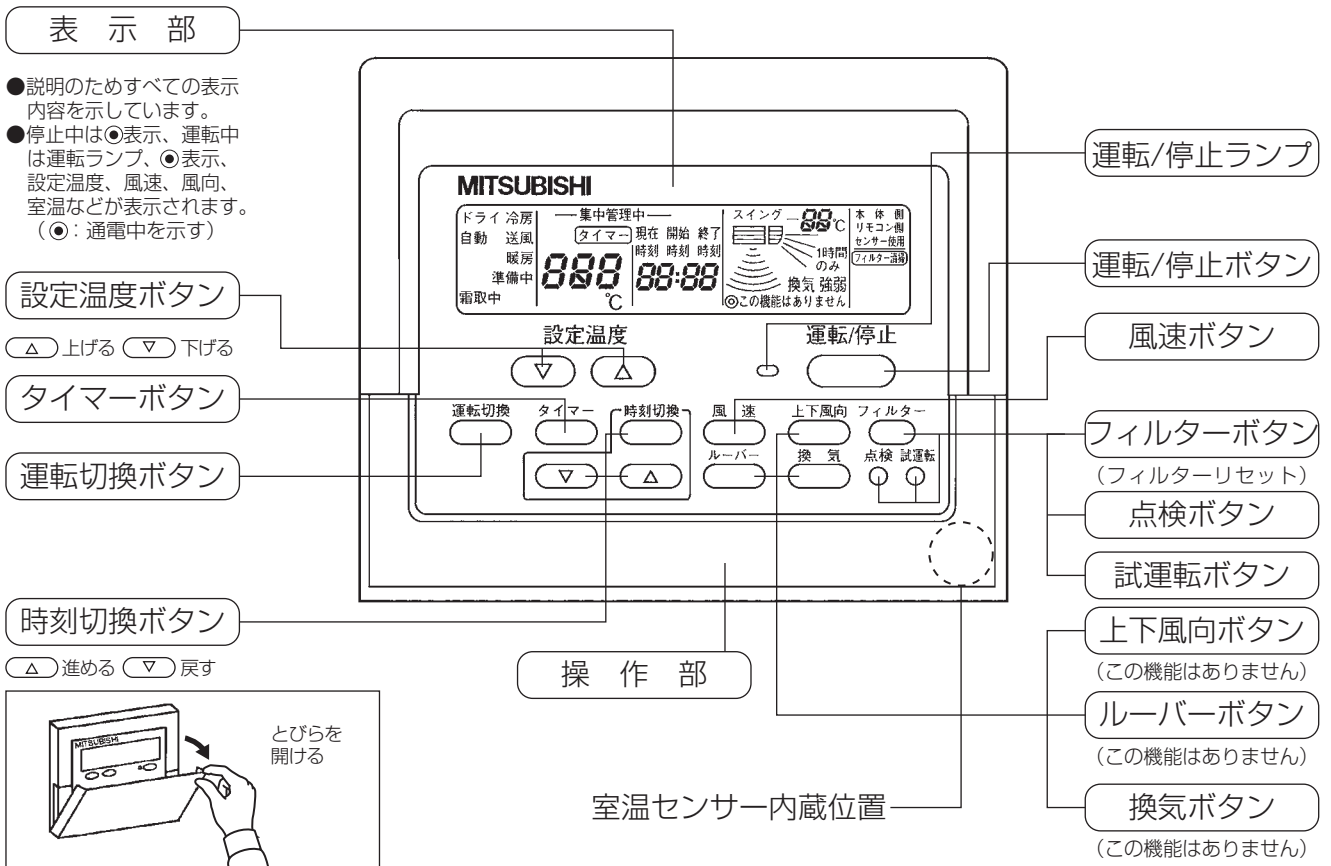

使
い
か
た

MA スムースリモコン

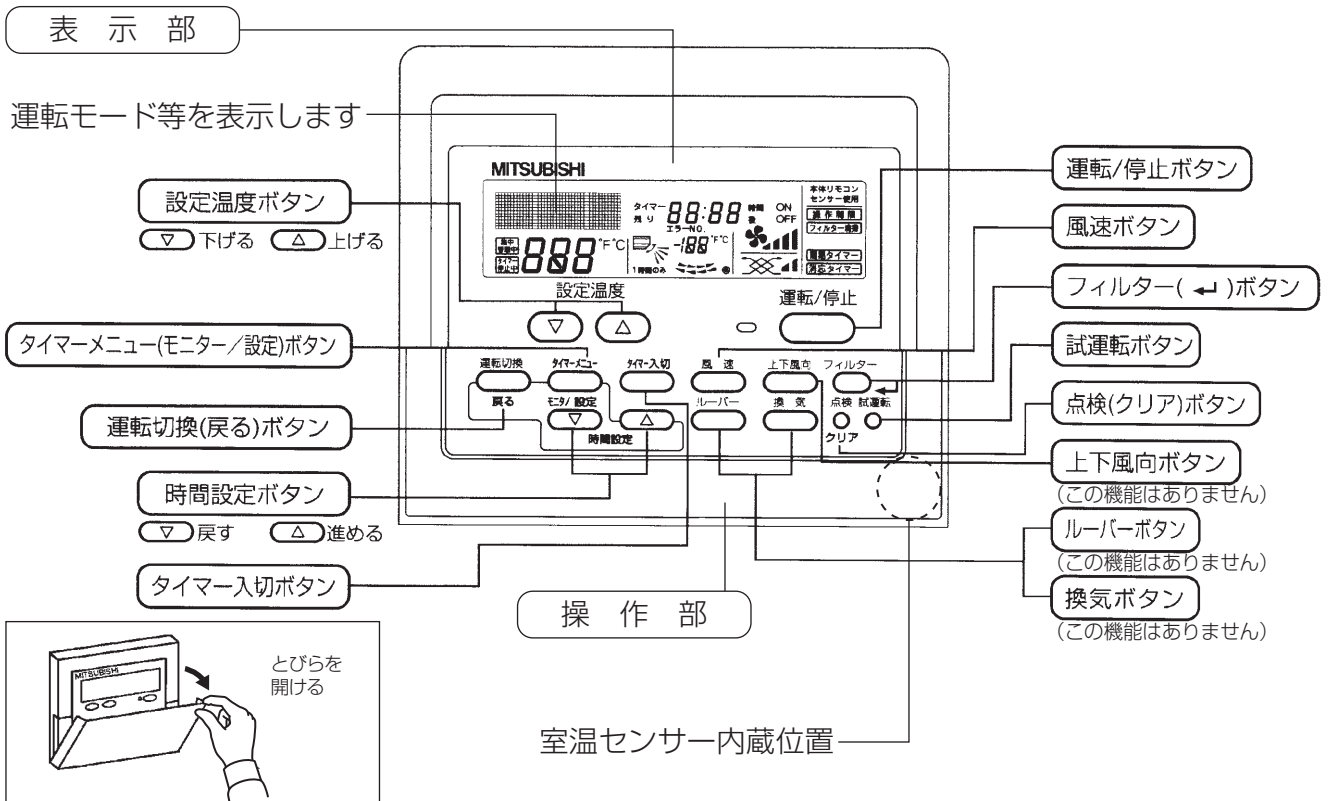

使いかた つづき

ME リモコン・MA スムースリモコン使用の場合 つづき

リモコン機能設定は、MA スムースリモコンまたは ME リモコンの取扱説明書をご覧ください。

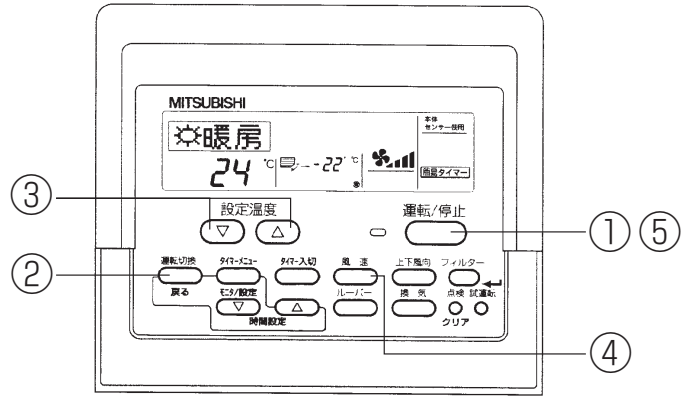

※図は MA スムースリモコンを示す

〈最初の運転〉

運転開始の前に・・・電源が入っているか確認する

停電や電気工事または外気温度が 10℃以下で 24 時間以上電源を切って放置した場合は電源を入れてから 12 時間以上運転をお待ちください。

〈通常の運転〉

操作項目	操作部	手順								
①運転開始	運転/停止 	運転/停止ボタンを押す(運転/停止ランプと表示が点灯)								
②運転モードの設定	運転切換 	運転切換ボタンを押す ● 1 回押すごとに設定が切り換わります。 ※ 1 室外ユニットの機種により、自動・暖房機能がない場合があります。								
③設定温度の変更	設定温度 	■設定温度を下げたいとき 設定温度ボタンを押す ■設定温度を上げたいとき 設定温度ボタンを押す ● 1 回押すごとに設定温度を 1℃変えられます。 ● 設定できる温度は次の通りです。 <table border="1" style="margin-left: 20px;"> <thead> <tr> <th>冷房運転</th> <th>暖房運転</th> <th>自動運転</th> <th>送風</th> </tr> </thead> <tbody> <tr> <td>19～30℃</td> <td>17～28℃</td> <td>19～28℃</td> <td>設定できません</td> </tr> </tbody> </table>	冷房運転	暖房運転	自動運転	送風	19～30℃	17～28℃	19～28℃	設定できません
冷房運転	暖房運転	自動運転	送風							
19～30℃	17～28℃	19～28℃	設定できません							
④風速切換 (150・200 タイプは切り換えできません(強)のみ)	風速 	風速ボタンを押す ● 1 回押すごとに以下のように設定が切り換わります <table border="1" style="margin-left: 20px;"> <thead> <tr> <th>形名</th> <th>風速</th> <th>リモコン表示</th> </tr> </thead> <tbody> <tr> <td>LB-100タイプ</td> <td>2段階</td> <td> </td> </tr> </tbody> </table> お知らせ ● 下記の場合は、液晶表示とユニットの風速が異なります。 1. “霜取中”表示のとき 2. 暖房運転直後(モード切換待機中) 3. 暖房モードで設定温度より室温が高いとき	形名	風速	リモコン表示	LB-100タイプ	2段階			
形名	風速	リモコン表示								
LB-100タイプ	2段階									
⑤運転停止	運転/停止 	運転/停止ボタンを押す(運転/停止ランプ消灯、通電表示のみ) ※運転停止後 5 分以上待ってから電源を切る								

お手入れ [工事店様用]

外気処理ユニットの機能低下を防ぐため、エアフィルター・ロスナイエレメントに付着したごみ・ほこりを定期的に清掃してください。

製品内にもごみ・ほこりがたまっている場合は、製品内も清掃してください。

高性能フィルターは清掃できませんので交換してください。

目安 エアフィルター…………… 1年に1回以上

(ロスナイリモコンの「フィルタークリーニング」表示が点滅したとき)

ロスナイエレメント… 2年に1回以上

(汚れの程度に応じて清掃回数は増やしてください)

高性能フィルター…………… 1年に1回以上

※ロスナイリモコンまたはMEリモコン、MAリモコンにて高性能フィルターの交換時期を「フィルター」表示を点滅させてお知らせします。交換後フィルターボタンを2回押してリセットしてください。

※定期的に清掃しないと風量低下等により十分な性能が得られませんので、上記の通り定期的に清掃を行ってください。

警告

- お手入れの際は必ず分電盤のブレーカーを切る
(通電状態では感電やけがをすることがあります)

注意

- お手入れの際は手袋を着用する
(着用しないとけがの原因になります)
- お手入れ後の部品の取付けは確実に
(落下によりけがをすることがあります)

- 脚立を用意する。

お願い

- 足元が不安定な状態で部品の着脱を行わないでください。

1. ツマミネジをゆるめる。
2. メンテナンスカバーを、上に持ち上げてはずす。

お手入れ・困ったとき

1 脚立の用意

2 メンテナンスカバーをはずす

※図はLB-100DF₆を示す

メンテナンスカバー

ツマミネジ

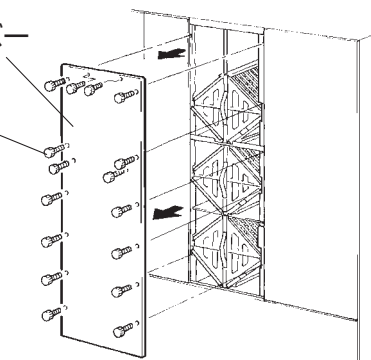

3 エアフィルター・高性能フィルターを引き出す

エアフィルター

高性能
フィルター

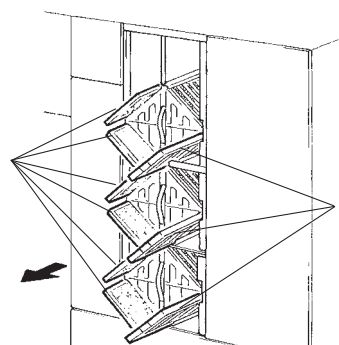

形名	エアフィルター枚数	高性能フィルター枚数
LB-100・150タイプ	6	3
LB-200タイプ	8	4

- エアフィルターはロスナイエレメント左側上下に各1枚ずつ入っています。
- 高性能フィルターはロスナイエレメントの右下側に1枚ずつ入っています。

お手入れ つづき

4 ロスナイエレメントを引き出す

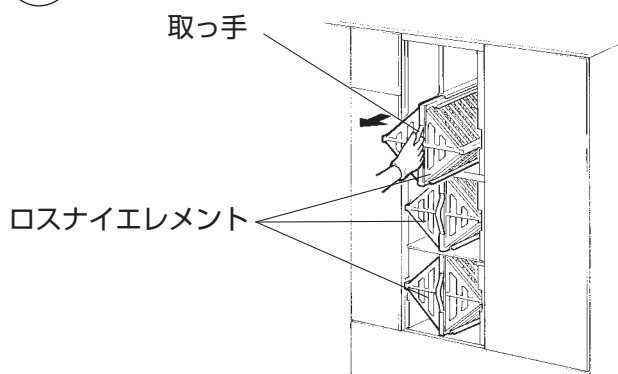

- 取っ手を持ち、本体から引き出す。
(ロスナイエレメントの数は機種により異なります)
LB-100 タイプ……3 個
LB-150 タイプ……3 個
LB-200 タイプ……4 個

5 エアフィルターの清掃

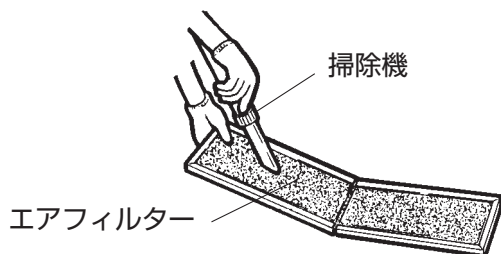

1. 掃除機でほこりを吸い取る。
2. 汚れのひどい場合は、水または、ぬるま湯 (40℃以下) に中性洗剤を溶かして押し洗いをし、よく乾かす。

メモ

- 交換用のエアフィルターがシステム部材として、用意されていますので古くなったエアフィルターは交換してください。

お願い

- 熱湯で洗ったり、もみ洗いはしないでください。
- 直接火にあてて乾かすことはしないでください。
- エアフィルターを出し入れするときはロスナイエレメントの表面を傷つけないようにいねいに扱ってください。
- エアフィルターは表示の向きに従って取付けてください。

6 ロスナイエレメントの清掃

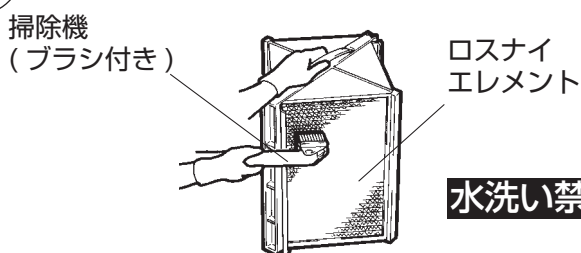

- 掃除機で表面のごみ・ほこりを吸い取る。
(掃除機のノズルは、ブラシ付きのものを使用し、ブラシを軽くあてて清掃します)

お願い

- 掃除機のかたいノズルをあてないでください。ロスナイエレメントの表面が傷つきます。
- ロスナイエレメントは、絶対に水洗いしないでください。

7 高性能フィルターの交換

システム部材の高性能フィルターを購入のうえ取付けてください。

形名	高性能フィルター形名
LB-100 タイプ	PZ-N80LFM
LB-150 タイプ	(2 セット必要、1 枚予備となります)
LB-200 タイプ	PZ-N80LFM (2 セット必要)

8

お手入れ後の組立て

フィルター取付位置

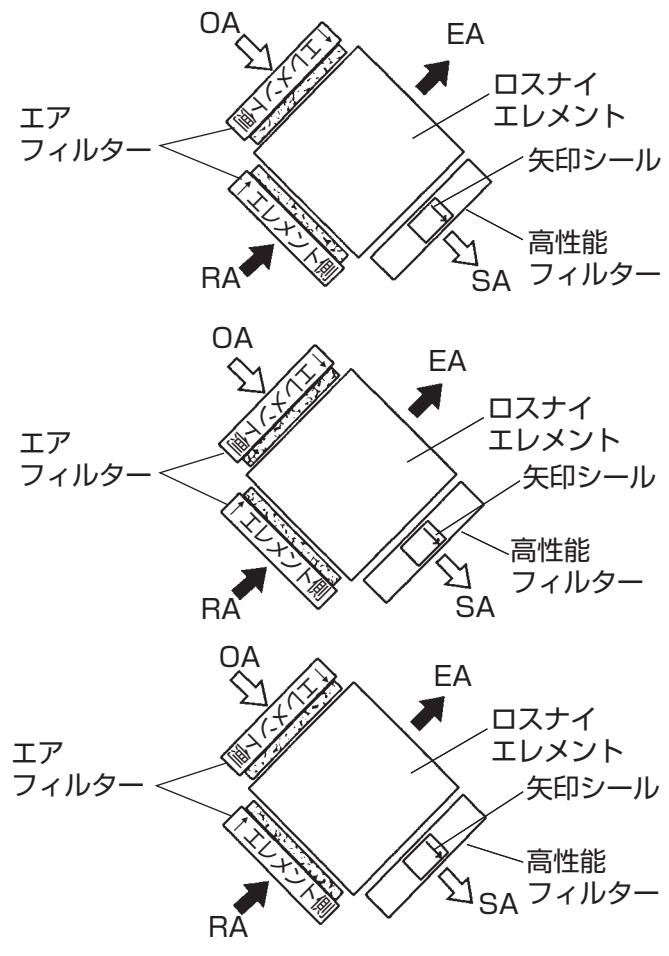

●取りはずしと逆の順序で取付ける。

エアフィルターは左図に示す位置に取付けてください
↑エレメント側 の表示をロスナイエレメント側にします

- 高性能フィルターはロスナイエレメント右下側に矢印シールが手前になるよう(矢印の向きが右下側)取付ける。
- リモコンを使用の場合は清掃終了後、フィルターリセットスイッチを押してください。(2回続けて押す)

お願い

- エアフィルターを入れ忘れないようにしてください。入れ忘れますとロスナイエレメントにごみが詰まり、機能低下の原因になります。

お手入れ・困ったとき

保守点検 [工事店様用]

長い間ご使用いただくため、1年に1回を目安に下記の点検を工事店にご依頼ください。

警告

- 保守点検の際は必ず分電盤のブレーカーを切る
(通電状態では感電やけがをすることがあります)

注意

- 保守点検の際は手袋を着用する
(着用しないとけがの原因になります)
- 保守点検後の部品の取付けは確実にを行う
(落下によりけがをすることがあります)

■加湿エレメント自動洗浄について

加湿エレメント内に堆積する水道水中の不純物や混入物質の堆積を緩和するために、加湿運転終了時に加湿エレメント内を自動洗浄します。

加湿運転停止後に、排水 10 分→給水 25 分→排水継続を行います。

点検部品	保守点検内容		保守を怠った場合
	点検項目	処置方法	
ストレーナ	ごみによる目づまりの点検	目づまりが生じている場合は洗浄	加湿不能
	Oリング亀裂の点検	亀裂が生じている場合は交換 ※注1	水漏れ
加湿エレメント	加湿エレメント表面からの漏水点検	加湿エレメント表面から水が継続して染みだしている場合は交換 ※注2	水漏れ
	ごみによる目づまりの点検	目づまりが生じている場合は掃除機にて傷つけないよう清掃または水洗い	風量低下 加湿能力低下
ドレン皿	ドレン皿表面のごみ・ほこり点検	付着している場合はふき掃除を行う	風量低下、ごみ・ほこりの室内異物落下

※注1…交換用Oリング：市販品 P22A、P20

※注2…結露等により少量の水が出る場合がありますが異常ではありません。

ドレン皿・加湿エレメントの清掃時の注意事項

- シンナー・ベンジンなどの溶剤や、酸性またはアルカリ性の洗剤、ナイロンたわしなどは使用しないでください。(プラスチックを劣化させます)
- 切削油などの油が付着した場合には多量の水で洗い流してください。ドレン皿の汚れがひどい場合には中性洗剤を使用し、その後十分に洗剤分を洗い流してください。(プラスチックを劣化させます)

ストレーナの清掃のしかた

※図は LB-150DF6 を示す

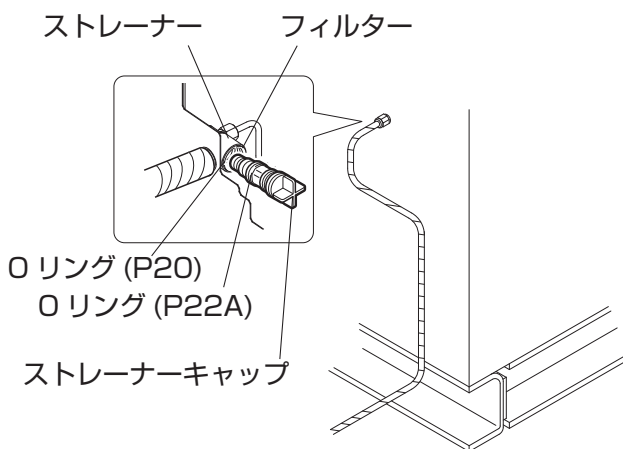

1. サービス弁を閉じる。(残留水の飛散防止のため)
2. メンテナンスカバー(加湿用)をはずす。(ネジ 14本)
3. ストレーナキャップを反時計回りに回してはずす。
4. フィルターをはずして、内側に付着した汚れを水で洗い落とす。
5. ストレーナキャップを取付ける。
6. メンテナンスカバー(加湿用)を取付ける。
7. サービス弁を開く。

お願い

- キャップは、水漏れしないよう確実に締め付けてください。

加湿エレメントの目視点検

加湿部メンテナンスパネルをはずし、加湿エレメント表面に漏水・目づまりがないか点検する。

漏水……加湿エレメントの交換が必要 目づまり……掃除機で清掃する、または水洗いする

加湿エレメントの交換のしかた

1 加湿部メンテナンスパネルをはずす

●ネジをはずして、手前に引きはずす。

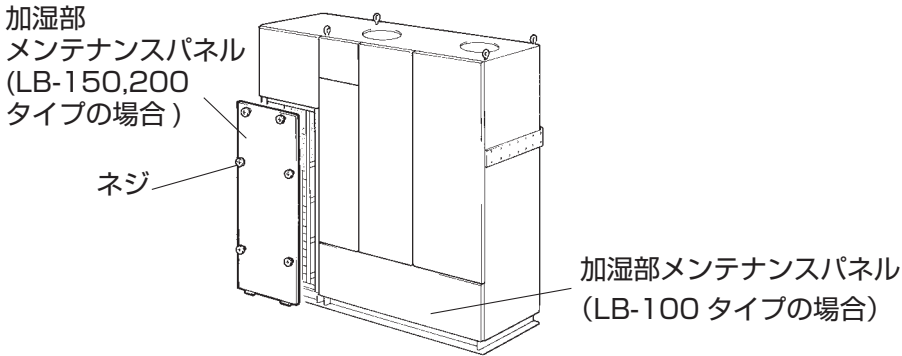

2 加湿エレメントを引き出す

- 1.手前の加湿エレメントに入る給水チューブをはずし、加湿エレメントを取り出す。
- 2.奥の加湿エレメントも同様に給水チューブをはずしてから取り出す。

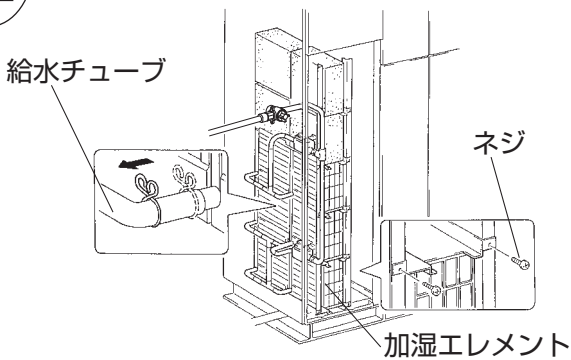

LB-150・200タイプの場合

- 一番下の加湿エレメントを取りはずすときはネジ2本をはずす。

加湿エレメント数量

LB-100タイプ	1列	4個
LB-150タイプ	3列	5個
LB-200タイプ	4列	7個

お願い

- 給水チューブは、折り曲げ・引っ張りなどしないでください。
- 加湿エレメント引き出しの際は加湿エレメントに取付けられている金属バンド、両端の樹脂シート（白色部）を引っ張らないでください。（破損や水漏れの原因となります）

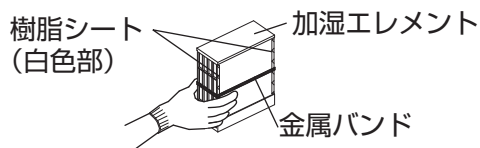

お手入れ・困ったとき

3 新しい加湿エレメントを取付ける

- 奥の加湿エレメントから順に、給水チューブを取付けながら入れる。

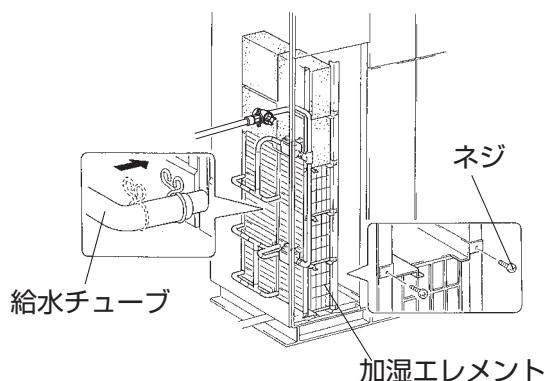

4 加湿部メンテナンスパネルを取付ける

- 取りはずしと逆の順序で行う。

加湿エレメントの水洗いのしかた

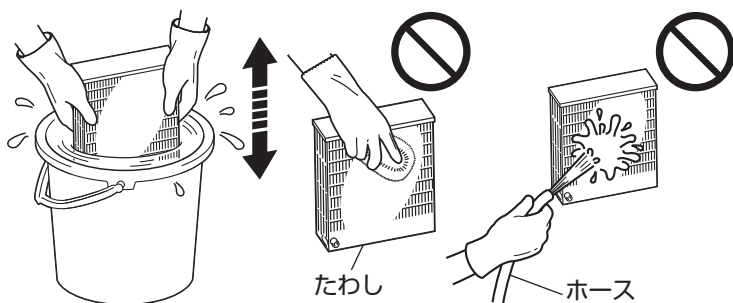

バケツなどに水を入れ加湿エレメントを4～5回揺らすように上下させて、ごみ・ほこりを洗い流す。

お願い

- たわしでこすることはしないでください。
- 直接ホースで水をかけないでください。(加湿エレメントが破損し、水漏れの原因となります)
- 40℃以上の湯や洗剤は使用しないでください。
- 加湿エレメントに取付けられている金属バンド、樹脂シート(白色部)は引っ張ったりはずしたりしないでください。(加湿エレメントが破損し、水漏れの原因となります)

点検後の確認

1. サービス弁を必要に応じて開けます。

- 夏期は加湿を必要としない場合が多いため、サービス弁を閉じておくことをおすすめします。

2. 冬期(加湿時期)は凍結防止用ヒーターの工事がしてある場合はヒーターの電源が入っているか確認してください。

3. 試運転を行い、水漏れがないことを確認してください。

「故障かな？」と思ったら

次のような現象が生じた場合は、下表を参照してお客様自身で処置をしてください。

現象	原因	処置
運転しない	●リモコンの運転／停止ボタンが「停止」になっている (リモコン使用時)	●「運転」にする
	●空調機が運転していない	●空調機を運転する
	●元電源が入っていない	●元電源を入れる
換気しない	●エアフィルター・ロスナイエレメントが目づまりしている	●「お手入れ」に従って清掃する
停止しない	●空調機が運転している	●空調機の運転を停止する
加湿しない	●給水されていない	●サービス弁または元栓を開く
	●リモコンの運転／停止ボタンが「停止」になっている (リモコン使用時)	●「運転」にする
	●空調機が暖房モードになっていない	●暖房モードにする

※上記の処置をしても改善されない場合は、お買上げの販売店にご相談ください。

※リモコンを使用の場合、点検ナンバー表示が点滅している場合は、お知らせください。

次のような場合は異常ではありません。

水が出る	<ul style="list-style-type: none"> ●外気処理ユニットの停止時にドレン排出口より水が出ます。これは異臭（水の腐敗）防止のため加湿エレメント内の水が排出され、排水電磁弁を通過して出てきた水です。 ●加湿エレメント内に堆積する水道水中の不純物や混入物質の堆積を緩和するために30分連続して加湿運転を行った後、5分間加湿器を停止し、加湿エレメント内の水を強制排水させます。 ●加湿運転停止10分後に25分給水して加湿エレメント内を洗浄します。
------	--

アフターサービス

アフターサービスはお買上げの販売店かお近くの「三菱電機 ご相談窓口・修理窓口」(別紙)にご相談ください。別紙チラシが不明な方は下記窓口へお問い合わせください。

■ご相談窓口

平日 9:00～19:00

土・日・祝 9:00～17:00

三菱電機冷熱相談センター 電話 0037-80-2224 (無料)

※電話番号などについては変更になることがありますので、あらかじめご了承ください。

異音がする、風が出ないなど異常があれば電源を切って、お買上げの販売店へご連絡ください。点検・修理に要する費用などは販売店にご相談ください。

■補修用性能部品の保有期間

当社はこの外気処理ユニットの補修用性能部品を製造打切り後9年保有しています。

補修用性能部品とは、その製品の機能を維持するために必要な部品です。

加湿エレメントの交換の目安について

交換の目安	硬度 25	硬度 50	硬度 70	硬度 100
	5年 (5,000時間)	3年 (3,000時間)	2.5年 (2,500時間)	2年 (2,000時間)

- 加湿エレメントは交換が必要な消耗部品です。供給水質が市水・上水の場合、使用年数、加湿時間のどちらかが上記に達する時期を交換の目安としてご検討ください。

[参考] 交換の目安は1日10時間、年1,000時間のご使用で、加湿能力が60～80%程度まで低下した場合を想定したものです。

- 交換の目安は保証期間を示しているものではありませんのでご注意ください。供給水の硬度、イオン状シリカ、酸消費量が多い場合、加湿エレメントの劣化が早まり加湿能力の低下、変色、白粉発生などが現れることがあります。

移設・工事・点検について

■移設について

- ①増改築・引越しのため外気処理ユニットを取りはずしたり再据付けをする場合は、移設のための専門の技術や工事の費用が必要になりますので、あらかじめ販売店にご相談ください。
 - ②据付けや移設時に冷媒を追加充てんする場合は、指定冷媒以外のものを混入させないでください。
- この製品はフロン排出抑制法・第一種特定製品です。**
- ③フロン類をみだりに大気中に放出することは禁じられています。
 - ④この製品を廃棄する場合には、フロン類の回収が必要です。必ず専門の回収業者に依頼してください。



外気処理ユニットおよび室外ユニットに表示されている左記のシンボルマークは、パッケージエアコンに温暖化ガス（フロン類）が封入されていることご認識いただくための表示です。この製品はフロン排出抑制法の第1種特定製品です。排気・整備するときは、都道府県に登録された第1種フロン類回収業者にフロン類の回収を依頼してください。外気処理ユニットにはフロン類の種類・GWP（地球温暖化係数）が表示されています。システム全体のフロン類の数量は室外ユニットに表示されています。

■設置場所について

- ①設置・移設する場合は、販売店または専門業者にご相談ください。
- ②次の場所への据付けは避けてください。
 - ・可燃性ガスの漏れるおそれがあるところ
 - ・炎の近くや溶接時のスパッターなど、火の粉が飛び散るところ
 - ・酢（酢酸）を多量に使用するところ
 - ・海浜地区等塩分の多いところ
 - ・温泉地などの硫化（イオウ系）ガスの発生するところ
 - ・酸性の溶液を頻繁に使用するところなど、外気処理ユニットの周囲雰囲気が特殊な場所で使用しますと、多くの場合外気処理ユニットの故障のともになります。詳しくはお買い上げの販売店にご相談ください。
- ③外気処理ユニットは必ず水平に据付けてください。水たれなどの原因となります。
- ④病院・通信事業所などに据付けされる場合は、ノイズ発生源を遮断して施工してください。

■保守点検契約のおすすめ

- 外気処理ユニットを数シーズンご使用になりますと内部が汚れ、性能が低下することがあります。ご使用状態によっては臭いが発生したり、ゴミ、ホコリなどにより除湿水の排水が悪くなることがあります。通常のお手入れとは別に保守点検契約（有料）をおすすめします。

■電気工事について

- ①電気工事は、電気工事士の資格がある方が「電気設備に関する技術基準」「内線規程」および据付工事説明書に従って施工してください。
- ②電源は外気処理ユニット専用の回路を設けているか販売店にご確認ください。他の電気製品と回路を共用しますと、ブレーカーやヒューズが切れることがあります。
- ③万一の感電防止のため、アースを取付けてください。詳しくはお買い上げの販売店にご確認ください。
- ④据付場所によっては、漏電ブレーカーの取付けが義務付けられています。詳しくはお買い上げの販売店にご相談ください。
- ⑤ブレーカー・ヒューズなどは正しい容量のものをこ使用ください。

■騒音にもご配慮を

- ①据付けにあたっては、外気処理ユニットの質量に十分耐える場所で騒音や振動が増大しないような場所をお選びください。
- ②室外ユニットの吹出口からの冷温風や騒音が隣家の迷惑にならないような場所をお選びください。
- ③室外ユニットの吹出口の近くに物を置きますと、性能低下や騒音増大のともになりますので、吹出口付近には障害物を置かないでください。
- ④外気処理ユニットをご使用中、異常音がする場合などは、お買い上げの販売店にご相談ください。

お手入れ・困ったとき

