



三菱換気空清機 **クリーンロスナイ**[®]
J-ファンロスナイ ミニ
壁掛1パイプ取付ロスナイ



形名

〈寒冷地仕様〉

VL-06JV3-D

VL-08JV3-D

VL-10JV3-D

VL-12JV3-D

〈準寒冷地仕様〉

VL-06JV3

VL-08JV3

VL-10JV3

VL-12JV3

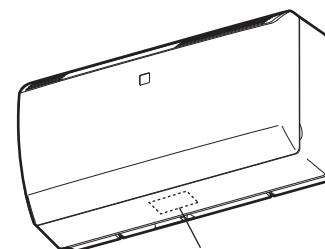

形名表示位置

取扱説明書

お客様用

※寒冷地仕様品は準寒冷地、温暖地でも使用いただけます。
 ※準寒冷地仕様品は温暖地でも使用いただけます。

お客様自身では据付けしないでください。(安全や機能の確保ができません)

- 正しく安全にお使いいただくためにこの説明書をよくお読みください。
 なお、ご使用前に「安全のために必ず守ること」を確認して、正しく安全にお使いください。
- お読みになった後は、お使いになるかたがいつでも見られるところに、別冊の「据付説明書」とともに保管してください。
- この製品は日本国内用ですので日本国外では使用できず、またアフターサービスもできません。
 This appliance is designed for use in Japan only and cannot be used in any other country.
 No servicing is available outside of Japan.

もくじ

ページ

使うまえ

安全のために必ず守ること……………	2	使うまえ
特長……………	3	
ご使用にあたってのお願い……………	3	
各部のなまえとはたらき……………	4	

使いかた

運転前の準備……………	5	使いかた
運転のしかた……………	6	

こんなとき

お手入れ……………	7～10	こんなとき
「故障かな?」と思ったら……………	10	
アフターサービス……………	11	
仕様……………	裏表紙	

安全のために必ず守ること

※ 2= 電源プラグが付いている場合







誤った取扱いをしたときに生じる危険とその程度を、次の表示で区分して説明しています。

本文中や本体に使われている図記号の意味は次のとおりです。



 警告	 注意
誤った取扱いをしたときに死亡や重傷などに結びつく可能性があるもの	誤った取扱いをしたときに軽傷または家屋・家財などの物的損害に結びつくもの

 禁止	 接触禁止	 指示に従い必ず行う
 分解禁止	 ぬれ手禁止	
 水ぬれ禁止	 電源プラグを抜く	

警告

	<ul style="list-style-type: none"> ●電源コードを傷つけたり、破損したり、加工したり、無理に曲げたり、引っ張ったり、ねじったり、たばねたりしない(※2) (電源コードが破損し、火災や感電の原因) ●可燃性ガスが漏れた場合はロスナイのスイッチを入・切しない (電気接点の火花により爆発する原因) 窓を開けて換気してください ●高温や直接炎があたったり、油煙の多い場所や有機溶剤のかかる場所では使用しない (火災の原因)
	●改造や工具を必要とする分解はしない (火災・感電・けがの原因)
	●製品を水につけたり、水をかけたりしない (火災や感電の原因)
	●ぬれた手で電源プラグを抜き差ししない(※2) (感電する原因)
	<ul style="list-style-type: none"> ●交流100Vを使用する (直流や交流200Vを使用すると感電の原因) ●電源プラグについたほこりは清掃する(※2) (漏電火災の原因) ●電源プラグは、がたつきがないよう刃の根元まで確実に差し込む(※2) (差し込みがゆるいと感電や火災の原因) ●外気の取り入れ口は、燃焼ガス等の排気を吸い込まない位置にあるか確認する (新鮮な空気が入り入れられず、室内が酸欠状態になる原因) ●長期間使用しないときは、電源プラグをコンセントから抜く(※2) (絶縁劣化による感電や漏電火災の原因) ●壁の給・排気穴に雨水がかかる場合は、システム部材の専用のフードが確実に取付けられているか確認する (雨水の浸入による感電・火災や家財等を濡らす原因) ●異常・故障時には、直ちに使用を中止する (そのまま、使用すると発煙・発火、感電、けがの原因) <p>〈異常・故障例〉</p> <ul style="list-style-type: none"> ●スイッチを入れても羽根が回転しない。 ●回転中に異常音や振動がする。 ●回転が遅いまたは不規則。(モーターはメンテナンスが必要な部品です) ●こげ臭いにおいがする。 ●本体据付部に腐食・破損等がある。 <p>※すぐに分電盤のブレーカーを切って、販売店へ点検修理を依頼してください。</p>
	<ul style="list-style-type: none"> ●お手入れの際は、分電盤のブレーカーを切るか、電源プラグ付の場合は電源プラグをコンセントから抜く (通電状態では感電・けがの原因) ●異常時 (こげ臭い等) は、運転を停止して分電盤のブレーカーを切るか、電源プラグ付の場合は電源プラグをコンセントから抜く (異常のまま運転を続けると故障や感電・火災等の原因)

注意

	<ul style="list-style-type: none"> ●ロスナイの風が直接あたるところに燃焼機器を置かない (不完全燃焼による事故の原因) ●お手入れの際は足元が不安定な台に乗らない (転倒などによるけがの原因) ●天井に据付けない (落下によるけがの原因) ●サプリメントカートリッジを幼児の手の届くところに置かない 分解したり、カートリッジ内の袋を破いたりしない (誤飲や思わぬ事故の原因)
	●運転中は、本体内部で羽根が回っているため、物を入れない (けがの原因)
	<ul style="list-style-type: none"> ●浴室など湿気の多いところに本体が設置されていないことを確認する (感電およびけがの原因) ●お手入れの際は手袋を着用する (けがの原因) ●お手入れ後の部品の取付けは確実に (落下によるけがの原因) ●電源プラグを抜くときは、電源コードを持たずに必ず先端の電源プラグを持って引き抜く(※2) (感電やショートして発火の原因) ●外気温が低いときや、雪や風、雨の強いとき、霧や粉雪のときは運転を停止する (給気とともに水・雪が浸入し水垂れの原因)

使つまえ

特長

三菱換気空清機 **クリーンロスナイ**®とは

お部屋の汚れた空気を排出(=排気)するとともに、きれいな外気を室内へ取り入れ(=給気)ます。その際、外気を室温に近づけて給気します(=熱交換換気)。

*ロスナイはエアコンではありません。熱交換換気をする換気扇です。

- ◆排気だけでなく給気も行うので高気密住宅に適しています。
- ◆熱交換換気のため、排気専用換気扇に比べて冷暖房費を節約できます。
- ◆内蔵のフィルターにより、外気のチリ、花粉などを取り除いて室内に給気します。
- ◆冬場の結露防止に「寒いとき運転」で使用できます。 **6**

ご使用にあたってのお願い

■冬期運転時、この製品は室外の冷えた空気に室内空気の熱を伝えて室内に取り入れます。

外気温が -5°C (寒冷地仕様品は -10°C)より低下した場合には、パネルおよび本体内部が結露・結氷するおそれがあります。結露や結氷については、種々の微妙な条件(室内の湿気、空気の流れ等)によって発生状態が異なるため、状況に応じて運転モードの切換え・一時停止を行ってください。(一時停止後は運転を再開してください)

また、本体表面の結露はふき取ってください。

なお、下表の外気温を目安に「寒いとき運転」で使用できます。 **6**

外気温の目安

	寒冷地仕様品 (形名末尾:-D)	準寒冷地仕様品
運 転	-10°C 以上	-5°C 以上
「寒いとき運転」	$-10\sim-20^{\circ}\text{C}$	$-5\sim-10^{\circ}\text{C}$
停 止	-20°C 以下	-10°C 以下

■ご使用の前に据付け状態を確認してください。

天井に据付けられていないか

壁据付け専用タイプのため、落下する可能性があります。

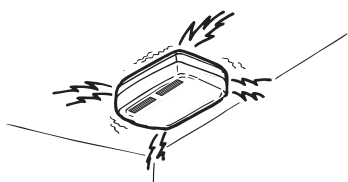

外壁には屋外フードが取付けられているか

取付けないと風雨の浸入により故障の原因になります。

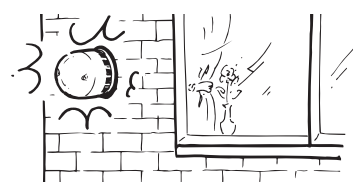

■使用時には次のことに注意してください。

製品のまわりに物を置かない

風の吹出口・吸込口がふさがれたり、お手入れができなくなります。

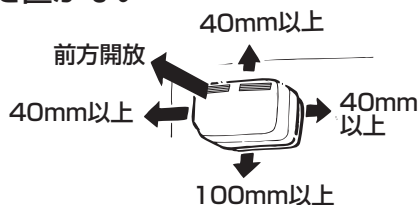

スプレー(殺虫剤・整髪用・掃除用)を直接かけない

パネルが変質、破損する原因になります。

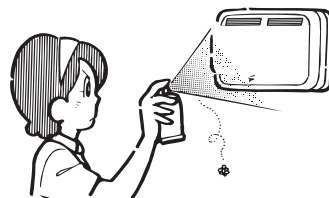

24時間換気扇として使用する場合は、下記のような場合以外、運転を停止しない(一時停止後は運転を再開する)

- ・外気温が低いときや、吹雪や台風などのような、雪や風、雨の強いとき
- ・霧の多いときや粉雪のとき(給気とともに水・雪が浸入し水垂れの原因)
- ・清掃・点検時

パネルをふさがない

パネルが破損したり、十分な換気ができない原因になります。



■ベッドは製品から離して設置することをおすすめします。(就寝時に製品の運転音や冷風を感じるおそれがあります)

各部のなまえとはたらき

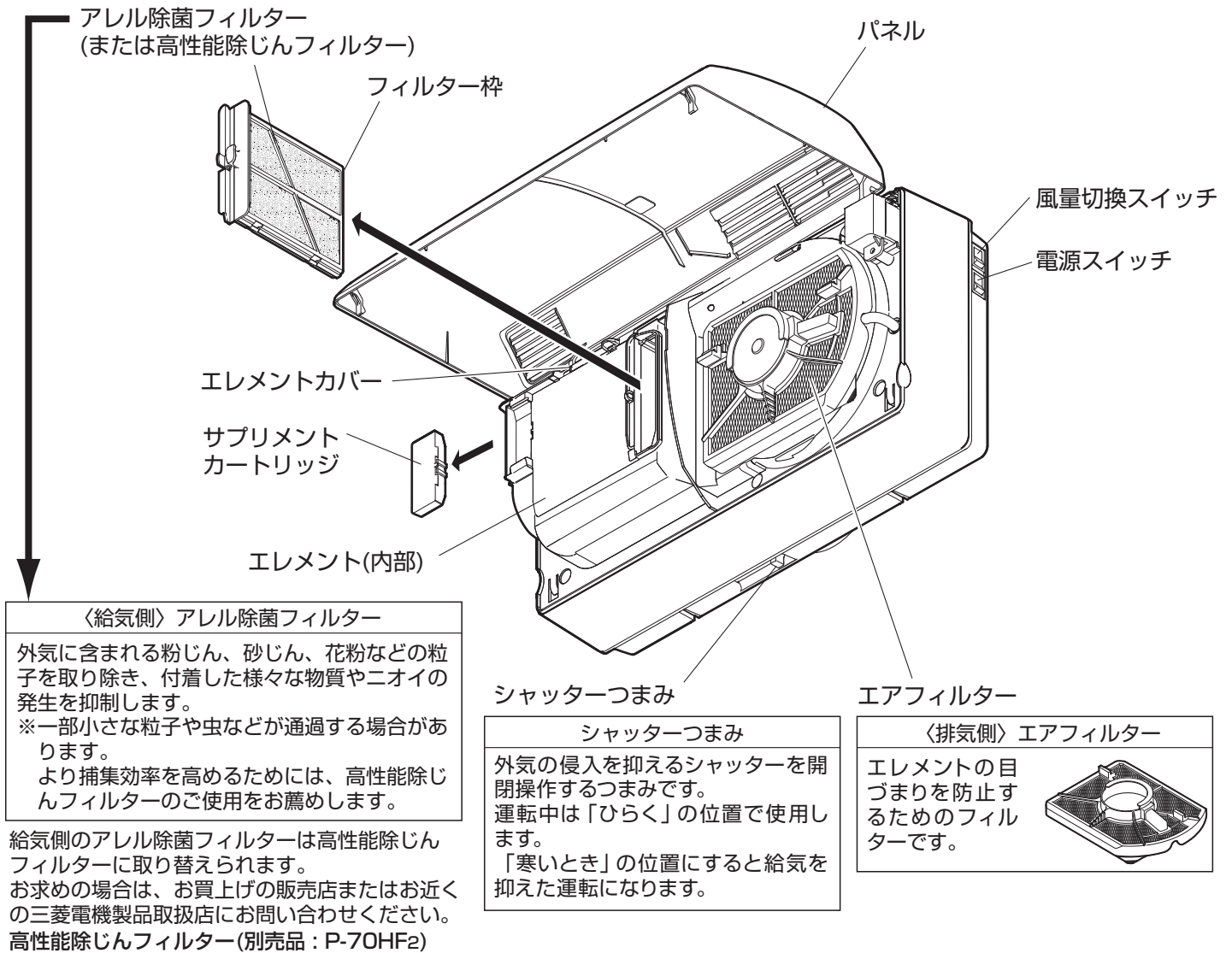

運転前の準備

⚠ 注意

- サプリメントカートリッジを幼児の手の届くところに置かない
(分解したり、カートリッジ内の袋を破いたりしない誤飲や思わぬ事故の原因)
- 運転を停止してから取扱う (けがの原因)

1. サプリメントカートリッジを取付ける

1. 保管袋からサプリメントカートリッジを取り出す。
 - サプリメントカートリッジに開封日を記入してください。
2. パネルをあける。
 - 本体両側の手掛部に手を掛けてあけてください。
3. 右図のようにカバー A をはさず。



お願い

- カバー A は捨てないでください。
 - サプリメントカートリッジを取付けない場合は必ずこのカバー A を取付けておいてください。
(風漏れによる結露の原因になります)
4. サプリメントカートリッジを取付ける。
サプリメントカートリッジを、開封日付シールが左側にくるようにして取付ける。
 - 右図のように矢印①の方向へ差し込んだ後、矢印②の方向へ押し込んでください。
 5. パネルを元通り閉じる。
 - パネルの中央下部を押しして閉じてください。

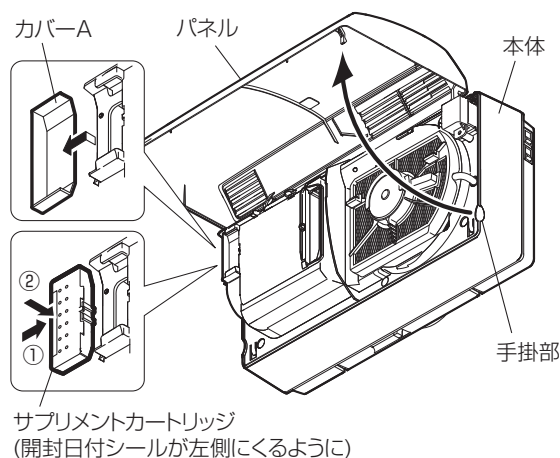

2. 分電盤のブレーカーを入れる。 (電源プラグ付の場合はコンセントに差し込む)

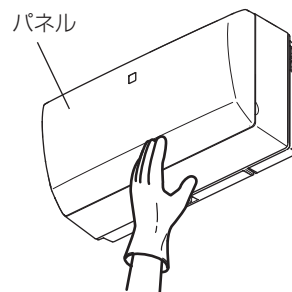

「サプリメントカートリッジ」について

サプリメントカートリッジには、天然ハーブ(ローズマリー)の高濃度エキスが納められています。ロスナイの給気とともに居室内へ天然ハーブ成分を放出することによって、お部屋の空気をリフレッシュします。

※ニオイを気にするかなのために、ローズマリー特有の香りは抑えています。

- ・ サプリメントカートリッジの交換時期は開封後約 6 か月(開封後、保管袋に戻した場合の保管期限は 1 年)です。交換用サプリメントカートリッジ(P-06SPL)は、本体をお買上げの販売店またはお近くの三菱電機製品取扱店でお買い求めください。
- ・ 体調が悪くなったときは、サプリメントカートリッジの使用を中止してカバー A を取付けてください。
- ・ サプリメントカートリッジは水洗いしないでください。
- ・ 廃棄時は、地域のごみ捨て規制に従ってプラスチックごみとして処分してください。

運転のしかた

メモ

- 新築間もない住宅または観葉植物を多く置いている住宅などでは、冬期（特に外気温が低くなったとき）、パネルの表面に結露することがありますが故障ではありません。パネルの表面の水滴をふき取ってください。

お願い

- シャッターが「とじる」の位置で運転すると換気をしません。必ず「ひらく」の位置にしてください。

■下表の外気温を目安に、運転・停止の操作を行ってください。

なお、冬場の結露防止に「寒いとき運転」で使用できます。「寒いとき運転」のしかたは以下を参照してください。

外気温の目安			本体の操作	
寒冷地仕様品 (形名末尾：-D)	準寒冷地仕様品		電源スイッチ	シャッターつまみの位置
-10℃以上のとき	-5℃以上のとき	→ 運 転	「入」	「ひらく」
-10~-20℃のとき	-5~-10℃のとき	→ 「寒いとき運転」	「入」	「寒いとき」
-20℃以下のとき	-10℃以下のとき	→ 停 止	「切」	「とじる」

運転する

1. シャッターつまみを「ひらく」の位置にする
2. 電源スイッチを「入」にする

風量を切り換える

風量切換スイッチで「強・弱」を切り換える

停止する

電源スイッチを「切」にする

- この製品は24時間換気用です。下記のようなとき以外は常に「入」にしてください。

清掃・点検時・外気温が低いとき・吹雪や台風などのような、雪や風、雨の強いとき・霧の多いときや粉雪のとき（給気とともに水・雪が浸入し水垂れの原因）

上記のようなときは運転を停止し、シャッターつまみを「とじる」の位置まで手で動かす。シャッターがとじます。

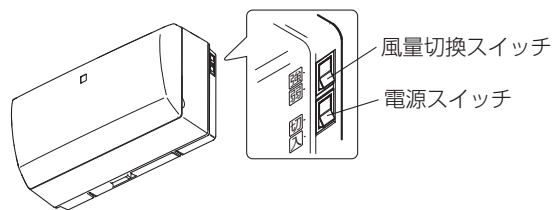
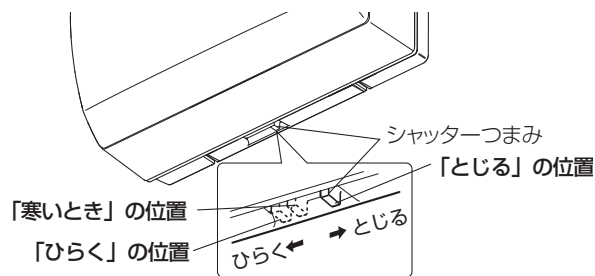

「寒いとき運転」のしかた

冬期に外気温が低くなり、取り入れた空気（給気）が寒く感じたり、パネルの結露が気になったら、上表の外気温を目安に「寒いとき運転」を行います。

「寒いとき運転」とは…シャッターつまみを「寒いとき」の位置に合わせることで、給気側のシャッターが閉じて排気側のシャッターが開いた状態になり、給気（冷たい外気）量を抑えた運転になります。

シャッターつまみを「寒いとき」の位置に合わせる

- シャッターつまみをいったん「とじる」（右側）の位置へ動かした後、「ひらく」（左側）方向へゆっくり動かし、「寒いとき」の位置で止めてください。

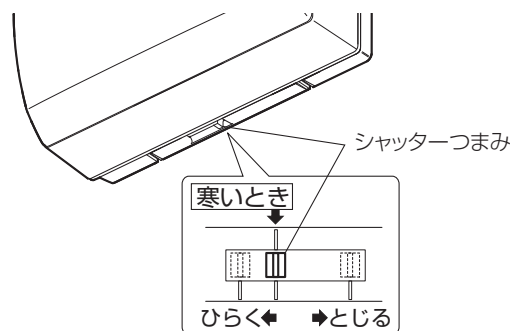

お手入れ

ロスナイの機能を維持していただくために、アレル除菌フィルター・エアフィルターに付着したごみ、ほこりを**3か月に1回以上**、エレメントは2年に1回を目安に清掃してください。

警告

- お手入れの際は必ず分電盤のブレーカーを切るか電源プラグ付の場合はコンセントから抜く
(通電状態では感電やけがの原因)

注意

- お手入れの際は手袋を着用する
(けがの原因)
- お手入れの際は足元が不安定な台に乗らない
(転倒などによるけがの原因)

◆お手入れ・交換の目安◆

		清掃の目安	交換の目安	交換用部品の形名
〈給気側〉 フィルター	アレル除菌フィルター	3か月ごと	1年半ごと (水洗い5~6回)	P-30ALFを必要寸法98×106mmに切って使用する
	高性能除じんフィルター (別売品)	3か月ごと	1年ごと	P-70HF2
〈排気側〉 フィルター	エアフィルター	3か月ごと	—	—
サブメントカートリッジ		—	6か月ごと	P-06SPL
エレメント		2年ごと	—	—

フィルターの取出しと清掃／交換 … 目安：3か月に1回清掃

1. 電源を切る

1. 電源スイッチを「切」にする。
2. 分電盤のブレーカーを切る。電源プラグ付の場合はプラグをコンセントから抜く。

2. アレル除菌フィルターの取り出し

1. パネルを開ける。
 - 本体両側の手掛部に手を掛けてあけてください。
 - 電源を切った直後は羽根が回転している場合がありますので注意してください。
2. フィルター枠中央のつまみをつまんで手前に引き出す。
※フィルター枠を引き出すときにほこりなどが落ちる場合があります。
3. フィルター枠の2か所のツメ部分を開ける。
4. フィルター枠からアレル除菌フィルターを取り出す。

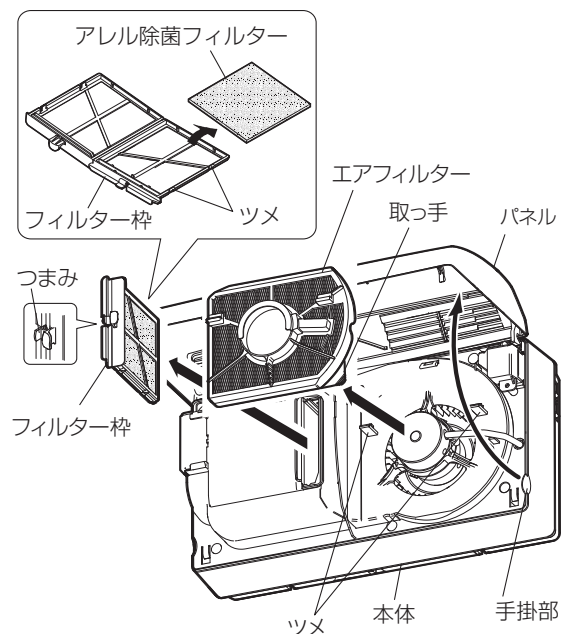

3. エアフィルターの取り出し

エアフィルターの取っ手を持って手前に引き、本体のツメ(2か所)から取りはずす。

お手入れ つづき

4. フィルターの清掃または交換

●アレル除菌フィルターの清掃

清掃：掃除機でほこりを吸い取り、台所用中性洗剤を溶かした水かぬるま湯（40℃以下）に浸して押し洗いし、陰干しにて乾燥させてください。

交換：水洗い回数5～6回を目安に別売の交換用アレル除菌浄フィルター（P-30ALF）と交換する。（交換用アレル除菌フィルターは必要な大きさ（98×106 [mm]）に切ってご使用ください）

●エアフィルターの清掃

清掃：1. 軽く手でたたか、掃除機でほこりを吸い取る。
2. 汚れがひどい場合は、水またはぬるま湯（40℃以下）で洗い流して十分に乾かす。

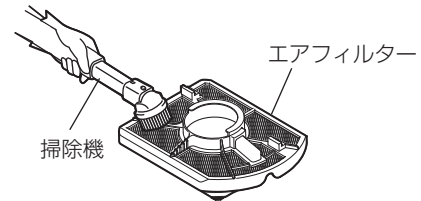
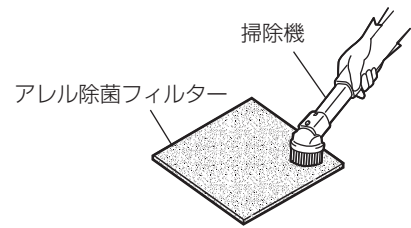

お願い

- 台所用中性洗剤に記載の使用量の目安まで薄めて使用してください（洗剤は原液のまま使用しないでください）。
- 熱湯で洗ったり、もみ洗いは絶対におやめください。
- 押し洗いをした場合は、よく乾かして十分に水気を取ってください。
- 天日干しや直接火にあてて乾かすことはしないでください。
- 別売の高性能除じんフィルターをお使いの場合は、同梱の取扱説明書に従って清掃をしてください。

5. お手入れ後の組立

⚠ 注意

- お手入れ後の部品の取付けは確実に（落下によるけがの原因）

1. アレル除菌フィルターをフィルター枠に納め本体に取付ける。
 - 取付方向に注意して取付けてください。
2. エアフィルターの引掛部（2か所）を本体のツメ（2か所）に引掛け、左右の引掛部をそれぞれ押して確実に取付ける。
3. パネルを閉じる。
 - パネルの中央下部を押して閉じてください。

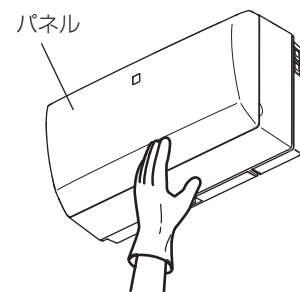
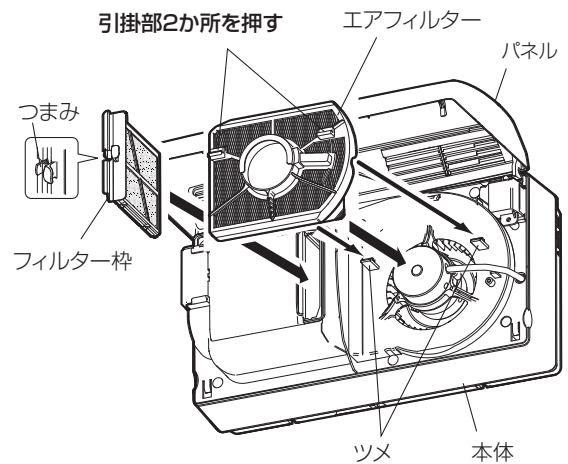

お手入れ つづき

エレメントの清掃 … 目安：2年に1回

1. パネルを取りはずす。
 - パネルをほぼ全開の位置まで開いて手前に引き出しては
ずしてください。

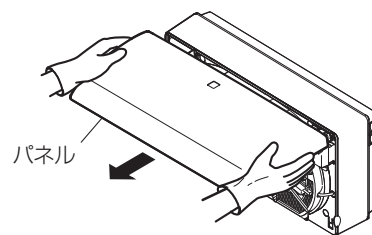

2. エレメントカバーのつまみを持ち上げた後、手前（斜め下）に引いてはずす。
3. エレメントの汚れを掃除機で吸い取る。
4. 掃除機で吸いきれない場所は歯ブラシ等で汚れを集めて掃除機で吸い取る。
 - 清掃の際に、エレメントを傷つけないようにしてください。

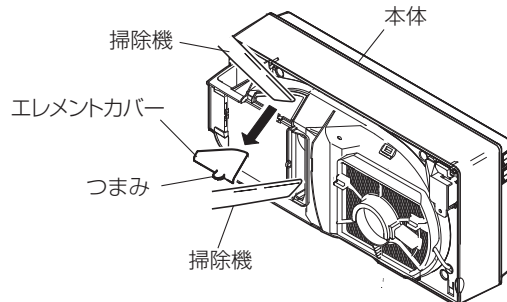

5. エレメントカバーを元通り取付ける。

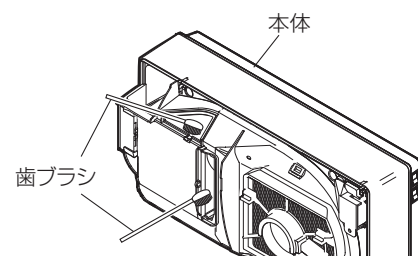

6. パネルを取付ける。
 - 図のようにパネルをほぼ全開の位置にして、はずすときと逆の順序でパネル上部の2か所の引掛部を穴に押し込んで引掛け、パネルを閉じてください。
 - パネルを閉じる際は、パネルの中央下部を押して閉じてください。

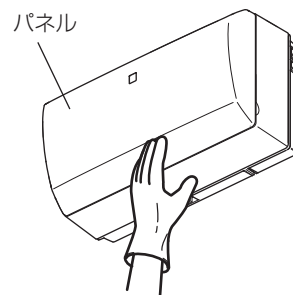
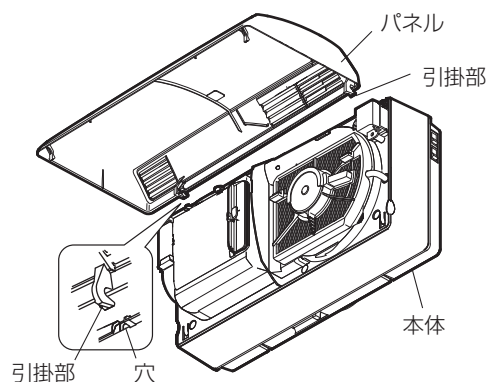

サブリメントカートリッジの交換 … 目安：6か月に1回

1. サプリメントカートリッジを取りはずす。
 - サプリメントカートリッジの左側を浮かせて、左へ抜いてください。
2. サプリメントカートリッジを取付ける。
 - 取付けかたは  を参照ください。

お手入れ つづき

お手入れ後の確認

1. 分電盤のブレーカーを入れる。電源プラグ付の場合はプラグを清掃後コンセントに差し込む。
2. 電源スイッチを「入」にする。
3. 組立て後、次の確認をする。
 - (1) パネルが確実に取付けられていますか？
 - (2) 異常な音が出ていませんか？
 - (3) 風は正常に出ていますか？

※必ず運転をして確認してください。

パネル・本体の清掃

パネル・本体が汚れてきたら、台所用中性洗剤を溶かしたぬるま湯（40℃以下）に浸した布で汚れをふき取った後、洗剤が残らないように乾いた布でからぶきする。

お願い

- 台所用中性洗剤に記載の使用量の目安まで薄めて使用してください（洗剤は原液のまま使用しないでください）。
- 台所用中性洗剤で清掃した後は、中性洗剤が残らないようふきとってください
- お手入れに下記の溶剤や洗剤、清掃用具を使用しないでください。製品表面に傷つきや変色、割れが発生する原因になります。
シンナー、アルコール、ベンジンなどの溶剤、ガソリン、灯油、カビ取り洗剤、柑橘系などの植物系洗剤、スプレー、酸性洗剤、アルカリ性洗剤、塩素系洗剤、化学ぞうきんの薬剤、クレンザーなどの研磨剤入りの洗剤、殺菌剤、消毒剤など（異常音の発生、変質、変色、塗装はがれや故障の原因になります）

「故障かな？」と思ったら

次のような症状があれば点検してください。点検をしても直らない場合、また下記以外の現象が生じた場合は、必ず分電盤のブレーカーを切るか、電源プラグ付の場合は電源プラグを抜いてからお買上げの販売店または、工事店にお申し付けください。

こんなとき	原因	点検します
運転しない	本体へ通電されていますか？	●ブレーカーを点検します ●停電ではありませんか？
音がする	音が大きい	シャッターが開いていますか？ シャッターを開きます 6 ページ
	音が大きくなった うるさくなった	パネル・フィルターがしっかり取付けられていますか？ 取付け直します 8・9 ページ
		フィルター・エレメントが目づまりしていませんか？ 清掃します 8 ページ
小さな虫が侵入する	一部小さな粒子や虫などが通過する場合があります	より捕集効率を高めるためには、高性能除じんフィルターをお買い求めください 4 ページ
風が出ない 風が少ない	シャッターが開いていますか？	シャッターを開きます 6 ページ
	「寒いとき運転」になっていませんか？	シャッターつまみを左いっぱい「ひらく」の位置にします 6 ページ
	本製品は熱交換換気をする換気扇のため、他の一般的な換気扇と比較すると風量は少なく感じますが、異常ではありません	4 ページ
風が少なくなった	フィルター・エレメントが目づまりしていませんか？	清掃します 8 ページ
給気が寒く感じる パネルが結露する	外気温が低下していませんか？	「寒いとき運転」にします 6 ページ

アフターサービス

■補修用性能部品の保有期間

- ロスナイは換気扇に準じます。
- 当社は、このロスナイの補修用性能部品を製造打ち切り後6年保有しています。
- 補修用性能部品とは、その製品の機能を維持するために必要な部品です。

■ご不明な点や修理に関するご相談は

- お買上げの販売店か下記の「三菱電機 ご相談窓口・修理窓口」にご相談ください。

■修理を依頼されるときは

- 「故障かな?と思ったら」(10ページ)にしたがってお調べください。
- なお、不具合があるときは、必ず分電盤のブレーカーを切るか、電源プラグ付の場合は電源プラグを抜いてから、お買上げの販売店にご連絡ください。

●修理料金は

技術料+部品代(+出張料)などで構成されています。

- 技術料…製品の点検や故障した製品を正常に修復するための料金です。
- 部品代…修理に使用した部品代金です。
- 出張料…お客様のご要望により、製品のある場所へ技術員を派遣する費用(出張料)や有料駐車場の費用(駐車料)を別途いただく場合があります。

●ご連絡いただきたい内容

1. 品名 三菱換気空清機ロスナイ
2. 形名
3. お買上げ日 年 月 日
4. 故障の状況 (できるだけ具体的に)
5. ご住所 (付近の目印なども)
6. お名前・電話番号・訪問希望日

ご相談窓口・修理窓口のご案内 (住宅用換気送風機)

取扱い・修理のご相談は、まず
お買上げの販売店・施工者・設備業者へ

- お買上げの販売店にご依頼できない場合(転居や贈答品など)は、**各窓口**へお問い合わせください。

■お問合せ窓口におけるお客様の個人情報のお取り扱いについて

三菱電機株式会社は、お客様からご提供いただきました個人情報は、下記のとおり、お取り扱いします。

1. お問合わせ(ご依頼)いただいた修理・保守・工事および製品のお取り扱いに関連してお客様よりご提供いただいた個人情報は、本目的の範囲に製品品質・サービス品質の改善、製品情報のお知らせに利用します。
2. 上記利用目的のために、お問合わせ(ご依頼)内容の記録を残すことがあります。
3. あらかじめお客様からご了解をいただいている場合および下記の場合を除き、当社以外の第三者に個人情報を提供・開示することはありません。
 - ①上記利用目的のために、弊社グループ会社・協力会社などに業務委託する場合。
 - ②法令等の定める規定に基づく場合。
4. 個人情報に関するご相談は、お問合わせをいただきました窓口にご連絡ください。

ご相談窓口 住宅用換気送風機の購入相談・取扱い方法

●三菱電機換気送風機技術相談センター

フリーダイヤル



0120-726-471 (無料)

携帯電話・PHS対応

三菱電機株式会社 中津川製作所 FAX (0573) 66-5659 (有料)
〒508-8666 岐阜県中津川市駒場町1番3号

■ご相談対応

平日(土・日・祝及び弊社休日以外)

9:00~12:00

13:00~19:00

修理窓口 住宅用換気送風機の修理の問合せ・修理の依頼

受付時間365日24時間

●三菱電機修理受付センター

フリーダイヤル



0120-56-8634 (無料)

パソコン・スマートフォン

www.melsc.co.jp

2次元コードでも簡単にアクセスできます。



携帯電話・PHSの場合



TEL 0570-01-8634 (有料)



FAX 0570-03-8634 (有料)

●所在地、電話番号などについては変更になることがありますので、あらかじめご了承願います。

●電話番号をお確かめのうえ、お間違えのないようにおかけください。

S20A-KANKI-A

仕様

定格電圧 100V

形名	ノッチ	消費電力 [W]		風量 [m³/h]				有効換気量 [m³/h]		温度交換効率 [%]		騒音 [dB]		質量 [kg]
				給気		排気								
		50Hz	60Hz	50Hz	60Hz	50Hz	60Hz	50Hz	60Hz	50Hz	60Hz	50Hz	60Hz	
VL-06JV3	強	5.5	6.5	16	16	16	16	14.5	14.5	80	80	23.5	23.5	2.5
	弱	2.5	2.5	8.6	8.6	8.6	8.6	8.2	8.2	85	85	13	13	
VL-06JV3-D	強	5.5	6.5	16.5	16.5	16.5	16.5	14.5	14.5	80	80	23.5	23.5	
	弱	2.5	2.5	8.7	8.7	8.7	8.7	8.2	8.2	85	85	13	13	
VL-08JV3	強	8.5	9.5	20.5	20.5	20.5	20.5	19	19	75	75	29	29	
	弱	4	4.5	12.5	12.5	12.5	12.5	11.5	11.5	83	83	19.5	19.5	
VL-08JV3-D	強	8.5	9.5	21.5	21.5	21.5	21.5	19	19	75	75	29	29	
	弱	4	4.5	13.5	13.5	13.5	13.5	11.5	11.5	83	83	19.5	19.5	
VL-10JV3	強	11.5	14.5	25.5	25.5	25.5	25.5	23	23	70	70	33.5	33.5	
	弱	5.5	6.5	15.5	15.5	15.5	15.5	14	14	80	80	23.5	23.5	
VL-10JV3-D	強	11.5	14.5	27	27	27	27	23	23	70	70	33.5	33.5	
	弱	5.5	6.5	16.5	16.5	16.5	16.5	14	14	80	80	23.5	23.5	
VL-12JV3	強	16	18.5	30.5	30.5	30.5	30.5	27.5	27.5	65	65	36.5	36.5	
	弱	7	8.5	18	18	18	18	17	17	75	75	27	27	
VL-12JV3-D	強	16	18.5	32	32	32	32	27.5	27.5	65	65	36.5	36.5	
	弱	7	8.5	19.5	19.5	19.5	19.5	17	17	75	75	27	27	

- 上記値は、JIS規格 (JIS C9603) に基づいて測定した値です。
- 騒音値は、JIS B8628に基づく測定法による当社無響室での測定値です。お部屋の構造によって上記値より高くなる場合があります。
- 有効換気量はJIS B8628 (全熱交換器) の減衰法に基づいて、本体とパイプ (長さ300mm) と屋外フードP-50CVP*タイプ (またはP-50CVS*タイプ) との組合せ状態での値です。*は開発番号を示します。

長期使用製品安全表示制度に基づく本体表示について

【本体への表示内容】

※経年劣化により危害の発生が高まるおそれがあることを注意喚起するために電気用品安全法で義務付けられた右の内容を本体に表示しています。



【製造年】 本体に西暦 4 ケタで表示してあります

【設計上の標準使用期間】 15 年

設計上の標準使用期間を超えて使用されますと、経年劣化による発火・けが等の事故に至るおそれがあります。

■標準使用条件 JIS C 9921-2

環境条件	電 圧	単相 100V	定格電圧による
	周 波 数	50Hz および 60Hz	JIS C 9603 から引用
	温 度	20℃	
	湿 度	65%	
設置条件	標準設置	据付説明書による	
負荷条件	定格負荷	取扱説明書 (本書) による	
想定時間	1 年間の使用時間	24 時間換気時間 8760 時間 / 年	

【設計上の標準使用期間とは】

※運転時間や温湿度など、標準的な使用条件 (左表による) に基づく経年劣化に対して、製造した年から安全上支障なく使用することができる標準的な期間です。

※本製品の設計上の標準使用期間は、製造年を初期とし、JIS C 9921-2 に基づいて左記の想定時間を用いて算出したもので、無償保証期間とは異なります。また、偶発的な故障を保証するものでもありません。

●「経年劣化」とは長期間にわたる使用や放置に伴い生ずる劣化をいいます。

愛情点検



☆長年ご使用のロスナイの点検を!

ご使用の際
このようなことは
ありませんか。

- スイッチを入れても運転しない。
- 運転中に異常音や振動がする。
- こげ臭いにおいがする。
- 回転が遅いまたは不規則。
(モーターはメンテナンスが必要な部品です)
- 本体据付部に腐食、破損等がある。

使用
中止

故障や事故防止のため、電源を切って必ず販売店にご連絡ください。
点検、修理に要する費用は販売店にご相談ください。

お客様 メモ

サービスを依頼されるとき便利です。

形 名	
お買上げ年月日	年 月 日
お買上げ店名 (住 所) (電話番号)	() _____

この製品には地球環境保護の一環として再資源化ができるように主なプラスチック部品に材質名を表示しています。
(材質名は主材料にISO) 規定の略号を使用

三菱電機株式会社

中津川製作所 〒508-8666 岐阜県中津川市駒場町1番3号

この説明書は、再生紙を使用しています。