

三菱 **ダクト用** **ロスナイ**® 〈天井埋込形〉

形名

**VL-160ZS4** (フルフラットインテリアパネル)

## 取扱説明書

## お客様用

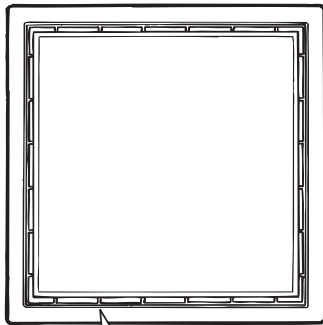

形名表示位置

### もくじ

ページ

#### お使いになる前に

安全のために必ず守ること……………	2	お使いになる前に
特長……………	3	
各部のなまえ……………	3	
使用前のお願い……………	3	
使用前の準備……………	4	

#### 使いかた

運転のしかた……………	4	使いかた
-------------	---	------

#### お手入れ・困ったとき

お手入れ……………	5~6	お手入れ・困ったとき
「故障かな?」と思ったら……………	7	
アフターサービス……………	7	
仕様……………	8	

★正しく安全にお使いいただくためにこの説明書をよくお読みください。なお、ご使用前に「安全のために必ず守ること」を確認して、正しく安全にお使いください。

★お読みになった後は、お使いになるかたがいつでも見られるところに、別冊の「据付説明書」とともに保管してください。

●この製品は日本国内用ですので日本国外では使用できず、またアフターサービスもできません。



This appliance is designed for use in Japan only and cannot be used in any other country.  
No servicing is available outside of Japan.

**お客様自身では据付けないでください。(安全や機能の確保ができません)**

# 安全のために必ず守ること





誤った取扱いをしたときに生じる危険とその程度を、次の表示で区分して説明しています。

本文中や本体に使われている図記号の意味は次のとおりです。



 <b>警告</b>	 <b>注意</b>
誤った取扱いをしたときに死亡や重傷などに結びつく可能性があるもの	誤った取扱いをしたときに軽傷または家屋・家財などの物的損害に結びつくもの

 禁止	 接触禁止
 分解禁止	 指示に従い必ず行う
 水ぬれ禁止	

## 警告

	<ul style="list-style-type: none"> <li>●可燃性ガスが漏れた場合はロスナイのスイッチを入・切しない (電気接点の火花により爆発する原因) 窓を開けて換気してください</li> <li>●高温や直接炎があたったり、油煙の多い場所や有機溶剤のかかる場所では使用しない (火災の原因)</li> </ul>
	<ul style="list-style-type: none"> <li>●改造や工具を必要とする分解はしない (火災・感電・けがの原因)</li> </ul>
	<ul style="list-style-type: none"> <li>●製品を水につけたり、水をかけたりしない (火災や感電の原因)</li> </ul>
	<ul style="list-style-type: none"> <li>●交流100Vを使用する (直流や交流200Vを使用すると感電の原因)</li> <li>●お手入れの際は必ず運転を停止し、分電盤のブレーカーを切る (感電・けがの原因)</li> <li>●異常時 (こげ臭い等) は、運転を停止して分電盤のブレーカーを切る (異常のまま運転を続けると故障や感電・火災等の原因)</li> <li>●外気の取り入れ口は、燃焼ガス等の排気を吸い込まない位置にあるか確認する (新鮮な空気を取り入れられず、室内が酸欠状態になる原因)</li> <li>●長期間使用しないときは、必ず分電盤のブレーカーを切る (絶縁劣化による感電や漏電火災の原因)</li> <li>●壁の給・排気穴に雨水がかかる場合は、システム部材(別売部品)のフードが確実に取付けられているか確認する (雨水の浸入による感電・火災や家財等を濡らす原因)</li> <li>●異常・故障時には、直ちに使用を中止する (そのまま、使用すると発煙・発火、感電、けがの原因)</li> </ul> <p>〈異常・故障例〉</p> <ul style="list-style-type: none"> <li>●スイッチを入れても羽根が回転しない。</li> <li>●回転中に異常音や振動がする。</li> <li>●回転が遅いまたは不規則。(モーターはメンテナンスが必要な部品です)</li> <li>●こげ臭いにおいがする。</li> <li>●本体据付部に腐食・破損等がある。</li> </ul> <p>※すぐに分電盤のブレーカーを切って、販売店へ点検修理を依頼してください。</p>

## 注意

	<ul style="list-style-type: none"> <li>●ロスナイの風が直接あたるところに燃焼機器を置かない (不完全燃焼による事故の原因)</li> <li>●お手入れの際は足元が不安定な台に乗らない (転倒などによりけがの原因)</li> </ul>
	<ul style="list-style-type: none"> <li>●運転中は、本体内部で羽根が回っているため、物を入れない (けがの原因)</li> </ul>
	<ul style="list-style-type: none"> <li>●浴室など湿気の多いところに本体が設置されていないことを確認する (感電およびけがの原因)</li> <li>●壁に据付けられていないか確認する (天井据付け専用) (落下によるけがの原因)</li> <li>●お手入れの際は手袋を着用する (けがの原因)</li> <li>●お手入れ後の部品の取付けは確実に (落下によるけがの原因)</li> <li>●外気温が低いときや、雪や風、雨の強いとき、霧や粉雪のときは運転を停止する (給気とともに水・雪が浸入し水垂れの原因)</li> </ul>

# 特長

## ○ロスナイとは……

お部屋の汚れた空気を排出(=排気)するとともに、きれいな外気を室内へ取り入れ(=給気)ます。その際、外気を室内温度に近づけて給気します。(=熱交換換気)

※ロスナイはエアコンではありません。熱交換換気をする換気扇です。

# 各部のなまえ

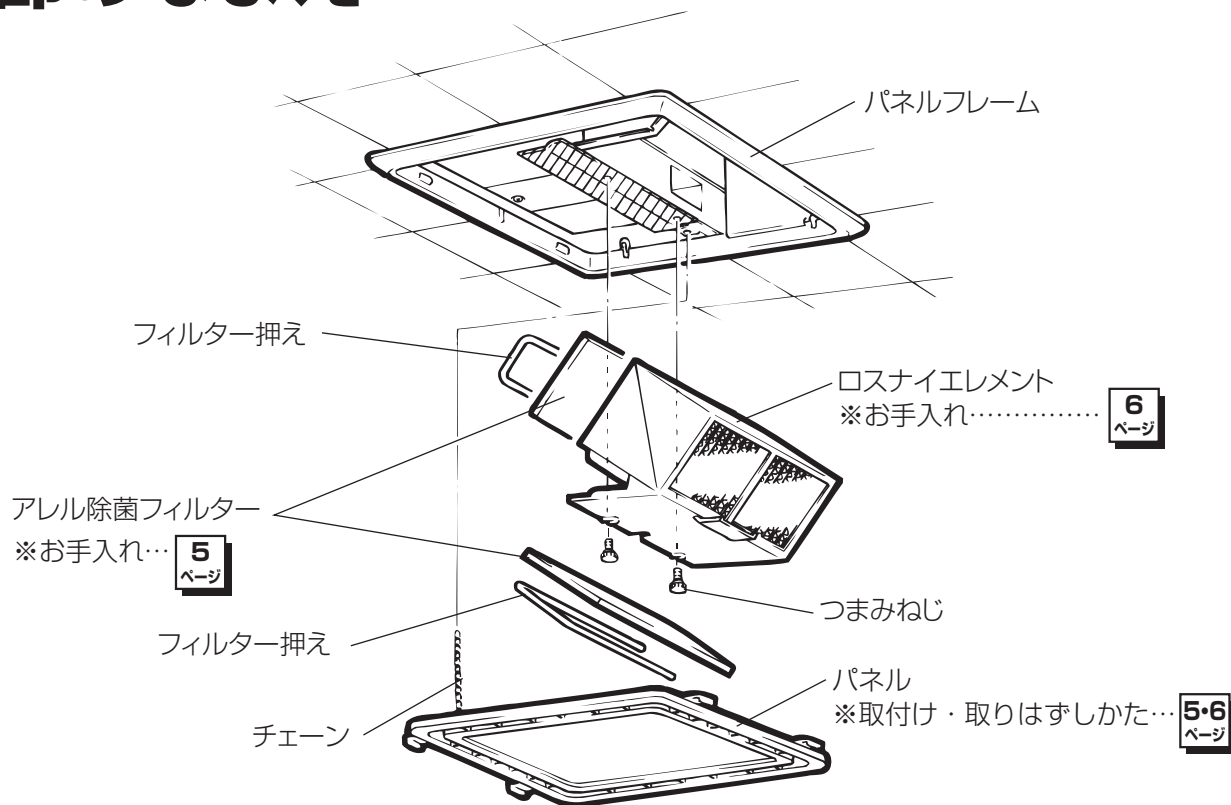

## フィルターについて

本製品には給気側と排気側で合計2個の「アレル除菌フィルター」を搭載しています。

●粉じん、砂じん、花粉などの粒子を取り除き、付着した様々な物質やニオイの発生を抑制します。

※一部の小さな粒子や虫等が通過することがあります。

# 使用前のお願い

■下記のような場合は運転を停止してください。

- 雪や風・雨の強いとき
- 霧の多いときや粉雪のとき(給気とともに水・雪が浸入し水垂れの原因になります)
- 清掃・点検時

■この製品は換気する際、冬期屋外の冷えた空気に室内空気の熱を伝えて室内に取り入れます。

そのため、外気温が(約-5℃)より低下した場合には、室内空気中の水分が結露や凍結して、製品本体から水が滴下する場合があります。水の滴下をできるだけ防止するために、外気温が-5℃より低下する場合は運転を停止してください。

(結露や凍結については、種々の微妙な条件(室内の湿度、空気の流れ等)により発生状態が異なるため、必要に応じて随時運転/停止を行ってください)

スプレー(殺虫剤・整髪用・掃除用)を直接かけない

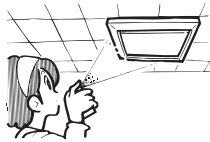

パネルが変質、破損する原因になります。

パネルの下に物を置かない

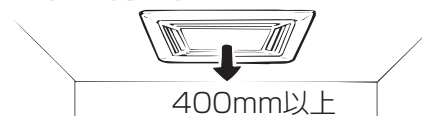

風の吹出口・吸込口がふさがれたり、フィルター、パネルのお手入れができなくなります。

# 使用前の準備

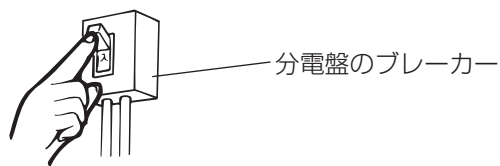

## 電源を入れる

- 分電盤のブレーカーを入れる。

# 運転のしかた

## システム部材コントロールスイッチ (P-1600SWL<sub>2</sub>など)

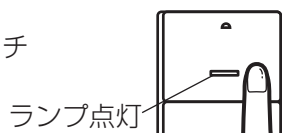
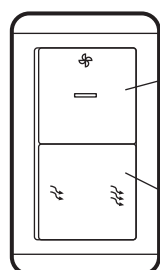

### 運転開始

- 右側を押す



### 運転停止

- 左側を押す

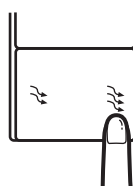

- 右側を押す

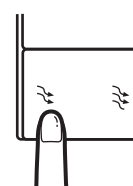

- 左側を押す

## 三二情報

### ○「強」運転とは……

- お部屋の空気が汚れている（喫煙等）と感じたとき「強」運転をしてください。

### ○「弱」運転とは……

- 常時換気を行う場合に運転してください。小風量で熱交換換気をすることが大切です。

# お手入れ

ロスナイの機能を長く維持していただくためにフィルター・ロスナイエレメントに付着したごみ、ほこりを6か月に1回以上清掃してください。

## 警告

- お手入れの際は必ず運転を停止し、分電盤のブレーカーを切る（感電・けがの原因）

## 注意

- お手入れの際は手袋を着用する（けがの原因）
- お手入れの際は足元が不安定な台に乗らない（転倒などによるけがの原因）

### フィルター・ロスナイエレメントの取出しと清掃／交換、…目安:6か月に1回清掃

#### 1. 電源を切る

- 分電盤のブレーカーを切る。

#### 2. パネルをはずす

1. パネルを少し押し上げる。
2. パネルストッパーを指で押し上げ（①）、矢印②の方向にスライドさせる。
3. パネルフレームから取りはずす。（③）

##### お願い

- パネルに天井材が入れている場合は、パネルが重くなっています。ゆっくりと取りはずしてください。

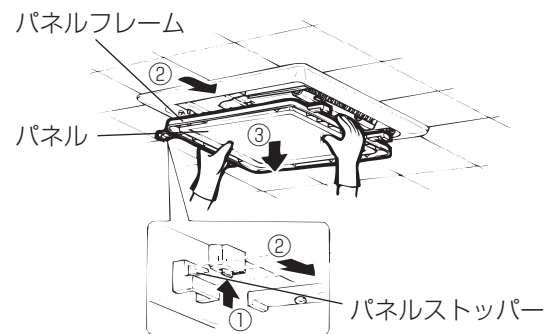

#### 3. ロスナイエレメントの取り出し

1. つまみねじ2本をはずす。
2. 手掛け部分を持って真下に引き出す。

##### お願い

- 取りはずしたつまみねじは後でロスナイエレメントを固定するために使用します。無くさないよう保管してください。

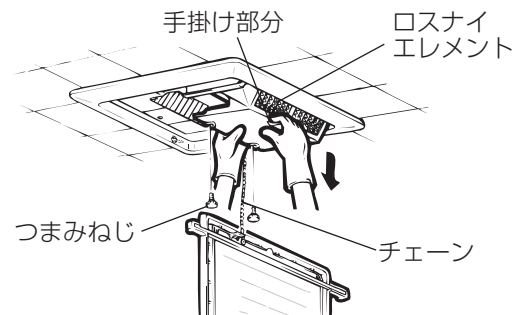

#### 4. アレル除菌フィルターの取り出し

1. フィルター押えをつまんで、みぞ部分からはずす。
2. アレル除菌フィルターをはずす。

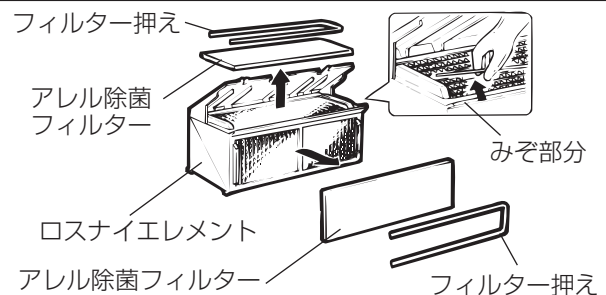

#### 5. アレル除菌フィルターの清掃または交換

**清掃:** 掃除機でほこりを吸い取り、台所用中性洗剤を溶かした水かぬるま湯（40℃以下）に浸して押し洗いし、陰干しにて乾燥させてください。

**交換:** 水洗いでの清掃回数 5～6 回を目安にシステム部材（P-30ALF）と交換する。（給気、排気用に 2 枚必要）

※交換用アレル除菌フィルターは必要な大きさ（130×378 [mm]）に切ってご使用ください。（交換用フィルターにフィルター押えは付属していません）

##### お願い

- 台所用中性洗剤に記載の使用量の目安まで薄めて使用してください。（洗剤は原液のまま使用しないでください）
- 熱湯で洗ったり、もみ洗いはしないでください。（破損の原因になります）
- 水洗い後は十分水気を取ってください。
- 天日干しや直接火をあてて乾かすことはしないでください。

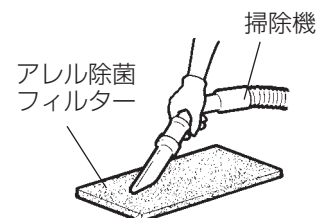

# お手入れ つづき

## 6.ロスナイエレメントの清掃

掃除機で表面のほこりを吸い取る。

- 掃除機のノズルを軽く当てて清掃する。

### お願い

- 熱湯、薬品、揮発性の溶剤などをかけないでください。
- 火に近づけないでください。
- 針金、ドライパー、掃除機の硬いノズルなどを強く当てないでください。

**水洗禁止**

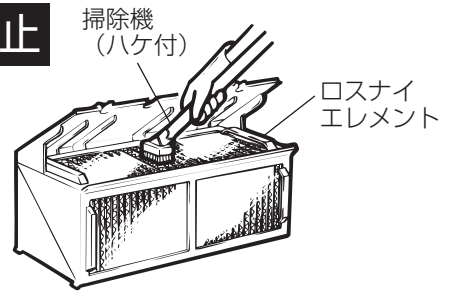

## お手入れ後の組立てと確認

### 注意

- お手入れ後の部品の取付けは確実にを行う  
(落下によるけがの原因)

1. フィルターを取付ける。
2. ロスナイエレメントを取付ける。
  - つまみねじ2本で固定する。
3. パネルを矢印①の方向に押し、パネルストッパーを押し上げる。
4. パネルを矢印②の方向にスライドして、パネルフレームにはめ込む。
5. 分電盤のブレーカーを入れる。
6. 次の確認をする。
  - (1)パネルが確実に取付けられていますか？
  - (2)異常な音が出ていませんか？
  - (3)風は正常に出ていますか？(必ず運転して確認してください)

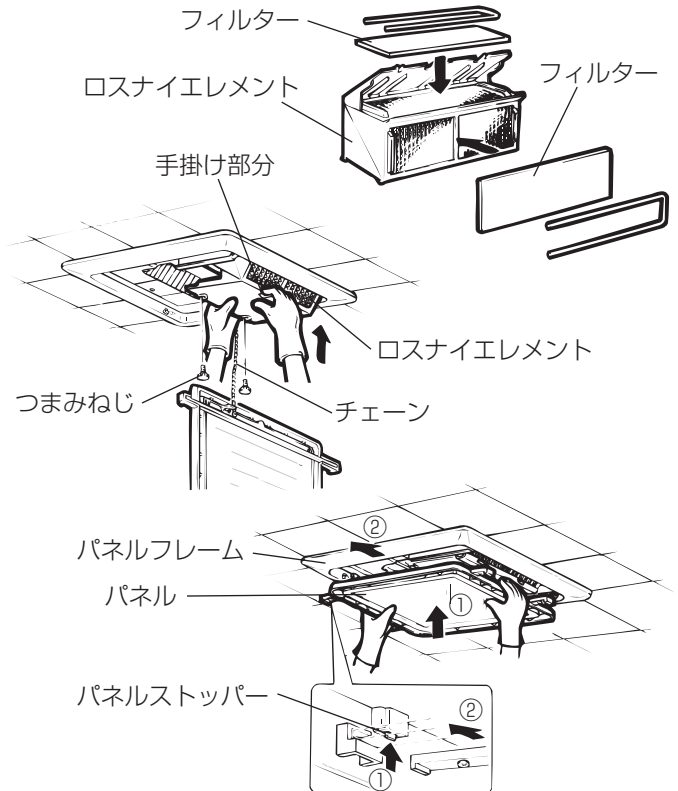

## パネル・パネルフレームの清掃

パネル・パネルフレームが汚れてきたら、台所用中性洗剤を溶かしたぬるま湯(40℃以下)に浸した布を固くしぼって拭き、洗剤が残らないようきれいな布で拭き取る。

### お願い

- 台所用中性洗剤に記載の使用量の目安まで薄めて使用してください。  
(洗剤は原液のままで使用しないでください)
- 台所用中性洗剤で清掃した後は、中性洗剤が残らないようふきとってください。
- お手入れに下記の溶剤や洗剤、清掃用具を使用しないでください。製品表面に傷つきや変色、割れが発生する原因になります。  
シンナー、アルコール、ベンジンなどの溶剤、ガソリン、灯油、カビ取り洗剤、柑橘系などの植物系洗剤、スプレー、酸性洗剤、アルカリ性洗剤、塩素系洗剤、化学ぞうきんの薬剤、クレンザーなどの研磨剤入りの洗剤、殺菌剤、消毒剤など(異常音の発生、変質、変色、塗装はがれや故障の原因になります)
- パネルに天井材が入れている場合は重くなっています。取扱いに十分注意してください。
- パネル裏側の段ボールは水に濡らさないでください。(パネルに天井材が入っていない場合)

# 「故障かな？」と思ったら

次のような症状があれば点検してください。点検をしても直らない場合、また下記以外の現象が生じた場合は、必ず分電盤のブレーカーを切ってからお買上げの販売店または、工事店に点検・修理を依頼してください。

こんなとき	原因	点検してください
運転しない	本体へ通電されていますか？	●分電盤のブレーカーを点検します ●停電ではありませんか？
壁スイッチの操作と動作が違う (強運転はできるが、弱運転ができないなど)	誤結線です	工事店へ確認します
音がする ブザー音がする(テレビの画面が乱れる) 上記以外でいつもと違う音がする	誤結線のため、内蔵リレーから音が発生しています	工事店へ確認します
	パネル、フィルターが確実に取付けられていますか？	取付け直します(6ページ)
音がする	フィルターが目づまりしていませんか？	清掃します(5ページ)
風が少なくなった	フィルターが目づまりしていませんか？	清掃します(5ページ)
パネルが閉まらない	フィルターが確実に入っていますか？	正しく入れ直します(6ページ)

## アフターサービス

### ■補修用性能部品の保有期間

- ロスナイは換気扇に準じます。
- 当社は、このダクト用ロスナイの補修用性能部品を製造打切り後6年保有しています。
- 補修用性能部品とは、その製品の機能を維持するために必要な部品です。

### ■ご不明な点や修理に関するご相談は

- お買上げの販売店が下記の「三菱電機 ご相談窓口・修理窓口」にご相談ください。

### ■修理を依頼されるときは

- 「故障かな？と思ったら」(7ページ)にしたがってお調べください。
- なお、不具合があるときは、必ず分電盤のブレーカーを切ってから、お買上げの販売店にご連絡ください。

### ●修理料金は

技術料+部品代(+出張料)などで構成されています。  
●技術料…製品の点検や故障した製品を正常に修復するための料金です。  
●部品代…修理に使用した部品代金です。  
●出張料…お客様のご要望により、製品のある場所へ技術員を派遣する費用(出張料)や有料駐車場の費用(駐車料)を別途いただく場合があります。

### ●ご連絡いただきたい内容

1. 品名 三菱ダクト用ロスナイ
2. 形名 VL-160ZS4
3. お買上げ日 年 月 日
4. 故障の状況 (できるだけ具体的に)
5. ご住所 (付近の目印なども)
6. お名前・電話番号・訪問希望日

## ご相談窓口・修理窓口のご案内(住宅用換気送風機)

取扱い・修理のご相談は、まず  
お買上げの販売店・施工者・設備業者へ

- お買上げの販売店にご依頼できない場合(転居や贈答品などは、**各窓口**へお問い合わせください)。

### ■お問合せ窓口におけるお客様の個人情報のお取り扱いについて

三菱電機株式会社は、お客様からご提供いただきました個人情報は、下記のとおり、お取り扱いします。

1. お問合わせ(ご依頼)いただいた修理・保守・工事および製品のお取り扱いに関連してお客様よりご提供いただいた個人情報は、本目的ならびに製品品質・サービス品質の改善、製品情報のお知らせに利用します。
2. 上記利用目的のために、お問合わせ(ご依頼)内容の記録を残すことがあります。
3. あらかじめお客様からご了解をいただいている場合および下記の場合を除き、当社以外の第三者に個人情報を提供・開示することはありません。  
①上記利用目的のために、弊社グループ会社・協力会社などに業務委託する場合。  
②法令等の定める規定に基づく場合。
4. 個人情報に関するご相談は、お問合わせをいただきました窓口にご連絡ください。

## ご相談窓口 住宅用換気送風機の購入相談・取扱い方法

### ●三菱電機換気送風機技術相談センター

フリーダイヤル



**0120-726-471** (無料)

携帯電話・PHS対応

三菱電機株式会社 中津川製作所

〒508-8666 岐阜県中津川市駒場町1番3号

FAX (0573) 66-5659 (有料)

### ■ご相談対応

平日(土・日・祝及び弊社休日以外)

9:00~12:00

13:00~19:00

## 修理窓口 住宅用換気送風機の修理の問合せ・修理の依頼

受付時間365日24時間

### ●三菱電機修理受付センター

フリーダイヤル



**0120-56-8634** (無料)

パソコン・スマートフォン



**www.melco.co.jp**

2次元コードでも簡単にアクセスできます。



携帯電話・PHSの場合



**TEL 0570-01-8634** (有料)



**FAX 0570-03-8634** (有料)

●所在地、電話番号などについては変更になることがありますので、あらかじめご了承願います。

●電話番号をお確かめのうえ、お間違えのないようにおかけください。

S20A-KANKI-A

7

# 仕様

形名	電圧 (V)	ノッチ	周波数 (Hz)	消費電力 (W)	風量 (m <sup>3</sup> /h)			交換効率 (%)			騒音 (dB)	質量 (kg)
					排気	給気	有効換気量率 (%)	温度	エンタルピー暖房時	エンタルピー冷房時		
VL-160ZS4	100	強	50	46	165	185	78	61	44	40	39	16.5
		弱		23	90	100	80	69	53	47	28.5	
		強	60	56	190	210	78	58	41	37	41.5	
		弱		25	85	95	80	70	54	48	28	

※上記値は、JIS規格 (JIS C 9603) に基づいて測定した値です。特に騒音値は、お部屋の構造によって上記値より高くなる場合があります。  
 ※有効換気量率はJIS規格 (JIS B 8628) 減衰法に基づいて測定した値です。  
 ※エンタルピー交換率は参考値です。

## 長期使用製品安全表示制度に基づく本体表示について

〔本体への表示内容〕

※経年劣化により危害の発生が高まるおそれがあることを注意喚起するために電気用品安全法で義務付けられた右の内容を本体に表示しています。

〔設計上の標準使用期間とは〕

※運転時間や温湿度など、標準的な使用条件 (右表による) に基づく経年劣化に対して、製造した年から安全上支障なく使用することができる標準的な期間です。

※本製品の設計上の標準使用期間は、製造年を始期とし、JIS C 9921-2に基づいて右記の想定時間を用いて算出したもので、無償保証期間とは異なります。

また、偶発的な故障を保証するものでもありません。  
 ●「経年劣化とは」長期間にわたる使用や放置に伴い生ずる劣化をいいます。



【製造年】本体に西暦4ケタで表示してあります  
 【設計上の標準使用期間】15年  
 設計上の標準使用期間を超えて使用されますと、経年劣化による発火・けが等の事故に至るおそれがあります。

■標準使用条件 JIS C 9921-2による

環境条件	電圧	単相100V	定格電圧による
	周波数	50Hzおよび60Hz	
	温度	20℃	JIS C 9603から引用
	湿度	65%	
設置条件	標準設置	据付説明書による	
負荷条件		定格負荷	取扱説明書 (本書) による
想定時間	1年間の使用時間	24時間換気時間 8760時間/年	

## 愛情点検



## ☆ 長年ご使用のロスナイの点検を！

ご使用の際  
このようなことは  
ありませんか。

- スイッチを入れても運転しない
- 運転中に異常音や振動がする
- こげ臭いにおいがする
- 回転が遅いまたは不規則 (モーターはメンテナンスが必要な部品です)
- 本体取付部に腐食や破損等がある

使用  
中止

故障や事故防止のため、電源を切って必ず販売店にご連絡ください。  
 点検、修理に要する費用は販売店にご相談ください。

## お客様 メモ

サービスを依頼されるとき便利です。

形名	VL-160ZS4		
お買上げ年月日	年	月	日
お買上げ店名 (住所) (電話番号)	( )		

この製品には地球環境保護の一環として再資源化ができるように主なプラスチック部品に材質名を表示しています。  
 (材質名は主材料にISO規定の略号を使用)