

## 深形レンジフードファン用 システム部材 上幕板

形名

P-6010KP, P-6010KP-B, P-6025KP, P-6025KP-B,  
P-6030KP, P-6030KP-B, P-6040KP, P-6040KP-B,  
P-7530KP

## 深形レンジフードファン（自然給気タイプ）用 システム部材 上幕板

形名

P-6030KPQ, P-7530KPQ

## 据付説明書

## 販売店・工事店様用

- この据付説明書は、レンジフードファンと組み合わせて取付ける上幕板の説明書です。
- 据付を始める前に必ずこの据付説明書をお読みになり、正しく安全に取付けてください。
- 据付は販売店様、または専門の工事店様が実施してください。
- 部材の取付けは、レンジフードの据付説明書も合わせてお読みください。

# 安全のために必ず守ること



- 誤った取扱いをしたときに生じる危険とその程度を次の表示で区分して説明しています。

 <b>警告</b>	誤った取扱いをしたときに死亡や重傷などに結びつく可能性があるもの	 <b>注意</b>	誤った取扱いをしたときに軽傷または家屋・家財などの損害に結びつくもの
--	----------------------------------	---	------------------------------------

- 図記号の意味は、次のとおりです。

 分解禁止	 指示に従う
---	---

 <b>警告</b>	
 分解禁止	● 改造や、必要以上の分解はしない けがの原因。

 <b>注意</b>	
 指示に従う	<ul style="list-style-type: none"> <li>● 本体の据付けは十分強度のあるところを選んで確実に行う 落下によりけがの原因。</li> <li>● 部品の取付けは確実に 行う 落下によりけがの原因。</li> <li>● 据付けの際は手袋を着用する 着用しないとけがの原因。</li> </ul>

# ■外形寸法図

## ■KPタイプ

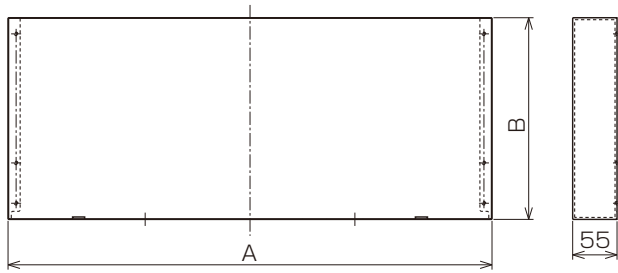

■KPタイプ変化寸法表 単位 (mm)

形名	A	B	色調
P-6010KP	600	100	ホワイト
P-6010KP-B	600	100	ブラック
P-6025KP	600	250	ホワイト
P-6025KP-B	600	250	ブラック
P-6030KP	600	300	ホワイト
P-6030KP-B	600	300	ブラック
P-6040KP	600	400	ホワイト
P-6040KP-B	600	400	ブラック
P-7530KP	750	300	ホワイト

## ■P-6030KPQ

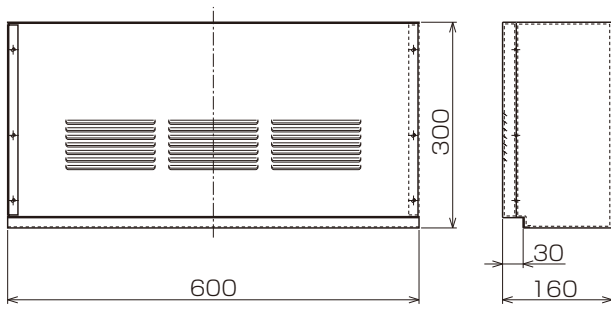

色調(ホワイト)  
単位(mm)

## ■P-7530KPQ

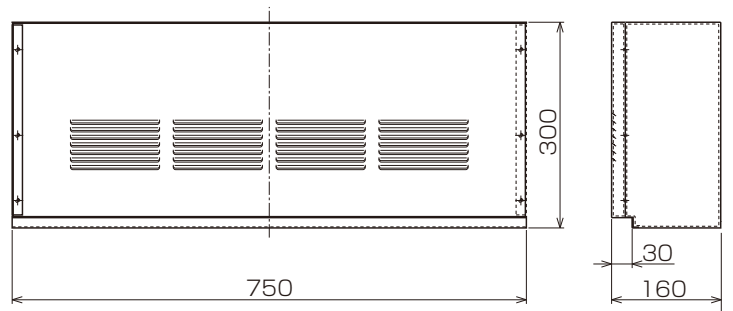

色調(ホワイト)  
単位(mm)

# ■上幕板取付方法

## 1 上幕板取付金具を仮止めする

### KPタイプ、KPQタイプの場合

上幕板取付金具、ちょうボルトはレンジフードファンの付属部品をご使用ください。

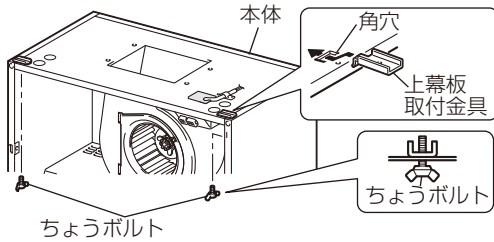

### 上幕板取付金具を仮止めする

- 幕板取付金具の引掛部を本体角穴に差し込み、本体内部から付属のちょうボルトで仮止めする。(左右の2か所)

## 2 上幕板の取付け

### KPタイプの場合

L金具、ねじ(中)はレンジフードファンの付属部品をご使用ください。

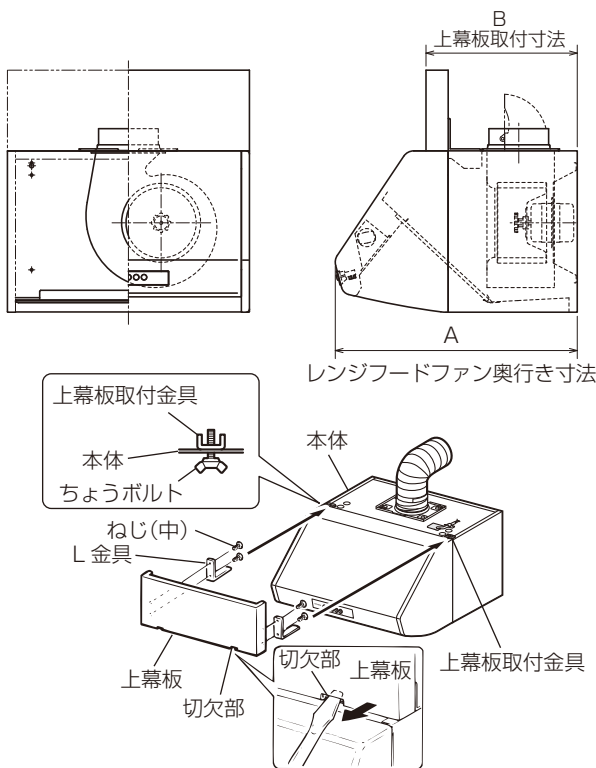

単位 (mm)

A	B	L金具	形名
550	300~350	取付ける	***-BL5
600	350~400	取付ける	***-BL6 その他の形名
650	400~450	取付ける	***-BL
	350~375	取付けない	

### レンジフードファン奥行き寸法650mmの場合

上幕板取付寸法375~400mmの範囲は取付けできません。  
必ず350~375mmまたは400~450mmの範囲で取付けを行ってください。

## 1 上幕板にL金具を本体付属のねじ(中)(各2本)で固定する。

- レンジフードファン奥行き寸法650mmで上幕板取付寸法を350~375mmにする場合は、L金具を取付けないでください。

## 2 上幕板を本体と上幕板取付金具にはさむようにして、前側からスライドさせる。

## 3 上幕板取付寸法に合わせて、上幕板の前後方向の位置を決め、仮止めしてあるちょうボルトを締め付け固定する。

- 奥に入りすぎた場合は、上幕板の切欠部にマイナスドライバーなどを引掛けて前に引き出す。
- 確実に取付けられていることを確認する。

### KPQタイプの場合

L金具はレンジフードファンの付属部品をご使用ください。

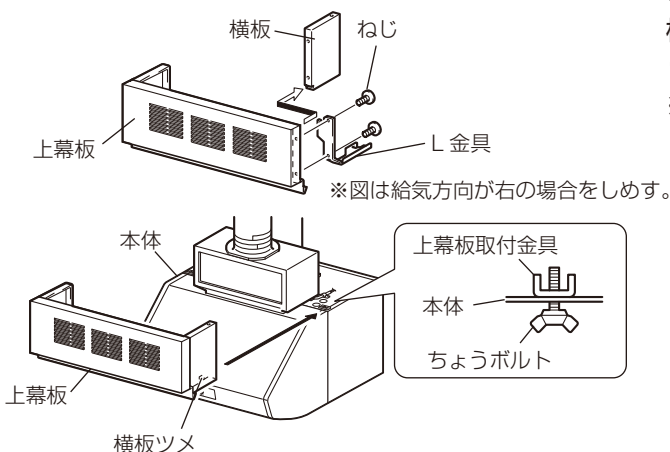

## ■左右給気の場合

横板をはずして、L金具を取付ける。  
(上、後給気の場合は必要ありません)

※給気方向側が左右の場合は横板のねじ2本をはずして、取りはずす。  
本体付属のL金具をはずしたねじで取付ける。

## 1 上幕板の横板ツメまたはL金具を本体と上幕板取付金具にはさむようにして、前側からスライドさせる。

## 2 仮止めしてあるちょうボルトを締め付け固定する。

- 確実に取付けられていることを確認する。

# 三菱電機株式会社

中津川製作所 〒 508 - 8666 岐阜県中津川市駒場町1番3号

この説明書は、  
再生紙を使用  
しています。