



業務用ロスナイ システム部材 防振吊金具

形名

PZ-N54BK2・PZ-N154BK2

PZ-N304BK2・PZ-N604BK2

据付工事説明書

販売店・工事店様用

この防振吊金具は業務用ロスナイ等を天井吊り下げ据付けする際、振動防止用として使用します。

- 据付工事を始める前にこの説明書をよくお読みになり正しく安全に据付けてください。
- 据付工事は販売店・工事店様が実施してください。お客様ご自身での工事は事故の原因になります。
- 防振吊金具の機種選定には、三菱換気送風機総合カタログの業務用ロスナイ各商品ページの「システム部材」をご参照ください。
- 1セット4コ入です。
- 外気処理ユニット（RDFタイプ）を6点吊りで施工される場合は、使用する防振吊金具の個数および適正荷重が変化します。手配の際にはご注意ください。

安全のために必ず守ること

誤った取扱いをしたときに生じる危険とその程度を次の表示で説明しています。

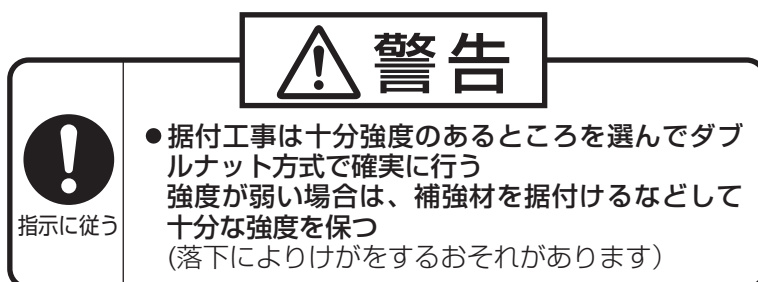
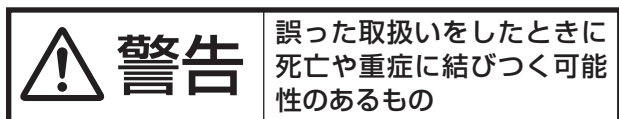

外形寸法図

PZ-N54BK2・PZ-N154BK2 PZ-N304BK2・PZ-N604BK2

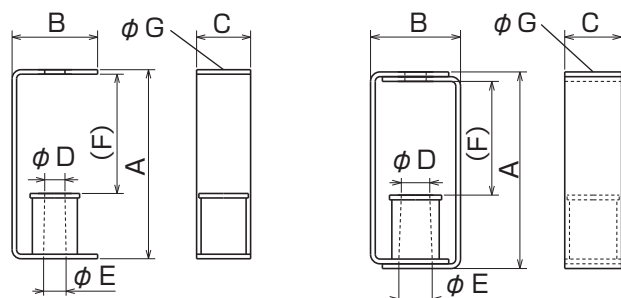

■変化寸法表

単位(mm)

形名	適正荷重(kg)	使用ボルト	製品表示	A	B	C	D	E	F	G
PZ-N54BK2	1～5	M10	5BK□	84	38	24	9	10	53	12
PZ-N154BK2	5～15	M10	15BK□	84	38	24	9	10	53	12
PZ-N304BK2	15～30	M10	30BK□	83	46.5	32	12	14	46	12
PZ-N604BK2	30～60	M12	60BK□	103	56.5	42	14	16	66	14

※製品表示の□部分には識別番号（2、3など）が入る場合があります。製品形名と製品表示の末尾識別番号が異なっても異常ではありません。

据付方法

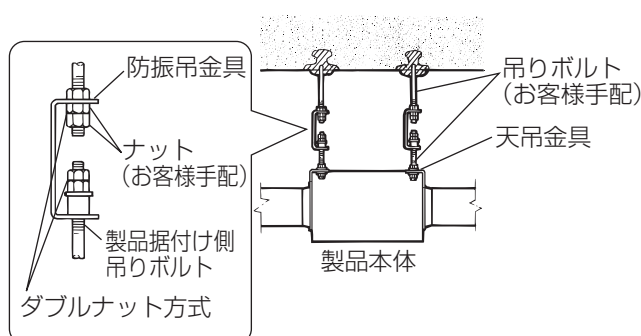

1. あらかじめ埋め込まれた吊りボルトに防振吊金具をナット（お客様手配）にて固定します。
●ナット寸法は外形寸法図の形名対応の使用ボルト寸法に合わせます。
2. 防振吊金具に製品据付け側吊りボルトをナット（お客様手配）にて固定します。
3. 製品本体を製品据付け側吊りボルトとナット（お客様手配）にて固定します。
このとき4本の吊りボルトに均等に荷重がかかるよう水平に据付けます。ナットはダブルナット方式で固定します。
4. 作業完了後、全箇所のナットにゆるみがないか確認してください。

三菱電機株式会社

中津川製作所 〒508-8666 岐阜県中津川市駒場町1番3号

この説明書は、再生紙を使用しています。