



三菱ダクト用換気扇システム部材
天吊脱着枠

形名

P-262TD₃・P-282TD₃
P-317TD₃・P-400TD₃

据付説明書

この天吊脱着枠は据付後のダクト用換気扇が着脱しやすいように据付けるためのものです。

- 据付けを始める前に、この据付説明書とダクト用換気扇本体の据付説明書をよくお読みになり正しく安全に据付けてください。
- 据付けはお買上げの販売店・工事店様が実施してください。

販売店・工事店様用

3 各部のなまえと据付例

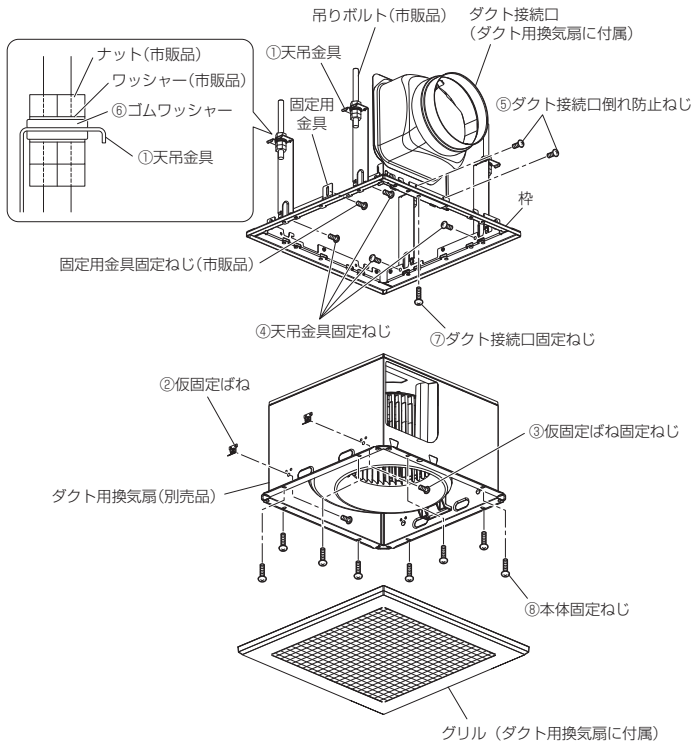

安全のために必ず守ること

- 誤った取扱いをしたときに生じる危険とその程度を次の表示で説明しています
- 本文中や本体に使われている図記号の意味は次のとおりです

注意 誤った取扱いをしたときに軽傷または家屋・家財などの物的損害に結びつくもの

! 指示に従う

注意

据付けは十分強度のある所を選んで確実に行う
落下によるけがの原因

据付けの際は手袋を着用する
着用しないといけがの原因

据付部品は、必ず付属部品および指定の部品を使用する
当社指定部品を使用しないと落下によるけがの原因

据付けは、販売事業者様、または専門の据付事業者様が実施する
間違った据付けは落下によるけがの原因

4 外形寸法図

● 枠の4辺は同一形状です(固定用金具を除く)。枠は任意の向きに回転させて据付けすることができますが、排気側のダクト接続口と天吊金具は同一の辺に据付けできませんのでご注意ください。

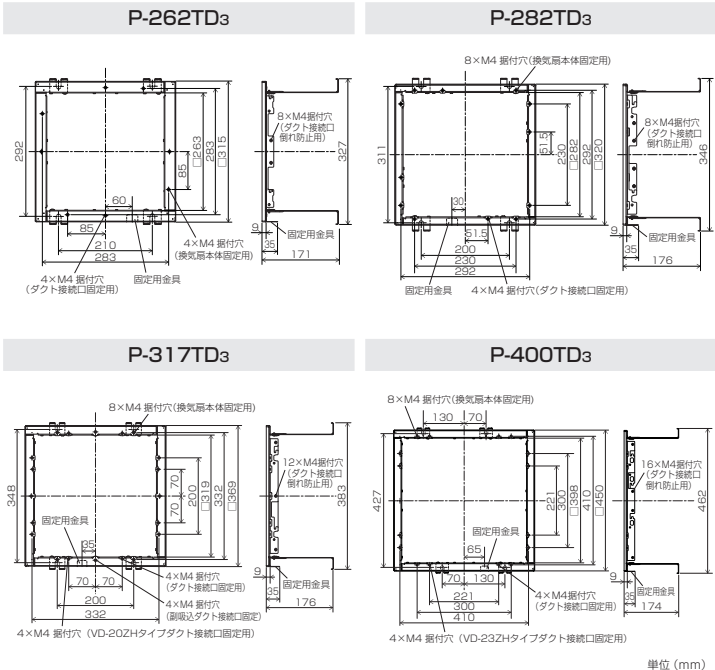

固定用金具穴詳細図

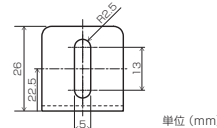

使用部品と使用箇所(外形寸法図)

1 適用機種

- 製品はダクト用換気扇の埋込寸法から選定してください。(四部屋換気用、脱臭機能付タイプ、給気専用タイプは適用しません)

形名	ダクト用換気扇の埋込寸法
P-262TD ₃	260mm角タイプ (除くVD-15ZSLタイプ)
P-282TD ₃	280mm角タイプ
P-317TD ₃	315mm角タイプ
P-400TD ₃	395mm角タイプ

2 付属部品

- 据付前に付属部品を確認してください。
- 製品に同梱されているねじ袋は3種類あります。
- ねじ類は製品ごとに長さが異なります。

ねじ袋	部品No.	名称	数量		
			P-262TD ₃	P-282TD ₃ P-400TD ₃	P-317TD ₃
—	①	天吊金具	4個	4個	4個
A	②	仮固定ばね	2個	4個	4個
	③	仮固定ばね固定ねじ	2本 (M4×5)	4本 (M4×5)	4本 (M4×5)
B	④	天吊金具固定ねじ	4本 (M4×6)	4本 (M4×6)	4本 (M4×6)
	⑤	ダクト接続口倒れ防止ねじ	4本 (M4×8)	2本 (M4×10)	2本 (M4×10)
	⑥	ゴムワッシャー	8個	8個	8個
C	⑦	ダクト接続口固定ねじ	3本 (M4×12)	1本 (M4×8)	3本 (M4×12)
	⑧	本体固定ねじ	4本 (M4×12)	8本 (M4×8)	8本 (M4×12)

据付方法

- 外形寸法図を参照し、据付可能スペースが確保できることを確認してください。
- 据付位置、条件についてはダクト用換気扇の据付説明書を参照してください。(本書では「ダクト用換気扇」を「換気扇」と記載しています)

1 ダクト工事

壁排気穴からダクト接続口までダクト配管する

- ダクトはダクト接続口に力が加わらないよう天井から吊るしてください。(力が加わるとシャッター開閉不良、風漏れの原因となります)

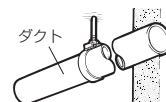

2 据付け前の準備

1. 外形寸法図を参照し、据付け位置に
あらかじめ市販の吊りボルト
(M8またはM10) を埋め込む。

2. 枠に天吊金具を取付ける

(1) 天吊脱着枠を吊るした際に固定用金具
を固定する向きを決める。

固定する向きを確認しないと固定用金具
の固定ができなくなります。(固定
用金具の固定方法は図項を参照)

(2) 天吊金具4個を枠の引掛け部に通し、
天吊金具固定ねじで枠の内側から手締
めでしっかり固定する。(枠の引掛け
部の形状は製品ごとに異なります)

お願い ●インパクトドライバーは使用
しないでください。破損のお
それがあります。

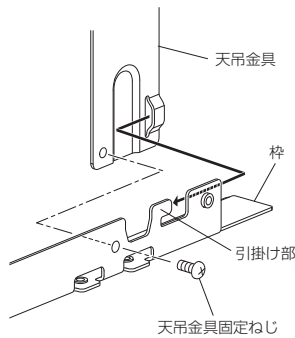

金属ボディタイプ

ダクト接続口を据付ける位置に、ダクト
接続口倒れ防止ねじを枠の外側から2か
所締付ける。

●副吸込用ダクト接続口がある場合は、
副吸込用ダクト接続口を据付ける位置
にもダクト接続口倒れ防止ねじを2か
所締付ける。

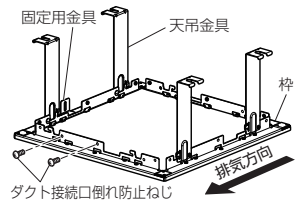

3. 下表を参照し、仮固定ばねを換気扇
本体の側面に仮固定ばね固定ねじで
固定する

●対象外機種は仮固定ばねを取付けるこ
とができません。

形名	ボディタイプ		対象外
	金属	プラスチック	
P-262TD ₃	2か所	対象外	
P-282TD ₃	4か所	(対象なし)	
P-317TD ₃	4か所	VD-18ZLSCタイプ	対象外
		VD-18ZSVCタイプ	
		VD-18ZASVCタイプ	
		VD-18FCタイプ	
P-400TD ₃	4か所	VD-18Z(L、V)Cタイプ	2か所
		VD-20ZCタイプ	

VD-18Z(L、V)Cタイプ、VD-20ZCタイプ

右図を参照し、○(2か所)の位置に仮固定
ばねを取付ける。

●換気扇本体の取付穴は薄肉がついていま
すので、ねじ締付けの前に薄肉部を貫通
させてください。

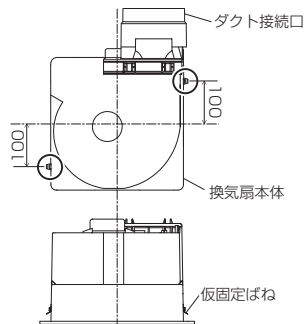
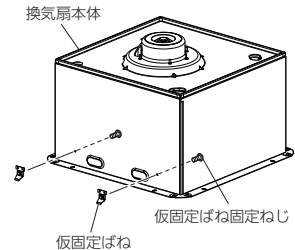

3 天吊脱着枠の据付け

1. 吊りボルトに天吊脱着枠を取付ける

(1) 右図を参考に吊りボルトにナット、
ワッシャー、ゴムワッシャーの順に上
下対称になるよう取付ける。

(2) 天吊金具をゴムワッシャーの間に引掛
けるように取付け、天吊脱着枠がはず
れないようナットを締付けて仮固定す
る。

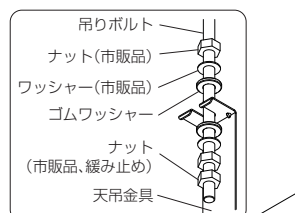

2. 固定用金具を固定する軽量鉄骨を設
ける

●固定用金具のある枠の辺に沿わせるよ
うに、固定用金具を固定するための軽量鉄
骨を設ける。

3. 固定用金具を固定する

(1) 軽量鉄骨の底面と枠の上面の高さを揃
え、固定用金具をドリルねじ(呼び
ST4.2)等で軽量鉄骨に固定する。

(2) 仮固定していた天吊金具のナットを締
付け、本固定する。

注意

下側のナットには緩み防止機能付きナット
の使用やダブルナットなどにより、緩み止
めを施す
落下によるけがの原因

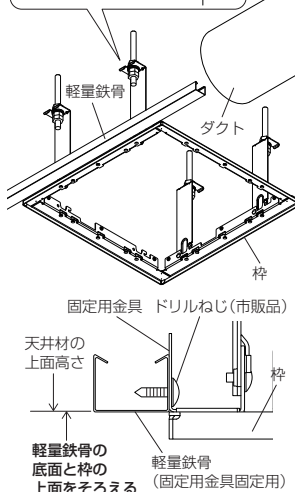

4 ダクト接続

ダクト接続口(換気扇本体に付属)を枠
に固定する

(1) 外形寸法図を参照し、ダクト接続口の
固定位置を確認する。

(2) ダクト接続口をダクトに差し込み、ダ
クト接続口固定ねじで固定する。

●排気側のダクト接続口は「A」印の穴、副
吸込側のダクト接続口は「B」印の穴を使
用する。固定穴が長穴の場合は長穴の先
端で固定する。

お願い ●ダクト接続口に無理な力が加わらない様に注意してください。
(無理な力が加わるとシャッター開閉不良や風漏れの原因となります)
●ダクト接続口を枠の内側へ押すようなダクト接続はしないでください。
(換気扇本体の据付けができません)

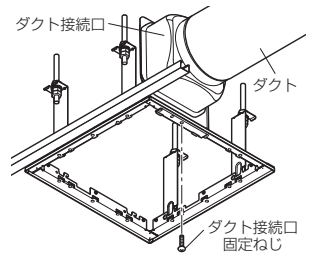

5 本体の据付け

1. 枠に換気扇本体を差し込む

(1) 換気扇の差し込み方法はダクト用換気扇
の据付説明書を参照する。換気扇フラン
ジが枠に当たるまで換気扇を差し込む。

(2) 換気扇からゆっくりと手を放し、仮固
定ばねの引掛りによって換気扇が落ち
ないことを確認する。(仮固定ばね取
付対象外機種を除く)

仮固定後に換気扇を取りはずす場合

●換気扇を支えながら、換気扇の側面の仮固定
ばね固定ねじを取りはずし、換気扇を下ろす。

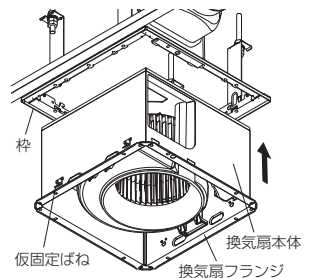

2. 換気扇本体を枠に固定する

(1) 換気扇本体固定ねじ8本(P-262TD₃は4本)
で換気扇本体を手締めでしっかり固定する。

●換気扇本体に付属している木ねじは使用しません。

注意

必ず付属の換気扇固定ねじで換気扇を固定する
仮固定のみでは落下によるけがの原因

プラスチックボディタイプ

●換気扇本体の据付説明書を参照し、換気
扇本体の固定ねじ用穴(薄肉部)にドリル
(呼び径φ4.5~5)で下穴を開けてくだ
さい。切粉が発生した場合はきれいに取り
除いてください。切粉があると、ねじ
のつまりの原因となります。

お願い ●ねじ部が破損するおそれがありますので、インパクトドライバーや
電動ドライバーは使用せず、手締めでねじを締めてください。

(2) 風漏れのないよう市販のアルミテープなどでダクト接続口をテーピングする。

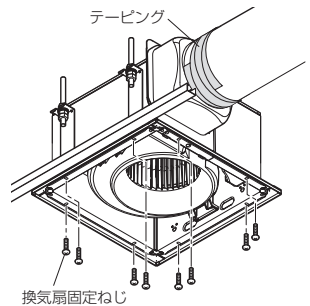

6 電気工事

●換気扇本体の据付説明書に従い、結線してください。

7 天井材を張る

1. 枠の外形寸法に合わせ、天井材に
A寸法の角穴を開ける

形名	□A (mm)
P-262TD ₃	316
P-282TD ₃	321
P-317TD ₃	370
P-400TD ₃	451

2. 天井材を張る

お願い ●天井材の厚みは20mm以下で据付けてください。(グリルが天井材に密
着しない場合があります)
●浴室などへの設置で、天井材の開口部と枠のすき間から天井裏に湿気が
漏れるおそれのある場合には、テーピングやコーキングなどですき間を塞
いでください。

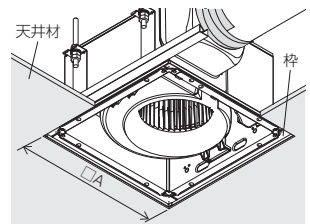

8 グリルの据付け

グリルを据付ける

●据付方法は換気扇の据付説明書を参照して
ください。

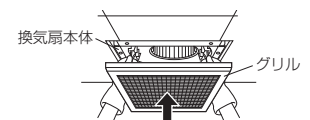

据付後の確認

●換気扇本体固定ねじが確実に固定されているか確認してください。
●換気扇運転時に異常な音や振動がないか確認してください。

三菱電機株式会社

中津川製作所 〒508-8666 岐阜県中津川市駒場町1番3号