

圧縮継手

アングルリターンバルブ

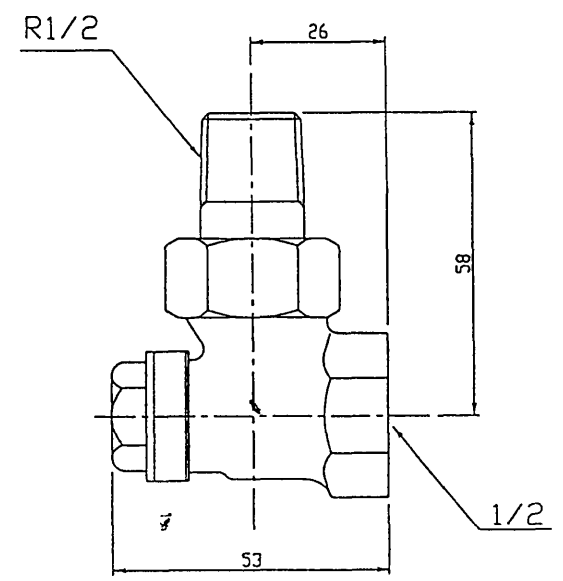
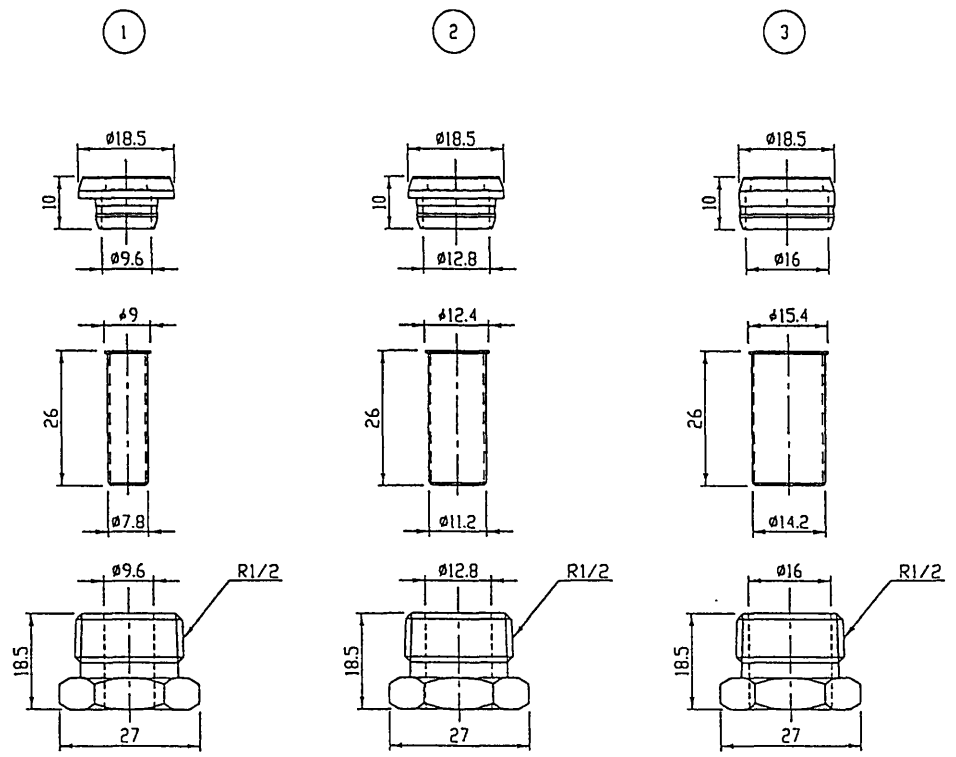

品番	形名	サイズ	形名コード
1	RL-9	φ9.5用	7ZR 610
2	RL-12	φ12.7用	7ZR 620
3	RL-15	φ15.9用	7ZR 630

出図先 ()	第三角法 3RD ANGLE PROJECTION	DIM IN mm	尺度 SCALE	作成日付 DATE
図				
MITSUBISHI ELECTRIC CORPORATION				
作成 DRAWN		検 APPROVED	197-9-29	
照査 CHECKED				
設計 DESIGNED				
			新井	
			アングルリターンバルブ 納入仕様図	
			DJJ-5032	