

ファンコイルユニット  
別売部品  
<補助ドレンパン>

形名  
FC-WSDC

取付説明書 (販売店・工事店様用)

もくじ	ページ
安全のために必ず守ること	2
1. 使用部品	4
1-1. 同梱部品	4
1-2. 適用機種	4
2. 取付作業	5
3. 取付作業後の確認	6
3-1. 取付作業のチェックリスト	6
4. 試運転	7
5. お客様への説明	7

この製品の性能・機能を十分に発揮させ、また安全を確保するために、正しい取付作業が必要です。取付作業の前に、この説明書を必ずお読みください。

- 「取付説明書」は大切に保管してください。
- お客様ご自身では、取付けないでください。(安全や機能の確保ができません。)
- 受注仕様品については製品の細部がこの説明書と若干異なる場合があります。
- この製品は、日本国内用に設計されていますので、国外では使用できません。また、アフターサービスもできません。

This appliance is designed for use in Japan only and the contents in this document cannot be applied in any other country. No servicing is available outside of Japan.

# 安全のために必ず守ること

- ◆この「安全のために必ず守ること」をよくお読みのうえ、取り付けてください。
- ◆ここに記載した注意事項は、安全に関する重要な内容です。必ずお守りください。

 **警告** 取扱いを誤った場合、使用者が死亡または重傷を負うおそれのあるもの

 **注意** 取扱いを誤った場合、使用者が軽傷を負う、または物的損害が発生するおそれのあるもの

- ◆図記号の意味は次のとおりです。



- ◆お読みになったあとは、お使いになる方に必ず本書をお渡しく下さい。
- ◆お使いになる方は、本書をいつでも見られるところに大切に保管してください。移設・修理の場合、工事をされる方にお渡しく下さい。また、お使いになる方が代わる場合、新しくお使いになる方にお渡しく下さい。

## 一般事項

### 警告

改造はしないこと。

- ◆けが・感電・火災のおそれあり。



ユニットの据付・点検・修理をする周囲に子どもを近づけないこと。

- ◆工具などが落下すると、けがのおそれあり。



### 注意

部品端面・ファンや熱交換器のフィン表面を素手で触れないこと。

- ◆けがのおそれあり。



作業する場合は保護具を身に付けること。

- ◆けがのおそれあり。



## 運搬・取付作業をするときに

### 注意

20kg 以上の製品の運搬は、1 人でしないこと。

- ◆ けがのおそれあり。



禁止

## 取付作業をするときに

### 警告

梱包材は破棄すること。

- ◆ 窒息事故のおそれあり。



指示を  
実行

地震に備え、取付作業を行うこと。

- ◆ 部品の落下によるけがのおそれあり。



指示を  
実行

### 注意

機器の取り付けは、販売店または専門業者が取付説明書に従って行うこと。

- ◆ けがのおそれあり。



指示を  
実行

## 移設・修理をするときに

### 警告

改造はしないこと。ユニットの移設・分解・修理は販売店または専門業者に依頼すること。

- ◆ 水漏れ・けが・感電・火災のおそれあり。



禁止

分解・修理をした場合、部品を元通り取り付けること。

- ◆ 不備がある場合、けが・感電・火災のおそれあり。



指示を  
実行

---

# 1. 使用部品

---

## 1-1. 同梱部品

本部品セットには下表部品が同梱されていますので作業前に確認してください。

No.	品名	個数	備考
D-1	補助ドレンパン	1	
D-2	PTTねじ 4×10	2	

---

## 1-2. 適用機種

2方向カセット形	LH-200WCR-D
	LH-300WCR-D
	LH-400WCR-D
	LH-600WCR-D
	LH-800WCR-D
	LH-1200WCR-D
	LH-1400WCR-D
	LH-200WCR-E
	LH-300WCR-E
	LH-400WCR-E
	LH-600WCR-E
	LH-800WCR-E
	LH-1200WCR-E

## 2. 取付作業

下記の要領で作業を行ってください。

### お願い

- 据付・点検・修理をする場合、適切な工具を使用してください。  
工具が適切でない場合、機器損傷のおそれがあります。

### 手順

1. 現在取付いている補助ドレンパンを取外す。

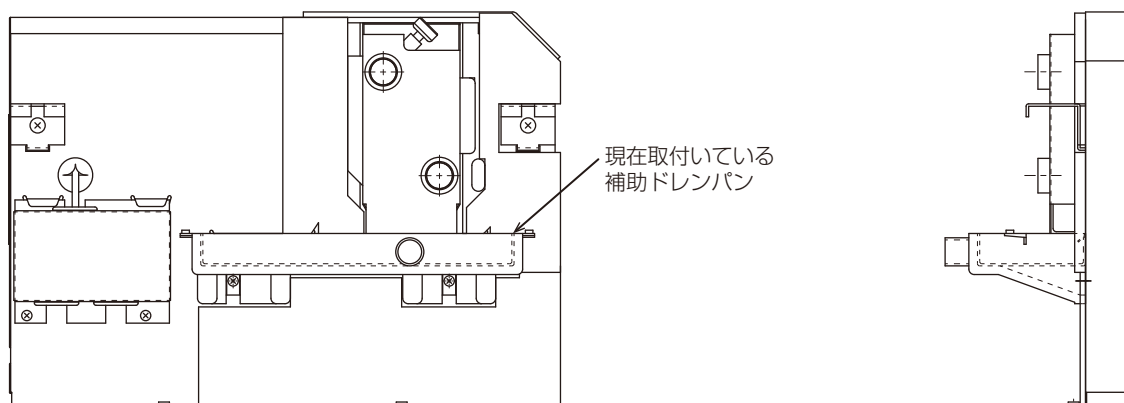

2. 補助ドレンパン (同梱部品D-1) をPTTねじ 4 × 10 (2本) (同梱部品D-2) で取付ける。

(単位：mm)

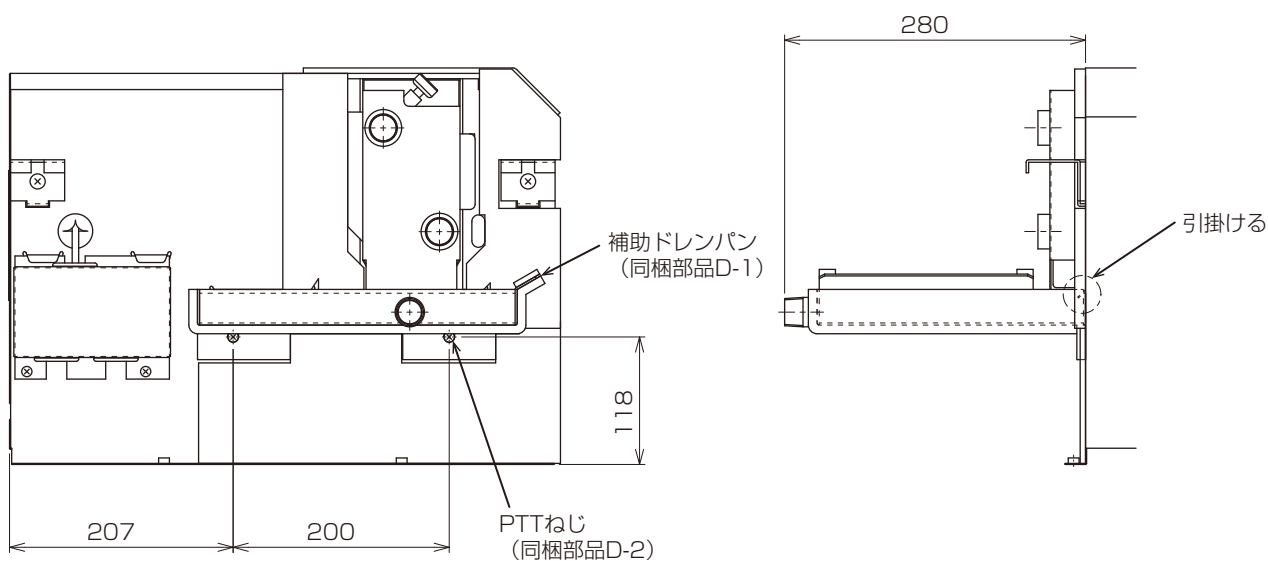

---

## 3. 取付作業後の確認

---

取付作業が完了しましたら、下表に従ってもう一度点検してください。  
不具合がありましたら必ず直してください。(機能が発揮できないばかりか、安全性が確保できません。)

---

### 3-1. 取付作業のチェックリスト

分類	内容	チェック欄
取付け	作業したねじ等の緩みはありませんか	
その他	「安全のために必ず守ること」を確認しましたか	

---

## 4. 試運転

---

お客様立ち会いで試運転を行ってください。

補助ドレンパンを取付け後、試運転を行って問題ないことを確認してください。

---

## 5. お客様への説明

---

- この取付説明書に従って、正しい使い方をご説明ください。とくに「安全のために必ず守ること」の項は、安全に関する重要な注意事項を記載していますので、必ず守るようにご説明ください。
- お使いになる方が不在の場合は、オーナー様・ゼネコン関係者様や建物の管理人様にご説明ください。
- この取付説明書は、取付け後お客様にお渡しください。
- お使いになる方が代わる場合は、この取付説明書（および保証書）を新しくお使いになる方にお渡しください。

# 三菱電機冷熱応用システム株式会社

〒640-8686 和歌山市手平6丁目5番66号  
(三菱電機(株)冷熱システム製作所内)

2018年4月作成

WT08912X01