



三菱 自然冷媒 CO₂ヒートポンプ給湯機

季節別時間帯別電灯 / 時間帯別電灯(通電制御型)

取扱説明書

システム形名チェック欄 □ に、お買い上げの給湯機をチェックしてください。(修理等のお問い合わせの際にご利用ください。)

バブルおそうじ

システム形名

一般地向け

エアールテ・ イイチビ ケー ヴァリュウテ-エックス

□ SRT-HP37WDX3(370L)

□ SRT-HP46WDX3(460L)

□ SRT-HP55WDX3(550L)

寒冷地向け

エアールテ・ イイチビ ケー ヴァリュウテ-エックス

□ SRT-HPK37WDX3(370L)

□ SRT-HPK46WDX3(460L)

()はタンク容量です。

最初にリモコンを確認ください 2

ご使用の前に 4 ~ 9

リモコンの使いかた 10 ~ 39

こんなとき 40 ~ 51

故障かな 52 ~ 59

正しく安全にお使いいただくため、ご使用の前にこの「取扱説明書」を必ず読み、大切に保管してください。

お客さまご自身では据付けないでください。安全や機能の確保ができません。

「保証書」「据付工事説明書」「据付工事確認書」は、必ず所定の記載事項を確かめて、据付工事店(販売店)からお受け取りください。給湯機を他に売ったり譲渡されるときなどには、次の所有者の方へ渡してください。



最初にリモコンを確認ください

リモコンは、「インターホンタイプ」「ベーシックタイプ」の2タイプご用意しています。ご使用前に必ずリモコンのタイプを確認してください。

インターホンタイプ

- インターホン機能付き
- 音声ガイダンス機能付き
(本書では「音声ガイダンス」と記載)
- 表示部バックライト機能付き



RMC-KD3



RMC-BD3

ベーシックタイプ

- インターホン機能なし
- 音声ガイダンス機能なし
- 表示部バックライト機能付き



RMC-K3



RMC-B3

もくじ

ご使用前に

安全のために必ずお守りください	4
ご使用にあたってのお願い	6
各部のはたらき	8

リモコンの使いかた

リモコンのはたらき	10
お風呂にお湯を入れる	14
湯はりの温度を決める	16
湯はりの量を決める	17
「蛇口・シャワー」の温度を決める	18
追いだきをする	19
熱いお湯をたす(高温さし湯)	20
お湯をたす	21
ぬるくする	22
インターホンを使う	23
呼び出しをする	24
時刻を合わせる	25
予約した時間にお風呂にお湯を入れる	26
音声ガイダンスの音量を調節する	27
たくさんお湯を使う(満タンわき増し)	28
わき上げモードを設定する	29
ふる自動運転の継続時間を変更する	30
数日間わき上げを停止するとき	31
自動消灯モード	32
残湯量表示	33
タンク内温度、お湯の使用量を表示する	34
高温さし湯の量を切り替える	35
凍結予防運転を入/切する	35
自動たし湯を入/切する	36
自動洗浄を行なわないとき	37
お風呂の汚れが目立つ場合	38
サブリモコンをご使用の場合	39

こんなとき

お手入れと点検	40
凍結防止	42
停電・断水時(水が濁る)など	43
長期間使用しない	44
タンクに水を入れる(準備)	46
災害時にタンクの水を取り出す	48
定期点検(有料)	49
仕様	50
機器の役割など	51

故障かな

故障かな?と思ったら	52
リモコンにエラーが表示された場合	57
アフターサービス	58

ご使用の手順

必ずお読みください。

- 「安全のために必ずお守りください」P.4
- 「ご使用にあたってのお願い」P.6

お使いになる際に、必ず守っていただきたいことが記載してあります。

台所リモコンの表示を確認します。

表示が点灯している

▶そのままご使用できます。(へ)

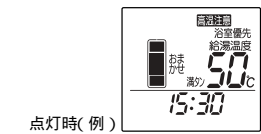

「**満タン**」の表示がでている場合は満タンスイッチを押してください。約8時間でタンク全体のお湯をわかします。

表示が消灯している

または
タンクに水が入っていない方

▶タンクに水を入れるP.46に従ってください。

お湯を使ってみましょう。

蛇口やシャワーを使う

- 蛇口やシャワーの温度を決める P.18



お風呂に入る

- 湯はりの温度(P.16)と量(P.17)を決める
- お風呂にお湯を入れる P.14



お手入れをします。

- 日常のお手入れ P.40
時刻の確認・浴槽アダプターの掃除など
- 1年に2~3回のお手入れ P.40

早見表

お風呂にお湯を入れる		14
湯はりの温度を決める		16
湯はりの量を決める		17
「蛇口・シャワー」の温度を決める		18
追いだきをする		19
熱いお湯をたす		20
お湯をたす		21
ぬるくする		22
インターホンを使う		23
呼び出す		24
時刻を合わせる		25
わき上げモードを設定する		29

ご使用の前に

使いかた

こんなとき

故障かな

ご使用の前に

使いかた

こんなとき

故障かな

安全のために必ずお守りください

誤った取扱いをした場合に生じる危険とその程度を、次の区分で説明しています。

警告	誤った取扱いをしたときに、死亡や重傷に結びつく可能性があります。	注意	誤った取扱いをしたときに、傷害または家屋・家財などの損害に結びつきます。
-----------	----------------------------------	-----------	--------------------------------------

本文中や機器に使われる図記号の意味は次のとおりです。

	禁止		指示に従う		感電注意		高温注意		発火注意		回転物注意
--	----	--	-------	--	------	--	------	--	------	--	-------

やけどを防ぐために!

警告		給湯時は、湯水混合栓に手を触れない やけど注意
		使いはじめは、湯温を確認する 特に朝の使いはじめは、しばらくお湯に触れないでください。 空気の混ざった湯が飛び散ることがあります。
		「あつく」スイッチを使用するときは、浴槽アダプターから離れる やけど注意
		入浴時やシャワー使用時は、必ず、指先などで湯温を確認する
	ヒートポンプ配管に手を触れない やけど注意	
	給湯温度を変更するときは、他の蛇口の使用状況を確認する	

部品名は各部のはたらき(78 - 79)をご覧ください。

安全に使用するために

警告		浴槽アダプターのカバーを外したまま使用しない 髪の毛等を吸い込まれるなど思わぬ事故を起こすことがあります。
		前面カバーや工事用窓を開けない 改造しない <small>分解禁止</small>
		近くにガス類や引火物を置かない (ガスボンベからは2m以上離す。)
注意		ヒートポンプユニットの蒸発器のフィンや空気吹出口に手や棒を入れない
		異常(こげ臭いなど)時は、漏電遮断器の電源レバーを下げて電源を「切」にし、お買い上げの販売店または「三菱電機修理窓口 759」へ連絡する
		浴槽アダプターをふさがない 配管が故障し、水漏れすることがあります。
		そのまま飲用しない 長期間のご使用によってタンク内に水あかがたまったり、配管材料の劣化などによって水質が変わることがあります。飲用される場合は、下記の点に注意し、必ず一度ヤカンなどで沸騰させてからにしてください。 ●必ず水道法に定められた飲料水の水質基準に適合した水道水を使用してください。 ●熱いお湯が出てくるまでの水(配管にたまっている水)は、雑用水としてお使いください。 ●固形物や変色、濁り、異臭があった場合には、飲用せずに直ちに、据付工事店(販売店)へ点検を依頼してください。
	機器に乗ったり、物を乗せたり、配管に力を加えたりしない (事故・やけどの原因になります。)	

機器の点検・お手入れに関する注意

警告		漏電遮断器の動作を確認する 740
		逃し弁の点検をする(タンクや配管が破損したり、逃し弁から水漏れしたりすることがあります。) 740 ●点検時は内部の配管に手を触れない ●点検終了後、操作窓は閉じる
		アース工事を確認する (故障や漏電のときに感電することがあります。アースの取付けは、据付工事店(販売店)へお問い合わせください。)
注意		ヒートポンプユニットの架台が傷んだ状態で使用しない (ヒートポンプユニットが落下、転倒し、けがをすることがあります。)
		凍結防止対策の確認をする 742 (タンクや配管が破裂しやけどや水漏れをすることがあります。)
		床面が防水・排水処理されているか据付工事店(販売店)へ確認する (水漏れが起きたとき大きな損害につながる可能性があります。)
	操作カバー・操作窓・配管カバーは閉じる (雨水やゴミが入り、漏電や感電することがあります。)	

長期間使用しないとき、使用を再開するとき

警告		長期間使用しないときは、本書の手順に従って、機器と配管内の水を確実に抜く 744 ●排水時はお湯に手を触れない ●タンクの熱湯を直接排水しない
注意		初めて使用するときや、使用を再開するときは、本書の手順に従う 746

使用前の
前に

使いかた

こんなとき

故障かな

使用前の
前に

使いかた

こんなとき

故障かな

ご使用にあたってのお願い

お湯を上手に使う

わき上げモードを「おまかせ」に設定すると、お湯を効率的にわかします。

- シャワーは止めながら（髪を洗っているときは止めましょう。）
- 洗いものをすするときも止めながら

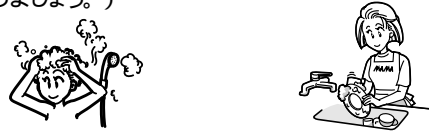

貯湯式なので1日に使用できるお湯の量は限りがあります。流しっぱなしで使用すると、湯切れの原因になります。

「追いだき」、「高温さし湯」についてのお願い

追いだきや高温さし湯を行うと、浴槽アダプターから、熱いお湯が出ます。お子さまや高齢者の方の取扱いについては、特に注意してください。

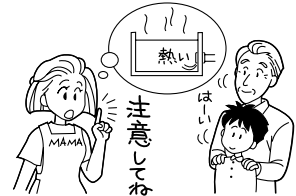

安全のため、あつくスイッチは3秒以上押さないとお湯が出ません。

リモコンの時刻を確認する

リモコンの時刻がずれた場合は、台所リモコンで時刻を合わせ直してください。



時刻がずれていると、電気料金は割高になります。

入浴剤を使うときのお願い

- 避けて頂きたい入浴剤
- ふる循環ポンプの不具合や配管等の金属腐食の原因になります。
- 炭酸ガスにより発泡させるもの
 - 硫黄成分が含まれるもの
 - 炭酸カルシウムを含むもの(濁り湯状にさせるもの)

夜間時間帯のご使用について

この給湯機は主に、夜間時間帯にお湯をわかします。この時間帯にお湯を使うと、昼間にわき増しを行い電気が高くなる場合があります。

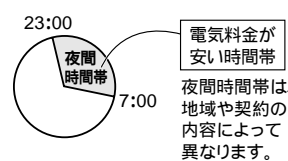

お湯の温度が低い

- 浴槽内の温度は、配管や浴槽の放熱によって、設定温度より低くなる場合があります。
- 蛇口で使用するお湯は、配管の放熱によって、設定温度より低くなる場合があります。



リモコンに水をかけない

- 台所リモコンは防水タイプではありません。水をかけないでください。(故障の原因)
- 浴室リモコンは防水タイプですが、なるべく水をかけないでください。(故障の原因)

機器周辺部の点検

- 積雪時は機器の周囲を除雪してください。(誤動作や故障の原因)
- ヒートポンプユニットの周囲に通風の妨げとなるものを置かないでください。(性能低下や故障の原因)

浴槽等の点検

- 浴槽や洗面台はよく洗ってください。青い線が付きにくくなります。

パブルおそうじについて

パブルおそうじ

浴槽水の排水時に貯湯タンクユニット内でマイクロバブルを発生させ、ふる行き・戻り配管内、熱交換器内を洗浄します。ご使用状況に応じて、「自動洗浄」と「手動洗浄」を使い分けることができます。

- 自動洗浄:浴槽水の排水時に排水栓を抜くだけで自動でパブル洗浄を行います。(下図参照)
- 手動洗浄:洗浄を行いたいときに動作させることができます。(P37)

工場出荷時は、自動洗浄がはたらくよう設定されています。自動洗浄を禁止することもできます。(P37)

マイクロバブルとは

通常、水の中で出来る気泡の大きさは直径数ミリ程度、しかしマイクロバブルはその泡の100分の1。極端に小さいため水の中をゆっくりと浮上し、微小なゴミを吸着して水面に浮上させる性質を持っています。洗浄剤を使用しなくてもよいので、環境にやさしいという特長があります。

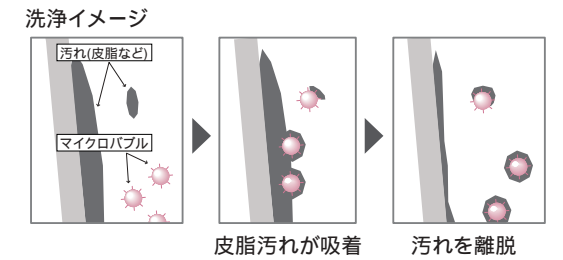

自動洗浄のしくみ

排水栓を抜き、水位が下がる(浴槽アダプター付近)と自動洗浄(パブル循環洗浄 パブル注水洗浄)を開始します。

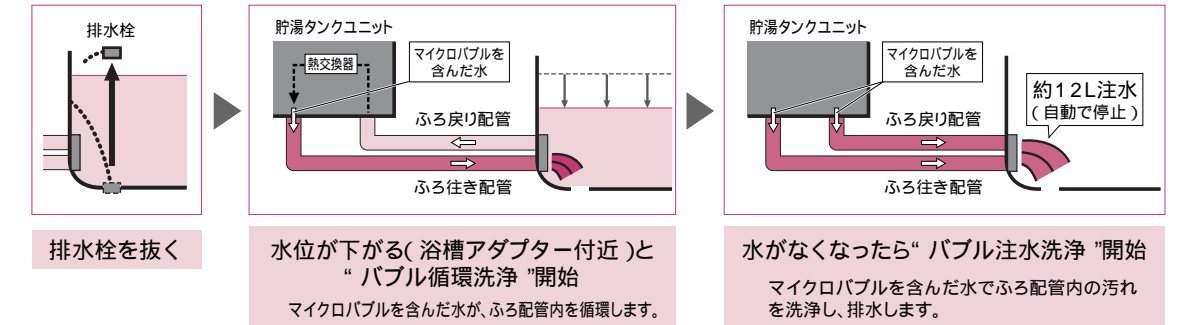

自動洗浄中でも、洗浄スイッチを押すと洗浄動作が停止します。

ご使用時のご確認事項

気泡の量、大きさ	<ul style="list-style-type: none"> ●パブルおそうじ中は、音が発生します。 ●ふる配管・施工条件により気泡が結合して大きな泡が出る場合があります。 ●ふる配管の長さによっては、気泡が大量に発生する場合があります。 ●浴槽の色や照明によっては、マイクロバブル(気泡)が見えにくい場合があります。
自動洗浄がはたらかない	<ul style="list-style-type: none"> ●ふる自動運転中は、自動洗浄を行いません。 ●ふる配管の凍結予防運転中に排水した場合は、自動洗浄を行いません。 ●浴槽アダプターが浴槽の高い位置に取り付けられていると、自動洗浄がはたらかないことがあります。 ●湯はり後の水位が浴槽アダプターの中心より10cm以上ないと、自動洗浄がはたらかないことがあります。 ●浴槽の排水口にゴミ等が詰まり、ゆっくり排水した場合は、自動洗浄がはたらかないことがあります。 ●試運転を行っていない場合、初回の自動洗浄ははたらきません。
排水時以外に自動洗浄が勝手にはたらく	<ul style="list-style-type: none"> ●洗濯水として残り湯を利用する場合、自動洗浄がはたらくことがあります。 ●入浴中に大量の湯をかき出したり、お風呂から出たときに浴槽水位が減少すると、自動洗浄がはたらくことがあります。
浴槽アダプターがきれいににならない	<ul style="list-style-type: none"> ●浴槽アダプターの表面や内部(配管経路以外)は洗浄されません。 ●浴槽内部は洗浄されません。
毎回、汚れが多い	<ul style="list-style-type: none"> ●既設のふる配管をご使用の場合は、別売の配管洗浄剤(BJ-070K)を使って、最初に十分な循環洗浄を行なってください。(P38)

各部のはたらき

ヒートポンプユニット

一般地向け370L、460L用

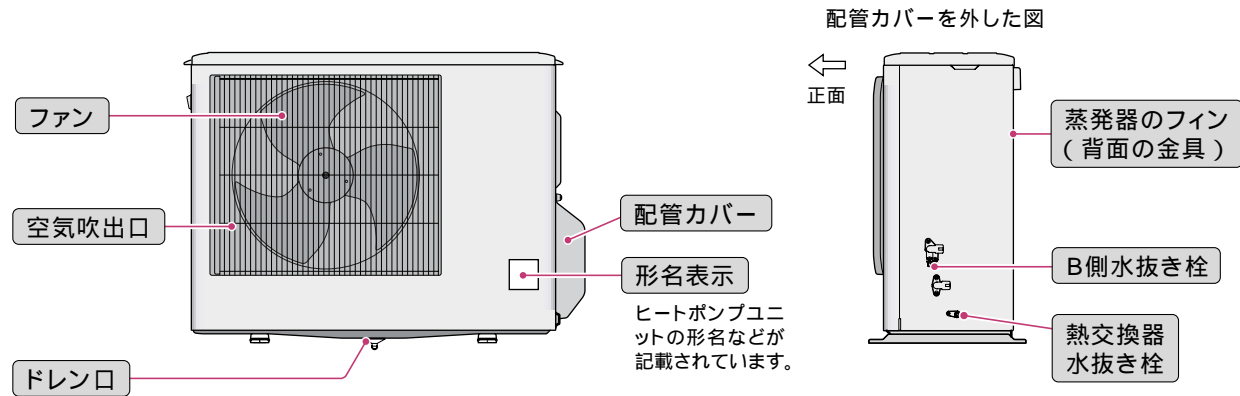

運転中はフィンに結露し、ドレン口から少量の水が出る(温度、湿度により変化します。)ことがあります。故障ではありません。

一般地向け550L、寒冷地向け用

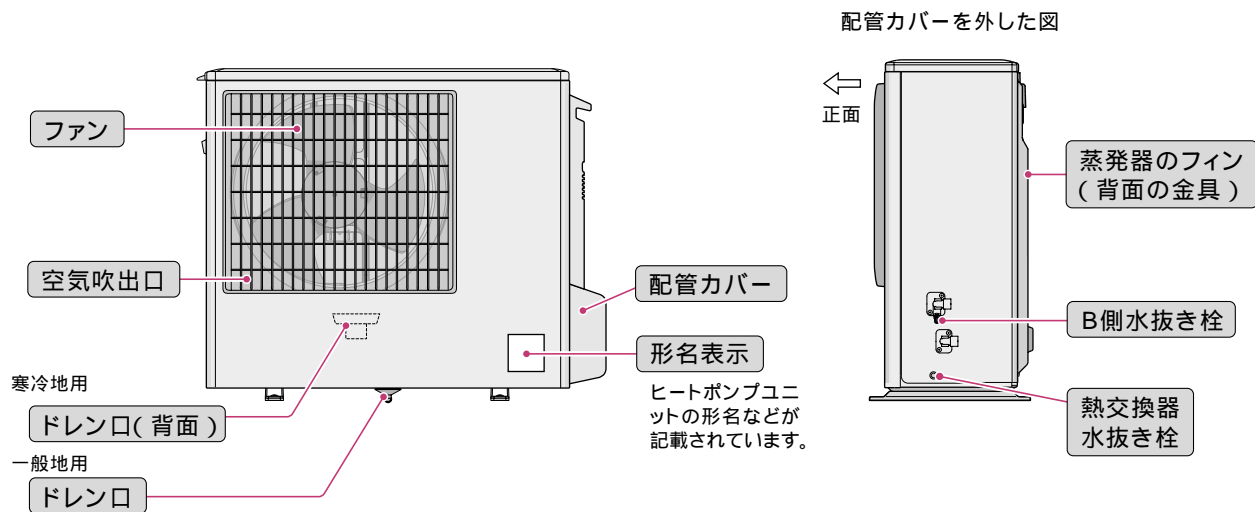

運転中はフィンに結露し、ドレン口から少量の水が出る(温度、湿度により変化します。)ことがあります。故障ではありません。

配管カバーの外しかた

- (1) つまみねじ (1本) を外す
- (2) 配管カバーを下方にずらしてツメを外し、手前に引く

一般地向け370L、460L用

一般地向け550L、寒冷地向け用

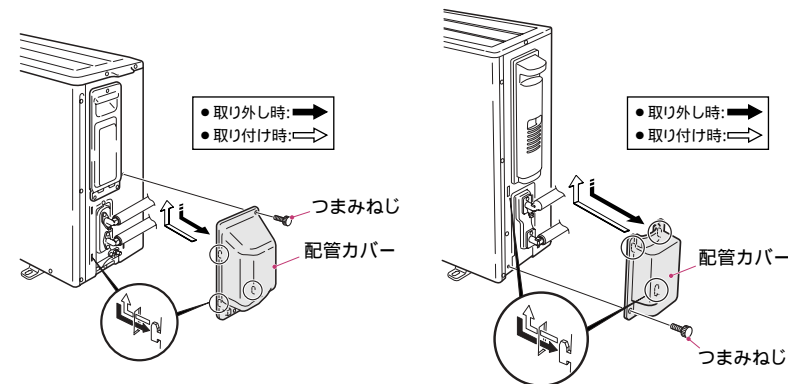

警告

●ヒートポンプ配管に手を触れない (やけどの原因)

各部のはたらき(つづき)

貯湯タンクユニット 機種によって部品の取付位置や形状が異なります。

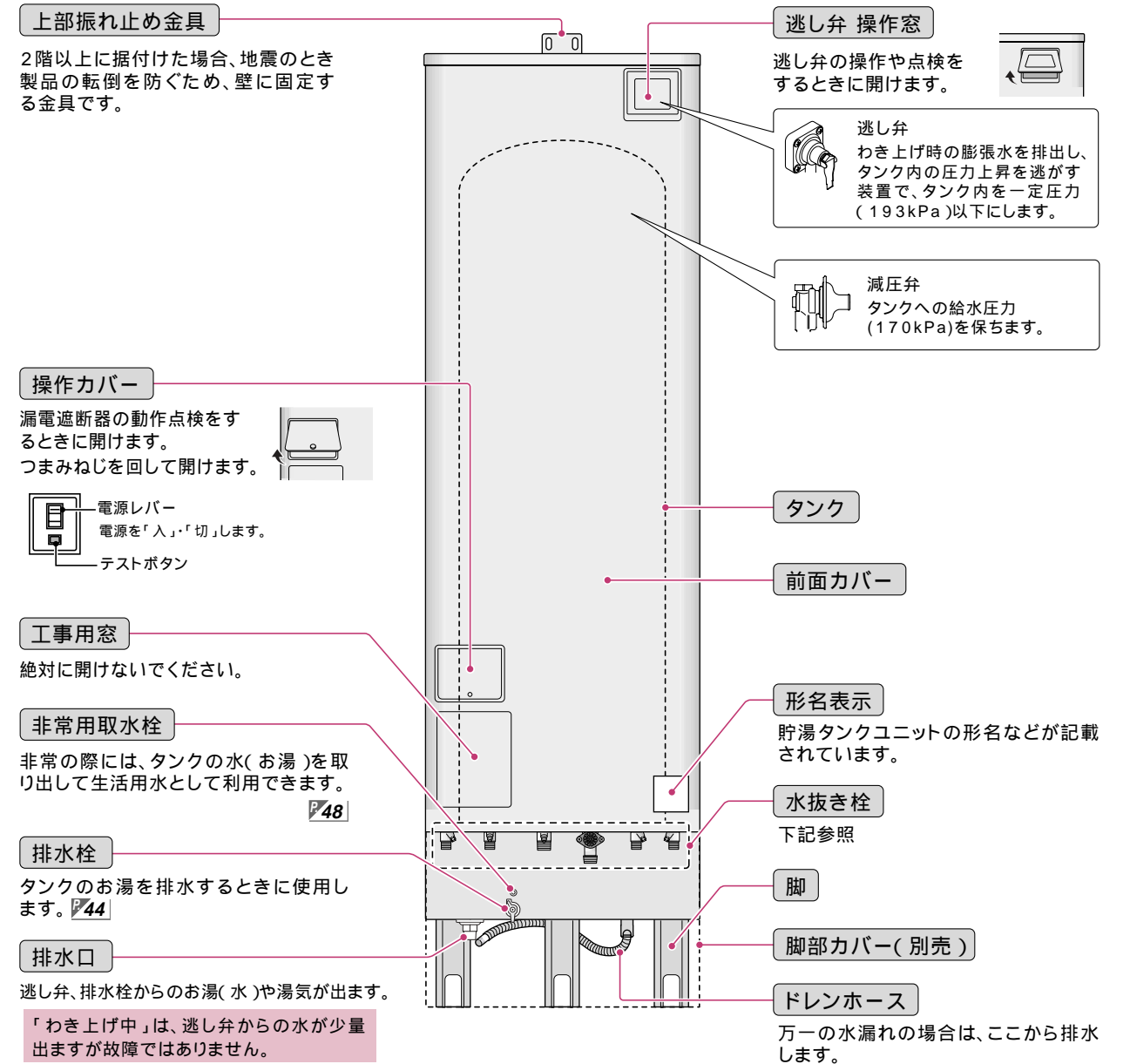

脚部カバーの外しかた

- (1) つまみねじ (2本) を外す
- (2) 脚部カバーを手前に引く

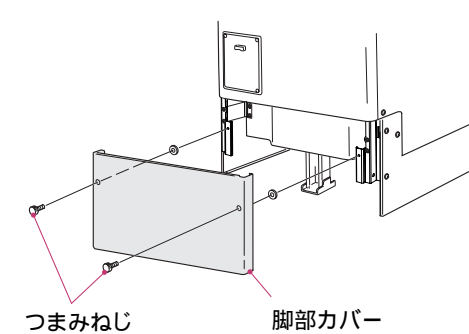

水抜き栓、ストレーナー、非常用取水栓、給水配管専用止水栓の取付位置

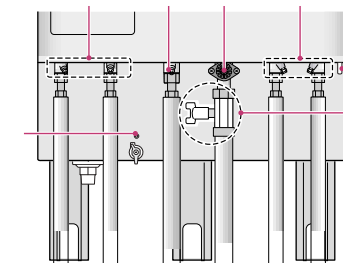

ヒートポンプ配管水抜き栓
給湯配管水抜き栓
ふる配管水抜き栓
ふる循環ポンプ水抜き栓
ストレーナー
非常用取水栓
給水配管専用止水栓

「給水配管専用止水栓」が図の位置に取り付けられていない場合は、据付工事店へ取付位置を確認してください。異常がありましたら、「給水配管専用止水栓」を止めてください。

使用前の
前に

使いかた

こんなとき

故障かな

使用前の
前に

使いかた

こんなとき

故障かな

リモコンのはたらき (インターホンタイプ)

台所リモコン

フタを開けた状態です。

音声ガイダンスの音量、通話音量を設定できます。 **23 27**

浴室リモコンと通話できます。 **23**

予約した時間にお風呂にお湯をはれます。 **26**

タンク内の湯のわき増しができます。 **28**

わき上げモードを設定します。 **29**

現在時刻を設定したり、変更するとき使用します。 **25**

バックライト付き
約1分以上、スイッチ操作がない状態が続くと、自動的にバックライトが消灯します。(バックライト自動消灯機能)

お風呂にお湯をはれます。 **14**

数日間給湯機のわき上げを停止するとき使用します。 **31**

蛇口やシャワーに行くお湯の温度を設定できます。 **18**

また、スマート機能の設定を変更するスイッチです。

各機能の設定値を確定するスイッチです。また、3秒押しでスマート機能の表示・設定を行えるようになります。

リモコン形名表示

スマート機能 (台所リモコン)

- タンク内温度表示 **34**
- 電力契約モード確認 **47**
- お湯の使用量表示 **34**

表示部 (説明のため、画面はすべての表示が点灯した状態にしてあります。)

操作が無効のときに点滅

タンク内のお湯が少なくなると点滅または点灯

わき上げ時に点灯

残湯量(お湯の量)を表示

音声ガイダンスの音量設定時または、通話中に表示

わき上げモードを表示

循環洗浄中に表示

高温(50、60)の給湯温度設定時に点灯

給湯温度を変更できるリモコンを表示

給湯温度を表示

満タンわき増し設定時に点灯

現在時刻、ふろ予約時刻、停止日数の設定時に表示

現在時刻、ふろ予約時刻、停止日数、タンク内温度などを表示

浴室リモコン

バックライト付き
自動消灯モード設定中は、約10分以上、スイッチ操作や給湯動作がない状態が続くと、自動的にバックライトが消灯します。

音声ガイダンスの音量、通話音量を設定できます。 **23 27**

台所リモコンと通話できます。 **23**

お風呂のあたためかたを切り替えます。 **19 20**

お風呂の温度を上げます。 **19 20**

お風呂にお湯をはれます。 **14**

お風呂にたし湯をします。 **21**

蛇口やシャワーに行くお湯の温度を設定できます。 **18**

また、スマート機能を選択するスイッチです。

台所リモコンと通話できます。 **23**

お風呂にたし湯をします。 **21**

パブルおそうじ
ふろ配管内をマイクロパブルで洗浄します。 **37 38**

湯はりの温度を設定します。 **16**

また、スマート機能の設定を変更するスイッチです。

お風呂にお湯をはれます。 **14**

リモコン形名表示

湯はりの量を設定します。 **17**

「**-**」の3秒押しでスマート機能の設定を行えるようになります。

給湯温度が変更可能なりモコンを切り替えます。3秒押しで自動消灯モードの設定/解除を行えます。 **18 32**

お風呂にさし水をして温度を下げます。 **22**

スマート機能 (浴室リモコン)

- ふろ自動継続時間 **30**
- 凍結予防運転 **35**
- パブル洗浄モード **37**
- 自動たし湯モード **36**
- 高温さし湯量 **35**

表示部 (説明のため、画面はすべての表示が点灯した状態にしてあります。)

現在時刻などを表示

給湯温度を変更できるリモコンを表示

高温(50、60)の給湯温度設定時に点灯

音声ガイダンスの音量設定時または、通話中に表示

給湯温度を表示

残湯量(お湯の量)を表示

各機能(たっぶり、ぬるく、注水洗浄、循環洗浄、凍結予防)の動作中に点灯

タンク内のお湯が少なくなると点滅または点灯

各機能(追いだき、高温さし湯、たし湯、保温)の動作中に点灯

操作が無効のときに点滅

通常は湯はり温度を表示(湯はり湯量設定時は湯量を表示)

お風呂への給湯状態を表示

使用前の
前に

使いかた

こんなとき

故障かな

使用前の
前に

使いかた

こんなとき

故障かな

リモコンのはたらき (ベーシックタイプ)

台所リモコン

フタを開けた状態です。

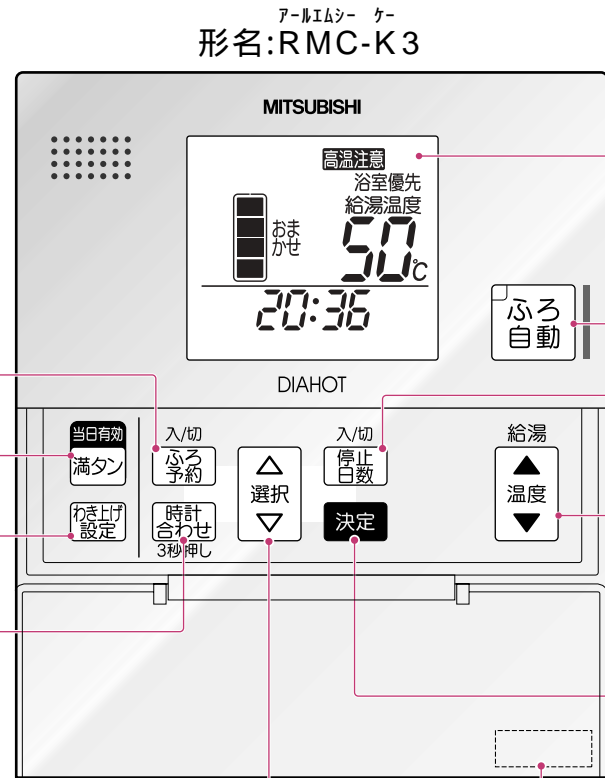

バックライト付き
約1分以上、スイッチ操作がない状態が続くと、自動的にバックライトが消灯します。(バックライト自動消灯機能)

お風呂にお湯をはれます。**【14】**

数日間給湯機のわか上げを停止するとき 사용합니다。**【31】**

蛇口やシャワーに行くお湯の温度を設定できます。**【18】**

また、スマート機能の設定を変更するスイッチです。

各機能の設定値を確定するスイッチです。また、3秒押しでスマート機能の表示・設定を行えるようになります。

リモコン形名表示

予約した時間にお風呂にお湯をはれます。**【26】**

タンク内の湯のわか上げができます。**【28】**

わか上げモードを設定します。**【29】**

現在時刻を設定したり、変更するとき使用します。**【25】**

各機能の設定値を変更するスイッチです。また、スマート機能の表示・設定中は、下記スマート機能の選択を行えるようになります。

(スマート機能) (台所リモコン)

- タンク内温度表示 **【34】**
- 電力契約モード確認 **【47】**
- お湯の使用量表示 **【34】**

表示部 (説明のため、画面はすべての表示が点灯した状態にしてあります。)

操作が無効のときに点滅

タンク内のお湯が少なくなると点滅または点灯

わか上げ時に点灯

残湯量(お湯の量)を表示

わか上げモードを表示

現在時刻、ふろ予約時刻、停止日数、タンク内温度などを表示

循環洗浄中に表示

高温(50、60)の給湯温度設定時に点灯

給湯温度を変更できるリモコンを表示

給湯温度を表示

満タンわか上げ設定時に点灯

現在時刻、ふろ予約時刻、停止日数の設定時に表示

残湯なし 無効です 高温注意 台所

わか上げ中 循環洗浄 浴室優先

多め 深夜 給湯温度

おまかせ のみ

少なめ 満タン

88°C

ふろ 予約 時計合わせ 日間 長期停止

停止 日数

浴室リモコン

バックライト付き

自動消灯モード設定中は、約10分以上、スイッチ操作や給湯動作がない状態が続くと、自動的に画面が消灯します。

ア-ルイムシー ビー
形名:RMC-B3

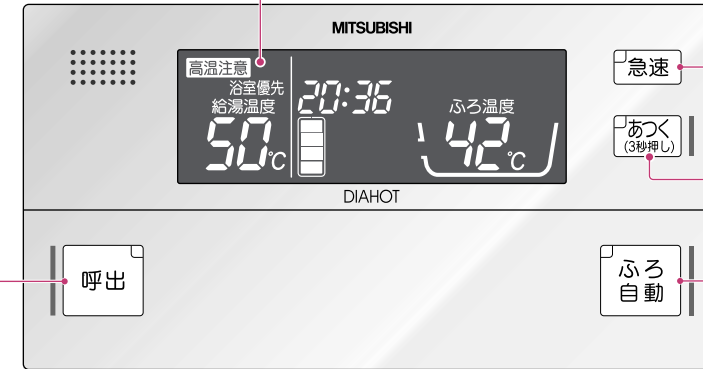

お風呂のあたためかたを切り替えます。**【19】【20】**

お風呂の温度を上げます。**【19】【20】**

お風呂にお湯をはれます。**【14】**

台所リモコンで呼出音を鳴らすことができます。**【24】**

フタを開けた状態

蛇口やシャワーに行くお湯の温度を設定できます。**【18】**
また、スマート機能を選択するスイッチです。

台所リモコンで呼出音を鳴らすことができます。**【24】**

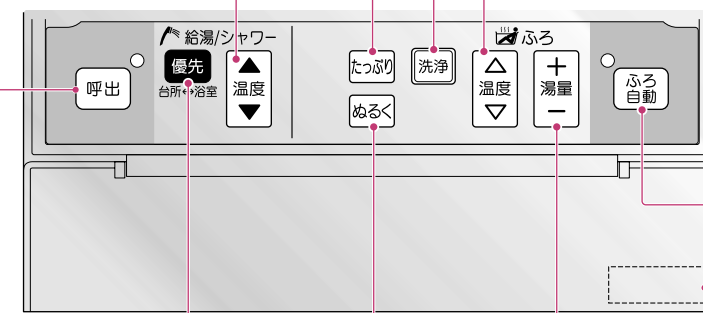

お風呂にたし湯をします。**【21】**

パブルおそうじ
ふろ配管内をマイクロパブルで洗浄します。**【37】【38】**

湯はりの温度を設定します。**【16】**

また、スマート機能の設定を変更するスイッチです。

お風呂にお湯をはれます。**【14】**

リモコン形名表示

給湯温度が変更可能なりリモコンを切り替えます。3秒押しで自動消灯モードの設定/解除を行えます。**【18】【32】**

湯はりの量を設定します。**【17】**
「-」の3秒押しでスマート機能の設定を行えるようになります。

(スマート機能) (浴室リモコン)

- ふろ自動継続時間 **【30】**
- 凍結予防運転 **【35】**
- パブル洗浄モード **【37】**
- 自動たし湯モード **【36】**
- 高温さし湯量 **【35】**

お風呂にさし水をして温度を下げます。**【22】**

表示部 (説明のため、画面はすべての表示が点灯した状態にしてあります。)

現在時刻などを表示

給湯温度を変更できるリモコンを表示

高温(50、60)の給湯温度設定時に点灯

給湯温度を表示

残湯量(お湯の量)を表示

各機能(たっぶり、ぬるく、注水洗浄、循環洗浄、凍結予防)の動作中に点灯

通常は湯はり温度を表示(湯はり湯量設定時は湯量を表示)

お風呂への給湯状態を表示

タンク内のお湯が少なくなると点滅または点灯

各機能(追いだし、高温さし湯、たし湯、保温)の動作中に点灯

操作が無効のときに点滅

高温注意 台所

残湯なし 急速 高温さし湯 追いだし

浴室優先 給湯温度

88°C

入切 無効 たし湯 保温

循環 洗浄 凍結 予防

たっぶり ぬるく

88°C

使用前の
前に

使いかた

こんなとき

故障かな

使用前の
前に

使いかた

こんなとき

故障かな

お風呂にお湯を入れる

この給湯機は、お風呂にワンタッチの自動運転(ふろ自動運転)でお湯を入れて使います。また、排水時は排水栓を抜くことにより、自動でふろ配管の洗浄を行います。(自動洗浄機能)

ふろ自動運転

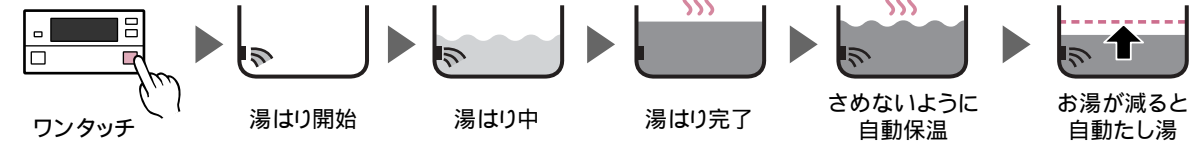

湯はり完了後、設定された時間の間、お風呂の温度とお湯の量を保つ運転(「自動保温」、「自動たし湯」)がはたらきます。「自動保温」、「自動たし湯」の継続時間は4時間(工場出荷時)に設定されています。(変更可能 P30) また、「自動保温」のみ行き、「自動たし湯」は行わないようにすることもできます。(P36)

排水時の自動洗浄機能

バブルおそうじについて詳細は P7 をご覧ください。

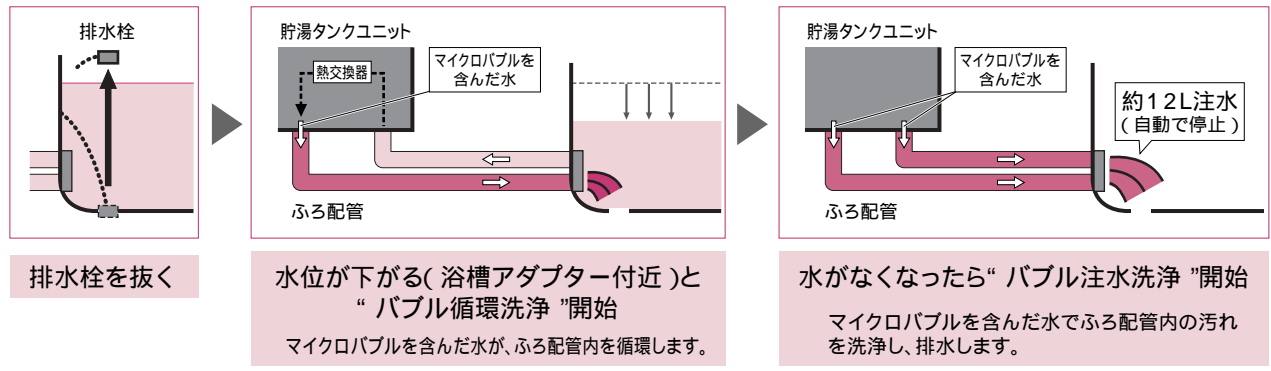

- ポイント**
- リモコンに「残湯なし」が点灯している場合は、湯はりできません。湯はり完了後に「残湯なし」が点灯している場合は「自動保温」、「自動たし湯」は、はたらきません。
 - 湯はり中に蛇口からお風呂にお湯(水)を入れないでください。
 - 湯はり中にシャワーや台所などでお湯を使うと湯はりの時間が長くなります。
 - 湯はりが完了する前に(ふろ自動ランプが点滅しているときに)お風呂に入らないでください。浴槽の水位が高くなったり、あふれたりすることがあります。
 - 湯はり中に水位確認のため湯はりを中断することがあります。ふろ自動ランプが点滅していれば正常です。
 - 湯はり時間は、配管施工上の条件や水源水圧、蛇口などの使用状況により、多少変わることがあります。また、設置後1週間程度は、浴槽形状を学習するため、湯はり時間が長くなります。
 - 湯はり中またはふろ自動運転中にポンプが空気を吸い込む音がする場合があります。湯はりが終わると音はしなくなります。異常ではありません。
 - 「自動保温」、「自動たし湯」中に、浴槽の湯を使用するなどして浴槽アダプター付近まで水位が低下すると、ふろ自動ランプが消灯したり、ふろ自動ランプ点灯中でも「自動たし湯」がはたらかなくなります。

こんなときは?

- ジェットバスを使用する場合は、湯はり完了後にふろ自動を「切」にしてください。
- 浴槽に残り湯があるときにふろ自動スイッチを押すと、残り湯の量によって湯はり動作が異なります。残り湯の状態によって、湯があふれたり、湯が足されないなど、湯量が安定しないことがありますので、残り湯を排水してから湯はりすることをおすすめします。

残り湯が浴槽アダプターより多いとき	湯はり前 設定湯量 浴槽アダプター	湯はり完了時 設定湯量	設定温度まで追いきしてから、設定湯量までお湯をたします。通常の湯はりと同様に、設定した温度・水位で湯はりが完了します。なお、湯はり開始時に設定湯量以上の湯がある場合は、呼び水分だけお湯が増えます。
残り湯が浴槽アダプター付近のとき	湯はり前 設定湯量 浴槽アダプター	湯はり完了時 設定湯量	お湯はりが途中で中断されたり、残り湯分だけお湯が増える場合があります。残り湯を排水してから湯はりを行ってください。
残り湯が浴槽アダプターより少ないとき	湯はり前 設定湯量 浴槽アダプター	湯はり完了時 設定湯量	湯はり完了時に、残り湯分だけ、お湯が増えます。また、温度も設定した温度より低くなります。(お湯があふれる場合がありますので残り湯を排水してから湯はりすることをおすすめします。)

浴室リモコン(インターホンタイプで説明しています。)

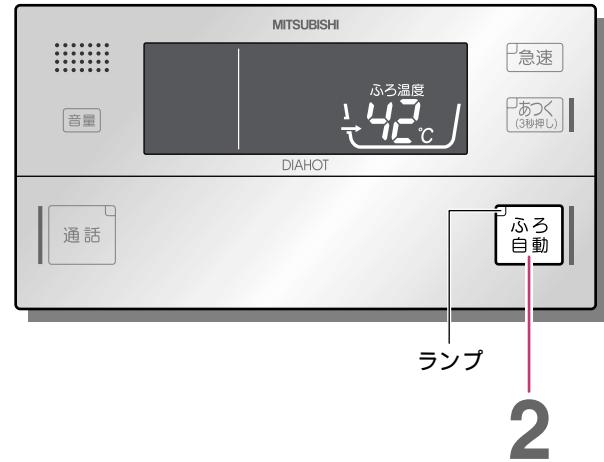

台所リモコン(インターホンタイプで説明しています。)

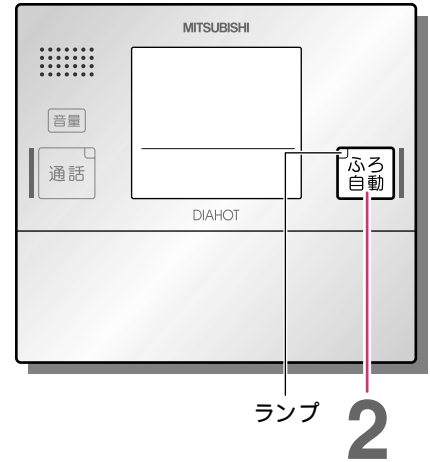

1 お風呂に水がないことを確認し、お風呂の栓、ふたをする

- 湯はり温度の設定方法 P16
- 湯はり量の設定方法 P17

2 ふろ自動を押す

▶湯はりが始まります。(音声ガイダンス:インターホンタイプのみ)

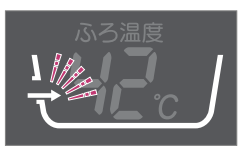

- 湯はり中は、ふろ自動ランプが点滅します。
- 途中でやめるときは、もう一度、ふろ自動スイッチを押します。
- 浴室リモコンは、浴室リモコンのフタを開けたままスイッチを押すことができます。
- [点灯]点灯、[点滅]点滅

3 湯はりが終わると音声、完了音でお知らせします

(音声ガイダンス:インターホンタイプのみ)

4 設定された時間の間、「自動保温」、「自動たし湯」が働きます。

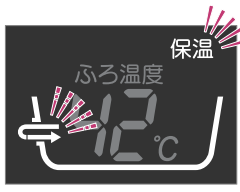

自動保温中

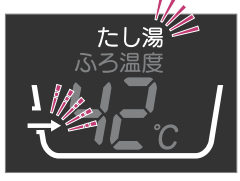

自動たし湯中

- 「自動保温」、「自動たし湯」は設定時間になると終了(ふろ自動ランプ消灯)しますが、再度、ふろ自動スイッチを押すと延長されます。
- 「自動保温」、「自動たし湯」中に「残湯なし」が点灯すると、ふろ自動ランプが消灯します。 P33

5 入浴後は、ふろ自動ランプが消灯していることを確認し、お湯を排水する

▶自動洗浄機能がはたらき、ふろ配管内を洗浄します。(P7) (排水後、すぐには動作しません。)

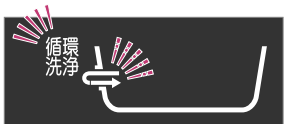

バブル循環洗浄中



バブル注水洗浄中

- 排水するときは、ふろ自動ランプが消灯(ふろ自動ランプが点灯している場合は、ふろ自動スイッチを押して消灯させてください。)していることを確認してください。自動たし湯機能がはたらき、お湯がムダになります。
- ふろ自動運転中は自動洗浄を行いません。
- 湯はり後の水位が浴槽アダプターの中心より10cm以上ないと、自動洗浄がはたらかないことがあります。

湯はりの温度を決める

最初の数回は、お好みに合わせて設定してください。

浴室リモコン(インターホンタイプで説明しています。)

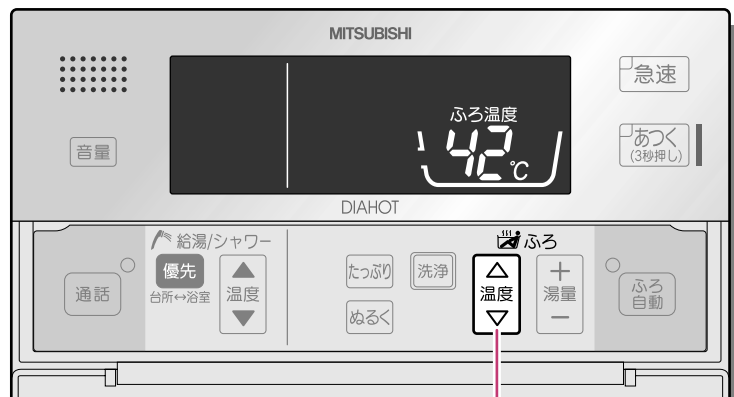

設定できる範囲

温度 35 ~ 48 (1 刻み)
工場出荷時は42

温度は目安です。

1

1 ふろ温度スイッチを押して温度を設定する

- ▶ \square を押すと1 上がります。
- ▶ \square を押すと1 下がります。

- ▶ 設定完了です。
(音声ガイダンス:インターホンタイプのみ)



例)42

- 湯はりの「温度」は目安温度です。浴槽内の温度は配管や浴槽に熱をうばわれるため、それよりも少し下がることがあります。湯はり後の浴槽内温度が低い場合は、次回から湯はりの温度を上げて湯はりをしてください。

- ポイント** • 湯はり中やふろ自動中でも、湯はり温度を変更できます。ただし、湯はりが完了したときの温度が設定と異なる場合があります。

湯はりの量を決める

最初の数回は、お好みに合わせて設定してください。

浴室リモコン(インターホンタイプで説明しています。)



設定できる範囲

量 100L ~ 400L(20L刻み)
工場出荷時は180L

量は目安です。

1

1 ふろ湯量スイッチを押す

- ▶ ふろ温度が消灯し、ふろ湯量の現在の設定値が表示されます。



例)180L

2 ふろ湯量スイッチを押して湯量を設定する

- ▶ \square を押すと20L上がります。
- ▶ \square を押すと20L下がります。

- ▶ 設定完了です。
(音声ガイダンス:インターホンタイプのみ)



例)160L

- ポイント** • 湯はりの量を設定するときは、最初は浴槽に対して少なめに設定してください。ただし、湯はり後の水位が浴槽アダプターの中心より10cm以上ないと、自動洗浄がはたらかないことがあります。
- 湯はり中やふろ自動中でも、湯はり湯量を変更できます。ただし、湯はりが完了したときの湯量が設定と異なる場合があります。

「蛇口・シャワー」の温度を決める

給湯温度(蛇口・シャワーへ行くお湯の温度)は、「優先権」のないリモコンでは設定できません。

浴室リモコンか台所リモコンのどちらか一方で給湯温度変更をできるようにすることを、そのリモコンに「優先権」を与えていると呼んでいます。例えば、浴室でシャワーを浴びているときに台所リモコンで蛇口のお湯を熱くすると、熱いお湯が出る可能性があります。この場合は、台所リモコンでの温度変更を禁止させるため、浴室リモコンに「優先権」を与えてください。

浴室リモコン(インターホンタイプで説明しています。)

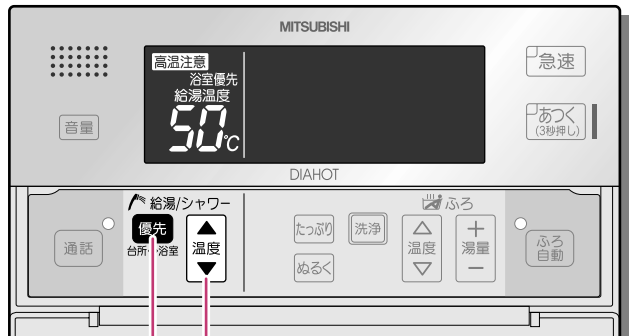

12

台所リモコン(インターホンタイプで説明しています。)

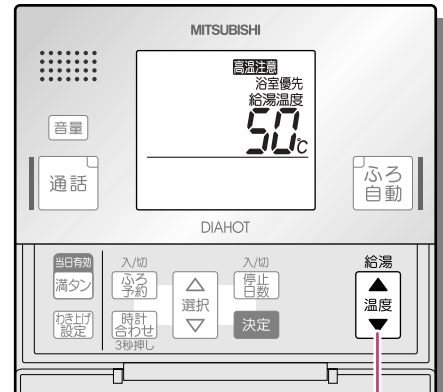

2

設定できる範囲

35 ~ 48 (1 刻み) / 50 / 60
工場出荷時は50

温度は目安です。

1 浴室リモコンの「優先」を押す

- ▶ 押すごとに、優先権が移ります。インターホンタイプは、優先権をもったリモコンが音声でお知らせします。(音声ガイダンス:インターホンタイプのみ)

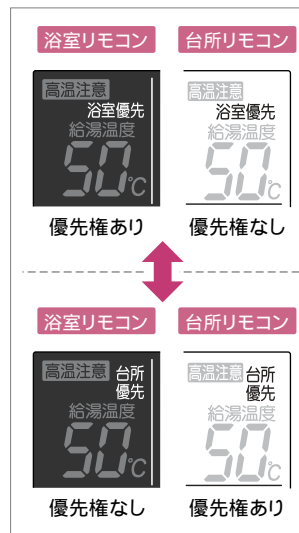

- 工場出荷時は浴室リモコンに優先権があります。
- リモコンに「優先権」がなくなったときは警告音が鳴ります。インターホンタイプは、優先権をもったリモコンが音声でお知らせします。給湯温度の表示を確認し、お湯を使用してください。
- 優先権を台所リモコンから浴室リモコンに変更した場合、給湯温度は、以前に浴室リモコンで設定された温度となります。一方、優先権を浴室リモコンから台所リモコンに変更した場合、給湯温度は変わりません。

2 優先権のあるリモコンの給湯温度設定スイッチを押して給湯温度を設定する

- ▶ [▲] を押すと温度が上がります。[▼] を押すと温度が下がります。
- ▶ 設定完了です。(音声ガイダンス:インターホンタイプのみ)

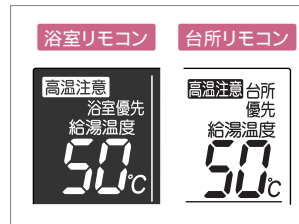

- 給湯温度を50 または60 に設定した場合、リモコンに「高温注意」が表示されます。60 に設定した場合は各リモコンから警告音が鳴ります。(インターホンタイプは、音声ガイダンスも流れます。)

- ポイント**
- タンク内の温度が低いとき(特にわき上げモードが「少なめ」の場合など)は、設定より低い温度のお湯が出る場合があります。
 - 蛇口から出るお湯は、配管部分の放熱によって低くなる場合があります。
 - 給湯中に湯はり、自動たし湯、たっぶり、ぬるく、高温さし湯をすると給湯温度が多少変動することがあります。
 - サーモスタット付湯水混合栓の場合は、給湯温度設定を使用するお湯の温度より10 以上高くしてください。また、シャワー出湯量が少ない場合は、給湯温度設定を60 にし、水と混ぜてください。

追いだきをする

おふろの温度を上げたいとき(追いだき)に使用します。(おふろの量はわかりません。) 湯はりをすると設定した温度になるまで追いだきを行います。(自動で停止)

浴室リモコン(インターホンタイプで説明しています。)

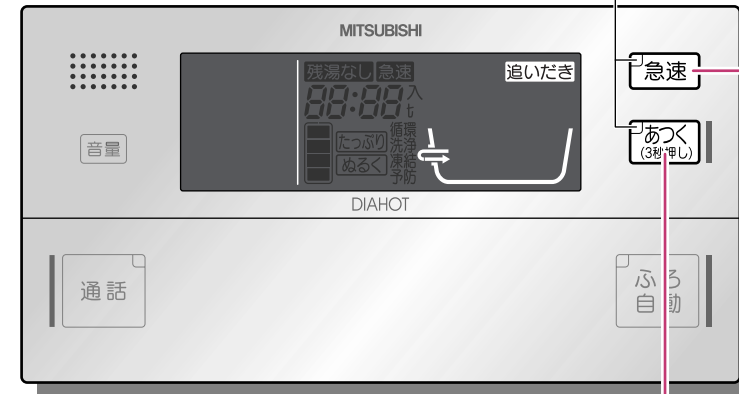

1 2

警告

- 入浴するときは、浴槽の温度を指先等で確認する
- 追いだきをするときは、浴槽アダプターから離れる(やけどの原因)

1 「あつく(3秒押し)」を3秒以上押す

- ▶ 追いだきが始まります。浴槽アダプターから熱いお湯が出ます。(音声ガイダンス:インターホンタイプのみ)



- 動作中は、あつくランプが点灯します。
- 途中でやめるときは、もう一度、あつくスイッチを押します。(あつくランプ、表示部の「追いだき」が消灯します。)
- [あつく] :点灯, [あつく] :点滅

すばやくあたためたいときは

2 追いだき中に「急速」を押す

- ▶ 急速追いだきが始まります。浴槽アダプターから熱いお湯が出ます。(音声ガイダンス:インターホンタイプのみ)

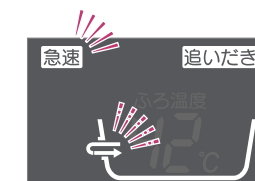

- 動作中は、急速ランプが点灯します。
- 急速追いだき中に、もう一度、急速スイッチを押すと、通常の追いだきに戻ります。(急速ランプ、表示部の「急速」が消灯します。)

- ポイント**
- 追いだきはタンク内のお湯の熱を利用しています。そのため、使い方によっては、お湯が不足したり、追いだきができなくなることがありますので、わき上げモードを「おまかせ」または「多め」に設定してご使用いただくことをおすすめします。
 - すでにおふろの温度が設定温度以上になっているときに押すと、現在のおふろの温度から約2 上げるように(最高で48 まで)追いだきを行います。
 - リモコンに「残湯なし」が表示されているときは、タンク内に追いだき可能なお湯がないため、追いだきは使用できません。
 - タンク内の湯温が低いと、追いだきが途中で停止(「残湯なし」表示)することがあります。
 - 蛇口からおふろにお湯(水)をたした場合、追いだきできないことがあります。

使用前の前に

使いかた

こんなとき

故障かな

使用前の前に

使いかた

こんなとき

故障かな

熱いお湯をたす(高温さし湯)

湯はりをするときに設定した温度を、約2 上げるために必要な熱いお湯が入ります。
(最大で約60L、自動で停止)

浴室リモコン(インターホンタイプで説明しています。)

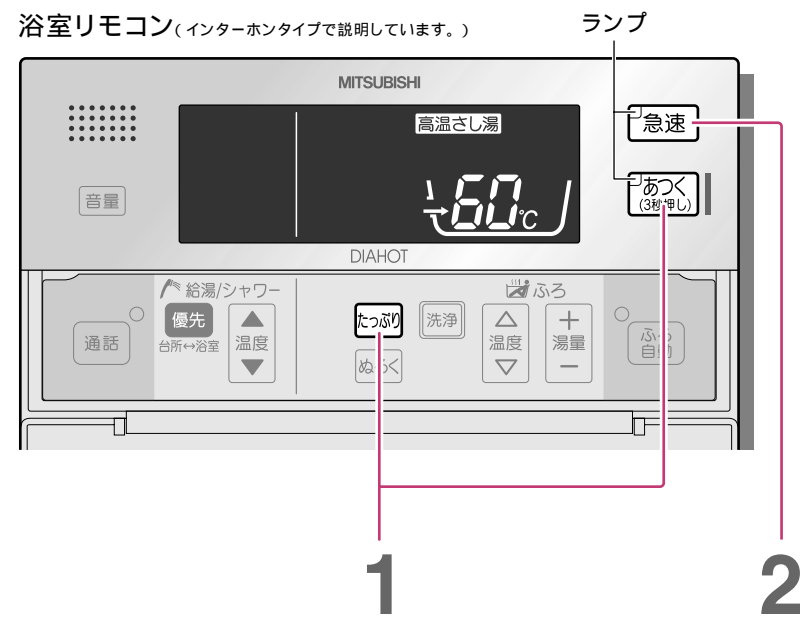

警告
●高温さし湯をするときは、浴槽アダプターから離れる
●浴槽にお湯がないときは、あつくスイッチを押さない
(やけどの原因)

1 たっぶり と あつく (3秒押し) を同時に3秒以上押す

▶高温さし湯が始まります。浴槽アダプターから熱いお湯(約60)が出ます。
(音声ガイダンス:インターホンタイプのみ)



- 動作中は、あつくランプが点灯します。
- 途中でやめるときは、もう一度、あつくスイッチを押します。(あつくランプ、表示部の「高温さし湯」「→」が消灯します。)
- [あつく]:点灯、[あつく]:点滅

すばやくあたためたいときは

2 高温さし湯中に急速 を押す

▶急速高温さし湯が始まります。浴槽アダプターから熱いお湯(約80)が出ます。
(音声ガイダンス:インターホンタイプのみ)



- 動作中は、急速ランプが点灯します。
- もう一度、急速スイッチを押すと、通常の高温さし湯に戻ります。(急速ランプ、表示部の「急速」が消灯します。)

- ポイント**
- リモコンに「残湯なし」が点灯している場合や浴槽の残り湯が浴槽アダプターより少ない場合は、高温さし湯は使用できません。
 - タンク内の温度が低いとき(特に、わき上げモードが「少なめ」の場合など)や配管などの条件によっては、設定より低い温度のお湯が出ることがあります。
 - 高温さし湯の湯量をいつでも多めに固定したい場合は、P.35 の手順で「50Lに固定する(たっぶり高温さし湯)」ことができます。
 - シャワー等を使用しているときに高温さし湯を行うと、高温さし湯の温度が設定より低い温度になることがあります。
 - 蛇口からお風呂にお湯(水)をたした場合、高温さし湯ができないことがあります。

お湯をたす

湯はりをするときに設定した温度のお湯(約20L)が浴槽に入ります。(自動で停止)

浴室リモコン(インターホンタイプで説明しています。)

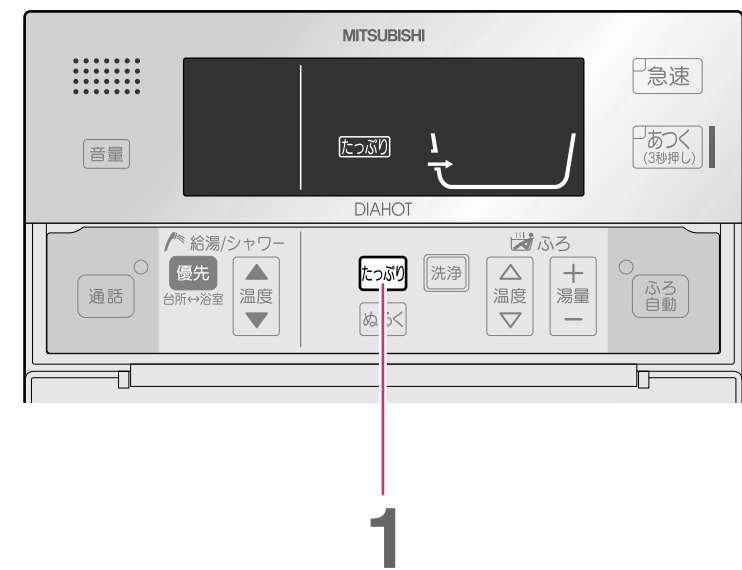

1 たっぶり を押す

▶浴槽アダプターからお湯が出ます。
(音声ガイダンス:インターホンタイプのみ)



- リモコンに「残湯なし」が点灯している場合、たっぶりは使用できません。
- 途中でやめるときは、もう一度、たっぶりスイッチを押します。
- [たっぶり]:点灯、[たっぶり]:点滅

使用前の
前に

使用
かた

しん
なとき

故障
かな

使用前の
前に

使用
かた

しん
なとき

故障
かな

ぬるくする

湯はりをするとき設定したおふろの温度を約1℃下げるために必要な水が浴槽に入ります。
(最大で約20L、自動で停止)

浴室リモコン(インターホンタイプで説明しています。)

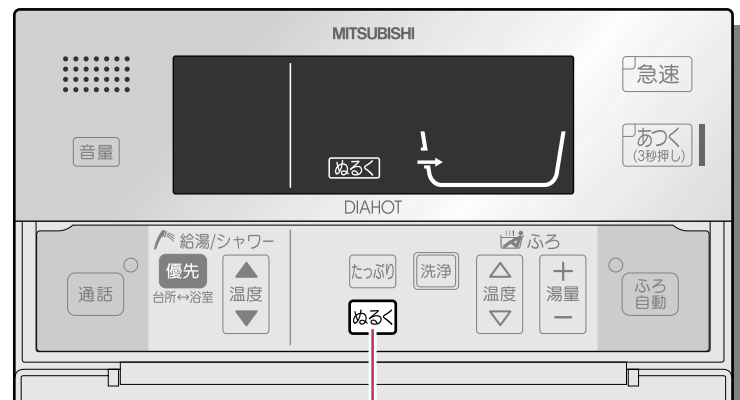

1

1 「ぬるく」を押す

▶浴槽アダプターから水が出ます。
(音声ガイダンス:インターホンタイプのみ)



- 途中でやめるときは、もう一度、ぬるくスイッチを押します。
- [ぬるく]:点灯、[ぬるく]:点滅

ポイント •ふろ自動運転中にぬるくスイッチを押した場合、約30分間自動保温を行いません。ただし、追いだき(19)は使用できます。

使用前の
前に

使いかた

こんなとき

故障かな

インターホンタイプ

インターホンを使う

浴室リモコンと台所リモコンの間でインターホンとして会話ができます。相手側はスイッチを押さなくても会話できます。

例)浴室から呼び出す場合(台所からも呼び出せます。)

浴室リモコン

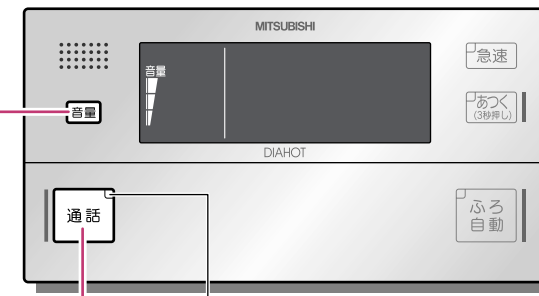

4 1.5

台所リモコン

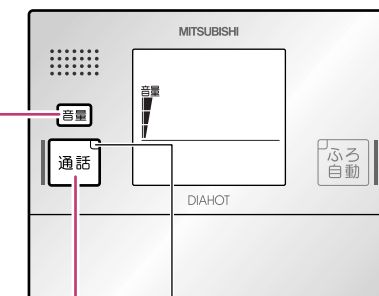

4 2.5

1 浴室リモコンの「通話」を押す

- 通話ランプが点滅します。
- 浴室リモコンは、浴室リモコンのフタを開けたまま、通話することもできます。

2 台所リモコンの呼出音が鳴り、ランプが点灯します。

- 浴室リモコンの呼出音も鳴ります。

3 音量ゲージが表示されたら、そのまま通話できます。

4 通話音量を変えるときは、通話中に「音量」を押す

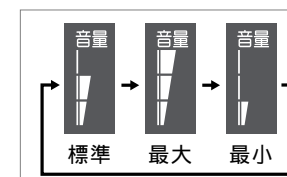

押すごとに、音量が変わります。

- 通話中に行なってください。通話中以外に音量スイッチを押すと、音声ガイダンスの音量の変更となります。
- 通話音量は、台所リモコンと浴室リモコンでそれぞれ別々に設定できます。
- 工場出荷時は「標準」に設定されています。

5 通話をやめるときはどちらかの「通話」を押す

- 通話ランプが消灯します。音量ゲージも消灯します。
- 通話スイッチを押さなくても約60秒で自動的に終了します。

- ポイント**
- 通話するときは、リモコンに向かって約30cm程度の距離で話してください。(近すぎると相手側で聞き取りにくくなります。)
 - 周囲の環境(ベットの鳴き声やテレビなどの雑音の大きい場所)や会話の仕方(声が小さいなど)によっては、通話が途切れる場合があります。テレビはボリュームを下げるか消音にして通話を行なってください。
 - 一度に両方のリモコンで話すとうまく会話ができません。交互に会話してください。
 - 通話中は、スイッチを押してもブザー音や音声ガイダンスは出ません。
 - 通話スイッチを連続して押すと雑音が発生することがあります。
 - 通話中にハウリング(スピーカーから「ピー」という音が出る)が起きた場合は、通話音量を下げてください。
 - サブリモコン(オプション)には、インターホン機能はありません。(呼び出しもできません。)



使用前の
前に

使いかた

こんなとき

故障かな

呼び出しをする

呼出スイッチを押すと、台所リモコンで呼出音が約10秒間鳴ります。

浴室リモコン



1 呼出 を押す

▶呼出ランプが点灯します。

●ふたを開けたまま、呼び出すこともできます。

- ポイント**
- 途中で取り消しはできません。
 - 呼出音量の調節はできません。

使用前の
前に

使いかた

こんなとき

故障かな

時刻を合わせる

リモコンの時刻を正確な時刻に合わせてください。
台所リモコンで設定します。

台所リモコン(インターホンタイプで説明しています。)

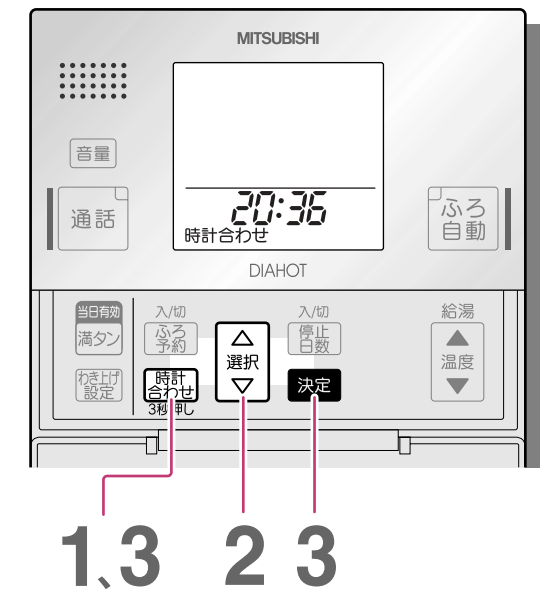

1 時計合わせ を3秒以上押す

▶「時計合わせ」が表示されます。
(●音声ガイダンス:インターホンタイプのみ)

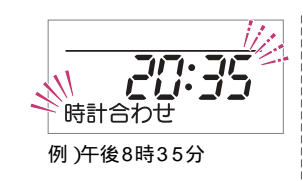

- 各スイッチ操作は約60秒以内に行なってください。
- 時刻は24時間表示です。昼の12時の場合は「12:00」を、夜の12時の場合は「0:00」を表示します。
- [点灯]:点灯、[点滅]:点滅

2 選択スイッチを押して時刻を合わせる

▶[△]を押すと1分間進みます。
[▽]を押すと1分間戻ります。
(押し続けると、連続してかわります。)

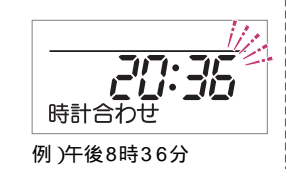

- 表示部の時刻が点滅中に行なってください。

3 決定 または 時計合わせ を押す

▶設定完了です。
(●音声ガイダンス:インターホンタイプのみ)



- 浴室リモコンには、自動的に設定した時刻が表示されます。

- ポイント**
- 時計の時刻は停電などにより若干変動します。
 - 表示部に「00:00」が点滅している場合は、わき上げできませんので、上記手順2からの操作を行なって時刻に合わせてください。
 - サブリモコンをご使用の場合、サブリモコンでは時刻を設定できません。台所リモコンで設定した時刻がサブリモコンに表示されます。

使用前の
前に

使いかた

こんなとき

故障かな

予約した時間にお風呂にお湯を入れる

台所リモコンで予約します。

台所リモコン(インターホンタイプで説明しています。)

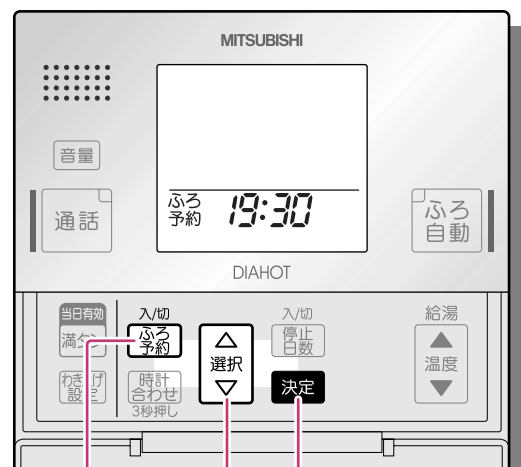

- ポイント**
- 当日の「ふろ自動予約」は、ふろ自動予約時刻の1時間以上前に設定してください。1時間以内に設定した場合は設定した時刻に湯はり完了しない場合があります。
 - 水源水圧の変動などにより、湯はり完了時間が予約した時間よりずれることがあります。
 - 「ふろ自動予約」は、浴室リモコンでは設定できません。
 - 「ふろ自動予約」は、湯はりが終わると自動的に解除されますので、使用することに予約をしてください。
 - 湯はりに、台所やシャワーなどでお湯を使用すると、予約した時刻に湯はりが完了しない場合があります。
 - 現在時刻が合っていないと、予約した時刻に湯はりは完了しません。

2、4 3 4

1 浴槽を確認する

残った水を排水して、お風呂の栓を閉じる浴槽にふたをする

- 浴槽に残水があると、水位や温度、時刻がばらつくことがあります。必ず、浴槽を確認してください。
- [点灯] :点灯、[点滅] :点滅

2 入/切「ふろ予約」を押す

▶ 「ふろ予約」が表示されます。(音声ガイダンス:インターホンタイプのみ)



- 時刻は24時間表示です。
- 工場出荷時は、18:00に設定されています。
- 各スイッチ操作は約60秒以内に行なってください。

3 時刻が点滅中に選択スイッチを押して予約時刻を設定する

▶ [△]を押すと10分間進みます。[▽]を押すと10分間戻ります。(押し続けると、連続してかわります。)

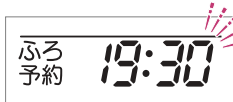

例)午後7時30分

- ふろ自動予約時刻の設定は10分刻みです。

4 決定 または 入/切「ふろ予約」を押す

▶ 設定完了です。(音声ガイダンス:インターホンタイプのみ)

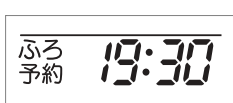

- 解除するときは、もう一度、ふろ予約スイッチを押します。「ふろ予約」表示が消え、現在時刻表示になります。

5 予約した時刻になると湯はりが完了し、表示が現在時刻に変わります。

(音声ガイダンス:インターホンタイプのみ)

使用前に

使いかた

こんなとき

故障かな

インターホンタイプ

音声ガイダンスの音量を調節する

台所、浴室リモコンの音声ガイダンス(操作を音声でガイドする機能)の音量を変えたり、切ることができます。音量は、台所リモコンと浴室リモコンでそれぞれ別々に調節できます。

浴室リモコン

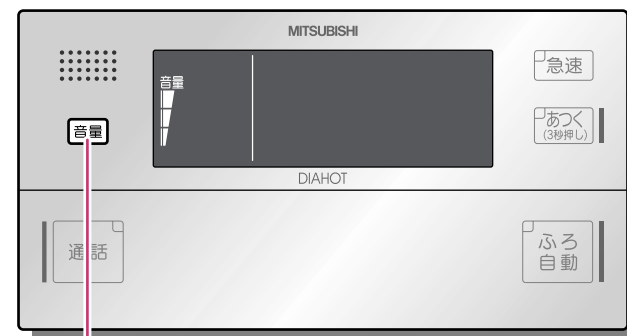

1、2

台所リモコン

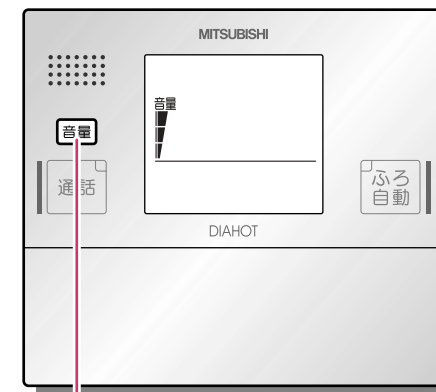

1、2

1 「音量」を押す

▶ 現在設定されている声の大きさをお知らせします。(音声ガイダンス)

- 通話をしていないときに行なってください。通話中に音量スイッチを押すと、通話音量の変更となります。
- 工場出荷時は「標準」に設定されています。

2 音量確認(手順1)後、10秒以内に「音量」を押す

▶ 押すごとに、声の大きさをお知らせします。

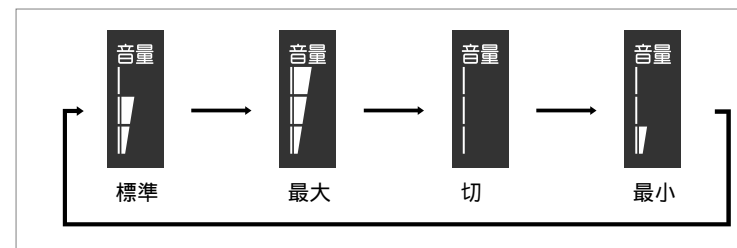

- 切(「音声を切ります」)にしても、音量調節を知らせる音声やスイッチ操作音、警告音は消えません。

使用前に

使いかた

こんなとき

故障かな

たくさんお湯を使う(満タンわき増し)

貯湯タンク内のお湯がたりなくならないように、減ってきたらそのつどお湯をわき上げる機能です。来客などでたくさんのお湯が必要なときに設定してください。

台所リモコン(インターホンタイプで説明しています。)

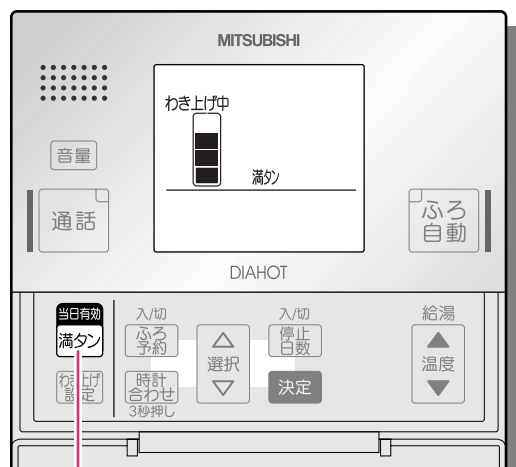

1

1 当日有効満タンを押す

- ▶ 「満タン」が表示されます。
- ▶ 設定完了です。(音声ガイダンス:インターホンタイプのみ)

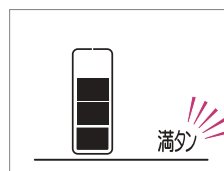

- 解除するときは、もう一度、満タンスイッチを押します。(満タン表示が消えます。)
- [点灯]

2 お湯が約50L減るとわき増しを開始します。

- ▶ わき増し中は、「わき上げ中」が表示されます。

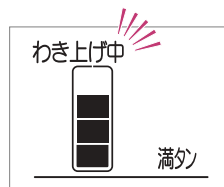

- ポイント**
- 満タンわき増しは、一度設定すると、設定したその日は解除されるまで何回でもタンク全体のわき増しを行います。夜間時間帯[※]になると自動的に解除されます。
注:夜間時間帯は地域や電力契約の内容によって異なります。
 - わき増しは、昼間電力でタンク内をわき上げますので電気料金は割高になります。

わき上げモードを設定する

給湯機のわき上げ動作を決めるためのモードです。使い始めは「おまかせ」に、特に使用量が多いと思われる場合は、「多め」に設定することをおすすめします。昼間時間帯のわき上げをとめたい時には、「深夜のみ」を設定してください。

表示(モード)	わき上げ温度の目安	わき上げ動作内容	注意点
多め	約80~90	● 最高のわき上げ温度でわき上げを行います。常にお湯をたっぷり使用する場合や、来客などでお湯をたくさん使用することが予測されるときは、前日に設定しておくことをおすすめします。	
おまかせ	約65~90	● 季節や過去の使用湯量を学習し、わき上げ温度を適切に設定してわき上げを行います。	● わき上げ温度が低い場合、追いだき・自動保温・高温さし湯・給湯温度設定等の各機能に制限が発生することがあります。
少なめ	約65~80	● 季節や過去の使用湯量から、最小限のわき上げを行います。使用量が多いと不足します。「多め」または「おまかせ」に設定してください。	● タンク全量をわき上げないことがあります。(学習によりわき上げ量を最小限に調整するためです。) ● わき上げ温度が低い場合、追いだき・自動保温・高温さし湯・給湯温度設定等の各機能に制限が発生することがあります。
深夜のみ	約75~90	● 夜間時間帯のみにわき上げを行いません。(昼間のわき上げを停止します。)	● タンク内のお湯を使い切ると、リモコンに「残湯なし」が表示され、お湯が使えなくなります。

注1.ヒートポンプユニットのわき上げ温度は最高90 ですが、配管の施工条件(長さ・断熱など)と外気温によって、タンク内の温度はわき上げ温度から下がります。
注2.「多め」「おまかせ」「少なめ」を設定中は、お湯が少なくなると昼間時間帯でも湯切れ防止のため自動的にわき上げを行います。ただし、いつもより多めに湯を使用した場合、昼間わき上げをしてもお湯が足りなくなることがあります。「深夜のみ」でご使用の場合、お湯が少なくなっても昼間時間帯の自動わき上げを行いません。

台所リモコン(インターホンタイプで説明しています。)

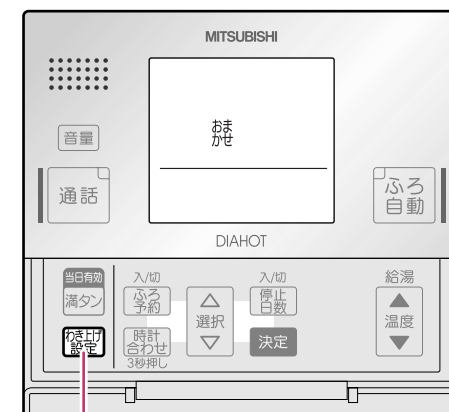

1

1 わき上げ設定を押す

- ▶ 押すごとに、わき上げモードが移動します。

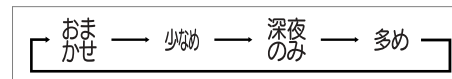

- 工場出荷時は、「おまかせ」に設定されています。
- [点灯]

- ポイント**
- 「おまかせ」「少なめ」の場合、わき上げ量を少なくするため、タンク内の残湯量が多いときはタンク内の温度が低くなる場合があります。
 - 「深夜のみ」で使用して湯切れする場合は「多め」「おまかせ」で使用してください。
 - 「深夜のみ」を設定していても、外気温が低い時は、凍結防止のため、昼間でもヒートポンプユニットが動作することがあります。
 - 万一、湯切れした場合は、満タンわき増し(28)をご利用ください。

使用前の
前に

使いた
かた

こんな
とき

故障
かな

使用前の
前に

使いた
かた

こんな
とき

故障
かな

ふろ自動運転の継続時間を変更する

ふろ自動継続時間を「0～8」時間の間で変更することができます。
自動保温、自動たし湯を行なわないようにするときは、「0」時間を設定してください。

浴室リモコン(インターホンタイプで説明しています。)

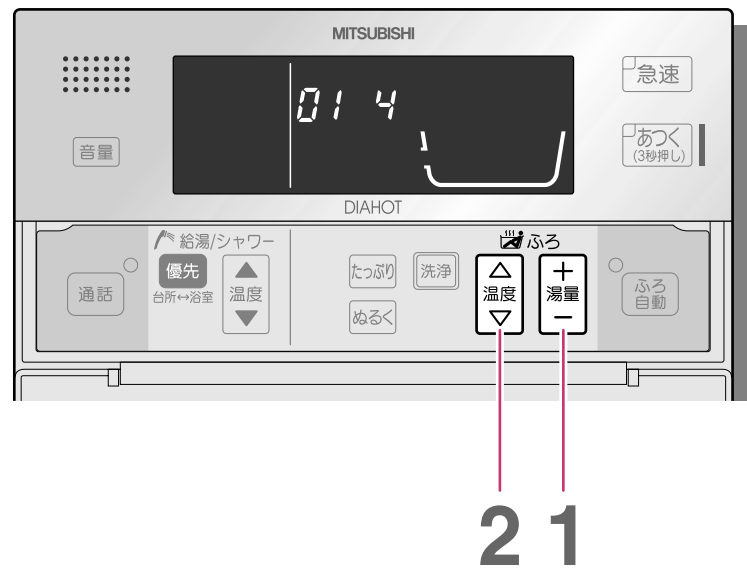

使用前の前に

使いかた

1 湯量 - を3秒以上押す

▶機能番号(01)と現在の設定値が表示されます。
(音声ガイダンス:インターホンタイプのみ)

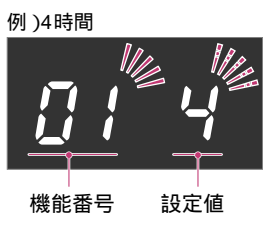

- 各スイッチ操作は約60秒以内に行なってください。
- 工場出荷時は「4時間」に設定されています。
- [点灯]:点灯、[点滅]:点滅

2 ふろ温度スイッチを押して継続時間を変更する

▶[△]を押すと1時間長くなります。
[▽]を押すと1時間短くなります。
▶設定完了です。
(音声ガイダンス:インターホンタイプのみ)



- 通常表示(時刻表示)へ戻すときは、[]スイッチを押します。
- []スイッチを押さなくても、約1分間経過すると通常表示に戻ります。

こんなとき

故障かな

数日間わき上げを停止するとき

旅行などで数日間お湯を使用しないときに、指定した日数のあいだ給湯機のわき上げを停止させ、電気を節約することができます。

台所リモコン(インターホンタイプで説明しています。)

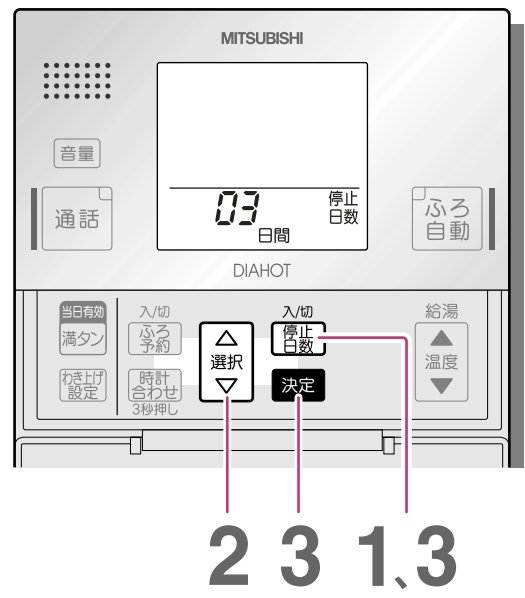

わき上げ停止日数の決めかた

例)10月1日に出発し、10月4日に帰宅する
3泊4日の旅行の場合

- 出発日(1日)に設定する場合は、停止日数「03」を設定します。1日、2日、3日の昼間の使用を止めるので「03」を設定します。帰宅日には、朝からお湯が使用できます。

日付	10月1日	10月2日	10月3日	10月4日
昼間の お湯の使用	使用しない (停止)	使用しない (停止)	使用しない (停止)	使用する

- 出発日の前日に設定する場合は、停止日数「04」を設定します。帰宅日には、朝からお湯が使用できますが、出発日にはお湯を使用できません。

予定日より早く帰宅した場合
まずは停止日数を解除してください。翌朝からお湯が使用できるようになります。その日にお湯を使用するときは、満タンわき増しを使用してください。

使用前の前に

使いかた

こんなとき

故障かな

1 入/切 停止日数 を押す

▶メニューに「停止日数」が表示されます。
(音声ガイダンス:インターホンタイプのみ)



- 各スイッチ操作は約60秒以内に行なってください。
- [点灯]:点灯、[点滅]:点滅

2 選択スイッチを押して停止日数を合わせる

▶[△]を押すと日数が進みます。
[▽]を押すと日数が戻ります。
(押し続けると、連続してかわります。)



- 設定範囲は、「2～15日」、「長期停止」です。

表示	停止日数
長期停止	長期停止
15日間	15日
}	
02日間	2日
00日間	解除

- 長期停止を設定した場合、解除するまでわき上げを行いません。
- 解除するときは、もう一度、停止日数スイッチを押します。

3 決定 または 停止日数 を押す

▶設定完了です。
(音声ガイダンス:インターホンタイプのみ)



- ポイント
- 運転停止中でも配管凍結予防のため、ヒートポンプユニットの運転を行うことがあります。
 - 停止期間中に、ふろ自動予約、満タンわき増し、現在時刻の設定を行うと自動解除されます。
 - 長期間(1カ月以上)使用しないときは、P44の手順に従って貯湯タンクユニット、ヒートポンプユニットの水抜きをしてください。

自動消灯モード

浴室リモコン画面のバックライトを、節電のため消灯させることができます。(自動消灯モード) 自動消灯モード設定時は給湯機を使用しないまま約10分間経過後、バックライトが消灯します。

浴室リモコン(インターホンタイプで説明しています。)

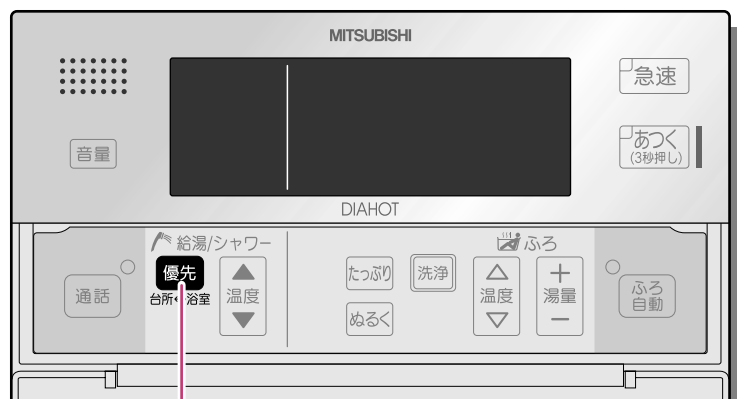

1

1 優先 を3秒以上押す

▶浴室リモコンのバックライトが消灯し、自動消灯モードになります。
(音声ガイダンス:インターホンタイプのみ)

●常時点灯モードに戻すときは、優先スイッチを3秒以上押します。

ポイント ●自動消灯モード中でも、以下の場合はバックライトが点灯します。

- お湯を使用したとき
- お風呂機能使用中
- 音声ガイダンスが流れたとき
- いずれかのスイッチ操作をしたとき
- インターホン動作中

使用前の
前に

使いかた

こんなとき

故障かな

残湯量表示

タンク内の残湯量(45L以上のお湯の量)をリモコンに表示します。お湯が少なくなったときは、各リモコンに「残湯なし」が表示されますので、満タンわき増しを使用してください。

残湯量表示 台所リモコンで説明しています。								
お湯の量	550L機種 500L以上 (ほぼ満タン)	330L以上 500L未満	150L以上 330L未満	50L以上 150L未満	50L未満	残湯なし (湯切れ)	50L未満	50L以上 150L未満
お湯の増減								
お風呂機能の制約	使用できます()					使用できません		使用できます ()
ふる自動	使用できません							
追いだき	使用できません							
高温さし湯	使用できません							
たっぷり	使用できません							
ぬるく	使用できます							

使用状況によっては湯量がたりなくなり、機能が満足できない場合があります。

- ポイント**
- 残湯量表示の「」は45L以上のお湯を表しています。
 - 自然放熱や追いだき・自動保温などで、タンク内のお湯の温度が下がると、お湯を使わなくても表示が変わることがあります。
 - 追いだきや自動保温はタンク内のお湯の熱を利用しています。そのため使い方によってはお湯が不足したり、追いだきや自動保温ができなくなる(「残湯なし」点灯)ことがあります。
 - 設置直後など、1度もわき上げが完了していない場合は、お湯の増加とともに以下のように表示が変わります。

残湯量表示						
お湯の量	残湯なし	50L未満	50L以上 150L未満	150L以上 270L未満	270L以上 410L未満	410L以上 (ほぼ満タン)

460L機種の場合

使用前の
前に

使いかた

こんなとき

故障かな

タンク内温度、お湯の使用量を表示する

現在のタンク内温度や、昨日の給湯使用量、昨日の追いだき・保温使用量、過去1週間の1日あたりの平均使用量を表示させることができます。

お湯の使用量(エネルギー)を43の給湯量で表示し、毎朝、夜間時間帯終了後に更新を行います。追いだきはタンク内のお湯の熱を利用するため、実際に蛇口等でお湯を使っていなくても、使用量は多くなります。

台所リモコン(インターホンタイプで説明しています。)

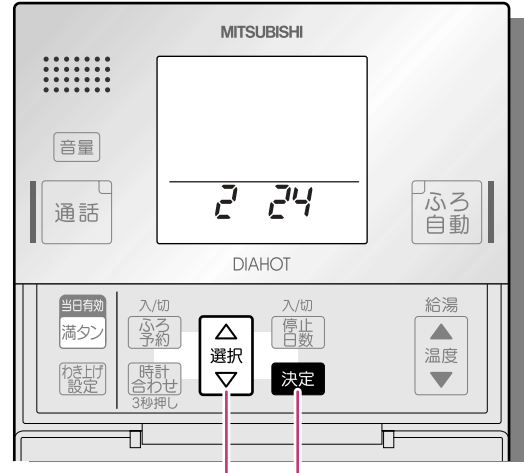

2 1

1 決定 を3秒以上押す

- ▶機能番号(1)とタンク内の温度が表示されます。(音声ガイダンス:インターホンタイプのみ)

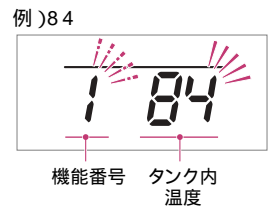

- []:点灯,[]:点滅
- 通常表示(時刻表示)へ戻すときは、決定スイッチを押します。決定スイッチを押さなくても、約1分間経過すると通常表示に戻ります。

2 選択スイッチ [△] を押す

- ▶機能番号(2)給湯使用量が表示されます。
- ▶[△]を押すと機能番号が進みます。[▽]を押すと機能番号が戻ります。(音声ガイダンス:インターホンタイプのみ)



- 表示された数字に10をかけた数値が使用量(L)の目安です。
- 表示されるお湯の使用量は、タンク内のお湯の使用量と異なります。例えば、昨日の給湯使用量表示が「24(240L)」の場合、タンク内の熱いお湯と水を混ぜて240L使用したことを表しています。

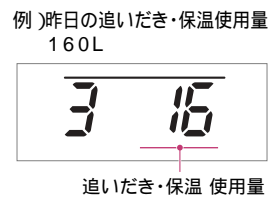

- 通常表示(時刻表示)へ戻すときは、決定スイッチを押します。決定スイッチを押さなくても、約1分間経過すると通常表示に戻ります。

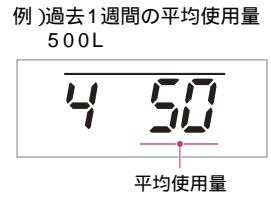

- ポイント**
- わき上げ温度はヒートポンプユニットでわき上げるお湯の温度です。途中の配管の放熱などにより、タンクにたまるお湯の温度は、わき上げ温度よりも低くなります。(ヒートポンプ配管が断熱材20mm、外気温度マイナス7、15m配管の場合、配管での放熱ロスによる温度低下は約5です。外気温度、湿度等の条件、各部の放熱ロスを含めると、この条件でタンクに貯まるお湯の温度は、わき上げ温度よりも約10低下することがあります。)
 - タンク内の湯温は、放熱によって時間の経過とともに少しずつ低下しますので、わき上げ温度よりも低く表示されることがあります。(通常、温度の低下は、1時間に約1ですが、外気温度によってはそれ以上低下することがあります。)
 - わき上げ中やお湯を使用したとき(給湯、追いだき、高温さし湯、自動保温など)は、タンク内の湯温表示が変動することがあります。

使用前の前に

使いかた

こんなとき

故障かな

高温さし湯の量を切り替える

「高温さし湯量」は以下のように設定を変更できます。

浴室リモコン(インターホンタイプで説明しています。)

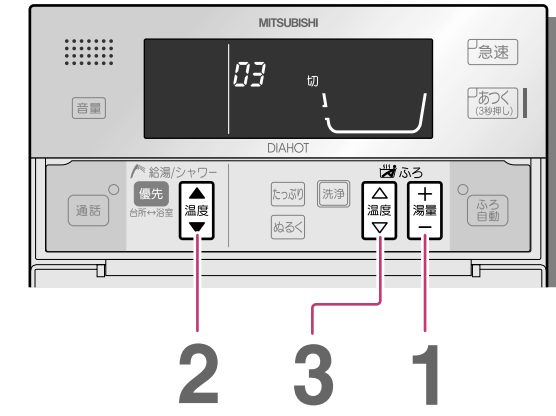

設定できる範囲

- 入:約50Lのお湯が出ます。
- 切:浴槽温度を約2上げるためのお湯が出ます。
- 工場出荷時は「切」

1 湯量 を3秒以上押す

- ▶機能番号(01)と現在の設定値が表示されます。(音声ガイダンス:インターホンタイプのみ)



2 給湯温度スイッチ [▲] を2回押す

- ▶機能番号(03)と現在の設定値が表示されます。(音声ガイダンス:インターホンタイプのみ)
- ▶[▲]を押すと機能番号が進みます。[▼]を押すと機能番号が戻ります。

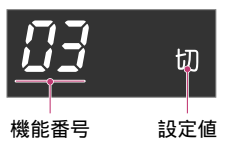

3 ふろ温度スイッチを押しモードを決める

- ▶[△]を押すと入になります。[▽]を押すと切になります。
- ▶設定完了です。(音声ガイダンス:インターホンタイプのみ)



- 通常表示(時刻表示)へ戻すときは、[]スイッチを押します。[]スイッチを押さなくても、約1分間経過すると通常表示に戻ります。

凍結予防運転を入/切する

ふろ配管の「凍結予防運転」は以下のように入/切できます。通常は「入」でご使用ください。P42

浴室リモコン(インターホンタイプで説明しています。)

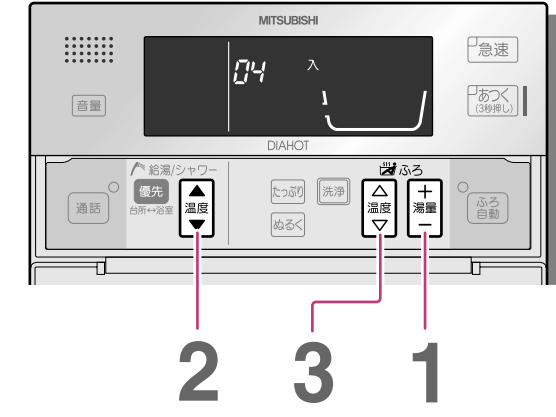

設定できる範囲

- 入:凍結予防運転あり
- 切:凍結予防運転なし
- 工場出荷時は「入」

1 湯量 を3秒以上押す

- ▶機能番号(01)と現在の設定値が表示されます。(音声ガイダンス:インターホンタイプのみ)



2 給湯温度スイッチ [▲] を3回押す

- ▶機能番号(04)と現在の設定値が表示されます。(音声ガイダンス:インターホンタイプのみ)
- ▶[▲]を押すと機能番号が進みます。[▼]を押すと機能番号が戻ります。



3 ふろ温度スイッチを押しモードを決める

- ▶[△]を押すと入になります。[▽]を押すと切になります。
- ▶設定完了です。(音声ガイダンス:インターホンタイプのみ)



- 通常表示(時刻表示)へ戻すときは、[]スイッチを押します。[]スイッチを押さなくても、約1分間経過すると通常表示に戻ります。

使用前の前に

使いかた

こんなとき

故障かな

自動たし湯を入/切する

「自動たし湯」は以下のように入/切できます。

浴室リモコン(インターホンタイプで説明しています。)

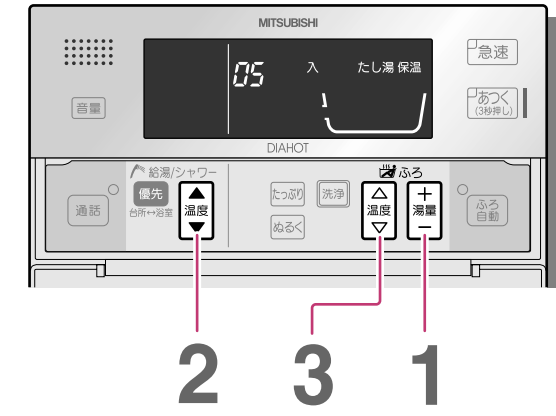

設定できる範囲	
入:自動たし湯あり	
切:自動たし湯なし	
工場出荷時は「入」	

1 湯量 を3秒以上押す

▶機能番号(01)と現在の設定値が表示されます。
(音声ガイダンス:インターホンタイプのみ)

機能番号 設定値
01 4

2 給湯温度スイッチ を4回押す

▶機能番号(05)と現在の設定値が表示されます。
(音声ガイダンス:インターホンタイプのみ)

▶ を押すと機能番号が進みます。
 を押すと機能番号が戻ります。

機能番号 設定値
05 入

3 ふろ温度スイッチを押してモードを決める

▶ を押すと入になります。
 を押すと切になります。

▶設定完了です。
(音声ガイダンス:インターホンタイプのみ)

機能番号 設定値
05 切

●通常表示(時刻表示)へ戻すときは、 スイッチを押します。
 スイッチを押さなくても、約1分間経過すると通常表示に戻ります。

使用前に

使いかた

こんなとき

故障かな

自動洗浄を行なわないとき

この給湯機は、お風呂のお湯を排水するとき、自動でマイクロバブルを発生させ、ふろ配管内を洗浄する機能(自動洗浄)があります。(P.7)

自動洗浄を止め、手でふろ配管の洗浄を行う場合は、自動洗浄モードを「切」にしてください。

浴室リモコン(インターホンタイプで説明しています。)

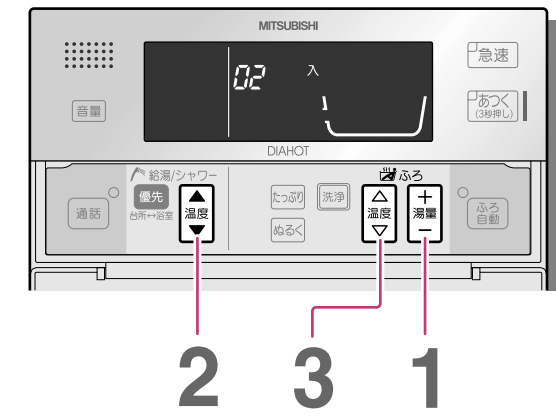

設定できる範囲	
入:お風呂のお湯を排水するときにバブル洗浄(自動洗浄)を行います。	
切:自動洗浄を行いません。	
工場出荷時は「入」	

1 湯量 を3秒以上押す

▶機能番号(01)と現在の設定値が表示されます。
(音声ガイダンス:インターホンタイプのみ)

機能番号 設定値
01 4

2 給湯温度スイッチ を押す

▶機能番号(02)と現在の設定値が表示されます。
(音声ガイダンス:インターホンタイプのみ)

▶ を押すと機能番号が進みます。
 を押すと機能番号が戻ります。

機能番号 設定値
02 入

3 ふろ温度スイッチを押してモードを決める

▶ を押すと入になります。
 を押すと切になります。

▶設定完了です。
(音声ガイダンス:インターホンタイプのみ)

機能番号 設定値
02 切

●通常表示(時刻表示)へ戻すときは、 スイッチを押します。
 スイッチを押さなくても、約1分間経過すると通常表示に戻ります。

使用前に

使いかた

こんなとき

故障かな

手動洗浄

- 入浴後、 を押してからお湯を排水する
 - バブル循環が始まります。(最大約60秒間) 図
バブル循環後は、浴槽アダプターからマイクロバブルを含んだ水が約12L出ます。(自動で停止)
- 浴槽の栓を抜き排水する

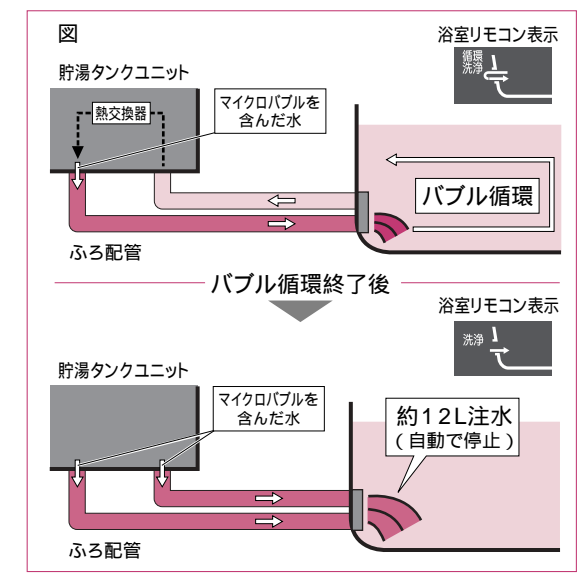

- ポイント**
- 洗浄中は浴槽アダプターから気泡が出ます。また、浴槽内にゴミ(配管内の汚れ)が出ることがあります。
 - 浴槽に水がないときに洗浄スイッチを押すと、断続的に注水洗浄を行います。(自動で停止)
 - 自動洗浄を「切」でお使いの場合に、手動洗浄を行なうと、浴槽内にゴミ(配管内の汚れ)が出ることがあります。
 - ふろ機能(ふろ自動、追いだき、高温さし湯、たっぷり、ぬるく)中に手動洗浄はできません。

おふろの汚れが目立つ場合

汚れが目立つ場合は循環洗浄を行なってください。
既設のふろ配管をご使用の場合は、最初に十分な循環洗浄を行なってください。

— 循環洗浄手順 —

- 1 入浴後、ふろ自動運転を「切」にし、お湯を排水せずに浴槽のお湯を残しておく 図1
 - お湯の目安は浴槽アダプターの中心から約10cm以上です。浴槽アダプターより水位が低いと、パブル洗浄を行いません。
- 2 配管洗浄剤を1袋入れる 図1
- 3 浴室リモコンの **洗浄** を3秒以上押す
 - パブル循環が始まります。 図2
 - 洗浄時間の目安は、約1時間です。洗浄スイッチを押して洗浄を停止させてください。(洗浄スイッチを押さなくても、約6時間で自動停止します。)
 - 汚れの落ち具合により洗浄時間を調節してください。
- 4 洗浄が終わったら浴槽のお湯を排水し、**洗浄** を押す
 - 浴槽アダプターから水が約8L出ます。(自動で停止) 図3

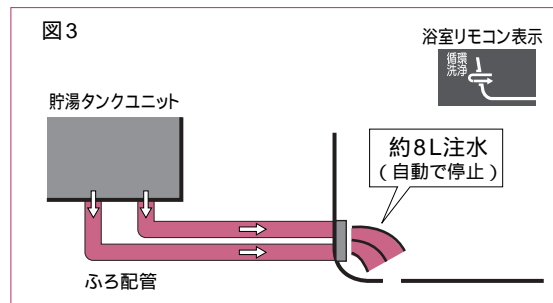
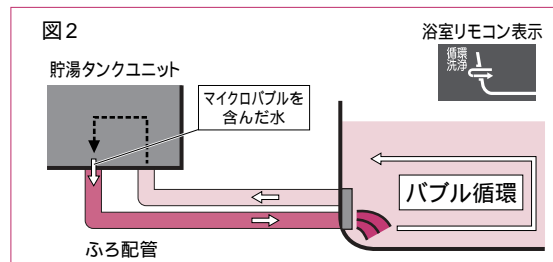
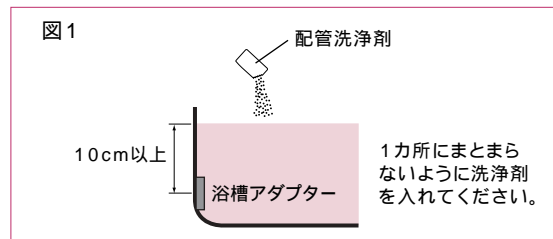

— すすぎ手順 —

- 5 浴室リモコンの **温度** と **ふろ自動** を同時に押す
 - 水による湯はりが始まります。
- 6 浴槽アダプターが隠れる程度お湯がはれたら **ふろ自動** を押す
 - 湯はりが止まります。
- 7 浴室リモコンの **洗浄** を3秒以上押す
 - すすぎが始まります。すすぎ時間の目安は、約30分です。洗浄スイッチを押して洗浄を停止させてください。(洗浄スイッチを押さなくても、約6時間で自動停止します。)
- 8 すすぎが終わったら浴槽のお湯を排水し、**洗浄** を押す
 - 浴槽アダプターから水が約8L出ます。(自動で停止)
- 9 浴槽の掃除を行う

- ポイント**
- 洗浄中は浴槽アダプターから気泡が出ます。また、浴槽内にゴミ(配管内の汚れ)が出る場合があります。
 - 洗浄剤は、別売の配管洗浄剤(BJ-070K)をご使用ください。市販の洗浄剤を使用する場合は「ジョンソン株式会社製ジャバ(1つ穴用)」に限ります。(ジャバを使用する場合も循環洗浄の手順は上記の通りに行なってください。安全に関するご注意などは、ジャバに付属の説明書をお読みください。)
 - 循環洗浄を行っても汚れが落ちない場合は、再度、循環洗浄を行なってください。
 - 蛇口からお風呂にお湯(水)を入れた場合、循環洗浄ができないことがあります。

サブリモコンをご使用の場合

サブリモコン(オプション)

インターホン機能はありません。

フタを開けた状態です。

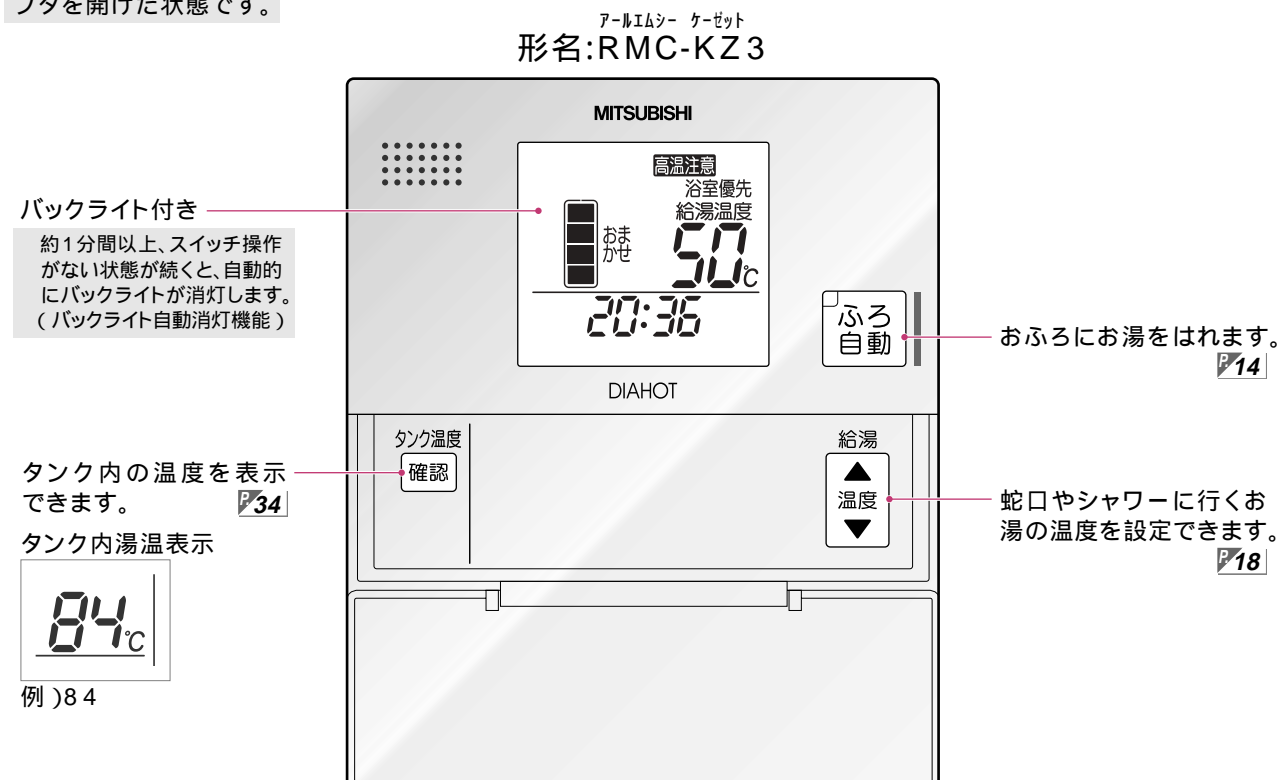

表示部 (説明のため、画面はすべての表示が点灯した状態にしてあります。)

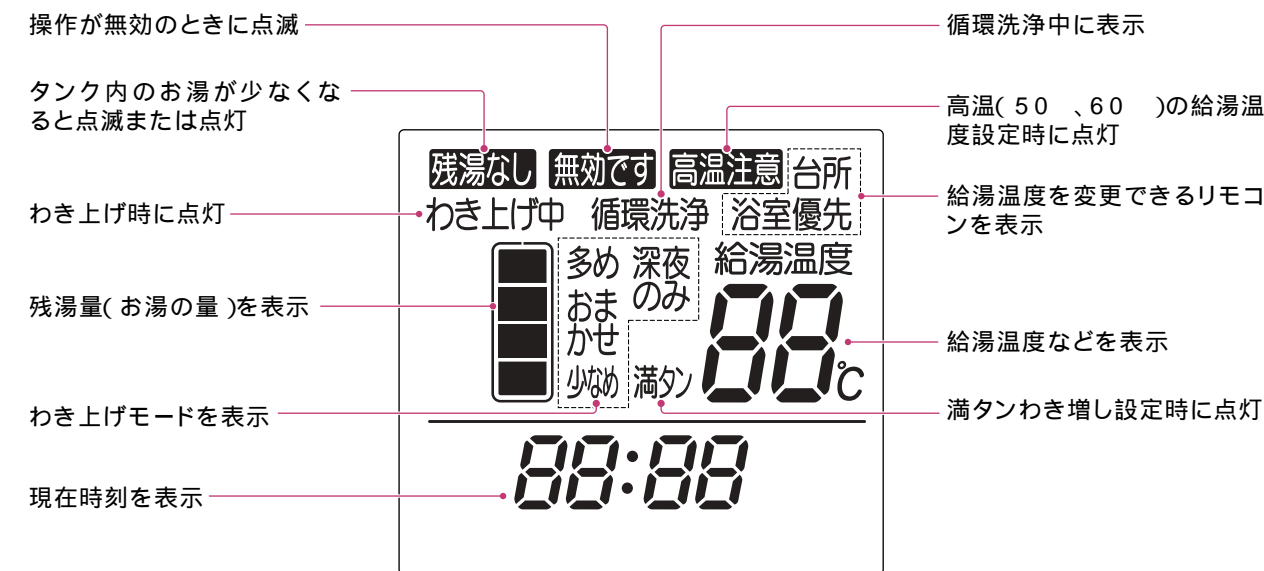

使用前の
前に

使用前の
前に

使いかた

使いかた

こんなとき

こんなとき

故障かな

故障かな

お手入れと点検

使用前の前に

使いかた

こんなとき

故障かな

日常のお手入れ

□浴槽アダプターのお手入れ

浴槽のお湯を排水した後に行います。お手入れは、こまめに行なってください。追いだき等の動作が正常に行えない場合があります。

浴槽アダプターフィルターを外し、全体を水洗いする
歯ブラシなどを使用すると、細部の汚れがおちます。

元どおりに取付ける

取付けがゆるいと、運転中に外れ、故障の原因になります。

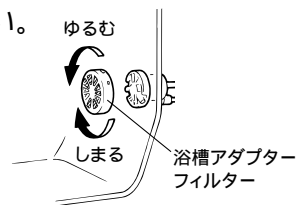

- ポイント** ●浴槽アダプターの角部や突起で手、指などにけがをしないようにしてください。
- 浴槽アダプターフィルターの上下を確認して取り付けてください。

□時刻の確認

時刻がずれていると電気料金が高くなってしまいますので、1カ月に1回程度確認を行なってください。ずれている場合は、台所リモコンで時刻を合わせ直してください。(P25)

□リモコンのお手入れ

表面が汚れたときは、乾いた布や固くしぼった布で拭いてください。

- ポイント** ●ベンジンやシンナー、アルコールなどの化学薬品は使用しないでください。変形や変色の原因になります。

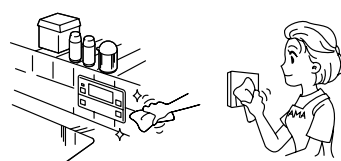

1年に2～3回程度のお手入れと点検

□漏電遮断器の動作点検

漏電遮断器の点検は、電源供給中に行なってください。

操作カバーを開け、テストボタンを押す

電源レバーが「入」「切」になれば正常です。

必ず電源レバーを上げ、「入」に戻す

- 警告** 漏電遮断器の動作を確認する(感電の原因)

- ポイント** ●電源レバーが「切」にならない場合は、据付工事店(販売店)へご連絡ください。

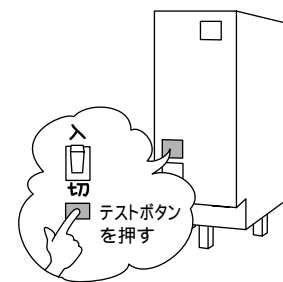

□逃し弁の点検

動作点検と水漏れ点検を行います。

動作点検 逃し弁操作窓を開けて逃し弁のレバーを手前に起こし、排水口から水(お湯)が出ることを確認します。水(お湯)が出れば正常です。

水漏れ点検 わき上げをしていないとき(台所リモコンに「わき上げ中」が表示されていないとき)、排水口から水(お湯)が出ていないかを確認します。水(お湯)が出ていなければ正常です。水(お湯)が出ている場合は、逃し弁のレバーを数回動かしてください。

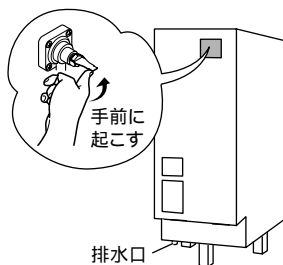

- 警告** 点検時は、配管に手を触れない(やけどの原因)

- 注意** 逃し弁の点検をする
タンクや配管が破裂してやけどの原因になります。

- ポイント** ●逃し弁は高い位置に付いていますので、踏み台などを使用して、点検を行なってください。(点検時は、転倒しないよう注意してください。)
- 動作点検、水漏れ点検を行って正常ではない場合は、給水配管専用止水栓を閉じ、200V電源ブレーカーまたは漏電遮断器の電源レバーを「切」にして据付工事店(販売店)へご連絡ください。

使用前の前に

使いかた

こんなとき

故障かな

□配管の点検

配管の保温材破損や水漏れがないか点検します。水漏れが生じている場合は、据付工事店(販売店)にご連絡ください。特に冬期に入る前には、必ず保温材のチェックを行なってください。破損している場合、配管が凍結し、本体や配管が破損することがあります。

- 注意** 配管を点検する
マンションなど、中・高層住宅では水漏れが起きた場合、下層階に被害を及ぼすことがあります。

- ポイント** ●本体や周辺配管などから水漏れが生じた場合は、給水配管専用止水栓を閉じ、200V電源ブレーカーまたは漏電遮断器の電源レバーを「切」にして据付工事店(販売店)へご連絡ください。

□貯湯タンクのお手入れ

給水配管専用止水栓を閉じる

逃し弁操作窓を開けて、逃し弁のレバーを手前に起こす

排水栓を約1～2分間開く

タンクの下部にたまった汚れを排水します。
排水ホッパーから排水があふれないように排水栓を調整してください。

1～2分たったら、排水栓を閉じる

給水配管専用止水栓を開く

排水口から勢いよく水が出たら、逃し弁のレバーを戻す

- 警告** 排水時はお湯に手を触れない(やけどの原因)

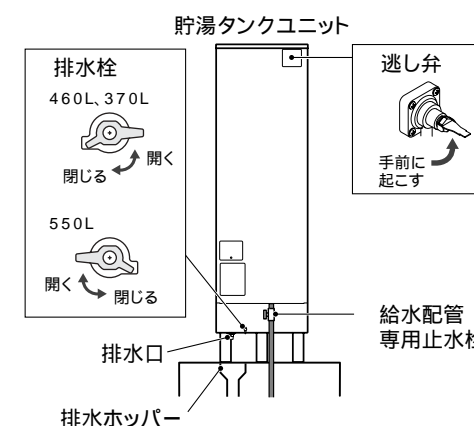

- ポイント** ●給水配管専用止水栓の取付位置が不明な場合は、据付工事店へご連絡ください。
- わき上げ中(台所リモコンに「わき上げ中」が表示されているとき)は行わないでください。
- タンクのお手入れを行うときは、同時に排水管(溝)のゴミつまりなども点検してください。ゴミなどで排水が流れにくい場合は、水漏れ事故防止のため据付工事店(販売店)へご連絡ください。(有償)



凍結防止

寒い季節になったら、凍結防止処置(凍結防止ヒーターのプラグを入れる、凍結予防運転を設定する)が行われているか、必ず確認してください。各配管に保温工事がしてあっても、冬期は本体周囲温度が0以下になると配管が凍結し、機器や配管が破損したり、リモコンにエラーが表示されたりすることがあります。(寒冷地だけでなく暖かい地域でも凍結することがあります。)据付工事店(販売店)へ相談し適切な凍結防止対策をしてください。

注意

- 凍結防止処置の確認をする
凍結するとタンクや配管が破裂し、やけどや水漏れをすることがあります。

ポイント

- 貯湯タンクユニットとヒートポンプユニットの凍結防止のため、ヒートポンプユニットを動作させて凍結防止運転を行います。(運転停止日数が設定されている場合やわき上げモードが「深夜のみ」に設定されている場合でも、凍結防止のため動作することがあります。)

凍結防止ヒーター(推奨品)を使う

凍結防止ヒーターが図のように巻かれているか確認します。使用するときには、すべてのプラグをコンセントに差し込みます。凍結しない季節はコンセントからプラグを抜いておきます。

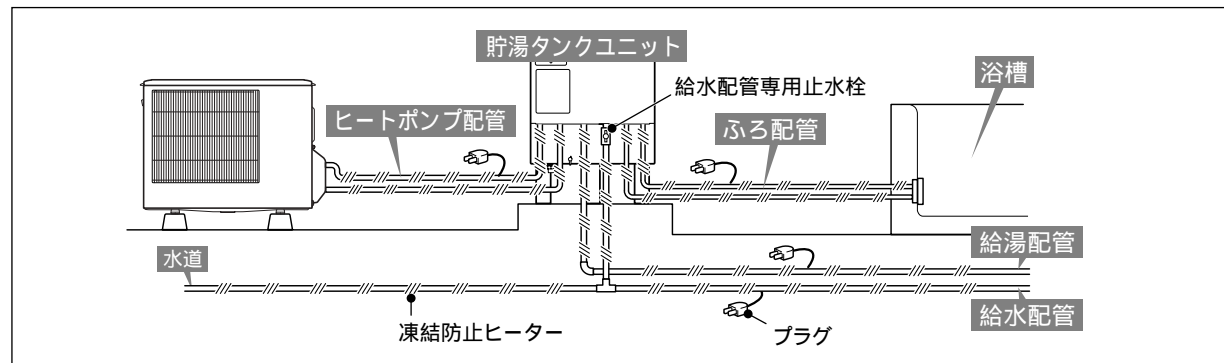

- 配管が凍結した場合は、給水配管専用止水栓を閉じて据付工事店(販売店)へご連絡ください。

凍結予防運転(浴槽の残り湯循環)

入浴後、排水せずにお風呂のお湯を残しておくで自動で残り湯を断続的に循環して凍結予防を行います。凍結するおそれのある場合は、必ず、凍結防止ヒーターでの凍結防止も行なってください。

- 1 入浴後、排水せず浴槽の湯を残しておくお湯の目安は浴槽アダプターの中心から約10cm以上です。
- 2 ヒートポンプユニットの温度センサーが約3以下を検知すると凍結防止のため、ふる配管に残り湯を循環させます。(保温運転はしません。)

運転中の表示(浴室リモコン)

[点灯] : 点灯、[点滅] : 点滅

- 凍結予防運転はふる自動運転が「切」のときに作動します。
- 外部の配管を含めて循環させているため、動作中は冷たい水が出ることがあります。
- 浴槽に水がない状態でも凍結予防運転は動作するため、動作音がしたり、浴槽アダプターから水が出たりします。
- 「残り湯循環」を行なった次の日は、残り湯を排水してから、湯はりを行なってください。
- 凍結予防運転を行なわないように設定することができます。(P.35)ただし、凍結するおそれがありますのでご注意ください。
- 蛇口からお風呂(水)を入れた場合、凍結予防運転ができないことがあります。

停電・断水時(水が濁る)など

停電したとき

この給湯機はメモリ機能がついていますのでお客さまが設定した「時刻」や「わき上げモード」などは記憶されています。ただし、時刻がずれることがありますので、必ず時刻を合わせ直してください。

- 停電終了後、リモコンの設定は、停電前の設定に戻ります。
- わき上げ中に停電した場合は、停電終了後にわき上げを行います。

ポイント

- 正確な時刻に合わせていないと、電気料金が割高になる場合があります。
- 湯はり中の停電

停電時間20分以内	自動的に湯はりを再開します。
停電時間20分を越えたとき	いったん、浴槽の湯を全部抜いてから、再度、ふる自動運転スイッチを押して湯はりを行なってください。(浴槽に湯が残っていると、湯はりを再開したときに設定温度・水位が保てなくなります。)

断水したとき(水が濁る)

断水したときや近くで水道工事が行われるときは、給水配管専用止水栓を閉じてください。(閉じると給湯機からのお湯が止まります。)閉じないでそのまま使用すると、濁った水で貯湯タンクユニットのストレーナー部が目詰まりし、出湯量が減少したり、お湯が濁る原因になります。

断水時は蛇口の混合栓を水側にして、蛇口は開けないでください。

工事が終了したら、蛇口の水側を開き、水の汚れがなくなったのを確認してから、給水配管専用止水栓を開いて使用を再開してください。

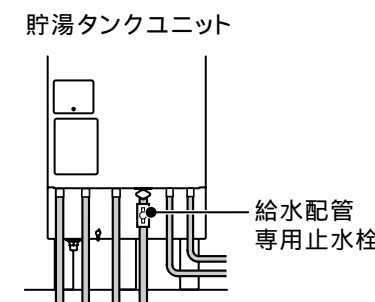

給湯を止めるとき

湯水混合栓のパッキンの交換などで、給湯機からの給湯を止めるときは、水道の元栓と給水配管専用止水栓を閉じてください。

ポイント

- パッキン交換などの作業を行う場合、一度、蛇口を開き、お湯が出なくなったことを確認してから作業を行なってください。

使用前の
前に

使用
かた

こんな
とき

故障
かな

使用前の
前に

使用
かた

こんな
とき

故障
かな

長期間使用しない

長期間(1カ月以上)使用しないときは、運転を止め貯湯タンクユニット、ヒートポンプユニットの水を抜きます。また、凍結による不具合防止のため、給湯機の通電を行わないときは、下記要領で水抜きを行ってください。水抜きを行わないと凍結により機器が破損することがあります。

警告
排水時は、やけどに注意する

注意
●長期間(1カ月以上)使用しないときは、タンクの水を抜く
●タンクの熱湯を直接排水しない

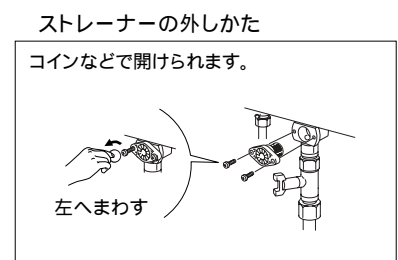
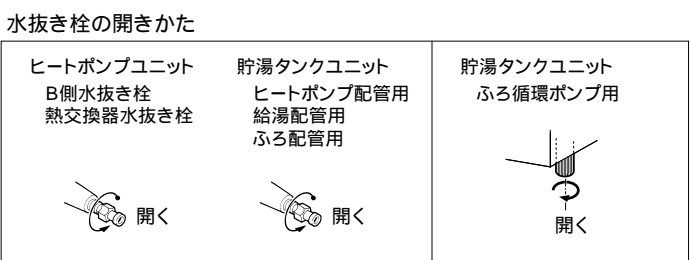
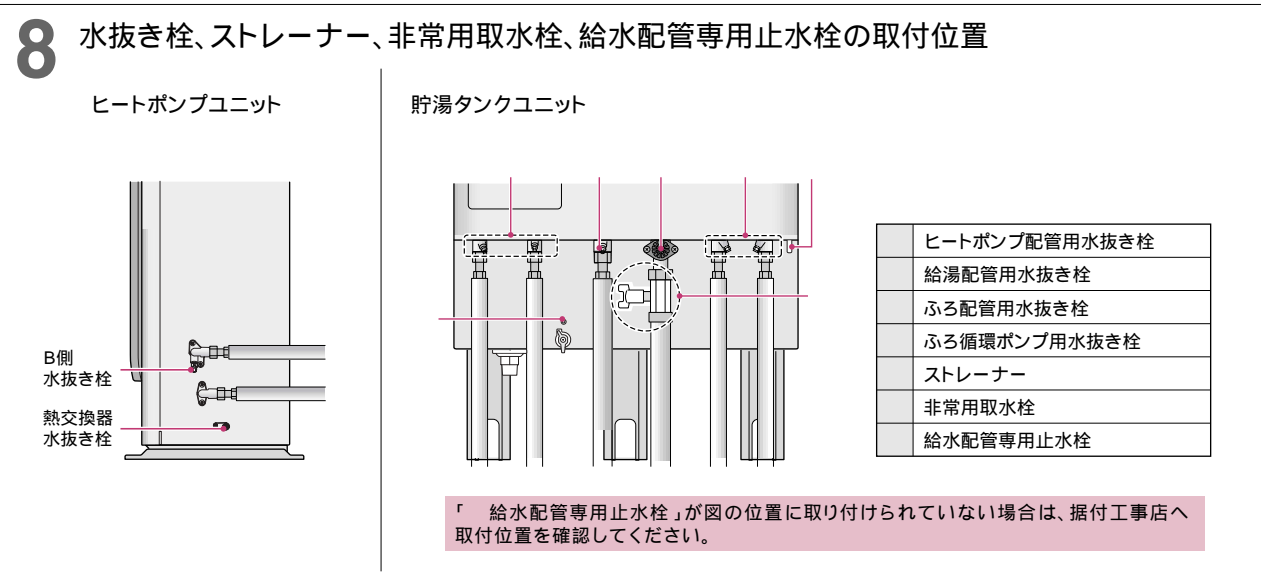
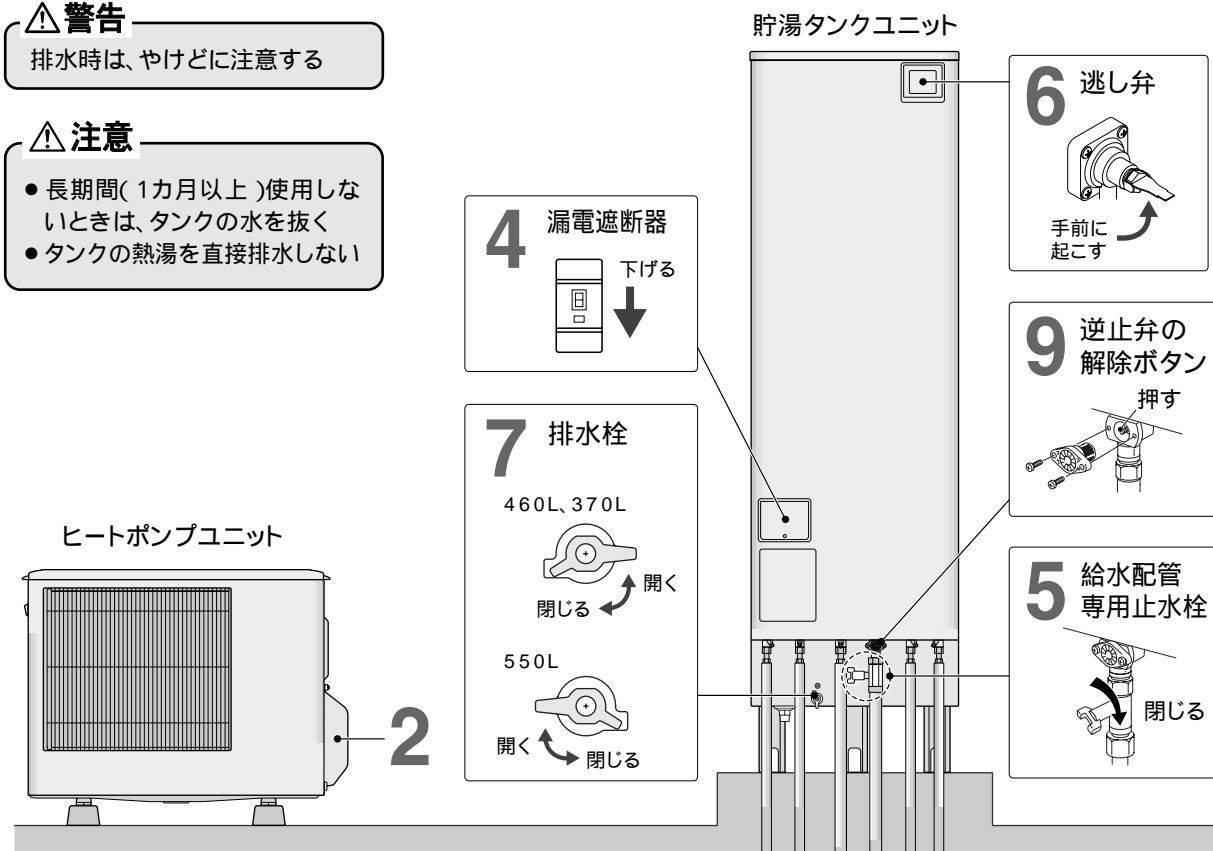

- 1 前日から準備できる(タンクのお湯を抜くことがわかっている)場合、わき上げ停止日数を「2日」に設定し、わき上げを停止する
 - あらかじめ前日に設定しておけば、ムダにお湯をわき上げることがなくなります。
 - わき上げ停止日数の設定方法: P31
- 2 ヒートポンプユニットの配管カバーを外す(貯湯タンクユニットに脚部カバーがついている場合は脚部カバーの前面カバーも外す)
 - 配管カバーの外しかた: P8
 - 脚部カバーの外しかた: P9
- 3 タンク内のお湯を水にするために、湯水混合栓(例えば台所など)を開き、熱いお湯が出なくなるまでお湯を出す
 - 熱いお湯が出なくなったら、湯水混合栓を閉じてください。
- 4 貯湯タンクユニットの漏電遮断器の電源レバーを下げ、「切」にする
- 5 給水配管専用止水栓を閉じる
貯湯タンクユニットへの給水を止めます。
- 6 貯湯タンクユニットの逃し弁操作窓を開け、逃し弁のレバーを手前に起こす
タンクへ空気を取り入れます。
- 7 貯湯タンクユニットの排水栓を開く
タンクの水(お湯)を抜きます。水が抜けるまでに約1時間かかります。
 - 排水ホッパーから排水があふれないように排水栓を調整してください。
 - 排水直後に逃し弁のレバーを戻さないでください。
- 8 タンクの排水が終わったら、機器の水抜き(図に示す各ユニットの水抜き栓、非常用取水栓を開く)をする
配管の水(お湯)を抜きます。容器などで受けて排水します。
- 9 給水配管のストレーナーを外し、逆止弁の解除ボタンを押す
配管の水(お湯)を抜きます。容器などで受けて排水します。
 - 水(お湯)が飛び散る場合がありますので、ご注意ください。
- 10 手順8、9完了後、1時間程度放置してから、水抜き栓、非常用取水栓、排水栓を閉じ、ストレーナーを取り付ける
- 11 手順2で外したヒートポンプユニットの配管カバーを取り付ける
 - 手順2で外した脚部カバーの前面カバーも取り付けてください。

ポイント ●排水直後に逃し弁のレバーを戻さないでください。タンクが負圧になり破損する原因となります。(逃し弁のレバーは再び使用するときまで戻さないでください。)
●再び使用するときは、排水栓、水抜き栓が閉じていることを確認してから、タンクに水を入れる(P46)を行ってください。

1)使用の前に

使いかた

こんなとき

故障かな

1)使用の前に

使いかた

こんなとき

故障かな

タンクに水を入れる(準備)

タンクの水抜きを行なった場合、下記の手順で給湯機の使用を再開します。
 またタンクの水抜きをせずに1カ月以上お湯を使用しなかった場合は、**▼44** に従い、いったんタンクの水抜きをしてから次の手順を行なってください。
 必ず、手順通りに行なってください。わき上げできない場合やエラーが表示されることがあります。

給湯機を初めてご使用になる場合など、方法がわからないときは、据付工事店(販売店)へご相談ください。

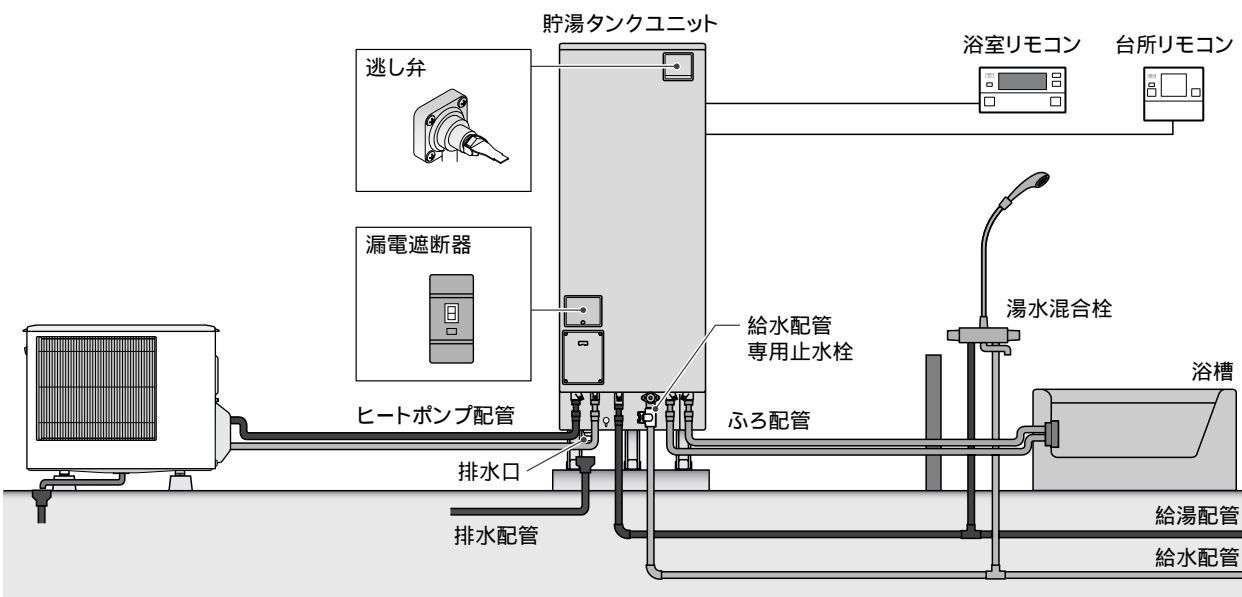

使用前の前に

使いかた

こんなとき

故障かな

1. 以下のことを確認する

- (1) 貯湯タンクユニットの漏電遮断器が「切」になっていることを確認する
- (2) ヒートポンプユニットの配管カバーを開け、水抜き栓(2カ所)が閉じていることを確認する **▼8**
- (3) 貯湯タンクユニットの水抜き栓、非常用取水栓、排水栓、ストレーナーが閉じていることを確認する **▼9**
- (4) すべての蛇口(湯水混合栓)が閉じていることを確認する

2. 貯湯タンクユニットを初期状態にする

(1) 200V電源ブレーカーを「入」にする

(2) 漏電遮断器の電源レバーを上げ、「入」にする

(3) 約30秒間「入」にした後、電源レバーを下げ、「切」にする

(4) 200V電源ブレーカーを「切」にする

3. 機器(貯湯タンクユニット・ヒートポンプユニット)を満水にする

(1) 貯湯タンクユニットの逃し弁操作窓を開け、逃し弁のレバーを手前に起こす

(2) 給水配管専用止水栓を開き、貯湯タンクユニットへ給水する

(3) 機器が満水になると、貯湯タンクユニットの排水口から水が出ます(満水までの目安:約30分)

(4) 満水確認後、逃し弁のレバーを戻す

- ポイント**
- 機器(貯湯タンクユニット・ヒートポンプユニット)を満水してから電源を入れてください。
 - タンクが満水になるまで蛇口(湯水混合栓)は開けないでください。流量センサーの故障の原因となります。
 - 給水配管専用止水栓は閉じないでください。
 - 給水中は排水口から少量の水が出ますが故障ではありません。

4. 電源を入れる

(1) 200V電源ブレーカーを「入」にする

(2) 漏電遮断器の電源レバーを上げ、「入」にする

- 電源を入れると、昼間でもわき上げを開始します。
(台所リモコンの残湯量表示は右図参照)
- わき上げモードが「深夜のみ」の場合、昼間にはわき上げを行いません。夜間時間帯になるとわき上げを行います。すぐにわき上げを行うときは、手順6終了後、満タンスイッチを押してください。

5. 機器の空気を抜く(エア抜き運転)

(1) 電源を入れる(上記4項)と、自動でヒートポンプ配管のエア抜き運転が始まります。(約10分間、自動で停止)

エア抜き運転中は、台所リモコンの「わき上げ中」が点滅します。終了時は、点灯にかわり、わき上げを開始します。(深夜のみの場合は、わき上げを行いません。)

(2) エア抜き運転終了後、タンク上部のエアを抜くため、逃し弁のレバーを約1分前を起こす(1分後、レバーを戻す)

- タンク内にお湯がある場合、エア抜き運転は行われません。台所リモコンの選択スイッチ「**△**」「**▽**」を同時に3秒押し、エア抜き運転を行なってください。
- エア抜き運転を途中で終了させる場合は、台所リモコンの選択スイッチ「**△**」「**▽**」を同時に3秒押ししてください。

6. リモコンの時刻を確認する

リモコンの時刻を確認します。
 その他の設定(給湯温度、湯はり温度、湯はり湯量など)も工場出荷時状態に戻っていることがありますので、確認してください。

ポイント ● 初めてご使用の場合は電力モードを確認し、合っていない場合は、ご契約の電力制度に合わせてください。

電力契約モードの確認手順

- 1 台所リモコンの**決定**を3秒以上押す
- 2 選択スイッチ「**△**」を4回押す

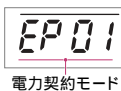

- 合っていない場合
- 3 給湯温度スイッチ「**▲**」「**▼**」を押してモードを選ぶ(設定完了)

時刻表示へ戻すときは、決定スイッチを押してください。

電力契約モードの内容(平成20年6月現在)

表示	適用電力制度
EP 01	● 東京電力:電化上手 ● 関西電力:はぴeタイム ● 沖縄電力:EeSいふ
EP 02	● 中部電力:ERライフプラン
EP 03	● 中国電力:ファミリータイム
EP 04	● 北陸電力:エルフナイト10プラス ● 九州電力:電化deナイト
EP 05	● 東北電力:やりのナイト8 ● 東京電力:おトクなナイト8 ● 北陸電力:エルフナイト8 ● 中部電力:タイムプラン ● 関西電力:時間帯別電灯 ● 九州電力:時間帯別電灯 ● 四国電力:電化deナイト、得トクナイト ● 沖縄電力:時間帯別電灯
EP 06	● 東北電力:やりのナイト10、やりのナイト-S ● 東京電力:おトクなナイト10 ● 北陸電力:エルフナイト10 ● 九州電力:よかなナイト10
EP 07	● 中国電力:エコノミーナイト
EP 08	● 北海道電力:ドリーム8、ドリーム8エコ(夜間時間帯22時~6時)
EP 09	● 北海道電力:ドリーム8、ドリーム8エコ(夜間時間帯23時~7時)
EP 10	● 北海道電力:ドリーム8、ドリーム8エコ(夜間時間帯24時~8時)

7. お湯を使う

約8時間で満タンまでわき上がります。
 やけど防止のため、湯水混合栓の温度調節つまみを「低」側にしてから給湯つまみを開き、適温に調整してお湯を使用します。

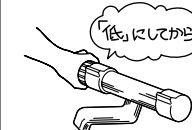

警告

使いはじめは、やけどに注意する
 特に朝の使いはじめは、空気の混ざった熱湯が飛び散る場合があります。

使用前の前に

使いかた

こんなとき

故障かな

災害時にタンクの水を取り出す

タンクの水(お湯)を生活用水として利用できます。
非常用取水ホースは取扱説明書に同梱されています。

警告

取水時は、やけどに注意する
取水中、急に熱湯(最高90℃)が
出る場合があります。

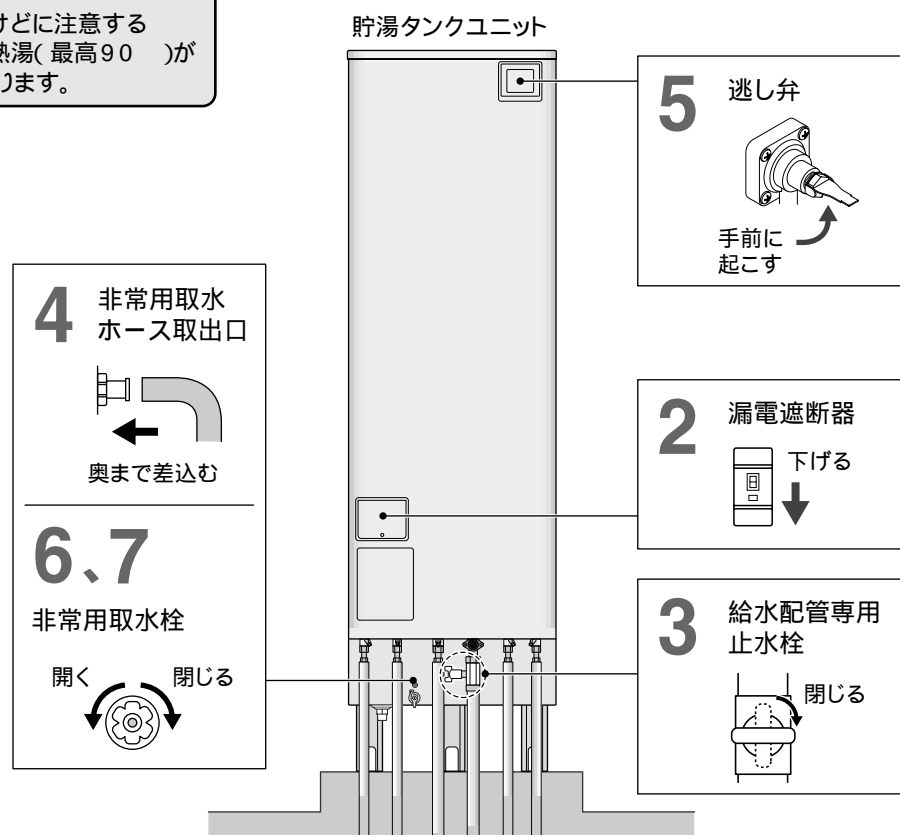

- 1 貯湯タンクユニットに脚部カバーがついている場合は脚部カバーの
前面カバーを外す(外しかた: 9)
 - 2 貯湯タンクユニットの漏電遮断器の電源レバーを下げ、「切」にする
電気の供給を停止します。
 - 3 給水配管専用止水栓を閉じる
貯湯タンクユニットへの給水を止めます。
 - 4 非常用取水ホースを取出口に取り付ける
 - 5 貯湯タンクユニットの逃し弁操作窓を開け、逃し弁のレバーを手前に起こす
タンクへ空気を取り入れます。
 - 6 非常用取水栓を開く
タンクの水(お湯)を取り出します。バケツなどで受けます。
- 取水が終わったら
- 7 非常用取水栓を閉じる

ポイント ●再び使用するとき、逃し弁のレバーを戻し、非常用取水栓が閉じていることを確認してから、タンクに水
を入れる(46)を行ってください。

定期点検(有料)

給湯機を少しでも長くお使いいただくために、3～4年に1度定期点検(有料)を行なってください。
定期点検については、据付工事店(販売店)または「三菱電機 修理窓口」へご相談ください。
点検の結果、部品交換が必要なものは、有料で交換します。

定期点検の主な内容

項目	内容
据付状態	設置面、配管状態、配管その他の保温処置、電気配線などの確認
機能部品	電気部品(配線、導通、動作の確認)、弁類(減圧弁、逃し弁)、給水用具(逆流防止装置)などの点検および消耗部品の交換
清掃	タンク内の清掃(沈殿物の除去など)、貯湯タンクユニットのストレーナーの掃除

給水用具(逆流防止装置)に関しては、(社)日本水道協会発行の給水用具の維持管理指針に基づいて点検をします。

消耗部品

下記部品の交換時は、当社別売部品をご指定ください。

- 減圧弁 ●逃し弁 ●パッキン類 ●混合弁
- ポンプ ●バイパス弁 ●センサー類 ●電磁弁

使用前に

使いかた

こんなとき

故障かな

使用前に

使いかた

こんなとき

故障かな

タイプ	一般地					寒冷地						
システム	形名	SRT-HP55WDX3	SRT-HP46WDX3	SRT-HP37WDX3	SRT-HPK46WDX3	SRT-HPK37WDX3						
	適用電力制度	季節別時間帯別電灯・時間帯別電灯(通電制御型)										
	電源	単相200V(50/60Hz共用)										
	最大電流	19A	17A	16A	18A	18A						
	沸き上げ温度	約65 ~ 約90										
	給水器具認証番号	W009-20020-100										
	年間給湯効率(APF)注1	3.0 ⁷	3.2 ⁷	3.2 ⁸	3.2 ⁷	3.2 ⁸						
	年間給湯効率(COP)注2	4.2	4.5	4.6	4.5	4.6						
貯湯タンクユニット	形名	SRT-HPT55WDX3	SRT-HPT46WDX3	SRT-HPT37WDX3	SRT-HPTK46WDX3	SRT-HPTK37WDX3						
	タンク容量	550L	460L	370L	460L	370L						
	設置場所	屋内/屋外兼用	屋内/屋外兼用	屋内/屋外兼用	屋内/屋外兼用	屋内/屋外兼用						
	外形寸法	高さ	2100mm	2170mm	1830mm	2170mm	1830mm					
		幅	700mm	630mm	630mm	630mm	630mm					
		奥行	825mm	760mm	760mm	760mm	760mm					
	質量(満水時)	89kg(639kg)	78kg(538kg)	69kg(439kg)	79kg(539kg)	70kg(440kg)						
	水側最高使用圧力	193kPa(逃し弁設定値)										
	風呂保温時消費電力	107W	107W	107W	107W	107W						
	凍結防止ヒーター消費電力	48W	36W	36W	72W	72W						
ヒートポンプユニット	形名	SRT-HPU72A3	SRT-HPU60A3	SRT-HPU45A3	SRT-HPUK60A3	SRT-HPUK45A3						
	設置場所	屋外専用										
	外形寸法	高さ	732mm	638mm	732mm							
		幅(配管カバー寸法)	800(+80)mm	800(+64)mm	800(+80)mm							
		奥行	285(+23)mm	285(+16)mm	285(+23)mm							
	質量	56kg	52kg	57kg								
	中間期加熱能力/消費電力 ^{2 3}	7.2kW / 1.73kW	6.0kW / 1.34kW	4.5kW / 0.98kW	6.0kW / 1.34kW	4.5kW / 0.98kW						
	夏期加熱能力/消費電力 ^{2 4}	4.5kW / 0.85kW	4.5kW / 0.85kW	4.5kW / 0.85kW	4.5kW / 0.85kW	4.5kW / 0.85kW						
	冬期高温加熱能力/消費電力 ^{1 2 5}	7.2kW / 2.5kW	6.0kW / 2.0kW	4.5kW / 1.5kW	6.0kW / 2.0kW	4.5kW / 1.5kW						
	冷媒名(封入量)	CO ₂ (1.04kg)	CO ₂ (1.1kg)			CO ₂ (1.04kg)						
運転音 ⁶	44dB	42dB	38dB	42dB	38dB							

注1. 年間給湯効率(社)日本冷凍空調工業会の規格であるJRA4050:2007Rに基づき、消費者の使用実態を考慮に入れた給湯効率を示すために、一年を通して、ある一定の条件のもとにヒートポンプ給湯機を運転した時の単位消費電力あたりの給湯熱量を表したものです。
 年間給湯効率 = 一年で使用する給湯に係る熱量 ÷ 1年間で必要な消費電力
 APFは Annual Performance Factor of hot water supply の略

注2. 中間期の消費電力1kWあたりの加熱能力を表したものです。
 中間期エネルギー消費効率 = 中間期加熱能力 ÷ 中間期消費電力
 COPは成績係数(Coefficient of performance)の略

1 低外気温時は除霜のため、加熱能力が低下することがあります。
 2 わき上げ終了直前では、加熱能力が低下することがあります。
 3 作動条件: 外気温(乾球温度/ 湿球温度) 16 / 12、水温17、わき上げ温度65
 4 作動条件: 外気温(乾球温度/ 湿球温度) 25 / 21、水温24、わき上げ温度65
 5 作動条件: 外気温(乾球温度/ 湿球温度) 7 / 6、水温9、わき上げ温度90
 6 定格条件下での測定(JISのルームエアコンディショナに準じ測定)
 7 算出条件(出湯温度): 夏期65、中間期65、冬期標準65、冬期高温90、着霜期高温90、冬期標準給湯モード65、着霜期標準給湯モード70
 8 算出条件(出湯温度): 夏期65、中間期65、冬期標準65、冬期高温90、着霜期高温90、冬期標準給湯モード70、着霜期標準給湯モード75

機器の役割

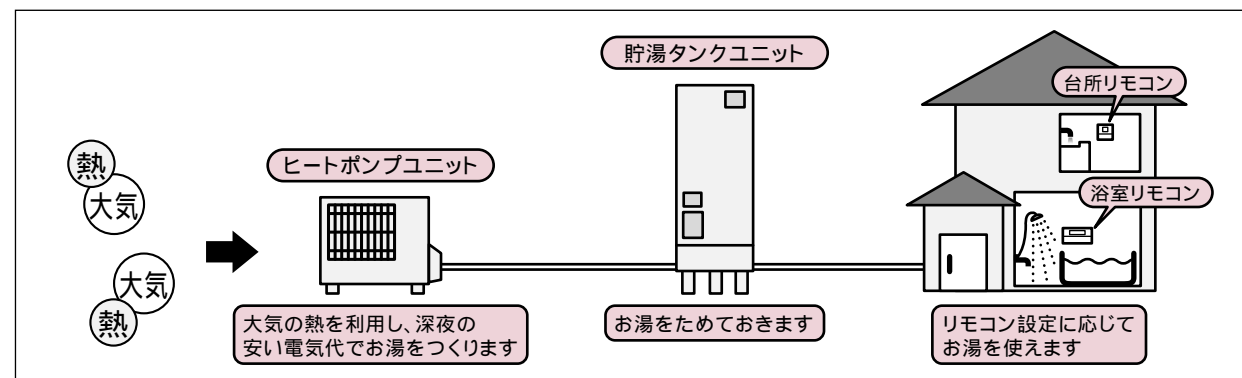

給湯機の基本原理

自動給水・押し上げ方式です

蛇口をひねると、タンク内のお湯は給水水圧によって押し上げられ、タンク上部の給湯口より給湯配管を通じて自動的に採湯することができます。使用したお湯の分だけの水が、給水口より水道水圧を利用して自動的にタンクに供給されますので、タンク内は常にお湯(水)で満たされています。

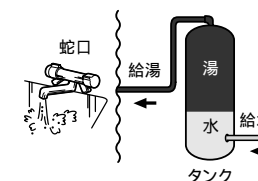

水は体積膨張します

水がお湯になると必ず体積膨張を起こし、約3%増加します。例えば、370Lの温水器では、約11L分増えます。この増えた分を逃す目的で逃し弁が取付けられます。わき上げ中に逃し弁からお湯が少しずつ排水されるのは、故障ではありません。正常な動作です。

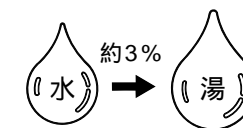

主に夜間に運転を行い、わき上げます

割安な深夜電力を利用して、タンク内のお湯をわき上げます。(わき上げモードが「深夜のみ」以外のときは、お湯が少なくなると昼間時間帯でも湯切れ防止のため自動的にわき上げを行います。)

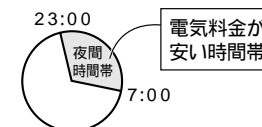

わき上げ中はヒートポンプユニットから運転音がします

運転中は運転音がします。また、ドレン口から少量の水が出る場合があります。

タンク貯湯式です

わき上げたお湯をタンクに貯湯し、水を混合させて設定温度での給湯を行います。そのため、タンク内のお湯を使いきると湯切れすることがあります。

追いだきの仕組み

タンクからの熱いお湯(図中)と浴槽からのぬるいお湯(図中)を熱交換器で熱交換することで、浴槽からのぬるいお湯をあたためます。(追いだき)

ふる配管は、独立した回路となっており、お風呂のお湯がタンク内に入ることはありません。

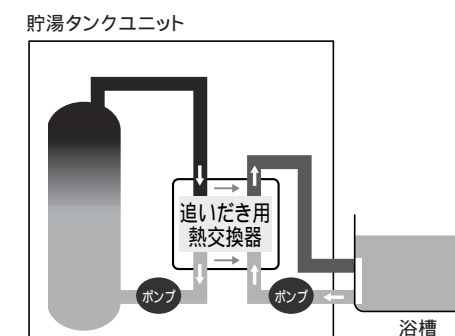

注: 説明に必要な部品、配管のみ記載しています。

使用前に

使いた

こんなとき

故障か

使用前に

使いた

こんなとき

故障か

故障かな?と思ったら

使用前に

使いた

こんなとき

故障かな

症状	処置・確認事項
自動洗浄がはたらかない	<ul style="list-style-type: none"> ふる自動運転中は、自動洗浄を行いません。 ふる配管の凍結予防運転中に排水した場合は、自動洗浄を行いません。 浴槽アダプターが浴槽の高い位置に取り付けられていると、自動洗浄がはたらかないことがあります。 湯はり後の水位が浴槽アダプターの中心より10cm以上ないと、自動洗浄がはたらかないことがあります。 浴槽の排水口にゴミ等が詰まり、ゆっくり排水した場合は、自動洗浄がはたらかないことがあります。 試運転を行っていない場合、初回の自動洗浄ははたらきません。
排水時以外に自動洗浄が勝手にはたらく	<ul style="list-style-type: none"> 洗濯水として残り湯を利用する場合、自動洗浄がはたらくことがあります。 入浴中に大量の湯をかき出したり、お風呂から出たときに浴槽水位が減少すると、自動洗浄がはたらくことがあります。
浴槽アダプターがきれいにならない	<ul style="list-style-type: none"> 浴槽アダプターの表面や内部(配管経路以外)は洗浄されません。 浴槽内部は洗浄されません。
毎回、汚れが多い	<ul style="list-style-type: none"> 既設のふる配管をご使用の場合は、別売の配管洗浄剤(BJ-070K)を使って、最初に十分な循環洗浄を行ってください。(P38)
洗浄時以外にも気泡が発生する	<ul style="list-style-type: none"> 通常の湯はりや追いだし時でも、気泡が発生する場合がありますが異常ではありません。水中に溶け込んでいた空気が細かい泡となって出てくる現象です。
貯湯タンクユニット、浴槽から音がする	<ul style="list-style-type: none"> バブルおそうじ中は、音が発生します。
浴槽内にゴミが出る	<ul style="list-style-type: none"> バブルおそうじ中はマイクロバブルによって除去された配管、熱交換器内のゴミが浴槽に出てきます。
気泡が見えない、出ていない	<ul style="list-style-type: none"> 浴槽の色や照明によっては、マイクロバブル(気泡)が見えにくい場合があります。
手動洗浄がはたらかない	<ul style="list-style-type: none"> ふる機能(ふる自動、追いだし、高温さし湯、たっぶり、ぬるく)中は手動洗浄できません。
お湯が出ない 出が悪い	<ul style="list-style-type: none"> 給水配管専用止水栓が閉じている場合は、開いてください。 断水時は、断水が終わるまで待ってください。 配管凍結している場合は、給水配管専用止水栓を閉じて据付工事店(販売店)へご連絡ください。 お湯の開き方が少ないと、残湯があってもお湯が出ない場合があります。
お湯が足りない	<ul style="list-style-type: none"> お湯をたくさん使用した場合は、満タンわき増しをご利用ください。(P28) わき上げモードの設定が「深夜のみ」「少なめ」の場合は、「おまかせ」または「多め」へ設定を変えてください。(P29) 台所リモコンに「わき上げ中」が表示されていないときに、逃し弁の排水口から水(お湯)が出ている場合は、逃し弁の点検を行ってください。(P40)
お湯がわかない	<ul style="list-style-type: none"> 200V電源ブレーカーまたは漏電遮断器の電源レバーが「切」になっている場合は、「入」にしてください。 停止日数設定中は、停止日数を解除し、満タンわき増しを利用してください。(停止日数解除:P31、わき増し:P28)

バブルおそうじ

お湯

使用前に

使いた

こんなとき

故障かな

症状	処置・確認事項
お湯が白く濁って見える	<ul style="list-style-type: none"> 水中に溶け込んでいた空気が、蛇口を開けたときに細かい泡となってでてくる現象です。少し時間をおくと消えます。
お湯から油がでる、お湯が臭い	<ul style="list-style-type: none"> 初めて使用するときは、配管工事のときの油や臭いがお湯に混ざって出る場合がありますが、しばらくすると消えます。臭いが気になる場合は本書の手順(P44、P46)によりタンク内の湯を入れかえてください。
タンク内の温度が設定した温度より低い	<ul style="list-style-type: none"> わき上げ温度はヒートポンプユニットでわき上げるお湯の温度です。途中の配管の放熱などにより、タンクにたまるお湯の温度は、わき上げ温度よりも低くなります。 タンク内の温度は、放熱によって時間の経過とともに少しずつ低下します。
蛇口のお湯が設定温度より低い	<ul style="list-style-type: none"> 配管の放熱によって、温度が低くなる場合があります。
浴槽の残り湯が臭う	<ul style="list-style-type: none"> 前日の残り湯を追いだし等をしてご使用になる場合、浴槽の湯が臭うことがあります。臭いが気になる場合はお湯を入れかえてご使用ください。
浴槽や洗面器等に青い線がつく	<ul style="list-style-type: none"> 湯あかと銅配管等から溶出した銅イオンが反応して不溶性の青い銅石けんが付着したもので、身体に害はありません。台所用の油汚れ専用の洗剤をスポンジにつけてこすれば除去できます。こまめな清掃により湯あかがつかないようにすれば防止できます。
浴槽の水が青く見える	<ul style="list-style-type: none"> 光の波長の関係や浴槽の色などによって浴槽の水が青く見えることがあります。浴槽等をよく洗ってください。青い線がつきにくくなります。
浴槽アダプターから汚れが出る	<ul style="list-style-type: none"> 配管内にたまった汚れが出てきています。循環洗浄を行ってください。浴槽内にタオルなどを持ち込むと、タオルの繊維等が汚れとして浴槽内や、配管内に残ることがあります。 洗浄モードを「入」でご使用ください。
浴槽アダプターの内側が赤っぽく汚れている	<ul style="list-style-type: none"> 浴槽アダプターの内側に付く赤っぽい汚れは水あかです。こまめなお手入れをお願いします。
貯湯タンクユニットの排水口からお湯(水)が出ている	<ul style="list-style-type: none"> わき上げ中(リモコンに「わき上げ中」が表示されている場合は)体積が増えた分のお湯が少しずつ排水されます。正常動作です。 リモコンに「わき上げ中」の表示がないときにお湯(水)が出ている場合は、逃し弁の点検を行ってください。(P40)
ヒートポンプユニットが運転/停止を繰り返す	<ul style="list-style-type: none"> 気温が低いときは、ヒートポンプユニットの熱交換器の除霜のためファンの運転/停止を繰り返します。
ヒートポンプユニットから水が出ている	<ul style="list-style-type: none"> 運転中はドレン口から少量の水が出る場合があります。 温度、湿度によって、ヒートポンプユニットの底面に結露することがあります。

お湯

浴槽アダプター

給湯機

「使用前の
前」

使
いか
た

こ
んな
と
き

故
障
か
な

	症状	処置・確認事項
給湯機	昼間にヒートポンプユニットが動く	<ul style="list-style-type: none"> ● 夜間時間帯のわき上げだけでは湯量が足りない場合、昼間時間帯に不足分のわき上げを行います。(過去1週間の使用湯量を学習して、その日の必要湯量を予測します。) ● 冬期はヒートポンプ配管の凍結防止のため、ヒートポンプユニットが動くことがあります。
	わき上げモードを「深夜のみ」に設定していても昼間にヒートポンプユニットが動く	<ul style="list-style-type: none"> ● 外気温度が低下すると、凍結防止のための運転を行うことがあります。 ● 「電力契約モード」がお客さまの電力契約と合っていない場合は、設定し直してください。(P47)
	運転停止を設定していてもヒートポンプユニットが動く	
	ヒートポンプユニットの運転音がうるさい	<ul style="list-style-type: none"> ● わき上げ中は運転音が出ます。冬期等の外気温度が低い環境では、運転音は大きくなる場合があります。また、外気温度が下がり、湿度が高いときは、自動霜取装置がはたりますので、運転音が悪化する場合があります。
	夜間時間帯になってもすぐにわき上げを行わない	<ul style="list-style-type: none"> ● 給水水温が高い場合や残湯量が多い場合は、夜間時間帯になってもすぐにわき上げを行いません。夜間時間帯が終了する時刻に合わせてわき上げを完了させます。(ピークシフト機能)
	わき上げ運転中ヒートポンプユニットの背面が霜で白くなる	<ul style="list-style-type: none"> ● 冬期運転中は蒸発器のフィンに霜がつくことがあります。 ● フィンに付着した霜がファンにあたり、音が出ることがあります。
リモコン表示部	点灯しない(電源が入らない)	<ul style="list-style-type: none"> ● 漏電遮断器の電源レバーが「切」になっている場合は「入」にしてください。再度「切」になる場合は、そのまま据付工事店(販売店)へご連絡ください。
	リモコンの時刻表示が「00:00」で点滅する	<ul style="list-style-type: none"> ● 時刻を合わせ直してください。(P25)
操作	設定したわき上げ温度までわき上がらない	<ul style="list-style-type: none"> ● 以下のことを行うとタンク内の湯温がわき上げ温度まで上がらない場合があります。配管からの放熱や外気温度が低い場合も同様です。 台所リモコンに「わき上げ中」が表示されているときにお湯を使用した場合 わき上げモードの設定をかえた場合 (「少なめ」「多め」または「おまかせ」「多め」) 給水水温が低く、残湯量が少ない場合 ● 給水水温...10以下 ● 残湯量...20L未満 外気温度が低い場合 機器の保護のため、外気温度がマイナス10(寒冷地向けはマイナス25)以下になると、わき上げ温度を自動的に約65に調整します。(リモコンでのわき上げ温度設定に関係なく低く調整します。)
	満タンスイッチを押してもわき上げを開始しない	<ul style="list-style-type: none"> ● タンク内が既にわき上がっている場合は、わき上げを行いません。「満タンわき増し」を設定するとタンク内のお湯が約50L以上減ったとき自動的にわき上げを開始します。

	症状	処置・確認事項
操作	お湯を使っていないのに残湯量表示が消える	<ul style="list-style-type: none"> ● 自然放熱などで、タンク内のお湯の温度が下がると、お湯を使わなくても表示が変わることがあります。 ● 保温や追いだきを行うと、タンク内のお湯の温度が下がり、残湯量表示が消えることがあります。
	湯はりができない	<ul style="list-style-type: none"> ● リモコンに「U03」が表示されている場合 浴槽の排水栓を閉じてから、湯はりをしてください。または、湯はりの設定量を増やして湯はりをしてください。 ● リモコンに「残湯なし」が表示されている場合 満タンわき増しを行なってタンク内をわき上げてから、湯はりをしてください。(P28) ● 浴槽の残り湯が、浴槽アダプター付近のとき湯はりを行なうと、湯はりが途中で停止する場合があります。残り湯を排水してから湯はりを行なってください。 ● 浴槽アダプターのお手入れを行なってください。
	「湯はり温度」が設定した温度より低い	<ul style="list-style-type: none"> ● 湯はりの「温度」は目安温度です。浴槽内の温度は配管や浴槽に熱をうばわれるため、それよりも少し下がる場合があります。次回から湯はりの温度を上げてください。(湯はり後、自動保温動作で設定した温度まで上がります。)
	「湯はり量」が設定した量より多い(あふれる)	<ul style="list-style-type: none"> ● 浴槽に残り湯がある状態(浴槽アダプター以下)で湯はりを行うと、湯はり完了時に、残り湯分だけお湯が増えます。残り湯を排水してから湯はりすることをおすすめします。 ● 浴槽の容量以上に設定されていないか確認してください。(浴槽の容量に対して7~8割が適正量です。) ● 設定湯量を湯はりしますので、湯はり中に蛇口やシャワーからお湯をたすと、あふれることがあります。 ● 循環洗浄を行い、浴槽アダプターや配管のつまりなどの除去を行なってください。
	湯はりが途中で止まる(断続的に湯はりする)	<ul style="list-style-type: none"> ● これはふる循環ポンプを運転し、ふる配管の空気を抜く動作です。(ふる自動ランプが点滅していれば正常に湯はりを行なっています。) ● 特に設置後一週間程度は浴槽形状を学習するため、一回の湯はりで複数回停止します。
	ふる自動運転を「切」にしているのにポンプが動作する	<ul style="list-style-type: none"> ● 以下の場合は、ポンプが動作することがあります。 ふる自動運転を「切」にした直後 保温動作中(ポンプ動作中)にふる自動運転はすぐには止まりません。 浴槽の凍結予防運転(P42)時(浴室リモコンに「凍結予防」と表示)追いだき中
	ふる自動を「切」にしても浴槽アダプターから冷たい水が出る、または音がする	<ul style="list-style-type: none"> ● ふる配管の凍結予防運転(P42)を行なっています。(浴室リモコンに「凍結予防」と表示) ● 自動洗浄中です。
	給湯温度を変更できない	<ul style="list-style-type: none"> ● 浴室リモコンの優先スイッチを押してから、給湯温度を変更してください。(P18)
	追いだき、高温さし湯を中止(スイッチ「切」)しても機器が動作する	<ul style="list-style-type: none"> ● 追いだきを途中で停止した場合、すぐには止まりません。配管内に残った熱いお湯を押し出すため、しばらくポンプが動作します。 ● 高温さし湯を途中で停止した場合、すぐには止まりません。配管内に残った熱いお湯を押し出すため、約8Lのお湯が出ます。

「使用前の
前」

使
いか
た

こ
んな
と
き

故
障
か
な

リモコンにエラーが表示された場合

リモコンにエラーが表示された場合は、下記にしたがって処置をしてください。
 処置をしても、なお異常がある場合は、お買い上げの販売店またはお近くの「三菱電機 修理窓口 (P59)」へご相談ください。

表示	原因・処置
U00	<ul style="list-style-type: none"> 給湯機の給水口にお湯が供給されています。給湯機の給水口に水を供給してください。ソーラー温水器や給湯機が接続されている時は据付工事店(販売店)または「三菱電機 修理窓口」へご連絡ください。 給水配管専用止水栓が閉じているときに湯側の蛇口を開きました。給水配管専用止水栓を開いてから、湯側の蛇口を開いてください。(P9) 断水時や配管が凍結しているときに湯側の蛇口を開きました。断水時は断水が終わるまで待ち、湯側の蛇口を開いてください。凍結しているときは、給水配管専用止水栓を閉じて、据付工事店(販売店)へご連絡ください。
U03	<ul style="list-style-type: none"> 浴槽の排水栓が閉じていない状態で湯はりをしています。浴槽の排水栓を閉じてから湯はりをしてください。 湯はり量が少ない場合は、浴槽アダプターがかくれるまで量を増やしてください。 浴槽アダプターのお手入れを行ってください。(P40) 浴槽アダプターより上まで湯はりされている場合は、ふる配管があか等でつまり始めている場合がありますので、循環洗浄を行ってください。
U09	<ul style="list-style-type: none"> 停電などで初期設定に戻ったとき、浴槽にお湯(残水)が入っている状態で湯はりをしています。いったん、浴槽のお湯(残水)を排水してから湯はりをしてください。
P05	<ul style="list-style-type: none"> タンク内に水が無い場合は、タンクを満水にしてください。 給水配管専用止水栓が閉じている場合は、開いてください。(P9) 断水時は、断水が終わるまで待ってください。 配管凍結している場合は、給水配管専用止水栓を閉じて据付工事店(販売店)へご連絡ください。
H03	<ul style="list-style-type: none"> 給湯機とリモコンが正しい組み合わせではありません。据付工事店(販売店)へ連絡し、正しい組み合わせのものと交換してください。
H10	<ul style="list-style-type: none"> 貯湯タンクユニットとヒートポンプユニットが正しい組み合わせではありません。据付工事店へ連絡し、正しい組み合わせのものと交換してください。(わき上げも行いません。)正しい組み合わせでも「H10」が表示される場合は、据付工事店(販売店)または「三菱電機 修理窓口」へご連絡ください。
H11	<ul style="list-style-type: none"> 貯湯タンクユニットとヒートポンプユニットが正しい組み合わせではありません。据付工事店へ連絡し、正しい組み合わせのものと交換してください。(わき上げは行います。)
その他の表示 (E05)など	<ul style="list-style-type: none"> 給湯機の点検が必要です。200V電源ブレーカーと本体の漏電遮断器の電源レバーを「切」にし、給水配管専用止水栓を閉じてから、据付工事店(販売店)または「三菱電機 修理窓口」へご連絡ください。(P9 P59)

症状	処置・確認事項
追いだき、高温さし湯ができない	<ul style="list-style-type: none"> 浴槽アダプターのお手入れを行ってください。 湯はり中は使用できません。 浴槽のお湯が浴槽アダプターより少ない場合は、使用できません。 リモコンに「残湯なし」が表示されている場合は使用できません。満タンわき増しを行なってタンク内をわき上げてから、追いだき、高温さし湯を使用してください。 蛇口からお風呂にお湯をたした場合、追いだき、高温さし湯ができない場合があります。 スイッチを3秒以上押し続けてください。 追いだき 「あつく」スイッチを3秒以上押す 高温さし湯 「あつく」と「たっぷり」スイッチを同時に3秒以上押す
追いだきや自動保温が途中で止まる ふる自動ランプが勝手に消える	<ul style="list-style-type: none"> リモコンに「残湯なし」が表示されている場合は、満タンわき増しを行なってください。 浴槽アダプターのお手入れを行ってください。(P40)
音声ガイダンスが聞こえない	<ul style="list-style-type: none"> 「音声を切ります」以外の設定にしてください。
通話できない	<ul style="list-style-type: none"> 「通話」スイッチを押してから60秒以上たっている場合は、もう一度「通話」スイッチを押してください。 音量設定が「最小」になっていて聞こえにくい場合は、「標準」または「最大」にしてください。 リモコンに向かって話していない、またはリモコンに近づきすぎている場合は、適切な位置で通話してください。 通話中にスピーカーから「ピー」という音が出る場合は、通話音量を下げてください。
突然、リモコンのブザーが鳴る	<ul style="list-style-type: none"> 優先スイッチを押したときや給湯温度を60 に変更したときは、リモコンの音声ガイダンスやブザーが鳴ります。
台所リモコンの表示が消えている	<ul style="list-style-type: none"> 約1分以上、スイッチ操作がない状態が続くと、自動的にバックライトが消灯します。(バックライト自動消灯機能)
浴室リモコンの表示が消えている、時々点灯する	<ul style="list-style-type: none"> 「自動消灯モード」が設定されていると、給湯機を使用しないまま約10分間たつとバックライトが消灯します。お湯を使ったり、いずれかのスイッチを押すと再び表示しますが、さらに約10分間使用しないまましているとバックライトが消灯します。
循環洗浄ができない	<ul style="list-style-type: none"> 蛇口からお風呂にお湯をたした場合、循環洗浄できない場合があります。
凍結予防運転を行わない	<ul style="list-style-type: none"> 蛇口からお風呂にお湯をたした場合、凍結予防運転を行わない場合があります。 凍結予防運転モードが「切」になっている場合は「入」にしてください。(P35)
浴槽 自動たし湯が働かない	<ul style="list-style-type: none"> 水位が下がってもすぐには設定水位にならない場合があります。 自動たし湯モードで自動たし湯停止にしている場合は動作しません。(P36) 浴槽水位がいったん浴槽アダプター付近まで低下すると、その後自動たし湯を行なわなくなることがあります。 浴槽アダプターのお手入れを行ってください。

上記にしたがって処置をしても、なお異常がある場合は、お買い上げの販売店またはお近くの「三菱電機 修理窓口 (P59)」へご相談ください。

使用前に

使いた

こんなとき

故障かな

使用前に

使いた

こんなとき

故障かな

ご相談窓口・修理窓口のご案内(家電品)

取扱い・修理のご相談は、まず
お買い上げの販売店へ

お買い上げの販売店にご依頼できない場合
(転居や贈答品など)は、
各窓口 へお問い合わせください。

お問合せ窓口におけるお客さまの個人情報のお取り扱いについて
三菱電機株式会社は、お客さまからご提供いただきました個人情報は、下記のとおり、お取り扱いします。

- 1.お問合わせ(ご依頼)いただいた修理・保守・工事および製品のお取り扱いに関連してお客さまよりご提供いただいた個人情報は、本目的並びに製品品質・サービス品質の改善・製品情報のお知らせに利用します。
- 2.上記利用目的のために、お問合わせ(ご依頼)内容の記録を残すことがあります。
- 3.あらかじめお客さまからご了解をいただいている場合及び下記の場合を除き、当社以外の第三者に個人情報を提供・開示する事はありません。
上記利用目的のために、弊社グループ会社・協力会社などに業務委託する場合、法令等の定める規定に基づく場合。
- 4.個人情報に関するご相談は、お問合わせをいただきました窓口にご連絡ください。

ご相談窓口 家電品の購入相談・取扱い方法 受付時間365日24時間

三菱電機お客さま相談センター

全国どこからでも おかけいただけるフリーコール
F 0120-139-365
いつもサンキュー 365日(無料)

携帯電話・PHS・IP電話の場合	
三菱電機お客さま相談センター 〒154-0001 東京都世田谷区池尻 3-10-3 FAX (03) 3413-4049(有料)	(03) 3414-9655 (有料)
ご相談対応 平日 土・日・祝・弊社休日	9:00~19:00 9:00~17:00 上記以外の時間は受付のみ可能です。

修理窓口 家電品の修理の問合せ・修理の依頼 受付時間365日24時間

北海道・東北	北海道 宮城 青森 岩手 秋田 山形 福島	東日本フロントセンター 青森 (017)773-8381 八戸 (0178)28-8544 盛岡 (019)637-7454 水沢 (0197)25-4511 秋田 (018)865-4471 横手 (0182)32-1785 大館 (0186)42-2781 山形 (023)624-0018 鶴岡 (0235)24-6161 郡山 (024)959-6543 会津 (0242)27-4426 原町 (0244)24-2842 いわき (0246)26-1822	関東・甲信越 東京 神奈川 千葉 茨城 埼玉 栃木 群馬 山梨 新潟 長野 (飯田地区を除く) 長野 (飯田地区)	東日本フロントセンター 西日本フロントセンター	関西 大阪/奈良 和歌山/ 兵庫/京都 滋賀 中国 広島/山口 島根/鳥取 岡山 四国 香川/徳島 高知/愛媛 九州・沖縄 福岡/佐賀 長崎 長崎 (095)834-1116 佐世保 (0956)30-7740 熊本 熊本 (096)380-0211 八代 (0965)33-5173 大分 大分 (097)558-8803 宮崎 宮崎 (0985)56-4900 延岡 (0982)21-3540 鹿児島 鹿児島 (099)260-2421 沖縄 沖縄 (098)898-3333	西日本フロントセンター 東日本フロントセンター
東海	静岡 愛知 三重 岐阜	東日本フロントセンター	北陸	石川 富山 福井	西日本フロントセンター	

東日本 / 西日本フロントセンター

フリーダイヤル
0120-56-8634
インターネット
www.melsc.co.jp (無料)

携帯電話・PHS・IP電話の場合	
東日本フロントセンター FAX (03) 3424-1115(有料)	(03) 3424-1111 (有料)
西日本フロントセンター FAX (06) 6454-3900(有料)	(06) 6454-3901 (有料)

所在地、電話番号などについては変更になることがありますので、あらかじめご了承願います。 K07B

アフターサービス

保証書(添付)

保証書は、必ず「お買い上げ日、据付工事店名(販売店名)」などの記入をお確かめのうえ、据付工事店からお受け取りください。内容をよくお読みのと、大切に保管してください。(取扱説明書、据付工事説明書なども保証書と一緒に保管してください。)

据付工事説明書(別添付)で指定されていない別売品を用いて使用した場合、故障が生じたときには責任を負いかねます。

保証期間

2年間	本体(逃し弁、減圧弁)、リモコン、リモコンケーブル、パッキン
3年間	熱交換器、コンプレッサー
5年間	タンク不良による水漏れ

保証期間を延長できる「延長保証制度」があります。(詳細は下記参照)

補修用性能部品の保有期間

当社は、この製品の補修用性能部品を製造打切り後10年保有しています。

補修用性能部品とは、その製品の機能を維持するために必要な部品です。

ご不明な点や修理に関するご相談は

お買い上げの販売店かお近くの「三菱電機 修理窓口・ご相談窓口」(右一覧表)へご相談ください。

修理を依頼されるときは

「故障かな?と思ったら」(P52)にしたがってお調べください。なお不具合がある場合は、電源を「切」にしてから、据付工事店(販売店)にご連絡ください。

保証期間中は

修理に際しましては、保証書をご提示ください。保証書の規定にしたがって据付工事店(販売店)が修理させていただきます。

保証期間が過ぎているときは

修理すれば使用できる場合には、ご希望により有料で修理させていただきます。

修理料金は

技術料+部品代(+出張料)などで構成されています。

ご連絡いただきたい内容

- 品名:自然冷媒CO₂ヒートポンプ給湯機
- 形名:(例) エスアルテ・エイチピー・タカコウ ティックス
SRT-HPT46WDX3
- お買い上げ日:年月日
- 故障の状況:できるだけ具体的に
- お名前・ご住所(付近の目印なども)・電話番号・訪問希望日

形名は貯湯タンクユニットの前面カバーに表示されています。(P9)

据付(接続・調整・取扱説明等)を依頼されると有料となることがあります。

延長保証制度 延長保証期間が8年間と5年間の2タイプご用意しています。

保証期間	延長保証期間8年間の場合 商品購入日から8年間の長期保証 メーカー保証期間と延長保証期間の合計で8年間となります。 例 ご購入日 1年後 2年後 3年後 4年後 5年後 6年後 7年後 8年後 - 申込有効期間 3か月以内 メーカー保証2年 延長保証 通常の有料修理	延長保証期間5年間の場合 商品購入日から5年間の長期保証 メーカー保証期間と延長保証期間の合計で5年間となります。 ご購入日 1年後 2年後 3年後 4年後 5年後 - メーカー保証2年 延長保証 通常の有料修理
保証内容	延長保証期間中に対象商品に故障が発生した場合に、修理費を保証します。保証する修理費用 = 技術料 + 部品代 + 出張料	
延長保証対象商品と保証料	資料のご請求はこちらへ 三菱電機延長保証申込受付センター 0120-867-789 受付時間:平日午前9:00~午後5:30 (年末年始を除く)	
ヒートポンプ式電気給湯機 8年間保証料24,400円(税抜価格23,238円) 三菱エコキュート 5年間保証料11,340円(税抜価格10,800円) 2008年6月現在(保証料は変更する場合がありますのでご注意ください)		

1.使用の前に

使いかた

こんなとき

故障かな

1.使用の前に

使いかた

こんなとき

故障かな

困ったときは

14 自動でお風呂にお湯を入れる

19 あつくする (追いだき)

7 バブルおそうじ

25 時刻を合わせる

28 お湯が少なくなったとき

48 災害などによる断水

52 故障かな?

58 アフターサービス

51 機器の役割

よくあるご質問

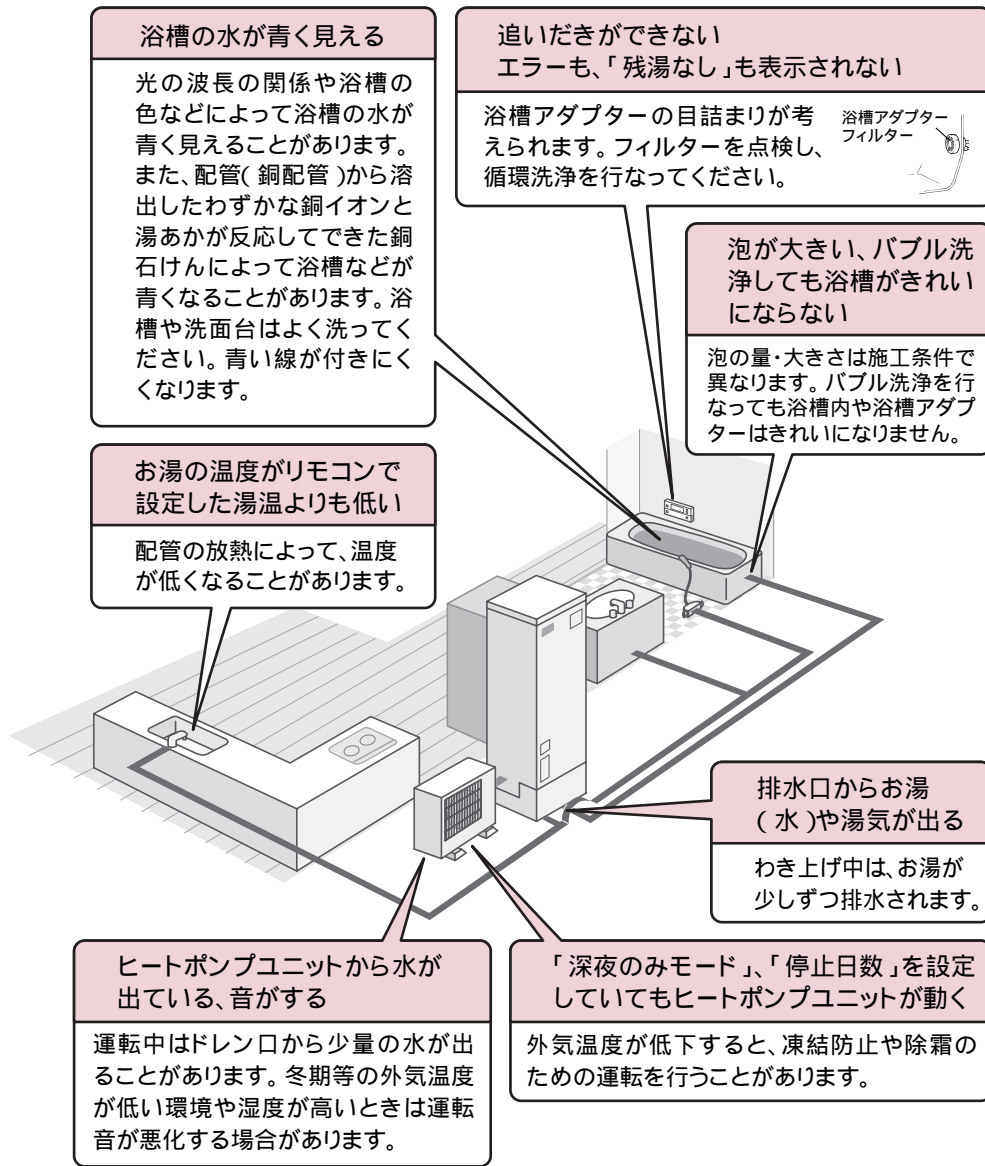

製品形名 製造番号	SRT-	据付工事店(販売店)の店名・住所・電話番号
台所リモコン形名	RMC-	
浴室リモコン形名	RMC-	
お買上げ日	年 月 日	

点検・修理時の覚え書きとしてご使用ください。

 <p>愛情点検</p>	<p>長年ご使用の給湯機の点検を! この製品の補修用性能部品の保有期間は、製造打切り後10年です。</p>	
	<p>こんな症状はありませんか</p> <p>水が漏れている 時々漏電遮断器がはたらく。 その他の異常や故障がある。</p>	<p>ご使用中止</p> <p>故障や事故防止のため、電源ブレーカー及び本体の漏電遮断器を切り、給水配管専用止水栓を閉じてから、据付工事店に点検・修理(有料)をご相談ください。</p>

三菱電機株式会社

群馬製作所 〒370-0492 群馬県太田市岩松町800
電話番号 0276-52-1111 (代表)

この取扱説明書は再生紙を使用しています。