

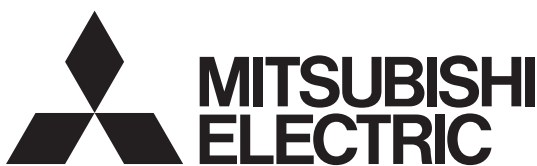

18N---B4

家庭用自然冷媒CO<sub>2</sub>ヒートポンプ給湯機

## 取扱説明書

貯湯ユニット正面の形名表示を確認し、形名チェック欄□に、お買上げの給湯機をチェックしてください。

なお、貯湯ユニット形名から『I』を除いたものがシステム形名となります。

例) 貯湯ユニット形名:SRT-SI184 → システム形名:SRT-S184

また、保証書(別添)でもシステム形名が確認できます。

(修理等のお問合わせの際にご利用ください。)

## システム形名

コンパクト エコキュート **S**タイプ

〈一般地向け〉

 SRT-S184  SRT-S184D

〈寒冷地向け〉

 SRT-SK184  SRT-SK184Dエコキュート ライト **N**タイプ

〈一般地向け〉

 SRT-N184  SRT-N184D

〈寒冷地向け〉

 SRT-NK184  SRT-NK184D

※耐塩害仕様はシステム形名の末尾に「BS」が付きます。

このたびは、三菱 エコキュートをお買上げいただき、  
まことにありがとうございます。

- ご使用の前に、この「取扱説明書」をよくお読みになり、正しくお使いください。
- お客様ご自身では据付けしないでください。安全や機能の確保ができません。
- 「保証書」「据付工事説明書」は、必ず所定の記載事項を確かめて、据付工事店(販売店)からお受け取りください。給湯機を他に売ったり譲渡されるときなどには、次の所有者の方へ渡してください。
- 三菱 エコキュートの据付工事は、販売店が「電気設備に関する技術基準」及び「内線規程」に基づき実施しております。据付工事完了後、据付工事説明書の「据付工事後の確認」のチェック項目をお客様ご自身でご確認ください。

この製品は日本国内用に設計されていますので、国外では使用できません。またアフターサービスもできません。

環境と家計を  
大切にする  
三菱 エコキュート

貯湯ユニット

ご使用の前に

使いかた

こんなとき

故障かな

# 三菱 エコキュートのしくみ

ヒートポンプユニットでお湯をつくり、貯湯ユニットに貯めておき、リモコンで設定した温度のお湯を給湯し、各湯水混合栓(台所、洗面、シャワー)で水と混ぜて使います。

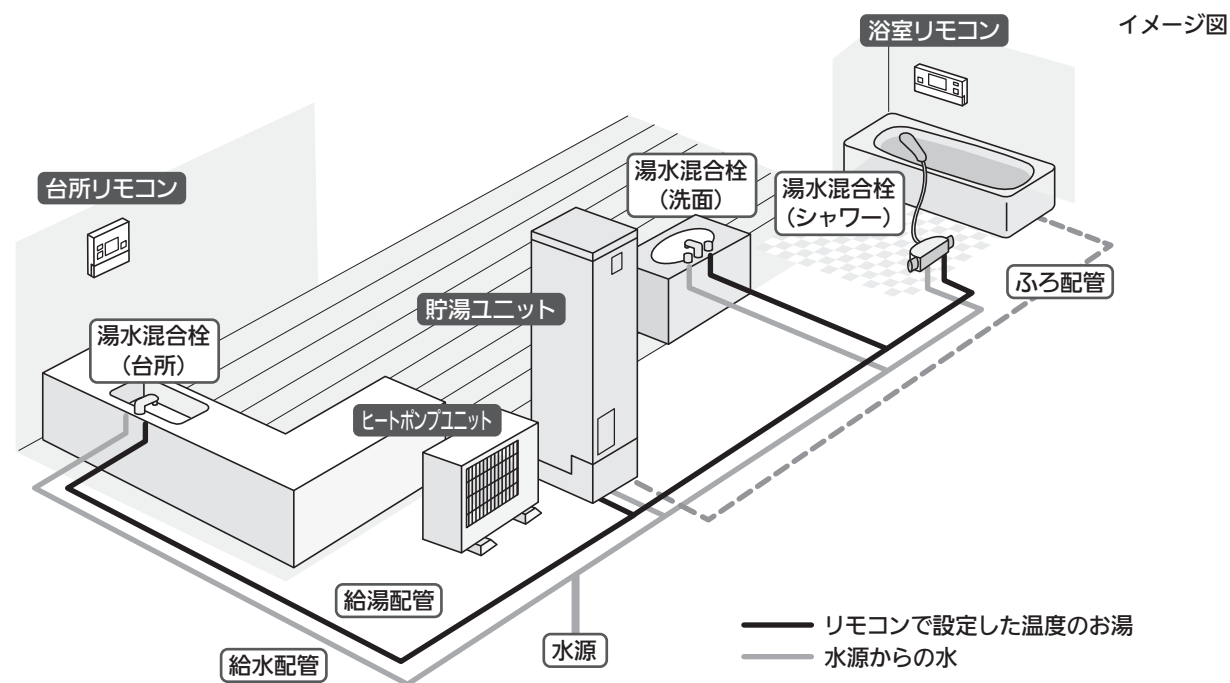

ヒートポンプユニットでお湯をつくり、貯湯ユニットに貯めておきます。

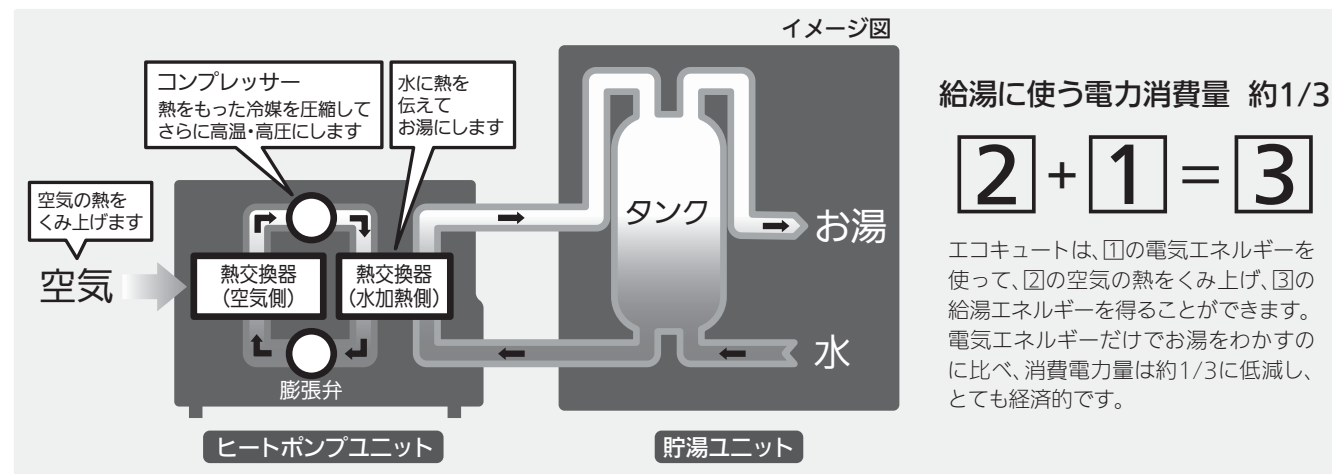

湯水混合栓で水源からの水と混ぜてお湯を使います。

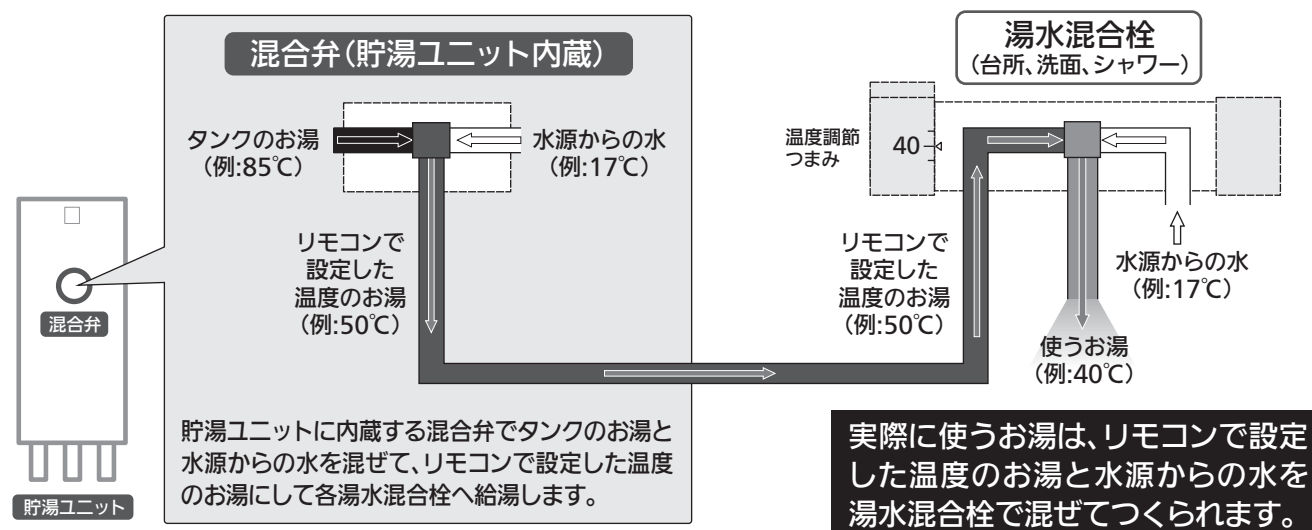

# もくじ

## ご使用の前に

安全のために必ずお守りください	4~5	使用前の準備	11
各部のはたらき	6~7	最初にタイプをご確認ください	12
リモコンのはたらき	8~10	給湯機の基本原理	12

## 便利・上手な使いかた

お湯を上手に使うために(全タイプ)	13	バブルおそうじ(Sタイプ)	14
コンパクト エコキュート(Sタイプ)のわき上げの特徴	13	入浴剤を使うとき	15
ふろ機能の効率的な使いかた(Sタイプ)	14	アシスト機能(Sタイプ)	15
追いだきの仕組み(Sタイプ)	14		

## 使いかた

ふろ自動運転	16	スマート機能	
湯はり温度	17	浴室リモコン	
湯はり湯量	17	ふろ自動運転の継続時間	28
追いだき	18	バブル洗浄モード	28
高温さし湯	18	高温さし湯量	29
たっぷり	19	凍結予防運転	29
ぬるく	19	自動たし湯モード	30
給湯優先	20	湯切れ報知音	30
給湯温度設定	20	自動消灯時間	31
給湯する(湯水混合栓)	21	バックライトモード	31
わき上げモード	22	アシスト湯はり	32
わき上げ休止	22	ヒートポンプ保温	32
わき上げ停止日数	23	台所リモコン	
満タンわき増し	23	タンク内温度	33
日時設定	24	給湯使用量	33
ふろ予約	24	追いだき・保温使用量	33
インターホン	25	湯切れ報知音	34
チャイルドロック	25	自動消灯時間	34
音声ガイダンス	26	バックライトモード	35
お湯チェック	26	使用湯量モード	35
残湯量表示	27	電力契約モード	36~37
ふろ配管のお手入れ	39	ピーク停止	38

## こんなとき

お手入れと点検	40~41
定期点検(有料)	41
機器を使用しないとき	42
使いはじめ(準備)	43
凍結防止	44
停電・断水時	45
非常時の取水方法	45

## 故障かな

故障かな?と思ったら	46~56
リモコンにエラーが表示されたら	57
保証とアフターサービス	58
仕様	59

ご使用の前に

使いかた

こんなとき

故障かな

ご使用の前に

使いかた

こんなとき

故障かな

# 安全のために必ずお守りください

お使いになる人や他の人への危害、財産への損害を未然に防ぐため、必ずお守りいただくことを説明しています。

■誤った取扱いをした場合に生じる危険とその程度を、次の区分で説明しています。

<b>警告</b> 誤った取扱いをしたときに、死亡や重傷に結びつく可能性があります。	<b>注意</b> 誤った取扱いをしたときに、軽傷または家屋・家財などの損害に結びつきます。
---	---

■本文中や機器に使われる図記号の意味は次のとおりです。

禁止	接触禁止	ぬれ手禁止	分解禁止	指示に従う	アース工事確認
感電注意	高温注意	発火注意	回転物注意		

## やけどを防ぐために

### 警告

- 浴槽アダプターは手足やタオルでふさいだり、体を近づけたりしない ※■タイプのみ
- 追いだき、高温さし湯やふる自動使用時は、浴槽アダプターから離れる ※■タイプのみ

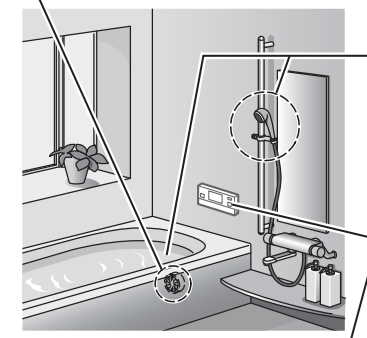

- 入浴時やシャワー使用時は、必ず、指先などで湯温を確認する
- 給湯温度を変更するときは、他の蛇口の使用状況を確認する

- 給湯時は湯水混合栓に手を触れない

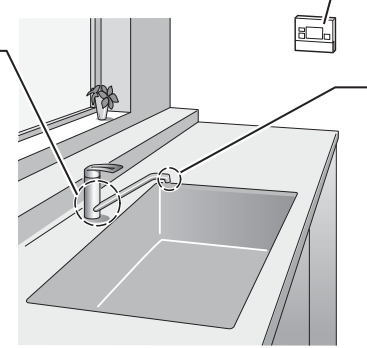

- 使いはじめは、しばらくお湯に触れない  
特に朝の使いはじめは、空気の混ざった湯が飛び散ることがあります。
- 停電時の給湯は、必ず指先などで湯温を確認する  
設定温度と異なる温度のお湯が蛇口から出ることがあります。

- ヒートポンプ配管に手を触れない
- 給湯(取水)・排水時は、熱湯が出ることもあるのでお湯に触らない

部品名は各部のはたらき(6、7ページ)をご覧ください。

ご使用前に

使いかた

こんなとき

故障かな

## 警告

安全に使用するために

浴槽アダプターのフィルターを外したまま使用しない (髪の毛や体の一部を吸い込まれるなど思わぬ事故の原因) ※■タイプのみ	給湯機やリモコンを分解・修理・改造・移設しない (火災・感電・水漏れの原因) 販売店・工事店またはメーカー指定のお客様相談窓口に依頼してください。
近くにガス類や引火物を置かない ガスボンベからは2m以上離す (発火の原因)	ヒートポンプユニットの空気吹出口に指や棒等を入れない (内部でファンが回転していることがあるため、けがの原因)
異常(こげ臭いなど)時は、漏電遮断器の電源レバーを下げて電源を「切」にし、お買上げの販売店または「修理窓口(58ページ)」へ連絡する(火災・感電・やけどの原因)	

機器の点検・お手入れに関する注意

漏電遮断器は濡れた手で操作しない (感電の原因)	逃し弁点検時は配管に手を触れない (やけどの原因)
貯湯ユニットの前面カバーやヒートポンプユニットの電源カバーを開けない (ショートや感電の原因)	
アース工事を確認する(感電の原因) アースの取付けは販売店または工事店にお問い合わせください。	漏電遮断器の動作を確認する (故障のまま使用すると、感電や火災の原因)

## 注意

安全に使用するために

そのまま飲用しない 長期間のご使用によってタンク内に水あかがたまったり、配管材料の劣化で水質が変わることがあります。飲用される場合は、下記に注意し一度ヤカンなどで沸騰させてください。 ●水道法に定められた飲料水の品質基準に適合した水道水を使用する。 ●熱いお湯が出てくるまでの配管にたまっている水は、雑用水として使用する。 ●固形物や変色、濁り、異臭があった場合、飲用せずに直ちに点検を依頼する。	ヒートポンプユニットのアルミフィンに触らない (けがの原因)
機器に乗ったり、物を乗せたり、配管に力を加えない (落下・転倒などよりけがの原因)	

機器の点検・お手入れに関する注意

ヒートポンプユニットの架台が傷んだ状態で使用しない (落下、転倒によるけがの原因)	高圧洗浄機等で水洗いしない (漏電による火災や感電の原因)
タンク内の熱いお湯を直接排水しない (やけどや排水管の破損の原因)	定期的に逃し弁を点検する (正しく作動しないと水漏れの原因)
凍結防止対策の確認をする (配管が破損して水漏れや、やけどの原因) 販売店または工事店にご確認ください。	床面が防水・排水処理されていることを確認する (水漏れによる損害の原因) 販売店または工事店にご確認ください。
貯湯ユニットの脚がアンカーボルトで固定されているか確認する 2階以上に据付ける場合は、天部も上部振れ止め金具で固定されているか販売店または工事店に確認する (地震などにより転倒によるけがの原因)	
お手入れや点検時は、漏電遮断器を「切」にする (ヒートポンプユニットのファンが回転してけがの原因)	お手入れや点検の後、漏電遮断器と逃し弁のカバーは閉じる(雨やごみが入ると火災や感電の原因)

長期間使用しないとき、使用を再開するとき

機器を使用しないときは、機器と配管内の水を抜く (凍結により機器が破損して水漏れや故障の原因)	長期間(1ヵ月以上)使用しないときは、機器と配管内の水を抜く(水質が変化し飲用すると健康を害する原因)
---	---

部品名は各部のはたらき(6、7ページ)をご覧ください。

ご使用前に

使いかた

こんなとき

故障かな

# 各部のはたらき

## ヒートポンプユニット

機種によって部品の取付位置や形状が異なります。

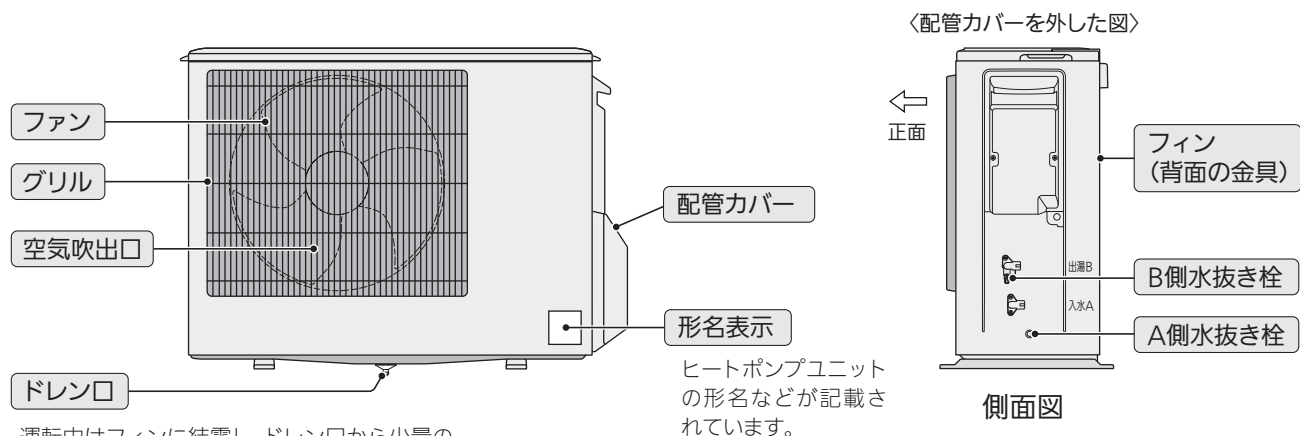

### ■配管カバーの外しかた

- (1) 貯湯ユニットの電源レバーを「切」にする
- (2) つまみねじ(1本)を外す
- (3) 配管カバーを下方にずらしてツメを外し、手前に引く

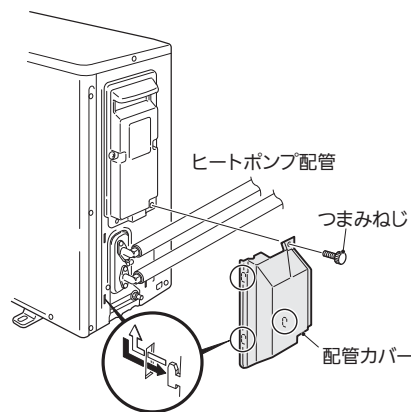

- 取り外し時: →
- 取り付け時: ⇄

**警告** ヒートポンプ配管に手を触れない(やけどの原因)

## 貯湯ユニット

Sタイプで説明しています。配管、水抜き栓の有無は機種により異なります。

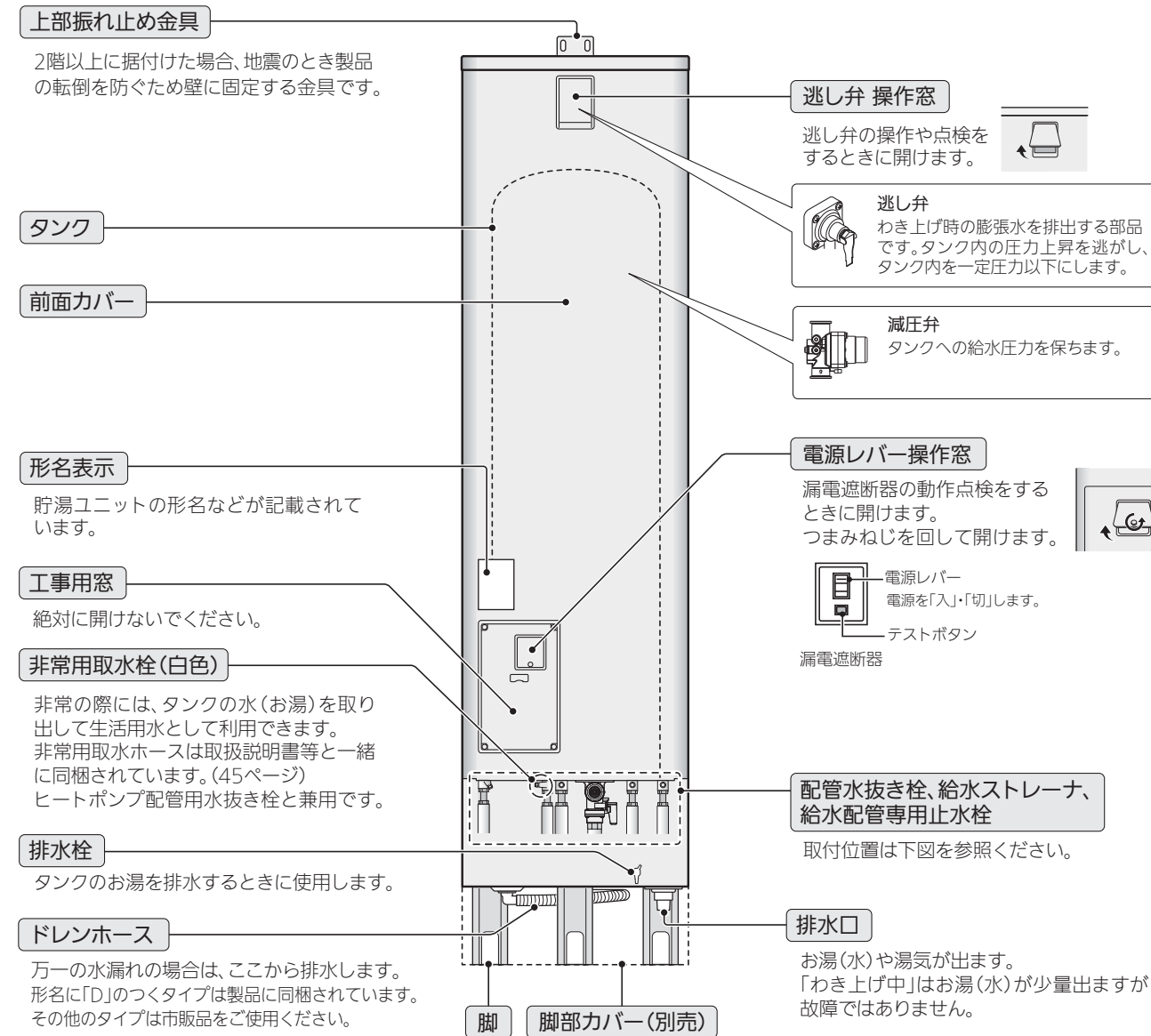

### 水抜き栓、給水ストレーナ、給水配管専用止水栓の取付位置

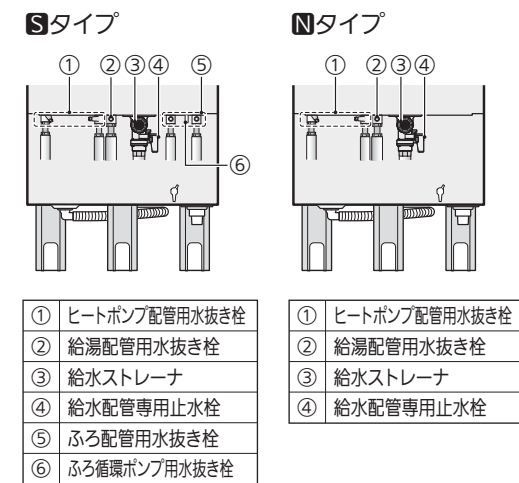

### 脚部カバー(別売)の外しかた

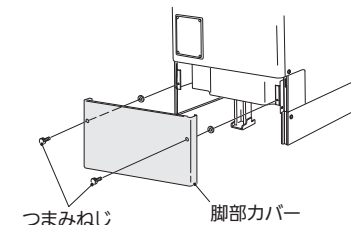

- 1 つまみねじ(2本)を外す
  - 2 脚部カバーを手前に引く
- お願い
- 金属端面に気をつけて外してください。
- お知らせ
- つまみねじの先端に脱落防止のワッシャーが付いています。

ご使用前に

使いかた

こんなとき

故障かな

ご使用前に

使いかた

こんなとき

故障かな

# リモコンのはたらき

※リモコンのドット文字は株式会社リコー製ビットマップフォントを使用しています。

## 浴室リモコン 対象: Sタイプ

〈インターホンタイプ〉 形名: RMCB-BD184

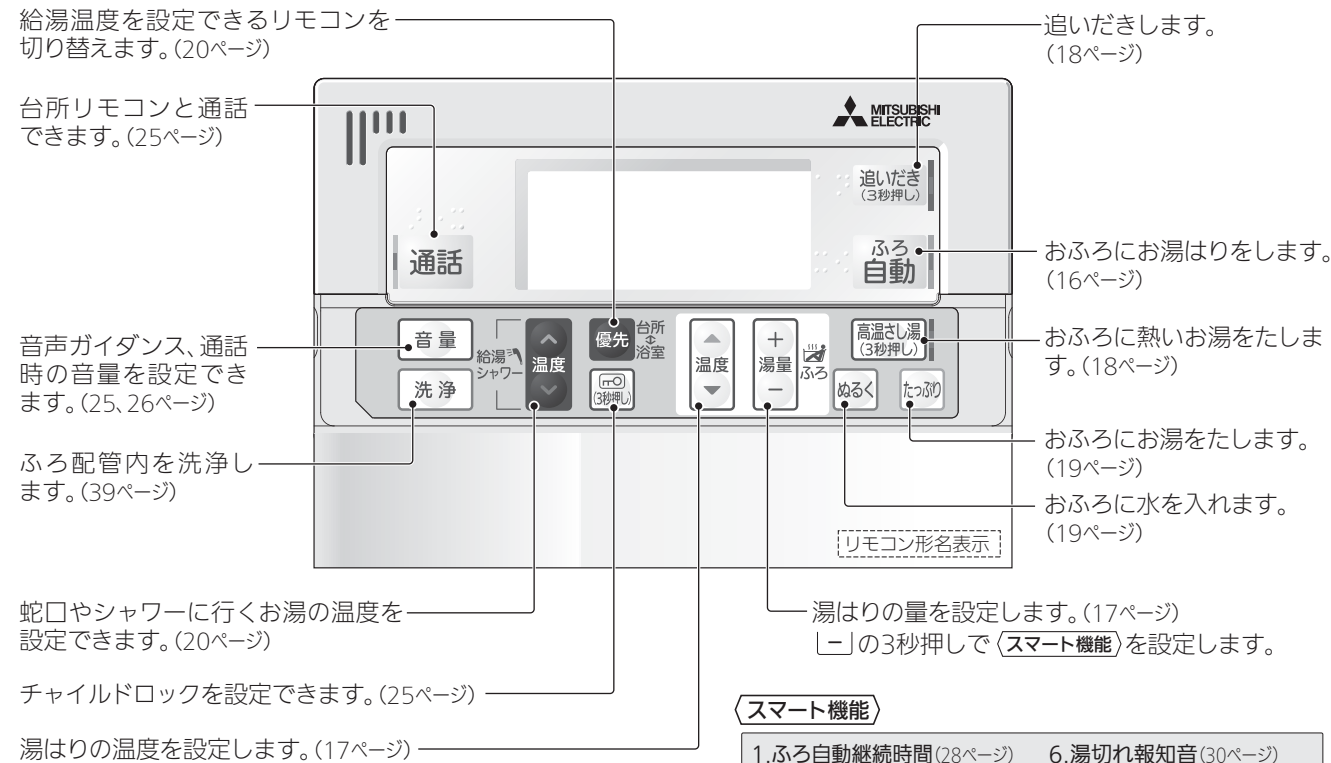

- スマート機能**
- 1. ふろ自動継続時間 (28ページ)
  - 2. パブル洗浄モード (28ページ)
  - 3. 高温さし湯量 (29ページ)
  - 4. 凍結予防運転 (29ページ)
  - 5. 自動たし湯モード (30ページ)
  - 6. 湯切れ報知音 (30ページ)
  - 7. 自動消灯時間 (31ページ)
  - 8. バックライトモード (31ページ)
  - 9. アシスト湯はり (32ページ)
  - 10. ヒートポンプ保温 (32ページ)

## 台所リモコン 対象: Sタイプ

〈インターホンタイプ〉 形名: RMCB-KD184

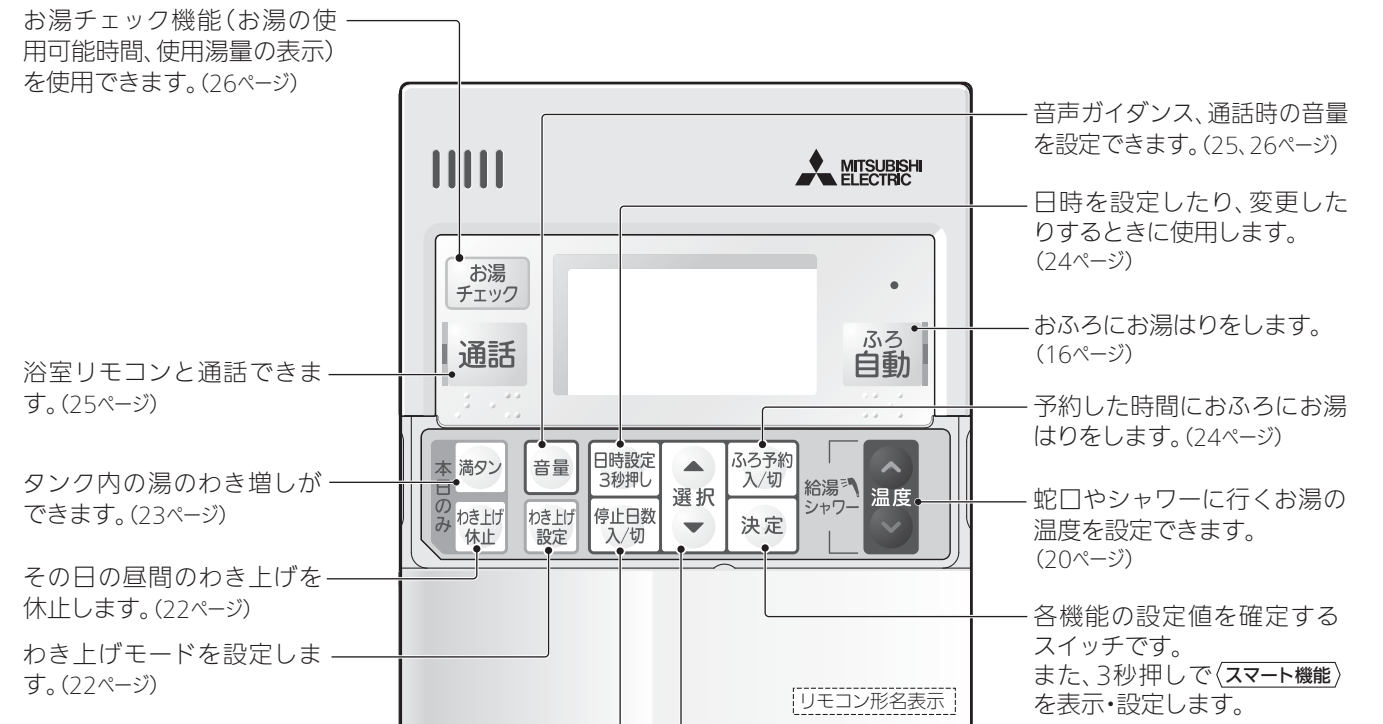

- スマート機能**
- 1. タンク内温度 (33ページ)
  - 2. 給湯使用量 (33ページ)
  - 3. 追いだき・保温使用量 (33ページ)
  - 4. 湯切れ報知音 (34ページ)
  - 5. 自動消灯時間 (34ページ)
  - 6. バックライトモード (35ページ)
  - 7. 使用湯量モード (35ページ)
  - 8. 電力契約モード (36、37ページ)
  - 9. ピーク停止 (38ページ)

## リモコン表示部 (説明のため、画面は表示が点灯した状態にしてあります。)

画面はバックライト付きです。待機表示中は時刻のみ表示します。

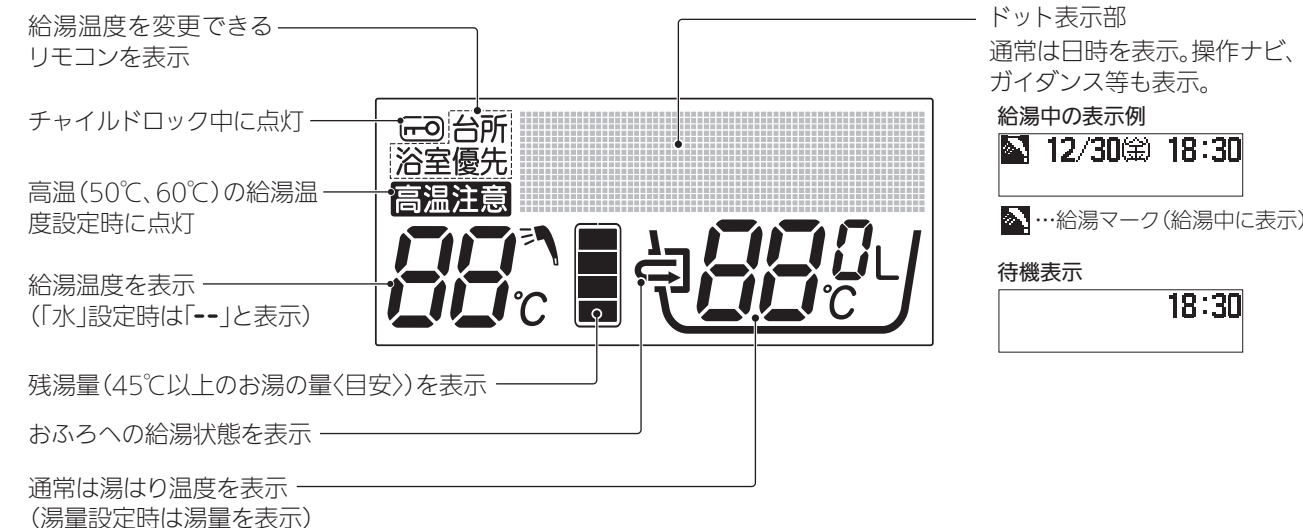

## リモコン表示部 (説明のため、画面は表示が点灯した状態にしてあります。)

画面はバックライト付きです。待機表示中は時刻のみ表示します。

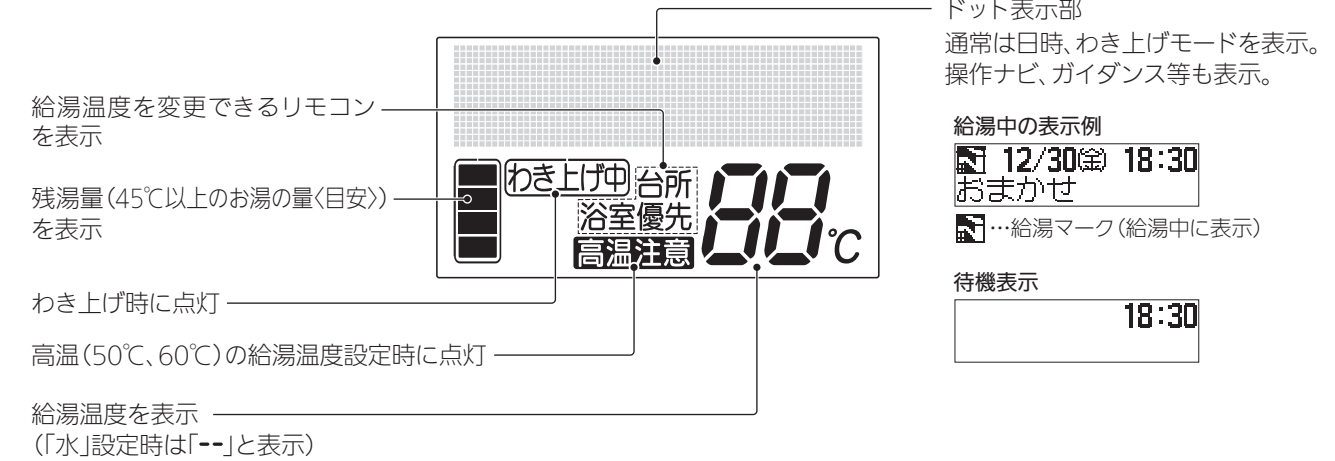

ご使用の前に

使いかた

こんなとき

故障かな

ご使用の前に

使いかた

こんなとき

故障かな

# 使用前の準備

## 必ず水道水をご使用ください

- 必ず水道法に定められた飲料水の水質基準に適合した水道水を使用してください。ただし、水質によっては機器や内部部品\*の寿命が通常より短くなる場合があります。  
\*タンク・ヒートポンプユニット・減圧弁・逃し弁など
- 温泉水・地下水・井戸水は使用しないでください。使用期間中の水質が常に水道法の定める水質基準内である担保が取れず、無償保証できません。

## 機器の設置状況などを確認する

次の場所に設置されている場合は、事故や故障などの原因となります。  
据付工事店(販売店)へご連絡ください。

- 運転音や振動が気になる場所(隣家の迷惑になる場所)
- 一般地向け:最低気温がマイナス10℃以下となる場所  
寒冷地向け:最低気温がマイナス25℃以下となる場所
- ヒートポンプユニットの屋内設置
- ガス類や引火物の近く
- 水平でない場所、不安定な場所、排水のしにくい場所
- 階段・避難口などの付近で避難の支障となる場所
- 冠水する可能性のある場所、湿気の多い場所、温泉地帯や浄化槽など腐食性ガスが発生する特殊な場所

## お客様ご自身では据付けない(安全や機能の確保ができません。)

三菱 エコキュートの据付工事は、据付工事店(販売店)が「電気設備に関する技術基準」及び「内線規程」に基づき実施しております。据付工事完了後、据付工事説明書の「据付工事後の確認」のチェック項目をお客様ご自身でご確認ください。

## 据付工事確認と試運転立会い

- 据付工事店(販売店)が試運転するときに立ち会ってください。
- 安全を確保するための正しい使い方や操作方法について説明を受けてください。

## 点検・お手入れのお願い

### 浴槽アダプターのお手入れ、浴槽等の点検(●タイプ)

- 浴槽のお湯を排水した後に浴槽アダプターのカバーを水洗いしてください。こまめにお手入れしてください。(40ページ)
- 浴槽や洗面台はよく洗ってください。汚れが付きにくくなります。

### 機器周辺部の点検

- 積雪時は機器の周囲を除雪してください。(誤動作や故障の原因)
- ヒートポンプユニットの周囲に通風の妨げとなるものを置かないでください。(性能低下や故障の原因)

### 定期点検の実施

- 3年に1度の定期点検(有料)をおすすめします。給湯機を少しでも長くお使いいただくためです。(41ページ)

### リモコンの日時を確認する

- リモコンの日時がずれた場合は、台所リモコンで合わせ直してください。日時がずれていると、電気料金は割高になります。(24ページ)

### リモコンのお手入れ

- 表面が汚れたときは、乾いた布や固くしぼった布で拭いてください。ベンジンやシンナー、アルコールなどの化学薬品は使用しないでください。(変形や変色の原因)
- 台所リモコンは防水タイプではありません。水をかけないでください。浴室リモコンは完全防水タイプではありません。なるべく水をかけないでください。(故障の原因)
- 入浴剤を使ったお湯が浴室リモコンに付いた場合は、乾いた布で拭いてください。時間がたつと入浴剤の色素が落ちにくくなり、色が付くことがあります。

# リモコンのはたらき(つづき)

※リモコンのドット文字は株式会社リコー製ビットマップフォントを使用しています。

## 給湯専用リモコン 対象:●タイプ

形名:RMCB-N184

お湯チェック機能(お湯の使用可能時間、使用湯量の表示)を使用できます。(26ページ)

タンク内の湯のわき増しができます。(23ページ)

その日の昼間のわき上げを休止します。(22ページ)

わき上げモードを設定します。(22ページ)

数日間給湯機のわき上げを停止するときに使用します。(23ページ)

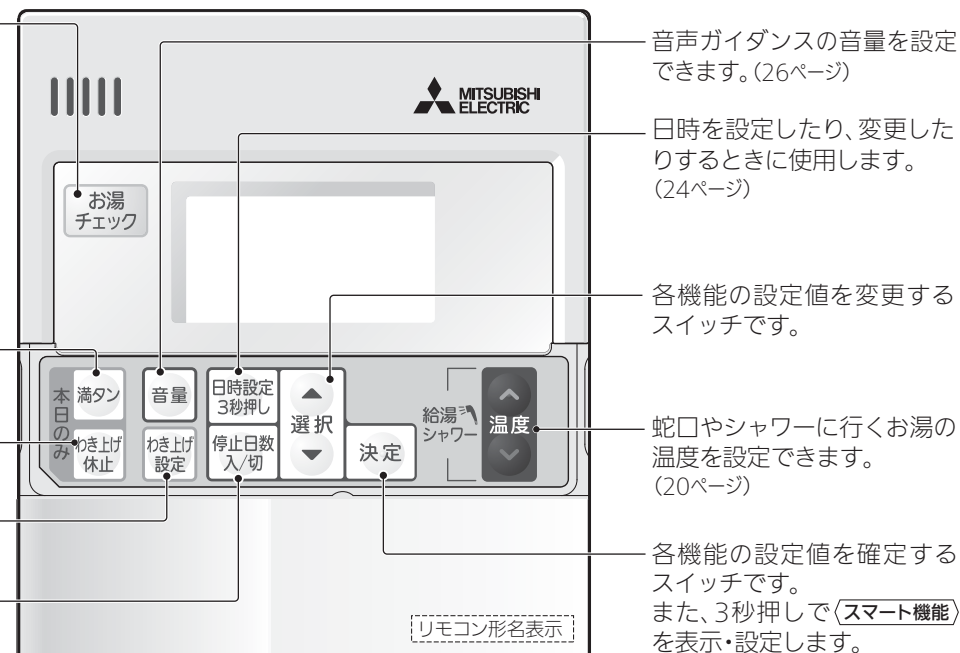

音声ガイダンスの音量を設定できます。(26ページ)

日時を設定したり、変更したりするときに使用します。(24ページ)

各機能の設定値を変更するスイッチです。

蛇口やシャワーに行くお湯の温度を設定できます。(20ページ)

各機能の設定値を確定するスイッチです。また、3秒押しで「スマート機能」を表示・設定します。

### スマート機能

- |                 |                     |
|-----------------|---------------------|
| 1.タンク内温度(33ページ) | 5.バックライトモード(35ページ)  |
| 2.給湯使用量(33ページ)  | 6.使用湯量モード(35ページ)    |
| 3.湯切れ報知音(34ページ) | 7.電力契約モード(36、37ページ) |
| 4.自動消灯時間(34ページ) | 8.ピーク停止(38ページ)      |

## リモコン表示部(説明のため、画面は表示が点灯した状態にしてあります。)

画面はバックライト付きです。待機表示中は時刻のみ表示します。

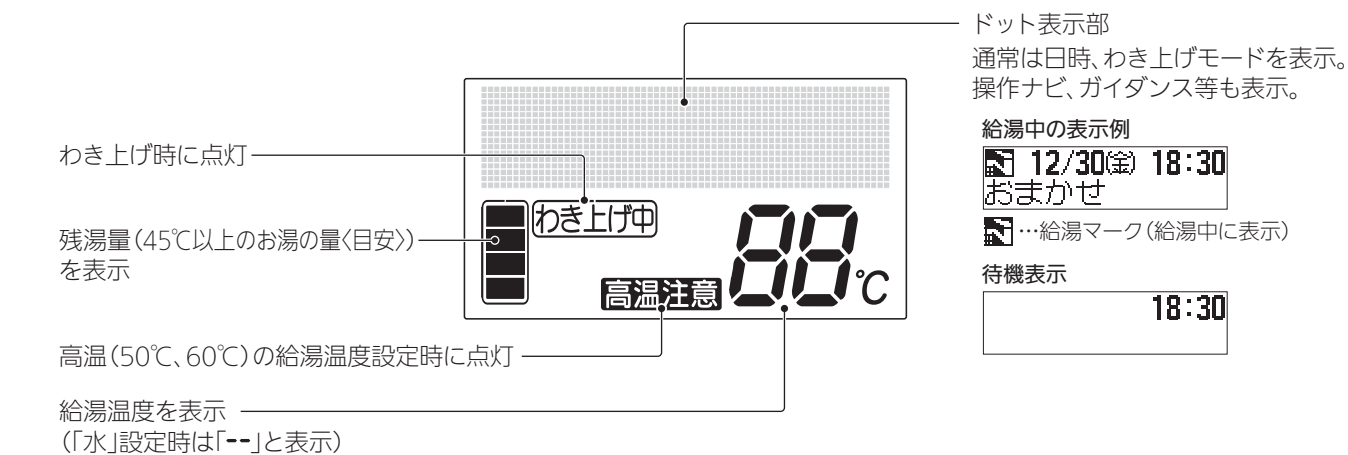

ドット表示部  
通常は日時、わき上げモードを表示。操作ナビ、ガイダンス等も表示。

給湯中の表示例  
12/30(金) 18:30  
おまかせ  
給湯マーク(給湯中に表示)

待機表示  
18:30

わき上げ時に点灯

残湯量(45℃以上のお湯の量(目安))を表示

高温(50℃、60℃)の給湯温度設定時に点灯

給湯温度を表示  
(「水」設定時は「--」と表示)

# 最初にタイプをご確認ください

この取扱説明書は、給湯機のタイプ別に説明しています。正しくご使用いただくため、最初に給湯機のタイプをご確認ください。給湯機のタイプは、表紙でチェックしたシステム形名から確認できます。

システム形名※1		タイプ	リモコン形名※2
一般地向け	寒冷地向け		
SRT-S184 SRT-S184D	SRT-SK184 SRT-SK184D	追いだしフルオート (パブル洗浄) <b>S</b>	浴室リモコン RMCB-BD184 + 台所リモコン RMCB-KD184
SRT-N184 SRT-N184D	SRT-NK184 SRT-NK184D	給湯専用 <b>N</b>	給湯専用リモコン RMCB-N184

※1.耐塩害仕様はシステム形名の末尾に「-BS」が付きます。  
 ※2.リモコン形名は、リモコンのふたを開けて確認してください。(8~10ページ)

## 給湯機の基本原理

### ①自動給水・押し上げ方式です

蛇口をひねると、タンク内のお湯は給水水圧によって押し上げられます。お湯は、給湯配管を通して各蛇口へ運ばれます。使用したお湯の分だけの水が、自動的にタンクに供給されます。このため、タンク内は常にお湯(水)で満たされています。

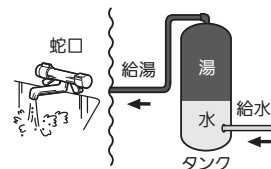

### ②水は体積膨張します

水がお湯になると必ず体積膨張を起し、約3%増加します。例えば、177Lの給湯機では、約5.4L分増えます。この増えた分を逃がす目的で逃し弁が取付けられます。わき上げ中に排水口からお湯が少しづつ排水されるのは、故障ではありません。正常な動作です。

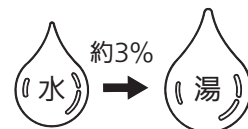

### ③昼間でも運転し、わき上げます

タンクがコンパクトのため、お湯が不足しないように、昼間時間帯でもわき上げます。

### ④わき上げ中はヒートポンプユニットから運転音がします

運転中は運転音がします。また、ドレン口から少量の水が出ることがあります。



### ⑤タンク貯湯式です

わき上げたお湯をタンクに貯湯し、水と混ぜてお湯を使います。そのため、タンク内のお湯を使いすぎると湯切れすることがあります。

### ⑥換算湯量とは

使用湯量確認などで表示されるお湯の使用量は42℃換算湯量です。タンク内のお湯の使用量と異なります。

例)昨日の給湯使用量表示が「240L」の場合  
 タンク内の熱いお湯と水と混ぜて42℃のお湯を240L使用したことを表します。

簡略計算式

$$42^\circ\text{C換算湯量}[\text{L}] = \text{タンク内使用湯量}[\text{L}] \times \frac{\text{タンク内温度}[\text{C}] - \text{給水温度}[\text{C}]}{42[\text{C}] - \text{給水温度}[\text{C}]}$$

※過去の水温を基準にするため、水温が変動すると使用湯量を多く検知することがあります。

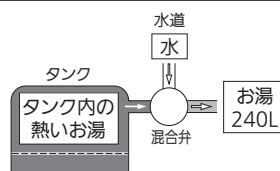

# 便利・上手な使いかた

## お湯を上手に使うために(全タイプ)

この給湯機は貯湯式ですので、連続して使用できるお湯の量には限りがあります。貯湯タンクがコンパクトタイプのため、昼間でもわき上げをします。

### ご使用人数にあわせてわき上げモードに

わき上げモードとは、給湯機のわき上げ動作を決めるためのモードです。「多め」「おまかせ」「少なめ」の3モードから選べます。

- わき上げモードを「おまかせ」に設定すると、お湯を効率的にわかします。工場出荷時は「おまかせ」に設定されています。
- 使用量が多い場合は、「多め」に設定してください。ただし、効率が低下し、消費電力量が増える場合があります。

わき上げモード	使用人数の目安	
	Sタイプ	Nタイプ
おまかせ	3人	1~2人
多め	4人	2人
少なめ	2人	1人



※設定手順等の詳細は、22ページ参照

### お湯は流しっぱなしで使用しない

お湯を止めながら、シャワーや食器等の洗いものをしてください。



### お湯を使うときは、残湯量表示を確認する

湯はりなどの各ふる機能・蛇口・シャワーを使用するときは、残湯量表示を確認してください。

※使用状況によっては湯量がたりなくなり、機能が満足できない場合があります。台所リモコンの「わき上げ中」が点灯している場合は、お湯がわくまでしばらくお待ちください。消灯している場合は、満タンわき増しをご利用ください。



残湯量表示

## コンパクト エコキュート(Sタイプ)のわき上げの特徴

### ●1日のお湯の使用例とわき上げイメージ

コンパクト エコキュートなら、夜間わき上げ分と昼間わき増し分でかしこくお湯を確保。コンパクトでもしっかり使えます。タンクがコンパクトのため、昼間でもわき上げます。

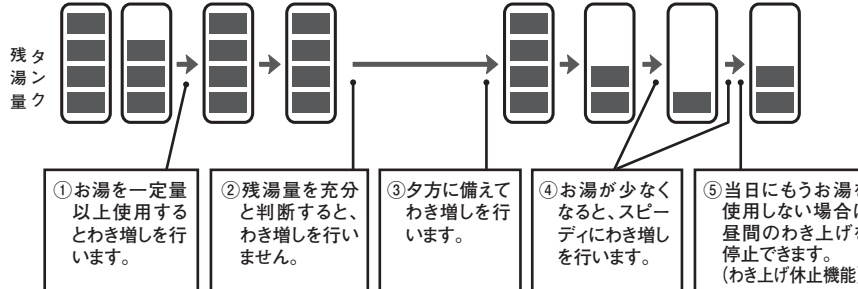
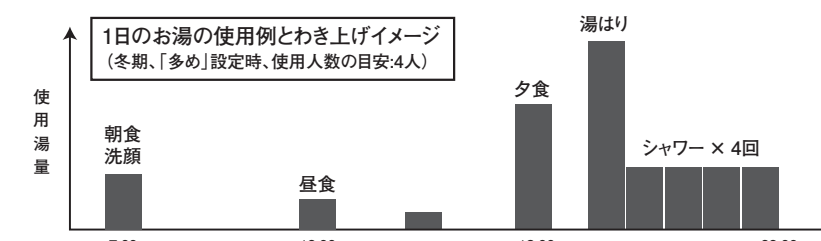

【お願い】  
 ●台所・湯はり・シャワー等お湯を同時もしくは連続でご使用の場合、お湯が足りなくなるおそれがあります。お湯をご使用の際は、リモコンで残湯量を確認してお使いください。  
 ●貯湯式のため、連続して使用できるお湯の量に限りがあります。流しっぱなしにせず、こまめにお湯を止めながら、ご使用ください。

【お知らせ】  
 ●お湯の使用量に合わせて、電気代・水道代は変動します。また、外気温や給水温の条件によってお湯の使用できる量は変わります。

エコキュート ライト(Nタイプ)  
 主に夜間にわき上げたお湯を少人数(1~2人)で使用する設定となっています。お湯が不足すると昼間でもわき上げることがありますが、コンパクトエコキュートとは、わき上げ能力が異なります。

注.設置後2週間は、学習運転するため、使用量が少なくても昼間のわき上げが多くなります。

### ●万一湯切れした場合

お湯がわくまでしばらくお待ちください。約20分~40分程度あれば、シャワー1回分のお湯をわかすことができます。残湯量回復には約30分~40分かかります。



※外気温や給水温の条件によってわき上げるはやさとお湯の使用できる量は変わります。

ふろ機能の効率的な使いかた(Sタイプ)

- 前日のお風呂をわかし直すとき
  - お風呂のお湯が冷めたとき
- 前日の残り湯や水からのわかし直しは、効率が低下し消費電力量が増える場合があります。水が冷たい場合は、新たに湯はり(16ページ)するか、少しお湯を排水して高温さし湯(18ページ)することをおすすめします。

- ふろ自動運転の自動保温時間は変更できます(28ページ)
- 入浴時間に合わせて適切な設定にすることをおすすめします。長時間の保温は、湯切れや消費電力量が増える場合があります。



追いだきの仕組み(Sタイプ)

浴槽のぬるいお湯は、貯湯タンクの熱いお湯で熱交換されてあたたまり、浴槽に戻ります。

※ふろ配管は、独立した回路となっています。タンクのお湯と浴槽のお湯は混ざりません。

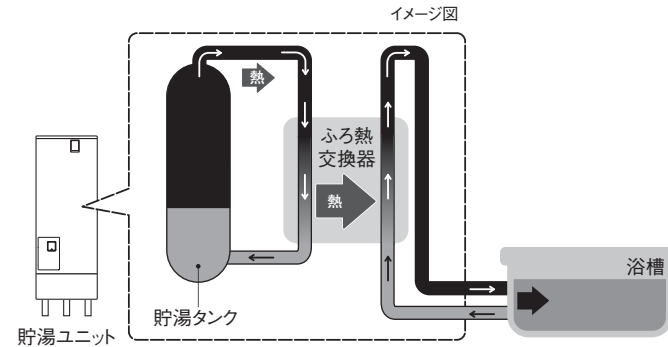

バブルおそうじ(Sタイプ)

お風呂の排水時、マイクロバブルでふろ配管内を自動洗浄します。

〈自動洗浄のしくみ〉

排水栓を抜き、水位が下がると自動で洗浄を開始します。

〈動作イメージ図〉

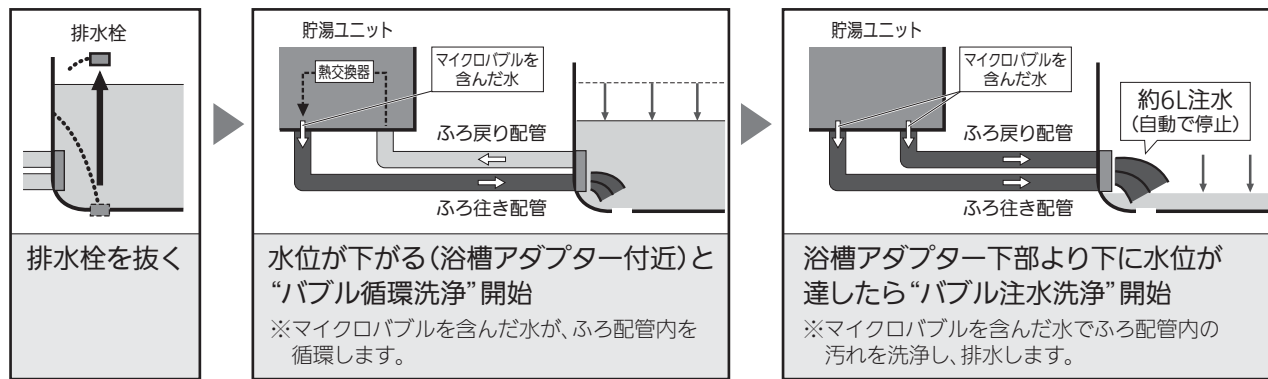

※工場出荷時は、自動洗浄がはたらくよう設定されています。自動洗浄のモードを変更したり、自動洗浄を禁止することもできます。(28ページ)

※説明に必要な配管、部品のみ記載しています。

※浴槽や浴槽アダプターの表面等は洗浄されません。

※バブルおそうじ中は、貯湯ユニット・浴槽からマイクロバブルを作る音がします。

入浴剤を使うとき

Nタイプはどの入浴剤もご使用いただけます。

Sタイプをご使用のお客様は、下記にしたがって入浴剤をご使用ください。

- 「花王株式会社製バブシリーズ」の入浴剤はご使用できます。ただし、「にごりタイプ(バブうるおいプラスなど)はご使用できません。
- 「アース製薬株式会社製バスロマンシリーズ」の入浴剤はご使用できます。ただし、「にごりタイプ(バスロマンスキンケアなど)はご使用できません。
- 「株式会社バスクリン製バスクリンシリーズ」の入浴剤はご使用できます。ただし、「にごりタイプ(バスクリンピュアスキンなど)はご使用できません。
- 上記入浴剤と同じシリーズでもお湯に溶かしたときに、乳白色系に、にごるタイプ(入浴剤のパッケージをご確認ください)はご使用できません。

前記以外で下記の入浴剤は使用しないでください。

- ・炭酸ガスにより発泡させるもの
- ・炭酸カルシウムを含むもの(濁り湯状にさせるもの)
- ・硫黄成分が含まれるもの
- ・塩化ナトリウムを含むもの

注1.入浴剤を溶かしたお湯で追いだきをする、ごくまれに配管の汚れが出てくる場合があります。

注2.使用上の注意については、入浴剤の注意事項をよくお読みください。

注3.入浴剤を使用すると、すべりやすくなる場合があります。使用後はシャワー等で浴槽を洗い流してください。

アシスト機能(Sタイプ)

湯はりや自動保温時は、アシスト機能がはたらきます。(ヒートポンプユニットが動きます。)

湯切れを予防しながら、自動で効率のよい運転に切りかえます。

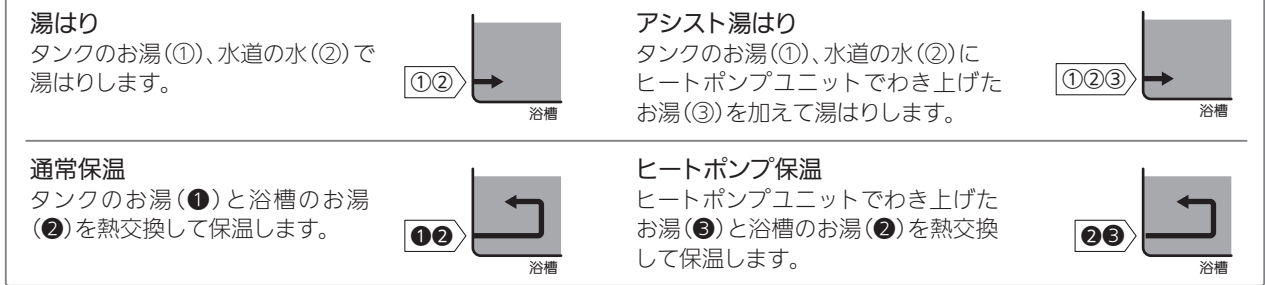

アシスト機能動作中のリモコン表示

台所リモコンは、次のように表示が切り替わります。

- ・湯はり時は、「湯はり」と「アシスト」が交互に表示
  - ・自動保温中は、「ふろ自動」と「HP保温」が交互に表示
- 湯はり ⇔ アシスト      ふろ自動 ⇔ HP保温

浴室リモコンには、「アシスト湯はり」、「ヒートポンプ保温」と表示されます。



対象: Sタイプ

# ふろ自動運転

ワンタッチでお風呂にお湯をします。  
湯はり完了後、設定された時間は、お風呂の温度とお湯の量を保ちます。(自動保温、自動たし湯)

**ふろ自動運転** ふろ自動運転のイメージです。

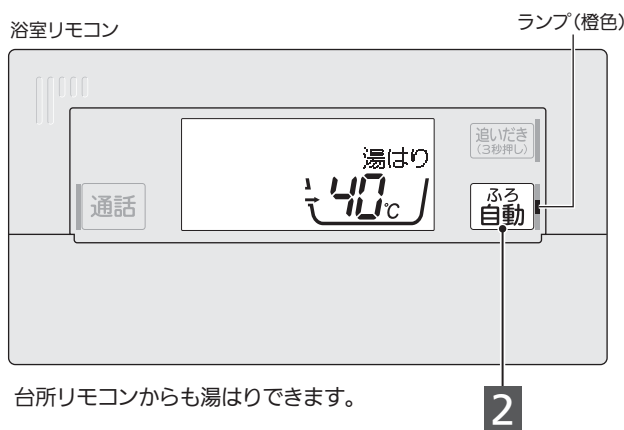
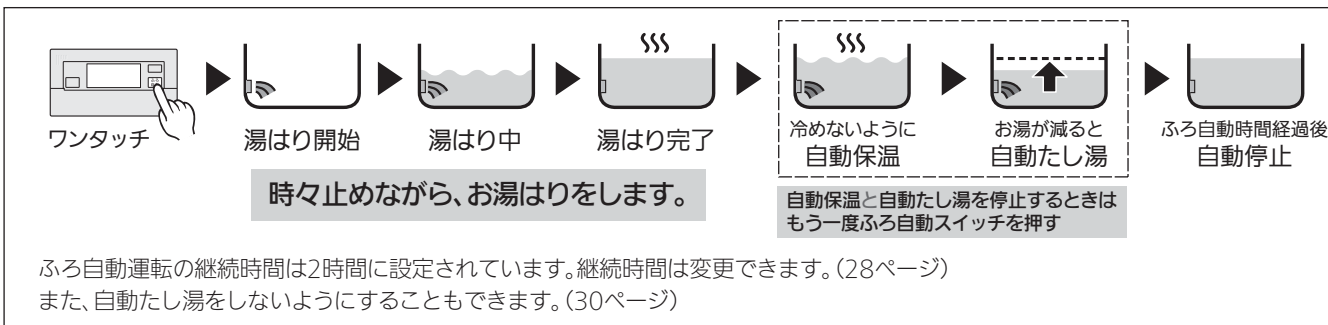

ランプ

点滅	湯はり中
点灯	ふろ自動運転中
消灯	ふろ自動運転終了時

**警告**

- 浴槽アダプターは手足やタオルでふさいだり、体を近づけたりしない(やけどの原因)
- 追いだき、高温さし湯やふろ自動使用時は、浴槽アダプターから離れる(やけどの原因)

- お願い**
- ふろ自動ランプが点滅しているとき(湯はり完了前)にお風呂に入らないでください。浴槽の水位が高くなったり、あふれたりすることがあります。
  - 排水するときは、ふろ自動ランプが消灯していることを確認してください。ふろ自動ランプが点灯している場合は、ふろ自動スイッチを押し消灯させてください。自動たし湯機能がたらき、お湯がムダになります。
  - 浴槽に残り湯があるときに押す場合は「水位が安定しない(53ページ)」を参照ください。
  - ふろ自動運転は、ふろ自動時間が経過すると終了します。再度、ふろ自動スイッチを押すと延長されます。

**お知らせ**

- アシスト湯はり中やヒートポンプ保温中は、台所リモコンの表示が切り替わります。(右表)

通常	ヒートポンプユニット動作時
湯はり	湯はり ⇔ アシスト
ふろ自動	ふろ自動 ⇔ HP保温

交互に表示

対象: Sタイプ

# 湯はり温度

湯はり温度を設定します。



**1** ふろ温度スイッチで温度を設定する

- ▲…1℃上がる
- ▼…1℃下がる

変更後の設定

ふろ温度が40℃に設定されました

**●設定範囲**

35℃～45℃(1℃刻み)  
工場出荷時は42℃

※温度は目安です。

**お願い**

- 湯はりの「温度」は目安温度です。お風呂のお湯は配管や浴槽に熱をうばわれるため、設定温度より下がることがあります。湯はり直後にお風呂の温度が低い場合は、次回から湯はり温度の設定を上げてください。

**お知らせ**

- 湯はり中やふろ自動中でも、湯はり温度を変更できます。ただし、湯はりが完了したときの温度が設定と異なる場合があります。

対象: Sタイプ

# 湯はり湯量

湯はり湯量を設定します。

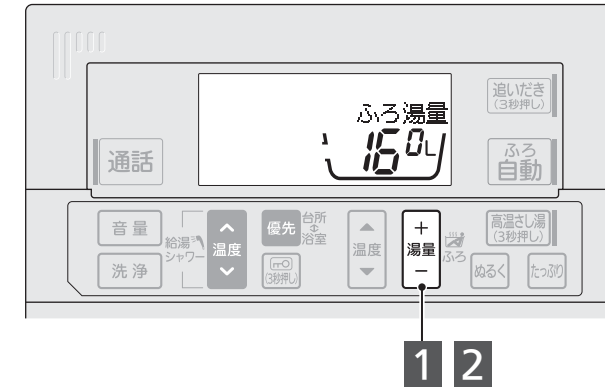

**1** ふろ湯量スイッチを押す

ご使用中の設定

**2** ふろ湯量スイッチで湯量を設定する

- ⊕…20L増える
- ⊖…20L減る

変更後の設定

ふろ湯量が160Lに設定されました

**●設定範囲**

100L～260L(20L刻み)  
工場出荷時は180L

※量は目安です。

**お願い**

- 湯はり湯量を設定するときは、最初は浴槽に対して少なめに設定してください。ただし、少なすぎると、ふろ自動運転などがはたらきません。水位は浴槽アダプターの中心から約10cm以上としてください。

湯はり湯量は、浴槽の容量に対して7～8割が一般的です。例えば、下図浴槽の場合、浴槽の容量は約300L※ですので、湯はり量の目安は、約210L(300L×0.7)となります。200Lまたは220Lを設定してください。  
※0.5m×1m×0.6m×1000L/m³=300L

**お知らせ**

- 湯はり中やふろ自動中でも、湯はり湯量を変更できます。ただし、湯はりが完了したときの湯量が設定と異なる場合があります。
- 湯はり湯量を変更した場合は、次回の湯はり開始時に確認のガイダンスが流れます。

ご使用前の  
前に

ご使用前の  
前に

使いかた

使いかた

こんなとき

こんなとき

故障かな

故障かな

対象: Sタイプ

# 追いだき

お風呂の温度を上げたいときに使います。  
設定温度になるまで追いだきします。(自動で停止)

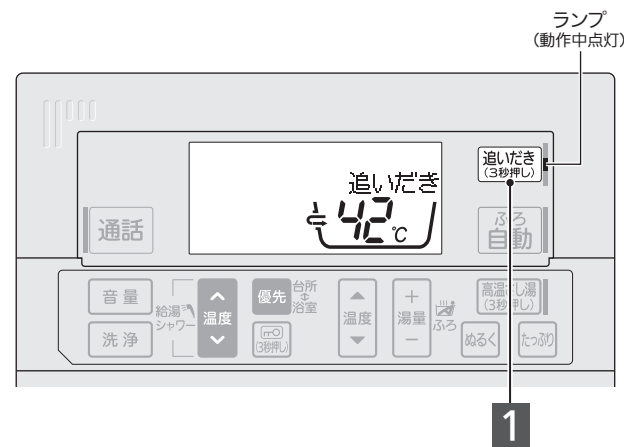

**1** **追いだき (3秒押し)** を3秒以上押す

追いだきを  
開始します

●追いだきが始まります。  
浴槽アダプターから熱いお湯  
が出ます。

あついお湯が  
出ます

動作中の表示

タンクの熱を  
利用します

■途中でやめるとき：追いだきスイッチを押す

### お願い

- 翌日に冷めたお湯をわかし直しすると、1時間以上かかり、消費電力量が増える場合があります。残り湯を排水してから、再度湯はりをするをおすすめします。(16ページ)

### お知らせ

- 追いだきはタンク内のお湯の熱を利用しています。使い方によっては、お湯が不足したり、追いだきできなくなることがあります。
- お風呂の温度が設定温度以上のときに押すと、約2℃上げるように追いだきします。(最高で48℃まで)
- 蛇口からお風呂にお湯(水)をたすと、追いだきできないことがあります。
- 「タンクのお湯がなくなりました」表示中は使用できません。

対象: Sタイプ

# 高温さし湯

お風呂に熱いお湯をたしたいときに使います。  
設定された湯はり温度、湯はり湯量を約2℃上げるための熱いお湯が出ます。(最大で約60L、自動で停止)

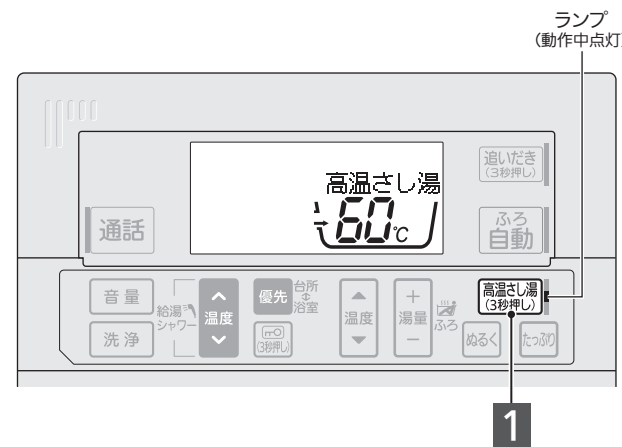

**1** **高温さし湯 (3秒押し)** を3秒以上押す

高温さし湯を  
開始します

●高温さし湯が始まります。  
浴槽アダプターから熱いお湯  
(約60℃)が出ます。

あついお湯が  
出ます

動作中の表示

高温さし湯温度

■途中でやめるとき：高温さし湯スイッチを押す

### お知らせ

- 高温さし湯の湯量を50Lに固定することもできます。(29ページ)
- 蛇口からお風呂にお湯(水)をたした場合、高温さし湯できないことがあります。
- 「タンクのお湯がなくなりました」表示中は使用できません。
- 少しお湯を排水してから高温さし湯をすると効率的です。ただし、水位が浴槽アダプターより上になるとお湯は出ません。
- 特にふろ自動が停止している場合で、お風呂の温度が設定温度以下のときは、お風呂の温度が2℃上がらないことがあります。

対象: Sタイプ

# たっぶり

お風呂にお湯をたしたいときに使います。  
設定温度のお湯が約20L出ます。  
(自動で停止)

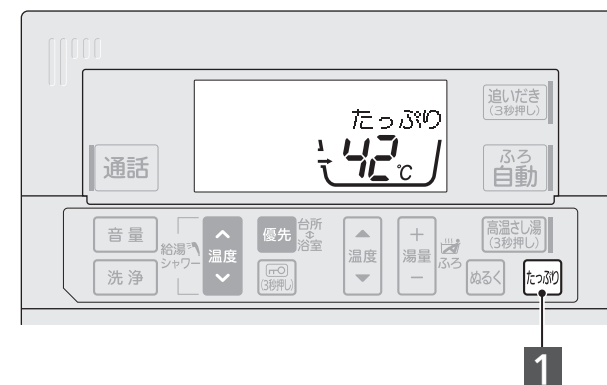

**1** **たっぶり** を押す

たっぶりを  
開始します

●浴槽アダプターから  
お湯が出ます。

お湯を  
たします

動作中の表示

■途中でやめるとき：もう一度たっぶりスイッチを押す

### お知らせ

- 「タンクのお湯がなくなりました」表示中は使用できません。

対象: Sタイプ

# ぬるく

お風呂の温度を下げたいときに使います。  
設定温度・湯量を約1℃下げる水が出ます。  
(最大で約20L、自動で停止)

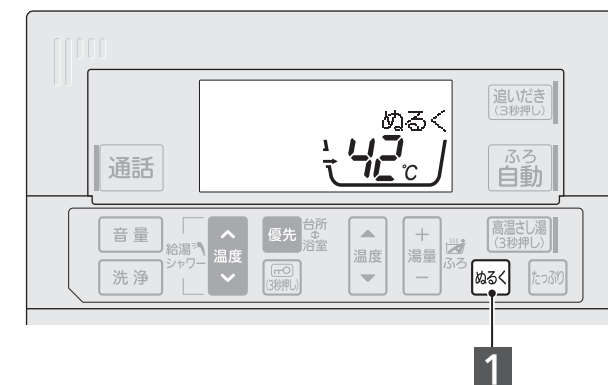

**1** **ぬるく** を押す

ぬるくを  
開始します

●浴槽アダプターから  
水が出ます。

水を  
たします

動作中の表示

■途中でやめるとき：もう一度ぬるくスイッチを押す

### お知らせ

- ふろ自動運転中にぬるくスイッチを押すと、約30分間、自動保温ははたられません。お風呂の温度を下げすぎた場合は、追いだき(18ページ)をご使用ください。(Sタイプのみ)

ご使用の前に

使いかた

こんなとき

故障かな

ご使用の前に

使いかた

こんなとき

故障かな

**警告** 浴槽アダプターは手足やタオルでふさいだり、体を近づけたりしない(やけどの原因)

**!** 追いだき、高温さし湯やふろ自動使用時は、浴槽アダプターから離れる(やけどの原因)

# 対象: Sタイプ 給湯優先

給湯温度を設定できるリモコンを選択できます。浴室リモコンで浴室優先/台所優先を切り替えられます。

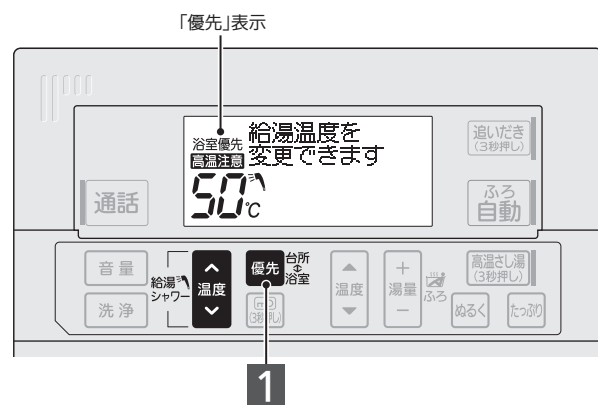

※浴室リモコンか台所リモコンのどちらか一方で給湯温度変更をできるようにすることを、そのリモコンに「優先権」を与えていると呼んでいます。例えば、浴室でシャワーを浴びているときに台所リモコンで蛇口のお湯を熱くすると、熱いお湯が出る可能性があります。この場合は、台所リモコンでの温度変更を禁止させるため、浴室リモコンに「優先権」を与えてください。

- 1 浴室リモコンの「優先」を押す** 給湯温度を変更できます
  - 押すごとに、優先権が移ります。

- **工場出荷時**  
浴室リモコンに優先権

**お願い**  
● リモコンに「優先権」がなくなったときは警告音が鳴ります。一方、優先権を持ったリモコンは音声でお知らせします。給湯温度の表示を確認し、お湯を使用してください。

**お知らせ**  
● 優先権を台所リモコンから浴室リモコンに変更した場合、給湯温度は、以前に浴室リモコンで設定された温度となります。一方、優先権を浴室リモコンから台所リモコンに変更した場合、給湯温度は変わりません。

# 対象: 全タイプ 給湯温度設定

給湯温度(蛇口・シャワーへ行くお湯の温度)は、優先権のあるリモコンで設定できます。  
※給湯する(21ページ)を参考に給湯温度を設定してください。

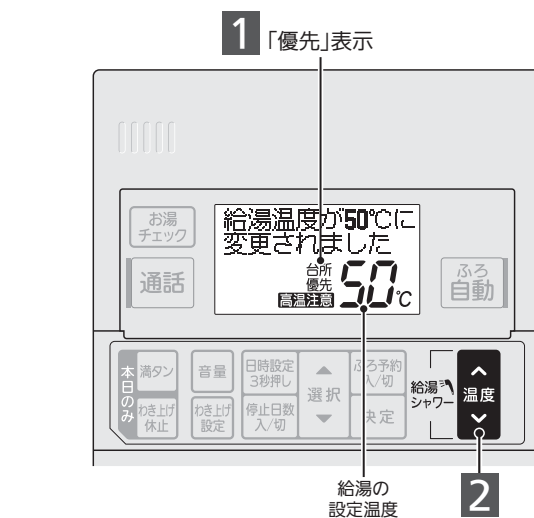
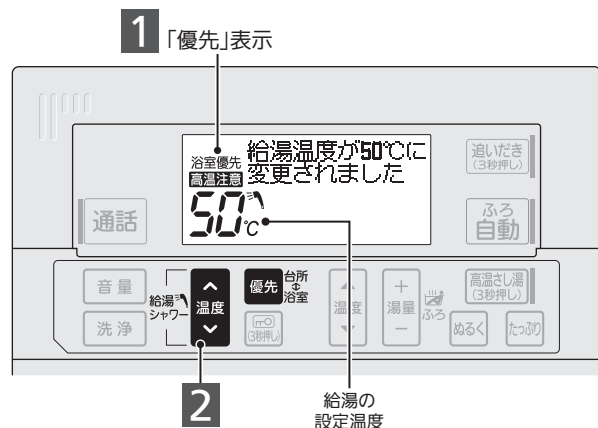

Nタイプに浴室リモコンはありません。手順 2 から始めてください。

- 1 リモコンの「優先」表示を確認する**
- 2 優先権のあるリモコンの給湯温度スイッチで温度を設定する** 給湯温度が50°Cに変更されました
  - ▲ …温度が上がる
  - ▼ …温度が下がる

- **設定範囲**  
水(表示は「--」)/35°C~48°C(1°C刻み)/50°C/60°C  
工場出荷時は50°C

**お願い**  
● 給水配管、給湯配管の凍結防止処置をする際(44ページ)、少量の水を流し続ける場合は「水」設定にしてください。  
● 給湯温度を水設定以外に変更した場合、蛇口やシャワーの温度調節確認ガイダンスが流れます。次項の「給湯する(湯水混合栓)」にしたがって湯水混合栓の温度を調節してください。

**お知らせ**  
● 給湯温度を50°C以上に設定した場合、リモコンに「高温注意」が表示されます。60°Cに設定した場合は各リモコンから警告音が鳴り、音声ガイダンスも流れます。

# 対象: 全タイプ 給湯する(湯水混合栓)

**警告** ● 入浴時やシャワー使用時は、必ず、指先などで湯温を確認する(やけどの原因)

- リモコンで給湯温度を設定して、実際に蛇口やシャワーでお湯を使います。
- 蛇口やシャワーで使われる湯水混合栓には大きく分けて下記の3タイプがあります。

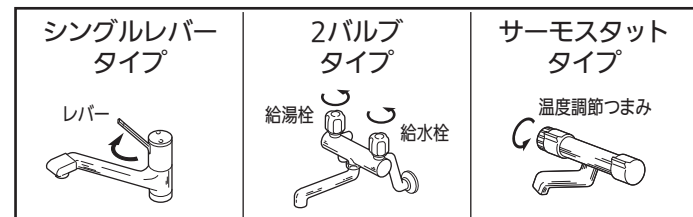

- 上記いずれのタイプにおいても、リモコンで設定した温度のお湯と水を混ぜて使用します。そのため、実際に使うお湯は、リモコンの設定温度よりぬるく(低く)なることがあります。

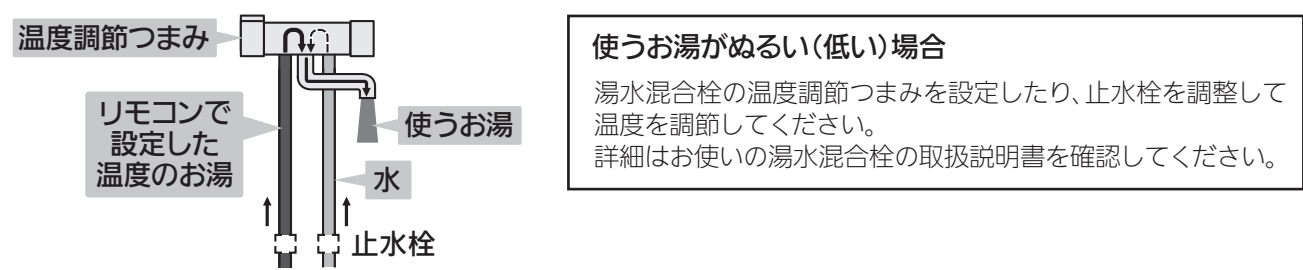

- お願い**
  - 冬場など、お湯がぬるく感じるときは、給湯温度の設定を上げてください。
  - サーマスタットタイプの湯水混合栓をご使用のとき
    - 給湯温度設定を使用するお湯の温度より10°C以上高くしてください。
    - シャワーが弱い場合は、給湯温度設定を60°Cにし、水と混ぜてご使用ください。
  - 湯水混合栓の交換時は、据付工事店へご相談ください。

- お知らせ**
  - 給湯機の買い替え時などは、給湯圧力などの違いにより、温度調節つまみの示す温度が出ないことがあります。
  - 給湯配管の長さによっては、お湯が蛇口に届くまで時間がかかることがあります。
  - 以下の症状の場合、湯水混合栓(蛇口やシャワー)の故障などにより、水が回り込んでいる可能性があります。(46、47ページ) 据付工事店(販売店)へご相談ください。

- 《症状》
  - 湯水混合栓のお湯の温度がとてぬるい
  - 給湯中に、給湯マーク( )が点灯しない
  - おふろの温度もぬるい
  - 「湯はり温度が低下しています」「蛇口などが原因の可能性あります」「取扱説明書に従い処置して下さい」が表示される

《一時的な処置》  
すべての湯水混合栓に、以下の処置をすることで、一時的に症状を抑えられることがあります。使用時のみ湯側にして使用してください。

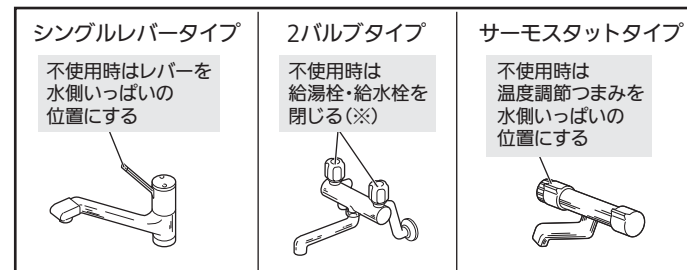

※特に、洗濯機や庭に2バルブタイプの湯水混合栓がある場合、不使用時は必ず給湯栓、給水栓を閉めてください。

ご使用前に

使いかた

こんなとき

故障かな

ご使用前に

使いかた

こんなとき

故障かな

対象:全タイプ

# わき上げモード

給湯機のわき上げモードを決めるための設定です。過去2週間の使用湯量を学習し、最も効率よくわかす「おまかせ」をおすすめします。



**1** わき上げ設定を押す

おまかせに設定されました

- 押すごとにモードが移動します。

→おまかせ→少なめ→多め

7~23時モわかすことがあります

※時間は電力契約モードによって異なります。

●設定範囲

わき上げモード	こんなときに
おまかせ	<ul style="list-style-type: none"> <li>■おすすめ省エネモード</li> <li>最適なお湯の量を自動でわかします。</li> <li>●使用人数の目安: Sタイプ…3人/Nタイプ…1~2人</li> </ul>
多め	<ul style="list-style-type: none"> <li>■「おまかせ」ではお湯がたりないときに設定するモード</li> <li>「おまかせ」より多めにお湯をわかします。</li> <li>●使用人数の目安: Sタイプ…4人/Nタイプ…2人</li> </ul>
少なめ	<ul style="list-style-type: none"> <li>■お湯の使用量が少ないご家庭(少人数など)での使用に適したモード</li> <li>「おまかせ」より少なめにお湯をわかします。</li> <li>●使用人数の目安: Sタイプ…2人/Nタイプ…1人</li> </ul>

※わき上げ量を細かく設定し、主に夜間にわき上げるモードもあります。(35ページ)

工場出荷時はおまかせ

- お願い**
- お湯の使用量が少なくなると、満タンまでわかさないことがあります。
  - お湯を使いすぎると、昼間わか上げをしてもお湯がたりなくなることがあります。満タンわか上げをご利用ください。
  - 頻繁にお湯がたりなくなる場合は、わか上げモードを変更してください。その場合、効率が低下して消費電力が増える場合があります。

- お知らせ**
- タンクがコンパクトのため、お湯が不足しないように、昼間時間帯でもわか上げます。
  - 設置後2週間は、学習運転するため、使用量が少なくても昼間のわか上げが多くなります。

ご使用の前に

使いかた

こんなとき

故障かな

対象:全タイプ

# わき上げ休止

当日のみ昼間のわか上げを停止する機能です。当日もうお湯を使用しない場合に設定すると、昼間のわか上げを停止できます。残湯量表示(27ページ)や、お湯チェック(26ページ)を目安に、湯切れしないと思われる場合のみ設定することをおすすめします。

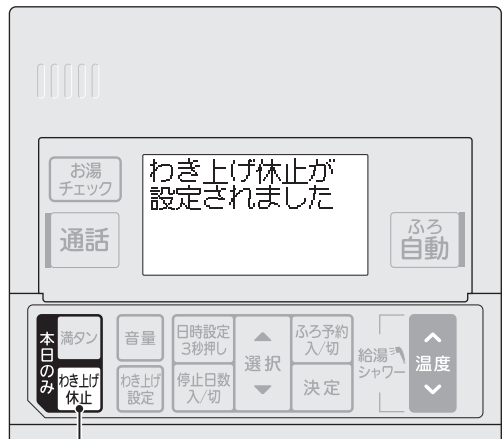

**1** わき上げ休止を押す

わき上げ休止が設定されました

本日23時までわか上げしません

※時間は電力契約モードによって異なります。

■解除するとき: もう一度わか上げ休止スイッチを押す

- お知らせ**
- 次の場合、わか上げ休止は自動的に解除されます。
    - ・満タンわか上げ、停止日数を設定した場合
    - ・日時、電力契約モードを変更した場合
    - ・夜間時間帯になったとき
 注. 夜間時間帯は地域や電力契約の内容によって異なります。
  - 夜間時間帯は設定できません。
  - わか上げ休止設定中は、アシスト湯はりやヒートポンプ保温をしません。

対象:全タイプ

# わき上げ停止日数

旅行などでお湯を使用しないときに、給湯機のわか上げを止める機能です。1ヵ月以上お湯を使用しない場合は、「機器を使用しないとき(42ページ)」にしたがって給湯機の水を抜いてください。



**1** 停止日数入/切を押す

停止日数 02日間 [進:▲ 戻:▼]

**2** 選択スイッチで停止日数を設定する

- [▲]…1日進む
- [▼]…1日戻る

(押し続けると連続して変更)

停止日数 03日間 [進:▲ 戻:▼]

**3** 決定を押す

停止日数03日間が設定されました

■解除するとき: もう一度停止日数スイッチを押す

●わか上げ停止日数の決めかた

例) 10月2日に出発し、5日に帰宅する3泊4日の旅行の場合  
 帰宅日の朝からお湯を使用するための設定例です。  
 帰宅日前日(4日)の夜からわか上げます。

設定日	出発日(10月2日)	前日(10月1日)
設定日数	3日間 2日~4日の3日間停止	4日間 1日~4日の4日間停止

注. 前日に設定する場合は、出発日にお湯を使用できません。

●設定範囲

2~15日/長期停止

- お願い**
- 予定日より早く帰宅した場合は、満タンわか上げをご利用ください。

- お知らせ**
- 次の場合、わか上げ停止日数は自動的に解除されます。
    - ・ふろ予約、満タンわか上げ、わか上げ休止を設定した場合
    - ・日時を変更した場合
    - ・長時間停電した場合(停電復帰後に解除)
  - 「長期停止」を設定すると、解除するまでわか上げません。

対象:全タイプ

# 満タンわか上げ増し

お湯がたりなくならないように、減ってきたらそのつどお湯をわか上げる機能です。来客などでたくさんのお湯が必要なときに設定してください。



**1** 満タンを押す

満タンわか上げ増しが設定されました

- 「満タン」が表示され、満タンまでわか上げます。

満タンわか上げ増しが設定されました

お湯が減るたびにわか上げます

**2** 満タンになった後は、お湯を約50L(42℃換算)使うと、わか上げを開始します。

- わか上げ中は「わか上げ中」が表示されます。

■解除するとき: もう一度満タンスイッチを押す

- お知らせ**
- 設定したその日は、解除されるまで何回もタンク全体をわか上げします。夜間時間帯になると自動的に解除されます。注. 夜間時間帯は地域や電力契約の内容によって異なります。
  - 時間帯にかかわらずわか上げますので電気料金は割高になります。
  - 次の場合、満タンわか上げは自動的に解除されます。
    - ・わか上げ休止、停止日数を設定したとき
  - わか上げ温度は、日々の学習によって変動します。

ご使用の前に

使いかた

こんなとき

故障かな

対象:全タイプ

# 日時設定

リモコンの日時を正確に合わせてください。停電などにより日時がずれている場合は、必ず合わせ直してください。台所リモコンで、年、月、日、時刻の順に設定します。

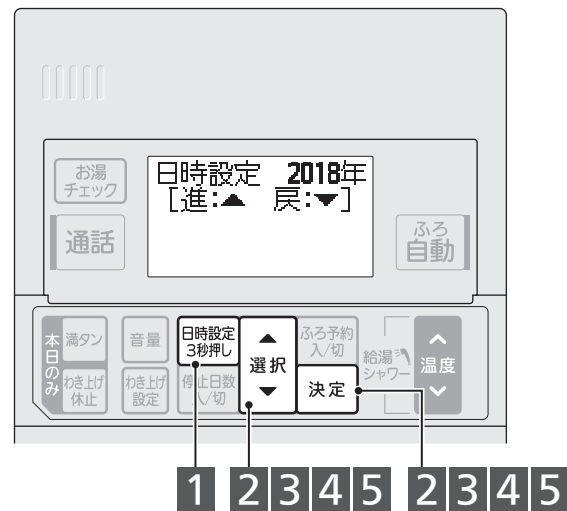

- 日時設定 3秒押し** を3秒以上押す
  - 設定箇所が点滅します。
- 決定** を押す
  - 選択スイッチで「年」を合わせ
  - 選択スイッチで「月」を合わせ
  - 選択スイッチで「日」を合わせ
  - 選択スイッチで「時刻」を合わせ

**お願い**

- 約1分間以内に各スイッチ操作をしてください。
- 表示部に「00:00」が点滅している場合は、わき上げできません。上記手順2から操作をして日時を合わせてください。

**お知らせ**

- 時刻は24時間表示です。昼の12時は「12:00」を、夜の12時は「0:00」を表示します。
- 年、月、日、時刻までの操作が終わると、確定します。

ご使用の前に

使いかた

こんなとき

故障かな

対象:Sタイプ

# チャイルドロック

誤操作防止のため、通話以外のスイッチ操作をできなくします。



- 解除 3秒押し** を3秒以上押す
    - 画面に「解除」マークが表示されます。
- 解除するとき：チャイルドロックを3秒以上押す
- お知らせ**
- チャイルドロック中でも通話、呼出はできます。
  - チャイルドロックは浴室リモコンのみ設定できます。
  - チャイルドロック中でも台所リモコンは操作できます。

ご使用の前に

使いかた

こんなとき

故障かな

対象:Sタイプ

# インターホン

浴室リモコンと台所リモコン間でインターホンとして会話ができます。(最大約1分間)

例)浴室から呼び出す場合(台所からも呼び出せます。)

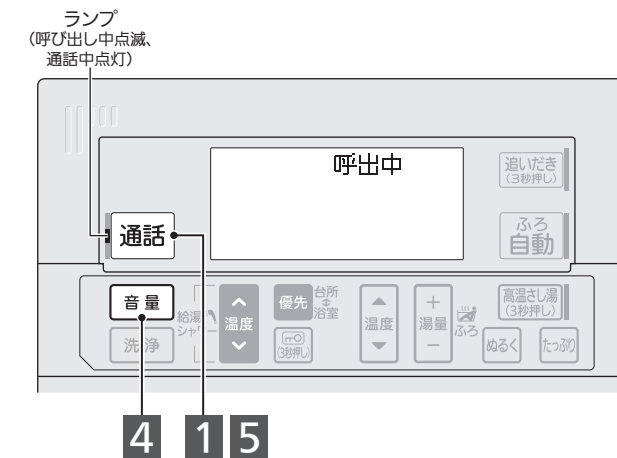

- 通話** を押す
  - 呼出中が表示されます。
- 相手側のリモコンの呼出音が鳴り、ランプが点灯します。
- 通話中が表示されたら、そのまま通話できます。
- 通話音量を変えるときは、通話中に **音量** を押す
  - 押すごとに、音量が変わります。
- 通話をやめるときは、どちらかのリモコンの **通話** を押す

**お願い**

- リモコンに向かって約30cm程度の距離で話してください。遠すぎたり、近すぎたりすると相手側で聞き取りにくくなります。
- 周囲の環境や声の大きさによっては、通話が途切れる場合があります。周囲の機器は音量を下げたり動作を停止するなどしてなるべく雑音の無い環境で通話してください。例) テレビ、ジェットバス動作音、シャワー音など
- 一度に両方のリモコンで話すとうまく会話できません。交互に会話してください。

**お知らせ**

- 通話中は、スイッチを押してもブザー音や音声ガイダンスは出ません。
- 通話スイッチを連続して押すと雑音が鳴ることがあります。

対象:Sタイプ

# ふろ予約

予約した時刻に湯はりが完了します。湯はり完了後は、「自動保温、自動たし湯(16ページ)」がはたらきます。(Sタイプのみ)

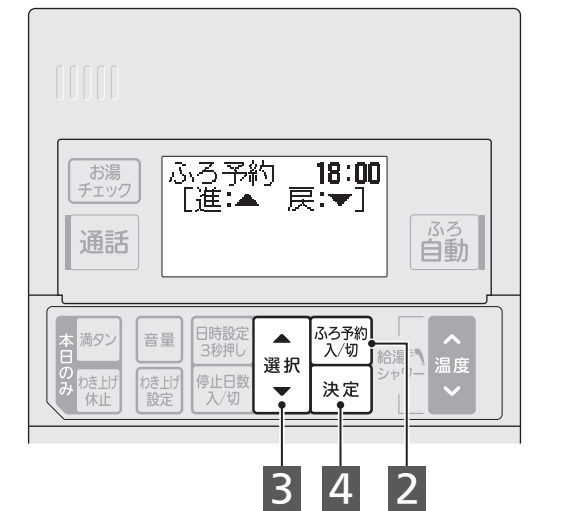

- 浴槽を確認する**
  - 残った水を排水して、おふろの栓を閉じる
  - 浴槽にふたをする
- ふろ予約 入/切** を押す
  - ご使用中のふろ予約時間が表示されます。
- 選択スイッチで **予約時刻を設定する**
  - 選択スイッチで「年」を合わせ
  - 選択スイッチで「月」を合わせ
  - 選択スイッチで「日」を合わせ
  - 選択スイッチで「時刻」を合わせ
- 決定** を押す
  - 予約時刻になると湯はりが完了し、表示が現在時刻に変わります。

■解除するとき：もう一度ふろ予約スイッチを押す

**お願い**

- 約1分間以内に各スイッチ操作をしてください。
- 予約時刻直前に設定すると、予約時刻に湯はりが完了しません。1時間以上前に設定してください。
- 浴槽に残り湯があると、予約時刻に湯はりが完了しません。お湯を排水してから設定してください。(Sタイプのみ)
- ふろ予約は、湯はりが終わると自動的に解除されます。使用するように設定してください。

**お知らせ**

- 予約中に停電すると、設定した時間に湯はりが完了しない場合があります。また、予約が解除される場合があります。

ランプ (呼び出し中点滅、通話中点灯)

4 1 5

1

1

2

3

4

5

お願い

お知らせ

対象:全タイプ

# 音声ガイダンス

リモコンの音声ガイダンスの音量を変えたり、切ることができます。通話をしていないときに設定してください。

図は台所リモコンで説明しています。



**1 音量 を押す**

●現在設定されている声の大きさをお知らせします。

**2 音量確認(手順1)後、約6秒間以内に 音量 を押す**

●押すごとに、声の大きさをお知らせします。

●設定範囲

消音/最小/標準/最大  
工場出荷時は標準、各リモコンごとに設定可能

- お知らせ**
- 通話中に音量スイッチを押すと、通話音量の変更となります。
  - 消音にしても、音量調節を知らせる音声やスイッチ操作音、警告音、湯はり完了メロディは消えません。
  - 浴室リモコンでも個別に音声ガイダンスの設定ができます。

使用の前に

使いかた

こんなとき

故障かな

対象:全タイプ

# 残湯量表示

タンク内の残湯量(45℃以上のお湯の量(目安))をリモコンに表示します。お湯が少なくなったときは、満タンわき増しを使用してください。

対象:全タイプ

# お湯チェック

お湯の使用可能時間<sup>※1</sup>や、当日、過去、週平均の使用湯量<sup>※2</sup>を表示させることができます。

※1.使用可能時間は目安です。

※2.お湯の使用量を42℃で換算した給湯使用可能時間、使用湯量で表示します。使用湯量は毎朝、夜間時間帯終了時に更新されます。使用湯量は、1日の蛇口、シャワー、ふろ及び追いだきの合計です。追いだきや自動保温はタンク内のお湯の熱を使用します。このため、実際に蛇口等でお湯を使っていなくても、使用湯量は多くなります。



**1 お湯チェック を押す**

●給湯使用可能時間が表示されます。

**2 お湯チェック を押す**

●本日、週平均の使用湯量が表示されます。

**3 お湯チェック を押す**

●本日、前日、2日前～7日前の使用湯量が表示されます。

■通常表示(時刻表示)へ戻るとき  
お湯チェック以外のスイッチを押す  
または上記手順3に続けてお湯チェックスイッチを押す  
(スイッチを押さなくても、約1分間経過すると通常表示に戻ります。)

**お願い**

●給湯使用可能時間は目安です。湯はりや食器洗浄、シャワー使用時は、下表を参考としてください。

主な給湯使用例	表示
浴槽湯はり、食器洗浄、洗面給湯	約15分以上
シャワー給湯(1回分)、追いだき、自動保温	約10分以上

■試算条件(当社想定)  
タンク内温度:80℃、給湯温度:5℃、湯はり温度:42℃、給湯温度:42℃、流量:12L/分、ふろ湯量:180L  
食器洗浄・洗面給湯:120L、シャワー給湯(1回分):60L、追いだき:30℃のお湯を40℃にする場合  
ふろ配管(架橋ポリエチレン配管)13A、5m5曲がり、自動保温:1日3時間、温度低下1.5℃/時間  
※使用湯量の目安は、浴槽の大きさ、お湯の使い方などによって変わります。

**お知らせ**

●過去のデータがない場合は「--」が表示されます。

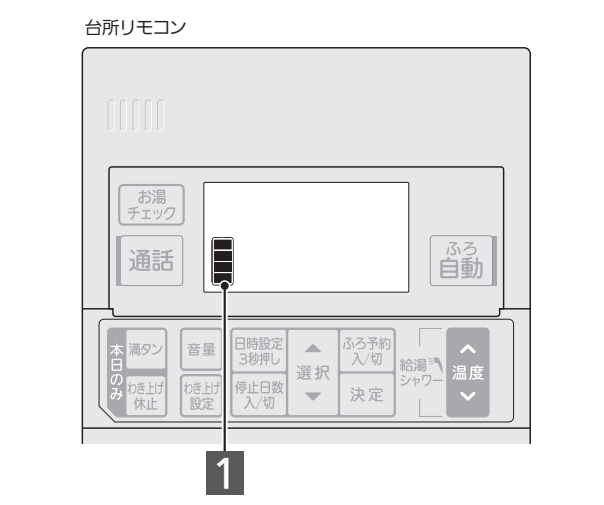
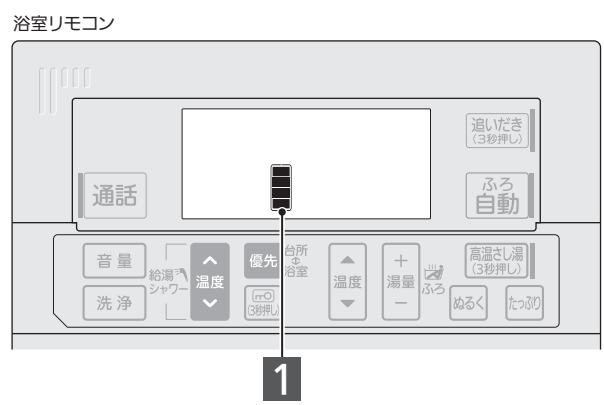

**朝、リモコンの残湯量表示が満タンにならない場合**

- 過去のお湯の使用量を『学習』し、最適な湯量を自動でわかします。お湯の使用量が少ないときは、タンク全量をわかき上げないことがあります。

- お知らせ**
- 残湯量表示の「■」は45℃以上のお湯の量(目安)を表しています。タンク内の水の量を表示するものではありません。表示が消えてもタンク内に残っている45℃未満のお湯は使用できません。
  - 給水温度や外気温、タンク内温度で、同じ残湯量表示でも使えるお湯の量はかわります。冬期は夏期に比べて残湯量の減り方は早くなります。
  - 通常、わかき上げ終了後、お湯を使用するまで残湯量表示は変わりません。ただし、ふろ機能<sup>※</sup>の使用や自然放熱で、お湯を使わなくても表示が減ることがあります。
  - 次の場合、一度に複数個の残湯量表示が減ることがあります。
    - ・タンク内のお湯の温度が下がっている場合
    - ・湯はりなどで、お湯をたくさん使用した場合

## 1 リモコンで残湯量を確認する

残湯量表示					
お湯の量(目安)	150L以上(ほぼ満タン)	150L~100L	100L~50L	50L未満	残湯なし(湯切れ)
ふる機能の制約	使用可(※)				使用不可

※使用状況によっては湯量が多くなり、動作が途中で停止する場合があります。

注1.50L未満になると残り使用可能時間が表示されます。15L未満になると残湯量表示が点滅します。湯切れ報知音(30、34ページ)が「入」のときは、報知音でもお知らせします。

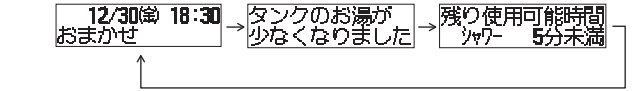

注2.本日の使用湯量が表示されます。ピーク停止「入」設定中は、設定の解除をおすすめするガイダンスが表示されます。

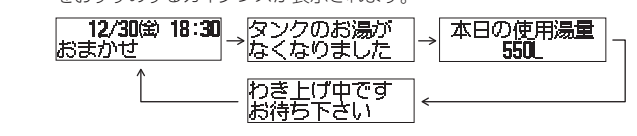

使用の前に

使いかた

こんなとき

故障かな

- 残湯量表示が4つ点灯していても、わかき上げをすることがあります。
- 自動保温や追いだきはタンク内のお湯の熱を利用しています。そのため使い方によってはお湯が不足したり、使用できなくなることがあります。
- 設置直後など、一度もわかき上げが完了していない場合は、次のように表示がかわります。

残湯量表示					
お湯の量(目安)	残湯なし	15L未満	15L~50L	50L~100L	100L~150L

# スマート機能

※Sタイプで説明しています。Nタイプに浴室リモコンはありません。

## 浴室リモコン

### ふろ自動運転の継続時間 対象:Sタイプ

ふろ自動運転(湯はり終了後の自動保温、自動たし湯)の継続時間を設定できます。

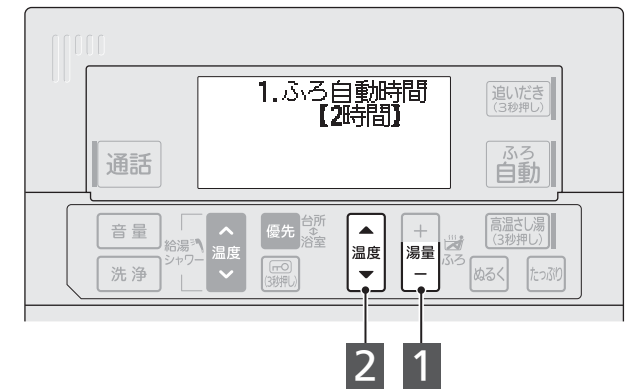

**1** 湯量 **-** を3秒以上押す  
1. ふろ自動時間 【2時間】  
ご使用中の設定

**2** 温度スイッチで継続時間を決める  
1. ふろ自動時間 【1時間】  
変更後の設定

■通常表示(日時表示)へ戻すとき:「**-**」を押す  
(スイッチを押さなくても、約1分間経過すると通常表示に戻ります。)

#### ●設定範囲

0~8時間(1時間刻み)  
工場出荷時は2時間

#### お願い

●自動保温、自動たし湯を使わないときは、「0」時間を設定してください。

#### お知らせ

●自動保温はタンク内のお湯の熱を利用しています。そのため使い方によってはお湯が不足したり、使用できなくなることがあります。

### バブル洗浄モード 対象:Sタイプ

バブル洗浄モードを切り替えます。



**1** 湯量 **-** を3秒以上押す  
1. ふろ自動時間 【2時間】  
ご使用中の設定

**2** 給湯温度スイッチ **▲** で「バブル洗浄モード」を選ぶ  
2. バブル洗浄モード 【自動】  
ご使用中の設定

**3** 温度スイッチで自動/手動を決める  
2. バブル洗浄モード 【手動】  
変更後の設定

■通常表示(日時表示)へ戻すとき:「**-**」を押す  
(スイッチを押さなくても、約1分間経過すると通常表示に戻ります。)

#### ●設定範囲

自動:浴槽水の排水時に自動でバブル洗浄がはたらくモード  
手動:自動洗浄を解除し、必要に応じてバブル洗浄するモード  
工場出荷時は自動

#### お知らせ

●自動に設定していても、洗浄スイッチで手動洗浄できます。(39ページ)

### 高温さし湯量 対象:Sタイプ

「高温さし湯量」を変更できます。



**1** 湯量 **-** を3秒以上押す  
1. ふろ自動時間 【2時間】  
ご使用中の設定

**2** 給湯温度スイッチ **▲** で「高温さし湯量」を選ぶ  
3. 高温さし湯量 【+2℃】  
ご使用中の設定

**3** 温度スイッチで50L / +2℃を決める  
3. 高温さし湯量 【50L】  
変更後の設定

■通常表示(日時表示)へ戻すとき:「**-**」を押す  
(スイッチを押さなくても、約1分間経過すると通常表示に戻ります。)

#### ●設定範囲

50L :約50Lのお湯が出ます。  
+2℃:湯はりをするときに設定した温度・湯量を約2℃上げるために必要な量の熱いお湯が入ります。  
工場出荷時は+2℃

#### お知らせ

●高温さし湯量の変更は、次回的高温さし湯から有効となります。

### 凍結予防運転 対象:Sタイプ

入浴後、お風呂のお湯を残しておく、自動で残り湯を循環してふろ配管の凍結を予防します。(44ページ) この機能を入/切できます。

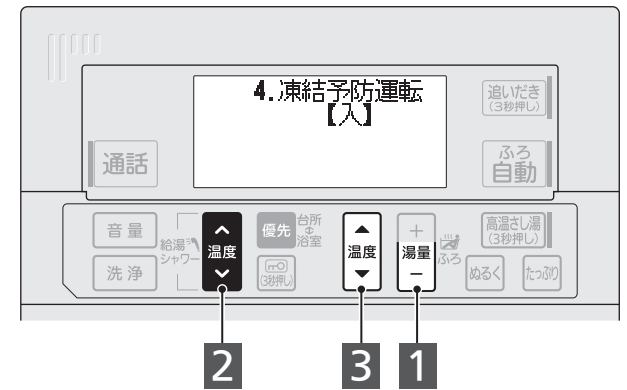

**1** 湯量 **-** を3秒以上押す  
1. ふろ自動時間 【2時間】  
ご使用中の設定

**2** 給湯温度スイッチ **▲** で「凍結予防運転」を選ぶ  
4. 凍結予防運転 【入】  
ご使用中の設定

**3** 温度スイッチで入/切を決める  
4. 凍結予防運転 【切】  
変更後の設定

■通常表示(日時表示)へ戻すとき:「**-**」を押す  
(スイッチを押さなくても、約1分間経過すると通常表示に戻ります。)

#### ●設定範囲

入:凍結予防運転あり/切:凍結予防運転なし  
工場出荷時は入

#### お願い

●通常は「入」でご使用ください。

ご使用前に

使いかた

こんなとき

故障かな

ご使用前に

使いかた

こんなとき

故障かな

※Sタイプで説明しています。Nタイプに浴室リモコンはありません。

## 自動たし湯モード 対象:Sタイプ

ふろ自動運転中の自動たし湯あり、なしを切り替えます。



- 1 湯量 - を3秒以上押す  
1.ふろ自動時間【2時間】
- 2 給湯温度スイッチ ▲ で「自動たし湯モード」を選ぶ  
5.自動たし湯モード【入】  
ご使用中の設定  
● ▲ …1つ進む  
● ▼ …1つ戻る
- 3 ふろ温度スイッチで入/切を決める  
5.自動たし湯モード【切】  
変更後の設定  
● ▲ …入になる  
● ▼ …切になる

■通常表示(日時表示)へ戻すとき: [L]を押す  
(スイッチを押さなくても、約1分間経過すると通常表示に戻ります。)

### ●設定範囲

入:自動たし湯あり/切:自動たし湯なし  
工場出荷時は入

### お願い

- 通常は「入」でご使用ください。「切」でご使用の場合、水位が下がったとき、ふろ自動運転が停止して自動保温ができなくなることがあります。

### お知らせ

- 自動たし湯モードの変更は、次のふろ自動運転から有効となります。

## 湯切れ報知音 対象:Sタイプ

お湯が15L未満になると、報知音やアナウンスでお知らせします。この機能を入/切できます。



- 1 湯量 - を3秒以上押す  
1.ふろ自動時間【2時間】
- 2 給湯温度スイッチ ▲ で「湯切れ報知音」を選ぶ  
6.湯切れ報知音【入】  
ご使用中の設定  
● ▲ …1つ進む  
● ▼ …1つ戻る
- 3 ふろ温度スイッチで入/切を決める  
6.湯切れ報知音【切】  
変更後の設定  
● ▲ …入になる  
● ▼ …切になる

■通常表示(日時表示)へ戻すとき: [L]を押す  
(スイッチを押さなくても、約1分間経過すると通常表示に戻ります。)

### ●設定範囲

入:報知音あり/切:報知音なし  
工場出荷時は入

### お願い

- 通常は「入」でご使用ください。

### お知らせ

- 台所リモコンでも個別に湯切れ報知音の設定ができます。(34ページ)

## 自動消灯時間 対象:Sタイプ

給湯機を使用しないまま一定時間がたつと、浴室リモコンの画面は待機表示になります。待機表示中は時計表示になります。待機表示になるまでの時間を変更できます。



- 1 湯量 - を3秒以上押す  
1.ふろ自動時間【2時間】
- 2 給湯温度スイッチ ▲ で「自動消灯時間」を選ぶ  
7.自動消灯時間【10分】  
ご使用中の設定  
● ▲ …1つ進む  
● ▼ …1つ戻る
- 3 ふろ温度スイッチで時間を決める  
7.自動消灯時間【5分】  
変更後の設定  
● ▲ …時間が増える  
● ▼ …時間が減る

■通常表示(日時表示)へ戻すとき: [L]を押す  
(スイッチを押さなくても、約1分間経過すると通常表示に戻ります。)

### ●設定範囲

4段階(1分/5分/10分/30分)  
工場出荷時は10分

●待機表示のとき、次の場合は画面が点灯します。

点灯条件	条件
●	スイッチ操作したとき
●	音声ガイダンスが流れたとき
●	お湯を使ったとき

### お知らせ

- 画面を点灯させる目的のみの場合は、[L]スイッチを1回押してください。
- 待機表示中でも給湯温度が50℃以上のときは、高温注意をお知らせする文字ガイダンスがスクロール表示されます。
- 台所リモコンでも個別に自動消灯時間の設定ができます。(34ページ)

## バックライトモード 対象:Sタイプ

給湯機を使用しないまま一定時間がたつと、リモコン画面のバックライトは消灯します。バックライトの点灯を開始する条件を選べます。

※「消灯」するまでの時間は、左記の自動消灯時間と連動します。



- 1 湯量 - を3秒以上押す  
1.ふろ自動時間【2時間】
- 2 給湯温度スイッチ ▲ で「バックライトモード」を選ぶ  
8.バックライトモード【モード1】  
ご使用中の設定  
● ▲ …1つ進む  
● ▼ …1つ戻る
- 3 ふろ温度スイッチでモードを決める  
8.バックライトモード【モード2】  
変更後の設定  
● ▲ …モードが1つ進む  
● ▼ …モードが1つ戻る

■通常表示(日時表示)へ戻すとき: [L]を押す  
(スイッチを押さなくても、約1分間経過すると通常表示に戻ります。)

### ●設定範囲

モード1/モード2/モード3(下表参照)  
工場出荷時はモード1

### ●バックライト点灯条件

モード	条件	スイッチ操作したとき	音声ガイダンスが流れたとき	お湯を使ったとき
モード1		○	○	○
モード2		○	○	×
モード3		常時点灯		

### お知らせ

- 台所リモコンでも個別にバックライトモードの設定ができます。(35ページ)

ご使用の前に

使いかた

こんなとき

故障かな

ご使用の前に

使いかた

こんなとき

故障かな



# スマート機能(つづき)

※Sタイプで説明しています。Nタイプに浴室リモコンはありません。

## アシスト湯はり

対象:Sタイプ

湯はり時のアシスト湯はり機能※を入/切できます。  
※タンクのお湯、水道からの水、ヒートポンプユニットでわか上げたお湯を使って湯はります。湯切れを予防しながら効率よく湯はりできます。

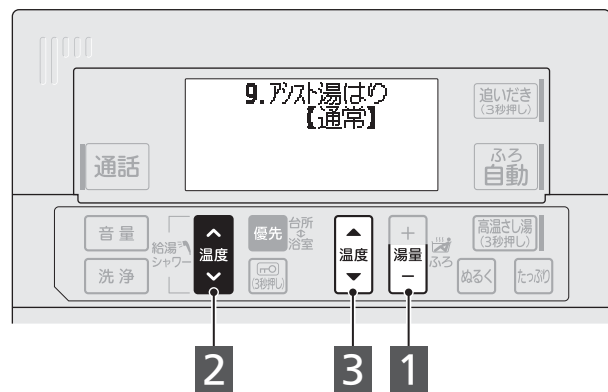

- 1 湯量 - を3秒以上押す
  - 1. ふろ自動時間【2時間】
- 2 給湯温度スイッチ ▲ で「アシスト湯はり」を選ぶ
  - ▲ …1つ進む
  - ▼ …1つ戻る
  - 9. アシスト湯はりの【通常】  
ご使用中の設定
- 3 ふろ温度スイッチで通常/禁止を決める
  - ▲ …通常になる
  - ▼ …禁止になる
  - 9. アシスト湯はりの【禁止】  
変更後の設定

■通常表示(日時表示)へ戻すとき: [-]を押す  
(スイッチを押さなくても、約1分間経過すると通常表示に戻ります。)

●設定範囲  
通常:アシスト湯はりあり/禁止:アシスト湯はりなし  
工場出荷時は通常

お願い  
●湯切れ防止のため、「通常」でご使用ください。

## ヒートポンプ保温

対象:Sタイプ

自動保温時のヒートポンプ保温機能※を入/切できます。  
※浴槽のぬるいお湯をヒートポンプユニットでわか上げたお湯で熱交換し、浴槽に戻します。タンクのお湯を使いませんので、湯切れを予防しながら効率よく保温できます。

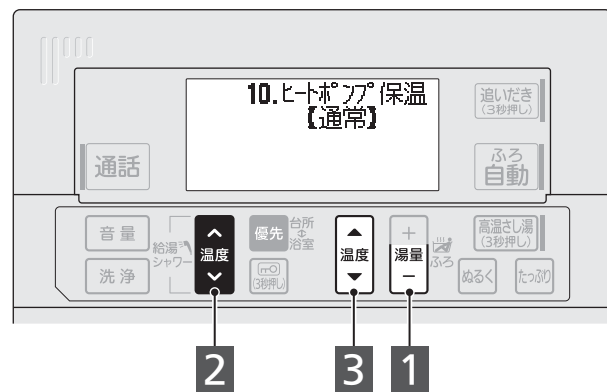

- 1 湯量 - を3秒以上押す
  - 1. ふろ自動時間【2時間】
- 2 給湯温度スイッチ ▲ で「ヒートポンプ保温」を選ぶ
  - ▲ …1つ進む
  - ▼ …1つ戻る
  - 10. ヒートポンプ保温【通常】  
ご使用中の設定
- 3 ふろ温度スイッチで通常/禁止を決める
  - ▲ …通常になる
  - ▼ …禁止になる
  - 10. ヒートポンプ保温【禁止】  
変更後の設定

■通常表示(日時表示)へ戻すとき: [-]を押す  
(スイッチを押さなくても、約1分間経過すると通常表示に戻ります。)

●設定範囲  
通常:ヒートポンプ保温あり/禁止:ヒートポンプ保温なし  
工場出荷時は通常

お願い  
●湯切れ防止のため、「通常」でご使用ください。

# スマート機能(つづき)

※Sタイプで説明しています。Nタイプは機能の有無や番号が異なります。(10ページ)

## 台所リモコン

### タンク内温度

対象:全タイプ

現在のタンク内のお湯の温度を表示させることができます。

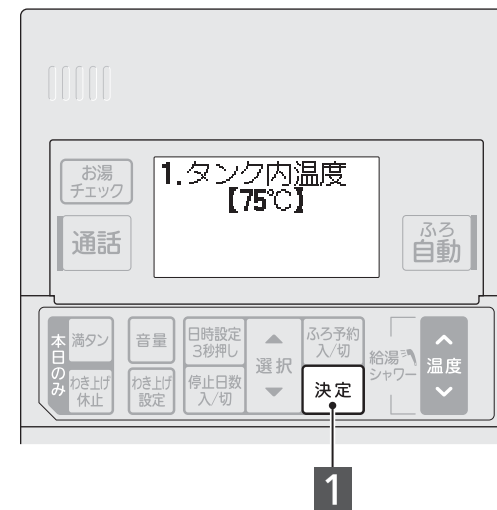

- 1 決定 を3秒以上押す
    - 1. タンク内温度【75℃】
    - タンク内温度が表示されます。
- 通常表示(日時表示)へ戻すとき: 決定スイッチを押す  
(スイッチを押さなくても、約1分間経過すると通常表示に戻ります。)

### 給湯使用量

対象:全タイプ

### 追いだき・保温使用量

対象:Sタイプ

昨日の給湯使用量、昨日の追いだき・保温使用量※を表示できます。  
※追いだき、自動保温使用量を含む

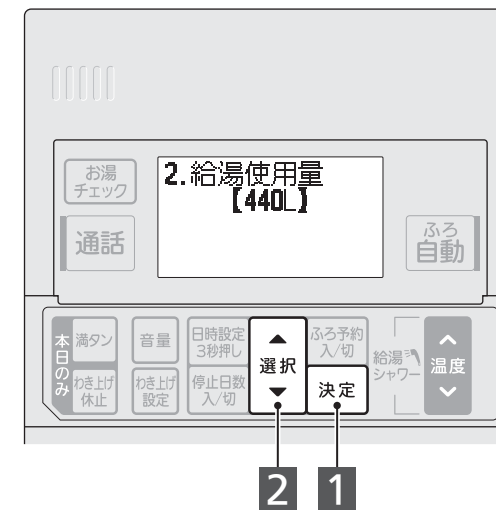

- 1 決定 を3秒以上押す
    - 1. タンク内温度【75℃】
    - タンク内温度が表示されます。
  - 2 選択スイッチ ▲ で「給湯使用量」を選ぶ
    - 給湯使用量が表示されます。
    - ▲ …1つ進む
    - ▼ …1つ戻る
    - 2. 給湯使用量【440L】
  - 3 追いだき使用量
    - 追いだき・保温使用量が表示されます。
    - 3. 追いだき使用量【390L】
- 通常表示(日時表示)へ戻すとき: 決定スイッチを押す  
(スイッチを押さなくても、約1分間経過すると通常表示に戻ります。)

お知らせ  
●お湯の使用量(エネルギー)を42℃で換算した給湯量で表示します。毎朝、夜間時間帯終了時に更新します。追いだき、自動保温はタンク内のお湯の熱を使用します。このため、実際に蛇口等でお湯を使っていなくても、使用量は多くなります。  
●表示されるお湯の使用量は、タンク内のお湯の使用量と異なります。タンク内のお湯と水を混ぜて使用した量(42℃で換算)が表示されます。  
●過去のデータがない場合は「-」が表示されます。

使用の前に

使いかた

こんなとき

故障かな

使用の前に

使いかた

こんなとき

故障かな

※Sタイプで説明しています。Nタイプは機能の有無や番号が異なります。(10ページ)

湯切れ報知音

対象:全タイプ

お湯が15L未満になると、報知音やアナウンスでお知らせします。  
この機能を入/切できます。

Nタイプは番号が異なります。(10ページ)

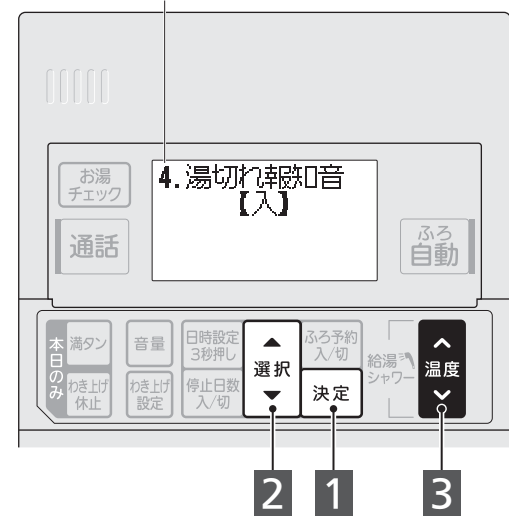

- 1 決定 を3秒以上押す  
1.タンク内温度【75℃】
- 2 選択スイッチ「▲」で「湯切れ報知音」を選ぶ  
● ▲…1つ進む  
▼…1つ戻る  
4.湯切れ報知音【入】  
ご使用中の設定
- 3 給湯温度スイッチで入/切を決める  
● ▲…入になる  
▼…切になる  
4.湯切れ報知音【切】  
変更後の設定

■通常表示(日時表示)へ戻すとき：決定スイッチを押す  
(スイッチを押さなくても、約1分間経過すると通常表示に戻ります。)

●設定範囲

入:報知音あり/切:報知音なし  
工場出荷時は入

お願い

- 通常は「入」でご使用ください。

お知らせ

- 浴室リモコンでも個別に湯切れ報知音の設定ができます。(30ページ)

自動消灯時間

対象:全タイプ

給湯機を使用しないまま一定時間がたつと、台所リモコンの画面は待機表示になります。待機表示中は時計表示になります。待機表示になるまでの時間を変更できます。

Nタイプは番号が異なります。(10ページ)



- 1 決定 を3秒以上押す  
1.タンク内温度【75℃】
- 2 選択スイッチ「▲」で「自動消灯時間」を選ぶ  
● ▲…1つ進む  
▼…1つ戻る  
5.自動消灯時間【10分】  
ご使用中の設定
- 3 給湯温度スイッチで時間を決める  
● ▲…時間が増える  
▼…時間が減る  
5.自動消灯時間【5分】  
変更後の設定

■通常表示(日時表示)へ戻すとき：決定スイッチを押す  
(スイッチを押さなくても、約1分間経過すると通常表示に戻ります。)

●設定範囲

4段階(1分/5分/10分/30分)  
工場出荷時は10分

●待機表示のとき、次の場合は画面が点灯します。

点灯条件	<ul style="list-style-type: none"> <li>●スイッチ操作したとき</li> <li>●音声ガイダンスが流れたとき</li> <li>●お湯を使ったとき</li> </ul>
------	--

お知らせ

- 画面を点灯させる目的のみの場合は、決定スイッチを1回押してください。
- 待機表示中でも給湯温度が50℃以上のときは、高温注意をお知らせする文字ガイダンスがスクロール表示されます。
- 浴室リモコンでも個別に自動消灯時間の設定ができます。(31ページ)

バックライトモード

対象:全タイプ

給湯機を使用しないまま一定時間がたつと、リモコン画面のバックライトは消灯します。バックライトの点灯を開始する条件を選べます。

※「消灯」するまでの時間は、左記の自動消灯時間と連動します。

Nタイプは番号が異なります。(10ページ)

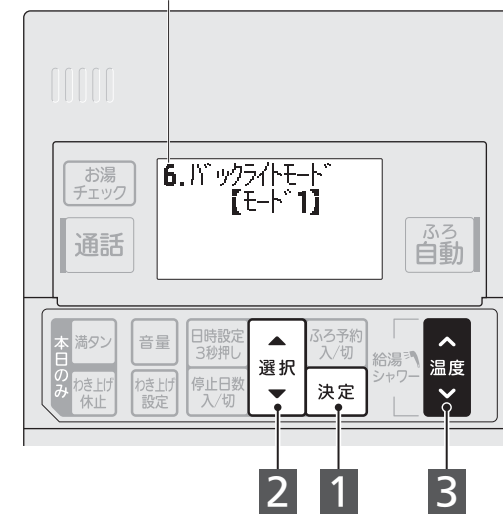

- 1 決定 を3秒以上押す  
1.タンク内温度【75℃】
- 2 選択スイッチ「▲」で「バックライトモード」を選ぶ  
● ▲…1つ進む  
▼…1つ戻る  
6.バックライトモード【モード1】  
ご使用中の設定
- 3 給湯温度スイッチでモードを決める  
● ▲…モードが1つ進む  
▼…モードが1つ戻る  
6.バックライトモード【モード2】  
変更後の設定

■通常表示(日時表示)へ戻すとき：決定スイッチを押す  
(スイッチを押さなくても、約1分間経過すると通常表示に戻ります。)

●設定範囲

モード1/モード2/モード3(下表参照)  
工場出荷時はモード1

●バックライト点灯条件

モード	条件	スイッチ操作したとき	音声ガイダンスが流れたとき	お湯を使ったとき
モード1		○	○	○
モード2		○	○	×
モード3		常時点灯		

お知らせ

- 浴室リモコンでも個別にバックライトモードの設定ができます。(31ページ)

使用湯量モード

対象:全タイプ

お客様が使用する分だけ設定し、わき上げることができます。使用湯量が300Lを越える場合は、使用湯量モードを設定せずに、わき上げモードを使用してください。

Nタイプは番号が異なります。(10ページ)



- 1 決定 を3秒以上押す  
1.タンク内温度【75℃】
- 2 選択スイッチ「▲」で「使用湯量モード」を選ぶ  
● ▲…1つ進む  
▼…1つ戻る  
7.使用湯量モード【切】  
ご使用中の設定
- 3 給湯温度スイッチで入/切を決める  
● ▲…入になる  
▼…切になる  
7.使用湯量モード【入】  
使用湯量の設定は設定押して下さい

〈湯量を設定するときは〉

- 4 決定 を押す  
7-1.使用湯量【300L】
- 5 給湯温度スイッチで湯量を決める  
● ▲…50L増える  
▼…50L減る  
● わき上げモード表示位置に設定湯量が表示されます。  
12/30(金) 18:30  
設定250L  
設定湯量表示

■通常表示(日時表示)へ戻すとき：決定スイッチを押す  
(スイッチを押さなくても、約1分間経過すると通常表示に戻ります。)

●設定範囲

入(100L~300L, 50L刻み)/切  
工場出荷時は切

※設定湯量は、蛇口やシャワーで使う湯量の目安です。

お願い

- お湯チェックの使用湯量を参考に少し多めの湯量を設定してください。(26ページ)

お知らせ

- 使用湯量モードを「切」に設定すると、以前設定していたわき上げモード(おまかせ/多め/少なめ)に戻ります。

使用の前に

使いかた

こんなとき

故障かな

使用の前に

使いかた

こんなとき

故障かな

※Sタイプで説明しています。Nタイプは機能の有無や番号が異なります。(10ページ)

## 電力契約モード

※ご契約の料金プランをご確認の上、詳細は電力会社へお問い合わせください。

対象:全タイプ

グループA、グループB、マニュアルから電力契約モードを設定してください。

- 製品入替のときは、現在の電力契約を継続できる場合があります。
- 2016年4月1日以降、新たに契約された場合は、グループB(表2)から設定してください。
- 個別設定する場合は、マニュアル(表3)の項目を設定してください。

表1.グループAの内容(2016年3月時点)

対象電力会社	対象料金プラン	設定値	夜間時間帯	ピーク停止時間帯 <sup>※1</sup>
北海道電力	ドリーム8、ドリーム8エコ(A:夜間時間帯22時~6時)	EP08	22時~6時	16時~18時
	ドリーム8、ドリーム8エコ(B:夜間時間帯23時~7時)	EP09	23時~7時	16時~18時
	ドリーム8、ドリーム8エコ(C:夜間時間帯24時~8時)	EP10	24時~8時	16時~18時
東北電力	eタイム3	EP11	22時~8時	13時~18時
	やりくりナイト8	EP05	23時~7時	13時~16時
	やりくりナイト10	EP06	22時~8時	13時~16時
東京電力エナジーパートナー	電化上手	EP01	23時~7時	10時~17時
	おトクなナイト8	EP05	23時~7時	13時~16時
	おトクなナイト10	EP06	22時~8時	13時~16時
北陸電力	エルフナイト10プラス	EP04	22時~8時	10時~17時
	エルフナイト8	EP05	23時~7時	13時~16時
	エルフナイト10	EP06	22時~8時	13時~16時
中部電力	Eライフプラン	EP02	23時~7時	9時~17時
	タイムプラン	EP05	23時~7時	13時~16時
	はびeタイム	EP01	23時~7時	10時~17時
関西電力	時間別電灯	EP05	23時~7時	13時~16時
	ファミリータイム	EP03	23時~8時	10時~17時
	エコミーナイト	EP07	23時~8時	13時~16時
四国電力	スマートeプラン	EP02	23時~7時	9時~17時
	電化Deナイト	EP05	23時~7時	13時~16時
	得トクナイト	EP05	23時~7時	13時~16時
九州電力	電化deナイト	EP04	22時~8時	10時~17時
	時間別電灯[8時間型]	EP05	23時~7時	13時~16時
	よかナイト10	EP06	22時~8時	13時~16時
沖縄電力	Eeらいふ	EP01	23時~7時	10時~17時
	時間別電灯	EP05	23時~7時	13時~16時

※1.ピーク停止を有効にするには、別途設定が必要です。(38ページ)

表2.グループBの内容(2016年4月以降)

対象電力会社	対象料金プラン	設定値	夜間時間帯	ピーク停止時間帯 <sup>※2</sup>
北海道電力	時間別電灯(ドリーム8)	NEP09	23時~7時	13時~16時
	ピーク抑制型時間別電灯(ドリーム8エコ)	NEP10	23時~7時	16時~18時
	eタイム3	NEP11	22時~8時	13時~18時
	eタイム3[Sプラン]			
東北電力	eタイム3プラス			
	よりそう+ナイト10	NEP05	22時~8時	13時~16時
	よりそう+ナイトS			
	よりそう+シーズン&タイム	NEP06	22時~8時	10時~18時
	よりそう+ナイト8	NEP09	23時~7時	13時~16時
	よりそう+サマーセーブ			
東京電力エナジーパートナー	よりそう+ナイト12	NEP12	21時~9時	13時~16時
	よりそう+ナイト&ホリデー	NEP13	22時~8時	13時~16時
	スマートライフプラン	NEP01	1時~6時	13時~16時
北陸電力	スマートライフS			
	スマートライフL			
	夜トク8	NEP09	23時~7時	13時~16時
中部電力	夜トク12	NEP12	21時~9時	13時~16時
	くつろぎナイト12	NEP08	20時~8時	13時~16時
	スマートライフプラン	NEP03	22時~8時	10時~17時
関西電力	スマートライフプラン(夜とく)	NEP14	21時~7時	10時~17時
	スマートライフプラン(朝とく)	NEP15	23時~9時	10時~17時
	はびeタイム	NEP02	23時~7時	10時~17時
中国電力	eスマート10	NEP05	22時~8時	13時~16時
	季節別電灯PS	NEP09	23時~7時	13時~16時
	電化Styleコース	NEP04	21時~9時	13時~16時
四国電力	ナイトホリデーコース			
	スマートeプラン[タイプL+]	NEP07	23時~9時	9時~17時
	スマートeプラン[タイプH+]			
九州電力	でんかeプラン			
	電化でナイト・セレクト21	NEP16	21時~7時	13時~16時
	電化でナイト・セレクト22	NEP05	22時~8時	13時~16時
沖縄電力	電化でナイト・セレクト23	NEP17	23時~9時	13時~16時
	Eeらいふ	NEP02	23時~7時	10時~17時
	Eeホームホリデー			
Eeホームフラット				
	時間別電灯	NEP09	23時~7時	13時~16時

※2.ピーク停止を有効にするには、別途設定が必要です。(38ページ)

表3.マニュアルの内容

設定項目	設定値	動作内容
夜間開始	20時~1時	夜間時間帯の開始時刻となります。
夜間終了	5時~9時	夜間時間帯の終了時刻となります。
夜間能力 (下図1参照)	通常	通常の消費電力でわか上げます。
	能力セーブ1 <sup>※3</sup>	通常より夜間時間帯のわか上げ消費電力を抑制して動作します。通常よりわか上げ時間は長くなります。
夜間動作 (下図2参照)	能力セーブ2 <sup>※3</sup>	能力セーブ1より夜間時間帯のわか上げ消費電力を抑制して動作します。能力セーブ1よりわか上げ時間は長くなります。
	パターンR	夜間時間帯のわか上げ完了を夜間時間帯終了時刻を目標にわか上げます。
	パターンC	夜間中心時刻を基準にわか上げます。
土日モード	パターンL	夜間時間帯開始時刻からわか上げます。
	無効	土曜日、日曜日は平日と同じわか上げを行います。
ピーク停止開始 (下図3参照)	有効 <sup>※4</sup>	土曜日、日曜日は夜間のわか上げ量を抑制して、昼間のわか上げ量を増やします。
	無効	
ピーク停止終了 (下図3参照)	夜間終了時刻~ 夜間開始時刻1時間前	夜間時間帯以外の時刻でピーク停止時間帯 <sup>※5</sup> に設定できます。1時間~8時間の範囲で設定できます。
	ピーク停止開始時刻 1時間後~夜間開始時刻	

※3.使用条件によっては「通常」設定より朝の湯量が減少し、湯が不足する場合があります。また、「通常」設定よりわか上げ温度が下がる場合があります。このような場合には「通常」設定にしてください。

※4.土日モードを有効に設定する場合は、湯切れに注意して使用してください。

※5.ピーク停止を有効にするには、別途設定が必要です。(38ページ)

図1.夜間能力

エコキュート(ヒートポンプ)の消費電力を抑制し、ゆっくりわか上げを行う事で、消費電力のピークを抑制します。



図2.夜間動作

実量制の電力契約などで消費電力のピークを抑えたい場合に、家庭負荷のピークを避けてわか上げが実施できるよう、夜間わか上げ動作を3つのパターンから選べます。

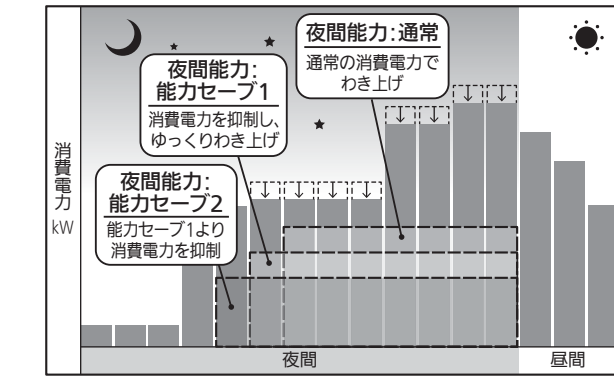

図3.ピーク停止開始、終了

電力料金単価の高い時間帯や、実量制の電力契約でピークを抑えたい時間帯に、エコキュートのわか上げを停止することができます。昼間時間帯の中で、1時間~最大8時間まで設定が可能。開始時刻と終了時刻を選択する事でピーク停止時間を決定します。



Nタイプは番号が異なります。(10ページ)

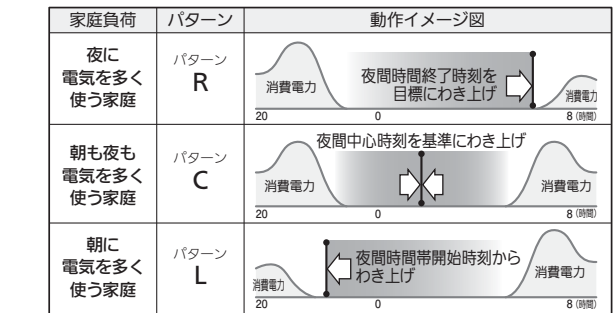
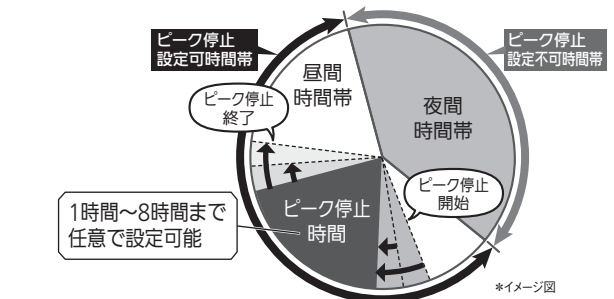

- 決定** を3秒以上押す
- 選択** スイッチ「▲」で「電力契約モード」を選ぶ
- 給湯温度** スイッチでモードを決める
- 決定** を押す
- 給湯温度** スイッチで設定値を決める
- 決定** を押す

※手順3でマニュアルを設定した場合は、「表3.マニュアルの内容」を参考に手順5、6を複数繰り返して行って決定してください。

■スイッチを押さない状態が約1分間経過すると通常表示に戻ります。(電力契約モードの設定は反映されません。)

### ●設定範囲

グループA(EP01~EP11)/グループB(NEP01~NEP17)/マニュアル ※詳細は表1~表3参照  
工場出荷時はグループA(EP01)

### お願い

- 必ず電力契約モードが正しく設定されていることを確認してください。選択スイッチ「▲」を3秒以上押すと、現在の電力契約モードの設定内容が確認できます。
- 電力契約を変更した場合は、電力契約モードを再設定してください。

### お知らせ

- 電力契約モードによっては、土日の昼間のわか上げが多くなる場合があります。

使用前に

使用前に

使いかた

使いかた

こんなとき

こんなとき

故障かな

故障かな

現在の電力契約【NEP02】  
グループBの表示例(NEP02の場合)



# お手入れと点検



安全・快適にお使いいただくため、定期的の実施してください。  
 点検時に異常がある場合は、次の処置をして据付工事店(販売店)へご連絡ください。

- 給水配管専用止水栓を閉じる(7ページ)
- 貯湯ユニットの電源レバーを「切」にする(7ページ)

※機器が凍結するおそれがある場合は、給湯機の水を抜いてください。(42ページ)

ご使用前の前に

使いかた

こんなとき

故障かな

## 浴槽アダプター 対象: Sタイプ

頻度: 日常

追いだき等のふる機能を正常に動作させるためにお手入れしてください。

- 1 浴槽アダプターのフィルターを外す
- 2 フィルター全体を水洗いする
- 3 歯ブラシなどを使用し、フィルターの網目に付いた汚れを取り除く  
外面だけでなく、内面からも汚れを取り除いてください。
- 4 フィルターの上下を確認し、元どおりに取り付ける  
△マークを合わせてはめ込み、右に「カチッ」と音がするまで回してください。取付けがゆるいと、運転中に外れケガや故障の原因になります。誤った位置で取り付け、外せなくなった場合の修理は有料となります。

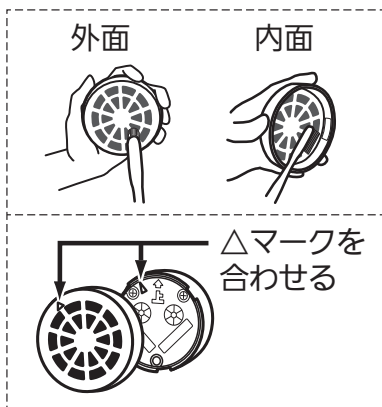

### お願い

- 浴槽アダプターの角部や突起で手、指などにけがをしないように気をつけてください。
- 汚れがひどい場合は、台所用洗剤(中性)を布に含ませて拭いてください。中性洗剤は原液のまま使用せず、使用量の目安まで薄めて使用してください。使用上のご注意などは、洗剤に付属の説明書をお読みください。
- 強酸性の洗剤や塩素系のカビ洗浄剤は使用しないでください。フィルターセットやねじを傷めるおそれがあります。

## 逃し弁

頻度: 年に2~3回程度

水漏れ点検と動作点検をします。わき上げをしていないときに点検してください。

- 1 **動作点検**  
逃し弁操作窓を開け、逃し弁のレバーを手前に起こし、排水口から水(お湯)が出ることを確認する
- 2 逃し弁のレバーを戻し、逃し弁操作窓を閉める
- 3 **水漏れ点検**  
排水口から、流水音や水(お湯)が出ていないことを確認する  
水が出ている場合は逃し弁操作窓を開け、逃し弁のレバーを数回動かしてください。水が止まらない場合は、据付工事店(販売店)へご連絡ください。排水口が見えないときは、脚部カバーを外してください。(7ページ)

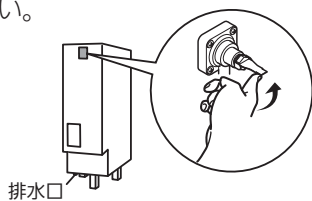

**警告** 逃し弁点検時は配管に手を触れない(やけどの原因)

## 配管の水漏れ、保温材破損

頻度: 年に2~3回程度

各配管及び配管接続部の水漏れ、保温材破損がないか、必ず点検してください。  
 マンションなど、中・高層住宅では、下層階に被害を及ぼすことがあります。  
 ※わき上げをしていないときにタンク下部の水抜き栓や配管接続部等から水漏れがないことを確認してください。

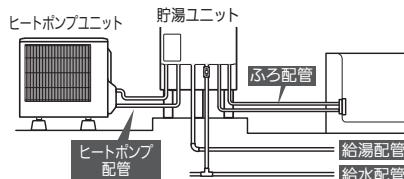

**注意** 凍結防止対策の確認をする(配管が破損して水漏れや、やけどの原因)

## 貯湯タンク

頻度: 年に2~3回程度

タンクの下部にたまった汚れを排水します。電源を切ってからお手入れしてください。

- 1 脚部カバーが付いている場合は、脚部カバーを外す(7ページ)
- 2 給水配管専用止水栓を閉じる
- 3 逃し弁操作窓を開けて、逃し弁のレバーを手前に起こす
- 4 排水栓を約1~2分間開く  
タンクの下部にたまった汚れを排水します。排水ホッパーから排水があふれないように排水栓を調整してください。
- 5 約1~2分間たったら、排水栓を閉じる
- 6 給水配管専用止水栓を開く
- 7 排水口から勢いよく水が出たら、逃し弁のレバーを戻す

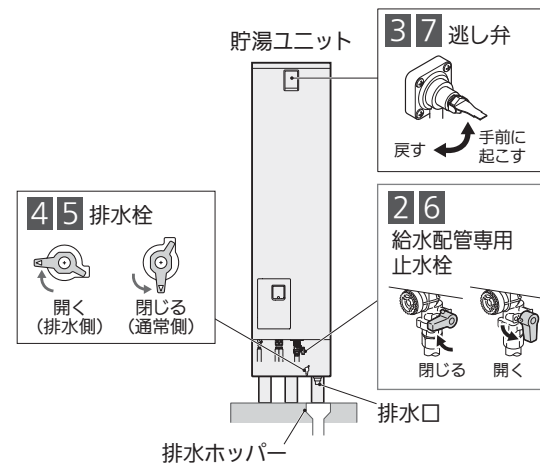

**警告** 排水時は、熱湯が出る可能性があるためお湯に触らない(やけどの原因)

## 給水ストレーナのお手入れ

頻度: 日常

お湯が出ない場合や湯はり時間が長い場合は、給水ストレーナをお手入れしてください。

- 1 脚部カバーが付いている場合は、脚部カバーを外す(7ページ)
- 2 給水配管専用止水栓を閉じる
- 3 逃し弁操作窓を開けて、逃し弁のレバーを手前に起こす
- 4 給水ストレーナを外し、歯ブラシなどでゴミを取り除く  
給水ストレーナを外したときに配管から水が出続けることを確認してください。水が出続ける場合は、据付工事店(販売店)へご連絡ください。
- 5 掃除が終わったら、給水ストレーナを取り付け、逃し弁のレバーを戻し、給水配管専用止水栓を開く

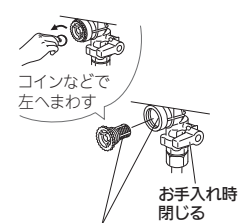

ゴミ詰まり確認  
 ● 給水ストレーナ  
 ● 給水配管専用止水栓内部

## ふろ配管 対象: Sタイプ 頻度: 汚れが目立つ場合

浴槽内の汚れが目立つ場合は、洗浄剤を使って循環洗浄してください。(39ページ)

## 定期点検(有料)

給湯機を少しでも長くお使いいただくため、3年に1度、定期点検をご依頼ください。  
 定期点検は、据付工事店(販売店)または「修理窓口(58ページ)」へご相談ください。点検の結果、部品交換が必要なものは、有料で交換します。  
 ● 定期点検を怠ると家屋・家財などの損害に結びつく場合があります。



### 定期点検の主な内容

- 据付状態** 設置面(万一、水漏れが生じた場合、床下や下層階への水の浸入を防止するために、排水・防水できるようにしているか)、配管状態、配管その他の保温処置、電気配線などの確認
- 機能部品** 電気部品(配線、導通、動作の確認)、弁類(減圧弁、逃し弁)、給水用具(逆流防止装置)※などの点検及び消耗部品の交換  
 ※給水用具(逆流防止装置)に関しては、(公社)日本水道協会発行の給水用具の維持管理指針に基づいて点検をします。
- 清掃** タンク内の清掃(沈殿物の除去など)、給湯機のストレーナの掃除、機能部品の掃除
- 長期間(10年程度)使用されている場合は、毎年定期点検をお受けください。

### 消耗部品について

- 下記部品の交換時は、当社指定部品をご指定ください。
- 減圧弁
  - 電磁弁
  - パッキン類
  - 逃し弁
  - 切替弁
  - ホース類
  - 混合弁
  - ポンプ
- 使用水質によって3年程度で消耗・劣化しやすい場合があります。

ご使用前の前に

使いかた

こんなとき

故障かな

# 機器を使用しないとき

## 外気温が0℃未満の場合

タンクの水は抜かず、電源を入れたままにしておいてください。厳寒期は排水中に凍結し、機器が破損する場合があります。

※凍結するおそれのある地域でご使用の場合は、当社修理窓口(58ページ)に機器の水抜きをご依頼いただくことも可能です。

## 外気温が0℃以上の場合

以下の手順で給湯機と配管内の水を抜いてください。

**警告** 排水時は、熱湯が出る場合がありますのでお湯に触らない(やけどの原因)



- 準備**  
(1) 前日からタンクのお湯を抜くことがわかっている場合は、前日にわき上げ停止日数を「2日」に設定し、わき上げを停止しておく(23ページ)  
当日お湯を抜く場合でも、わき上げ停止日数を「2日」に設定する
- タンク内のお湯を水にする**  
● 湯水混合栓(例えば台所など)を開き、熱いお湯が出なくなるまでお湯を出します。熱いお湯が出なくなったら閉じてください。
- 機器のエア抜き運転をする**  
(1) 台所リモコンの選択スイッチ「▲」「▼」を同時に3秒以上押す  
● エア抜き運転中はリモコンに「エア抜き」が表示されます。  
約40秒エア抜きしてください。約10分間で自動停止します。
- エア抜き中に電源を切る**  
(1) 貯湯ユニットの電源レバーを「切」にする  
(2) 200V電源ブレーカーを「切」にする
- 貯湯ユニット内の水を排水する**  
(1) 貯湯ユニットに脚部カバーが付いている場合は、脚部カバーを外す(7ページ)  
(2) 給水配管専用止水栓(⑤)を閉じる  
(3) 逃し弁操作窓を開け、逃し弁のレバーを手前に起こす  
(4) 排水栓(⑥)を開く  
● タンクの水(お湯)が抜けるまでに約30分かかります。  
● 排水ホッパーから排水があふれないように調整してください。  
● 排水直後に逃し弁のレバーを戻さないでください。
- 排水後、機器(配管)の水抜きをする**  
(1) ヒートポンプユニットの配管カバーを外す(6ページ)  
(2) 水抜き栓(①)を開く  
(3) 水抜き栓(②)を開く  
(4) 貯湯ユニットの水抜き栓(①~④)を開く  
● 水抜き栓から水が出なくなるまで開けてください。  
(5) 給水ストレーナを外し、逆止弁を押して残水を抜く  
● 水が出なくなるまで繰り返し逆止弁を上を押してください。
- 水抜き完了後の処置**  
(1) 水抜き完了後、1時間程度放置してから水抜き栓、排水栓、逃し弁を閉じ給水ストレーナを取り付ける  
● ヒートポンプユニットの水抜き栓に異物が付着していないか確認してください。  
(2) 配管カバー、脚部カバーを取り付ける

**お願い**  
● 使用しない期間が1ヵ月未満でも、不在の場合は給湯機の水抜きをおすすめします。  
● 再び使用するときは、「使いはじめ(準備)」の手順にしたがってください。

# 使いはじめ(準備)

タンクの水を抜いた後は、次の手順で給湯機の使用を再開します。また、タンクの水を抜かず1ヵ月以上お湯を使わなかった場合は、給湯機の水を抜いてから次の手順を実施ください。

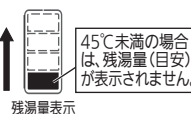
※給湯機を初めてご使用になる場合など  
方法がわからないときは、据付工事店(販売店)へご相談ください。当社修理窓口にご依頼いただくことも可能です。(有料)  
※必ず満水にしてから電源を入れてください。故障の原因となります。

- 以下のことを確認する**  
● 貯湯ユニットの電源レバー: 「切」  
● 貯湯ユニットとヒートポンプユニットの水抜き栓、排水栓、給水ストレーナ: 「閉」  
● すべての蛇口(湯水混合栓): 「閉」  
**お願い** ● 満水になるまで蛇口(湯水混合栓)は開けないでください。故障の原因となります。
- 機器を満水にする**  
(1) 逃し弁操作窓を開け、逃し弁のレバーを手前に起こす  
(2) 給水配管専用止水栓を開き、貯湯ユニットへ給水する  
● 給水中は排水口から少量の水が出ますが故障ではありません。  
(3) 貯湯ユニットの排水口から水が出ると満水の合図です(満水までの目安: 約10分)  
● 排水口がよく見えない場合は、流水音で確認してください。  
● 水が出ない場合は、次の手順で電源を入れ直してください。  
① 200V電源ブレーカーと電源レバーを「入」にする  
② 約30秒後、電源レバーと200V電源ブレーカーを「切」にする  
(4) 満水確認後、逃し弁のレバーを戻す(排水が止まります)
- 満水を確認後、電源を入れる**  
(1) 200V電源ブレーカーを「入」にする  
(2) 電源レバーを上げ、「入」にする  
● 電源を入れると、昼間でもわき上げを開始します。  
● お湯の増加とともに残湯量表示が増加します。最初は「残湯なし」が表示されます。  

- 機器のエア抜き運転をする**  
(1) 台所リモコンの選択スイッチ「▲」「▼」を同時に3秒以上押す  
● エア抜き運転中は、台所リモコンに「エア抜き」が表示されます。約10分後に自動で停止します。  
● タンクが満水になる前にエア抜きをすると、30分程度かかる場合があります。  
● 同手順(「▲」「▼」同時3秒押し)で、エア抜きを終了できます。  
● 初期のみ、電源を入れる(3項)と、自動でエア抜きします。  
(2) エア抜き終了後、タンク上部のエアを抜くため、逃し弁のレバーを約1分前を起こす(1分後、レバーを戻す)  

- リモコンの日時を確認する**  
● 他の設定も工場出荷時に戻っていることがありますので、確認してください。  
● 初めてご使用の場合は電力契約モード(36ページ)を確認して、ご契約の内容に合わせてください。
- お湯を使う**  
● 約4時間で満タンまでわき上がります。  
● 湯水混合栓の温度調節つまみを「低」側にして給湯を開始し、適温に調整してください。(やけど防止)

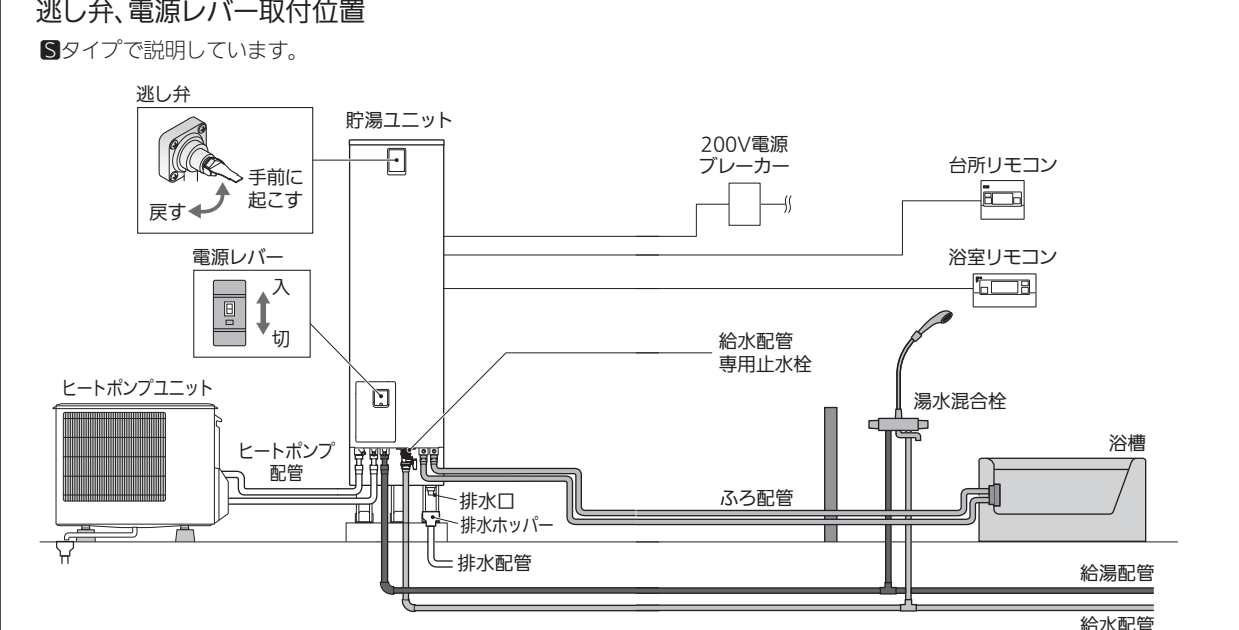
**警告** 使いはじめは、しばらくお湯に触れない(やけどの原因)  
特に朝の使いはじめは、空気の混ざった熱湯が飛び散ることがあります。

**逃し弁、電源レバー取付位置**  
● タイプで説明しています。



**逃し弁** 手前に起こす / 戻す  
**電源レバー** 入 / 切

**水抜き栓、排水栓、給水ストレーナ、給水配管専用止水栓の取付位置**  
● タイプで説明しています。  
● タイプは、7ページをご覧ください。

**貯湯ユニット**  
① ヒートポンプ配管用 ② 給湯配管用 ③ 風呂配管用 ④ 風呂循環ポンプ用

**水抜き栓(①~④)の操作**  
開く

**給水配管専用止水栓(⑤)の操作**  
開く / 閉じる

**排水栓(⑥)の操作**

通常使用位置	排水位置	メンテナンス位置
閉じる	開く	閉じる

● メンテナンス位置では使用しないでください。

**ヒートポンプユニット**  
水抜き栓の操作  
① B側水抜き栓 ② A側水抜き栓  
開く  
※開くときは、①→②の順に開いてください。

**給水ストレーナの外し方、逆止弁の操作**  
給水ストレーナ  
コインなどで左へまわす  
水が出なくなるまで繰り返し上に押す  
指で逆止弁の入口をふさがないように押してください。ふさぐと水が抜けません。

使用の前に

使いかた

こんなとき

故障かな

使用の前に

使いかた

こんなとき

故障かな

# 凍結防止

据付工事店(販売店)へ相談し適切な凍結防止対策をしてください。  
 保温工事をして、冬期は本体周囲温度が0℃以下になると配管は凍結します。配管が凍結すると給湯できず、機器や配管が破損したり、リモコンにエラーが表示されたりします。寒い季節になったら、凍結防止処置されているか、必ず確認してください。寒冷地だけでなく暖かい地域でも凍結することがあります。

### 〈給水配管、給湯配管の凍結防止処置〉

#### 少量の水を流し続ける 対象:全タイプ

配管が凍結するおそれがある場合は、次の凍結防止処置をしてください。

- 1 夜 お湯を使わなくなったらリモコンの給湯温度を「水」に設定する**  
(20ページ)
- 2 給湯栓を少し開き、糸引き状態に水を流す**
  - 1分間に200mL程度を目安としてください。
  - 湯水混合栓のタイプによって開きかたが異なります。

シングルレバータイプ  
お湯側にレバーを回して上げる(下げる)



2レバータイプ  
お湯側を開く



サーモスタットタイプ  
温度調節つまみを「高」側に回して給湯栓を開く

- 3 翌朝使用するとき、給湯栓を閉じてください。**  
サーモスタットタイプの場合、温度調節つまみを元に戻してから、リモコンの給湯温度を戻してください。

### 〈各種配管の凍結防止処置〉

#### 市販の凍結防止ヒータが設置されている場合

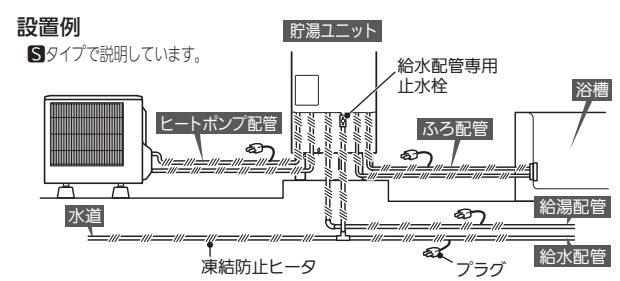

- 1 凍結防止ヒータが図のように設置されているか確認する**
- 2 使用するとき、すべてのプラグをコンセントに差し込む**

**お願い**

  - 凍結しない季節はコンセントからプラグを抜いてください。

### 〈ふろ配管の凍結予防運転〉

#### 浴槽のお湯を残しておく 対象:Sタイプ

入浴後、お風呂のお湯を残しておくことで自動で残り湯を循環して凍結を予防します。断続的に循環します。凍結するおそれがある場合は、必ず、凍結防止ヒータで凍結防止してください。

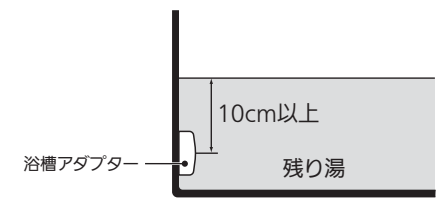

- 1 凍結予防運転の設定を確認する**  
(29ページ)
- 2 入浴後、排水せず浴槽の湯を残しておく**
  - 残り湯の目安は浴槽アダプターの中心から約10cm以上です。
- 3 外気温が下がると、凍結防止のため、ふろ配管に残り湯を循環させます。保温運転はしません。**

**凍結予防**  
リモコン表示

- お願い**
- 凍結するおそれがある場合は、夜間に残り湯を排水せず、お風呂の湯を残してください。
  - 翌日は、残り湯を排水してから湯はりをしてください。
- お知らせ**
- 凍結予防運転はふろ自動運転が「切」のときに作動します。
  - 凍結予防運転中は、浴槽に冷たい水が出ます。循環を繰り返すと、残り湯は水になります。
  - 凍結予防運転中は、動作音がしたり、浴槽アダプターから水が出たりします。
  - 凍結予防運転をしないように設定することができます。ただし、凍結するおそれがあります。(29ページ)
  - 蛇口からお風呂にお湯(水)を入れた場合、凍結予防運転ができないことがあります。

**お願い** ●万一、配管が凍結した場合は、給水配管専用止水栓を閉じて据付工事店(販売店)へご連絡ください。

**お知らせ** ●ヒートポンプユニットを動作させて、ヒートポンプ配管の凍結防止をします。わき上げ停止日数が設定されている場合でも、凍結防止のため動作することがあります。

# 停電・断水時

停電・断水時は主に以下のことができます。

	給湯	ふろ機能	わき上げ
停電時	○(注)	×	×
断水時	×	×	○

(注)詳細は、下記の「●停電中の給湯」を参照ください。

### ■停電したとき

この給湯機はバックアップ機能が付いています。お客様が設定した「日時」や「わき上げモード」などは記憶されています。ただし、日時がずれることがありますので、必ず合わせ直してください。(24ページ)

- 停電終了後、リモコンの設定は停電前の設定に戻ります。ただし、停電前の通電時間が3分以下の場合、その間に変更された設定は記憶されません。停電終了後に再度設定し直してください。
- わき上げ中に停電した場合は、停電終了後にわき上げを始めます。
- 湯はり中の停電  
〈停電時間約20分以内〉  
自動的に湯はりを再開します。  
〈停電時間約20分を越えたとき〉  
浴槽の湯を全部抜いてから、再度、ふろ自動スイッチを押して湯はりしてください。
- 停電中の給湯
  - 停電時はタンクにお湯があれば給湯できます。ただし、温度調節ができないため、設定温度のお湯が出ないことがあります。高温のお湯が出る場合もありますので、やけどに気をつけてください。
  - 湯水混合栓のハンドルは湯側を全開にして使用しないでください。
  - ふろ機能中に停電すると、設定温度より低いお湯が蛇口から出ることがあります。

**お知らせ**

- 正確な時刻に合わせないと、電気料金が割高になる場合があります。

### ■断水したとき(水が濁る)

- ①断水したときや近くで水道工事があるときは、給水配管専用止水栓を閉じてください。閉じると給湯機からのお湯が止まります。そのまま使用すると、濁ったお湯が出る場合があります。また、貯湯ユニットの給水ストレーナ部が目詰まりし出湯量が減ります。
- ②断水時は蛇口の混合栓を水側にして、蛇口は開けないでください。
- ③断水が復旧したら、蛇口の水側を開き、水の汚れがなくなったのを確認してください。再度給湯機を使用するときは、給水配管専用止水栓を開いてください。

### ■給湯を止めるとき

給湯機からの給湯を止めるときは、水道の元栓と給水配管専用止水栓を閉じてください。



**警告**



給湯(取水)・排水時は、熱湯が出る可能性があるためお湯に触らない(やけどの原因)



停電時の給湯は、必ず指先などで湯温を確認する(やけどの原因)

# 非常時の取水方法

タンクの水(お湯)を生活用水として利用できます。非常用取水ホースは、取扱説明書等と一緒に同梱されています。

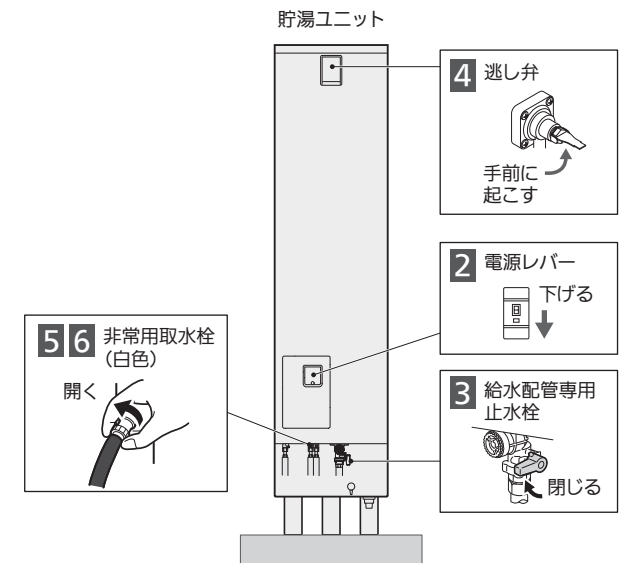

- 1 貯湯ユニットに脚部カバーが付いている場合は、脚部カバーを外す**  
(7ページ)
- 2 電源レバーを下げ、「切」にする**
  - 電気の供給を停止します。
- 3 給水配管専用止水栓を閉じる**
  - 貯湯ユニットへの給水を止めます。
- 4 逃し弁操作窓を開け、逃し弁のレバーを手前に起こす**
  - タンクへ空気を取り入れます。
- 5 同梱の非常用取水ホースを取り付け、非常用取水栓(白色)を開く**  
(1回転~1回転半まわす)

### 〈取水が終わったら〉

- 6 非常用取水栓を閉じ、手順1で外した脚部カバーを取り付ける**

**お願い**

  - 再び使用するとき、「使いはじめ(準備)」の手順にしたがってください。(43ページ)必ず機器を満水にしてからご使用ください。

**お知らせ**

  - 非常用取水栓(白色)は、ヒートポンプ配管用水抜き栓と兼用です。

ご使用前の前に

使いかた

こんなとき

故障かな

ご使用前の前に

使いかた

こんなとき

故障かな



ご使用前の前に

使いかた

こんなとき







故障かな

ご使用前の前に

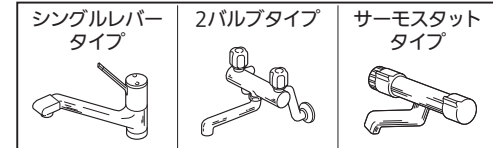
使いかた

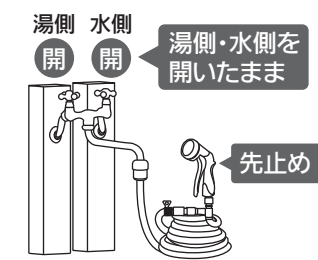
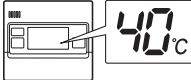
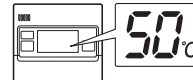
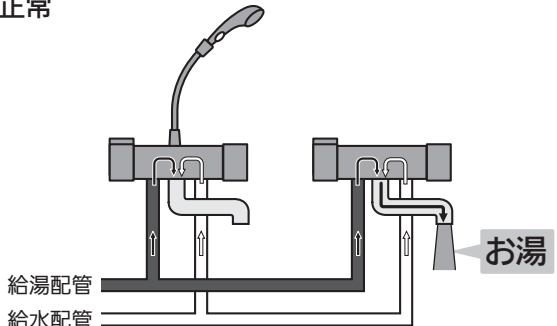
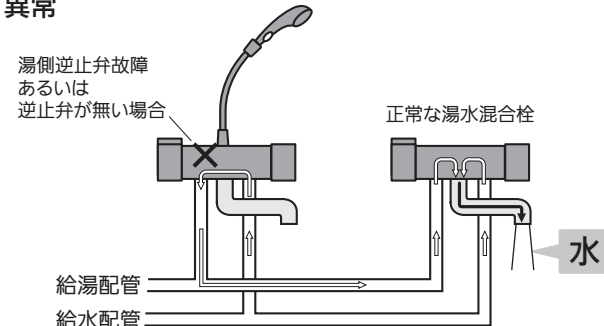
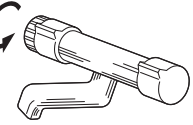
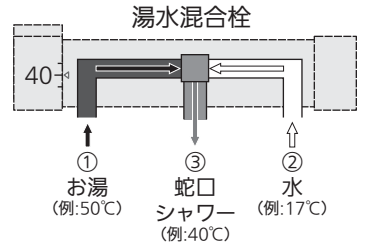
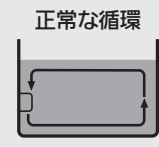
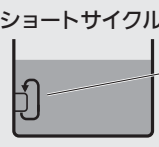
こんなとき

故障かな

症状	原因	処置方法
<p>対象：全タイプ</p> <h2>湯水混合栓の湯がぬるい</h2> <p>湯水混合栓には大きく分けて下記の3タイプがあります。</p>  <p>特定の湯水混合栓のみ、湯がぬるい場合</p> <p>湯水混合栓が故障している場合、あるいは、逆止弁がないタイプの湯水混合栓で先止めをしている場合</p> <div data-bbox="712 1029 1394 1333"> <p>洗濯機での2パルプ水栓</p>  <p>湯側 開 水側 開 湯側・水側を開いたまま</p> <p>庭先の2パルプ水栓</p>  <p>湯側 開 水側 開 湯側・水側を開いたまま</p> <p>先止め</p> </div> <p>次の症状になる場合があります。</p> <ul style="list-style-type: none"> <li>● 蛇口から常時または時々、水温に近い水が出る</li> <li>● 給湯中、リモコンに給湯マーク(☀️)が点灯しない</li> </ul>	<p>湯水混合栓の温度調節つまみが低い温度になっている場合</p> <p>リモコンの設定温度が低い温度になっている場合</p>  <p>湯水混合栓のご使用時は、図のように、リモコンで設定した温度のお湯(①)と水(②)を混ぜて使います。このため、実際に蛇口やシャワーで使うお湯(③)は、リモコンの設定温度よりぬるく(低く)なることがあります。</p> <p>例) 蛇口やシャワーで40°Cのお湯を使用する場合は、リモコンの温度設定を50°C以上に設定</p>  <p>湯水混合栓の故障が考えられます。据付工事店(販売店)へご連絡ください。</p> <p>据付工事店(販売店)へご連絡ください。</p> <p>湯水混合栓の湯側逆止弁が故障している場合、あるいは逆止弁が無い場合に、シャワーヘッド等で先止め(ストップ機能を使う)等の条件が重なると、圧力の低い給湯配管へ水が回り込むことがあります。給湯配管へ水が回り込むと、他の正常な湯水混合栓でもお湯が出ず、水温に近い水が出る場合があります。</p> <div data-bbox="1587 1081 2789 1407"> <p>正常</p>  <p>異常</p> <p>湯側逆止弁故障あるいは逆止弁が無い場合</p>  <p>正常な湯水混合栓</p> </div>	<p>湯水混合栓の温度調節つまみを調節してください。</p> <p>例)サーモスタットタイプ 温度調節つまみ</p>  <p>使用する温度よりもリモコンの設定温度を10°C以上高くしてください。</p>  <p>湯水混合栓</p> <p>① お湯 (例:50°C) ② 水 (例:17°C) ③ 蛇口 シャワー (例:40°C)</p>
<p>対象：☑️タイプ</p> <h2>ふろ機能※が使えない</h2> <p>※追いだき、保温、たし湯バブルおそうじ</p> <h2>おふろの水位が変動する</h2>	<p>浴槽アダプターにごみが詰まり、ショートサイクルが発生している場合</p> <div data-bbox="712 1585 1394 1743"> <p>正常な循環</p>  <p>ショートサイクル</p>  <p>お湯は浴槽全体に出て行かずにそのままふろ配管(戻り)へ戻ってしまいます。</p> </div> <p>湯はり完了後の水位が低い場合</p>	<p>浴槽アダプターを取り外して掃除してください。(40ページ)</p> <p>※ふろ配管が汚れている場合がありますので、循環洗浄してください。(41ページ)</p> <div data-bbox="2344 1480 2730 1701"> <p>外面</p>  <p>内面</p>  </div> <p>湯はり湯量(17ページ)を増やして、水位は浴槽アダプターの中心から約10cm以上としてください。</p> 



# 故障かな?と思ったら

修理を依頼される前に、次の点を確認してください。

直らないときは、使用を中止して「据付工事店(販売店)」または「ご相談窓口」へ。(58ページ)



## バブルおそうじ

対象: Sタイプ

症状	原因・処置方法
自動洗浄がはたらかない	<ul style="list-style-type: none"> <li>● 次の場合、自動洗浄しません。               <ul style="list-style-type: none"> <li>・ふろ自動運転中</li> <li>・ふろ配管の凍結予防運転中に排水した場合</li> <li>・バブル洗浄モードが手動のとき(28ページ)</li> <li>・試運転をしていない場合は、初回のみ自動洗浄しません。</li> <li>・手動洗浄をすると、次回のふろ自動後の排水時まで自動洗浄しません。</li> </ul> </li> <li>● 次の場合、自動洗浄しないことがあります。               <ul style="list-style-type: none"> <li>・浴槽アダプターが浴槽の高い位置に取り付けられている場合</li> <li>・湯はり後の水位が浴槽アダプターの中心より10cm以上ない場合</li> <li>・浴槽の排水口にゴミ等が詰まり、ゆっくり排水した場合や極端に速く排水した場合</li> <li>・洗濯水として残り湯を利用する場合</li> <li>・湯はり完了前にふろ自動を切った場合</li> <li>・ふろ自動スイッチを押さずに、蛇口からお風呂にお湯を入れた場合</li> </ul> </li> </ul>
排水時以外に勝手にはたらく	<ul style="list-style-type: none"> <li>● 次の場合、自動洗浄がはたらくことがあります。               <ul style="list-style-type: none"> <li>・入浴中に大量の湯をかき出した場合</li> <li>・お風呂から出たときなど、浴槽水位が減少した場合</li> </ul> </li> </ul>
浴槽アダプターがきれいにならない	<ul style="list-style-type: none"> <li>● 浴槽アダプターの表面や内部(配管経路以外)は洗浄されません。浴槽アダプターの汚れが気になる場合は、浴槽アダプターをお手入れしてください。(40ページ)</li> <li>● 浴槽内部は洗浄されません。</li> </ul>
毎回、汚れが多い	<ul style="list-style-type: none"> <li>● 既設のふろ配管をご使用の場合、使い始めに循環洗浄してください。(39ページ)</li> </ul>
洗浄時以外にも気泡が発生する	<ul style="list-style-type: none"> <li>● 通常の湯はりや追いだきでも、気泡が出る場合があります。ふろ配管の残留空気や水に溶け込んでいた空気が細かい気泡となって出てくる現象です。</li> <li>● 水抜き栓の緩み、浴槽アダプターの詰まりを確認してください。</li> <li>● 配管から水漏れしている場合は、据付工事店(販売店)へご連絡ください。</li> </ul>
貯湯ユニット、浴槽から音がする	<ul style="list-style-type: none"> <li>● バブルおそうじ中は、貯湯ユニット*や浴槽から流水音が出ます。 ※貯湯ユニットから、「カチカチ」と断続的な音が聞こえる場合もあります。 気泡を微細な状態に保つための運転音(弁の開閉音)です。</li> </ul>
浴槽内にゴミが出る	<ul style="list-style-type: none"> <li>● バブルおそうじで除去された配管、熱交換器内のゴミが浴槽に出てきます。</li> </ul>
気泡が見えない、出ていない	<ul style="list-style-type: none"> <li>● 浴槽の色や照明によっては、気泡が見えにくい場合があります。</li> </ul>
手動洗浄がはたらかない	<ul style="list-style-type: none"> <li>● ふろ機能*中は手動洗浄できません。 ※ふろ自動、追いだき、高温さし湯、たっぶり、ぬるく</li> </ul>

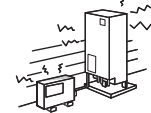

## 給湯機

貯湯ユニット、ヒートポンプユニットに関する内容です。

対象: 全タイプ

症状	原因・処置方法
お湯(水)が出ている	<p>【ヒートポンプユニット】</p> <ul style="list-style-type: none"> <li>● 運転中はドレン口から少量の水が出る場合があります。</li> <li>● 温度、湿度によって、機器の底面に結露することがあります。</li> <li>● ドレン口以外の部分から水が出る場合、ドレンソケットの破損やドレンホースの詰まりの可能性がありますので、据付工事店(販売店)へご連絡ください。</li> </ul> <p>【貯湯ユニット】</p> <ul style="list-style-type: none"> <li>● わき上げ中は体積が増えた分のお湯が少しずつ排水されます。(14ページ)</li> <li>● わき上げ中以外にお湯が出ている場合は、逃し弁の水漏れを点検してください。(40ページ)</li> <li>● ドレンホース(7ページ)から水が出続ける場合は、据付工事店(販売店)へご連絡ください。</li> </ul>
屋間に動く	<p>【「わき上げ中」が点灯する場合】</p> <ul style="list-style-type: none"> <li>● タンクがコンパクトのため、お湯が不足しないように、昼間時間帯でもわき上げします。(13ページ)</li> <li>● 電力契約モードがお客様の電力契約と合っていない場合は、設定し直してください。(36, 37ページ)</li> <li>● 電力契約モードがマニュアルで土日モードが有効の場合、土曜日と日曜日はピーク停止をしません。</li> <li>● 電気温水器から買い替えられたお客様 エコキュートは深夜電力契約の電気温水器とは異なり、昼間時間帯にもわき上げることがあります。</li> </ul> <p>【「わき上げ中」が点灯しない場合】</p> <ul style="list-style-type: none"> <li>● ヒートポンプ配管の凍結防止のため、ヒートポンプユニットが動くことがあります。</li> <li>● アシスト湯はり中やヒートポンプ保温中は、ヒートポンプユニットが動きます。</li> </ul>
わき上げを停止する機能の設定中も動く	<ul style="list-style-type: none"> <li>● 次の場合、外気温度が低下すると凍結防止のための運転をすることがあります。 ・わき上げ停止日数、わき上げ休止、ピーク停止設定中</li> </ul>
運転音がする	<p>【ヒートポンプユニット】</p> <ul style="list-style-type: none"> <li>● わき上げ中は運転音*が出ます。冬期等の外気温度が低い環境では、運転音は大きくなる場合があります。</li> <li>※運転音には、コンプレッサーやファンの動作音(「ブーン」という音)、冷媒音(「ゴー」、「シャー」という音)、一時的な膨張弁の駆動音(「コンコン」、「ソー」という音)などがあります。</li> <li>● グリル(6ページ)に氷柱ができて運転時にファンに当たり音がする場合があります。</li> </ul> <p>【貯湯ユニット】</p> <ul style="list-style-type: none"> <li>● 追いだきなどお湯を使用しているときは、温度調整のためポンプや弁などが作動します。お湯を使っていないときでもポンプや弁などが作動することがあります。</li> </ul>
運転/停止を繰り返す	<ul style="list-style-type: none"> <li>● 外気温度が低いときは、ヒートポンプユニットの熱交換器を除霜します。ファンの運転/停止を繰り返します。</li> </ul>
夜間時間帯になっても(すぐに)わき上げしない	<ul style="list-style-type: none"> <li>● 給水水温が高い場合や残湯量が多い場合は、すぐにわき上げません。夜間時間帯が終了する時刻にお湯がわき上がるよう調整しています。</li> <li>● アシスト湯はり中やヒートポンプ保温中は、リモコンに「わき上げ中」は表示されません。</li> <li>● 追いだき中はわき上げしません。</li> <li>● 電力契約モードがお客様の電力契約と合っていない場合は、設定し直してください。</li> </ul>

### 冬期に多い現象

- ヒートポンプユニットの運転音は大きくなる場合があります。
- ヒートポンプユニットのフィンに霜が付き、白くなる場合があります。また、付着した霜がファンにあたり、音が出る場合があります。
- タンクからの放熱で、お湯を使っていないのに残湯量が減ることがあります。また、タンク内の温度が上がらないこともあります。
- 湿度が高いときは、自動で霜取がはたらくため、ヒートポンプユニットの運転音が大きくなる場合があります。
- 積雪時は機器の周囲を除雪してください。

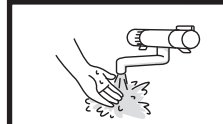

# お湯関係

蛇口や浴槽のお湯・水に関する内容です。

対象：全タイプ

症状	原因・処置方法
浴槽に汚れが出る	<ul style="list-style-type: none"> <li>● 風呂配管を循環洗浄してください。(39ページ) 配管内に残った汚れ(タオルの繊維、湯あかなど)が浴槽内に出てくる場合があります。</li> <li>● 砂や茶色い水が出てくる場合は、施工時に配管内に混入した可能性があります。据付工事店(販売店)へ配管内の洗浄作業(フラッシング)を依頼してください。</li> </ul>
お湯がたりない	<ul style="list-style-type: none"> <li>● 次の場合、朝の時点で必要量までわき上げできないことがあります。満タンわき増しをご利用ください。 <ul style="list-style-type: none"> <li>・お湯をたくさん使用した場合</li> <li>・夜間時間帯にお湯を使用した場合</li> </ul> </li> <li>● ピーク停止を設定している場合は、ピーク停止を解除してください。(38ページ)</li> <li>● 逃し弁の水漏れを点検してください。(40ページ)</li> <li>● 各配管及び配管接続部に水漏れがないか確認してください。(40ページ)</li> </ul>
お湯の温度(シャワー・蛇口) ● お湯がぬるい ● 水が出る ● 温度が変動する	<p>【機器の仕組み】</p> <ul style="list-style-type: none"> <li>● 湯水混合栓で水とお湯を混合しますので、給湯温度よりも低くなります。 ※給湯、湯水混合栓の仕組みは、給湯する(湯水混合栓)を参照ください。(2、21、46、47ページ)</li> <li>● 配管の放熱によって、設定温度より低くなる場合があります。また、湯の使い始めは配管の残水によって一時的に低い温度の湯水がでます。しばらく出し続けて湯温が安定してから使用してください。</li> <li>● タンク内の温度が低いときは、給湯温度より低い温度のお湯が出る場合があります。</li> <li>● 給湯中に次の機能を使うと、温度が多少変動することがあります。 ※湯はり、追いだき、自動保温、自動たし湯、たっぷり、ぬるく、高温さし湯、パブル洗浄</li> <li>● わき上げ中の給湯や繰り返し給湯した場合は、温度が多少変動することがあります。</li> <li>● 給湯マーク(8~10ページ)が点灯・消灯を繰り返しているときは、温度が変動することがあります。</li> </ul> <p>【確認してください】</p> <ul style="list-style-type: none"> <li>● サーマスタット付湯水混合栓では、給湯温度の調整が必要です。使用のお湯の温度より給湯温度設定を10℃以上高くしてください。それでもお湯の温度が低い場合は、湯水混合栓の温度調節をしてください。調節方法は、湯水混合栓の取扱説明書をご覧ください。また、ご質問は、湯水混合栓の取扱説明書に記載の窓口へお問い合わせください。(21ページ) ※給湯、湯水混合栓の仕組みは、給湯する(湯水混合栓)を参照ください。</li> <li>● 湯水混合栓(蛇口やシャワー)の故障などにより、水が回り込んでいる可能性があります。(21、46、47ページ) 据付工事店(販売店)へご相談ください。</li> <li>● 給湯温度が「水」設定の場合、お湯は出ません。</li> <li>● 蛇口の開き方が少ないと、残湯があってもお湯が出ない場合があります。 リモコン画面の「給湯マーク」を確認してください。(8~10ページ)</li> <li>● 湯切れしている場合、お湯は出ません。お湯がわくまでしばらくお待ちください。</li> <li>● 各配管及び配管接続部に水漏れがないか確認してください。(40ページ)</li> <li>● 給水加圧ポンプや給湯加圧ポンプを設置している場合、温度が変動することがあります。</li> </ul>
お湯から油が出る、臭い	<ul style="list-style-type: none"> <li>● 施工時に油や臭いがタンク内に入り込むことがあります。お湯(水)から油や臭いが出ていても、しばらくするとなくなります。気になる場合はタンク内の湯を入れかえてください。 ※湯を入れかえても改善しない場合は、据付工事店(販売店)へ配管内の洗浄作業(フラッシング)を依頼してください。</li> <li>● 風呂配管を循環洗浄してください。(39ページ)</li> </ul>
残り湯が臭う	<ul style="list-style-type: none"> <li>● 残り湯をご使用になる場合、浴槽のお湯が臭うことがあります。衛生面上、毎回お湯を入れかえることをおすすめします。</li> </ul>

症状	原因・処置方法
浴槽に青い線が付く	<ul style="list-style-type: none"> <li>● 配管などに使われている銅管から溶けだした微量の銅イオンが、水分(湯あかや浴用石けん等の成分)と反応して、浴槽の表面に青い銅石けんとなって付着するためです。 身体に害はありません。浴槽用洗剤を使用してスポンジ等でこまめに清掃をお願いします。 ※浴槽用洗剤を使用する場合の注意点等は、使用する浴槽用洗剤メーカーのホームページをご確認ください。</li> </ul>
浴槽に青い線が出続ける	<ul style="list-style-type: none"> <li>● 銅イオンは銅管の表面が新しいときに溶け出しやすく、通常は通水初期に発生します。使用しているうちに、銅配管の表面が酸化され皮膜を形成するため、銅イオンの発生は減少します。 水質によっては長く続く場合がありますが、一般的に銅イオンの溶出は数週間から数カ月すると減少します。銅は食品の中にも含まれ、身体に影響はありません。</li> </ul>
水が青く見える	<ul style="list-style-type: none"> <li>● 浴槽自身や浴槽の壁材などによって光の波長(赤側)の成分が吸収され、青側の光の割合が多くなるため青っぽく見えます。(実際にお湯が青色に染まっているわけではありません。)</li> </ul>
お湯・水が出ない	<ul style="list-style-type: none"> <li>● 給水配管専用止水栓が閉じている場合は、開いてください。(7ページ)</li> <li>● 断水時は、断水が終わるまで待ってください。</li> <li>● 配管が凍結した場合は、湯水混合栓のハンドルを湯側にして給湯栓を開いてください。そのまま、解凍するまでお待ちください。復帰しない場合は給水配管専用止水栓を閉じて据付工事店(販売店)へご連絡ください。</li> <li>● 給水ストレーナのゴミ詰まりの場合は、歯ブラシなどでゴミを取り除いてください。(41ページ)</li> </ul>
お湯がわからない	<ul style="list-style-type: none"> <li>● 200V電源ブレーカーまたは貯湯ユニットの電源レバーを確認してください。「切」になっている場合は、「入」にしてください。「入」にしても再度「切」になる場合は、据付工事店(販売店)へご連絡ください。</li> <li>● わき上げ休止を設定している場合は、わき上げ休止を解除してください。(22ページ)</li> <li>● わき上げ停止日数を設定している場合は、わき上げ停止日数を解除してください。(23ページ)</li> <li>● ピーク停止を設定している場合は、ピーク停止を解除してください。(38ページ)</li> <li>● 満タンわき増しをご利用ください。(23ページ)</li> <li>● 各配管及び配管接続部に水漏れがないか確認してください。(40ページ)</li> </ul>
お湯が白く濁って見える	<ul style="list-style-type: none"> <li>● 水中に溶け込んでいた空気が細かい泡となって出てくる現象です。少し時間をおくと消えます。水質によっては出続けますが、使用には影響ありません。</li> </ul>
浴槽アダプター内側が赤っぽく汚れている	<ul style="list-style-type: none"> <li>● 浴槽アダプター内側に付く赤っぽい汚れは水あかです。こまめなお手入れをお願いします。(40ページ)</li> </ul>
空気を含んだお湯が出る	<p>【蛇口から出る場合】</p> <ul style="list-style-type: none"> <li>● 朝の使いはじめは、空気の混ざった湯が飛び散ることがあります。蛇口から空気が出なくなるまでお湯を出してください。</li> </ul> <p>【浴槽に出る場合】</p> <ul style="list-style-type: none"> <li>● 湯はりや追いだき時に大きな気泡がポコポコと出続ける場合は、配管もしくは配管接続部からの空気の吸い込みが考えられます。据付工事店(販売店)へご連絡ください。</li> </ul>
湯(シャワー)の勢いが弱い	<ul style="list-style-type: none"> <li>● お湯を密閉式タンクに貯める方式です。水道直圧式(石油)給湯機より、湯(シャワー)の勢いが多少弱くなる場合があります。</li> </ul>

ご使用前の前に

使いかた

こんなとき

故障かな

ご使用前の前に

使いかた

こんなとき

故障かな



# 操作

リモコンの操作に関する内容です。

対象：Sタイプ

ご使用前に

使いかた

こんなとき

故障かな

ご使用前に

使いかた

こんなとき

故障かな

症状	原因・処置方法
湯はりができない	<ul style="list-style-type: none"> <li>給水配管専用止水栓が閉じている場合は、開いてください。(7ページ)</li> <li>配管が凍結した場合は、湯水混合栓のハンドルを湯側にして給湯栓を開いてください。そのまま、解冻するまでお待ちください。復帰しない場合は給水配管専用止水栓を閉じて据付工事店(販売店)へご連絡ください。</li> <li>浴槽の排水栓が閉じているか、確認してください。</li> <li>浴槽アダプターをお手入れしてください。(40ページ)</li> <li>「タンクのお湯がなくなりました」表示中は使用できません。満タンわき増しをご利用ください。(23ページ)</li> <li>機器のエア抜き運転中は湯はりできません。</li> <li>断水時は湯はりできません。</li> </ul>
湯はり時間が長い	<ul style="list-style-type: none"> <li>給水ストレーナのゴミ詰まりの場合は、歯ブラシなどでゴミを取り除いてください。</li> <li>設置後1週間程度は、浴槽形状を学習するため長くなります。</li> <li>湯はり中にシャワーや台所などでお湯を使うと長くなります。</li> <li>配管条件や水源水圧、蛇口などの使用状況により、湯はり時間は多少かわります。</li> <li>浴槽に残り湯があるときは、長くなる場合があります。残り湯を排水してから湯はりしてください。</li> </ul>
湯はりが途中で止まる(断続的に湯はりする)	<ul style="list-style-type: none"> <li>浴槽の水位を確認したり、ふろ配管の空気を抜くためです。ふろ自動ランプが点滅していれば正常に湯はりしています。</li> <li>特に設置後1週間程度は浴槽形状を学習するため、止まる回数は多くなります。</li> </ul>
ふろ自動 湯はり温度が設定温度より低い	<ul style="list-style-type: none"> <li>湯はり温度は目安です。配管や浴槽に熱をうばわれ、浴槽内の温度は設定温度よりも少し下がることがあります。次回から湯はり温度を上げてください。(17ページ)</li> <li>冬期は特に浴槽のお湯が冷めやすいので、ふたをして湯はり温度を上げてください。</li> <li>湯水混合栓(蛇口やシャワー)の故障などにより、水が回り込んでいる可能性があります。据付工事店(販売店)へご相談ください。(21、46、47ページ)</li> </ul>
ふろ自動を切っても浴槽アダプターからお湯または水が出る、ポンプが動作する	<ul style="list-style-type: none"> <li>水が出る場合は、ふろ配管の凍結予防運転をしています。</li> <li>ふろ自動運転を止めた直後は、自動保温を優先し、お湯が出る場合があります。</li> <li>次の場合は、ポンプが動作することがあります。             <ol style="list-style-type: none"> <li>①ふろ自動運転を「切」にした直後</li> <li>②浴槽の凍結予防運転時</li> <li>③追いだき中</li> <li>④機器の保護動作(最大90秒)</li> </ol> </li> </ul>
浴槽アダプターから冷たい水が出る	<ul style="list-style-type: none"> <li>循環開始時は、配管内のぬるくなった残水が出る場合があります。</li> <li>外気温が低いときは凍結予防運転がはたらき、冷たい水が出てくる場合があります。</li> <li>浴槽の温度を確認するため、お風呂に入ったときに、ふろ循環運転をすることがあります。</li> </ul>
途中で止まる(ふろ自動ランプが消える)	<ul style="list-style-type: none"> <li>浴槽アダプターをお手入れしてください。(40ページ)</li> <li>浴槽アダプター付近まで水位が低下すると停止します。</li> <li>浴槽アダプターをタオルや手でふさぐと停止することがあります。</li> <li>断水時は、ふろ自動(自動保温・自動たし湯)ができないことがあります。</li> <li>給水配管専用止水栓が全開か確認してください。</li> </ul>
湯はりやふろ自動中に気泡が出続ける	<ul style="list-style-type: none"> <li>貯湯ユニットの水抜き栓の緩みを確認してください。</li> </ul>

症状	原因・処置方法
水位が安定しない(あふれる、水位が低い)	<ul style="list-style-type: none"> <li>湯はり湯量の設定量が少なすぎると、水位が安定しません。浴槽アダプターの中心から約10cm以上の水位となるよう調節してください。</li> <li>あふれる場合は浴槽の容量以上に設定されていないか確認してください。浴槽の容量に対して7~8割が適正量です。</li> <li>ふろ配管を循環洗浄してください。(39ページ)</li> <li>湯はり中に蛇口やシャワーからお湯をたすと、あふれることがあります。</li> <li>浴槽に残り湯があるときは、残り湯の量によって湯はり動作が異なります。残り湯を排水してから湯はりすることをおすすめします。</li> </ul> <div style="display: flex; justify-content: space-around;"> <div style="width: 45%;"> <p>浴槽アダプターより多いとき 設定温度まで追いだきして、設定量までお湯をたします。通常湯はりと同様、設定温度・水位で湯はりが完了します。設定量以上ある場合は、呼び水分だけお湯が増えます。</p> </div> <div style="width: 45%;"> <p>浴槽アダプター付近のとき 湯はりが途中で中断されたり、残り湯分だけお湯が増える場合があります。</p> </div> <div style="width: 45%;"> <p>浴槽アダプターより少ないとき 残り湯分だけ、お湯が増えます。温度は設定温度より低くなります。</p> </div> </div>
ふろ自動	<ul style="list-style-type: none"> <li>湯はり完了前に入浴すると、お湯があふれたり水位が低くなる場合があります。</li> <li>水位が低い場合は、次のことを確認してください。             <ul style="list-style-type: none"> <li>・浴槽の排水栓の緩み、キズ・変形など</li> <li>・浴槽の排水口のゴミ詰まり</li> </ul> </li> </ul>
自動たし湯	<ul style="list-style-type: none"> <li>浴槽アダプターをお手入れしてください。(40ページ)</li> <li>水位が下がってもすぐには設定水位にならない場合があります。</li> <li>浴槽アダプター付近まで水位が下がると、その後はたたらかなくなることがあります。</li> <li>次の場合、自動たし湯ははたらきません。             <ul style="list-style-type: none"> <li>・追いだき、高温さし湯、たっぷり、ぬるく、機器のエア抜き運転中</li> <li>・自動たし湯を「切」にしている場合</li> <li>・浴槽の水位が浴槽アダプター付近まで下がった場合</li> </ul> </li> <li>汚れが目立つ場合は、ふろ配管を循環洗浄してください。(39ページ)</li> </ul>
追いだき	<ul style="list-style-type: none"> <li>浴槽アダプターをお手入れしてください。(40ページ)</li> <li>湯はり中は使用できません。</li> <li>「タンクのお湯がなくなりました」が表示されると停止します。満タンわき増しをご利用ください。(23ページ)</li> <li>追いだきスイッチを3秒以上押し続けてください。浴槽に熱いお湯が出てくるまでに1分程度※かかります。             <ul style="list-style-type: none"> <li>※浴槽の水位を確認したり、ふろ配管の空気を抜くためです。配管条件などにより異なります。</li> </ul> </li> <li>機器のエア抜き運転中は使用できません。</li> <li>断水時は追いだきできないことがあります。</li> <li>次の場合、追いだきできないことや浴槽の水位が増えることがあります。             <ul style="list-style-type: none"> <li>・浴槽アダプターをタオルや手でふさいだ場合</li> <li>・浴槽水位が浴槽アダプターより少ない場合</li> <li>・蛇口からお風呂にお湯をたした場合</li> </ul> </li> <li>汚れが目立つ場合は、ふろ配管を循環洗浄してください。(39ページ)</li> </ul>
中止しても機器が動作する	<ul style="list-style-type: none"> <li>すぐには止まりません。配管内に残った熱いお湯を押し出すため、しばらくポンプが動作します。</li> </ul>



# 操作(つづき)

リモコンの操作に関する内容です。

対象：全タイプ

症状	原因・処置方法
高温さし湯できない	<ul style="list-style-type: none"> <li>● 浴槽アダプターをお手入れしてください。(40ページ)</li> <li>● 湯はり中は使用できません。</li> <li>● 「タンクのお湯がなくなりました」が表示されると停止します。満タンわき増しをご利用ください。(23ページ)</li> <li>● 浴槽水位が浴槽アダプターより少ない場合は、使用できません。</li> <li>● 蛇口からお風呂にお湯をたした場合、使用できないことがあります。</li> <li>● 高温さし湯スイッチを3秒以上押し続けてください。浴槽に熱いお湯が出てくるまでに1分程度*かかります。 ※浴槽の水位を確認したり、ふろ配管の空気を抜くためです。配管条件などにより異なります。</li> <li>● 機器のエア抜き運転中は使用できません。</li> </ul>
高温さし湯 中止しても機器が動作する	<ul style="list-style-type: none"> <li>● すぐには止まりません。配管内に残った熱いお湯を押し出すため、約8L~10Lのお湯が出ます。</li> </ul>
温度が低い	<ul style="list-style-type: none"> <li>● タンク内の温度や配管条件により、設定より低い温度のお湯が出る場合があります。</li> <li>● シャワー等を使用していると、設定より低い温度になる場合があります。</li> </ul>
給湯温度 変更できない	<ul style="list-style-type: none"> <li>● 浴室リモコンの優先スイッチを押してから給湯温度を変更してください。(20ページ)</li> </ul>
日時設定 月日と曜日が合わない	<ul style="list-style-type: none"> <li>● 「年」が合っていない。正しく設定してください。(24ページ)</li> <li>● 停電などにより日時がずれることがあります。設定し直してください。(24ページ)</li> </ul>
インターホン 通話できない	<ul style="list-style-type: none"> <li>● 開始から1分間以上たっている場合は、もう一度通話スイッチを押してください。</li> <li>● 通話音量が聞こえにくい場合は、「標準」または「最大」にしてください。</li> <li>● リモコンに向かって話してください。リモコンに近づきすぎている場合は、適切な位置で通話してください。</li> <li>● 通話中に「ピー」という音が出る場合は、通話音量を下げてください。</li> <li>● 周囲で大きな音(テレビ、ジェットバス動作音、シャワー音など)がある場合は、その音量を下げてください。</li> </ul>
満タンわき増し スイッチを押してもわき上げない	<ul style="list-style-type: none"> <li>● タンク内が既にわき上がっている場合は、わき上げません。</li> <li>● お湯を約50L使用したとき、自動的にわき上げを開始します。</li> <li>● 追いだき中はわき上げません。</li> <li>● アシスト湯はり中やヒートポンプ保温中もわき上げます。「わき上げ中」は表示されません。</li> </ul>
ふる予約 予約した時刻に湯はりが完了しない	<ul style="list-style-type: none"> <li>● 水源水圧の変動などにより、設定時刻に完了しない場合があります。</li> <li>● 湯はり中に、蛇口などでお湯を使用すると、設定時刻に完了しない場合があります。</li> <li>● 浴槽に残り湯があると、設定時刻に湯はりが完了しません。残り湯を排水してから設定してください。</li> <li>● 時刻が合っているか確認してください。(24ページ)</li> </ul>
音声ガイダンス 聞こえない	<ul style="list-style-type: none"> <li>● 音声ガイダンスの設定を「消音」以外の設定にしてください。(26ページ)</li> </ul>
お湯チェック 日々の使用湯量が変化しないのに残湯量が減る	<ul style="list-style-type: none"> <li>● タンク残湯量はタンク内のお湯の温度や水温によって変わります。使用湯量が同じでも残湯量表示の減り方は変わります。</li> </ul>
凍結予防運転 はたらかない	<ul style="list-style-type: none"> <li>● 蛇口からお風呂にお湯をたすと、はたらかないことがあります。</li> <li>● 凍結予防運転が「切」になっている場合は「入」にしてください。(29ページ)</li> </ul>

ご使用の前に

使いかた

こんなとき

故障かな

# 症状

# 原因・処置方法

タンク内温度	タンク内の温度が低い	<ul style="list-style-type: none"> <li>● 次の場合、タンク内の温度が上がらないことがあります。               <ol style="list-style-type: none"> <li>① わき上げ中にお湯を使用した場合</li> <li>② わき上げモードの設定をかえた場合(「少なめ」→「多め」など)</li> <li>③ 給水水温が低く、残湯量が少ない場合</li> <li>④ 配管からの放熱や外気温度が低い場合</li> <li>⑤ 使用湯量が少ない場合</li> </ol> </li> <li>● 学習によって、タンク内の温度が低くなる場合があります。わき上げしていれば正常です。</li> </ul>
使用湯量確認	追いだき使用量がとても多い	<ul style="list-style-type: none"> <li>● 浴槽アダプターをお手入れしてください。(42ページ)</li> <li>● ふろ配管があか等で詰まり始めている場合があります。ふろ配管を循環洗浄してください。(41ページ)</li> </ul>
使用湯量モード	設定湯量分使えない	<ul style="list-style-type: none"> <li>● 次の場合、設定した湯量を使えないことがあります。               <ul style="list-style-type: none"> <li>・追いだき、自動保温を使用した場合(前日の残湯量や放熱などに影響される場合もあります。残湯量表示を確認してお湯をご使用ください。)</li> </ul> </li> </ul>
	昼間にわき上げる	<ul style="list-style-type: none"> <li>● お湯が不足しないように、昼間時間帯でもわき上げします。(13ページ)</li> </ul>

ご使用の前に

使いかた

こんなとき

故障かな



# リモコン

リモコンの画面(表示部)、音声ガイダンスや報知音に関する内容です。

対象：全タイプ

症状	原因・処置方法	
台所リモコン	リモコンの表示が切り替わる	<ul style="list-style-type: none"> <li>● アシスト湯はり中やヒートポンプ保温中は、リモコンの表示が切り替わります。</li> </ul>
	表示が消えている、時々点灯する	<ul style="list-style-type: none"> <li>● 給湯機を一定時間使用しない場合には画面が待機表示に切り替わります。(31、34ページ)</li> <li>● バックライトモードの設定をご確認ください。モード1に設定されているときは、お湯を使用したときにバックライトが点灯します。(31、35ページ)</li> </ul>
	お湯を使っていないのに残湯量が減る	<ul style="list-style-type: none"> <li>● 追いだきや自動保温すると残湯量が減ることがあります。タンク内のお湯を使うためです。</li> <li>● 自然放熱などで、お湯を使わなくても残湯量が減ることがあります。</li> <li>● 各配管及び配管接続部に水漏れがないか確認してください。(40ページ)</li> </ul>
台所・浴室リモコン	一度に複数個の残湯量表示が減る	<ul style="list-style-type: none"> <li>● 次の場合、一度に複数個の残湯量表示が減ることがあります。(27ページ)               <ul style="list-style-type: none"> <li>・タンク内のお湯の温度が低いときにお湯を使った場合</li> <li>・湯はりなどで、お湯をたくさん使用した場合</li> </ul> </li> </ul>
	点灯しない	<ul style="list-style-type: none"> <li>● 貯湯ユニットの電源レバーが「切」になっている場合は「入」にしてください。再度「切」になる場合は、そのまま据付工事店(販売店)へご連絡ください。</li> </ul>
	時刻が「00:00」で点滅する	<ul style="list-style-type: none"> <li>● 日時を設定してください。(24ページ)</li> </ul>
	突然、リモコンの音声ガイダンスや報知音が鳴る	<ul style="list-style-type: none"> <li>● 次の場合、リモコンの音声ガイダンスや報知音が鳴ります。               <ul style="list-style-type: none"> <li>・優先スイッチを押したとき</li> <li>・給湯温度を60℃にしたとき</li> </ul> </li> <li>● お湯の量が少なくなったときに報知音が鳴ります。報知音を止めるときは、リモコンのいずれかのスイッチを押してください。</li> </ul>
	表示が残像する	<ul style="list-style-type: none"> <li>● 低温環境下では、液晶の動作が鈍り、表示に残像が残る場合があります。</li> </ul>

# リモコンにエラーが表示されたら

リモコンにエラーが表示された場合は、下記にしたがって処置をしてください。処置をしても、なお異常がある場合は、使用を中止し、お買上げの販売店または「修理窓口」へご相談ください。(58ページ)

表示	原因・処置方法
<b>U19 P16</b>	<ul style="list-style-type: none"> <li>ヒートポンプ配管内の水が正しく循環できておりません。タンクやヒートポンプ配管に水が供給されていない(止水栓「閉」、断水、凍結していた)、またはヒートポンプ配管のエア抜き不足やタンク未満水の可能性があります。(43ページ) 使い始めに表示される場合は、次の操作で、エラーを解除してください。</li> </ul> <p><b>エラー表示の解除方法</b> 台所リモコンの「日時設定スイッチ」と「給湯温度 <input checked="" type="checkbox"/> スイッチ」を3秒以上同時に押す</p> <p>※エラーを解除しても再度エラーが表示される場合は、給湯機の点検が必要です。200V電源ブレーカーと貯湯ユニットの電源レバーを「切」にし、給水配管専用止水栓を閉じてから、据付工事店(販売店)へご連絡ください。</p>
<b>U29</b>	<ul style="list-style-type: none"> <li>試運転湯はりが正しくできていません。</li> <li>おふろの栓が抜けている場合は、おふろの栓を閉めて、再度ふる自動スイッチを押してください。</li> <li>湯はり量の設定が少ない場合は、浴槽アダプターがかけられる量に設定し、浴槽内の残水を排水後、再度ふる自動スイッチを押してください。</li> </ul> <p>※上記の処置をしても再度「U29」が表示される場合は、ふる配管のつぶれや詰まりの可能性があります。据付工事店(販売店)へご連絡ください。</p>
<b>P21 P05</b>	<ul style="list-style-type: none"> <li>給水配管専用止水栓(7ページ)が閉じている場合は、開いてください。次の操作でエラーを解除してください。</li> </ul> <p><b>エラー表示の解除方法</b> 台所リモコンの「日時設定スイッチ」と「給湯温度 <input checked="" type="checkbox"/> スイッチ」を3秒以上同時に押す</p> <p>※エラーを解除しても再度エラーが表示される場合は、給湯機の点検が必要です。200V電源ブレーカーと貯湯ユニットの電源レバーを「切」にし、給水配管専用止水栓を閉じてから、据付工事店(販売店)へご連絡ください。</p> <ul style="list-style-type: none"> <li>配管凍結している場合は、解凍するのを待ちください。復帰しない場合は、給水配管専用止水栓を閉じて据付工事店(販売店)へご連絡ください。</li> <li>断水時は、断水が終わるまで待ってください。(45ページ)</li> <li>タンク内に水が無い場合は、タンクを満水にしてください。(P05のみ)</li> <li>給水ストレーナにゴミが詰まっている場合は、歯ブラシなどでゴミを取り除いてください。(41ページ)(P05のみ)</li> </ul> <p>※処置後、ふる自動などのふる機能スイッチを押すとエラー表示が消えます。(P05のみ)</p>
<b>特定の エラー表示</b>	<ul style="list-style-type: none"> <li>P00、P02、P25、P26、P27、P36、P37、C03、C20、C21、C30が表示された場合 使用開始後1週間以内のときは、次の操作で、エラーを解除してください。</li> </ul> <p><b>エラー表示の解除方法</b> 台所リモコンの「日時設定スイッチ」と「給湯温度 <input checked="" type="checkbox"/> スイッチ」を3秒以上同時に押す</p> <p>※エラーを解除しても再度エラーが表示される場合は、給湯機の点検が必要です。200V電源ブレーカーと貯湯ユニットの電源レバーを「切」にし、給水配管専用止水栓を閉じてから、据付工事店(販売店)または「修理窓口」へご連絡ください。(58ページ)</p>
<b>その他の エラー表示</b>	<ul style="list-style-type: none"> <li>上記に無いその他のエラーやガイダンスが表示された場合は、給湯機の点検が必要です。200V電源ブレーカーと貯湯ユニットの電源レバーを「切」にし、給水配管専用止水栓を閉じてから、据付工事店(販売店)または「修理窓口」へご連絡ください。(58ページ)</li> </ul>



ご使用の前に

使いかた

こんなとき

故障かな

# リモコン(つづき)

症状	原因・処置方法
台所・浴室 リモコン  消灯中に文字が流れている(スクロールする)	<ul style="list-style-type: none"> <li>待機表示中も文字ガイダンスはスクロール表示されます。</li> <li>給湯温度設定が50℃または60℃の場合は、高温注意をお知らせします。</li> </ul>
 給湯温度が「--」℃と表示している	<ul style="list-style-type: none"> <li>「水」設定になっています。給湯温度の設定を変更してください。(20ページ)</li> </ul>
残湯量表示  朝、「満タン」表示にならない	<ul style="list-style-type: none"> <li>お湯の使用量が少ないときは、学習により、タンク全量をわき上げないことがあります。満タン表示にしたいときは、「多め」に設定してください。</li> <li>夜間時間帯にお湯を使用すると、「満タン」までわき上がらないことがあります。</li> <li>夜間時間帯が短い電力契約では、お湯の使い方により満タンにならないことがあります。</li> <li>電力契約モードの設定で朝満タンにならないことがあります。(36、37ページ)               <ul style="list-style-type: none"> <li>電力契約モードがマニュアルで土日モードが有効の場合(特に土曜日と日曜日)</li> <li>電力契約モードがマニュアルで能力セーブ1又は能力セーブ2を設定している場合</li> </ul> </li> </ul>

ご使用の前に

使いかた

こんなとき

故障かな

## 文字ガイダンスが表示される

リモコンに表示される文字ガイダンスの内容です。 対象：全タイプ

表示	原因・処置方法
「浴槽アダプタにゴミが詰まっていませんか」 「おふろの栓から漏れていませんか」 「おふろの栓が抜けていませんか」 「ふる湯量の設定は少なくないですか」	<ul style="list-style-type: none"> <li>浴槽の排水栓が閉じていない状態で湯はりをしています。この場合、1回分の湯はり量が出ます。浴槽の排水栓を閉じてから湯はりをしてください。</li> <li>排水栓が緩んでいないか、排水口のゴミ詰まりや排水栓にキズ・変形等がないか確認してください。</li> <li>湯はり量が少ない場合は、浴槽アダプターがかけられるまで量を増やしてください。</li> <li>浴槽アダプターをお手入れしてください。(40ページ)</li> <li>浴槽アダプターより上まで湯はりされている場合は、ふる配管があか等で詰まり始めている場合がありますので、循環洗浄をしてください。</li> </ul> <p>※いずれかのスイッチを押すとメッセージが消えます。</p>
「断水/配管凍結ではありませんか」 「取扱説明書に従い処置して下さい」	<ul style="list-style-type: none"> <li>タンク内に水が無い場合は、タンクを満水にしてください。</li> <li>給水配管専用止水栓が閉じている場合は、開いてください。</li> <li>給水ストレーナにゴミが詰まっている場合は、歯ブラシなどでゴミを取り除いてください。(41ページ)</li> <li>断水時は、断水が終わるまで待ってください。(45ページ)</li> <li>配管凍結している場合は、解凍するのを待ちください。復帰しない場合は、給水配管専用止水栓を閉じて据付工事店(販売店)へご連絡ください。</li> </ul> <p>※お湯の使用をやめた後、いずれかのスイッチを押すとメッセージが消えます。</p>
「おふろにお湯が残っています」 「お湯を抜いてから開始して下さい」	<ul style="list-style-type: none"> <li>停電などで初期設定に戻ったとき、浴槽にお湯(残水)が入っている状態で湯はりをしています。いったん、浴槽のお湯(残水)を排水してから湯はりをしてください。</li> </ul>

## 延長保証制度(保証料をご負担いただくと、修理費が無料になります。)

給湯機の保証期間は保証とアフターサービス(58ページ)に記載の通りです。当社は、保証期間を延長できる「延長保証制度」をご用意させていただいております。保証期間が10年間と8年間と5年間の3タイプをご用意しています。

**<保証期間>**

10年保証	メーカー保証(2年) + 延長保証(8年)	通常の有料修理
8年保証	メーカー保証(2年) + 延長保証(6年)	通常の有料修理
5年保証	メーカー保証(2年) + 延長保証(3年)	通常の有料修理

●製品ご購入時あるいはご購入日から3ヵ月以内にお申し込みください。  
 ●延長保証はメーカー保証終了後からのスタートとなります。延長保証は、メーカー保証を含め、ご購入日(使用開始日)から10年間または8年間または5年間の長期保証となります。また延長保証終了後は通常の有料修理に移行いたします。  
 ●保証金額は本体のご購入価格が限度となります。  
 ●当制度の詳細は三菱電機延長保証申込受付センターまでお問い合わせください。

**<延長保証対象商品と保証料>**

ヒートポンプ式電気給湯機 三菱エコキュート
10年間保証料 28,382円+消費税
8年間保証料 23,238円+消費税
5年間保証料 10,800円+消費税

2019年7月現在(保証料は変更する場合があります。)

**<資料のご請求は>**

**三菱電機延長保証申込受付センター**  
 ☎ 0120-867-789  
 受付時間:平日午前9:00~午後5:00  
 (土日祝祭日、年末年始及び所定の休業日を除く)

**<保証内容>**  
 延長保証期間中に対象商品に故障が発生した場合に、修理費を保証します。  
 保証する修理費用 = 技術料 + 部品代 + 出張料  
 ●保証内容の詳細については、三菱電機延長保証申込受付センターへお問い合わせください。

## 出張サポート(有料)のご案内

出張サポートは、本書(58ページ)に記載の「三菱電機 ご相談窓口・修理窓口」のフリーダイヤルの音声ガイダンス「修理のご依頼」で受け付けております。料金については修理窓口でお見積りいたしますので、受付時にご相談ください。  
 ※保証期間中の製品故障の場合は、保証書の規定にしたがって無償で修理させていただきます。

# 保証とアフターサービス

## ■保証書(別添)

- 保証書は、必ず「お買上げ日、据付工事店名(販売店名)」などの記入をお確かめのうえ、据付工事店からお受け取りください。内容をよくお読みのおと、大切に保存してください。(取扱説明書、据付工事説明書なども保証書と一緒に保存してください。)
- 据付工事説明書(別添付)で指定されていない別売品を用いて使用した場合、故障が生じたときには責任を負いかねます。

### 保証期間

2年間	本体(迷し弁、減圧弁)、パッキン、リモコン、リモコンケーブル
3年間	熱交換器、コンプレッサー
5年間	タンク不良による水漏れ

※保証期間を延長できる「延長保証制度」があります。(57ページ)

- 施工上の不具合による故障及び損傷が生じた場合や据付(接続・調整等)、取扱説明書を依頼された場合は保証期間内であっても無償保証の対象外となります。保証書<無料修理規定>参照。

## ■補修性能部品の保有期間

- 当社は、この製品の補修性能部品を製造打ち切り後10年保有しています。
- 補修性能部品とは、その製品の機能を維持するために必要な部品です。

## ■ご不明な点や修理に関するご相談は

- お買上げの販売店か下記の「三菱電機 ご相談窓口・修理窓口」にご相談ください。

## ■修理を依頼されるときは

- 「故障かな?と思ったら」(46~57ページ)にしたがってお調べください。
- なお不具合がある場合は、電源を「切」にしてから、据付工事店(販売店)にご連絡ください。

### 保証期間中は

保証書の規定にしたがって、修理させていただきます。なお、修理に際しましては、保証書をご提示ください。

### 保証期間が過ぎているときは

修理すれば使用できる場合には、ご希望により有料で修理させていただきます。点検・診断のみでも有料となることがあります。

### 修理料金は

技術料+部品代+出張料などで構成されています。

- 技術料…故障した製品を正常に修復するための料金です。
- 部品代…修理に使用した部品代金です。
- 出張料…製品のある場所へ技術員を派遣する料金です。

### ご連絡いただきたい内容

- 品名 家庭用自然冷媒CO<sub>2</sub>ヒートポンプ給湯機
- 形名 (例) エスアルター エスター SRT-ST184
- お買上げ日 年 月 日
- 故障の状況 (できるだけ具体的に)
- ご住所 (付近の目印なども)
- お名前・電話番号・訪問希望日

※形名は貯湯ユニットの前面カバーに表示(7ページ)

- この製品は、日本国内用に設計されていますので、国外では使用できません。また、アフターサービスもできません。

## ご相談窓口・修理窓口のご案内(家電品)

### 取扱い・修理のご相談は、まずお買上げの販売店へ

- お買上げの販売店にご依頼できない場合(転居や贈答品など)は、**各窓口**へお問い合わせください。

### ■お問合せ窓口におけるお客様の個人情報のお取り扱いについて

- 三菱電機株式会社は、お客様からご提供いただきました個人情報は、下記のとおり、お取り扱いします。
- お問合わせ(ご依頼)いただいた修理・保守・工事および製品のお取り扱いに関連してお客様よりご提供いただいた個人情報は、本目的ならびに製品品質・サービス品質の改善、製品情報のお知らせに利用します。
  - 上記利用目的のために、お問合わせ(ご依頼)内容の記録を残すことがあります。
  - あらかじめお客様からご了解をいただいている場合および下記の場合を除き、当社以外の第三者に個人情報を提供・開示することはありません。
    - 上記利用目的のために、弊社グループ会社・協力会社などに業務委託する場合。
    - 法令等の定める規定に基づく場合。
  - 個人情報に関するご相談は、お問合わせをいただきました窓口にご連絡ください。

## ご相談窓口 家電品の購入相談・取扱い方法

受付時間365日24時間

### ●三菱電機お客さま相談センター

フリーダイヤル  
0120-139-365 (無料)

いつもサンキュー 365日

■ご相談対応 平日 9:00~19:00  
土・日・祝・弊社休日 9:00~17:00  
上記以外の時間は受付のみ可能です。  
〒154-0001 東京都世田谷区池尻 3-10-3

携帯電話・PHSの場合

TEL 0570-077-365 (有料)

FAX 0570-088-365 (有料)

フリーダイヤル・ナビダイヤルをご利用いただけない場合は  
TEL 03-3414-9655 FAX 03-3413-4049

## 修理窓口 家電品の修理の問合せ・修理の依頼

受付時間365日24時間

### ●三菱電機修理受付センター

フリーダイヤル  
0120-56-8634 (無料)

パソコン・スマートフォン  
http://www.melsc.co.jp

フィーチャーフォン  
空メールの送り先: fc8634@melsc.jp  
または2次元コードからアクセス。URLをメール返信します。

携帯電話・PHSの場合

TEL 0570-01-8634 (有料)

FAX 0570-03-8634 (有料)

- 所在地、電話番号などについては変更になることがありますので、あらかじめご了承ください。
- 電話番号をお確かめのうえ、お間違えのないようおかけください。

K18A

# 仕様

家庭用ヒートポンプ給湯機は、2011年2月制定のJIS C 9220:2011「家庭用ヒートポンプ給湯機」に基づく性能表示から、2018年3月改正のJIS C 9220:2018に基づく性能表示になりました。運転音の表示が「音圧レベル」から「音響パワーレベル」に変わり、年間給湯保温効率の性能評価に「ふろ熱回収機能」を含むものが追加されました。

## 仕様表(JIS C 9220:2018に基づく表示)

形名	SRT-S184(-BS)	SRT-S184D(-BS)	SRT-N184(-BS)	SRT-N184D(-BS)	SRT-SK184(-BS)	SRT-SK184D(-BS)	SRT-NK184(-BS)	SRT-NK184D(-BS)
定格電圧(周波数)	単相 200V(50-60Hz共用)							
最大電流	16A	16A	16A	16A	18A	18A	18A	18A
沸上げ温度範囲	約65℃~約90℃							
冬期高温沸上げ温度	90℃							
前期高温沸上げ温度	90℃							
寒冷地冬期高温沸上げ温度	90℃							
年間給湯保温効率(JIS)※8	3.1	3.1	-	-	2.8	2.8	-	-
ふろ熱回収なし	-	-	-	-	2.5	2.5	-	-
寒冷地年間給湯保温効率(JIS)	-	-	2.8	2.8	-	-	2.8	2.8
年間給湯効率(JIS)※12	-	-	-	-	-	-	2.5	2.5
寒冷地年間給湯効率(JIS)	-	-	-	-	-	-	-	-
給湯器具認証番号	W009-20020-100		W009-20020-057		W009-20020-100		W009-20020-057	
給湯器具認証型番	SRT-S184	SRT-S184	SRT-N184	SRT-N184	SRT-S184	SRT-S184	SRT-N184	SRT-N184
形名	SRT-MU45804-S(-BS)	SRT-MU45804-S(-BS)	SRT-MU454-A(-BS)	SRT-MU454-A(-BS)	SRT-MUK60904-S(-BS)	SRT-MUK60904-S(-BS)	SRT-MUK454-A(-BS)	SRT-MUK454-A(-BS)
種類	屋外用							
設置可能最低外気温度	マイナス10℃							
寸法(高さ×幅×奥行) ※配管カバー寸法	715×800(+70*)×285(+16)mm							
質量	42kg	41kg	48kg	45kg	48kg	45kg	48kg	45kg
中間期標準加熱能力/消費電力※2※3	4.5kW/0.97kW	4.5kW/1.01kW	6.0kW/1.33kW	4.5kW/0.97kW	6.0kW/1.33kW	4.5kW/0.97kW	6.0kW/1.33kW	4.5kW/0.97kW
中間期標準運転電流※3	5.1A	5.3A	7.5A	5.1A	7.5A	5.1A	7.5A	5.1A
冬期高温加熱能力/消費電力※1※2※4	4.5kW/1.50kW	4.5kW/1.50kW	6.0kW/2.00kW	4.5kW/1.50kW	6.0kW/2.00kW	4.5kW/1.50kW	6.0kW/2.00kW	4.5kW/1.50kW
寒冷地冬期高温加熱能力※1※2※5	-	-	6.0kW	4.5kW	6.0kW	4.5kW	6.0kW	4.5kW
最大加熱能力/最大消費電力※1※2※6	8.3kW/2.50kW	8.3kW/2.50kW	9.1kW/2.60kW	8.3kW/2.50kW	9.1kW/2.60kW	8.3kW/2.50kW	9.1kW/2.60kW	8.3kW/2.50kW
運転音(音響パワーレベル)(中間期※3/冬期※4)※7	51dB/56dB	51dB/56dB	55dB/58dB	51dB/56dB	55dB/58dB	51dB/56dB	55dB/58dB	51dB/56dB
冷媒名/封入量	CO <sub>2</sub> (R744)/0.75kg	CO <sub>2</sub> (R744)/0.68kg	CO <sub>2</sub> (R744)/1.05kg	CO <sub>2</sub> (R744)/0.68kg	CO <sub>2</sub> (R744)/1.05kg	CO <sub>2</sub> (R744)/1.05kg	CO <sub>2</sub> (R744)/0.75kg	CO <sub>2</sub> (R744)/0.75kg
設計圧力	高圧:14.0MPa/低圧:8.5MPa							
形名	SRT-ST184(-BS)	SRT-ST184D(-BS)	SRT-NT184(-BS)	SRT-NT184D(-BS)	SRT-STK184(-BS)	SRT-STK184D(-BS)	SRT-NTK184(-BS)	SRT-NTK184D(-BS)
タンク容量	177L							
種類	屋外形	屋内形・屋外形	屋外形	屋内形・屋外形	屋外形	屋内形・屋外形	屋外形	屋内形・屋外形
設置可能最低外気温度	マイナス10℃							
寸法(高さ×幅×奥行) ※アスペクト比※11	1830×430×630mm 4.3							
質量(満水時)	49kg(226kg)	49kg(226kg)	45kg(222kg)	45kg(222kg)	49kg(226kg)	49kg(226kg)	45kg(222kg)	45kg(222kg)
通常使用圧力(減圧弁圧力)/水側最高使用圧力(迷し弁圧力)	220kPa/260kPa							
風呂保温時消費電力(うち制御用消費電力)	0.114kW(0.005kW)	-	(0.004kW)	-	0.114kW(0.005kW)	-	(0.004kW)	-
凍結防止ヒータ消費電力	0.036kW							

## 仕様表 別表(JIS C 9220:2011に基づく表示) 省エネルギー法に基づく区分名及び年間給湯保温効率/年間給湯効率と運転音(音圧レベル)

システム形名	SRT-S184(-BS)	SRT-S184D(-BS)	SRT-N184(-BS)	SRT-N184D(-BS)	SRT-SK184(-BS)	SRT-SK184D(-BS)	SRT-NK184(-BS)	SRT-NK184D(-BS)
年間給湯保温効率(JIS)※9	3.1	3.1	-	-	2.8	2.8	-	-
区分名	1	1	-	-	-	-	-	-
年間給湯効率(JIS)※9	-	-	2.8	2.8	-	-	2.8	2.8
区分名	-	-	34	34	-	-	-	-
寒冷地年間給湯保温効率(JIS)※9	-	-	-	-	2.5	2.5	-	-
区分名	-	-	-	-	5	5	-	-
寒冷地年間給湯効率(JIS)※9	-	-	-	-	-	-	2.5	2.5
区分名	-	-	-	-	-	-	36	36
運転音(音圧レベル) ヒートポンプユニット(中間期※3/冬期※4)※10	38dB/43dB	38dB/43dB	38dB/43dB	38dB/43dB	42dB/45dB	42dB/45dB	38dB/43dB	38dB/43dB

- ※1 低外気温度は除霜のため、加熱能力が低下することがあります。
- ※2 沸上げ終了直前では、加熱能力が低下することがあります。
- ※3 作動条件:外気温(乾球温度/湿球温度)16℃/12℃、水道17℃、沸上げ温度65℃
- ※4 作動条件:外気温(乾球温度/湿球温度)7℃/6℃、水道9℃、沸上げ温度90℃
- ※5 作動条件:外気温(乾球温度/湿球温度)7℃/8℃、水道5℃、沸上げ温度90℃
- ※6 作動条件:外気温(乾球温度/湿球温度)7℃/6℃、水道9℃、沸上げ温度65℃
- ※7 運転音は、反響の少ない無響室で測定した数値です。実際に取付けた状態と測定すると、周囲環境により異なります。

■騒音等防止を考えた取扱いに関して  
『騒音等防止を考えた 家庭用ヒートポンプ給湯機の取扱いガイドブック』を下記URLより無償ダウンロードできますので参照してください。  
一般社団法人 日本冷凍空調工業会のホームページ [http://www.jraia.or.jp/product/heatpump/t\\_guide.html](http://www.jraia.or.jp/product/heatpump/t_guide.html)

- 2018年のJIS改正で運転音の測定方法が変更されました。  
従来の「音圧レベル(騒音レベル)」はJISで定められた1点で測定したものでしたが、今回採用された「音響パワーレベル」は周囲に発する全ての音エネルギーを評価したものです。国際的な評価方法の統一を図るため、表示を開始しました。製品の運転音が大きくなった訳ではありません。詳しくは、一般社団法人 日本冷凍空調工業会のホームページをご覧ください。 <https://www.jraia.or.jp>
- ※8 年間給湯保温効率(JIS)は、JIS C 9220に基づき、ヒートポンプ給湯機を運転した時の単位消費電力あたりの給湯熱量及び保温熱量を表したものです。地域や運転モードの設定、ご使用状況等により異なります。
- 年間給湯保温効率(JIS) = 1年間で使用する給湯と保温に係る熱量 ÷ 1年間に必要な消費電力
- 算出条件:沸上げモード「おまかせ」での高電圧給湯モード性能試験時の沸上げ温度65℃、冬期給湯モード性能試験時の沸上げ温度65℃
- ※9 本表の年間給湯保温効率(JIS)及び年間給湯効率(JIS)は、JIS C 9220:2011に基づき表示したものです。
- ※10 運転音は、反響の少ない無響室で測定した数値です。実際に取付けた状態と測定すると、周囲の騒音や反響を受け、表示数値より大きくなります。
- ※11 貯湯ユニットの容量は発行の小さい方に対する値です。
- ※12 年間給湯効率(JIS)は、JIS C 9220の少人数給湯モードに基づき、ヒートポンプ給湯機を運転した時の単位消費電力あたりの給湯熱量を表したものです。地域や運転モードの設定、ご使用状況等により異なります。
- 年間給湯効率(JIS) = 1年間で使用する給湯に係る熱量 ÷ 1年間に必要な消費電力
- 算出条件:沸上げモード「おまかせ」での高電圧給湯モード性能試験時の沸上げ温度65℃、冬期給湯モード性能試験時の沸上げ温度65℃
- 注1. JIS C 9220:2018でのふろ熱回収機能なしの年間給湯保温効率と、JIS C 9220:2011の年間給湯保温効率は同じです。  
注2. 冬期消費電力比率率(JIS C 9220 冬期給湯モード性能試験条件時):Sタイプ 25%、Nタイプ 55%  
注3. 給湯モード性能試験時の供給機の運転設定方法は、貯湯ユニットの前面カバーを開き、前面カバー裏の給湯モードを確認してください。(必ず、電源ブレーカーを「切」にしてから前面カバーを開けてください。)  
ただし、上記試験を行わない一般のお客さまは、前面カバーを開けないでください。  
注4. 適用電力制度、過電流制御引込については電力会社により異なります。詳細は電力会社にお問い合わせください。

ご使用前に

使いかた

こんなとき

故障かな

ご使用前に

使いかた

こんなとき

故障かな

# 困ったときは(修理依頼の前に、ご確認、ご相談ください。)

1

まずは、本書の「故障かな」でお調べください(46~57ページ)

※ホームページもご活用ください。(予告なしに変更することがあります。)

●「よくあるご質問 動画集」



<https://www.mitsubishielectric.co.jp/ldg/faqmovie/index.html?category=srt>

●「よくあるご質問 FAQ」



<http://faq01.mitsubishielectric.co.jp/category/show/290>



2

解決しない場合は使用を中止し、「据付工事店(販売店)」へ

製品形名(製造番号)	SRT- < >	据付工事店(販売店)の店名・住所・電話番号
台所リモコン形名	RMCB-	
浴室リモコン形名	RMCB-	
お買上げ日	年 月 日	

3

据付工事店(販売店)にご相談できない場合は、「ご相談窓口」へ(58ページ)

●三菱電機お客さま相談センター

フリーダイヤル



0120-139-365 (無料)

携帯電話・PHSの場合

0570-077-365 (有料)

音声ガイダンス中に、**※** **1** を押してください。



## よくあるご質問

### ①昼間にヒートポンプユニットが動く

- タンクがコンパクトのため、お湯が不足しないように、昼間時間帯でもわき上げます。
- アシスト湯はり・ヒートポンプ保温(15ページ)をしているためです。

ヒートポンプ  
ユニット



### ②設定した温度よりも湯温が低い

- 配管から放熱し、温度が低くなることがあります。リモコンや湯水混合栓で調節してください。
- 1ヵ所だけの湯温が低い場合は湯水混合栓の故障の可能性がります。販売店にご相談ください。

### ③ヒートポンプユニットから水が出ている

- 運転中はドレン口(6ページ)から少量の水が出ることがあります。

### ④貯湯ユニットの排水口からお湯が出る

- わき上げ中は、お湯が少しずつ排水されます。

### ⑤追いだきができない

- 浴槽アダプターの目詰まりが考えられますのでフィルターを点検してください。

### ⑥お湯・水が出ない

- 給水配管専用止水栓が開いていること、給水ストレーナのゴミ詰まりを確認してください。
- 冬期や寒波により、お湯が出ない場合は以下の流れで、各配管に凍結がないか確認してください。(お買上げの販売店へご相談ください。)

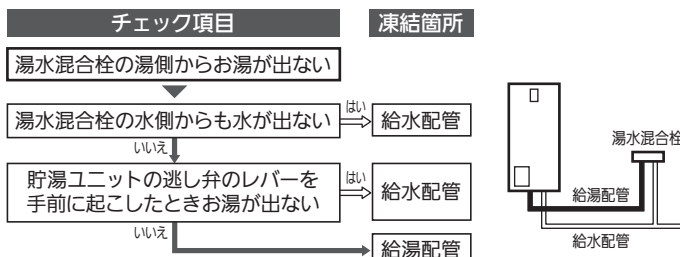

※外気温が低く、給水・給湯配管凍結のおそれがある場合は、少量の水を流して凍結防止をする「水」設定機能があります。(44ページ)

### 愛情点検



★長年ご使用の給湯機の点検を!

●この製品の補修用性能部品の保有期間は、製造打ち切り後10年です。

こんな症状は  
ありませんか

- 水が漏れている
- 時々漏電遮断器がはたらく。
- その他の異常や故障がある。



ご使用中止

故障や事故防止のため、電源ブレーカー及び本体の漏電遮断器を切り、給水配管専用止水栓を閉じてから、据付工事店に点検・修理(有料)をご相談ください。

三菱電機株式会社

群馬製作所 〒370-0492 群馬県太田市岩松町800