



三菱パーソナル保湿機 **家庭用**

取扱説明書

形名

エスエイチ ジーエスエックス

SH-GSX8

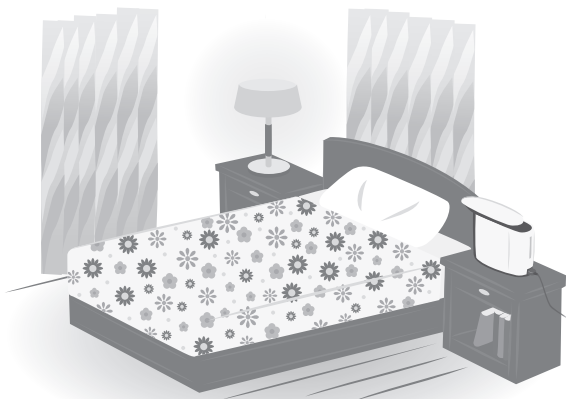

この製品は、日本国内用に設計されていますので、国外では使用できません。
また、アフターサービスもできません。
This appliance is designed for use in Japan only and can not be used in any other country.
No servicing is available outside of Japan.

製品登録のご案内

三菱電機のウェブサイト「製品登録」いただくと、製品に関するお役立ち情報をメールやウェブサイトでご紹介します。

三菱電機製品登録

検索

もくじ

ページ

- 特長……………2
- 安全のために必ずお守りください…3
- お願い……………5
- 各部のなまえとはたらき……………6
- 持ち運ぶときは……………7

使
つ
ま
え

- 設置のしかた……………8
- 準備……………9
 - 給水する
 - 電源プラグをコンセントに差込む
- 使いかた……………10
 - 保湿モード
 - そよ風モード
 - 切タイマー運転／連続運転
 - 消灯モード

使
い
か
た

- お手入れ……………12
 - 週に1回……………14
 - 汚れたとき……………15
- 消耗部品の交換……………16
- 保管と廃棄……………16
- 定期点検のお願い……………16
- 故障かな?と思ったら……………17
- 保証とアフターサービス……………19
- 仕様……………裏表紙

こ
ん
な
と
き

- ご使用の前に、この「取扱説明書」をよくお読みになり、正しく安全にお使いください。
- 「保証書」は「お買上げ日・販売店名」などの記入を確かめて、販売店からお受け取りください。
- 「取扱説明書」と「保証書」は大切に保存してください。

特長

保湿モード

眠っている間中、あなたの「お顔」をやさしく・しっかり潤します。



- お肌の乾燥に
- のど・鼻の乾燥に

蒸気に空気を混ぜ合わせた「低温スチーム」の広がりを「常温風」で抑えながら、約50～75cm先へスポット的に届けます。

- ◆ お顔まわりを適切な湿度に保つので、お肌を潤し、のど・鼻の乾燥を抑えます。
- ◆ スチームをお顔まわりに直接届け、お部屋全体の湿度上昇を抑えるので、結露やカビの心配を軽減します。

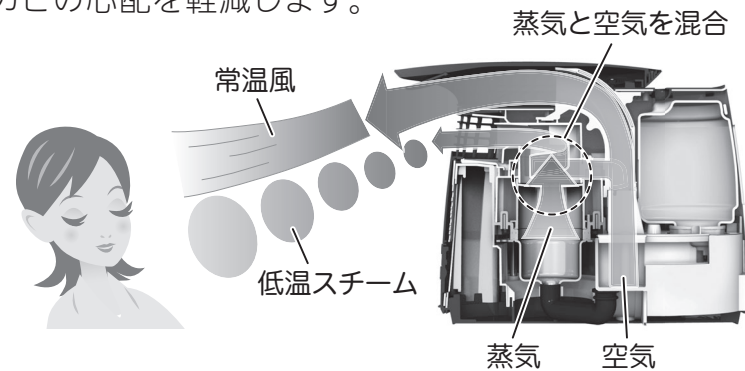

そよ風モード

やさしい風をお顔まわりに届けます。

- ◆ スチームの出ない送風モードです。
- ◆ 夏場など、汗ばむ時期にお使いください。やさしい風で、適度な涼しさをお届けします。

安全のために必ずお守りください

- お使いになる人や他の人への危害、財産への損害を未然に防ぐため、必ずお守りいただくことを説明しています。
- 誤った取扱いをした場合に生じる危険とその程度を、次の区分で説明しています。
- 本文中に使われている図記号の意味は、次のとおりです。

警告 誤った取扱いをしたときに、死亡や重傷に結びつく可能性のあるもの。

注意 誤った取扱いをしたときに、軽傷または家屋・家財などの損害に結びつくもの。

禁止	ぬれ手禁止	電源プラグを抜く
分解禁止	水ぬれ禁止	感電に注意
接触禁止	指示を守る	やけどに注意

警告

禁止

下記の場所では使わない

- 幼児の手の届く場所
- 不安定な場所
- 顔より高い場所

転倒すると約60℃のお湯がこぼれてやけどの原因になります。

禁止

蒸気吹出口・吸気口・本体送風口に異物・指・水などを入れない

本体送風口

感電・やけど・けがの原因になります。

禁止

蒸気吹出口にさわらない、顔などを近づけない

約45℃の蒸気が出るためやけどの原因になります。

接触禁止

使用中・使用直後(約60分)は持ち運ばない、お手入れをしない

やけどの原因になります。

禁止

フード・蒸気ガイド筒 P6 をはずしたまま使わない

熱湯が吹き出してやけどの原因になります。

水ぬれ禁止

本体を水につけない、水をかけない、直接水を入れない

本体底面・吸気口・プラグ受け・本体送風口から水が回りこんで火災・感電・ショートの原因になります。

禁止

お手入れに下記の洗浄剤を使用しない

塩素系、酸性、アルカリ性、クエン酸(加湿器用洗浄剤・ポット洗浄剤)

特に蒸発皿に洗浄剤が残ると、有毒ガス発生や、蒸発皿に穴があいて水漏れの原因になります。

分解禁止

修理・分解・改造はしない

火災・感電の原因になります。修理はお買い上げの販売店または「三菱電機 修理窓口」へご連絡ください。P19

ぬれ手禁止

ぬれた手で電源プラグ・マグネットプラグを抜差ししない

感電の原因になります。

使うまえ

安全のために必ずお守りください

警告

禁止 マグネットプラグにピンやごみを付着させない
感電・ショート・発火の原因になります。

禁止 マグネットプラグをなめさせない
乳幼児が誤ってなめないよう注意してください。感電・けがの原因になります。

禁止 電源コードを傷つけない
加工したり束ねたりしない、引っ張らない、はさみ込まない、上に物をのせない、コードの根元を曲げたまま使用しない
破損して、火災・感電の原因になります。

抜く お手入れするときは電源プラグ・マグネットプラグを抜く
感電の原因になります。

排水方向から 排水するときは、フード・蒸気ガイド筒をはずして排水方向に排水する P12~14
蒸気ガイド筒 フード 本体送風口
手順と排水方向を誤ると、本体送風口から水が回りこんで火災・感電・ショートの原因になります。

AC100V AC100Vのコンセントを単独で使用する
AC100V以外、または他の器具と併用すると火災・感電の原因になります。

確認して差し込む マグネットプラグ・電源プラグは根元まで確実に差し込む
すき間をあけない
火災・感電の原因になります。傷んだプラグ・ゆるんだコンセントは使わないでください。

ほこりを取る 定期的に電源プラグ・マグネットプラグ・プラグ受けのほこりを取る
ほこりがたまると、湿気などで絶縁不良となり、火災の原因になります。

使用を中止する 故障・異常時には、直ちに使用を中止する
●スイッチを入れても運転しないときがある。
●水漏れする。
●本体・電源コード・プラグが異常に熱い。
●運転中異常な音や振動がする。
●コゲ臭い。
●運転音が異常に大きくなる。
●取付ネジが腐食、ゆるんでいる。
●漏電ブレーカーがひんぱんに落ちる。
●その他の異常や故障がある。

火災・感電・けがの原因になります。すぐにスイッチを切り、電源プラグを抜いてから、販売店にご連絡ください。

注意

禁止 本体カバーとタンクカバーを一緒に持ってはささない
本体カバー タンクカバー
落下してけがの原因になります。

禁止 アロマオイルなどを使わない
劣化して、水漏れの原因になります。

禁止 運転するときや持ち運ぶときは、本体を傾けない
水がこぼれて家財などをぬらす原因になります。

設置禁止 暖房機・テレビなどの電化製品や、熱に弱いテーブルなどの上に置かない
転倒すると感電・ショートの原因になります。また本体底面の熱によりテーブルの変形・変色の原因になります。

設置禁止 家具・壁・カーテンなどに蒸気が直接あたるところに置かない
しみ・変色の原因になります。

使用禁止 落としたタンク・本体を使わない
そのまま使うと破損箇所から水漏れして、ショート・感電・発火の原因になります。お買上げの販売店または「三菱電機修理窓口」へご連絡ください。P19

取出す 持ち運ぶとき、タンクに水が入っている場合はタンクを取出す
水がこぼれて家財などをぬらす原因になります。

プラグを持って抜く 電源プラグを持ってまっすぐ引き抜く
ななめに引き抜いたり、コードを持って引き抜くと、プラグの刃や芯線が破損してショート・感電・発火の原因になります。

抜く 長期間使用しないときは電源プラグ・マグネットプラグを抜いて、排水する
絶縁劣化して漏電火災・感電・水漏れの原因になります。

お願い

製品の破損・劣化・誤動作や物損を防止するために、この欄をお読みください。

水道水・井戸水(飲用)以外使わない

40℃以上のお湯や化学薬品・芳香剤・香料・アロマオイル・汚れた水・ミネラルウォーター・アルカリイオン水・マイナスイオン水などを使用すると、故障の原因になります。また、井戸水を使用すると、本体内部に付着する水アカが多くなる場合があります。こまめにお手入れしてください。

こまめにお手入れする

蒸発皿に水アカなどが付着したまま使用を続けると、スチーム発生量の低下や誤動作・故障の原因になります。付着する水アカの色(白・茶・黒)や固さは、水質によって異なります。P12~15

凍結に注意する

凍結のおそれがあるときは、タンクと本体の水を捨ててください。凍結するとタンク破損の原因になります。また、凍結したまま使用すると、故障の原因になります。

各部のなまえとはたらき

前面

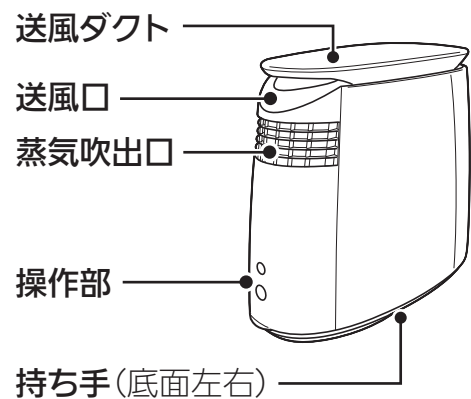

背面

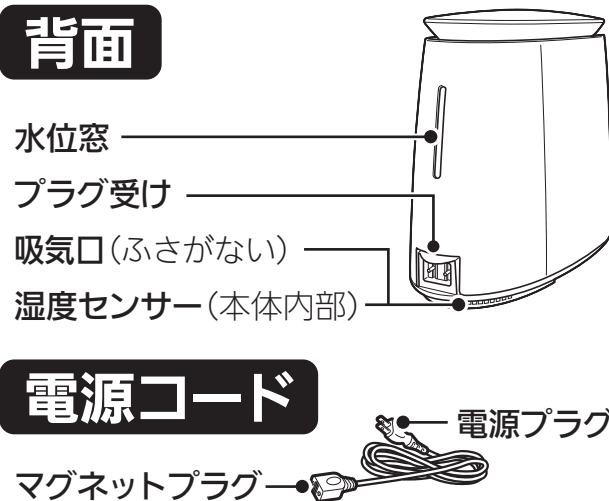

操作部

保湿ナビランプ(緑)

運転「切」のときに、お部屋の温度と湿度をみはり、肌やのどの保湿が必要な環境になると点灯してお知らせ。保湿するめやすとしてお使いください。

そよ風モードランプ(緑) P10

そよ風モード中に点灯。

電源ランプ(橙) P10~11

運転「入」のときに点灯。

電源スイッチ P10~11

- 運転を「入/切」する。
- そよ風モードを「入」にする。(3秒間長押し)

給水ランプ(橙) P11

タンクの水がなくなると、点灯してお知らせ。

切タイマーランプ(橙) P10

運転残り時間を表示。

切タイマースイッチ P10~11

- 切タイマー運転と連続運転を切り替える。
- 切タイマー運転時間を設定する。
- 消灯モードを「入/切」する。(3秒間長押し)

そよ風長押し

※各ランプはスイッチ操作の10秒後に暗くなります。

内部

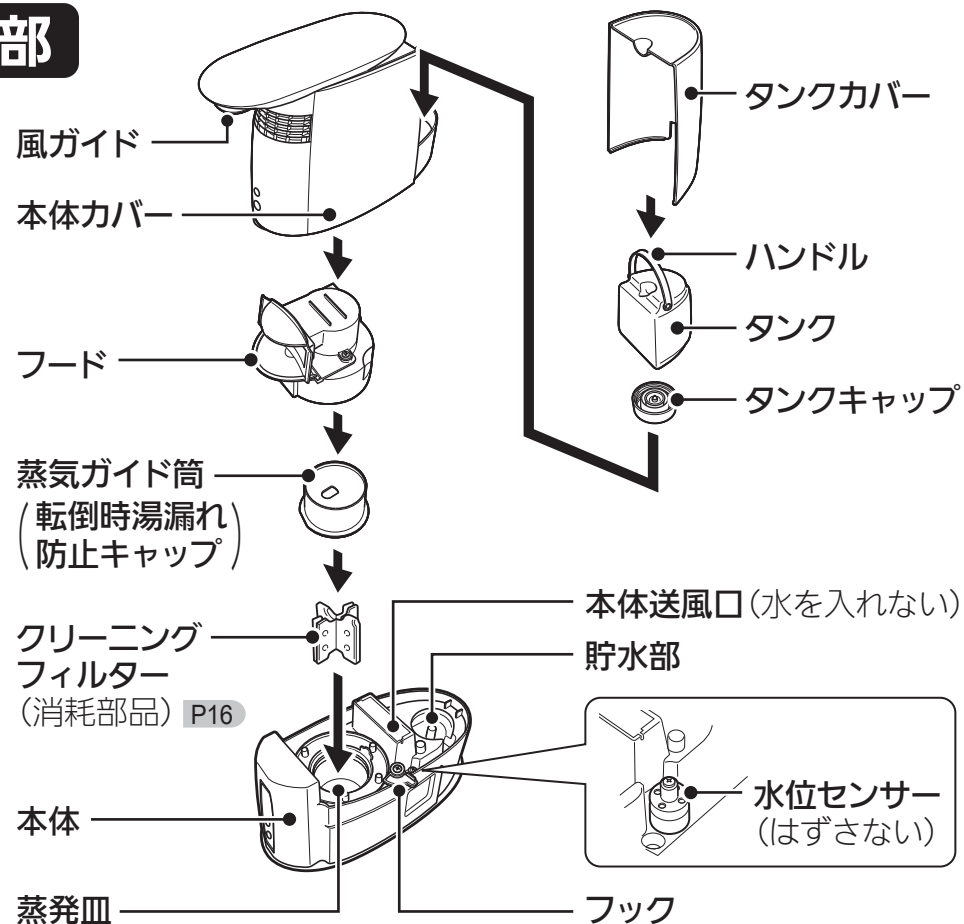

持ち運ぶときは

- ① 運転「切」にする
- ② 本体を約60分間冷ます
- ③ 電源プラグを抜く
- ④ タンクを取出す
- ⑤ 本体底面の持ち手を両手で持って運ぶ

⚠ 注意

- 運転するときや持ち運ぶときは、本体を傾けない
- 持ち運ぶとき、タンクに水が入っている場合はタンクを取出す水がこぼれて家財などをぬらす原因になります。



使いまえ

設置のしかた

1 机・フローリングの床など、水平で固い場所に置く

毛足の長いじゅうたん・布団の上に置かないでください。水がこぼれたり、吸気口がふさがれて安全装置が誤作動することがあります。

2 顔から約50~75cm離す

- 効果的に使っていただくための推奨距離です。
- 75cmより離して使う場合、お顔まわりへ届く蒸気が少なくなります。
- 50cmより近づけて使う場合、風が強くなりますので風が気になるときは、距離を離して風の強さを調整してください。



3 蒸気吹出口を顔の高さに合わせる

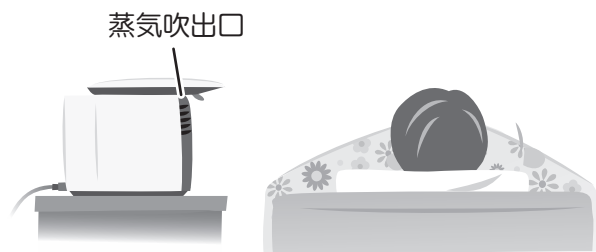

お知らせ エアコン・扇風機・サーキュレーター風の風があたる場所で使用すると、顔に蒸気が届かないことがあります。

警告

下記の場所では使わない

- 幼児の手の届く場所
- 不安定な場所
- 顔より高い場所

転倒すると約60℃のお湯がこぼれてやけどの原因になります。

<読書のときにも>

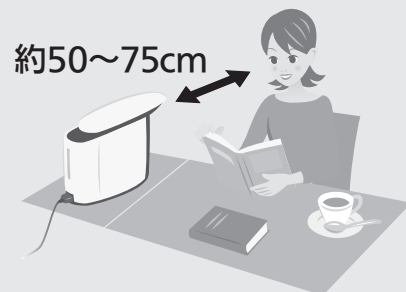

蒸気吹出口を顔の高さに合わせてください。

メモ 蒸気が顔に届かないとき

風ガイドの角度を調整してください。

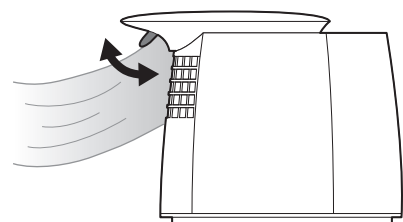

準備

給水する

(保湿モードで使用するとき)

メモ

1回の給水で最長約4時間の連続運転、約8時間の切タイマー運転ができます。P10

1 タンクを取出す

①送風ダクトを引き出す

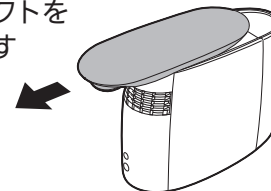

②タンクカバーをはずす



③ハンドルを持ってタンクを取出す



2 給水する

①タンクキャップをはずす

②水道水を口元までゆっくり入れる

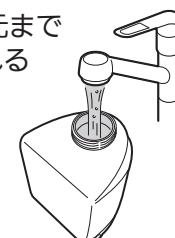

③タンクキャップをしめる



3 タンク・タンクカバーを取付ける

蒸気皿に水が満たされるまでに、約1分間かかります。

- おねがい**
- 40℃以上のお湯や化学薬品・芳香剤・香料・アロマオイル・汚れた水・ミネラルウォーター・アルカリイオン水・マイナスイオン水などは使用しないでください。
 - 井戸水を使うと、本体内部に付着する水アカが多くなることがあります。こまめにお手入れしてください。
 - タンクキャップをしっかり締めてください。締めづらいときは、タンクキャップを1度開ける方向に回し、タンクとかみ合わせてください。
 - タンクの水が本体にかかった場合は、ふきとってください。

電源プラグをコンセントに差込む

- ①マグネットプラグを本体のプラグ受けに接続する
- ②電源プラグをコンセントに差込む

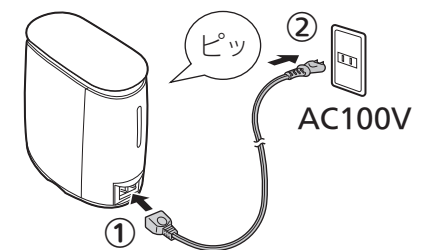

おねがい

必ず付属の電源コードを使用してください。他の家電品の電源コードは使用しないでください。

使いかた

1 送風ダクトを引き出す

送風ダクトを引き出さないで運転すると、蒸気が顔に届きません。

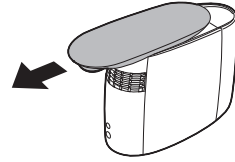

2 電源スイッチを押し、運転する

電源プラグを接続して最初に運転するときは、切タイマー運転(8時間)で運転を開始します。

■保湿モードで運転する



ピッ
押す

- 電源ランプ点灯
- 運転開始

■そよ風モードで運転する

そよ風モードは、送風運転のみのモードです。蒸気は出ません。(タンクに水がなくても運転できます)



そよ風長押し

3秒間長押しする

- 電源ランプ点灯
- そよ風モードランプ点灯(≡)
- 運転開始

■「切タイマー運転/連続運転」を切り替える



ピッ
切タイマースイッチを
押す

- 押すごとに、「8~4時間(切タイマー運転)」「表示なし(連続運転)」が切り替わる

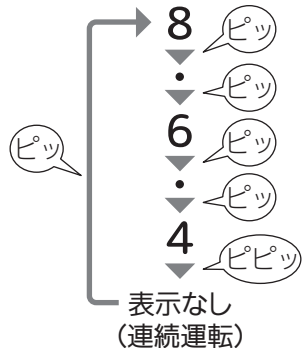

- 切タイマー運転中は時間が経過するごとに、切タイマーランプ表示が徐々に減少

<切タイマー運転>

- 選んだ時間(8~4時間)運転し、自動で止まります。
- 保湿モード時は、自動で「間欠運転」をします。

間欠運転

- 保湿モード時に切タイマー運転すると、自動的に途中でヒーター・送風ファンが入/切し、蒸気発生/停止を繰り返す運転をします。(運転開始後30分間と運転終了前60分間は連続運転します。)



※OFF時間は周囲の温度によって変わります。

- 周囲の湿度が高いと運転を停止することがあります。

<連続運転>

- 保湿モード時は、タンクの水がなくなるまで蒸気発生を継続します。(タンク満水から最長約4時間運転)
- そよ風モード時は約12時間運転します。

■消灯モードを「入/切」する

消灯モードは、スイッチ操作の10秒後に電源ランプ以外を消灯するモードです。

<消灯モード「入」にする>



ピッ
切タイマースイッチを
3秒間長押しする

※ランプ消灯時に切タイマースイッチを押すと切タイマーランプが点灯します。

<消灯モード「切」にする>



ピッピッ
切タイマースイッチを
3秒間長押しする

3 電源スイッチを押し、終了する



ピッ
押す

- 電源ランプ消灯
- 運転終了

再度、運転するときは

設定を記憶しているため、前回設定した切タイマー設定/消灯モード設定で運転を始めます。ただし、電源プラグを抜いた場合は、8時間の切タイマー設定/消灯モード「切」で運転を始めます。

送風ファンが止まってから、電源プラグを抜いてください。

運転「切」にしても、本体内の温度の上昇を防ぐため、送風ファンが約6分間回ります。

4 送風ダクトを元に戻す

給水ランプ

タンクの水がなくなって蒸発皿の水位が下がると、空だき防止のために水位センサーが働いて自動的に運転を停止します。

<保湿モード運転開始時>

タンクの水がなくなった状態で、電源スイッチを押して運転を開始すると、給水ランプの点灯とアラームでお知らせします。

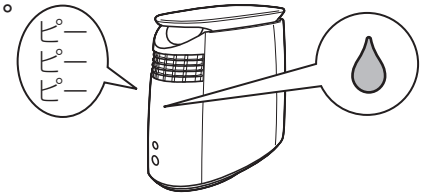

<運転中>

運転中は、給水ランプの点灯のみでお知らせします(アラームは鳴りません)。運転「切」にし、送風ファンが止まってから給水してください。

- タンクの中に少量の水が残っている場合がありますが、故障ではありません。

<続けて運転する場合は>

- ①電源スイッチを押して、運転「切」にする
- ②本体を約6分間冷ます
- ③タンクに給水する
(蒸発皿に水が満たされるまでに、約1分間かかります)
- ④もう1度電源スイッチを押して、運転「入」にする

お知らせ

- 蒸発皿が加熱されて蒸気が出るまでに約4~6分間かかります。
- ご使用開始直後、しばらくはゴム・プラスチック・塗料のニオイが気になる場合があります。ご使用するにつれてニオイは少なくなりますが、気になる場合は換気をしてください。

警告

- 使用中・使用直後(約60分)は
お手入れをしない
やけどの原因になります。
- 本体を水につけない、水をかけない、
直接水を入れない
本体底面・吸気口・プラグ受け・本体送風口
から水が回りこんで火災・感電・ショート
の原因になります。
- お手入れに下記の洗浄剤を
使用しない
塩素系、酸性、アルカリ性、クエン酸
(加湿器用洗浄剤・ポット洗浄剤)
特に蒸発皿に洗浄剤が残ると、有毒ガス
発生や、蒸発皿に穴があいて水漏れの
原因になります。
- お手入れするときは、電源プラグ・
マグネットプラグを抜く
感電の原因になります。

手順

1 電源プラグを コンセントから抜く

- ①電源プラグをコンセントから抜く
- ②マグネットプラグを
本体のプラグ受けからはずす

2 各部をはずす

- ①送風ダクトを引き出し、
タンクカバーを
はずす

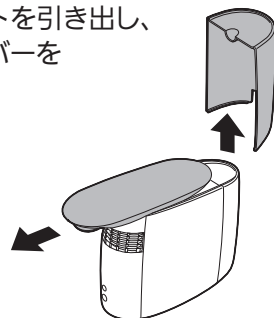

- ②ハンドルを持って
タンクを取出す



- ③本体カバーをはずす

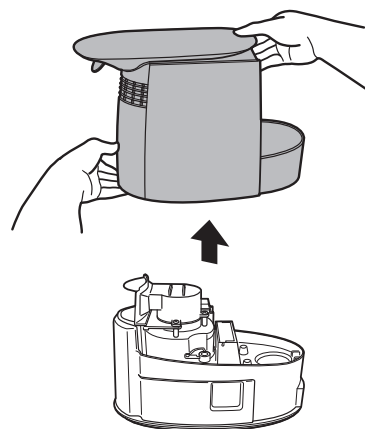

- ④フックを外側に回し、フードをはずす

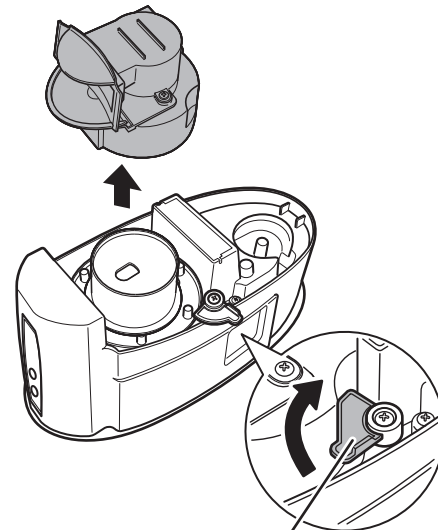

フック
フードを取り付ける
ときは、内側に回す

- ⑤蒸気ガイド筒をはずす

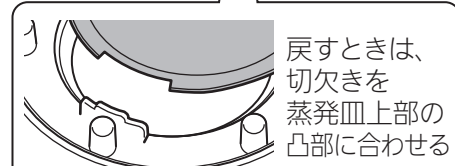
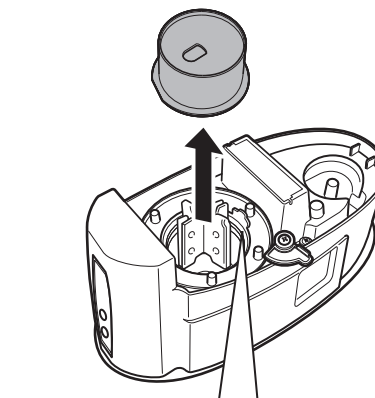

戻すときは、
切欠きを
蒸発皿上部の
凸部に合わせる

おねがい 蒸気ガイド筒は、転倒時のお湯
の流出量を抑える部品です。
忘れずに取付けてください。

- ⑥クリーニングフィルターを取出す

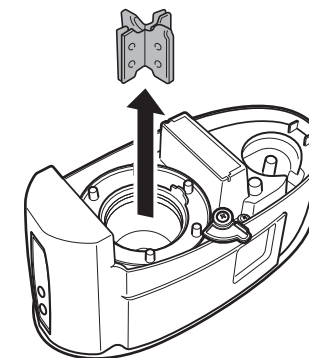

3 お手入れする

週に1回

本体内部・吸気口 P14~15

汚れたとき

タンク・本体 P15

4 各部を元に戻す

週に1回

本体内部

運転していると貯水部や蒸発皿に水アカが溜まります。水アカを放置すると固くなり、取れにくくなります。固まってしまう前に、週に1回は必ずお手入れしてください。水アカの色(白・茶・黒)や固さは水質によって異なります。

おねがい 本体内部のお手入れには洗剤を使わないでください。蒸気吹出口から泡が吹出す原因になります。

1 フード・蒸気ガイド筒・クリーニングフィルターを水洗いする

水洗い後は、よく水気を切ってください。

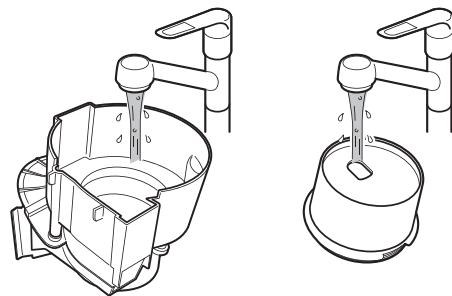

水でもみ洗い



水アカなどを吸着し、蒸発皿につく汚れを減少させます。長持ちさせるために、こまめに水洗いすることをおすすめします。破れたり、水アカがついて固くなったら交換してください。P16

2 水と水アカを捨てる

本体内部の「排水方向」を確認し、矢印表示の角から排水する

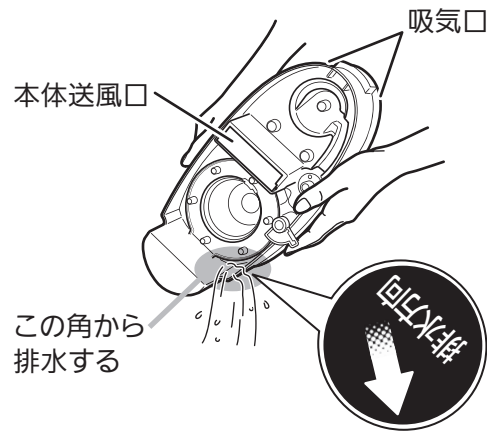

<水アカが流れないときは> 水アカを歯ブラシ、もしくはスポンジでこすり洗いし、給水したタンクをセットして再度排水してください。

おねがい 吸気口・本体送風口に、水が入らないように排水してください。水が入ると、故障の原因になります。

おねがい

- 水アカは、水道水に含まれているミネラル分(カルシウム・マグネシウム等)が固まったものです。
- 水アカが溜まるとクリーニングフィルターが固まり、スチーム発生量の低下や水漏れの原因になります。

3 蒸発皿・水位センサーに付着したごみを取り除き、柔らかい布で水ぶきする

蒸発皿
底穴の奥はゴムホースです。棒などでつつかないでください。

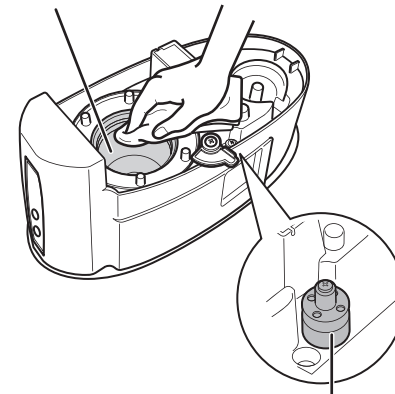

水位センサーは
はずさないでください。

<蒸発皿の水アカが落ちにくいときは> 割りばし等を使ってこすり取ってください。

おねがい

多少水アカが残っていても使用できますので、蒸発皿を金属タワシ等でこすらないでください。蒸発皿の塗膜層に傷がつくと、蒸発皿が腐食する原因になります。

週に1回

吸気口 P6

排水後、本体を横に傾けて、掃除機でほこりを吸い取る

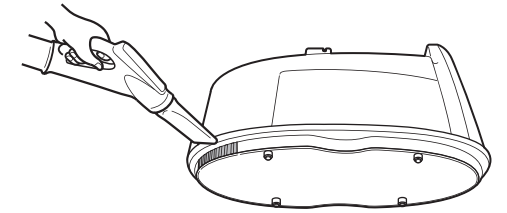

おねがい 水洗いしないでください。水が入ると、故障の原因になります。

汚れたとき

タンク

水を捨て、少量の水を入れて振り洗いする



本体

柔らかい布でふく

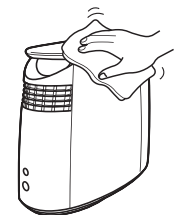

汚れがひどいときは、うすめた台所用中性洗剤にひたした柔らかい布を固くしぼってふきとり、からぶきする。

みがき粉・化学ぞうきん・アルコール・次亜塩素酸ナトリウム・ガソリン・ベンジン・シンナーなどは使用しないでください。本体を傷める原因になります。

消耗部品の交換

クリーニングフィルターは消耗部品です。交換時期がきたら、新しいものと交換してください。交換時期は、使用環境により異なります。

クリーニングフィルターの交換

破れたり、水アカがこびりついたら、交換してください。

- 1 タンクカバー・本体カバー・フード・蒸気ガイド筒をはずす
- 2 クリーニングフィルターを交換する

消耗部品

●クリーニングフィルター(1組)

- 形名:SVPR-104FT
- 形名コード:56N 108
- サービス部品番号:M48 P09 152



お近くの三菱電機ストアか取扱店でお求めください。

定期点検のお願い

長期間ご使用になりますと機器の点検が必要となります。未然にトラブルを防止し安心してご使用いただくために、シーズン終了後などにお買上げの販売店、またはお近くの「三菱電機 修理窓口」(19ページ)に点検依頼されることをおすすめします。定期点検・部品交換の費用は、お客さまにご負担いただきます。

保管と廃棄

保管するとき

- 1 お手入れ P12~15 のあと、よく水をふき取ってかけ干しする
- 2 お買上げ時の包装箱に入れるかポリエチレン袋などで包み、保管する

- おねがい**
- 高温になるところを避け、湿気の少ない所で保管してください。
 - 付属の電源コードも本体と一緒に保管してください。

廃棄するとき

各自治体の指定にしたがって廃棄してください。

- クリーニングフィルター
材質:ポリプロピレン繊維
- 本体
(分解せずに、ゴミ捨て規則にしたがって廃棄してください。)

故障かな?と思ったら

下記の現象(症状)については、原因の確認・処置(操作)方法の欄をお読みください。

現象(症状)	原因の確認	処置(操作)方法
蒸気	蒸気が見えない	超音波式加湿機とは違い、高温の蒸気を風で冷却して保湿するため、室内の温度・湿度によっては蒸気が見えなくなります。タンクの水が減っていれば、保湿しています。
	蒸気が出ない	切タイマー運転中は、間欠運転するため、蒸気が出たり止まったりします。また、周囲の湿度が高いと運転を停止することがあります。 P10
	蒸気がにおう	水道水に含まれる塩素のにおいや、本体のプラスチックのにおいがすることがあります。
音がする	「ブクブク」という音がしたり止まったりする	水位センサーの周りのゴミを取除いてください。 P15
	「ボコボコ」という音がする	給水したタンクをセットしたあと、電源スイッチを入れ直しましたか。 P10~11
音がする	「ブーン」という音がする	給水したタンクをセットしたあと、電源スイッチを入れ直しましたか。 P10~11
	はじける音がする	水が沸騰する音です。切タイマー運転中は、間欠運転するため、聞こえたり止まったりします。 P10
本体カバーの裏側に、たくさんの水滴がつく	タンクから蒸発皿に水が供給される時、タンクの中に空気が入る音です。	故障の原因になりますので、使わないでください。
蒸発皿に水アカがつく	送風ファンのモーターが動いている音です。切タイマー運転中は、間欠運転するため、聞こえたり止まったりします。 P10	アルカリイオン水を使用したり、芳香剤・アロマオイルなどの香料を水に混ぜていませんか。
フードが変色する(黄変・白変など)	蒸気ガイド筒・フードを確実に取付けていますか。付け忘れや、フードのフックがはずれていると、蒸気がもれて水滴がつかます。 P12~13	水道水を蒸発させると、水に含まれているミネラル分が水アカとして固まります。水アカが溜まると誤動作の原因になります。
本体カバーが閉まらない	プラスチック部分に水アカが付着し、変色することがありますが、性能に問題はありません。	こまめにお手入れしてください。 P12~15
	蒸気ガイド筒・フードを確実に取付けていますか。	確実に取付けてください。 P12~13

故障かな?と思ったら(つづき)

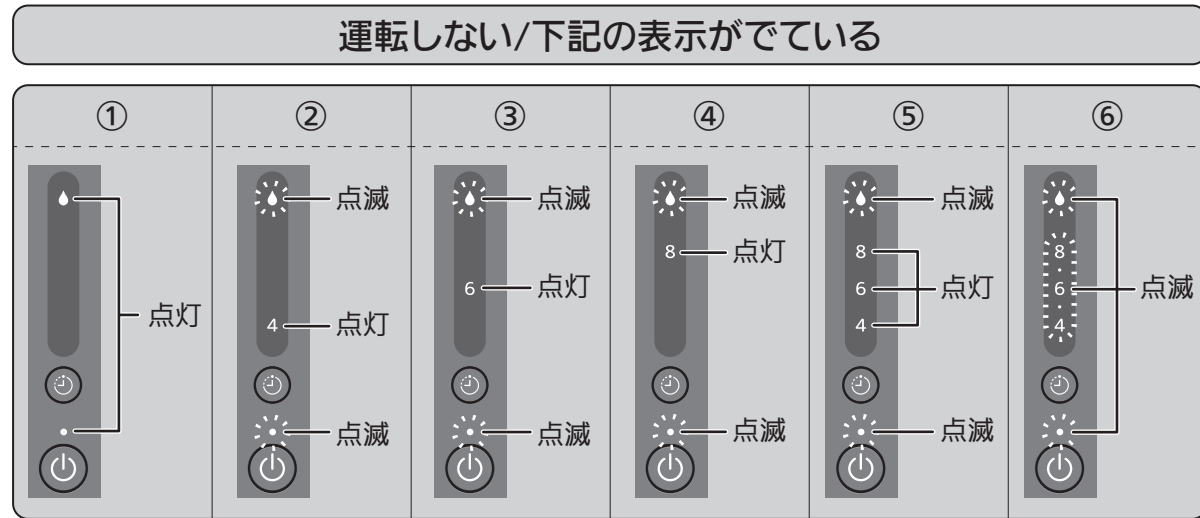

原因の確認	処置(操作)方法
① タンクの水がなくなっていないですか。	タンクに給水し、電源スイッチを入れ直してください。 P9~10
② 本体カバーを確実に取付けていますか。	本体カバーを確実に取付けてください。 P12~13
③ 本体を傾けたり倒したりしていませんか。	本体を水平なところに設置し、電源スイッチを入れ直してください。 P3~10
④ 吸気の温度が0℃以下、または40℃以上になっていませんか。(暖房機の温風が本体にあたっていないですか。)	吸気の温度が0℃~40℃のところを設置し、電源スイッチを入れ直してください。
壁やカーテンに近すぎませんか。	正しい設置場所で使用してください。
吸気口が目づまりしていませんか。	お手入れしてください。 P12~15
⑤ 空だきになっていませんか。	水位センサーの周りのゴミを取除き、給水してから電源スイッチを入れ直してください。 P9~10・15
蒸発皿が汚れていませんか。	お手入れしてください。 P12~15
⑥ 故障です。運転「切」にして電源プラグを抜き、お買上げの販売店にご連絡ください。	

以上のことをお調べになって、それでも不具合があるときは、使用を中止し、必ず電源プラグを抜いてからお買上げの販売店にご連絡ください。



当社ホームページ「よくあるご質問 FAQ」もご活用ください。
<https://faq01.mitsubishielectric.co.jp/>

保証とアフターサービス

■保証書(別添)

●保証書は、必ず「お買上げ日・販売店名」などの記入をお確かめのうえ、販売店からお受け取りください。保証書は内容をよくお読みのもと、大切に保存してください。

保証期間

お買上げ日から1年間です。保証期間内でも有料になることがありますので、保証書をよくお読みください。ただし、クリーニングフィルターは消耗部品ですので、保証期間内でも有料とさせていただきます。

■補修用性能部品の保有期間

●当社は、このパーソナル除湿機の補修用性能部品を製造打ち切り後6年保有しています。
 ●補修用性能部品とは、その製品の機能を維持するために必要な部品です。

■ご不明な点や修理に関するご相談は

●お買上げの販売店が下記の「三菱電機 ご相談窓口・修理窓口」にご相談ください。

■修理を依頼される時は(持込修理)

●「故障かな?と思ったら」(取扱説明書記載 17~18ページ)にしたがってお調べください。
 ●なお、不具合があるときは、電源スイッチを切り、必ず電源プラグを抜いてから、お買上げの販売店にご連絡ください。

●保証期間中は

保証書の規定にしたがって、修理させていただきます。なお、修理に際しましては、保証書をご提示ください。

●保証期間が過ぎているときは

修理すれば使用できる場合には、ご希望により有料で修理させていただきます。点検・診断のみでも有料となる場合があります。

●修理料金は

技術料+部品代(+出張料)などで構成されています。

●技術料…製品の点検や故障した製品を正常に修復するための料金です。

●部品代…修理に使用した部品代金です。

●修理部品は

部品共有化のため、色等を変更する場合があります。

●ご連絡いただきたい内容

- 品名 三菱パーソナル除湿機
- 形名 SH-GSX8
- お買上げ日 年 月 日
- 故障の状況 (できるだけ具体的に)

■この製品は、日本国内用に設計されていますので、国外では使用できません。また、アフターサービスもできません。

ご相談窓口・修理窓口のご案内(家電品)

取扱い・修理のご相談は、まずお買上げの販売店へ

●お買上げの販売店にご依頼できない場合(転居や贈答品などは、各窓口へお問い合わせください。)

■お問合せ窓口におけるお客様の個人情報のお取り扱いについて

三菱電機株式会社は、お客様からご提供いただきました個人情報は、下記のとおり、お取り扱いします。
 1. お問合わせ(ご依頼)いただいた修理・保守・工事および製品のお取り扱いに関連してお客様よりご提供いただいた個人情報、本目的ならびに製品品質・サービス品質の改善、製品情報のお知らせに利用します。
 2. 上記利用目的のために、お問合わせ(ご依頼)内容の記録を残すことがあります。
 3. あらかじめお客様からご了解をいただいている場合および下記の場合を除き、当社以外の第三者に個人情報を提供・開示することはありません。
 ① 上記利用目的のために、弊社グループ会社・協力会社などに業務委託する場合。
 ② 法令等の定める規定に基づく場合。
 4. 個人情報に関するご相談は、お問合わせをいただきました窓口にご連絡ください。

ご相談窓口 家電品の購入相談・取扱い方法

受付時間365日24時間

●三菱電機お客さま相談センター

フリーダイヤル 0120-139-365 (無料)
 いつもサンキュー 365日

■ご相談対応 平日 9:00~19:00
 土・日・祝・弊社休日 9:00~17:00
 上記以外の時間は受付のみ可能です。
 〒154-0001 東京都世田谷区池尻 3-10-3

携帯電話・PHSの場合

TEL 0570-077-365 (有料)

FAX 0570-088-365 (有料)

フリーダイヤル・ナビダイヤルをご利用いただけない場合は
 TEL 03-3414-9655 FAX 03-3413-4049

修理窓口 家電品の修理の問合わせ・修理の依頼

受付時間365日24時間

●三菱電機修理受付センター

フリーダイヤル 0120-56-8634 (無料)

パソコン・スマートフォン www.melsc.co.jp
 2次元コードでも簡単にアクセスできます。

携帯電話・PHSの場合

TEL 0570-01-8634 (有料)

FAX 0570-03-8634 (有料)

●所在地、電話番号などについては変更になることがありますので、あらかじめご了承ください。
 ●電話番号をお確かめのうえ、お間違えのないようおかけください。

K20A

仕様

形名	SH-GSX8	
電源	AC100V 50-60Hz	
消費電力 ^{※1}	210W	
スチーム発生量(最大) ^{※2}	210mL/h	
運転時間 ^{※2}	切タイマー運転	約8~4時間
	連続運転(保湿モード)	最長約4時間(タンクの水がなくなるまで)
	連続運転(そよ風モード)	約12時間
運転音 ^{※3}	27dB	
タンク容量	約1L	
電源コード長さ	1.4m	
寸法(幅×奥行き×高さ)	150×328×277mm	
質量	2.9kg	
安全装置	渴水時自動運転停止装置	貯水部の水位が規定値より低下すると、運転を停止します。
	空だき防止装置	何らかの異常で、渴水時自動運転停止装置が働かない場合、蒸発皿の温度が121℃以上になると作動して運転を停止します。「故障かな?と思ったら(17~18ページ)」にしたがってお調べの上、電源スイッチを入れ直してください。
	温度過昇防止装置	万一、空だき防止装置も働かない場合は、この安全装置(温度ヒューズ96℃、169℃)が作動して全停止します。自然復帰はしません。
	室温異常時自動運転停止装置	室温が0℃以下になったり40℃以上になると、運転を停止します。室温が0℃を超え40℃未満の範囲になったとき、電源スイッチを入れ直すと復帰できます。
	過電流防止装置	何らかの異常で、基板の回路に過電流が流れた場合は、この安全装置(電流ヒューズ5A、2A)が作動して全停止します。自然復帰はしません。

※1 待機電力は、約1Wです。



※2 スチーム発生量・運転時間は室温20℃、湿度40~60%の室内で運転した数値です。

※3 運転音は本体周囲1mで測定した平均値です。

お客さま便利メモ (サービスを依頼されるときに便利です) このパーソナル除湿機の形名は、SH-GSX8です。

ご購入年月日	ご購入店名
年 月 日	電 話 ()

愛情点検 ★長年ご使用のパーソナル除湿機の点検を!

	<p>こんな症状はありませんか</p> <ul style="list-style-type: none"> ● スイッチを入れても、ときどき運転しないことがある。 ● 電源コードを動かすと、通電したりしなかったりする。 ● 運転中に異常な音や振動がある。 ● 本体のケースが変形していたり、異常に熱い。 ● その他の異常がある。 		<p>ご使用中止</p> <p>事故防止のため、電源プラグを抜き、販売店に点検・修理をご相談ください。</p>

三菱電機株式会社

三菱電機ホーム機器株式会社

〒369-1295 埼玉県深谷市小前田1728-1

ZT791Z071H01