

形名	形名コード
GT-E15RB	67C653
GT-E20RB	67C654

電気給湯機用 天部カバー

形名
GT-E15RB、GT-E20RB

※適用機種は、当社カタログ・給湯機の据付工事説明書に記載してあります。

据付工事説明書 販売店・工事店様用

この製品の性能・機能を十分に発揮させ、また安全を確保するために、正しい据付工事が必要です。据付工事の前に、この「据付工事説明書」を必ずお読みください。据付工事は販売店または専門業者が施工してください。

安全のために必ずお守りください



注意

誤った取扱いをしたときに、
軽傷または家屋・家財などの
損害に結びつきます。



指示に従う

工事作業中は手袋を着用する
金属端面によるけがの原因になります。



【お願い】•この据付工事説明書は、工事終了後に必ずお客さまにお渡しください。

1. 部品構成一覧 施工前に部品を確認してください。

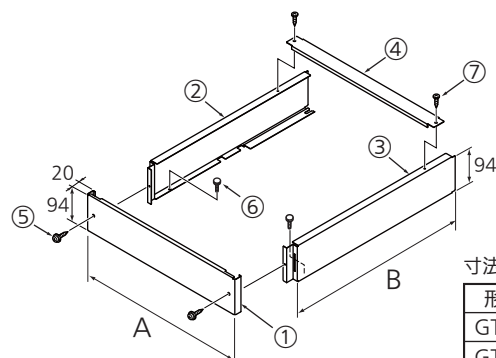

寸法変化表 (寸法単位:mm)

形名	A	B
GT-E15RB	446	475
GT-E20RB	496	535

品番	部品名	材質	数量	備考
①	前面カバー	塗装鋼板	1	
②	側面カバー(左)	塗装鋼板	1	
③	側面カバー(右)	塗装鋼板	1	
④	支持板	亜鉛メッキ鋼板	1	
⑤	ワッシャ付タッピンねじ		2	
⑥	つまみねじ		2	M4×10
⑦	タッピンねじ		2	4×6

2. 取付方法

- (1) 支持板で側面カバー(左)、側面カバー(右)を組み立てる<図1>
- (2) (1)で組み立てたものを、電気給湯機上部の段付ねじに差し込み、つまみねじ2本で固定する<図1>
- (3) 前面カバーを取り付ける<図2>

<図1>

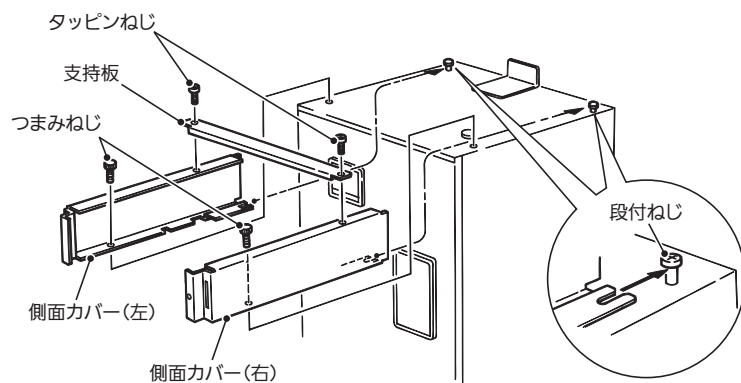

<図2>

