

〈組立図〉

(寸法単位:mm)

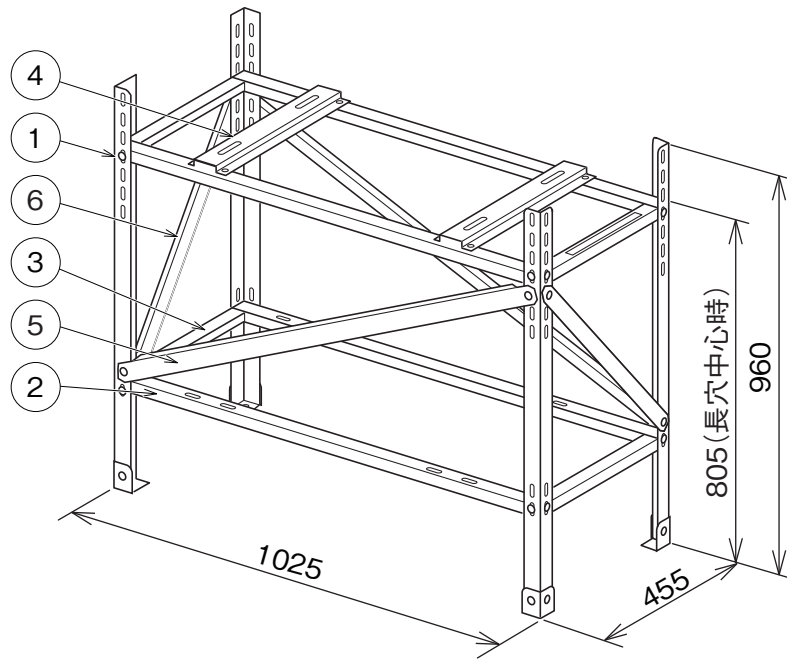

番号	部品名	材質	数量
①	架台脚	熔融亜鉛めっき鋼板+塗装	4
②	架台-長	熔融亜鉛めっき鋼板+塗装	4
③	架台-短	熔融亜鉛めっき鋼板+塗装	4
④	ベース	熔融亜鉛めっき鋼板+塗装	2
⑤	筋交い-長	熔融亜鉛めっき鋼板+塗装	2
⑥	筋交い-短	熔融亜鉛めっき鋼板+塗装	2
⑦	六角ボルト M8×16	鉄	34
⑧	ワッシャー M8	鉄	38
⑨	ナット M8	鉄	38
⑩	ワッシャー付き六角ボルト M8×25	鉄	4
⑪	転倒防止金具	熔融亜鉛めっき鋼板+塗装	2

〈基礎工事〉

基礎工事は、必ず下記条件を満たすように行ってください。
また、給湯機に同梱の据付工事説明書もご覧ください。

- コンクリート圧縮強度:18MPa以上
- アンカーボルト引抜力:3kN以上
- 地震時の転倒防止のため、アンカーボルト(M8以上、推奨M10)を使用して基礎の上に固定してください。必ず4カ所とも固定してください。
- 本体が必ず水平になるように据え付けてください。
- 転倒防止金具(⑪)を取り付ける場合は、壁面からの距離を115~235mmとしてください。

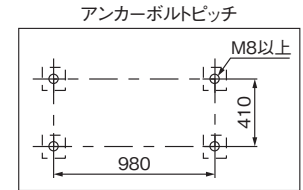

⑦	⑧	⑨	⑩	⑪

防雪架台 GT-124B-A

T320021-61B