

〈組立図〉

(寸法単位:mm)

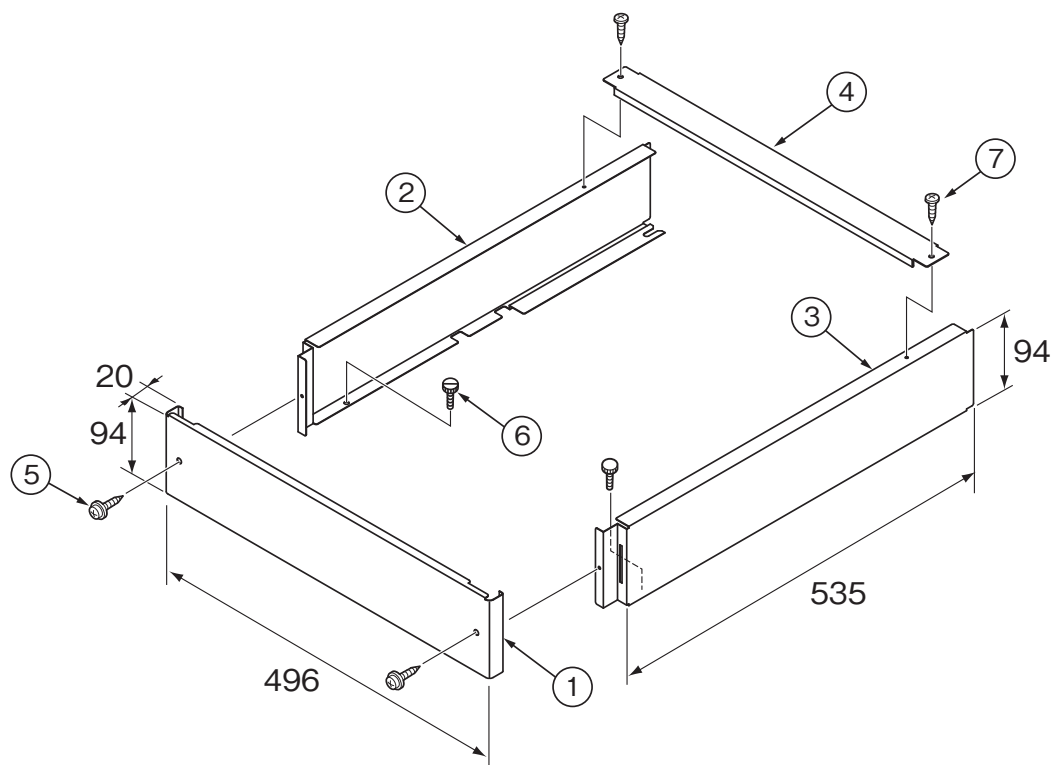

| 番号 | 部品名 | 材質 | 数量 |
|----|-----------------|---------------------|----|
| ① | 前面カバー | 電気亜鉛めっき鋼板+ポリエステル系塗装 | 1 |
| ② | 側面カバー(左) | 電気亜鉛めっき鋼板+ポリエステル系塗装 | 1 |
| ③ | 側面カバー(右) | 電気亜鉛めっき鋼板+ポリエステル系塗装 | 1 |
| ④ | 支持板 | 溶融亜鉛めっき鋼板 | 1 |
| ⑤ | ワッシャ付タッピンねじ4×10 | | 2 |
| ⑥ | つまみねじM4×10 | | 2 |
| ⑦ | タッピンねじ4×6 | | 2 |

天部カバー GT-E20RD

T320014-66A