

製品仕様一覧表 (構造・性能はJIS B 8414による)

構造	受圧方式	ダイヤフラム式
	口径の呼び	20
	ねじ継手	入口側R <sup>3</sup> / <sub>4</sub> 出口側Rc1/2
性能	流体	温水
	吹き始め圧力	95 ± <sub>6</sub> kPa
	吹き止り圧力	87kPa以上
	最高使用圧力	300kPa
	最高使用温度	110°C

品番	部品名称	材質	数量	備考
1	弁箱	青銅鑄物	1	
2	揚弁軸	C3604BD	1	
3	調節ねじ	C3604BD	1	
4	—	—	—	
5	弁座	SUS304	1	
6	ダイヤフラム受け	SUS304	1	
7	キャップ	SUS304	1	
8	ばねカバー	SPCC	1	Ep-Fe/Zn
9	手動レバー	SPCC	1	Ep-Fe/Zn
10	調節ばね	SUS304WP	1	
11	スナップリング	SUS304WP	1	
12	ダイヤフラム	合成ゴム	1	FKM
13	Oリング	合成ゴム	1	FKM
14	—	—	—	
15	ダイヤフラムホルダ	合成樹脂	1	66ナイロン
16	ワッシャ	合成樹脂	1	デルリン
17	十字穴付きなべ小ねじ	SUS304	2	
18	ラベル	合成樹脂	1	テトロンフィルム

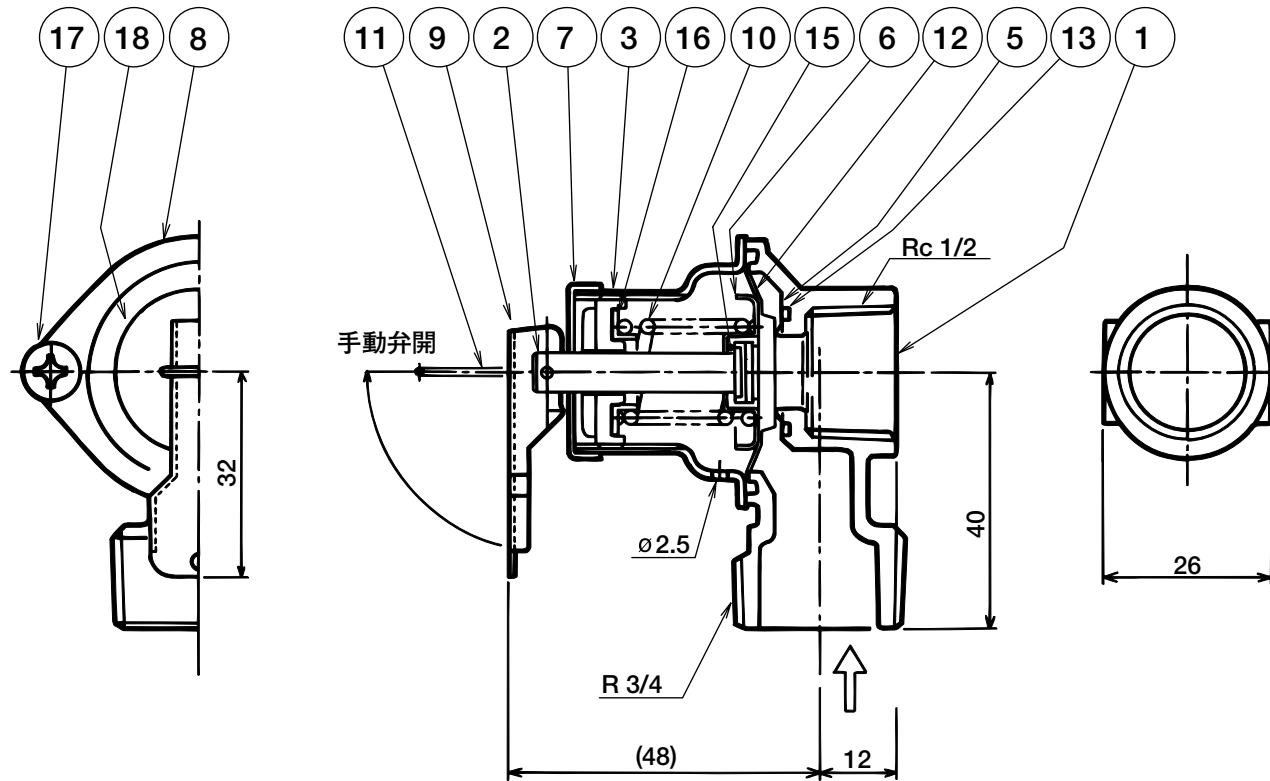

逃し弁 GT-T19D

T410105-23B