

製品仕様一覧表（構造・性能はJIS B 8414による）

構	受圧方式	ダイヤフラム式
	口径の呼び	20
造	ねじ継手	入口側R $\frac{3}{4}$ 出口側Rc $\frac{1}{2}$
	流体	温水
性	吹き始め圧力	95 \pm $\frac{4}{5}$ kPa
	吹止り圧力	87kPa以上
能	最高使用圧力	300kPa
	最高使用温度	110℃

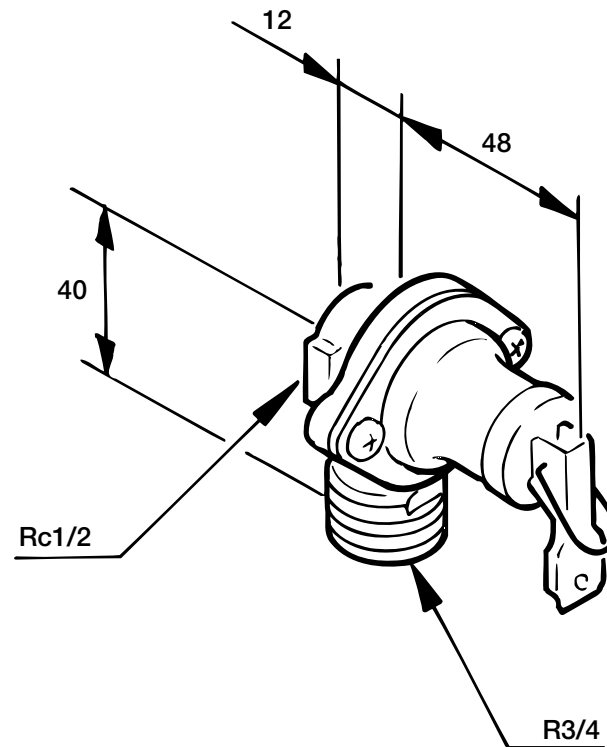

逃し弁 GT-T19E

T410105-32A