

仕様

形名		WA-HS035MP	WA-HSK35MP			
用途 / 庫内温度 °C		飲料用 / 5 ~ 10 , 日配・乳製品用 / 2 ~ 8				
外形寸法(高さ×巾×奥行) mm		1960×3050×1100	1960×3355×1100			
キャビネット	外装	表面処理鋼板焼付塗装及び粉体塗装、ステンスロール品				
	内装	表面処理鋼板焼付塗装及び粉体塗装				
	冷却室/断熱材	高耐食性鋼板及びステンレス鋼板 / ウレタン注入発泡				
	照明灯	T5管 昼白色(EX-N)蛍光灯				
電気容量	200V	照明合計	411 W	2.06 A	449 W	2.25 A
		トップ照明	137 W	0.69 A	150 W	0.75 A
		棚照明	274 W	1.37 A	299 W	1.50 A
		防露ヒータ	67 W	0.30 A	61 W	0.30 A
		庫内送風機	130 / 155 W	0.85 A	130 / 155 W	0.85 A
50/60Hz 入力値	三相 200V					
所要冷凍能力	飲料	25°C 60%	kW		kW	
		27°C 70%	2.41			2.65
	日配	25°C 60%	2.99			3.29
		27°C 70%	2.89			3.18
		3.58			3.94	
使用冷媒(蒸発温度)		R410A(ET-10°C)				
除霜方式		オフサイクル方式				
接続管 口径	冷媒入口管/出口管	9.53 / 19.05 mm				
	ドレン管	内径40mm×外径48mm(硬塩ビ管VP40)				
冷却器		クロスフィン(強制通風式)				
冷媒制御		電子膨張弁				
電源接続方式		端子盤接続方式				
庫内温度制御		マイコン制御				
陳列面積		7.87 m ²	8.66 m ²			
有効内容積		2690 ℓ	2960 ℓ			
製品質量(側板含まず)		415 kg	446 kg			
付属品		電磁弁及びストレーナー標準装備、ドレントラップ				

ご注意

1. 周囲条件: 温度25°C、湿度60%(27°C、70%)風速0.2m/s以下。
2. 側板はオプション品となります。(仕様図は切込側板を示しています。)
3. 陳列棚幅は4, 8, 12尺ケースは4尺幅で6, 9, 12(3)尺ケースは3尺幅となります。
5尺は2+3尺幅, 7尺は3+4尺幅, 10尺は4+3+3尺幅, 11尺は3+4+4尺幅となります。
4. 仕様向上の為、一部仕様変更することがありますのでご了承ください。

M.K

T.H

K.N

仕様 図番	R383633	発行日	2011.09.15	図番	R483633	副番	
----------	---------	-----	------------	----	---------	----	--

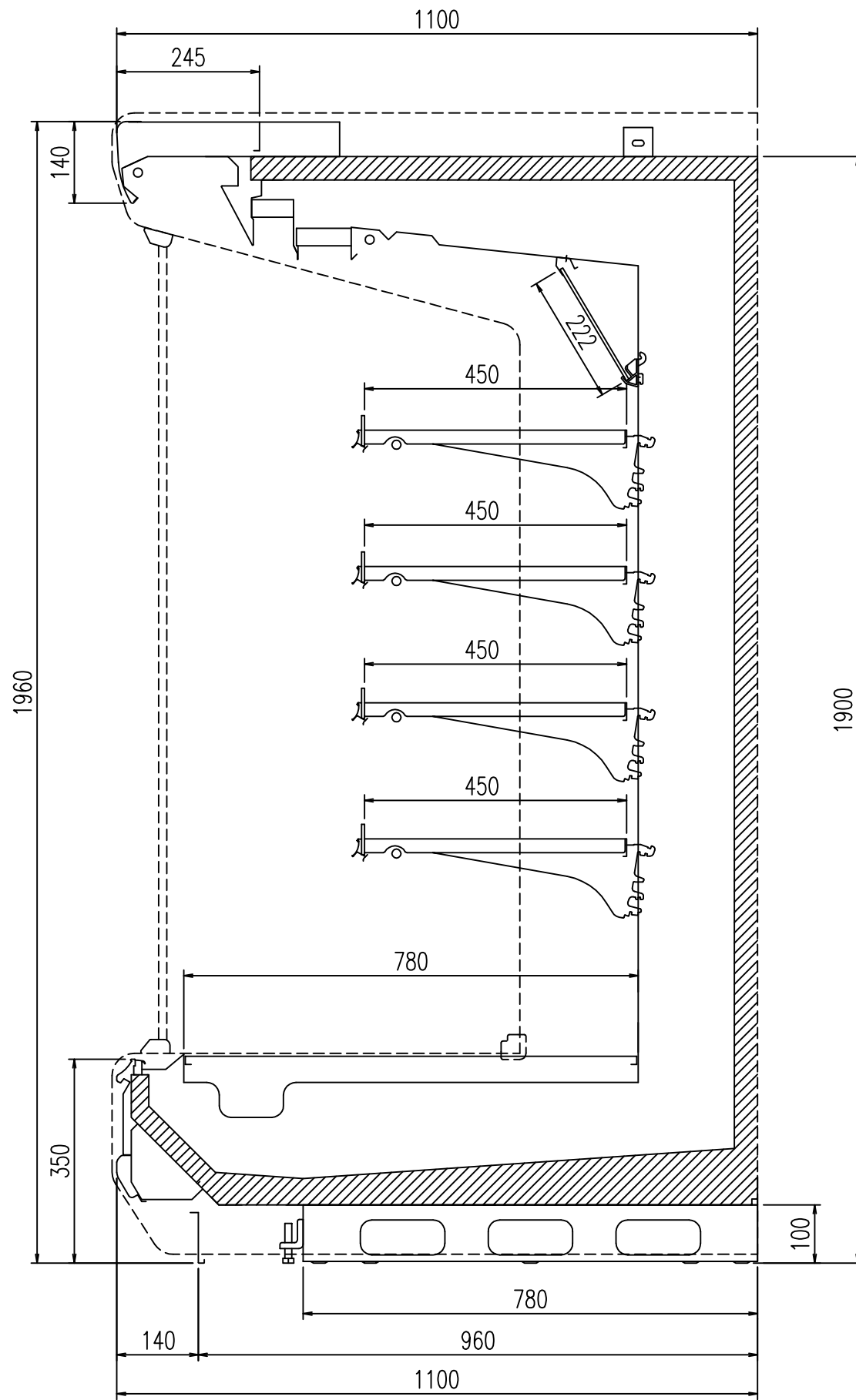

(S=1/10)

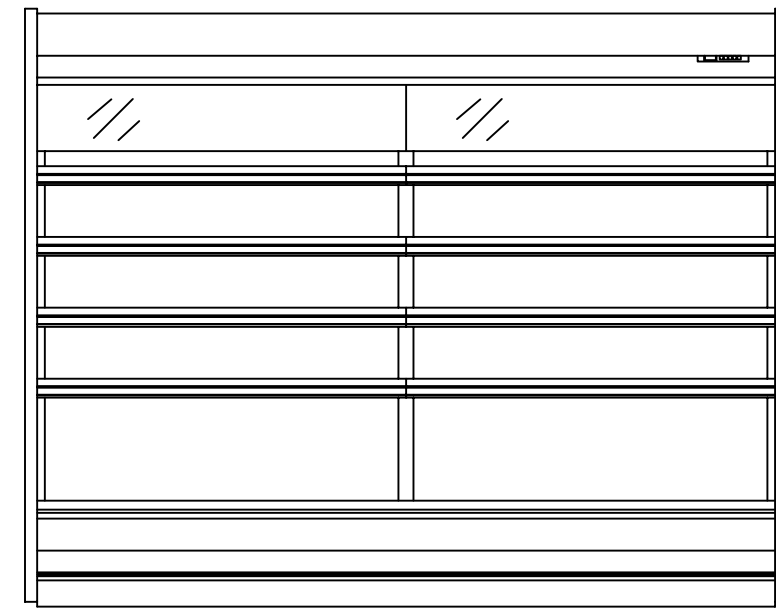

(8R S=1/25) 正面図

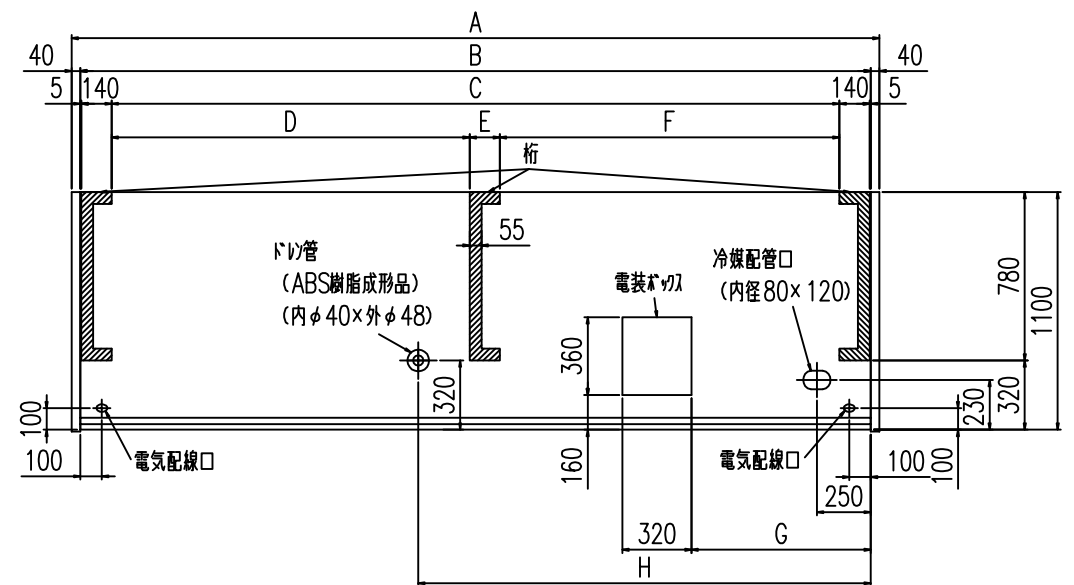

平面図

	A	B	C	D	E	F	G	H
WA-HS435P	1300	1220	930	-	-	-	550	970
WA-HS535P	1605	1525	1235	-	-	-	830	600
WA-HS635P	1910	1830	1540	-	-	-	830	600
WA-HS735P	2215	2135	1845	-	-	-	830	600
WA-HS835P	2520	2440	2150	-	-	-	830	1525
WA-HS935P	2825	2745	2455	-	-	-	550	1525
WA-HS035P	3130	3050	-	1047.5	140	1572.5	830	1525
WA-HSK35P	3435	3355	-	1352.5	140	1572.5	830	2095
WA-HS235P	3740	3660	-	1657.5	140	1572.5	830	2095
WA-HS235P3	3740	3660	-	1657.5	140	1572.5	830	2095

2011.01.17

MK
TH
KN