

学校用ロスナイ耐震強度計算

建築設備耐震設計施工指針(2014年度版)に基づきSCF-40LS₂の設置時耐震強度計算を行う。

1. 計算条件

・製品諸元

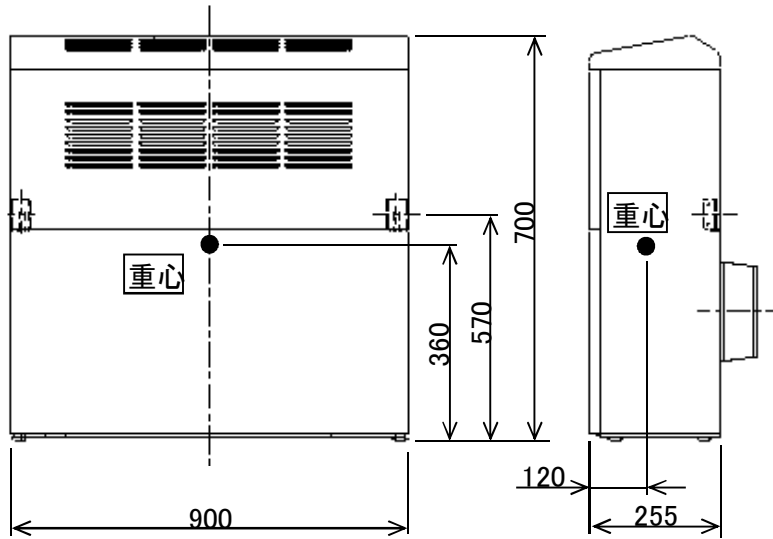

製品重量: $W = 265 \text{ N}$
(27)kg

重心高さ: $hG = 360 \text{ mm}$

アンカーボルト
取付位置 $h = 570 \text{ mm}$

(単位:mm)

- ・設計用水平震度: $KH = Z \cdot ks = 1.0 \text{ G}$ 地域係数: $Z = 1.0$
設計用標準震度: $ks = 1.0 \text{ G}$
- ・取付条件: あと施工金属拡張アンカーボルト(おねじ形)
コンクリート厚さ 120mm
埋込長さ 40mm

2. アンカーボルトの耐震強度計算

- ・設計用水平地震力: $FH = KH \cdot W = 1.0 \times 265 = 265 \text{ N}$
- ・設計用鉛直地震力: $FV = FH / 2 = 265 / 2 = 132 \text{ N}$

- ・ボルト総本数: $n = 2 \text{ 本}$
- ・アンカーボルトの引き抜き力

$$R_b = \frac{FH \cdot hG}{n \cdot h} = \frac{265 \times 360}{2 \times 570} = 83.6 \text{ N/本}$$

- ・アンカーボルトのせん断力

$$Q = \frac{FH \cdot (h - hG)}{n \cdot h} = \frac{265 \times (570 - 360)}{2 \times 570} = 48.7 \text{ N/本}$$

- ・アンカーボルトの安全率: K

あと施工金属拡張アンカーボルト(おねじ形)M8を使用した場合

- ①引抜き力に対する安全率: K

$$K = \frac{T_a}{R_b} = \frac{3000}{84} \doteq 35.9 \text{ 倍}$$

(短期許容引抜き荷重 $T_a: 3000 \text{ N}$)

- ②せん断力に対する安全率: K

(M8ボルト断面積 $A: 35 \text{ mm}^2$)

$$K_1 = \frac{f_{s1}}{Q / A} = \frac{101}{48.7 / 35} \doteq 71.9 \text{ 倍}$$

(SS400ボルトの短期許容応力 $f_{s1}: 101 \text{ N/mm}^2$)

$$K_2 = \frac{f_{s2}}{Q / A} = \frac{91}{48.7 / 35} \doteq 64.9 \text{ 倍}$$

(A2-50ボルトの短期許容応力 $f_{s2}: 91 \text{ N/mm}^2$)

以上の計算結果において、上記アンカーボルトM8はいずれも十分な強度を有する。

※本計算書は上記条件を元にしたアンカーボルトについての強度計算書であり、製品の耐震強度を保証するものではありません。
「建築設備耐震設計・施工指針 2014年度版」に遵守した施工をお願いいたします。

学校用ロスナイ耐震強度計算

建築設備耐震設計施工指針(2014年度版)に基づきSCF-40LS₂の設置時耐震強度計算を行う。

1. 計算条件

- ・製品諸元

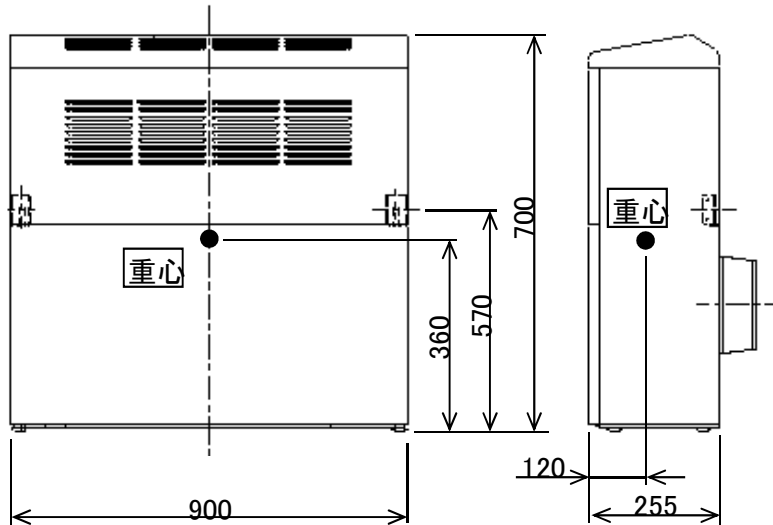

製品重量: $W = 265 \text{ N}$
(27)kg

重心高さ: $hG = 360 \text{ mm}$

アンカーボルト
取付位置 $h = 570 \text{ mm}$

(単位:mm)

- ・設計用水平震度: $KH = Z \cdot ks = 2.0 \text{ G}$ 地域係数: $Z = 1.0$
設計用標準震度: $ks = 2.0 \text{ G}$
- ・取付条件: あと施工金属拡張アンカーボルト(おねじ形)
 コンクリート厚さ 120mm
 埋込長さ 40mm

2. アンカーボルトの耐震強度計算

- ・設計用水平地震力: $FH = KH \cdot W = 2.0 \times 265 = 529 \text{ N}$
- ・設計用鉛直地震力: $FV = FH / 2 = 529 / 2 = 265 \text{ N}$

- ・ボルト総本数: $n = 2 \text{ 本}$
- ・アンカーボルトの引き抜き力

$$R_b = \frac{FH \cdot hG}{n \cdot h} = \frac{529 \times 360}{2 \times 570} = 167.1 \text{ N/本}$$

- ・アンカーボルトのせん断力

$$Q = \frac{FH \cdot (h - hG)}{n \cdot h} = \frac{529 \times (570 - 360)}{2 \times 570} = 97.5 \text{ N/本}$$

- ・アンカーボルトの安全率: K

あと施工金属拡張アンカーボルト(おねじ形)M8を使用した場合

- ①引き抜き力に対する安全率: K

$$K = \frac{T_a}{R_b} = \frac{3000}{167} \doteq 18.0 \text{ 倍}$$

(短期許容引き抜き荷重 T_a : 3000 N)

- ②せん断力に対する安全率: K

$$K_1 = \frac{f_{s1}}{Q / A} = \frac{101}{97.5 / 35} \doteq 36.0 \text{ 倍}$$

(SS400ボルトの短期許容応力 f_{s1} : 101 N/mm²)

$$K_2 = \frac{f_{s2}}{Q / A} = \frac{91}{97.5 / 35} \doteq 32.5 \text{ 倍}$$

(A2-50ボルトの短期許容応力 f_{s2} : 91 N/mm²)

以上の計算結果において、上記アンカーボルトM8はいずれも十分な強度を有する。

※本計算書は上記条件を元にしたアンカーボルトについての強度計算書であり、製品の耐震強度を保証するものではありません。
「建築設備耐震設計・施工指針 2014年度版」に遵守した施工をお願いいたします。