

## 三菱電機パッケージエアコン

室内ユニット 冷媒R410A対応

### 取扱説明書

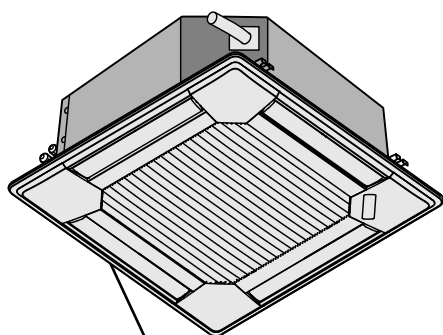

PLZG-P·MBA8  
中温用 4方向天井カセット形

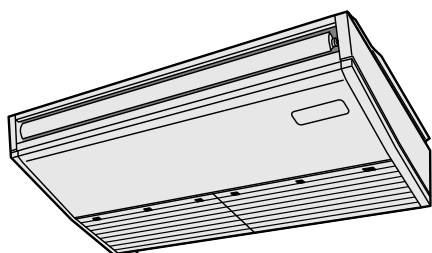

PCZG-P·MKA8  
中温用 天吊形

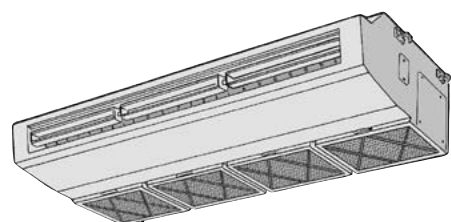

PCZG-P·MHA11  
中温用 厨房用天吊形

形名

PLZG-P·MBA8  
PCZG-P·MKA8  
PCZG-P·MHA11

#### ●お使いになる前に

安全のために必ずお守りください	2
各部のなまえ	4

#### ●運転のしかた

運転モードの切換、室温・風速・風向調節のしかた	6
自動運転、換気運転のしかた	11
その他の表示・点滅について	11
タイマー、スケジュール、省エネ運転のしかた	12
もっと知りたいとき	13
上手な使い方	13

#### ●お手入れのしかた・困ったときに

「故障かな？」と思ったら	14
お手入れのしかた	15
長期間ご使用にならないとき	17
移設・工事について	17
保証とアフターサービス	18
ご相談窓口	19
仕様	20



このたびは三菱電機パッケージエアコンをお買いもとめいただきまして、まことにありがとうございます。



- ご使用前に、この取扱説明書をよくお読みになり、正しくお使いください。
- 「取扱説明書」と「保証書」は「据付工事説明書」とともに大切に保管してください。
- 保証書は「お買上げ日・販売店名」などの記入を確かめて、販売店からお受け取りください。
- お使いになる方が代わる場合には必ず本書と据付工事説明書および保証書をお渡しください。
- お客さまご自身では据付・移設をしないでください（安全や機能の確保ができません）。
- この製品は日本国内用ですので日本国外では使用できません。また、アフターサービスもできません。  
This appliance is designed for use in Japan only and can not be used in any other country.  
No servicing is available outside of Japan.

# ● お使いになる前に 安全のために必ずお守りください

■誤った取扱いをしたときに生じる危険とその程度を、次の表示で区分して説明しています。

■“図記号”の意味は次のとおりです。

 <b>警告</b>	誤った取扱いをしたときに、死亡や重傷などの重大な結果に結びつく可能性があるもの。
 <b>注意</b>	誤った取扱いをしたときに、軽傷または家屋・家財などの損害に結びつくもの。

 <b>禁止</b>	 <b>アース線接続</b>
 <b>指示を守る</b>	 <b>水濡れ禁止</b>
 <b>濡れ手禁止</b>	

## 警告

長時間直接お肌に風をあてない

健康を損う原因になります。



禁止

濡れた手で電源スイッチを操作しない

感電の原因になります。



濡れ手禁止

お客さま自身で分解・改造・据付け・修理・移設・廃棄はしない

不備があると、火災・感電・ユニットの落下によるケガ・水漏れの原因になります。また、冷媒を大気へ放出すると地球を汚染することになります。お買上げの販売店にご相談ください。



分解・据付け・修理・移設・廃棄禁止

吸込口・吹出口に指や棒などを入れない

特にお子さまにご注意を！  
内部でファンが高速で回転しており、ケガの原因になります。



禁止

エアコンおよびリモコンを水洗いしない

ユニットおよびリモコン内部に水が浸入して絶縁不良になり、感電や発火の原因になります。



水濡れ禁止

パネルやガードを取外さない

機器の回転物・高温部・高圧部に触れると、巻き込まれたり、やけどや感電によるケガの原因になります。  
点検時以外は絶対に外さないでください。



分解禁止

万一冷媒が漏れても限界濃度を超えないよう換気対策を行う

冷媒が漏れると、酸欠事故の原因になります。  
お買上げの販売店にご相談ください。



換気

清掃およびメンテナンス作業時には運転を止め、電源スイッチを切る

ファンおよびファンモーターへの接触によるケガや感電の原因になります。



電源を切る

異常時（異臭・異音・振動大など）は運転を停止して、電源スイッチを切る

異常のまま運転を続けると感電・火災や故障の原因になります。  
また、リモコンにエラーコードが出たり、漏電遮断器がたびたび作動する場合もお買上げの販売店にご連絡ください。



電源を切る

## 注意

粉が浮遊する作業場等では使用しない

粉じんなどにより機器の故障や発煙に至ることがあります。または健康を損う原因にもなります。



禁止

直接風のあたる所に燃焼器具を置かない

不完全燃焼や熱によるエアコン変形の原因になります。



設置禁止

室内ユニットの金属部にさわらない

フィルターを外したときにケガの原因になります。



禁止

室内・室外ユニットの下に濡れて困るものを置かない

冷房時、多湿（湿度80%以上）時の長時間運転およびホコリなどによるドレン詰まりにより水が滴下し、家財などを濡らし汚損の原因になります。



設置禁止

特殊用途に使用しない

精密機器・食品・動植物・美術品の保存などに使用しない。  
品質低下の原因になります。



使用禁止

直接風があたる所に動植物を置かない

動植物に悪影響を及ぼす原因になります。



設置禁止

殺虫剤・可燃性スプレーなどを吹付けない

火災・変形の原因になります。



使用禁止

エアコンの近くで火気（調理器具など）を使用しない

熱により、エアコンが変形したり、発火する原因になります。



使用禁止

フィルターなどの着脱、手動での風向調節のときは不安定な台に乗らない

落下・転倒によるケガの原因になります。



禁止

フィルターなどの着脱には、保護具（メガネなど）を着用する

目にゴミ・ホコリが入ることがあります。



保護具着用

燃焼器具と一緒に使うときは、こまめに換気する

酸素不足の原因になります。



換気

# 注意

室外ユニットの上に乗ったり、物を載せたりしない

落下・転倒によるケガの原因になります。



禁止

据付台などがいたんだ状態で放置しない

ユニットが落下・転倒し、ケガなどの原因になります。



放置禁止

運転中に冷媒配管に触れない

素手で触れると凍傷や、やけどになるおそれがあります。



禁止

エアコンの下方に食品や食器を置かない

ホコリ・錆などが食品に落ちますと病気などの原因になります。食品加工場など食品を扱う場所での天井設置時は十分ご注意ください。



禁止

清掃のときは運転を止め、電源スイッチを切る

運転中はファンが高速で回転しており、ケガの原因になります。



電源を切る

室内を薬品消毒するときにはエアコンに薬品が付着しないよう、シートなどで覆い、エアコンを停止する

薬品や薬品から発生するガスが付着すると腐食・変形の原因になります。また、薬品が飛散し危険です。



エアコン停止

室内を薬品消毒したあとには必ず換気をし、薬品および薬品から発生したガスを十分排気してから、エアコンを運転する

薬品や薬品から発生するガスが付着したり、吸い込んだりするとエアコンの腐食・変形の原因になります。



換気・送風運転

据付時 次の項目をご確認ください。

# 警告

据付や移設などの場合は、冷媒サイクル内に指定冷媒以外のものを混入させない

●空気などが混入すると、冷媒サイクル内が異常高圧になり、破裂などの原因になります。



禁止

当社指定の冷媒(R410A)以外は絶対に封入しない

- 法令違反の可能性や、使用時・修理時・廃棄時などに、破裂・爆発・火災などの発生のおそれがあります。
- 封入冷媒の種類は、機器付属の説明書あるいは銘板に記載されています。
- それ以外の冷媒を封入した場合の故障・誤動作などの不具合や事故などについては、当社は一切責任を負いません。



禁止

据付けは、お買上げの販売店または専門業者にご依頼ください



据付け

室内・室外ユニットは、堅固な場所に水平に、かつしっかりと固定されていること

ユニットの落下・転倒などによりケガの原因になります。



設置場所

漏電遮断器を取付ける

取付けていないと、感電の原因になります。



漏電遮断器

電源は専用回路とし、かつ定格の電圧、遮断器を使用する

異電圧や容量の大きい遮断器を使用したり、正しい容量のヒューズの代わりに針金や銅線を使用すると、火災・故障の原因になります。



専用回路

元電源の取付位置を確認する



元電源

使用される別売部品は当社指定品であること

別売部品は、必ず当社指定のものであること。お客さまご自身で取付け不備があると、感電・火災・水漏れなどの原因になります。お買上げの販売店にご依頼ください。



別売部品

# 注意

可燃性ガスの発生・流入・滞留・漏れのおそれのある場所へは据付けない

万一ガスがユニットの周囲にたまると、発火・爆発の原因になります。



設置禁止

●冷媒（フロンガス）についてのご注意

このエアコンには、不燃性・非毒性・無臭の冷媒を使用していますが、これが漏れて火気に触れると有毒ガスが発生することがあります。また、空気より比重が重いので、部屋の中では床面に溜まりやすく酸欠事故の原因になります。

(冷媒が漏れたときの処置)

万一冷媒が漏れたときには、ストーブなどの火を消し、戸を開けるなどして十分換気を行ってください。その後、お買上げの販売店にご連絡ください。

ドレン配管は確実にを行う

配管工事に不備があると水漏れし、家財などを濡らす原因になります。



排水

●次の場所への据付けは避けてください

- 可燃性ガスの漏れるおそれがあるところ
- 硫黄系ガス・塩素系ガス・酸・アルカリなど、機器に影響する物質の発生するところ
- 機械油を使用するところ
- 車輛・船舶など移動するものへの設置
- 高周波を発生する機械を使用するところ
- 化粧品・特殊なスプレーを頻りに使用するところ
- 海浜地区など塩分の多いところ
- 積雪の多いところ
- 炎の近くや溶接時のスパッターなどの火の粉が飛び散るところ

アース工事を行う

アース線は、ガス管・水道管・避雷針・電話のアース線に接続されていないこと。アースが不完全な場合は、感電の原因になります。



アース工事

(このページの詳しい説明は、室内ユニットの据付工事説明書をご覧ください。)

安全のために必ずお守りください

# ● お使いになる前に 各部のなまえ

## 室内ユニット

■ユニットの形態により、装備している機能が異なります。

	PLZG-P・MBA8形	PCZG-P・MKA8形	PCZG-P・MHA11形
風速	4速（自動可）	4速（自動可）	2速
上下風向調節	※自動（スイング可）	自動（スイング可）	手動
左右風向調節	—	手動	手動
ロングライフフィルター	○	○	オイルフィルター
フィルタークリーニング サイン 積算 時間	2500時間	2500時間	100時間

※暖房時はウェーブ気流になります。ワイヤードリモコンからベーンの固定設定ができます。

### PLZG-P・MBA8形

#### ■4方向天井カセット形

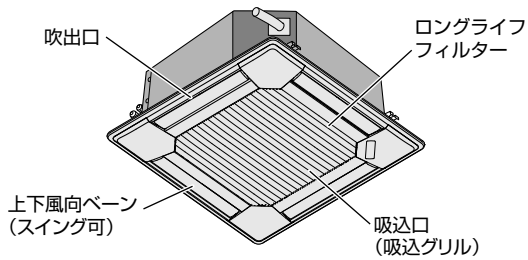

### PCZG-P・MKA8形

#### ■天吊形

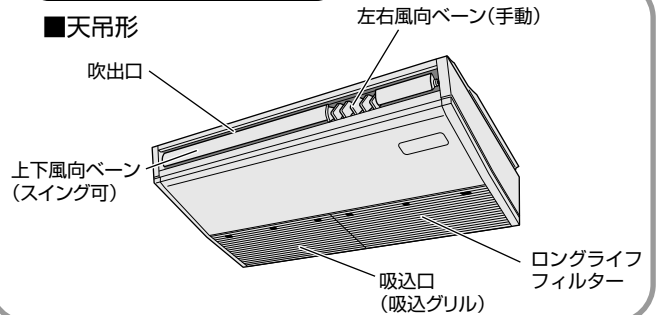

### PCZG-P・MHA11形

#### ■厨房用天吊形

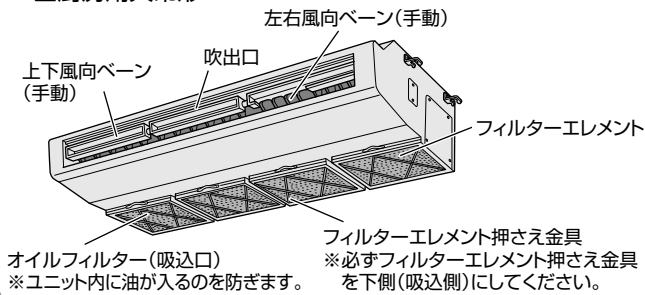

## リモコン

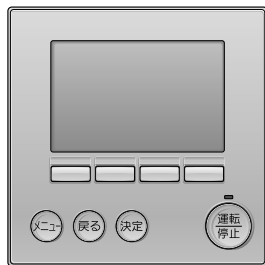

ワイヤードリモコン(別売部品)

## 室外ユニット

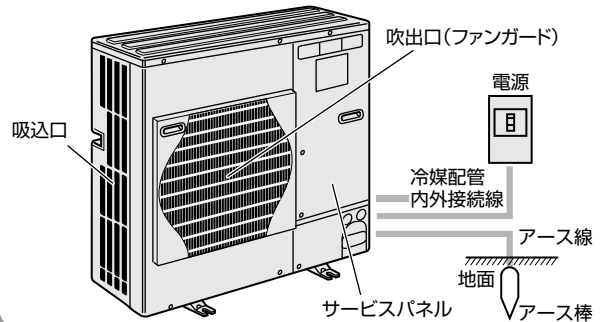

# MAスマートリモコン (別売部品)

## 表示部

■説明のためすべての表示内容を示しています。  
 ■表示部は「詳細」と「簡易」の2種類があります。  
 初期設定は詳細画面表示となっています。

### 詳細画面

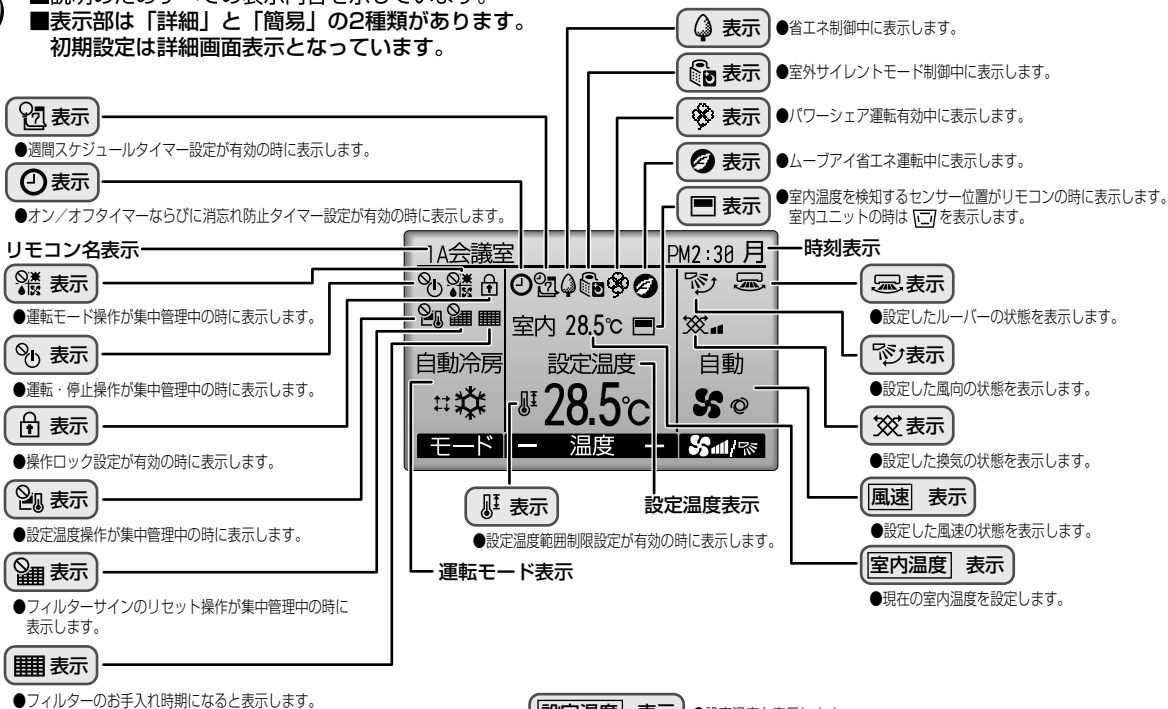

### 簡易画面

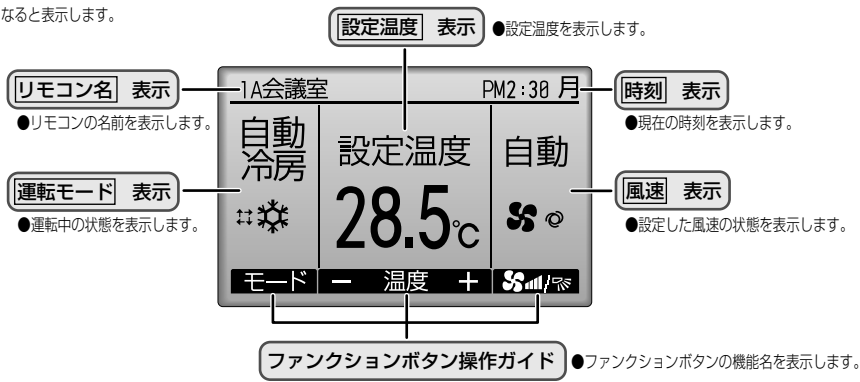

## 操作部

### ファンクションボタン

ファンクションボタンは操作する画面によって動作が変わります。  
 液晶表示下部の操作ガイドに当たって操作してください。

#### メイン画面



**F1ボタン**

- メイン画面：運転モードを切替えます。
- メインメニュー画面：カーソルが下に移動します。

**F2ボタン**

- メイン画面：設定温度を下げます。
- メインメニュー画面：カーソルが上に移動します。

**F3ボタン**

- メイン画面：設定温度を上げます。
- メインメニュー画面：前のページを表示します。

**F4ボタン**

- メイン画面：風量を切替えます。
- メインメニュー画面：次のページを表示します。
- 1秒以上長押しすると風向操作画面が表示されます。

#### メインメニュー画面

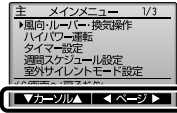

**メニューボタン**

- メインメニューを表示します。

**戻るボタン**

- 前の画面に戻ります。

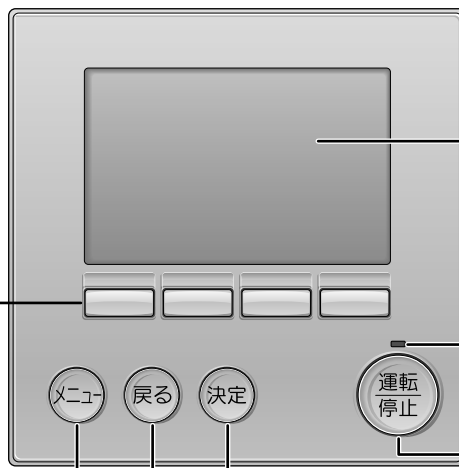

■バックライトが消えている状態での最初のボタン操作は効きません。バックライトのみ点灯します。(運転/停止ボタンは除く)  
 ■基本運転(運転/停止、運転モード切替、風量調節、温度設定)以外はメニュー画面からの設定となります。

## お願い

■付近の温度が40℃以上、0℃以下になる場所、または直射日光が当たる場所、湯・油・蒸気が飛散する場所にはリモコンを取付けしないでください。

各部のなまえ

# ● 運転のしかた 運転モードの切換、室温・風速・風向調節のしかた

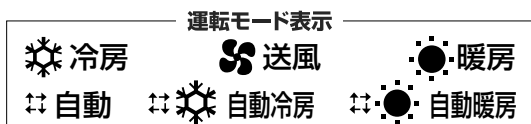

**お知らせ**

- 自動モード運転は、設定温度より室温が高いときは冷房運転を、室温が低いときは暖房運転を開始します。(11ページ参照) 運転モードが確定した後に、現在の運転モード [自動 (冷房) モード、自動 (暖房) モード] が表示されます。
- リモコンの初期設定で自動冷暖表示設定が無し設定に変更されている場合には、自動 (冷房)、自動 (暖房) の表示はされません。

## 運転の開始、運転モードを選ぶとき

- 1** **運転停止** ボタン①を押す。  
● 運転ランプと表示が点灯します。
- 2** **F1** ボタン②を押す。  
● 1回押すごとに設定が切替わります。



※1 冷房専用機種の場合は、自動と暖房の表示はされません。設定もできません。

## 設定温度を変えたいとき

- 室温を下げたいとき **F2** ボタン③を押す。
- 室温を上げたいとき **F3** ボタン④を押す。

- 1回押すごとに設定温度を0.5℃変えられます。
- 設定温度範囲は次の通りです。

冷房運転	暖房運転	自動運転	送風
10~30℃	10~28℃	10~28℃	設定できません

※1 設定温度範囲制限が設定されている場合、可変できる温度範囲が狭くなります。(設定温度範囲制限中は が表示されます。) 範囲を超えて設定しようとした場合、「設定温度制限中」が点滅表示され、制限中であることが表示されます。くわしくは、リモコンの取扱説明書をご覧ください。

## 風速を変えたいとき

- F4** ボタン⑤を押す。

- 1回押すごとに設定が切替わります。

	風速	設定
PLZG-P・MBA8形 PCZG-P・MKA8形	4段階 + 自動	(静粛) (弱) (中) (強) (自動) 
PCZG-P・MHA11形	2段階	(弱) (強) 

**お知らせ**

- このようなときは、液晶表示とユニットの風速が異なります。
  - “暖房準備中”・“暖房霜取中”表示のとき
  - 暖房運転直後 (モード切替待機中)
  - 暖房モードで設定温度より室温が高いとき

運転モードの切換、室温・風速・風向調節のしかた

**運転開始の前に...** 電源が入っているか確認してください。停電や電気工事、また、外気温度が10℃以下で1日以上電源を切って放置した場合は、電源を入れてから12時間以上運転をお待ちください。エアコンを使用期間中は電源を切らないでください。

**上下風向を変えたいとき**

● **F4** ボタンの長押し (1秒以上) 操作または本操作により風向操作画面を表示させ、上下風向を設定します。

- 1** **メニュー** ボタン⑥を押す。 **2** **決定** ボタン⑦を押す。  
 (「風向・ルーバー・換気操作」を選択している状態で) **3** **F1** **F2** ボタン②③を押す。  
 ● 1回押すごとに設定が切り替わります。



● PLZG-P・MBA8形の場合、8ページの設定で、特定の吹出口のみ、特定の風向角度に固定することができます。1度下記の設定を行えば、以後エアコンを運転した際、設定された吹出口のみ風向固定角度となります。(その他の風向は、リモコンの風向設定角度にしたがいます。)

注) 角度は風向の目安です。(ペーン角度ではありません。)

設 定	
PLZG-P・MBA8形	自動 ← 設定1 (水平30°) ← 設定2 (下吹35°) ← 設定3 (下吹45°) ← 設定4 (下吹55°) ← 設定5 (下吹60°) ← ※1 スイング
PCZG-P・MKA8形	暖房・送風 自動 ← 設定1 (水平10°) ← 設定2 (下吹20°) ← 設定3 (下吹30°) ← 設定4 (下吹45°) ← 設定5 (下吹60°) ← スイング 冷房 自動 ← 設定1 (水平10°) ← 設定2 (下吹20°) ← 設定3 (下吹30°) ← 設定4 (下吹40°) ← 設定5 (下吹50°) ← スイング

※1 暖房時はウェーブ気流になります。

● 上下風向ペーンの運転・設定内容

運転モード	風 速	設 定					
暖房・送風	強・中・弱・静粛	スイング	設定1	設定2	設定3	設定4	設定5
	強・中	スイング	設定1	設定2 ※	設定3 ※	設定4 ※	設定5 ※
冷 房	弱・静粛						
運転モードを変更した時の上下風向設定		—	冷房・送風運転	—	—	暖房運転	

※1 時間経過すると自動的に水平吹出し (設定1) にもどります。

運転モード変更時のマイコン自動設定 (スイング設定のときは継続します)

- 冷房・送風モードにしたとき……設定1
- 暖房モードにしたとき……設定5

**お知らせ**

- このようなときは、液晶表示とユニットの上下風向が異なります。
  - “暖房準備中”・“暖房霜取中”表示のとき
  - 暖房運転直後(モード切替待機中)
  - 暖房モードで設定温度より室温が高いとき
- PLZG-P・MBA8形の場合は、各吹出口毎に上下風向を固定することができます。8ページを参照して、操作してください。  
 なお、固定した上下風向はリモコンによる操作、およびすべての自動コントロールが無効になります。また、リモコンの液晶表示と異なる場合があります。

**【手動】上下風向を変えたいとき ※リモコンでは操作できません。**

**PCZG-P・MHA11形**

上下風向ペーンを、お好みの向きに調節してください。(ペーンは上向10°~下向45°まで変えられます)

※冷房運転時に下向きにしますと、吹出口周辺に結露し、滴下することがあります。その時は、風向を調節してください。

※冷温風が、火気や調理台、食材に直接あたり、調理に影響をおよぼす場合は、風向を調節してください。



**お 願 い**

上下方向の風向調節は、据付時に調節したあとはなるべく操作しないでください。

**注意**

フィルターなどの着脱、手動での風向調節のときは不安定な台に乗らない  
落下・転倒によるケガの原因になります。

運転モードの切替、室温・風速・風向調節のしかた

## 上下風向角度の固定設定方法 (PLZG-P-MBA8形のみ)

● PLZG-P-MBA8形の場合、下記の設定で、特定の吹出口のみ、特定の風向角度に固定することができます。一度下記の設定を行えば、以後エアコンを運転した際、設定された吹出口のみ風向固定角度となります。(その他の風向は、リモコンの風向設定角度にしたがいます。)

### 設定の手順

リモコンから室内ユニットの吹き出し口ベーンの開閉設定が行えます。

【手順1】 エアコンを『停止』にして、リモコンを『風向固定操作』画面にします。

1 メインメニュー画面で「メンテナンス」を選択し **決定** ボタンを押します。

2 メンテナンスメニュー画面から **F1** ボタン②、**F2** ボタン③により「風向固定操作」を選択し **決定** ボタンを押します。

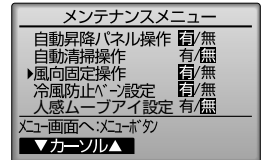
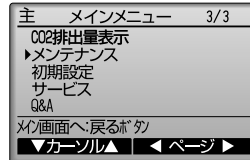

### お知らせ

●メンテナンスメニューの「風向固定操作」が有/無になっている場合  
PLZG-P-MBA3形以前の機種では「サービスメニュー」-「リモコン機能設定」にて「アドレス・号機全指定」=する に設定してください。

【手順2】 設定したい「冷媒アドレス」、「号機」を選択します。

1 **F1** ボタン②で「冷媒アドレス」、「号機」を選択します。

**F2** ボタン③、**F3** ボタン④により設定する「冷媒アドレス」「号機」を選択し **決定** ボタンを押します。

- ・冷媒アドレス：0~15
- ・号機：1/2/3/4

※接続されている冷媒アドレス、号機のみ選択できます。

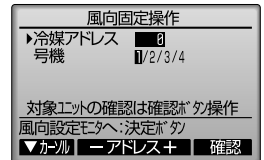

### お知らせ

●設定ユニットを確認したい場合、上記1の手順で「冷媒アドレス」と「号機」を選択し **F4** ボタン⑤を操作することで、対象室内ユニットのベーンのみ下吹きになります。詳細は **対象ユニット確認の手順** をご覧ください。

【手順3】 現在の設定内容が表示されます。

1 現在の設定内容が表示されます。

**F1** ボタン②、**F2** ボタン③で「吹出口」を選択します。

選択した「吹出口」の現在の固定設定状態が下図のように表示されます。

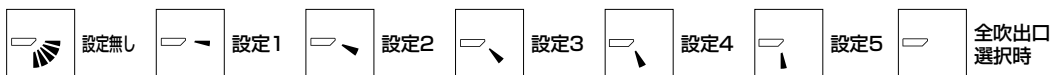

MITSUBISHIマーク

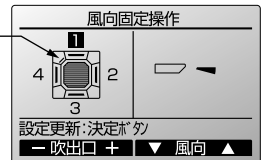

【手順4】 風向を設定します。

1 設定したい「吹出口」、「風向」を設定します。

**F1** ボタン②、**F2** ボタン③で固定したい「吹出口」を選択します。

・吹出口：1, 2, 3, 4, 全て (1~4全て反転表示)

**F3** ボタン④、**F4** ボタン⑤で設定したい「風向」を選択します。

選択し終わったら **決定** ボタンを押します。設定中画面が表示されます。

### お知らせ

- 「吹出口」は [MITSUBISHI] ロゴマークのコーナーパネル標準取り付け位置を基準に表しています。
- 選択している「吹出口」に対して設定を行います。各吹出口を別々の風向で設定したい場合は、吹出口ごとに設定を行ってください。

【手順5】 各「吹出口」の「風向」を設定します。

1 【手順4】を参考に、各吹出口の設定を行います。

2 他の室内ユニットの設定を行いたい場合は、【手順3】の画面で **戻る** ボタンを押して【手順2】の画面に戻し、【手順2】～【手順4】を参考に各室内ユニットの風向固定設定を実施してください。

【手順6】 風向固定操作の終了

1 【手順2】にて **戻る** ボタンを押してメンテナンスメニュー画面に戻ります。

2 **メニュー** ボタンを押すとメンテナンス終了処理を実施 (約30秒) 後、メインメニューに戻ります。

### 【固定内容のクリア方法】

●上記【手順4】の操作にてクリアしたい「吹出口」を選択して、風向設定で「設定無し」 を設定してください。



**運転開始の前に...** 電源が入っているか確認してください。停電や電気工事、また、外気温度が10℃以下で1日以上電源を切って放置した場合は、電源を入れてから12時間以上運転をお待ちください。エアコンを使用期間中は電源を切らないでください。

## 冷風防止ベーン設定方法 (PLZG-P・MBA8形のみ)

- PLZG-P・MBA8形の場合、下記の設定でベーン設定角度を標準位置よりも高めに設定し、水平吹き出しによる冷房時のドラフト感を抑えることができます。

### お知らせ

■冷風防止ベーン設定をした場合、吹出した空気により天井が汚れる場合があります。

## 設定の手順

【手順1】エアコンを『停止』にして、リモコンを『冷風防止ベーン設定』画面にします。

- 1 メインメニュー画面で「メンテナンス」を選択し **決定** ボタンを押します。

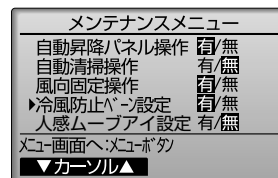
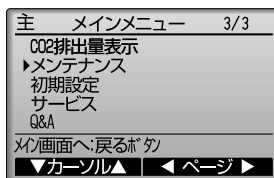

- 2 メンテナンスメニュー画面から **F1** ボタン②、**F2** ボタン③により「冷風防止ベーン設定」を選択し **決定** ボタンを押します。

【手順2】設定したい「冷媒アドレス」、「号機」を選択します。

- 1 **F1** ボタン②で「冷媒アドレス」、「号機」を選択します。  
**F2** ボタン③、**F3** ボタン④により設定する「冷媒アドレス」「号機」を選択し **決定** ボタンを押します。
  - ・冷媒アドレス：0～15
  - ・号機：1/2/3/4
  - ※接続されている冷媒アドレス、号機のみ選択できます。

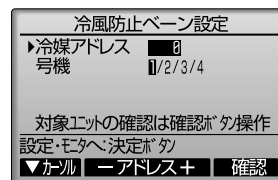

### お知らせ

●設定ユニットを確認したい場合、上記1の手順で「冷媒アドレス」と「号機」を選択し **F4** ボタン⑤を操作することで、対象室内ユニットのベーンのみ下吹きになります。詳細は **対象ユニット確認の手順** をご覧ください。

【手順3】現在の設定内容が表示されます。

- 1 【手順2】で指定した室内ユニットの現在の設定内容が表示されます。
  - ・冷風防止設定：OFF (標準設定) / ON (冷風防止設定)

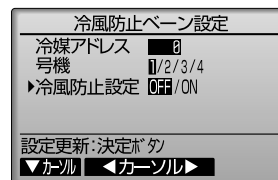

【手順4】冷風防止を設定します。

- 1 **F2** ボタン③、**F3** ボタン④により「冷風防止設定」を設定し **決定** ボタンを押します。

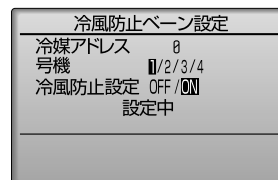

### お知らせ

●「冷媒アドレス」、「号機」を変更すると【手順2】にもどります。

【手順5】他の室内ユニットへの設定

- 1 【手順4】を参考に、各室内ユニットの設定を行います。
- 2 他の室内ユニットの設定を行いたい場合は、【手順4】の画面で「冷媒アドレス」、「号機」を変更して【手順2】の画面に戻し、【手順2】～【手順4】を参考に各室内ユニットの風向固定設定を実施してください。

【手順6】冷風防止ベーン設定の終了

- 1 【手順2】にて **戻る** ボタンを押してメンテナンスメニュー画面に戻ります。
- 2 **メニュー** ボタンを押すとメンテナンス終了処理を実施 (約30秒) 後、メインメニューに戻ります。

**運転開始の前に...** 電源が入っているか確認してください。停電や電気工事、また、外気温度が10℃以下で1日以上電源を切って放置した場合は、電源を入れてから12時間以上運転をお待ちください。エアコンを使用期間中は電源を切らないでください。

## 対象ユニット確認の手順

【手順1】最初に「冷媒アドレス」=0, 「号機」=1から確認します。

- 1 **F1** ボタン②で「冷媒アドレス」, 「号機」を選択します。  
**F2** ボタン③, **F3** ボタン④により確認する「冷媒アドレス」「号機」を設定し **F4** ボタン⑤を押しします。

- ・冷媒アドレス：0～15
- ・号機：1/2/3/4

※接続されている冷媒アドレス, 号機のみ選択できます。

- 2 **F4** ボタン⑤操作後、約15秒お待ちください。……エアコンの状態は？  
 →吹き出し口が下吹きになる。→「冷媒アドレス」=0, 「号機」=1のエアコンです。  
 →全ての吹き出し口が塞がる。→【手順2】へ

- 3 **戻る** ボタンを押して、**1**の画面に戻します。

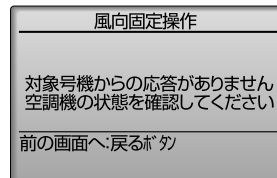
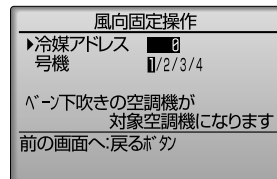
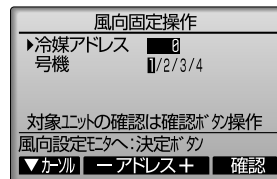

【手順2】「号機」を順次変更して確認します。

- 1 **F1** ボタン②で「号機」を選択します。  
**F2** ボタン③, **F3** ボタン④により確認する「号機」を変更し **F4** ボタン⑤を押しします。

- 2 **F4** ボタン⑤操作後、約15秒お待ちください。……エアコンの状態は？  
 →吹き出し口が下吹きになる。→リモコンに表示されているエアコンです。  
 →全ての吹き出し口が塞がる。→ **戻る** ボタンを押して、**1**からの操作を続けます。  
 →右記、メッセージ画面が表示される。→この冷媒アドレスの中に、対象号機が存在しません。

【手順3】へ

- 3 **戻る** ボタンを押して、【手順1】 **1**の画面に戻します。

【手順3】「冷媒アドレス」を次の番号に変更して確認します。

- 1 【手順1】の操作を参考に冷媒アドレスを変更して確認を続けます。

## 【手動】左右風向を変えたいとき

### PLZG-P-MBA8形

左右風向ベーンを搭載していませんので風向調節できません。

### PCZG-P-MKA8形

- 運転を停止し、上下風向ベーンの右端を持って水平に動かしてください。
- 左右風向ベーンを、お好みの向きに調節してください。



### PCZG-P-MHA11形

- 運転を停止し、上下風向ベーンを水平にして作業してください。但し、吹出口左右両端のベーンは固定されており動きませんので注意してください。
- 左右風向ベーンを、お好みの向きに調節してください。(ベーンは左右、各々約45°まで変えられます)  
 ※冷温風が、火気や調理台、食材に直接あたり、調理に影響をおよぼす場合は、風向を調節してください。

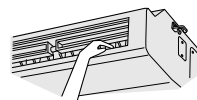

**注意**

フィルターなどの着脱、手動での風向調節のときは不安定な台に乗らない  
 落下・転倒によるケガの原因になります。

## 運転を停止するとき

- 1 **運転停止** ボタン①を押す。

## 再運転時の運転内容(リモコン設定)

- 再運転時は下記リモコン設定内容となります。

		リモコン設定内容	
運 転 モ ー ド		前回の運転モード	
設 定 温 度		前回の設定温度	
風 速		前回の設定風速	
上 下 風 向	運 転	冷房・ドライ	水平吹出し
	モ ー ド	暖房	前回の設定風向
		送風・換気	水平吹出し

## お 願 い

■運転停止後、すぐに電源を切らないで必ず5分以上待ってください。水漏れや故障の原因となることがあります。

# ● 運転のしかた 自動運転、換気運転のしかた

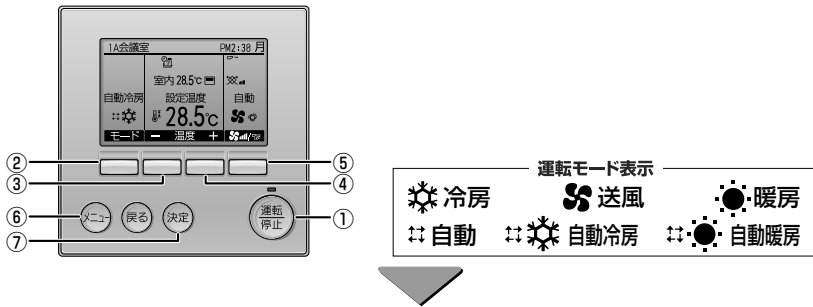

## 自動運転を行うとき

**1** 運転停止 ボタン①を押す。

**2** F1 ボタン②を押す。

●表示を[自動]にする。

設定温度より室温が高いときは冷房運転を、室温が低いときは暖房運転を開始します。(13ページ参照)

※運転モードが確定した後に、現在の運転モード[自動冷房]、[自動暖房]が表示されます。尚、リモコンの初期設定で、「自動冷暖表示:しない」に設定変更されている場合には、「冷房」、「暖房」は表示されません。([自動]の表示のみ)  
(リモコンの初期設定については、リモコンの据付工事説明書(設定編)を参照してください。)

## 換気運転を行うとき

●室内ユニットと連動して換気装置を運転するとき 運転停止 ボタン①を押す。

●室内ユニットを運転したとき、自動的に換気装置も運転します。

●換気装置を単独で運転するとき

**1** メニュー ボタン⑥を押す。

**2** 決定 ボタン⑦を押す。

(「風向・ルーバー・換気操作」を選択している状態で)

**3** F3 ボタン④を押す。



●換気運転の風速を変えたいとき

F3 ボタン④を押す。

### お知らせ

■室内ユニットと換気装置の機種により、換気装置のみを運転した場合でも室内ユニットのファンが動作する場合があります。

自動運転、換気運転のしかた  
その他の表示・点滅について

# ● 運転のしかた その他の表示・点滅について

●「運転ランプ」が点滅し液晶画面に異常情報が表示されている場合は空調機に障害が発生しているため、運転を継続できずに停止しています。異常内容をご確認の上、空調機の電源を切り、お買い上げの販売店、または工事店にサービスをお申し付けください。

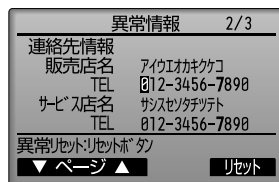
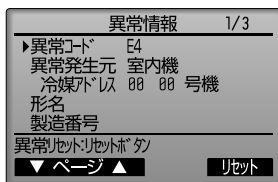

異常コード、冷媒アドレス、形名、製造番号が表示されます。  
形名、製造番号はあらかじめ入力されている場合に表示されます。

F1 F2 ボタンで次のページを表示します。

連絡先情報はあらかじめ入力されている場合に表示されます。

携帯電話点検コード検索サービスサイトの2次元コードとURLが表示されます。

ワイヤードリモコンから、タイマー運転、週間スケジュール運転、省エネ運転の設定ができます。ワイヤードリモコンのメニューボタンを押してメインメニュー画面を表示し、**F1** **F2** ボタンで設定したい項目を選択します。詳細設定方法は、ワイヤードリモコンの取扱説明書をご確認ください。

※本機種は「ハイパワー運転」「室外サイレントモード」の設定はできません。

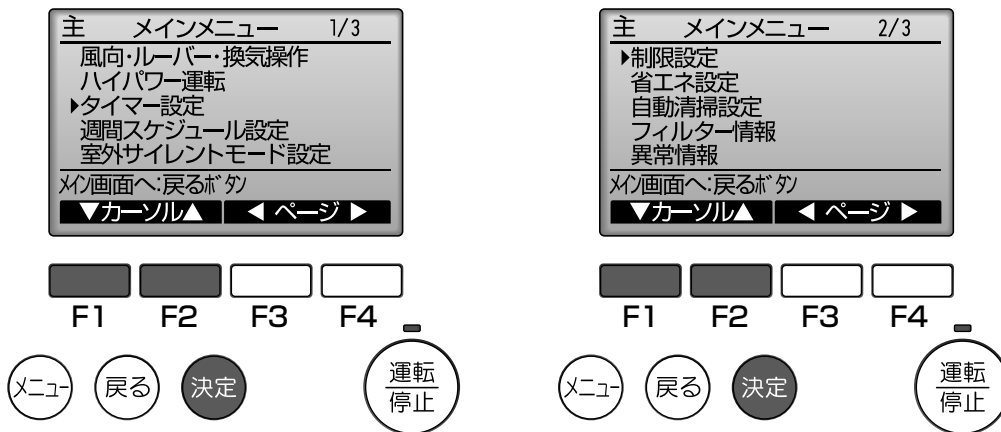

## タイマー運転

- オン/オフタイマー  
運転開始時刻と停止時刻が5分単位で設定できます。
- 消忘れ防止タイマー  
運転を開始してから停止するまでの時間を10分単位で設定できます。設定時間は30分から240分の範囲で設定できます。

## 週間スケジュール運転

- 1週間の運転/停止時刻と設定温度が設定できます。
- 1日最大8パターンの設定ができます。

## 省エネ運転

- 設定温度自動復帰  
設定時間後に、設定した温度に戻します。  
設定時間は10分単位で30分から120分の範囲で設定できます。
- 省エネ運転スケジュール  
1週間の省エネ運転開始時刻と停止時刻、能力セーブ値が設定できます。  
1日最大4パターンの設定ができます。  
設定時刻は5分単位で設定できます。  
能力セーブ値は10%単位で90%から50%の範囲と0%で設定できます。

# ● 運転のしかた もっと知りたいとき

# ● 運転のしかた 上手な使い方

## 暖房運転について

- 暖房開始時に風が弱い：吹出し空気が一定の温度に達するまでは、吹出し空気の温度上昇に合わせて、徐々に設定風速へ切り替わります。その間ワイヤードリモコンには“暖房準備中”と表示されます。
- 風速が設定どおりにならない：室温が設定温度となり、風速は微風となります。
- 風が出ない：ワイヤードリモコンに“暖房霜取中”表示中は風を出しません。
- 運転を停止しても風が出る：運転停止後約1分間室内ユニット内の余熱を排熱するために室内ファンがまわる事があります。

## 風向について

- 冷房運転時、下吹出しに設定しますと、1時間経過後、自動的に水平吹出しに戻ることがあります。これは上下風向ベーンや吹出し口周辺などに露つき、露たれが生じたり、露飛びを防止するためです。繰り返しご使用されて、露つきなどが発生した場合は、水平吹出しに戻してください。

## 換気連動運転とは

- 室内空気と新鮮な外気とを混合させ、より効果的な換気を行うものです。

## 使用温度範囲

		室内	天井内*1	室外*2
冷房	乾球温度	10℃~32℃	~30℃	-5℃~43℃
	湿球温度	6℃~22.5℃	~RH80%	—
暖房	乾球温度	10℃~28℃	—	-11℃~21℃
	湿球温度	—	—	-12℃~15℃
送風・換気	乾球温度	—	—	—

※1 4方向天井カセット形の場合。

※2 室外ユニットの使用温度範囲はカタログ・仕様書等でご確認ください。

## 暖房霜取中とは

- 外気温度が低く、湿度が高いときに室外ユニットに霜が付きます。この霜を溶かす運転を行っているときに表示します。霜取運転は約10分程度（最大15分）で終わります。
- 霜取運転を行っているときは、室内ユニットの熱交換器が冷たくなりますので、送風機を停止しています。またこの間は上下風向ベーンを水平吹きに自動設定します。霜取運転を終了しますと暖房準備中へと移行します。

## 自動運転とは

- 設定温度より室温が高い時は冷房運転を開始し、室温が低い時は暖房運転を開始します。
- 自動運転中に室温が変化し設定温度より2℃以上高くなり、その状態が15分続くと冷房運転に切り替わります。また、2℃以上低くなり、その状態が15分続くと暖房運転に切り替わります。

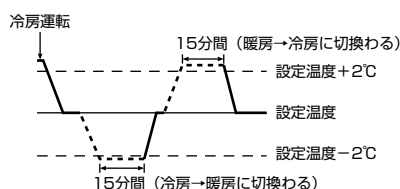

上手に正しくお使いいただき、快適な室内環境をお作りください。

## 室内温度(室温)は最適に

- 冷やしすぎは健康によくありません。電力のムダ使いにもなります。
- たとえば冷房のとき設定温度を1℃上げると約10%の電力が節約できます。



## 冷房時は熱の侵入を少なく

- 冷房時直射日光の当たる窓にはブラインド、カーテンをひくなどして熱の侵入を少なくしましょう。
- 出入口は必要などき以外は開けないようにしましょう。

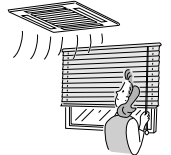

## 長時間直接お肌に風をあてない

- 長時間エアコンの風が直接身体にあたる体調を悪くしたり、健康障害の原因となることがあります。
- 特に赤ちゃんや子供は大人に比べて敏感です。エアコンの風を直接肌にあてないでください。



## フィルターの清掃を

- フィルターの目詰まりは風の流れを悪くし、冷房・暖房能力が落ちます。電力のムダ使いとなります。また、露付・露たれの原因にもなります。
- ワイヤードリモコンはフィルターサイン付きです。(16ページ)



## 室内の温度ムラ解消に風向調節を

- 冷房時、肩などに直接風が当たり体調を悪くすることがあります。冷たい空気は重いので水平吹出しなどにして、上方から冷やすよう風向を調節してください。
- 暖房時、足元が寒いのは、冷たい空気は重いので、床の近くに溜まるからです。下吹出しなどにして風向を調節してください。



## ときどき換気を



- 長時間、閉め切った部屋では空気が汚れますので、ときどき換気が必要です。
- 送風運転は、お部屋の空気を循環させる働きをします。
- 冷房・暖房運転をしない中間期に換気扇との連動運転をしますと、より効果的な換気ができます。当社“ロスナイ換気扇”を利用しますとムダのない換気ができます。











もっと知りたいとき  
上手な使い方

# ● お手入れのしかた・困ったときに 「故障かな?」 と思ったら

## Q 故障かな? A お答えします(故障ではありません)

- Q** よく冷えない。よく暖まらない。
- A**
- フィルターの清掃をしてください。(フィルターが汚れ、目詰まりして風量が低下しているためです)
  - 温度調節を確認して、設定温度を調節してください。
  - 室外ユニットの周囲空間を広くあけてください。
  - 室外ユニットの吹出し口・吸込み口が塞がれていませんか?
  - 窓やドアが開いていませんか?
- Q** 暖房運転にしたとき、すぐに風がでない。暖房準備中表示がでる。
- A**
- 十分に暖かな風をおとどけるため準備中です。
- Q** 暖房運転中、設定温度になっていないが運転が止まる。
- A**
- 外気温度が低く、湿度が高いときに室外ユニットに霜が付きます。この霜を溶かしています。そのまま約10分ほどお待ちください。
- Q** 風向が途中で変わる、風向が設定どおりにならない。
- A**
- 冷房運転中、下吹出し(水平吹出し)で使用しますとベーンが自動的に1時間後に水平吹出し(下吹出し)になります。これは水滴が滴下するのを防ぐためです。
  - 暖房運転中、吹出し温度が低いとき、または霜取運転中は自動的に水平吹出しになります。
- Q** 風向を変化させたときベーンが1往復以上しないと指定位置に停止しない。
- A**
- 風向変化時は、基準位置検知動作をしてから所定の角度にベーンが動きます。
- Q** 風速が途中で変わる
- A**
- 室内の温度が低い場合、冷房時風速設定を弱・静粛で1時間以上連続運転しますと、自動的に風速が上がります。これは室内の熱交換器に霜が付くのを防ぐためです。10分程で元の風速に戻ります。
- Q** 水の流れるような音や時々“ブシュ”と音がする。
- A**
- エアコン内部の冷媒が流れている音や、冷媒の流れが切替わるときの音です。
- Q** “ピシッ、ピシッ”という音がする。
- A**
- 温度変化で部品などが膨張・収縮して、こすれる音です。
- Q** 部屋がにおう。
- A**
- エアコンが壁やじゅうたん、家具から発生するガス、又は衣類などにしみ込んだにおいを吸込んで、風を吹出すためです。
- Q** 室内ユニットより白い霧がでる。
- A**
- 室内の温湿度が高い場合、運転の始めにこのような現象が起こる場合があります。
  - 霜取運転時、冷気が下りてきて霧状に見えることがあります。
- Q** 室外ユニットより水が出る
- A**
- 冷房時に冷えた配管や配管接続部に水滴が付き滴下するためです。
  - 暖房時に熱交換器についた水が滴下するためです。
  - 霜取時に熱交換器についた水が蒸発し、水蒸気が出ることがあります。
- Q** リモコン表示部に  の表示が出ている。
- A**
-  の表示が点灯中はリモコンでの運転・停止の操作が禁止となっています。

- Q** リモコン表示部に  の表示が出ている。
- A**
-  の表示が点灯中はリモコンでの運転モードの操作が禁止となっています。
- Q** リモコン表示部に  の表示が出ている。
- A**
-  の表示が点灯中はリモコンでの設定温度の操作が禁止となっています。
- Q** 再運転のために停止後すぐに運転・停止ボタンを押したが動かない。
- A**
- 約3分間お待ちください。(エアコンを保護するため、止まっています)
- Q** 運転・停止ボタンを押さないのに動き出した。
- A**
- 入タイマー運転をしていませんか?  
運転・停止ボタンを押して停止してください。
  - 遠方コントロールが接続されていませんか?  
運転を指示したところへ連絡・確認してください。
  -  の表示が点灯していませんか?  
運転を指示したところへ連絡・確認してください。
  - 停電自動復帰を設定していませんか?  
運転・停止ボタンを押して停止してください。
- Q** 運転・停止ボタンを押さないのに停止した。
- A**
- 切タイマー運転をしていませんか?  
運転・停止ボタンを押して運転を再開してください。
  - 遠方コントロールが接続されていませんか?  
停止を指示したところへ連絡・確認してください。
  -  の表示が点灯していませんか?  
停止を指示したところへ連絡・確認してください。
- Q** リモコンのタイマー運転がセットできない。
- A**
- タイマー設定が無効になっていませんか?  
タイマー設定がセット可能なときは、、 のいずれかが表示されています。
- Q** リモコンに“Please Wait”の表示が出る。
- A**
- 初期設定(約3分)を行っているためです。
- Q** リモコンにエラーコードが表示される。
- A**
- 空調機に障害が発生し、運転を継続できずに停止しています。  
※自分では絶対に修理しないでください。  
エアコンの電源を切り、お買い上げ販売店に製品名・リモコン表示内容を連絡してください。
- Q** 排水音やモータの回転音がする。
- A**
- 冷房運転停止時に、停止後3分間ドレンアップメカを運転してから停止するためです。3分間お待ちください。
- Q** 騒音が仕様値よりも高い。
- A**
- 室内の運転音は反響などにより、無響室で測定した仕様値よりも一般的につきに示します値程高くなります。

	吸音効果の高い部屋	普通の部屋	吸音効果の低い部屋
一般例	放送スタジオ、音楽室等	応接室、ホテルロビー等	オフィス、ビジネスホテル
騒音アップ値	3~7dB	6~10dB	9~13dB

「故障かな?」 と思ったら

# ● お手入れのしかた・困ったときに お手入れのしかた

お手入れのまえに ■必ず、電源を「切」にしてください。

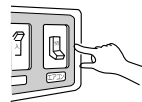

## 室内ユニット、リモコンの清掃

- やわらかい布でから拭きをしてください。
- 上下風向ペーンは手で強く引っ張ったり押ししたりしないでください。故障の原因になります。
- リモコン線をひっぱったり、ねじったりしないでください。  
また、リモコンケースは取外さないでください。
- 手あか、油類の場合は、家庭用の中性洗剤（食器用または洗濯用）を使用し、中性洗剤が残らないようにふき取ってください。
- ガソリン・ベンジン・シンナー・みがき粉・酸性／アルカリ性洗剤などは製品を傷めますので、絶対使用しないでください。

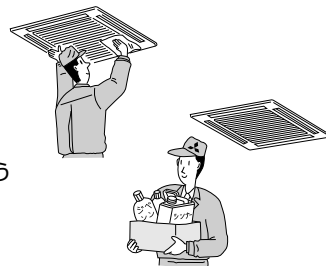

## フィルターの清掃



**注意**

清掃のときは運転を止め、電源スイッチを切る  
運転中はファンが高速で回転しており、ケガの原因になります。



**注意**

フィルターなどの着脱には、保護具（メガネなど）を着用する  
目にゴミ・ホコリが入ることがあります。

- フィルターを取外した状態で運転をしないでください。内部にゴミなどが詰まり、故障の原因になります。
- 長く運転していると、フィルターから油が垂れるおそれがありますので、必ずその前にフィルターエレメントの交換および枠の洗浄をしてください。（PCZG-P・MHA11形）

### 1 フィルターを取外す。

#### PLZG-P・MBA8形

- ① 吸込グリルのつまみを矢印の方向へ引くと、吸込グリルが開きます。

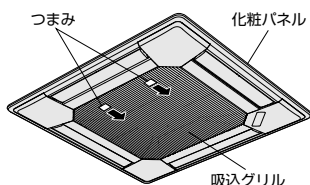

- ② 吸込グリル端面中央のつまみ部を倒し、フィルターを手前に引くと、フィルターが外れます。

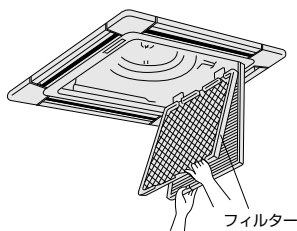

### 2 フィルターのホコリを掃除機で吸い取るか、水洗いする。

- 汚れがひどいときは、中性洗剤を溶かした、ぬるま湯ですすいでください。
- 熱い湯（約50℃以上）で洗わないでください。変形することがあります。

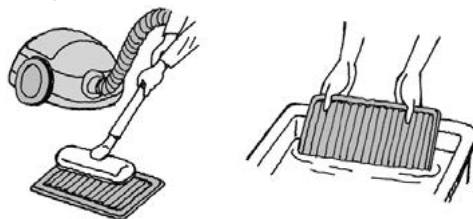

### 3 水洗いをしたあと、日陰でよく乾かす。

- フィルターは直射日光や直接火にあてて乾かさなさいでください。

### 4 フィルターを元の状態に取付ける。 （取外しの逆の手順）

#### PCZG-P・MKA8形

- ① 吸込グリルのつまみを矢印の方向にスライドさせ、吸込グリルを開いてください。

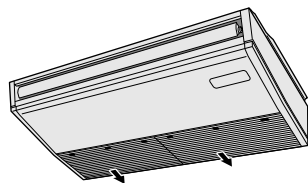

- ② フィルターのつまみを指でつまんで矢印方向に引き上げて外してください。また、フィルター清掃後、フィルターを取付ける時は、グリルのストッパーにフィルターを確実に押込んでください。

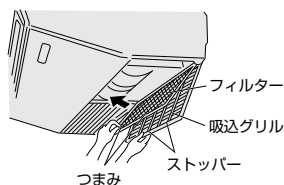

# ● お手入れのしかた・困ったときに **お手入れのしかた**

## オイルフィルターの清掃

PCZG-P-MHA11形

### 1 オイルフィルターを取出す。

- ① オイルフィルターを矢印の方向にスライドさせて取出してください。

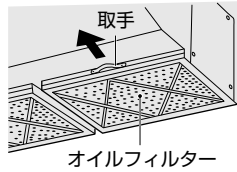

### 2 フィルターエレメントを交換する。

- ① オイルフィルターを矢印の方向にスライドさせて取出してください。
- ② フィルターエレメント押さえ金具(2本)を次の要領で取出してください。  
 ① 側(内側)にたわませてから、②の方向にスライドさせて、取出してください。
- ③ フィルターエレメント(使い捨て)を交換してください。  
 別売形名:PAC-SG38KF(12枚入)  
 ※フィルターエレメントは枠の内側に確実に収めてください。
- ④ フィルターエレメント押さえ金具を元通りに取付けてください。
- ⑤ 本体への取付けは、フィルターエレメント押さえ金具側を必ず下にしてください。

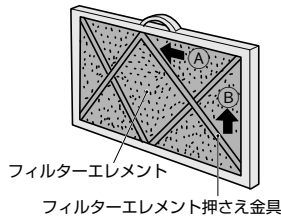

### 3 オイルフィルター枠を清掃する。

〈用意していただくもの〉

- ゴム手袋などの保護具
- たわしまたはブラシ  
 ※金属系のたわし、ブラシはアルミ部材を傷付けたり破損させるおそれがありますので避けてください。
- 家庭用中性または弱アルカリ性洗剤(食器または洗濯用)  
 ※アルカリ性洗剤で洗浄するとアルミ部分が変色するおそれがあります。

〈オイルフィルター枠の洗浄〉

※フィルターエレメントを取出した状態で洗浄してください。

- ① 汚れが少ない場合  
 〈1週間(約100時間)に1回程度洗う場合〉  
 ■上記洗剤を使用し、たわし、ブラシ等で水洗いしてください。(ぬるま湯で洗うと更に効果的です。)
- ② 汚れがひどい場合  
 ■50℃以下のお湯に上記洗剤を入れ(10倍程度に薄める)、フィルターを1時間以上浸け置きしてから洗ってください。  
 ※やけどしないようにお湯が冷めてから洗ってください。



## フィルター清掃時期

- PLZG-P-MBA8形・PCZG-P-MKA8形では、フィルターは通常的环境下では約2,500時間ごと、およびシーズンの始めと終わりに清掃してください。
- PCZG-P-MHA11形では、約100時間ごとがフィルター点検の目安になります。フィルターの交換時期は環境により異なります。1週間(100時間)ごとに点検し、油滴が滴下する前に、あるいは目詰まりを起こす前に早めに交換してください。(フィルターは使い捨てです。)
- ワイヤードリモコンで 表示を点灯させて清掃時期をお知らせします。



## 表示をリセットする

- 1 「フィルター情報」を表示します。
- 2 **F4** ボタン⑤を押す。
- 3 **F4** ボタン⑤を押す。
- 4 完了画面が表示されます。

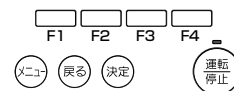
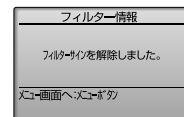
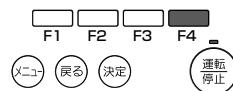
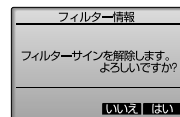
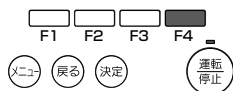
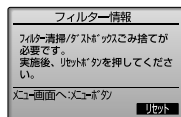
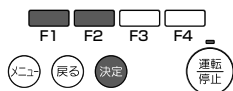
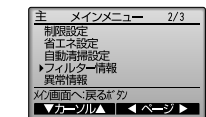

- 必ずフィルター清掃を行ってから表示を消してください。表示を消すとユニットの運転時間もリセットされます。
- 2台以上で形の異なる室内ユニットを操作する場合、接続された室内ユニットのうち1台でもフィルター清掃時期がくれば「フィルター清掃」が表示されます(ロングライフフィルター: 2500時間、一般フィルター: 100時間)。表示を消すと全てのユニットの運転時間がリセットされます。
- 運転時間で表示される「フィルター清掃」表示は、一般的な室内での空気条件で使用した場合の清掃時期を、目安時間で表示しているものです。環境の空気条件によって、汚れの程度が異なりますので、汚れ具合に応じて清掃してください。



# ● お手入れのしかた・困ったときに

# 長期間で使用にならないとき

## 長期間で使用にならないとき

**1** 4～5時間、送風運転してエアコン内部を乾燥させる。

■不衛生な「カビ」などが発生して室内に飛散し体調悪化や健康を損なう原因となることがあります。



**2** エアコンの電源を切る。

■電源が入っていると数ワット～数十ワットの電力が消費されます。

## 再度使い始めるとき

■下記作業 **1**～**4** の点検を行い、異常の無いことを確認後、電源を入れてください。

**1** フィルターを清掃して、取付ける。

**2** 室内・室外ユニットの吹出口・吸込口が塞がれていないことを確認する。



**3** アース線が外れていないことを確認する。室内ユニットにも取付けてある場合があります。

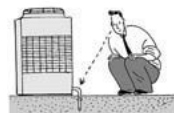

**4** ドレンホースの折れ曲がり、先端の持ち上がり、詰まりなどのないことを確認する。



**5** 運転開始の12時間以上前から必ずエアコンの電源を「入」にする。  
(電源を入れる場合は、必ず外気温度が-20℃より高い条件で実施ください。)

## ⚠ 注意

アース工事を行う  
アース線は、ガス管・水道管・避雷針・電話のアース線に接続されていないこと。アースが不完全な場合は、感電の原因になります。

# ● お手入れのしかた・困ったときに

# 移設・工事について

## 移設・廃棄について

**⚠ 警告** 据付けや移設などの場合は、冷媒サイクル内に指定冷媒以外のものを混入させない。  
●空気などが混入すると、冷媒サイクル内に異常高圧になり、破裂などの原因になります。

**⚠ 警告** 当社指定の冷媒(R410A)以外は絶対に封入しない  
●法令違反の可能性や、使用時・修理時・廃棄時などに、破裂・爆発・火災などの発生のおそれがあります。  
●封入冷媒の種類は、機器付属の説明書あるいは銘板に記載されています。  
●それ以外の冷媒を封入した場合の故障・誤動作などの不具合や事故などについては、当社は一切責任を負いません。

■増改築・引越しのためエアコンを取外したり再据付けをする場合は、移設のための専門の技術や工事の費用が必要になりますので、あらかじめ販売店にご相談ください。

この製品はフロン排出抑制法・第一種特定製品です。  
■フロン類をみだりに大気中に放出することは禁じられています。  
■この製品を廃棄する場合には、フロン類の回収が必要です。必ず専門の回収業者に依頼してください。

## 据付場所について

**⚠ 注意** ●可燃性ガスの漏れるおそれのある場所には据付けない。万一ガスが漏れて、ユニットの周囲にたまると爆発の原因になります。

次の場所への使用は避けてください。

- 可燃性ガスの漏れるおそれがあるところ
- 硫黄系ガス・塩素系ガス・酸・アルカリなど機器に影響する物質の発生するところ(温泉地、化学薬品工場、下水処理場、動物飼育室、メッキ工場など)
- 熱交換器(アルミフィン、銅パイプ)などに腐食を起こすおそれがあります。
- 機械油を使用するところ(加工油を用いプレスや切削をする機械工場など)
- プラスチック部品の破損、フィルター劣化、送風機や熱交換器の機能低下を生じ製品寿命が著しく低下します。
- 車輛・船舶など移動するものへの設置

次の環境でご利用の際は、使用を避けるか販売店へご相談ください。  
(室内ユニット)

- 食用油を使用するところ(厨房など)
- プラスチック部品の破損、フィルター目詰まりで機能低下が生じます。厨房用エアコンまたはダクト空調を選定してください。
- 湿気の多いところ
- 冷房時に結露しやすくなります。
- 厳密な温度管理を必要とする用途には、ご使用をお控えください。

- 電算室、各種実験室・測定室等においては、電算機・精密機器が結露するおそれがありますので、吹出温度が低くなる設定温度14℃未満での使用はお控えください。
  - 高周波を発生する機械(高周波ウエルダー、医療機器、通信機器など)を使用するところ
  - 通信異常やマイコン誤動作のおそれがあります。ノイズ発生源を遮断した上で施工してください。
  - 化粧品・特殊なスプレーを頻繁に使用するところ(美容室など)
  - 臭いが熱交換器に付着し、室内ユニットから吹出すことがあります。
- 海浜地区・積雪地区における設置に関するご注意(室外ユニット)**
- 海浜地区等塩分の多いところ
  - 使用を避けるか、耐塩害/耐重塩害仕様室外ユニット(受注品)をお求めください。
  - 積雪の多いところ
  - 室外ユニットへの雪の侵入を防ぐため、防雪ダクト、防雪フードを取付けてください。(別売として用意しています。)
  - 室内ユニットは必ず水平に据付けてください。水たれの原因になります。

## 電気工事について

### ⚠ 警告

漏電遮断器を取付ける  
取付けていないと、感電の原因になります。

### ⚠ 注意

アース工事を行う  
アース線は、ガス管・水道管・避雷針・電話のアースに接続しない。アース工事に不備があると、感電の原因になります。

- 電気工事は、電気工事士の資格のある方が「電気設備に関する技術基準」「内線規程」および据付工事説明書に従って施工してください。
- 電源は必ずエアコン専用回路にしてください。
- 他の電気製品と回路を共用しますと、ブレーカーやヒューズが切れることがあります。
- ブレーカー・ヒューズなどは正しい容量のものをご使用ください。

## 運転音にも配慮を

- 据付けにあたっては、エアコンの質量に十分に耐え、振動が増大しない場所を選んでください。
- 室外ユニットの吹出口からの冷温風や運転音が隣家の迷惑にならない場所を選んでください。
- 室外ユニットの吹出口の近くには物を置かないでください。性能低下や運転音増大のもとになります。

長期間で使用にならないとき  
移設・工事について

# ● お手入れのしかた・困ったときに

# 保証とアフターサービス

- 「修理・取扱い・お手入れ」などのご相談は、お買上げの販売店・施工者・設備業者へお申しつけください。
- お買上げ先へご依頼できない場合は「三菱電機 修理窓口・ご相談窓口」（19ページ参照）へお問い合わせください。
- エアコンに使用されている冷媒は安全です。冷媒は通常漏れることはありませんが、万一冷媒が室内に漏れ、ファンヒータ、ストーブ、コンロ等の火気に触れると、有毒ガスが発生する原因になります。冷媒漏れの修理の場合は、漏れ箇所の修理が確実に行われたことをサービスマンに確認してください。
- この製品は日本国内用ですので日本国外では使用できません。また、アフターサービスもできません。

## 保証書

- 室内ユニットに保証書を添付しております。セットでお買上げになった室内ユニット・室外ユニット・リモコンを保証します。
- 保証書は必ず「お買上げ日・販売店名」などの記入をお確かめのうえ、販売店からお受取りください。
- 内容をよくお読みのと、大切に保存してください。
- 保証期間中でも有償になる場合がありますので保証書をよくお読みください。

保証期間…お買上げ日または据付日または試運転完了日から起算して1年間です。

## 補修用性能部品の保有期間

- パッケージエアコンの補修用性能部品の保有期間は、製造打ち切り後9年です。
- 補修用性能部品とは、その製品の機能を維持するために必要な部品です。

## 修理を依頼されるときは

“「故障かな？」と思ったら”（14ページ参照）に従ってお調べください。なお、不具合のあるときは、必ず電源を切ってからお買上げの販売店にご連絡ください。

- 保証期間中は修理に際して、保証書をご提示ください。保証書の規定にしたがって修理させていただきます。
- 保証期間が過ぎているときは修理すれば使用できる場合は、ご希望により修理させていただきます。修理料金は、技術料+部品代+（出張料）などで構成されています。
- ご連絡いただきたい内容

1.品名	パッケージエアコン
2.形名・製品番号	室内ユニットは、保証書に記入してあります。室外ユニットは、室外製品銘板に記入してあります。
3.お買上げ日	〇〇年〇月〇日
4.故障の状況	できるだけ詳しく（リモコンのエラー表示記号なども）
5.ご住所	付近の目印なども
6.お名前・電話番号	

## 保守点検契約のおすすめ

- エアコンを数シーズン使用すると、内部が汚れて性能が低下します。臭いが発生したり、ゴミやホコリなどによりドレンホースが詰り、室内ユニットから水漏れまたは、異常停止することがあります。通常のお手入れとは別に保守点検契約をおすすめします。
- 点検と保全周期の目安【保全周期は保証期間を示しているものではありませんのでご注意ください。】

●表1.「点検周期」および「保全周期」の一覧

主要部品名	点検周期	保全周期 [交換または修理]
圧縮機	1年	20,000時間
モーター (ファン、ルーバー、ドレンポンプ用など)		20,000時間
ベアリング		15,000時間
電子基板類		25,000時間
熱交換器		5年
膨張弁		20,000時間
バルブ (電磁弁、四方弁など)		20,000時間
センサー (サーミスタ、圧力センサーなど)		5年
ドレンパン		8年

注1.本表は主要部品を示します。詳細は保守点検契約に基づいて確認してください。  
注2.この保全周期は、製品を長く安心してご使用いただくために、保全行為が生じるまでの目安期間を示していますので、適切な保全設計（保守点検費用の予算化など）のためにお役立てください。また保守点検契約の契約内容によっては本表よりも、点検・保全周期が短い場合があります。

- 上表は次の使用条件が前提となります。**
- ①頻繁な発停のない、通常のご使用状態であること。  
(機種によりこととなりますが、通常のご使用における発停の回数は、6回/時間以下を目安としています。)
  - ②製品の運転時間は、10時間/日、2500時間/年と仮定しています。  
(氷蓄熱など夜間に運転するものはこれより長くなる場合があります。)
- また、下記の項目に適合する時には、「保全周期」および「交換周期」の短縮を考慮する必要があります。**
- ①温度・湿度の高い場所、あるいはその変化の激しい場所でご使用される場合。
  - ②電源変動(電圧、周波数、波形歪みなど)が大きい場所でご使用される場合(許容範囲外での使用はできません。)
  - ③振動、衝撃が多い場所に設置され、ご使用される場合。
  - ④塵埃、塩分、亜硫酸ガスおよび硫化水素などの有害ガス・オイルミスト等良くない雰囲気でご使用される場合。
  - ⑤頻繁な発停のある場所、運転時間の長い場所。(24時間空調など)
- 消耗部品の交換周期目安【交換周期は保証期間を示しているものではありませんのでご注意ください。】**

●表2.「交換周期」の一覧

主要部品名	点検周期	交換周期
ロングライフフィルター	1年	5年
高性能フィルター		1年
平滑コンデンサー		10年
ヒューズ		10年
加湿エレメント		3年
オイルフィルターエレメント	随時	油が垂れる前に交換

注1.本表は主要部品を示します。詳細は保守点検契約に基づいて確認してください。  
注2.この交換周期は、製品を長く安心してご使用いただくために、交換行為が生じるまでの目安期間を示していますので、適切な保全設計（部品交換費用の予算化など）のためにお役立てください。

# 修理窓口・ご相談窓口のご案内 (冷熱品)

修理・取扱いのご相談は  
**まずお買上げの販売店・施工者・設備業者へ**  
 お買上げ先へご依頼できない場合は

修理のお問い合わせは  
  
**修理窓口** へ

その他のお問い合わせは  
  
**ご相談窓口** へ

■お問合せ窓口におけるお客様の個人情報のお取り扱いについて  
 三菱電機株式会社は、お客様からご提供いただきました個人情報は、下記のとおり、お取り扱いします。

- お問合わせ (ご依頼) いただいた修理・保守・工事および製品のお取り扱いに関連してお客様よりご提供いただいた個人情報は、本目的ならびに製品品質・サービス品質の改善、製品情報のお知らせに利用します。
- 上記利用目的のために、お問合わせ (ご依頼) 内容の記録を残すことがあります。
- あらかじめお客様からご了解をいただいている場合および下記の場合を除き、当社以外の第三者に個人情報を提供・開示することはありません。
  - 上記利用目的のために、弊社グループ会社・協力会社などに業務委託する場合。
  - 法令等の定める規定に基づく場合。
- 個人情報に関するご相談は、お問合わせをいただきました窓口にご連絡ください。

**修理窓口** 電話受付：365日 24時間 (三菱電機ビルテクノサービス株式会社)

インターネット受付 [www.meltec.co.jp](http://www.meltec.co.jp)

**北海道地区**

道央地区  
 北海道冷熱サービスコールセンター  
 電話 (011) 862-1180 ファックス (011) 862-9497  
 札幌市白石区本通 20丁目南 4-2

旭川 (0166) 25-1800  
 旭川市4条通 9-1703 (旭川北洋ビル6階)

帯広 (0155) 24-1669  
 帯広市西3条 9-1 (帯広経済センタービル4階)

函館 (0138) 51-8699  
 函館市五稜郭町 1-14 (住友生命五稜郭ビル6階)

**首都圏** 冷熱サービスコールセンター

東京都・山梨県・神奈川県・千葉県・茨城県  
 埼玉県・群馬県・栃木県・長野県・新潟県  
 静岡県東部 (富士川以東)

電話 (0570) 783-194 ファックス (03) 3803-5290  
 東京都荒川区荒川 7-19-1 (システムプラザB館)

**中国** 冷熱サービスコールセンター

広島県・岡山県・鳥取県・島根県・山口県

電話 (082) 291-1194 ファックス (082) 503-2417  
 広島市西区南観音 8-14-21 (中国資材センター内)

**中部** 冷熱サービスコールセンター

愛知県・岐阜県・三重県・静岡県西部 (富士川以西)

電話 (052) 583-1194 ファックス (052) 583-1193  
 名古屋市中村区名駅 1-1-4 (JRセントラルタワーズビル内)

**九州地区**

福岡県・佐賀県  
 九州冷熱サービスコールセンター  
 電話 (092) 471-1194 ファックス (092) 474-8298  
 福岡市博多区豊 1-9-71 (九州資材センター内)

**東北地区**

宮城県・山形県  
 東北冷熱サービスコールセンター  
 電話 (022) 224-1330 ファックス (022) 224-1343  
 仙台市青葉区花京院1-1-20 (花京院スクエア)

青森 (017) 722-7718  
 青森市長島 2-10-4 (ヤマビル5階)

秋田 (018) 836-7880  
 秋田市中通 2-3-8 (アトリオンビル8階)

八戸 (0178) 45-7289  
 八戸市八日町 36 (第一ビル5階)

郡山 (024) 922-8959  
 郡山市駅前2-11-1 (ビッグアイ内)

盛岡 (019) 653-3732  
 盛岡市菜園 1-3-6 (農林会館6階)

いわき (0246) 24-2120  
 いわき市平字町田120 (LATOV内)

**北陸** 冷熱サービスコールセンター

石川県・富山県・福井県

電話 (076) 224-1194 ファックス (076) 233-6205  
 金沢市広岡 3-1-1 (金沢パークビル)

北九州 (093) 551-2937  
 北九州市小倉北区浅野3-8-1 (アジア太平洋インポートマート内)

久留米 (0942) 34-6730  
 久留米市日吉町 16-18 (久留米センタービル内)

長崎 (095) 826-8301  
 長崎市万才町 3-5 (朝日生命長崎ビル7階)

佐世保 (0956) 24-7718  
 佐世保市松浦町2-21 (九十九島ビル内)

熊本 (096) 356-6231  
 熊本市花畑町 9-24 (住友生命熊本ビル2階)

大分 (097) 537-7191  
 大分市中央町 1-1-5 (大分第一生命ビル3階)

宮崎 (0985) 23-3883  
 宮崎市高千穂通 2-5-32 (日本生命宮崎駅前ビル9階)

鹿児島 (099) 226-1912  
 鹿児島市東千石町 1-38 (鹿児島商工会議所ビル)

沖縄 (098) 866-1175  
 那覇市久茂地 1-3-1 (久茂地セントラルビル)

**関西・四国** 冷熱サービスコールセンター

大阪府・京都府・滋賀県・奈良県・和歌山県・兵庫県  
 香川県・愛媛県・高知県・徳島県

電話 (06) 6391-8531 ファックス (06) 6391-8545  
 大阪市淀川区三国本町 1-3-4

## 修理窓口 電話受付：365日 24時間 (三菱電機システムサービス株式会社)

●三菱電機修理受付センター

フリーダイヤル  
  
**0120-56-8634** (無料)  
 www.meltec.co.jp

インターネット  



携帯電話サイト  

空メールの送り先: [fc8634@meltec.jp](mailto:fc8634@meltec.jp)  
 またはバーコードからアクセス。  
 URLをメール返信します。



携帯電話・PHSの場合

 **TEL 0570-01-8634** (有料)

 **FAX 0570-03-8634** (有料)

## ご相談窓口 (三菱電機株式会社)

**三菱電機空調ワンコールシステム**  
 家庭用ルームエアコンおよび、店舗・事務所・ビルなどに設置する業務用エアコンに関するお問い合わせは

 **0120-9-24365** (無料)  
 空調 24時間365日

■技術相談 平日 9:00~19:00  
 土・日・祝 9:00~17:00

■修理依頼 365日・24時間受付

■サービス部品の相談 365日・24時間受付

**三菱電機冷熱相談センター**  
 三菱電機冷熱製品に関する技術内容全般についてのご相談は

 **0037-80-2224** (無料)

<携帯電話・PHS・IP電話の場合> **073-427-2224** (有料)

■電話 平日 9:00~19:00  
 土・日・祝 9:00~17:00

■ファックス 365日・24時間受付  **0037-80-2229** (無料)  
 <IP電話の場合> **073-428-2229** (有料)

※IP電話回線経由の場合に、フリーボイスに接続できないことがあります。その際は、「IP電話の場合」の電話番号におかけください。

# 仕様

## 室内ユニット仕様表 ヒートポンプ冷暖房兼用セパレート形・空冷式・直接吹出形

### ●PLZG-P-MBA8形

50/60Hz

形名	P3形	P4形	P5形
騒音：強-中-弱-静粛 dB	40-38-36-33	41-39-36-34	44-42-39-36
風量：強-中-弱-静粛 m <sup>3</sup> /min	26-24-22-20	31-28-25-22	31-29-26-23
外形寸法（高さ×巾×奥行） mm	298×850×850		
質量（本体+パネル） kg	23+6	25+6	27+6

### ●PCZG-P-MKA8形

50/60Hz

形名	P3形	P4形	P5形
騒音：強-中-弱-静粛 dB	48-46-43-41	49-47-45-43	
風量：強-中-弱-静粛 m <sup>3</sup> /min	35-32-28-26	35-33-31-28	
外形寸法（高さ×巾×奥行） mm	230×1600×680		
質量 kg	36	38	39

### ●PCZG-P-MHA11形

50/60Hz

形名	P3形	P4形	P5形
騒音：強-弱 dB	50-44		51-45
風量：強-弱 m <sup>3</sup> /min	38-30		
外形寸法（高さ×巾×奥行） mm	280×1520×650		
質量 kg	56	58	

### ●フロンの見える化



室内機および室外機に表示されている左記のシンボルマークは、パッケージエアコンに温暖化ガス（フロン類）が封入されていることをご認識いただくための表示です。この製品はフロン排出抑制法の第1種特定製品です。廃棄・整備するときは、都道府県に登録された第1種フロン類回収業者にフロン類の回収を依頼してください。室内機にはフロン類の種類・GWP（地球温暖化係数）が表示されています。システム全体でのフロン類の数量は室外機に表示されています。

### ●「フロン排出抑制法」に基づく冷凍空調機器の点検について

冷媒フロン類を適切に管理して頂くために、本製品を所有されているお客様ご自身による簡易点検が義務づけられています。目視による外観点検を3ヶ月に1回以上実施し、記録することが定められています。お客様ご自身での点検が難しい場合や、点検で漏えいや異常があった場合は、専門業者による点検をお願いします。詳細は下記をご覧ください。

JARAC 一般社団法人 日本空調設備工業連合会 <http://www.jarac.or.jp/>

点検頻度	点検方法	点検項目
3ヵ月に1回以上	お客様(=所有者様)による目視での外観点検	機器からの異常音、機器の外観の損傷・摩耗・腐食・さび・油漏れ、熱交換器への霜の付着

### ●JRA\* GL-14「冷凍空調機器の冷媒漏えい防止ガイドライン」に基づく冷媒漏えい点検のお願い

本製品を所有されているお客様に、製品の性能を維持して頂くために、また、冷媒フロン類を適切に管理して頂くために、定期的な冷媒漏えい点検（保守契約などによる、遠隔からの冷媒漏えいの確認などの、総合的なサービスも含む）（いずれも有償）をお願いいたします。定期的な漏えい点検では、漏えい点検資格者によって「漏えい点検記録簿」へ、機器を設置した時から廃棄する時までの全ての点検記録が記載されますので、お客様による記載内容の確認とその管理（管理委託を含む）をお願いいたします。

なお、詳細は下記のサイトをご覧ください。\*JRA:社団法人 日本冷凍空調工業会

・JRA GL-14について、<http://www.jraia.or.jp/index.html>

・フロン漏えい点検制度について、<http://www.jarac.or.jp/roei/>

### 様式1 冷媒漏えい点検記録簿(汎用版)

年 月 日 ~ 年 月 日 管理番号

施設所有者					設備製造者					
施設名称			系統名			設置年月日				
施設所在地			電話			使用機器	型式			製品区分
運転管理責任者			電話				製番			設置方式 現地施工
点検事業者	会社名			責任者			用途	空調用		検知装置
	所在地			電話			冷媒量(kg)	合計充填量	合計回収量	合計排出量
使用冷媒	R410A	初期充填量(kg)		点検周期	基準	実績(月)				
作業年月日	点検理由	充填量(kg)	回収量(kg)	監視・検知手段(最終)	センサー型式	センサー感度	資格者名	資格者登録No.	チェックリストNo.	確認者

### 愛情点検



#### ●長年ご使用のエアコンは点検を！

ご使用の際  
このようなことは  
ありませんか

- 運転音が異常に大きくなる。
- 室内ユニットから水が漏れる。
- 電源が頻繁に落ちる。
- その他の異常や故障がある。



ご使用中止

#### ●パッケージエアコン補修用性能部品の最低保有期間は製造打切り後9年です。

故障や事故防止のため、電源を切り、必ず販売店に点検・修理をご相談ください。

お買上げ販売店名

電話 ( ) -

お買上げ(据付)日

年 月 日



省エネで 守る環境 豊かな暮らし

## 三菱電機株式会社

静岡製作所 〒422-8528 静岡市駿河区小鹿3-18-1

BH79D576H01