

三菱電機パッケージエアコン用別売部品仕様書

品名 配管ドライヤ

形名 PAC-SG85DR

1.仕様

形名	PAC-SG85DR
配管サイズ	液側 φ12.7フレア
適用冷媒	R410A/R32

2.付属部品

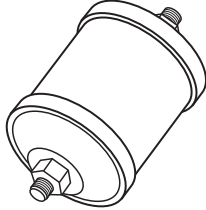
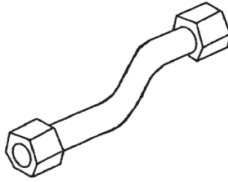
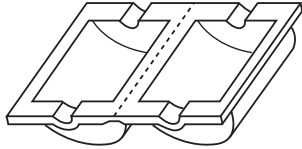
品番 品名	①配管ドライヤ	②接続パイプ	③断熱材
個数	1	1	1
形状	 φ12.7用	 φ12.7用	 φ12.7用

3.使用目的

この「配管用ドライヤ」は冷媒配管内へ混入した汚れや水分などが原因による毛細管詰まり、圧縮機不良等を防止する別売部品です。

三菱電機パッケージエアコン用別売部品仕様書

形名 PAC-SG85DR

 三菱電機株式会社

第3角法
単位:mm

作成日
2021-10-4

図番

PACSG85DR

副番

A

1/2

三菱電機パッケージエアコン用 配管ドライヤ外形図

形名 PAC-SG85DR

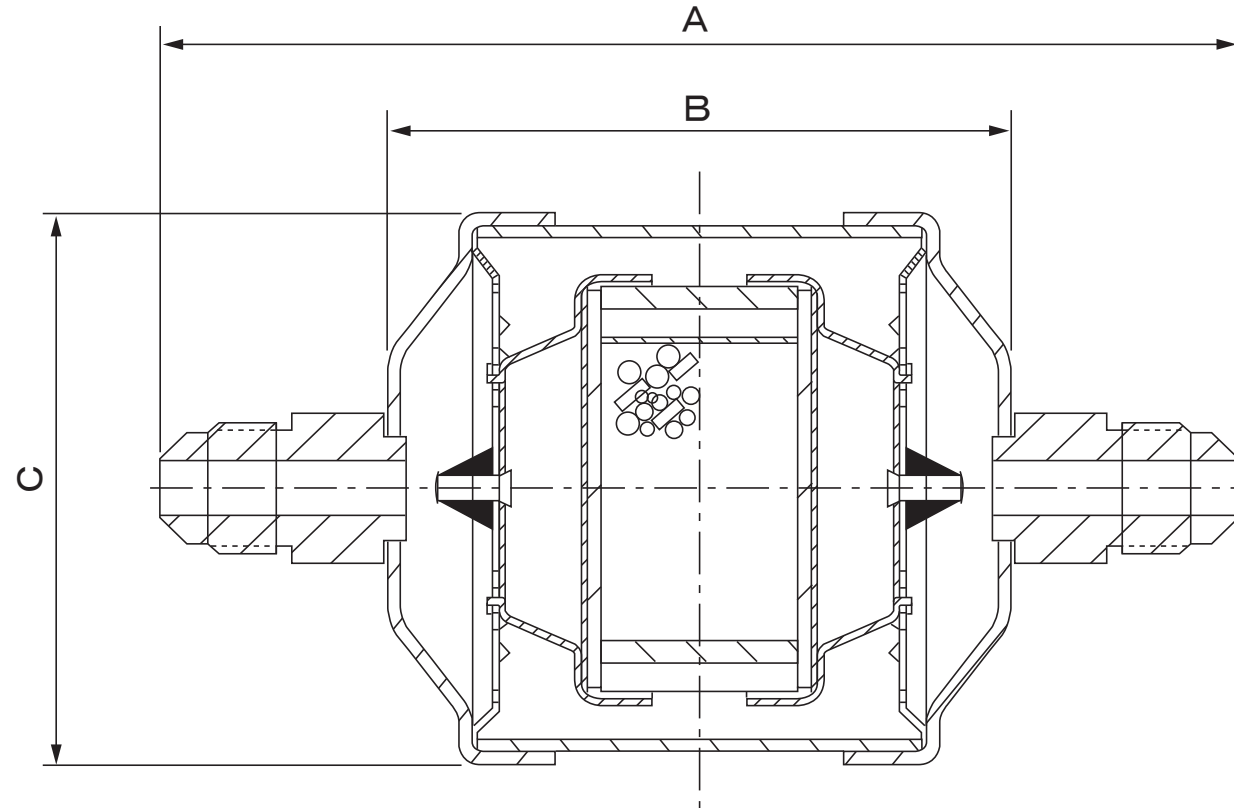

形名	接続部	A	B	C
PAC-SG85DR	1/2(φ12.7)フレア	177±1.6	117±1.5	φ80±0.8

第3角法	単位	尺度	作成日	三菱電機パッケージエアコン用別売部品			
	mm	比例尺でない	2021-10-4	配管ドライヤ外形図			
 三菱電機株式会社				図番	PACSG85DR	副番	A 2/2