

三菱電機パッケージエアコン用別売部品仕様書

品名 クリーンフィルター

形名 PAC-SK77KF

1. 仕様

形名	PAC-SK77KF
適用機種 ※代表機種のみ掲載しています。	PL-ZRP40~160HA形, PL-ERP40~160HA形, PL-HRP80HA形 PLFY-EP22~160HMG9形, PLFY-P22~160HMG9形
使用枚数	1
集塵効率	重量法 40%
フィルター材質	合成繊維不織布
色調	ダークグレー
耐久時間	100 hr
構成部品	本品 10枚
再生	洗浄再生可能

2. 取付要領

標準フィルターとグリルの間に挟み込む。

注1) 風量upのオプション設定が必要です。

圧力損失

風速(m/s)	圧損(Pa)
1.0	4.9
2.0	19.6
3.0	44.1
4.0	78.5

2) フィルターサイン 100hの設定を行ってください。

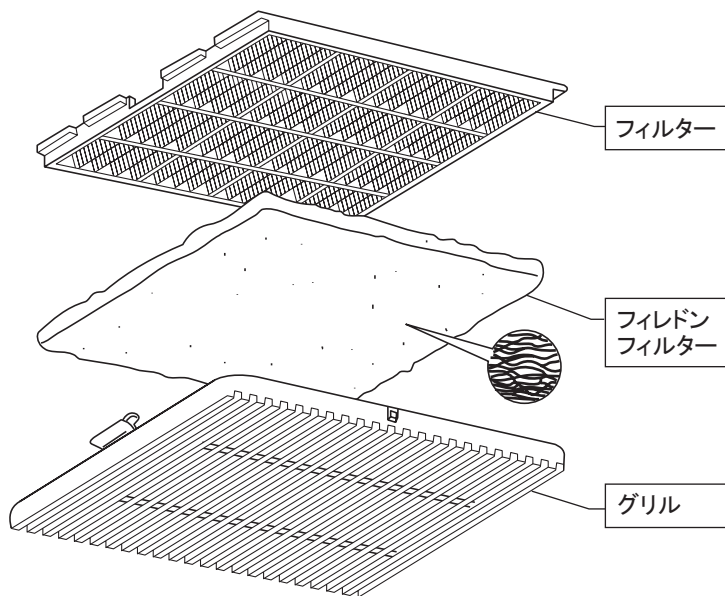

3. 外形図

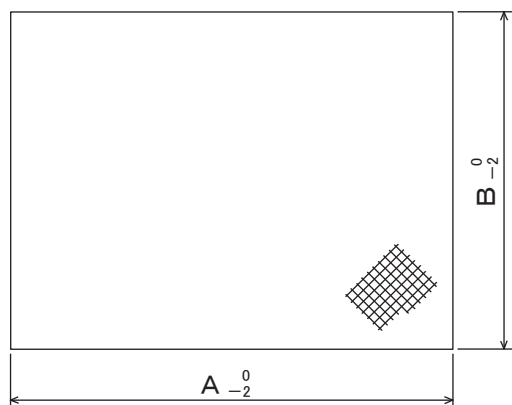

形名	A	B
PAC-SK77KF	520	520

三菱電機パッケージエアコン用別売部品仕様書

形名 PAC-SK77KF

 三菱電機株式会社

第3角法
単位:mm

作成日
2022-4-20

図番

PACSK77KF

副番

1/1