

MITSUBISHI 三菱ルームエアコン
スリムジョイント MAC-545SJ
 据付説明書

構成部品

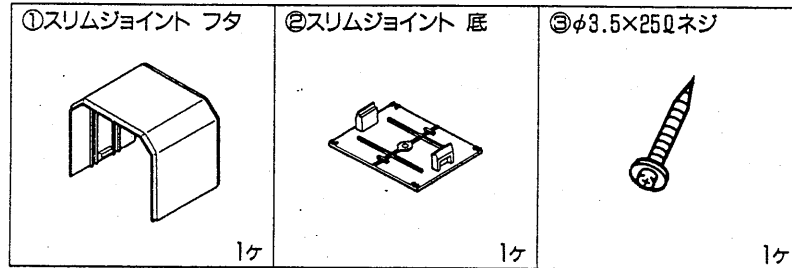

据付手順

1. スミ出シ線にそって、スリムジョイント底をφ3.5×25Qネジ③で壁に取り付けます。
2. スリムダクト底を取り付け配管作業を行います。
3. スリムダクトフタを取付けた後スリムジョイントフタ①をスリムジョイント底②にはめ込みスリムジョイントフタ①の四隅を押して固定します。

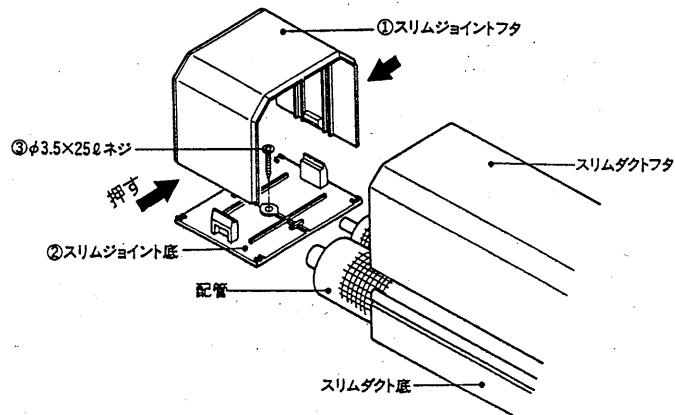

MITSUBISHI 三菱ルームエアコン
スリムジョイント MAC-545SJ
 据付説明書

構成部品

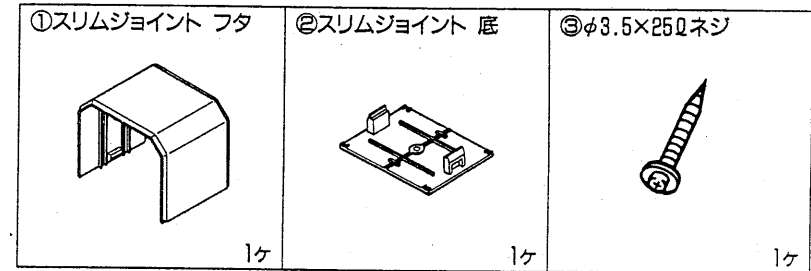

据付手順

1. スミ出シ線にそって、スリムジョイント底をφ3.5×25Qネジ③で壁に取り付けます。
2. スリムダクト底を取り付け配管作業を行います。
3. スリムダクトフタを取付けた後スリムジョイントフタ①をスリムジョイント底②にはめ込みスリムジョイントフタ①の四隅を押して固定します。

