

三菱電機ルームエアコン用別売部品仕様書

品名 公団用吊具

形名 MAC-398KT

1.仕様

注. 本図は予告なく変更することがあります。

項目		内容
外装	色(マンセルNo.)	5.6Y8.0/0.5
	表面処理	ポリエステル樹脂塗装
	材質	合金化溶融亜鉛メッキ鋼板
質量		7.8kg

2.外形図

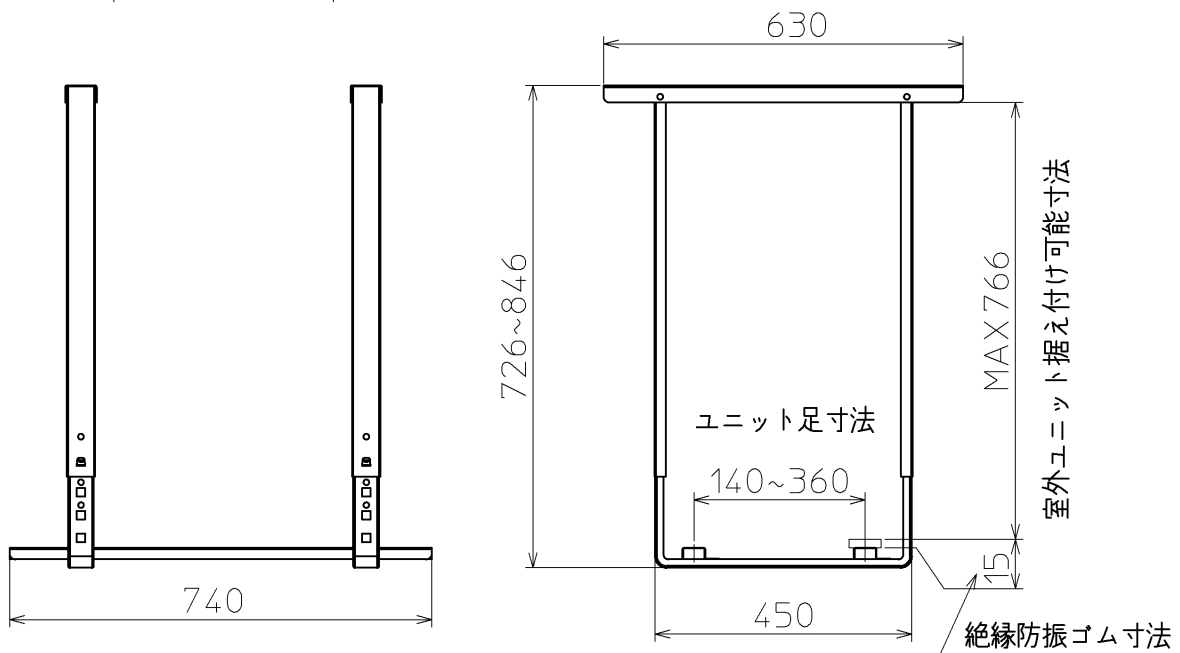
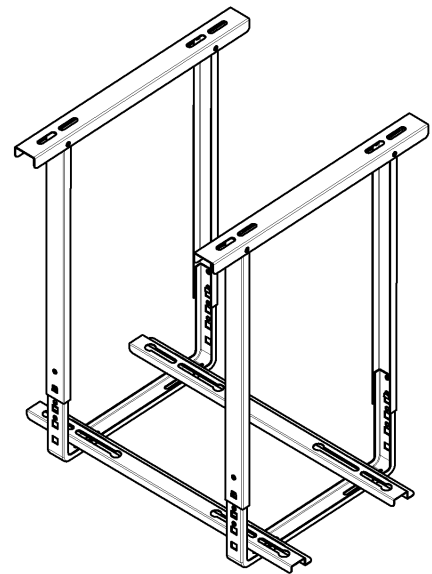
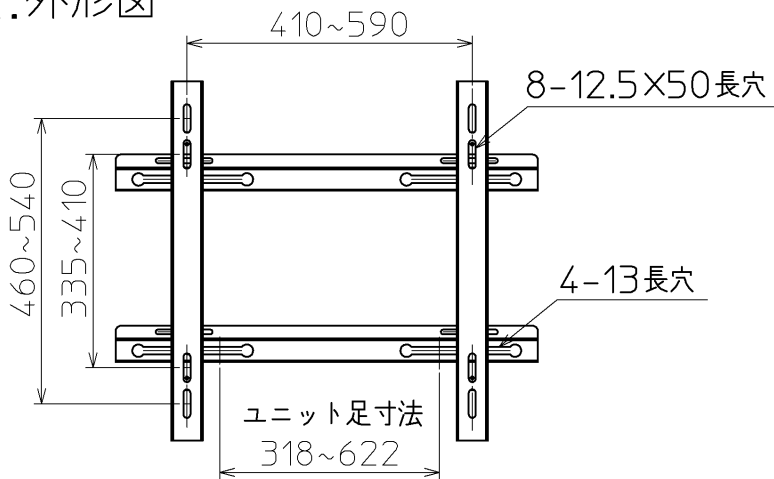

三菱電機ルームエアコン用別売部品仕様書

形名 MAC-398KT

三菱電機株式会社

第3角法
単位:mm

作成日
15-8-3

図番

DK01B885

副番
A