

カスタマー [ 業務用 ]

J-08RC

据付要領書 (販売店・工事店様用)

WT06584X04

## 安全のために必ず守ること

- この「安全のために必ず守ること」をよくお読みのうえ、据付けてください。
- ここに記載した注意事項は、安全に関する重要な内容です。必ずお守りください。



**警告**

取扱いを誤った場合、使用者が死亡または重傷を負うことが想定される危害の程度



**注意**

取扱いを誤った場合、使用者が傷害を負うことが想定されるか、または、物的損害の発生が想定される危害、損害の程度

- 図記号の意味は次のとおりです。



(一般禁止)



(一般指示)

- お読みになったあとは、お使いになる方に必ず本書をお渡しください。
- お使いになる方は、この本書をいつでも見られるところに大切に保管してください。移設・修理の場合、工事をされる方にお渡しください。また、お使いになる方が代わる場合、新しくお使いになる方にお渡しください。

### 一般事項

#### ⚠ 注意

ユニットが転倒するような力を加えないこと。

- ユニット転倒によるけがのおそれあり。



禁止

保護具を身につけて作業すること。

- 保護具を付けないとけがのおそれあり。



指示を実行

### 運搬・据付工事をするときに

#### ⚠ 注意

20kg 以上の製品の運搬は、1 人でしないこと。

- けがのおそれあり。



運搬禁止

## 据付工事をするときに

### ⚠ 警告

販売店または専門業者が据付工事説明書に従って据付工事を行うこと。

- ◆ 不備がある場合、冷媒漏れ・水漏れ・けが・感電・火災のおそれあり。



指示を実行

ユニットの質量に耐えられるところに据付けること。

- ◆ 強度不足や取り付けに不備がある場合、ユニットが転倒・落下し、けがのおそれあり。



指示を実行

ユニットは水準器などを使用して、水平に据付けること。

- ◆ 据付けたユニットに傾斜がある場合、ユニットが転倒し、けがのおそれあり。水漏れのおそれあり。



指示を実行

### ⚠ 注意

取り付け専用工具を使用すること。

- ◆ 他の工具を使用すると、取り付け不備によりユニットが転倒し、けがのおそれあり。



指示を実行

## 移設・修理をするときに

### ⚠ 警告

移設・修理をする場合、販売店または専門業者に依頼すること。分解・改造はしないこと。

- ◆ 不備がある場合、冷媒漏れ・水漏れ・けが・感電・火災のおそれあり。



禁止

## お願い

ユニットを傾けないでください。

- ◆ 圧縮機故障のおそれあり。

衝撃を加えないでください。

- ◆ ユニット損傷のおそれあり。

ネジを締めすぎないでください。

- ◆ 損傷するおそれあり。

## 1. 部品

本説明書以外に下記部品が入っていることをご確認ください。

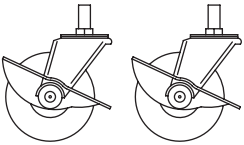
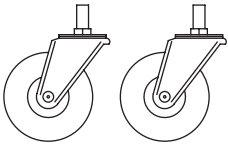
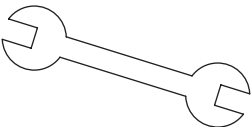
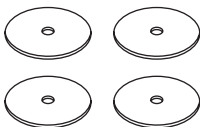
部品名	キャスターストッパー有り	キャスターストッパー無し	専用スパナ	ワッシャー
形状				
個数	2 個	2 個	1 個	4 個

## 2. 禁止事項

- ・ユニットを横に寝かさないでください。
- ・ユニットを逆さにしないでください。

**圧縮機などが破損する恐れがあります。**

## 3. 取付方法

(1) ユニット下部に下図の寸法の台を置いてください。

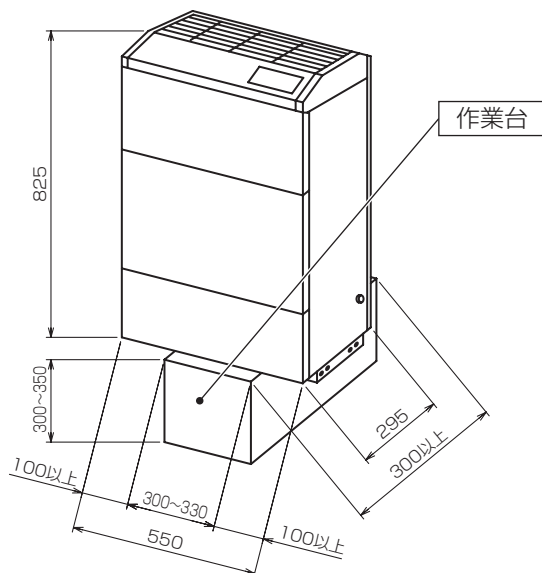

(単位:mm)

注. ユニットの転倒には十分注意してください。

注. ユニットの質量47kgに耐える作業台を使用してください。

作業台の推奨寸法

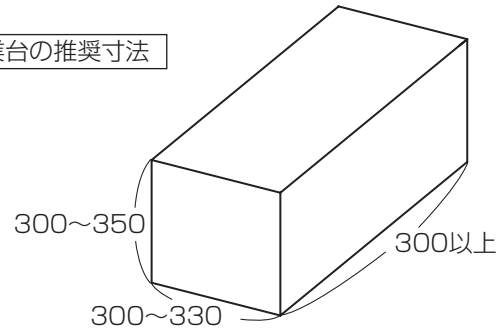

(2) ユニット底面の穴位置に、キャスターのボルト部に付属のワッシャーを取付けた状態で付属の専用スパナで締め付けてください。(ユニット底面とワッシャーの間がないように、キャスターのナットを締め付けのこと。) 取付時には、ねじ部にねじロック剤(ねじロック剤は現地にて手配願います)を塗布願います。また、ユニット前面側にストッパーがあるキャスターを取付けてください。

(注意事項…キャスター取付時、ユニット底面とワッシャー間、ワッシャーとキャスター間に指を挟まないように注意してください。)

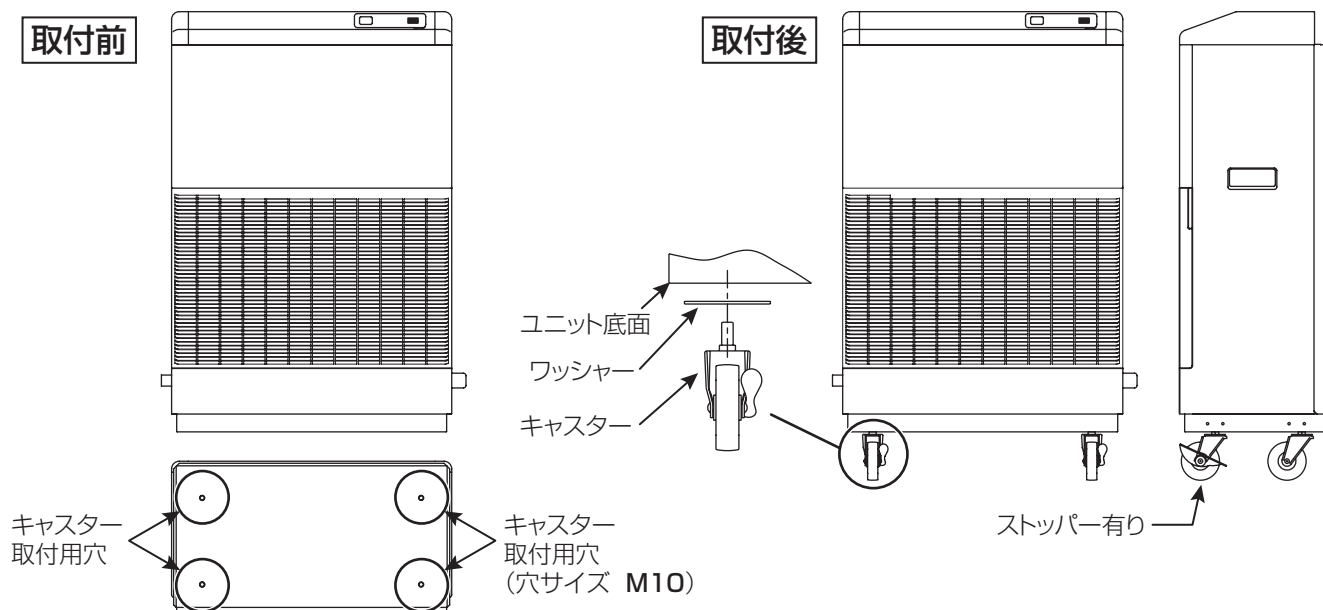

(3) 取付後はキャスターのストッパーを固定してください。

(注意事項…凹凸がある床面での移動は転倒に注意してください。)

#### 4. 除湿機の設定

据付場所の状況により本体の転倒によるケガ、本体損傷のおそれがある場合には、ユニットを設置する際、壁面にロープなどで固定してください。

