

お客さまへ

ご使用前に、この「取扱説明書」を必ずお読みください。お読みになった後、大切に保存し、必要なお役立てください。

E762Z510H23

このたびは三菱照明器具をお買い上げいただきありがとうございました。

保管用

安全のために必ずお守りください

■誤った取扱いをしたときに生じる危険とその程度を、
△警告、△注意の表示で区分して説明しています。
表示の意味は表中で説明しています。

図記号の意味は次のとおりです。

- ⊘ 絶対に行わないでください。
- ⚠ 必ず指示に従ってください。

⚠ 警告 誤った取扱いをしたときに、死亡や重傷などに結びつく可能性があるもの	
⊘ 禁止	器具の改造や指定部品以外の交換はしない。 (火災・感電・落下の原因)
⊘ 禁止	器具のすき間や放熱穴に金属類を差し込まない。 (火災・感電の原因)
⊘ 禁止	器具やランプを布や紙などで覆わない。 (可燃物をかぶせて使うと火災の原因)

⚠ 注意 誤った取扱いをしたときに、傷害または家屋・家財などの損害に結びつくもの	
⊘ 禁止	器具の直下や近くにストーブなどの熱器具を置かない。 (過熱して火災の原因)
⚠ 厳守	明るく安全にご使用いただくために半年に1回の保守・点検を行う。

ランプ交換・器具の清掃

⚠警告 電源スイッチを切ってから行う (感電の原因)

<ランプ交換>

- ルーバ端部のラッチをスライドさせる。
- オプションを①片側によせ、②回転させる。
- ランプを装着する。
- オプションを適合器具に押し込み、ラッチをスライドさせる。ラッチは2カ所とも確実にスライドさせてください。

<清掃>

- 金属部品 (ルーバ) の汚れは極細繊維の布で拭き取ってください。汚れのひどい場合は極細繊維の不織布に曇りのでない帯電防止スプレーを吹き付け、汚れた部分のみを拭いてください。
- 水及び洗剤での丸洗いはお避けください。(金属部のサビの原因となります。) 洗剤を含ませた布、クリーン用ウエット紙、化学ぞうきんでは、曇りまたはシミが残りますのでおやめください。
- ランプ・プラスチックや金属部分の汚れは、やわらかい布にぬるま湯または水をつけてよく絞ってふきとってください。

⚠警告 器具・ランプを水洗いしない (火災・感電の原因)

⚠注意 点灯中及び消灯直後のランプや器具には触らない (高温のためやけどの原因)

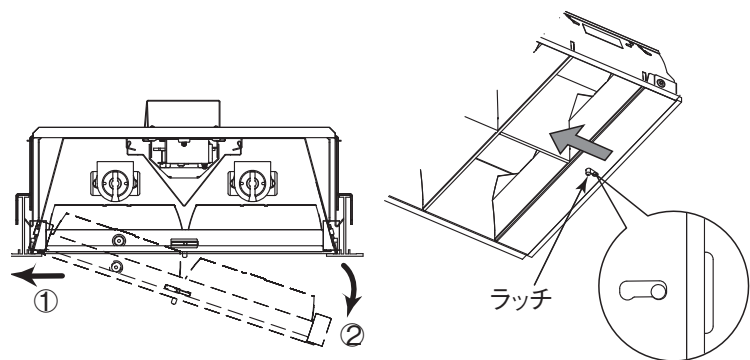

保証について

■保証期間は商品お買い上げ日より1年間です。ただし、蛍光灯器具内蔵の安定器は3年間です。ランプなどの消耗品は対象外です。詳細は弊社カタログをご参照ください。

異常時の処置

⚠警告 煙が出たり、変な臭いがしたり、破損したなど異常を感じた場合はすぐに電源スイッチを切る。
(火災・感電の原因)
煙が出なくなるのを確認して、工事店または下記連絡先にご相談ください。

この説明書は、再生紙を使用しています。

三菱電機株式会社 〒247-0056 神奈川県鎌倉市大船2-14-40
三菱電機照明株式会社 ☎(0467)41-2729 (営業本部)
☎(0467)41-2773 (品質保証部サービス課)



三菱蛍光灯器具部品

ファインベース システム天井対応形 オプション

- 形名 **L45072B** (公共施設: FRS17L3V-322 用オプション 使用ランプ FHF32)
L45092
L45102F (公共施設: FRS17L5-322 用オプション 使用ランプ FHF32)
L45112
B4352
D4122

取扱説明書

○この製品は日本国内用ですので日本国外では使用できません。またアフターサービスもできません。

施工者さまへ

- 施工の前に、この「取扱説明書」を必ずお読みのうえ、正しく施工してください。
- 取付工事の後、必ずお客さまにお渡しください。

安全のために必ず守ること

■誤った取扱いをしたときに生じる危険とその程度を、
△警告、△注意の表示で区分して説明しています。
表示の意味は表中で説明しています。

図記号の意味は次のとおりです。

- ⊘ 絶対に行わないでください。
- ⚠ 必ず指示に従ってください。

⚠ 警告 誤った取扱いをしたときに、死亡や重傷などに結びつく可能性があるもの	
⊘ 禁止	器具の取付けは質量に耐える所に取付ける。 (落下の原因)

⚠ 注意 誤った取扱いをしたときに、傷害または家屋・家財などの損害に結びつくもの	
⊘ 禁止	さびの出やすい場所、腐食性ガスが出る場所で使わない。 (劣化による落下の原因)
⊘ 禁止	風呂場など水や湿気の多い場所で使わない。 (火災・感電の原因)
⊘ 禁止	雨水のかかる場所で使わない。 (水気・湿気が入り感電の原因)

各部のなまえと取付けかた **警告** 器具の取付けは取扱説明書に従い行う (不確実な取付けは、器具落下・感電・火災の原因)

1 各部のなまえ

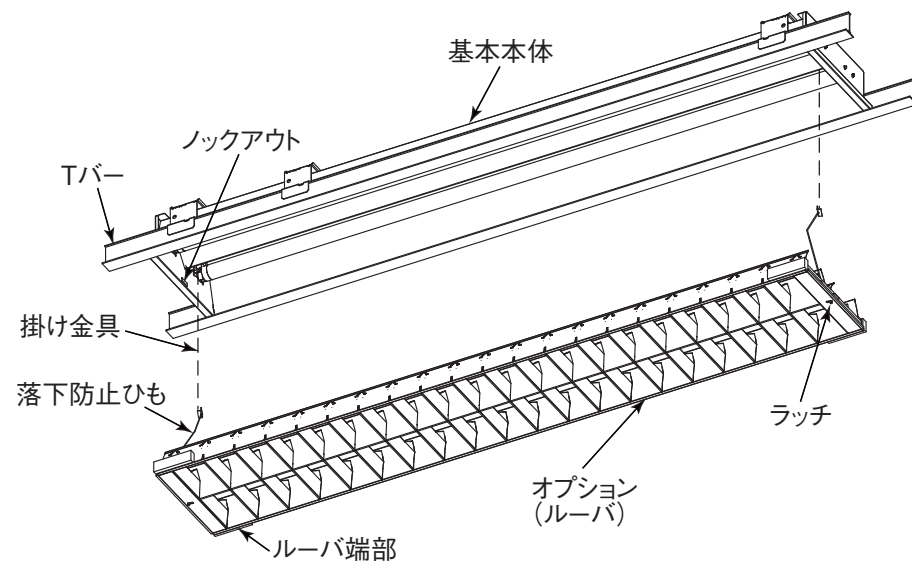

注意
Tバー芯間隔が $220 \pm 1.5\text{mm}$ であることを確認する
(不確実な取付けは、器具落下の原因)

2 取付の準備 (器具本体)

(1) オプション取付の準備のため、基本本体のオプション取付用ノックアウト(2カ所)をドライバー等で 90° 以上器具外側に曲げ込む。

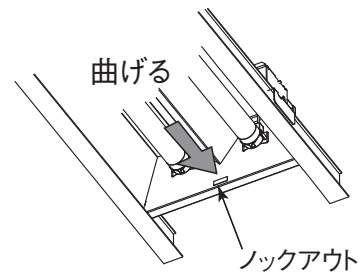

3 オプションの取付

● 金属OAルーバ オプション取付の前には必ず同梱の手袋を着用してください。
(L45072Bのみ)

(1) 落下防止ひもの掛け金具をノックアウトに完全に挿入する。(2カ所)
不完全な場合、オプションが取付きません。

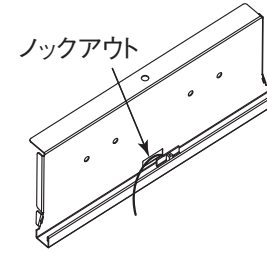

注意
取付けが不完全な場合落下の原因

(2) Tバーへオプションを乗せかけ、回転させる。ルーバ端部のラッチを、カチッというまでスライドさせる。

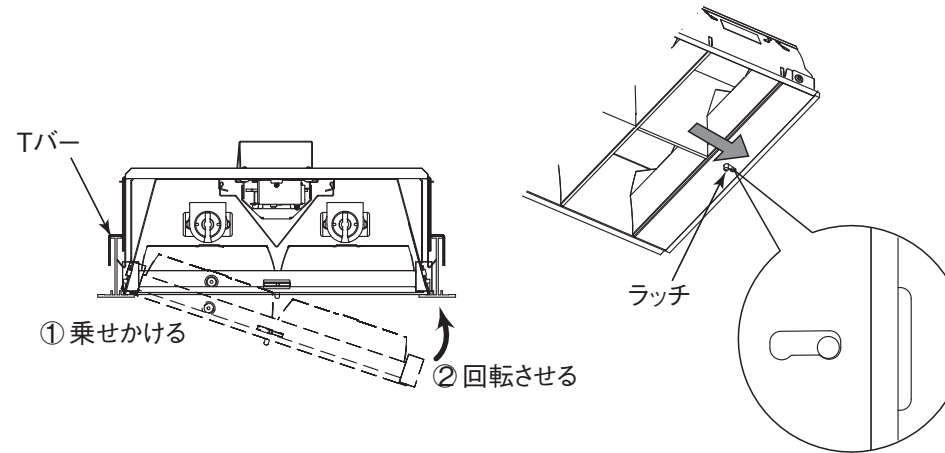

注意
取付けが不完全な場合落下の原因

4 ランプの交換

(1) ルーバ端部のラッチをスライドさせる。
(2) 図のようにオプションを①片側によせ、②回転させる。
容易にランプ交換ができます。

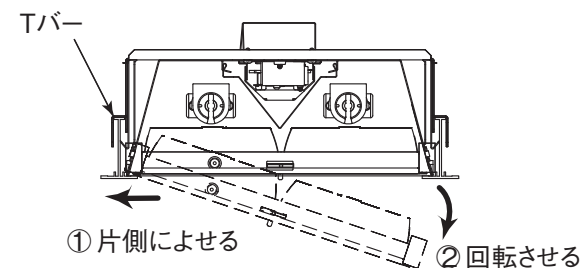

5 オプションのはずし方

(1) ランプ交換時と同時にオプションを回転させ、オプションをおろす。
(2) 落下防止ひものフックをルーバ端部裏の穴から抜く

6 再取付けの場合

フックをルーバ端部裏の穴に入れる。

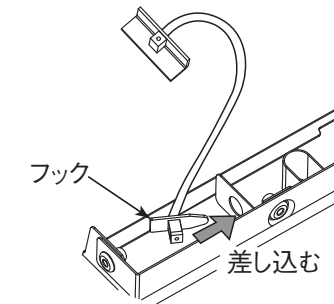

注意
取付けが不完全な場合落下の原因