

## お客さまへ

ご使用前に、この「取扱説明書」を必ずお読みください。お読みになった後、大切に保存し、必要なときにお役立てください。

## 安全のために必ずお守りください

■誤った取扱いをしたときに生じる危険とその程度を、  
△警告、△注意の表示で区分して説明しています。  
表示の意味は表中で説明しています。

図記号の意味は次のとおりです。



絶対に行わないで  
ください。



必ず指示に従い行  
ってください。

<b>警告</b> 誤った取扱いをしたときに、死亡や重傷などに 結びつく可能性があるもの	
禁止	器具の改造や指定部品以外の交換はしない。 (火災・感電・落下の原因)
禁止	器具のすき間や放熱穴に金属類を差し込まない。 (火災・感電の原因)
禁止	器具やランプを布や紙などで覆わない。 (可燃物をかぶせて使うと火災の原因)

<b>注意</b> 誤った取扱いをしたときに、傷害または 家屋・家財などの損害に結びつくもの	
禁止	器具の直下や近くにストーブなどの熱器具を置か ない。 (過熱して火災の原因)
厳守	明るく安全にご使用いただくために半年に1回の 保守・点検を行う。

## ランプ交換・器具の清掃 — △警告 電源スイッチを切ってから行う (感電の原因)

## &lt;ランプ交換&gt;

- (1) オプションを少し上に持ち上げて片側に押し込んで  
寄せる。

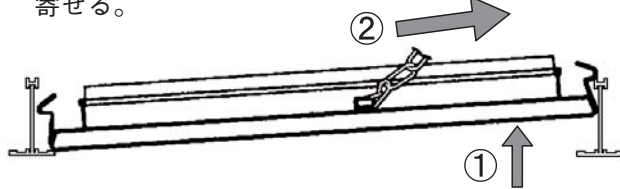

- (2) ルーバ枠の片方の長片をTバーの開口から外す。  
※Tバーの芯間隔が320mmより小さい場合は  
外し難いことがあります。

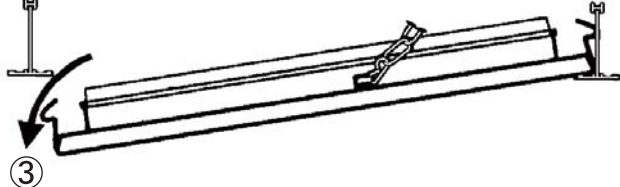

- (3) オプションを完全に取り外す場合は、落下防止  
金具から取り外して下さい。

**注意**  
点灯中及び消灯直後のランプや器具には触らない  
(高温のためやけどの原因)

## &lt;清掃&gt;

- 金属部品 (ルーバ) の汚れは極細繊維の布で  
から拭きしてください。  
汚れのひどい場合は極細繊維の不織布に曇り  
のでない帯電防止スプレーを吹き付け、汚れ  
た部分のみを拭いてください。
- 水及び洗剤での丸洗いはお避けください。  
(金属部のサビの原因となります。)  
洗剤を含ませた布、クリーン用ウエット紙、  
化学ぞうきんでは、曇りまたはシミが残り  
ますのでおやめください。
- カバーなどプラスチック部分には次のものを  
使用しないでください。  
・みがき粉やたわし ・殺虫剤  
・シンナーなど揮発性のもの ・熱湯
- ランプ・プラスチックや金属部分の汚れは、  
やわらかい布にぬるま湯または水をつけて  
よく絞ってふきとってください。

**警告**  
器具・ランプを水洗いしない (火災・感電の原因)

## 保証について

■保証期間は商品お買い上げ日より1年間です。ただし、蛍光灯器具内蔵の安定器は3年間です。  
ランプ、グロー点灯管、電池などの消耗品は対象外です。詳細は弊社カタログをご参照ください。

## 異常時の処置

**警告**  
煙が出たり、変な臭いがしたり、破損したなど異常を感じた場合はすぐに電源スイッチを切る。  
(火災・感電の原因)  
煙が出なくなるのを確認して、工事店または下記連絡先にご相談ください。

この説明書は、  
再生紙を使用  
しています。

三菱電機株式会社 〒247-0056 神奈川県鎌倉市大船2-14-40  
三菱電機照明株式会社 ☎(0467)41-2729 (営業本部)  
☎(0467)41-2773 (品質保証部サービス課)



## 三菱器具部品

ファインベース システム天井対応形 オプション

形名 **L4772B**  
**L4792A**  
**B4322A**  
**D4322A**  
**L2772B**  
**L2792**

## 取扱説明書

○この製品は日本国内用ですので日本国外では使用できません。  
またアフターサービスもできません。

## 施工者さまへ

○施工の前に、この「取扱説明書」を必ずお読みのうえ、正しく施工してください。  
○取付工事の後、必ずお客さまにお渡しください。

## 安全のために必ず守ること

■誤った取扱いをしたときに生じる危険とその程度を、  
△警告、△注意の表示で区分して説明しています。  
表示の意味は表中で説明しています。

図記号の意味は次のとおりです。



絶対に行わないで  
ください。



必ず指示に従い行  
ってください。

<b>警告</b> 誤った取扱いをしたときに、死亡や重傷などに 結びつく可能性があるもの	
禁止	器具の取付けは質量に耐える所に取付ける。 (落下の原因)

<b>注意</b> 誤った取扱いをしたときに、傷害または 家屋・家財などの損害に結びつくもの	
禁止	さびの出やすい場所、腐食性ガスが出る場所で使わ ない。 (劣化による落下の原因)
禁止	風呂場など水や湿気の多い場所で使わない。 (火災・感電の原因)
禁止	雨水のかかる場所で使わない。 (水気・湿気が入り感電の原因)

各部のなまえと取付けかた **警告** 器具の取付けは取扱説明書に従い行う (不確実な取付けは、器具落下・感電・火災の原因)

## 1 各部のなまえ (図は L4772B の場合を示す)

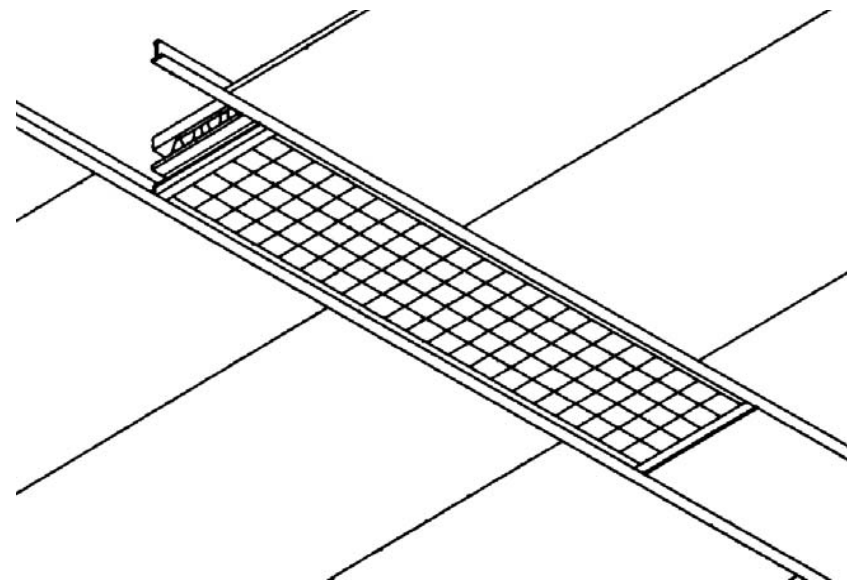
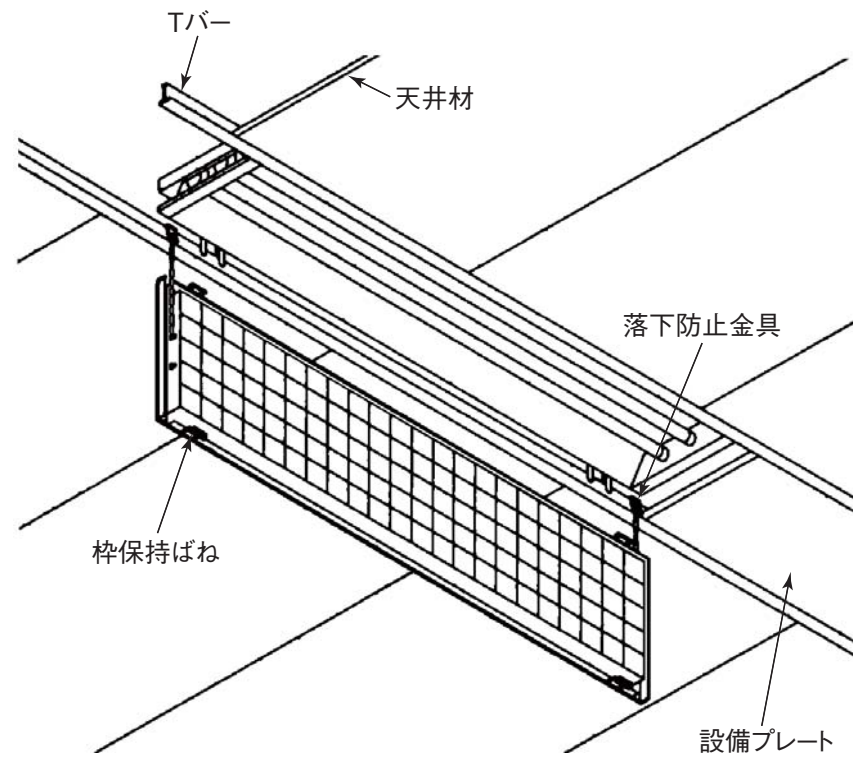

## 2 オプションの取付

- 金属OAルーバ オプション取付の前には必ず同梱の手袋を着用してください。  
(L4772B, L2772B のみ)

(1) 落下防止金具を図のように、Tバーにはめこみ確実に取付ける。

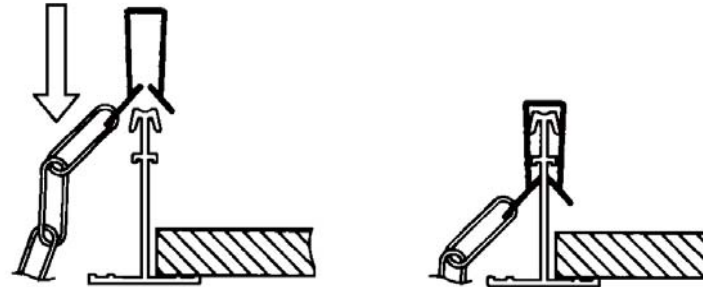

(2) ①ルーバ柵の一方の長片をTバーの上のせかけながら押し込む。  
②柵保持ばねをTバーの開口側に押し込んで仮止め状態にする。

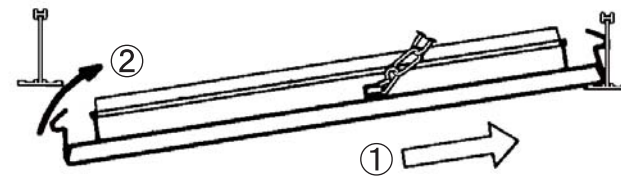

### 注意

Tバー芯間隔が  $320 \pm 1.5\text{mm}$  であることを確認する  
(不確実な取付けは、器具落下の原因)

③上方にルーバを押し上げる。

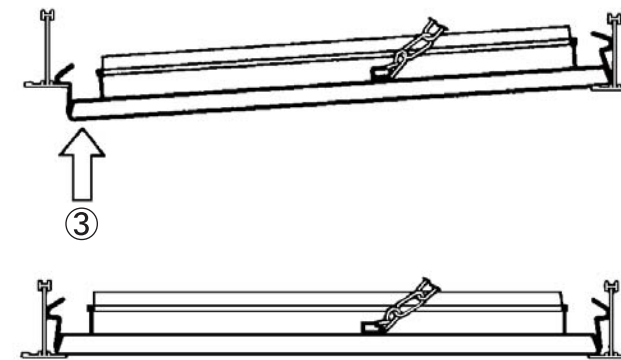

### 注意

取付けが不完全な場合落下の原因

## 3 ランプの交換

(1) オプションを少し上に持ち上げて片側に押し込んで寄せる。

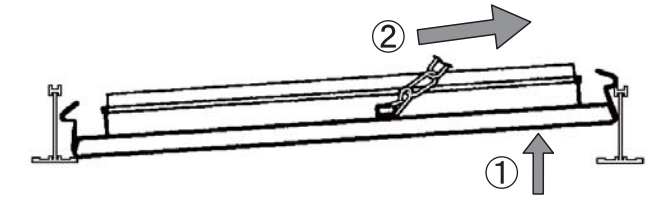

(2) ルーバ柵の片方の長片をTバーの開口から外す。

※Tバーの芯間隔が  $320\text{mm}$  より小さい場合は外し難いことがあります。

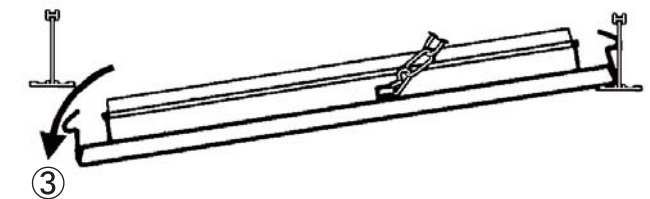

(3) オプションを完全に取り外す場合は、落下防止金具から取り外して下さい。