

三菱蛍光灯器具部品

20W2灯
FB25162 (単体用)
(本体: K2132S 反射板:P2462)

40W2灯
FB45162 (単体用)
(本体: K4132SR 反射板:P4462)

FB45172 (先端用)
(本体: K4132SR 反射板:P4472)

FB45182 (中間用)
(本体: K4132SR 反射板:P4482)

FB45192 (終端用)
(本体: K4132SR 反射板:P4492)

取扱説明書

○器具取付け後、この説明書はお客様へお渡しください。

1. ご注意

- この器具の取付け・設置工事には、電気工事士の免許が必要です。
- 電源電圧および周波数を記名紙にてお確かめのうえ指定どおりにご使用ください。
- 次のような場所では使用できません。
 - ×周囲温度が5～35℃の範囲外になる場所
 - ×湿気の多い場所や水のかかる場所
 - ×振動や衝撃を受ける場所
 - ×腐食性ガスや可燃性ガスの生じる場所
- 交換部品以外の器具構成部品を交換したり追加して、器具の改造をしないでください。
- ランプの交換および器具の清掃のときは必ず電源を切ってから行ってください。
- 節電その他の理由でランプを取りはずして間引き点灯しないでください。

2. 各部の名称

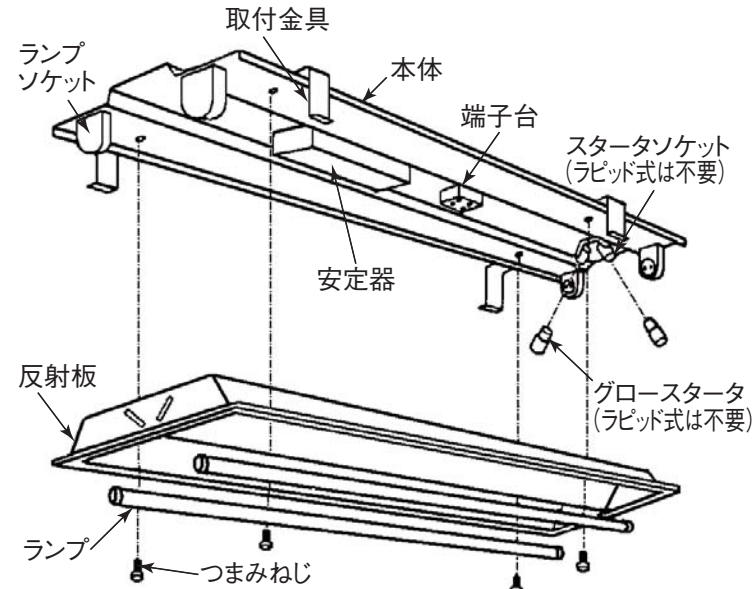

3. 取付方法

- (1) 取付金具の止めねじを一度ゆるめて、本体のダルマ穴に入れ、ずらして締めつけてください。

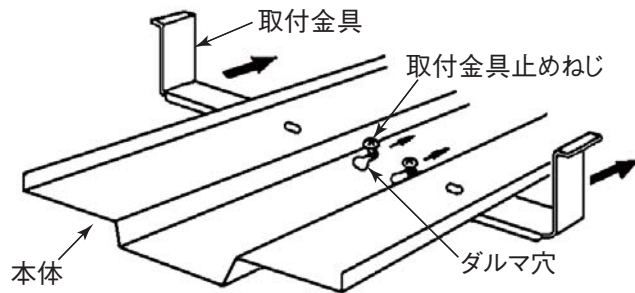

- (2) 天井に下図のような埋込穴および取付ボルトを設けてください。

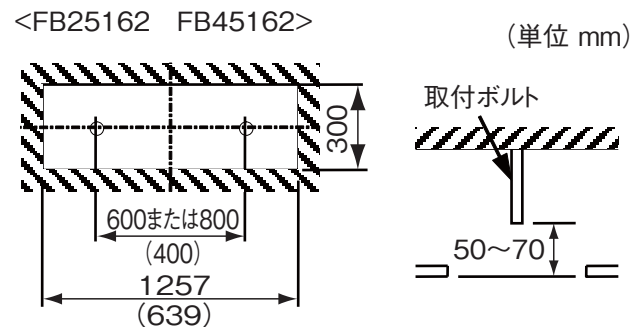

- ※()内寸法はFB25162の場合を示します。
- (3) ご使用になる電源穴に付属のコードブッシュを必ずはめ込んでください。
- (4) 電源線を本体内に引き込みながら取付ボルトのピッチに適合する取付穴にボルトを差し込んで本体を締め上げてください。
- 強く締め過ぎると、器具または天井が変形することがあります。本体の縁が天井に当たったところで止めてください。

- (5) 電源線を端子台に確実に接続してください。
- 高電位側は器具側の黒線と、低電位側は白線と合わせて差し込んでください。

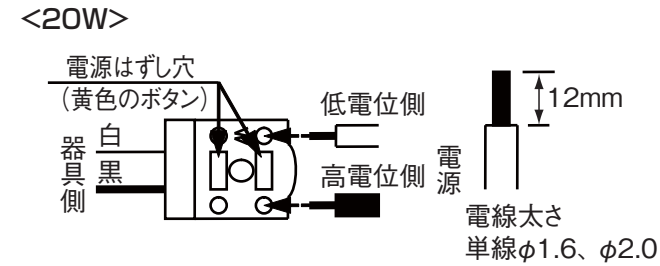

- <40W>
- 第3種接地工事を行ってください。

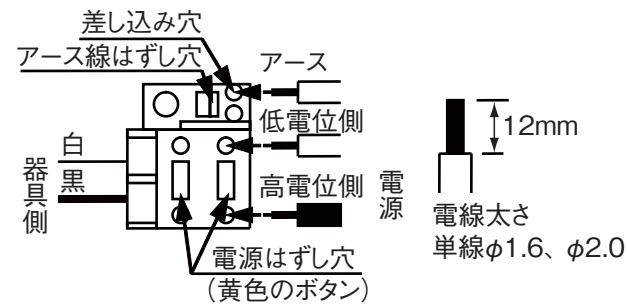

- (6) つまみねじで反射板を本体に取付けてください。
- (7) グロースタータを装着してください。(ラピッド式は不要です。)
- (8) ランプを装着してください。

4. 天井裏に断熱材・防音材がある場合

- 器具から断熱材・防音材までの距離を図のように設けて、器具の熱がこもらないように施工してください。
- 電気配線は断熱材、防音材の上側にくるようにしてください。

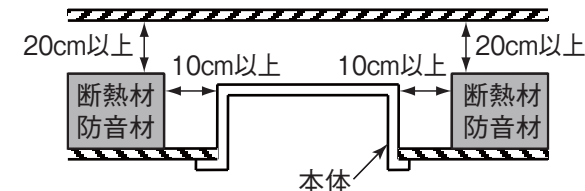

5. 連続取付の場合 (40W 器具のみ)

- (1) 天井に下図のような埋込穴および取付ボルトを設けてください。

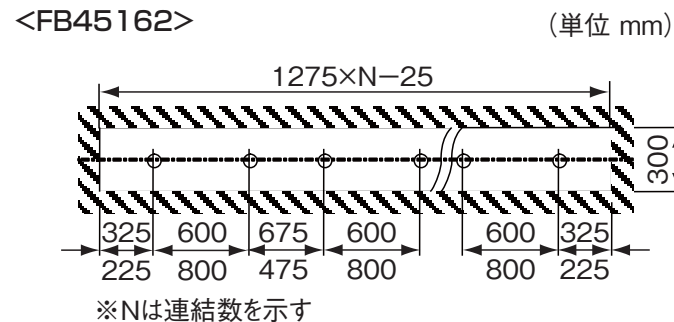

この説明書は、再生紙を使用しています。

<FB45172 FB45182 FB45192> (単位 mm)

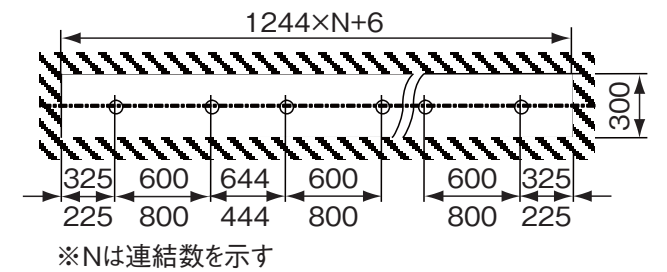

- (2) 下表の連結金具 (別売) をご使用ください。

器具	連結金具
FB45162	REB36
上記以外の40W器具	REA37

- (3) 本体の片側に連結金具を取付け、下図の要領で器具を天井に順次取付けてください。尚、終端の器具には連結金具は不要です。

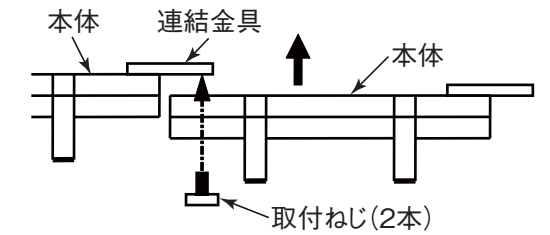

- (4) 反射板を取付けてください。(FB45172、FB45182、FB45192の場合は先端から順次取付けてください。)

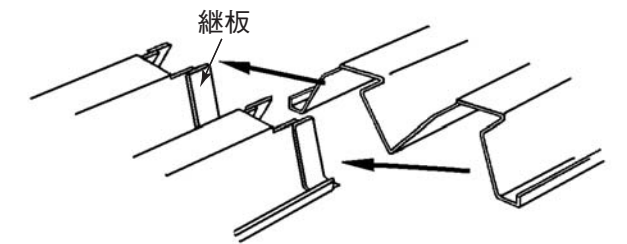

6. 交換部品

	20W	40W
ランプ	FL20S(S/18)	FLR40S(/M/36)
グロースタータ	FG-1E	—

三菱電機株式会社
三菱電機照明株式会社

〒247-0056 神奈川県鎌倉市大船2-14-40
☎(0467)41-2729 (営業本部)
☎(0467)41-2773 (品質保証部サービス課)