

照明器具用人感センサ設定リモコン

形名 **RZS01**

取扱説明書

この製品は、日本国内用に設計されていますので、国外では使用できません。
また、アフターサービスもできません。

安全のために必ずお守りください

・誤った取扱いをしたときに生じる危険とその程度を、説明しています。

図記号の意味は次のとおりです。



警告 取扱いを誤った場合、使用者が死亡または重傷を負うことが想定される危害の程度



絶対に行わないでください。

警告

 禁止	電池を分解しない。(けが、液漏れ、皮膚のただれ、化学やけど、失明の原因)	 禁止	電池内部から漏れた液には触れない。目に入ったときは、すぐに水道水などのきれいな水で洗い流し、すぐに医師の治療を受ける。(皮膚のただれ、化学やけど、失明の原因)
	電池をショート・加熱したりしない。(液漏れ、破損、発熱によりけが、故障の原因)		電池を充電したり、改造しない。(液漏れ、破損、発熱によりけが、故障、破裂の原因)
	電池の (+)、(-) を逆にに入れて使わない。(液漏れ、破裂の原因)		使い切った電池はすぐに機器から取り出す。(液漏れ、破損の原因)
	電池を加圧したり、強い衝撃を与えない。(液漏れ、故障の原因)		違う種類の電池や、新・旧電池を混ぜて使用しない。(液漏れ、破裂の原因)

仕様

項目	内容
電源	単4乾電池 2本
使用温度範囲	5～35℃
質量	55g (本体、電池含む)

[乾電池取扱い上の注意事項]

乾電池の使用方法を誤ると、乾電池の液漏れ、発熱、破裂等を引き起こし、機器を損傷したり、場合によっては失明、化学やけど、けが等のおそれがあります。「安全のために必ず守ること」の注意事項を守って安全にご使用ください。

電池の入れかた

電池収納ふたの▽印の位置を押しながら矢印方向にはずす。
乾電池の⊕、⊖を確かめて入れる。
電池収納ふたをしめる。

お願い

長期間使わないときは電池を抜いてください。
液漏れによる故障の原因となります。

単4アルカリ乾電池または単4マンガン乾電池(2本)

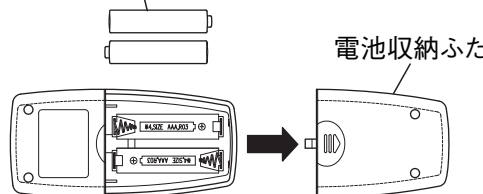

お知らせ

- ・リモコンが動作しなくなったり、反応が鈍くなったりしたときは、全て新しい乾電池に交換してください。指定以外の電池は使用しないでください。また、新しい電池と古い電池を混ぜて使用しないでください。
- ・電池を廃棄する場合は、「各自治体の指示」に従って廃棄ください。プラス (+) ・マイナス (-) 端子に絶縁性テープを貼るなどして絶縁状態にしてから廃棄ください。

各ボタンの機能

付属部品

単4マンガン乾電池
(2本)「動作確認用」
(動作確認用です。寿命を
保証するものではありません。)

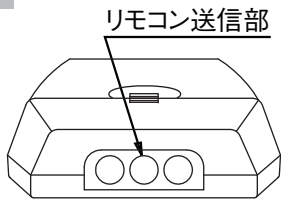

お知らせ

- 電源投入後 30 秒間は、センサの検知動作及びリモコン操作ができません。これはセンサが安定するまでの初期安定動作で故障ではありません。
- 照明器具がリモコンからの信号を受信すると点滅します。点滅中のリモコン操作はできません。

待機時(人がいないとき)

- 消灯 (不在時(待機時)に全消灯)
- 5%点灯 (不在時(待機時)に5%の明るさで調光点灯 (出荷時設定))
- 25%点灯 (不在時(待機時)に25%の明るさで調光点灯)

点灯保持時間

- 1分 (点灯時間を1分間に設定)
- 3分 (点灯時間を3分間に設定 (出荷時設定))
- 10秒 (点灯時間を10秒間に設定 (テストモード))
- 6分 (点灯時間を6分間に設定)
- 10分 (点灯時間を10分間に設定)

人感センサ 切

MITSUBISHI ELECTRIC
照明用人感センサ設定器

お願い

- 受光部が見える正面の位置から操作してください。
- 受光部に強い光を当てないでください。
- 落としたり、衝撃を与えないでください。〈振り回したりしない〉
- 直射日光の当たる場所や温度・湿度の高い場所に置かないでください。
- 水をかけたり、ぬれたものの上に置かないでください。
- 分解・改造をしないでください。

リモコン受光部範囲

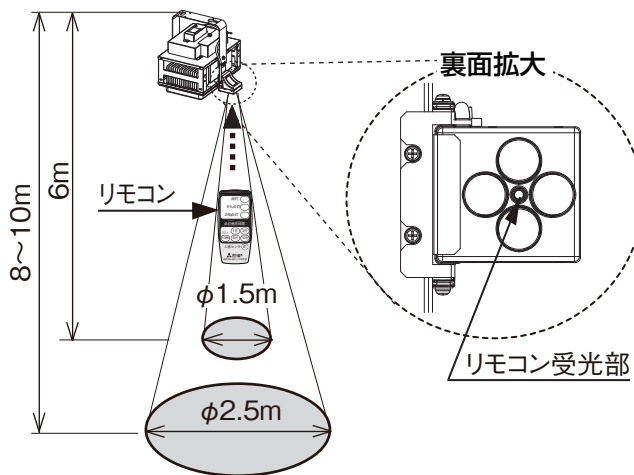

※リモコンの操作は、人感センサのリモコン受光部に向けて行ってください。

リモコン送信部範囲

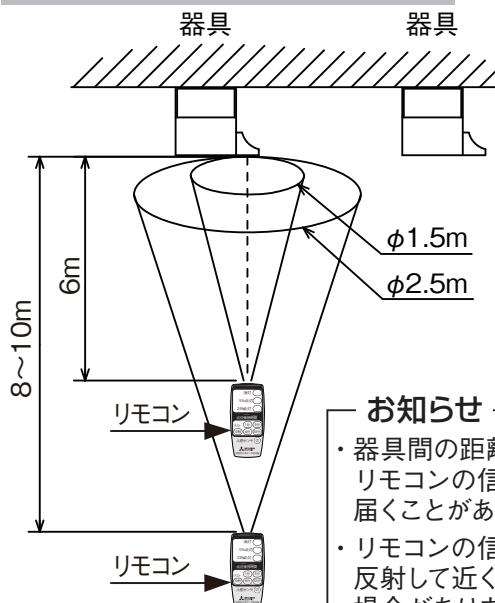

お知らせ

- 器具間の距離が近い場合リモコンの信号が両方に届くことがあります。
- リモコンの信号が壁や床に反射して近くの器具に届く場合があります。

取扱い・修理のご相談は、まず
お買上げの販売店・施工者・設備業者へ

三菱電機株式会社
三菱電機照明株式会社

〒247-0056 神奈川県鎌倉市大船 2-14-40

☎相談窓口 照明技術相談センター

0120-348-027 (無料)

受付時間 9時~17時 (土・日・祝日は除く)

お買上げの販売店等にご依頼できない場合は、ご相談窓口へお問い合わせください。FAX (0467) 46-8861