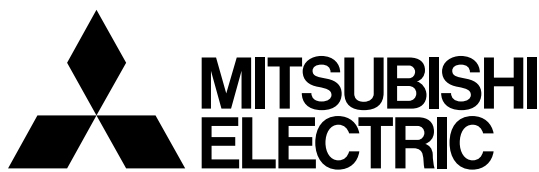

保管用

ライトユニット質量  
約2.0kg

このたびは三菱照明器具をお買い上げいただきありがとうございました。

初期照度補正はライトユニット寿命末期まで、常に定格出力の約80%の光束を維持するように設計されています。

三菱 LED 照明器具 [初期照度補正形+  
5～100% 連続調光形]

## LED ライトユニット形ベースライト Myシリーズ 110形 ライトユニット

ライトユニット形名 EL-LU95033 (D,N,W,WW,L) AHZ

下表の器具本体と組合せてご使用ください。  
適合する器具がない機種は「—」で表示しています。

直付形	適合本体	器具本体	ブルスイッチ付
	逆富士タイプ 150幅	EL-LH-V91500	EL-LH-V91501
	逆富士タイプ 230幅	EL-LH-V92300	EL-LH-V92301
	トラフタイプ	EL-LH-L90700	EL-LH-L90701
	笠付タイプ	EL-LH-H91500	EL-LH-H91501
下面開放タイプ	EL-LH-X92500	—	

埋込形	適合本体	器具本体
	150幅	EL-LH-B91500
	190幅	EL-LH-B91900
	220幅	EL-LH-B92200
300幅	EL-LH-B93000	

用途別	適合本体	器具本体
	ウォールウォッシュ器具	EL-LH-N91101

ライトユニット形名の( )内は光色を示します。

## 取扱説明書

ご使用前に、この「取扱説明書」を必ずお読みください。お読みになった後、「据付工事説明書」と共に大切に保管し、必要なときにお役立てください。

- 施工方法は、器具本体同梱の「据付工事説明書」を参照してください。
- この製品は日本国内用ですので日本国外では使用できません。また、アフターサービスもできません。
- 電源周波数50Hz、60Hz共用形です。日本全国どこでも使用できます。

形名	定格	定格電圧	入力電流 (A)			消費電力 (W)			平均電力 (W)		
			100V	200V	242V	100V	200V	242V	100V	200V	242V
EL-LU95033 シリーズ (5000lm 一般タイプ)	AHZ	AC100 - 242V	0.314	0.156	0.129	31.1	30.4	30.4	28.0	27.4	27.4

組合せの特性及び組合せ形名については、各組合せ形名納入仕様書を参照ください。

# 安全のために必ずお守りください



E770Z821H71



図記号の意味は次のとおりです。

■ 誤った取扱いをしたときに生じる危険とその程度を、**△警告**、**△注意**の表示で区分して説明しています。表示の意味は表中で説明しています。

 絶対に行わないでください。

 必ず指示に従って行ってください。

	<b>警告</b> 誤った取扱いをしたときに、死亡や重傷などに結びつく可能性があるもの
	器具の改造や指定部品以外の交換はしない。 (火災・感電・落下の原因)
	器具を布や紙などで覆わない。 (可燃物を被せて使うと火災の原因)
	器具のすき間や放熱穴に金属類を差し込まない。 (火災・感電の原因)

	<b>注意</b> 誤った取扱いをしたときに、傷害または家屋・家財などの損害に結びつくもの
	お客さま自身で電気工事はしない。電気工事士の資格が必要です。(火災・感電の原因)
	器具の直下や近くにストーブなどの熱器具を置かない。(過熱して火災の原因)
	光を直視しない。 (長時間直視すると目を痛める原因)
	明るく安全にご使用いただくために半年に1回の保守・点検を行う。

## 器具の取扱い

- 受信電波が弱い場合には、AM及び短波放送では雑音が入る場合があります。
- 器具の近くでワイヤレスマイクを使用すると、雑音が入り正常に作動しない場合があります。
- 赤外線リモコン方式のテレビ・ラジオなどは、照明器具から離してご使用ください。  
(雑音が入ったり、正常に作動しない場合があります。)
- 放送設備などの音声信号や映像信号は、微弱なため電源線や安定器の配線からの雑音を受けることがあります。

- 照明器具には寿命があります。設置して8~10年経つと、外観に異常がなくても内部の劣化が進行しています。点検・交換をおすすめします。  
LED光源は寿命が来ても暗くなりますが点灯し続けます。点灯できるからといって継続して使用が可能というわけではありません。  
※使用条件は周囲温度30℃、1日10時間点灯、年間3000時間点灯です。
- 周囲温度が高い場合・点灯時間が長い場合は、寿命が短くなります。
- 3年に1回は工事店等の専門家による点検をお受けください。
- 点検せずに長期間使用し続けると、まれに、発煙・発火・感電などに至る恐れがあります。

## 器具の清掃

### <器具のお手入れについて>

器具の汚れは、柔らかい布をうすめた中性洗剤につけてよくしぼってから拭きとり、さらに洗剤成分が残らないようによくしぼった水拭き用の柔らかい布で仕上げてください。シンナー・ベンジン・みがき粉やたわし・熱湯・アルカリ性洗剤・薬品などは使用しないでください。

### <カバーのお手入れについて>

カバーはキズつきやすいのでメガネ拭き等柔らかい布で拭いてください。

 **警告** 電源スイッチを切ってから行う。  
(感電の原因)

 **注意** 点灯中および消灯直後の器具には触らない。  
(高温のためやけどの原因)

## 保証について

### <無償修理>

照明器具の商品納入日より1年間、また照明器具に内蔵されているLED光源・電源ユニットは3年間です。  
※保証期間と保証内容についての詳細はカタログを参照ください。

### <無償提供>

LED光源・電源ユニットの故障による不点灯不具合につきましては、代替商品またはLED光源・電源ユニットを5年間無償提供させていただきます。

## お知らせ

- LEDにはバラツキがあるため、器具内の個々のLEDや同一形名の器具でも、発光色・明るさが異なる場合があります。
- 誘導及び空間波無線に対する影響  
使用周波数が数百kHzの誘導無線(同時通訳システム)及び数百MHzの空間波無線の場合、雑音が入ることがありますので事前確認することをおすすめします。  
100V電源の場合には、接地工事することにより低減できる場合があります。

- 点灯・消灯時にカバー・反射板の収縮や膨張により、きしみ音が発生する場合がありますが、異常ではありません。
- LED光源の交換はできません。  
交換の際はライトユニットごと交換してください。
- 壁面や床面等への照射距離が近い時や照射面によっては光ムラが気になる場合があります。
- 虫の飛来が多い場所で使用される場合、ライトユニット内に虫が侵入する恐れがあります。  
このような場合は、防雨・防湿形器具をおすすめします。

## 異常時の処置

 **警告** 煙が出たり、変な臭いがしたり、破損したなど異常を感じた場合はすぐに電源スイッチを切る。  
(火災・感電の原因)  
煙が出なくなったことを確認して、工事店または下記連絡先にご相談ください。

この説明書は、再生紙を使用しています。

取扱い・修理のご相談は、まず  
お買い上げの販売店・施工者・設備業者へ

三菱電機株式会社  
三菱電機照明株式会社  
〒247-0056 神奈川県鎌倉市大船 2-14-40

ご相談窓口 照明技術相談センター  
フリーダイヤル  
**0120-348-027** (無料)  
受付時間 9時~17時(土・日・祝日は除く)  
FAX (0467) 46-8861

お買い上げの販売店等にご依頼できない場合は、ご相談窓口へお問い合わせください。

# 安全のために必ず守ること

■誤った取扱いをしたときに生じる危険とその程度を、**警告**、**注意**の表示で区分して説明しています。表示の意味は表中で説明しています。

図記号の意味は次のとおりです。

- 絶対に行わないでください。
- 必ず指示に従ってください。

<b>警告</b> 誤った取扱いをしたときに、死亡や重傷などに結びつく可能性があるもの	
禁止	<p>引火する危険のある雰囲気を使わない。 (ガソリン・可燃性スプレー・シンナー・ラッカー・可燃性粉じんのある所で使わない) (火災の原因)</p> <p>傾斜天井や、補強のない天井には取付けない。 (火災・落下の原因)</p> <p>ライトユニット単体で使用しない。 (落下・感電・火災の原因)</p>
厳守	<p>器具取付けの際は電線を挟まない。 (絶縁不良により感電・火災の原因)</p> <p>配線工事の際、電線の絶縁体にキズをつけない。 (絶縁破壊により感電・火災の原因)</p> <p>施工は電気工事士の有資格者が電気設備の技術基準・内線規程に従う。</p> <p>必ず当社の My シリーズ専用器具本体とライトユニットとの組み合わせで使用する。 (落下・感電・火災の原因)</p>

<b>注意</b> 誤った取扱いをしたときに、軽傷または家屋・家財などの損害に結びつくもの	
禁止	<p>高温(35℃を超える)、高湿度(85%RHを超える)、粉じん、機械工場などの油煙のある場所、強い振動・衝撃のある場所では使わない。(落下・感電・火災の原因)</p> <p>天井埋込専用器具です。 (指定方向以外の取付けは、火災・落下の原因)</p> <p>腐食性ガスの発生する場所では使わない。 (劣化による落下の原因)</p> <p>器具を乾燥不十分なクロス貼り・コンクリート面には取付けない。 (絶縁不良やさびにより感電・落下の原因)</p> <p>屋外、水や湿気のある場所、軒下・開放型駐車場・ピロティ等の雨線内で使わない。(火災・感電の原因)</p> <p>風が吹く場所では使わない。(落下の原因)</p>
禁止	<p>器具を密集して取付けない。(200mm以上離す) (器具の温度が高くなり火災の原因)</p> <p>表示された電源電圧以外では使わない。特に定格電圧の90%以下の電圧使用は、電源ユニットの短寿命、故障となります。(火災・感電の原因)</p> <p>器具のロックアウトを外す場合はドライバー等により電線を傷つけない。 (絶縁不良により感電・火災の原因)</p> <p>狭い箱のような中で使わない。また、器具を隠して使う場合は、放熱を妨げない。 (器具が過熱して火災の原因)</p> <p>直射日光の当たる場所では使用しない。 (変色・変形・火災の原因)</p>

## お知らせ

- 周囲温度は5~35℃の範囲で使用してください。
- 温泉地など、硫黄成分を含む腐食性ガスやオゾンが発生する場所では使用しないでください。また、一般屋内でも器具周囲に硫黄成分が存在する場所では使用しないでください。光学特性に不具合が発生する原因となります。
- 油煙のある場所では使用しないでください。光学特性が低下する原因となります。
- 防犯カメラ等を使用する場合は、フリッカー対策仕様のカメラを使用してください。
- 器具と半導体スイッチ式人感センサスイッチを組み合わせるとちらつきや騒音の発生、電源ユニット故障の原因となります。リレー接点式人感センサスイッチを使用してください。
- 電源スイッチに片切スイッチを使用する場合、片切スイッチを電源の高圧側に設置してください。
- 200V電源を使用する場合は両切スイッチを使用してください。消灯時に放電する原因となります。
- 天井面に取付ける場合、取付ける部分が平らな所に取付けてください。隙間の原因となります。

## 知っておいていただきたいこと

- 商品監視システム(防犯センサー)の一部の機器は電源ユニットの周波数と干渉して誤動作する場合がありますので、事前に商品監視システムのメーカーにご確認ください。
- 電力線搬送を使用した機器と電源を共用すると、電力線搬送機器が正常に作動しない場合があります。
- 電源事情のわるい場所では、LEDがちらつく場合があります。
- 誘導及び空間波無線に対する影響  
使用周波数が数百kHzの誘導無線(同時通訳システム)及び数百MHzの空間波無線の場合、雑音が入ることがありますので、事前確認することをおすすめします。100V電源の場合には、接地工事することにより低減できる場合があります。
- バーコードリーダーを器具付近で使用した場合、読み取り感度が鈍くなる場合があります。事前確認することをおすすめします。

## 保証とアフターサービス

- 保証とアフターサービスは、器具本体とライトユニットに適用されます。
- 無償修理**  
照明器具の商品納入日より1年間、また照明器具に内蔵されているLED光源・電源ユニットは3年間です。  
※保証期間と保証内容についての詳細はカタログを参照ください。  
・この製品は日本国内用ですので日本国外では使用できません。また、アフターサービスもできません。
  - 無償提供**  
LED光源・電源ユニットの故障による不点灯不具合につきましては、代替商品またはLED光源・電源ユニットを5年間無償提供させていただきます。

## 異常時の処置

- 警告**  
煙が出たり、変な臭いがしたり、破損したなど異常を感じた場合はすぐに電源スイッチを切る。  
(火災・感電の原因) 煙が出なくなるのを確認して、工事店または下記連絡先にご相談ください。

この説明書は、再生紙を使用しています。

取扱い・修理のご相談は、**まずお買上げの販売店・施工者・設備業者へ**

**三菱電機株式会社**  
**三菱電機照明株式会社**  
〒247-0056 神奈川県鎌倉市大船 2-14-40

**相談窓口** 照明技術相談センター  
**0120-348-027** (無料)  
受付時間 9時~17時(土・日・祝日は除く)  
FAX (0467) 46-8861

お買上げの販売店等にご依頼できない場合は、ご相談窓口へお問い合わせください。

E770Z200G07 E770Z200H32

このたびは三菱照明器具をお買上げいただきありがとうございました。

**保管用**



## 三菱LED照明器具

当社 My シリーズ専用器具本体とライトユニット(110形用1本形)の組み合わせで性能を満足します。

LED ライトユニット形ベースライト Myシリーズ 110形 埋込形

形名	<b>EL-LH-B91500</b> (150幅)	<b>EL-LH-B91900</b> (190幅)
	<b>EL-LH-B92200</b> (220幅)	<b>EL-LH-B93000</b> (300幅)

## 据付工事説明書 取扱説明書

- 施工の前に、この説明書を必ずお読みのうえ、正しく施工してください。
- 取付工事の後、必ずお客さまにお渡しください。
- 電源周波数 50Hz、60Hz 共用形ですから、日本全国どこでも使用できます。

### 各部のなまえ

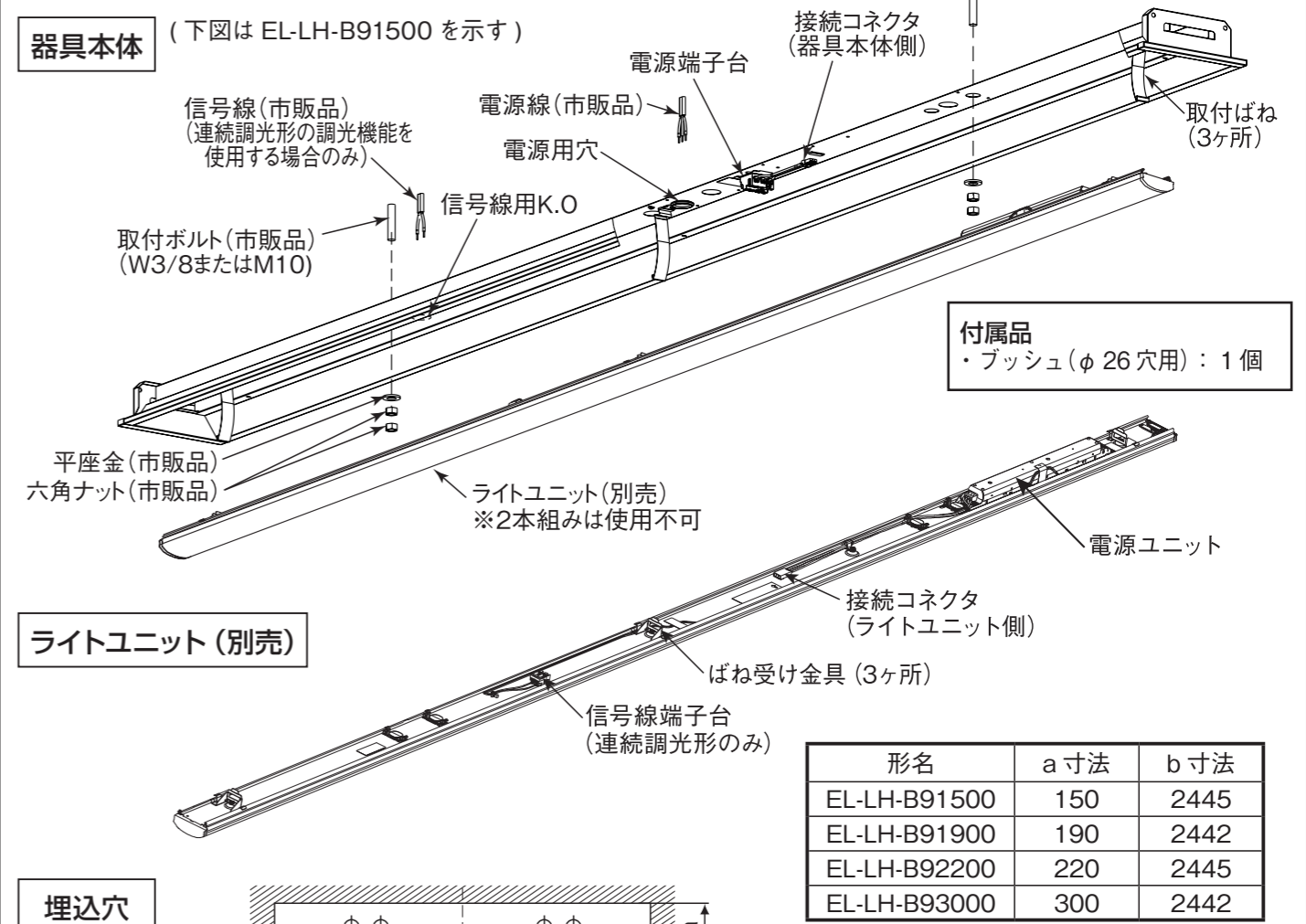

### ライトユニット(別売)

### 埋込穴

(単位 mm)

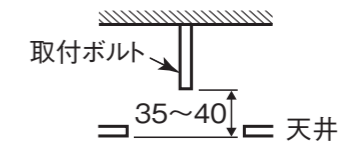
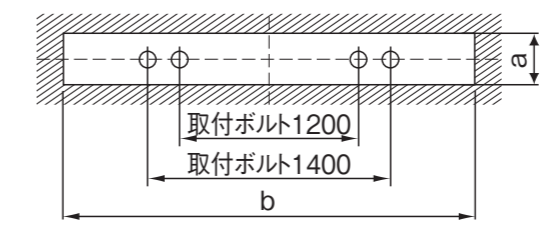

形名	a 寸法	b 寸法
EL-LH-B91500	150	2445
EL-LH-B91900	190	2442
EL-LH-B92200	220	2445
EL-LH-B93000	300	2442

各部のなまえと取付けかた **警告** 器具の取付けは取扱説明書に従い行う (不確実な取付けは、器具落下・感電・火災の原因となります)

# 1 取付前の確認

- 器具本体質量 (右表)、ライトユニット質量、及びライトユニットの引き下げ力 (60N) の合計に十分耐えるよう、取付部の強度を確保する。
  - ライトユニットの質量は、適合品の納入仕様書を参照ください。
  - 取付ボルトは、W3/8 または M10 を使用する。

形名	器具本体質量
EL-LH-B91500	約 3.9kg
EL-LH-B91900	約 4.3kg
EL-LH-B92200	約 4.7kg
EL-LH-B93000	約 5.6kg

**警告**  
器具の取付けは質量に耐える所に取付ける (落下の原因)

# 2 天井に埋込穴をあける

埋込穴、取付ボルトを前ページのように設ける。  
断熱材・防音材をご使用の場合は、次の取付条件をお守りください。

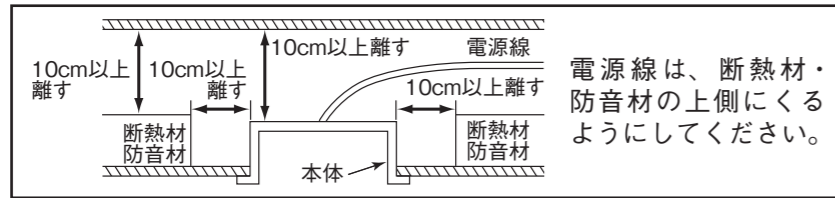

**断熱材施工不可**

**警告**  
断熱施工天井に取付けない (火災の原因)

# 3 器具本体を取付ける

- 器具本体の電源用穴に電源線・アース線を引き込む。
- 連続調光形の調光機能を使用する場合は、K.O.の信号線用に必ず付属のブッシュを取付け、信号線を引き込む。
- 別途手配の平座金、六角ナットを用い、ダブルナットにて本体を確実に固定する。  
下ナット器具本体側の締付トルクは 0.8 ~ 1 N・m です。

**警告**  
取付けが不完全な場合落下の原因

**注意**  
器具の取付け・取外し・清掃時は手袋などの保護具を使用する (けがの原因)

※器具本体及びライトユニットの取付けは、安全施工のため、2名以上で行うことをお勧めします。



# 4 電源線・アース線を電源端子台に接続する

- 電源線には、ライトユニット同梱の耐熱チューブを取付けてください。(耐熱チューブ同梱のライトユニットのみ)
- アース線を電源端子台の差し込み穴に水平方向より確実に差し込む。

**警告**  
アース工事は電気設備の技術基準に従い行う (アース工事が不完全な場合、感電・火災の原因)

<D種(第3種)接地工事が必要です>

- 電源線を電源端子台の差し込み穴に、水平方向より一本ずつ確実に差し込む。
  - 適合引込み電源線：φ 1.6mmVVF 単線  
φ 2.0mmVVF 単線
  - 電源線を電源端子台から取り外すときは、幅6mmのマイナスドライバーで、解除ボタンをまっすぐに押す。

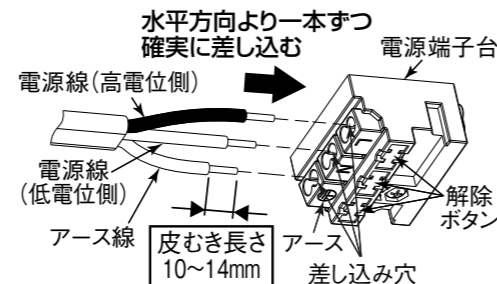

**警告**  
電源の接続は適合電源線の被覆を指定長さにむき、1本ずつ差し込み穴の奥まで差し込む (差し込み不十分は接触不良により火災・感電の原因)

**警告**  
送り配線は照明器具専用回路とし、電源端子台の送り総容量を確認して接続する (容量を超えると電源端子台が過熱して火災の原因)

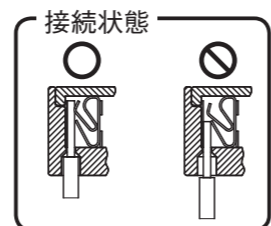

# 7 連続取付の場合

- 埋込穴、取付ボルトを下図のように設ける。(単位 mm)

[埋込幅 150、220 の場合] ※ N は連結台数を示す。

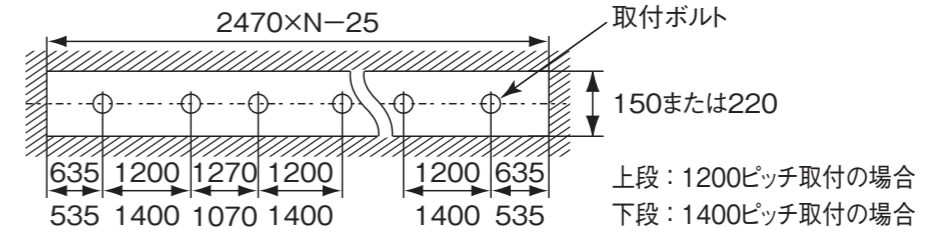

[埋込幅 190、300 の場合] ※ N は連結台数を示す。

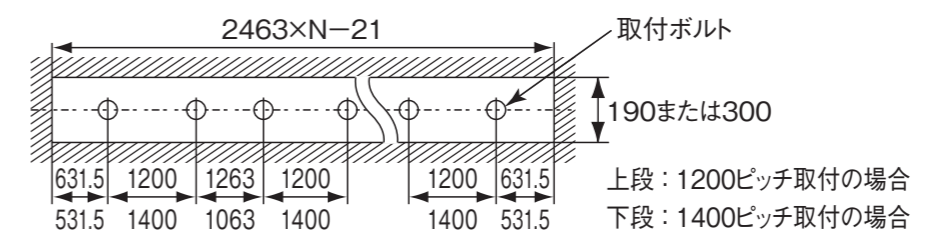

- 器具本体 A に連結金具 (REB69 別売) をねじで固定する。
- 器具本体 A を天井に取付ける。
- 連結金具の脚部を器具本体 B の角穴に挿入しながら器具本体 B を天井に取付ける。
- 連結金具と器具本体 B をねじで固定する。
- 連結取付の中央部から両端に向かってライトユニットを器具本体に取付ける。

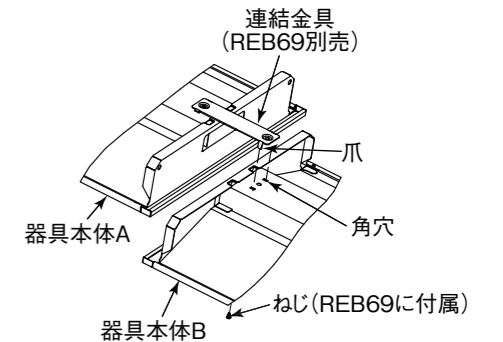

- (4) 電源線・アース線の接続後、余分な電源線はライトユニットとの当たりを防ぐため、電源穴に押し込み電源線を器具本体に押し付ける。

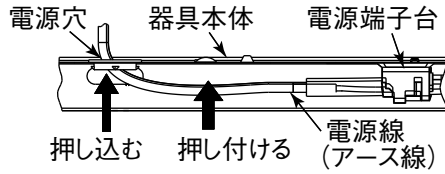

明るさタイプ	送り総容量
13400lm タイプ	12A
10000lm タイプ	14A
6400lm タイプ	16A
5000lm タイプ	20A

・電源端子台の送り総容量はライトユニットの明るさタイプで異なります。(上表参照)

## 5 ライトユニットを器具本体に取付ける

- ライトユニットには、方向があります。  
取付ける際には、器具本体とライトユニットの色付きの取付方向ラベルを合わせてください。

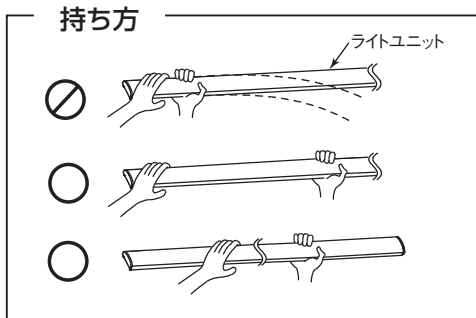

**お願い**  
ライトユニットを端部支持のみで持たない  
(過変形による不点の原因)

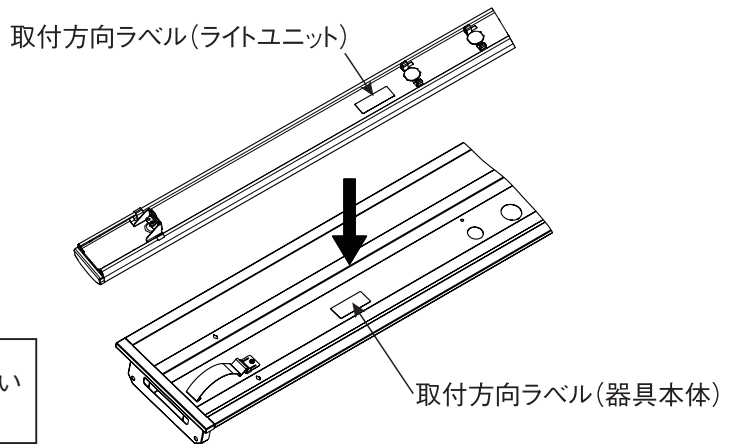

- (1) 器具本体側にライトユニットを仮取付けする。

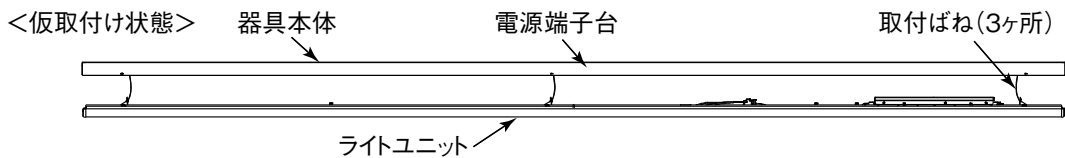

- ・器具本体の取付ばねを下げる。

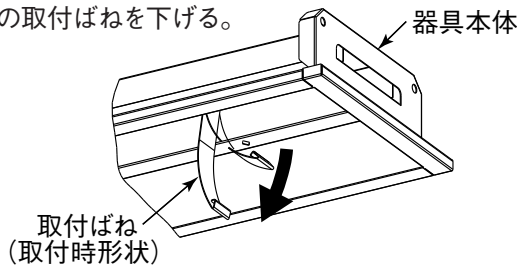

**お願い**  
取付ばねを必要以上に曲げない  
(取付ばね変形の原因)

- ・取付ばね3ヶ所をライトユニットのばね受け金具の角穴に入れる。

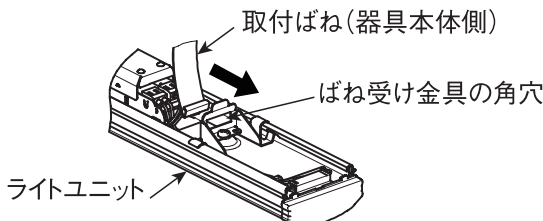

**⚠ 注意**  
1ヶ所の取付ばねのみばね受け金具の角穴に入れた状態で保持しない (落下の原因)

- (2) 器具本体側とライトユニット側の接続コネクタを接続する。

**⚠ 警告**  
通電した状態でコネクタの接続をしない  
(感電の原因)

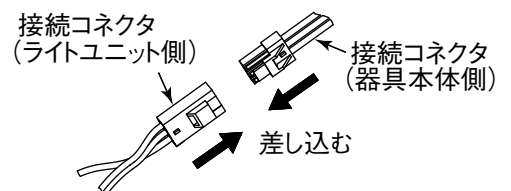

- (3) 信号線を信号線端子台の差し込み穴に水平方向より一本ずつ確実に差し込む。  
(連続調光形の調光機能を使用する場合のみ)

- ・適合引込み信号線  $\phi 0.9\text{ mm} \sim \phi 1.2\text{ mm}$  FCPEV-1P 単線  
接続が不完全な場合、動作不良の原因となります。
- ・調光信号が入力されると、初期照度補正は解除されますが、連続点灯時間はカウントし続けます。

### 警告

信号線端子台に電源線を接続しない  
(過熱して火災の原因)

### お願い

接続時にライトユニットに、過度な荷重を  
かけない(破損の原因)

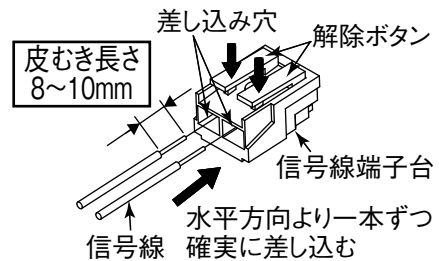

- ・信号線を信号線端子台から取り外すときは、解除ボタンを押す。

- (4) 信号線をライトユニットに固定する。

- ・信号線をクリップ(下)に挿入し、余分な信号線はライトユニットとの当たりを防ぐため、信号線用穴に押し込む。

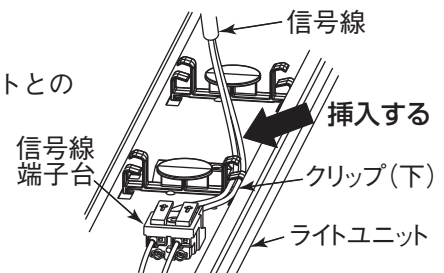

- (5) ライトユニットを取付ける。

- ・ライトユニットの取付ばね近傍を持ち、器具本体側に押し上げる。

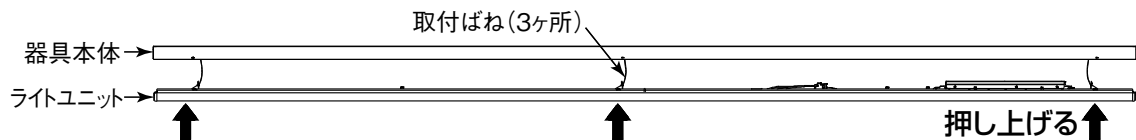

### 警告

接続コネクタ・電源線・信号線・送り配線を挟み込まない(火災・感電の原因)

### 注意

- ・押し上げ時に器具本体とライトユニット間に指を入れない(けがの原因)
- ・ライトユニット取付後、電線の挟み込みがないことを確認する(感電の原因)

## 6 ライトユニットの取外しかた

- (1) 器具本体の◇形マークを目印に、ライトユニット側面部を持ち、『端部→中央部→端部』の順に引き下げる。

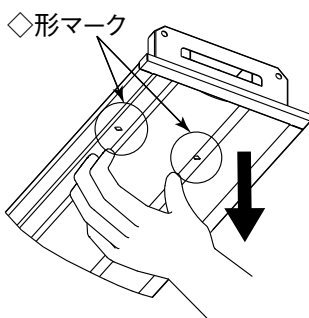
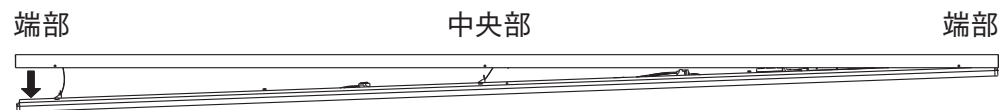

### 注意

点灯中及び消灯直後の器具本体及びライトユニットに  
触らない(高温のためやけどの原因)