

定格表

形名	光色 (色温度)	定格ランプ 電力 〔W〕	ランプ 電流 〔A〕	周囲温度25℃		周囲温度35℃		定格寿命 〔h〕	質量 〔g〕	口金	演色性 (Ra)
				全光束 〔lm〕	ランプ 効率 〔lm/W〕	全光束 〔lm〕	ランプ 効率 〔lm/W〕				
FPL45EW/HF	3波長形 白色 (4200K)	45	0.425	4380	97	4950	110	12000	170	GY10q-15	84
		32	0.255	3110	97	3520	110				

- 注) 1. 上記定格は標準値を示し、特性は100時間点灯後、周囲温度25℃で下向き点灯(口金上)した時の値です。
 2. 定格寿命は、定格電圧で3時間サイクル(2時間45分点灯、15分消灯)の点灯をした時の平均寿命を示します。
 3. ランプ点灯中や消灯直後はランプが高温になっており、ヤケドのおそれがありますので、ランプには触れないでください。

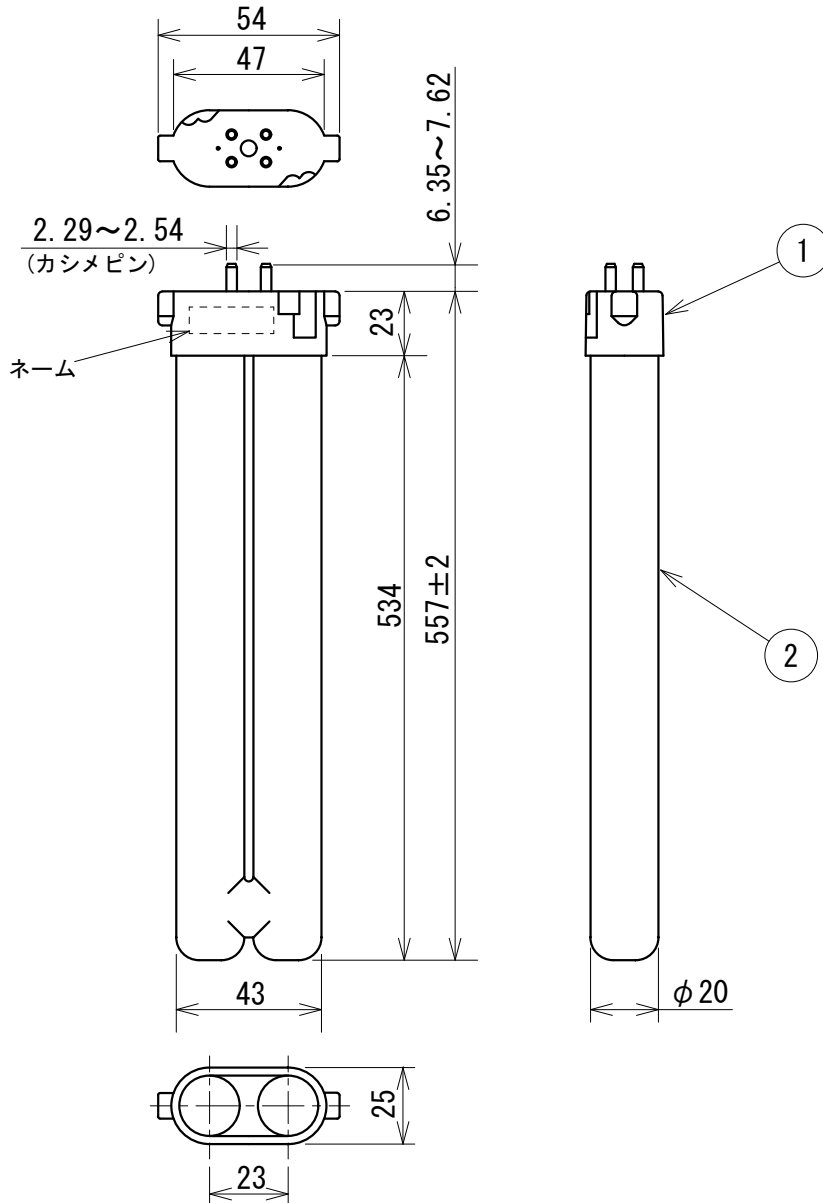

電極部断面図

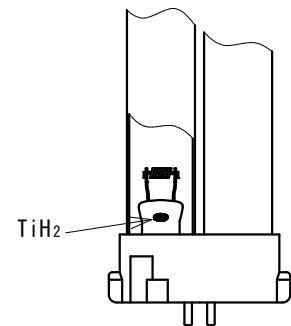

本ランプには、寿命末期の電極近傍の過熱によって不純物がランプ内に放出される機構が付加されています。

(上図のように電極ガラス部にTiH₂が塗布されています。)

これにより、ランプ電圧が急激に上昇しますので、ランプ電圧検知の保護回路を確実に動作させることができます。また、この上昇したランプ電圧は、一般的に安定器の発生電圧よりも高くなり放電を維持することは困難となり、放電は停止します。しかしながら、これはあくまでも安定器の保護回路を確実に動作させるためのランプ側からの補助的機能とお考えください。

基本的には、点灯中及び寿命末期に異常現象が発生しないように、安定器に適切な保護回路を設けてください。

検認					高周波点灯専用 コンパクト形蛍光ランプ FPL45EW/HF	
此本						
設計	5					
村松	4	口金ピン	黄銅	4		
	3	フィラメント	タングステン	2		
作成	2	発光管	ガラス	1		
細川	1	口金	PBT樹脂 難燃性グレート UL94-V0	1	白色	
	品番	品名	材料	数	備考	EY91118
1612	単位 mm 第 3 角 法				E	