

三菱電機
パッケージエアコン
別売部品
中・高性能フィルターボックス
形名
PAC-TU32TB

取付説明書（販売店・工事店様用）

もくじ

安全のために必ず守ること	2
1. 部品	5
2. 取付要領	5
3. 定期点検内容	6

このたびは三菱電機製品をお買い求めいただき、まことにありがとうございます。

この製品の性能・機能を十分に発揮させ、また安全を確保するために、正しい取付工事が必要です。取付工事の前に、この説明書を必ずお読みください。

- ・ ご使用前に、この取付説明書をよくお読みになり、正しく安全にお使いください。この取付説明書は、お使いになる方がいつでも見られる所に保管し、必要なときお読みください。
- ・ 「取付説明書」は大切に保管してください。
- ・ お客様ご自身では、取付けないでください。（安全や機能の確保ができません。）
- ・ この製品は、日本国内用に設計されていますので、国外では使用できません。また、アフターサービスもできません。
This appliance is designed for use in Japan only and the contents in this document cannot be applied in any other country. No servicing is available outside of Japan.

安全のために必ず守ること

- ◆この「安全のために必ず守ること」をよくお読みのうえ、取り付けてください。
- ◆ここに記載した注意事項は、安全に関する重要な内容です。必ずお守りください。



警告

取扱いを誤った場合、使用者が死亡または重傷を負うことが想定される危害の程度



注意

取扱いを誤った場合、使用者が軽傷を負うことが想定されるか、または物的損害の発生が想定される危害・損害の程度

- ◆図記号の意味は次のとおりです。



(一般禁止)



(接触禁止)



(一般注意)



(感電注意)



(一般指示)

- ◆お読みになったあとは、お使いになる方に必ず本書をお渡しください。
- ◆お使いになる方は、本書をいつでも見られるところに大切に保管してください。移設・修理の場合、工事をされる方にお渡しください。また、お使いになる方が代わる場合、新しくお使いになる方にお渡しください。

一般事項



警告

改造はしないこと。

- ◆冷媒漏れ・水漏れ・けが・感電・火災のおそれあり。



禁止

掃除・整備・点検をする場合、運転を停止して、主電源を切ること。

- ◆けが・感電のおそれあり。
- ◆ファン・回転機器により、けがのおそれあり。



感電注意



注意

パネルやガードを外したまま運転しないこと。

- ◆回転機器に触れると、巻込まれてけがのおそれあり。
- ◆高電圧部に触れると、感電のおそれあり。
- ◆高温部に触れると、火傷のおそれあり。



使用禁止

部品端面や熱交換器のフィン表面を素手で触れないこと。

- ◆けがのおそれあり。



接触禁止

作業するときは保護具を身につけること。

- ◆けがのおそれあり。



けが注意

ユニットの上に乗ったり物を載せたりしないこと。

- ◆ユニットの転倒や載せたものの落下によるけがのおそれあり。



使用禁止

運搬・据付工事をするときに



注意

梱包に使用しているPPバンドを持って運搬しないこと。

- ◆けがのおそれあり。



運搬禁止

20kg以上の製品の運搬は、1人でしないこと。

- ◆けがのおそれあり。



運搬禁止

据付工事をするときに

警告

梱包材は廃棄すること。

- ◆ けがのおそれあり。



梱包材は破棄すること。

- ◆ 窒息事故のおそれあり。



注意

機器の取り付けは、販売店または専門業者が取付説明書に従って行うこと。

- ◆ けがのおそれあり。



移設・修理をするときに

警告

移設・修理をする場合、販売店または専門業者に依頼すること。分解・改造はしないこと。

- ◆ 不備がある場合、冷媒漏れ・水漏れ・けが・感電・火災のおそれあり。





お願い

エアフィルターを外した状態で運転しないでください。

◆ユニット内部にゴミが詰まり、故障のおそれあり。

1. 部品

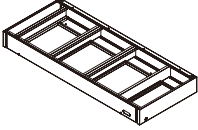
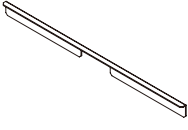
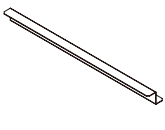
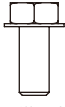
この説明書のほかに、下記部品がそろっていることをご確認ください。

No.	①	②	③	④	⑤
部品名	フィルターボックス	ガイドプレート	ボックス取付板	ネジ (ナイロン座付 M5×12)	アイボルト (M8)
形状				 (予備4本)	
個数	1 個	1 個	2 個	30 本	4 個

名 称	形 名
標準フィルター	PAC-TU31AF
中性能フィルター (質量法 80%)	PAC-TU33AF
中性能フィルター (比色法 65%)	PAC-TU34AF
高性能フィルター (比色法 90%)	PAC-TU35AF

※標準フィルター、中性能フィルター、高性能フィルターは別売部品となっておりますので、別途手配が必要です。

2. 取付要領

掃除・整備・点検をする場合、運転を停止して、主電源を切ること。

- けが・感電のおそれあり。
- ファン・回転機器により、けがのおそれあり。



感電注意

作業するときは保護具を身につけること。

- けがのおそれあり。



けが注意

(1) 取付準備

フィルターボックス①にアイボルト⑤を取付けてください。…図 1

(2) ユニット本体への取付け

- 1) フロントパネル上扉を開いてください。
ガイドプレート②を取付けてください。(前面から 4 ヲ所) … 図 2
ボックス取付板③ (2 個) を取付けてください。(上面から各 5 ヲ所)
… 図 2
フィルターボックスをユニット本体へ乗せてネジ止めしてください。
(上面から 12 ヲ所) … 図 3

- 吊り移動する場合には必ず 4 ヲ所吊りとし、フィルターボックスに衝撃を与えないでください。
- 吊りロープはフィルターボックスの荷重に十分耐えられるものをご使用ください。(製品重量 46kg)
- アイボルトと吊り金具間のロープ長さは 1150mm 以上とってください。
※フィルターボックスに取付けたアイボルトでユニット本体は吊り上げられません。



図 1

2) フィルターボックスをユニット本体に取付けた後、アイボルトを取外してください。

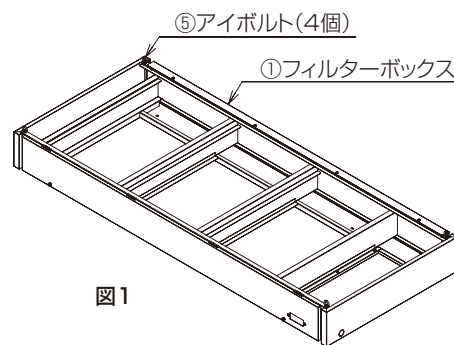
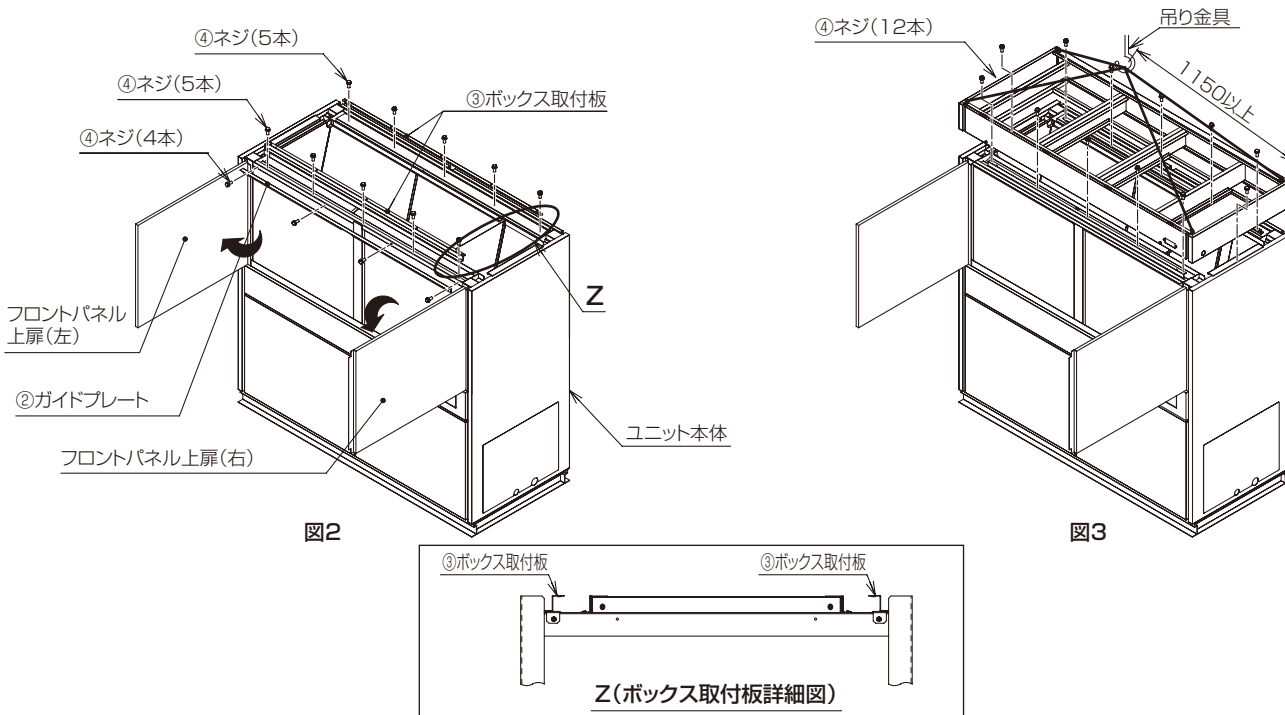

(3) フィルターの取付け

- 1) フィルターボックス前パネルのツマミネジ (2 ヶ所) を緩め、前パネルを開いてください。
- 2) フィルター (各 3 個) をフィルターボックスに収納してください。…図 4
※フィルター枠のラベルの矢印が下向きになるように取付けてください。
- 3) フィルターボックス前パネルを元どおり閉めてください。
※前パネルを閉める際は、前パネルおよび前パネルの支え (左右) に手を挟まないように十分注意してください。

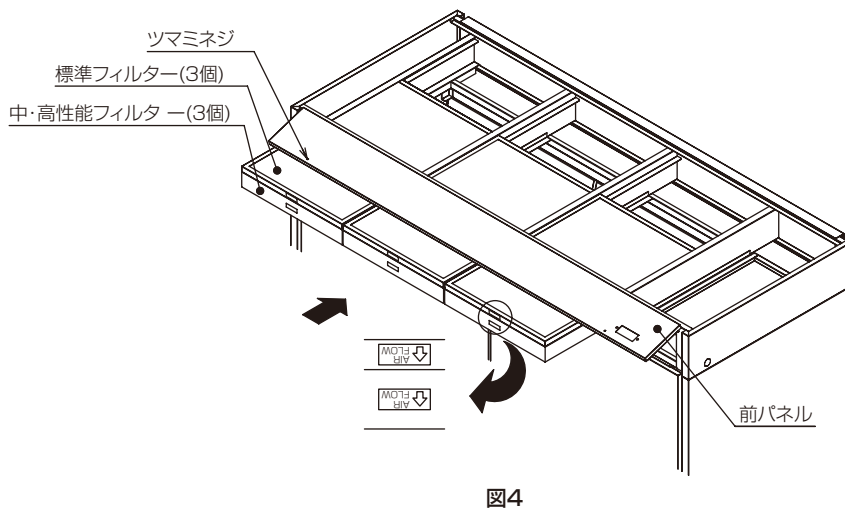

3. 定期点検内容

部 品	点検周期	保全周期	点検項目	判定基準	保全内容
エアフィルター	3 カ月	5 年	・汚れ、 破損の外観チェック ・清掃	・汚れ、破損なし	清掃 汚れひどく、破損の場合、交換

※中・高性能フィルターは、再生不可のろ材のため目詰まり時は、交換してください。

MEMO

ご不明な点がございましたらお客様相談窓口（別添）にお問い合わせください。

三菱電機冷熱相談センター

0037-80-2224(フリーボイス)/073-427-2224(携帯電話対応)

FAX(365日・24時間受付)

0037(80)2229(フリーボイス)・073(428)-2229(通常FAX)

三菱電機株式会社

〒640-8686 和歌山市手平6-5-66冷熱システム製作所

WT06563X02