



三菱電機
設備用パッケージエアコン
別売部品
吸込ダクトフランジ
形名
PAC-CE01DF

取付説明書（販売店・工事店様用）

もくじ

安全のために必ず守ること	2
1. 使用部品	4
1-1. 同梱部品	4
2. 取付要領	5
2-1. 前塞ぎパネルの取付け	5
2-2. 後吸込ダクトフランジの取付け	5
3. 取付工事後の確認	6
3-1. 取付工事のチェックリスト	6
4. お客様への説明	7

- この製品の性能・機能を十分に発揮させ、また安全を確保するために正しい取付工事が必要です。取付工事の前に、この説明書を必ずお読みください。
- この製品は日本国内用に設計されていますので、国外では使用できません。また、アフターサービスもできません。
- This appliance is designed for use in Japan only and can not be used in any other country.

安全のために必ず守ること

- この「安全のために必ず守ること」をよくお読みのうえ、取り付けてください。
- ここに記載した注意事項は、安全に関する重要な内容です。必ずお守りください。

 **警告** 取扱いを誤った場合、使用者が死亡または重傷を負うことが想定される危害の程度

 **注意** 取扱いを誤った場合、使用者が軽傷を負うことが想定されるか、または物的損害の発生が想定される危害・損害の程度

- 図記号の意味は次のとおりです。



(一般禁止)



(接触禁止)



(水ぬれ禁止)



(一般指示)

- お読みになったあとは、お使いになる方に必ず本書をお渡しく下さい。
- お使いになる方は、本書をいつでも見られるところに大切に保管してください。移設・修理の場合、工事をされる方にお渡しください。また、お使いになる方が代わる場合、新しくお使いになる方にお渡しください。

一般事項

警告

改造はしないこと。

- 冷媒漏れ・水漏れ・けが・感電・火災のおそれあり。



禁止

水・液体で洗わないこと。

- ショート・漏電・感電・故障・発煙・発火・火災のおそれあり。



水ぬれ禁止

注意

部品端面や熱交換器のフィン表面を素手で触れないこと。

- けがのおそれあり。



接触禁止

運搬・据付工事をするときに

注意

20kg以上の製品の運搬は、1人でしないこと。

- けがのおそれあり。



運搬禁止

据付工事をするときに

警告

梱包材は破棄すること。

- ◆ 窒息事故のおそれあり。



指示を実行

注意

機器の取り付けは、販売店または専門業者が取付説明書に従って行うこと。

- ◆ けがのおそれあり。



指示を実行

移設・修理をするときに

警告

ユニットの分解・改造はしないこと。
移設・修理は販売店または専門業者に依頼すること。

- ◆ けが・感電・火災のおそれあり。







禁止

1. 使用部品

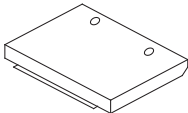
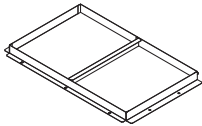
1-1. 同梱部品

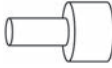
この箱には、この説明書のほかに下記部品が入っていますのでご確認ください。

No.	①	②	③	④	⑤
部品名	前塞ぎパネル	後吸込ダクトフランジ	ねじ (5 × 10)	つまみねじ	ストッパー
形状					
個数	1 個	1 個	12 個 (内予備 2)	2 個	2 個

2. 取付要領

※必ずユニットは停止状態にして、安全のため軍手等保護具を着用のうえ、実施してください。

2-1. 前塞ぎパネルの取付け

- 1) 前パネル(下)のつまみねじ(2カ所)を緩め、パネルを手前に倒してください。…[図1](#)
- 2) 前パネル(下)付属の金具<A>を取外してから、脱落防止金具のフックを取外してください。(左右1カ所)…[図2](#)
※金具<A>取付ねじ(M4×20)は再使用するため、なくさないよう注意してください。
- 3) 前塞ぎパネルのねじ穴に付属の④つまみねじを差込み、⑤ストッパーをパネル裏面からつまみねじにねじ込むように取付けてください。
- 4) 前塞ぎパネルは前パネル(下)を取外した時と逆の手順で取付けてください。…[図3](#)
※脱落防止金具を挟み込まないように注意してください。

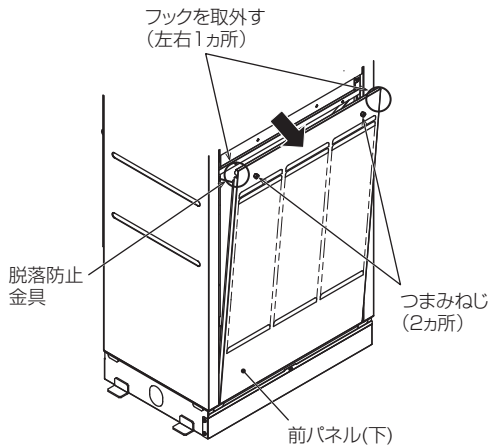

[図1](#)

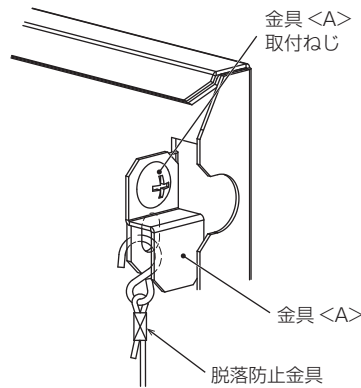

[図2](#)

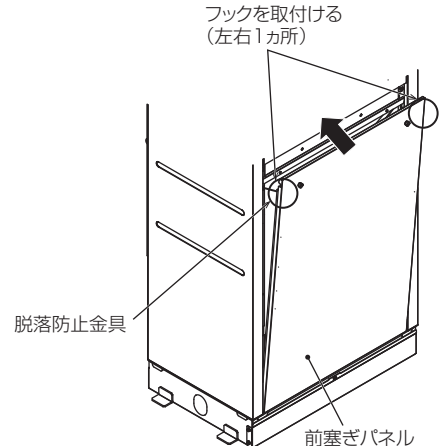

[図3](#)

2-2. 後吸込ダクトフランジの取付け

- 1) 後吸込ガードを取外してください。(ねじ6カ所)…[図4](#)
- 2) 後吸込ダクトフランジを取付けてください。(③ねじ(5×10)10本)…[図5](#) [図6](#)

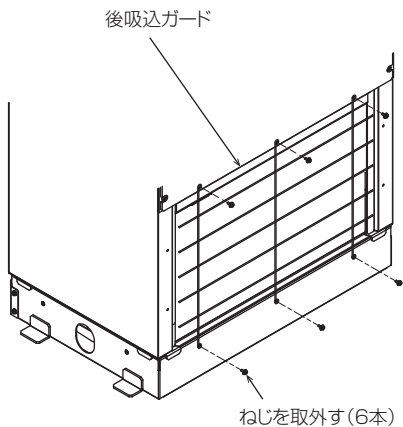

[図4](#)

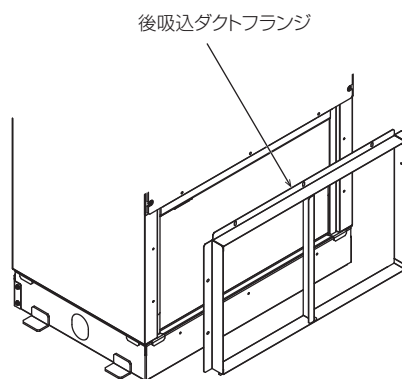

[図5](#)

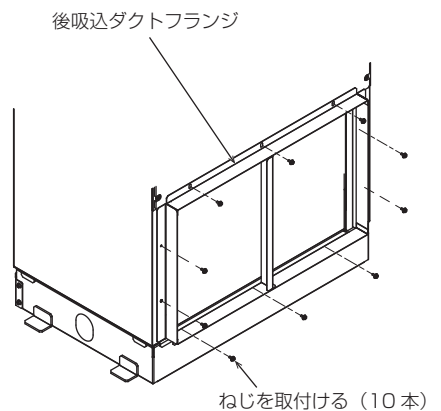

[図6](#)

お願い…取外した前パネル(下)、後吸込ガード、ねじ類は使用しません。お客様とご相談のうえ、処理してください。
吸込ダクト内に現地でフィルターを追加する場合でも熱交換器正面のフィルターは取外さず、取付けた状態のままご使用ください。

3. 取付工事後の確認

取付工事が完了しましたら、下表に従ってもう一度点検してください。
不具合がありましたら必ず直してください。(機能が発揮できないばかりか、安全性が確保できません。)

3-1. 取付工事のチェックリスト

確認項目	結果確認
取付工事完了後、付属③ねじの予備2本を除きねじが残っていないことを確認してください。	
②後吸込ダクトフランジのねじ部を確認して、ねじの入っていないねじ穴が無いか確認してください。(10カ所)	
①前塞ぎパネルに④つまみねじと⑤ストッパーが2個装着されていることを確認してください。	
本体ユニットと①前塞ぎパネルに脱落防止金具・金具<A>が左右共装着されていることを確認してください。	

4. お客様への説明

- この取付説明書および本体ユニット説明書に従って、お使いになる方に正しい使い方をご説明ください。お使いになる方が不在の場合は、オーナー様・ゼネコン関係者様や建物の管理人様にご説明ください。
- 「安全のために必ず守ること」は、安全に関する重要な注意事項を記載していますので、必ず守るようにご説明ください。
- この取付説明書は、取付け後、本体ユニット説明書と共にお使いになる方にお渡しください。
- お使いになる方が代わる場合、この取付説明書を新しくお使いになる方にお渡しください。

ご不明な点がございましたらお客様相談窓口にお問い合わせください。

三菱電機冷熱相談センター

0037-80-2224(フリーボイス)/073-427-2224(携帯電話対応)

FAX(365日・24時間受付)

0037(80)2229(フリーボイス)・073(428)-2229(通常FAX)

三菱電機株式会社

冷熱システム製作所 〒640-8686 和歌山市手平6-5-66

WT08532X01