

三菱電機 **ビル用**
エアコン別売部品
吸込みダクトフランジ
形名
PAC-KF66DF

取付説明書 (販売店・工事店様用)

もくじ	ページ
安全のために必ず守ること	2
1. 使用部品	4
1-1. 同梱部品	4
1-2. 製品運搬と開梱時のお願い	4
2. 使用箇所 (取付作業の概要)	5
2-1. 使用部品の取付位置 (後ろ吸込みの場合)	5
2-2. 使用部品の取付位置 (下吸込みの場合)	6
3. 取付場所の選定	7
4. 取付作業	8
4-1. 後ろ吸込みの場合	8
4-2. 下吸込みの場合	10
5. 取付作業後の確認	12
5-1. 取付作業のチェックリスト	12
6. 試運転	13
6-1. 試運転の準備	13
6-2. 試運転の方法	13
7. お客様への説明	14

この製品の性能・機能を十分に発揮させ、また安全を確保するために、正しい取付作業が必要です。取付作業の前に、この説明書を必ずお読みください。

- 「取付説明書」は大切に保管してください。
- お客様ご自身では、取付けないでください。(安全や機能の確保ができません。)
- この製品は、日本国内用に設計されていますので、国外では使用できません。また、アフターサービスもできません。

This appliance is designed for use in Japan only and the contents in this document cannot be applied in any other country. No servicing is available outside of Japan.

安全のために必ず守ること

- ◆この「安全のために必ず守ること」をよくお読みのうえ、取り付けてください。
- ◆ここに記載した注意事項は、安全に関する重要な内容です。必ずお守りください。



警告

取扱いを誤った場合、使用者が死亡または重傷を負うおそれのあるもの



注意

取扱いを誤った場合、使用者が軽傷を負う、または物的損害が発生するおそれのあるもの

- ◆図記号の意味は次のとおりです。



(一般禁止)



(一般指示)

- ◆お読みになったあとは、お使いになる方に必ず本書をお渡しください。
- ◆お使いになる方は、本書をいつでも見られるところに大切に保管してください。移設・修理の場合、工事をされる方にお渡しください。また、お使いになる方が代わる場合、新しくお使いになる方にお渡しください。

一般事項



警告

以下の特殊な環境では使用しないこと。

- ◆油・蒸気・有機溶剤・腐食ガス（アンモニア・硫黄化合物・酸など）の多いところ

- ◆酸性やアルカリ性の溶液・特殊なスプレーなどを頻繁に使うところ



使用禁止

- ◆性能低下・腐食による水漏れ・けが・感電・故障・発煙・火災のおそれあり。

改造はしないこと。

- ◆けが・感電・火災のおそれあり。



禁止



注意

作業する場合は保護具を身に付けること。

- ◆けがのおそれあり。



指示を
実行

取付作業をするときに



警告

梱包材は廃棄すること。

- ◆けがのおそれあり。



指示を
実行

梱包材は破棄すること。

- ◆窒息事故のおそれあり。



指示を
実行

取付作業は、販売店または専門の工
店が実施すること。

- ◆ 間違った取り付けは、事故のおそれあり。
- ◆ お客様ご自身での取り付けは、事故のおそれあり。



指示を
実行

取付部品は、必ず付属部品および指定
の部品を使用すること。

- ◆ 当社指定部品を使用しないと、事故のおそれあり。



指示を
実行

移設・修理をするときに

警告

分解・改造はしないこと。移設・修理
は販売店・専門業者に依頼すること。





- ◆ 冷媒漏れ・水漏れ・けが・感電・火災のおそれあり。



禁止

1. 使用部品

1-1. 同梱部品

No.	品名	形状	個数
D-1	取付ねじ 4 × 10		14 ※1
D-2	断熱材		2
D-3	断熱材		2 ※2
D-4	断熱材		1 ※3

※1 予備2個を含みます。

※2 下吸込みの場合、2個使用します。後ろ吸込みの場合、1個使用します。

※3 下吸込みの場合は使用しません。

1-2. 製品運搬と開梱時のお願い



梱包材は廃棄すること。

◆ けがのおそれあり。



指示を
実行

梱包材は破棄すること。

◆ 窒息事故のおそれあり。



指示を
実行

同梱部品に不足がないか、取り出して確認をお願いします。

2. 使用箇所 (取付作業の概要)

2-1. 使用部品の取付位置 (後ろ吸込みの場合)

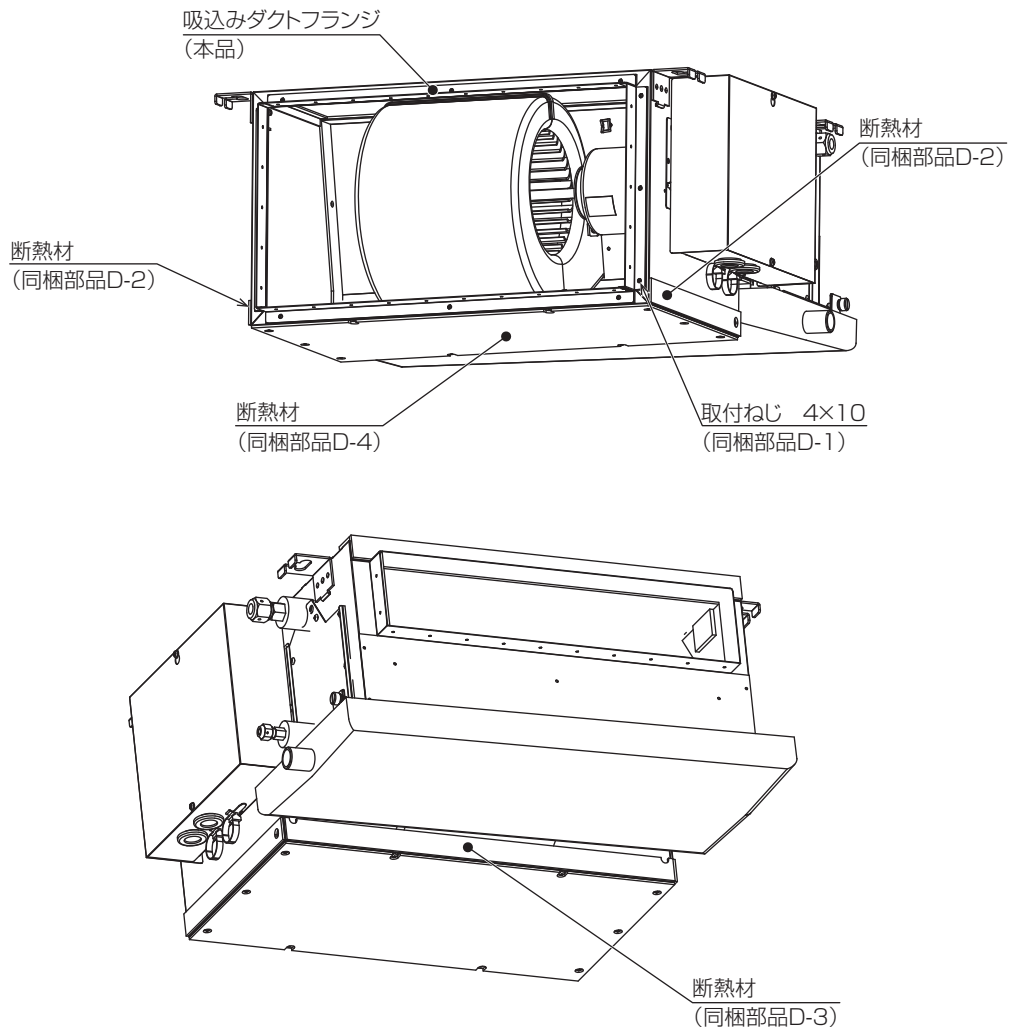

2-2. 使用部品の取付位置 (下吸込みの場合)

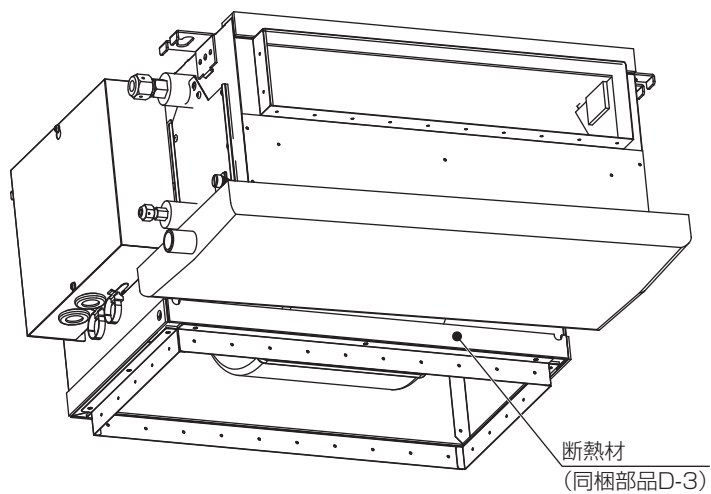
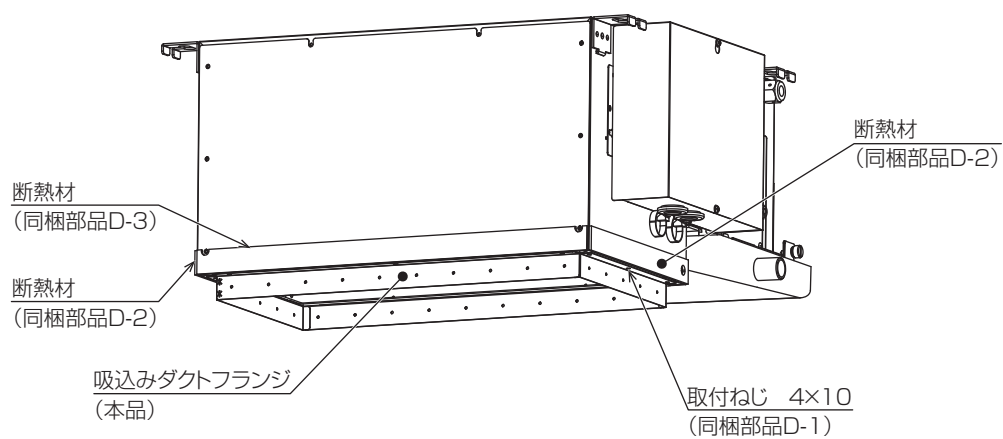

3. 取付場所の選定

警告

以下の特殊な環境では使用しないこと。

◆油・蒸気・有機溶剤・腐食ガス（アンモニア・硫黄化合物・酸など）の多いところ

◆酸性やアルカリ性の溶液・特殊なスプレーなどを頻繁に使うところ

◆性能低下・腐食による水漏れ・けが・感電・故障・発煙・火災のおそれあり。



使用禁止

お願い

- ・ 本品はユニット吸込み口に取り付けてください。

4. 取付作業

警告

梱包材は廃棄すること。

- ◆ けがのおそれあり。



指示を
実行

梱包材は破棄すること。

- ◆ 窒息事故のおそれあり。



指示を
実行

取付作業は、販売店または専門の工
店が実施すること。

- ◆ 間違った取り付けは、事故のおそれあり。
- ◆ お客様ご自身での取り付けは、事故のおそれあり。



指示を
実行

取付部品は、必ず付属部品および指定
の部品を使用すること。

- ◆ 当社指定部品を使用しないと、事故のおそれあり。



指示を
実行

注意

作業する場合は保護具を身に付けるこ
と。

- ◆ けがのおそれあり。



指示を
実行

取付場所に取り付けられる状態になりましたら、取付作業を行ってください。

お願い

- ◆ 吸込みダクトフランジの取付けは、室内ユニットの据付け前に行ってください。

4-1. 後ろ吸込みの場合

手順

1. フィルタレール1 (ねじ2本)、フィルタレール2 (ねじ2本) の固定ねじを取り外す。(右図)
取り外したねじとフィルタレール1、2は使用しませんので廃却してください。

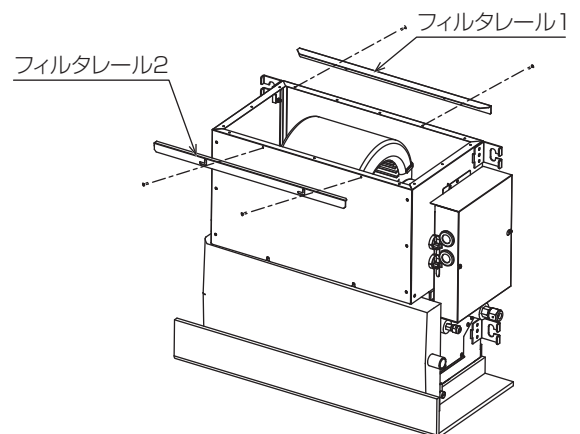

2. 吸込みダクトフランジを取付ねじ(同梱部品D-1)で取り付ける。(右図)

お願い

- 接合部に隙間がないように取り付けてください。

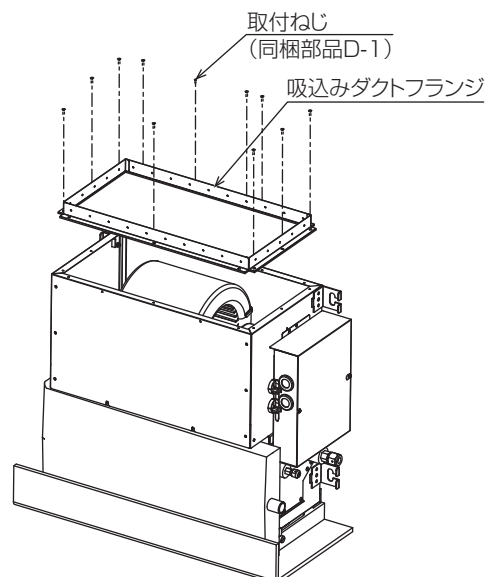

3. 断熱材(同梱部品D-4)を底板に貼り付ける。
断熱材(同梱部品D-4)の長手方向にあるU切欠きはピッチが異なります。ピッチの広い方がフランジの方向を向くようにし、ねじ穴を確認しながら貼り付けてください。

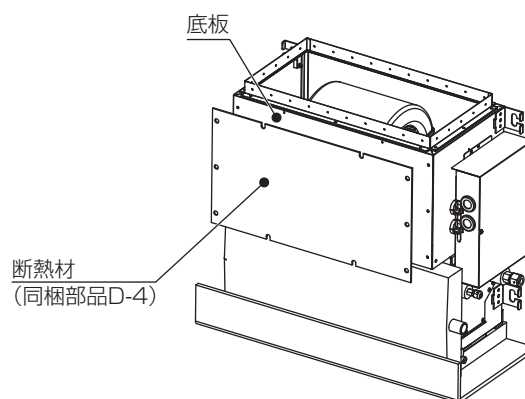

4. 断熱材(同梱部品D-2)をねじ穴の位置に合わせてユニット本体に貼り付ける、反対側も同様にして貼り付ける。(右図)

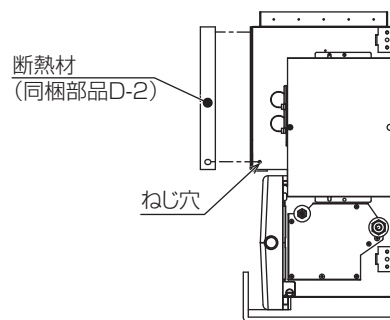

5. 断熱材(同梱部品D-3)をファンプレートに貼り付ける。
この際、断熱材(同梱部品D-3)と断熱材(同梱部品D-2)および断熱材(同梱部品D-4)との間に隙間ができないように貼り付けてください。

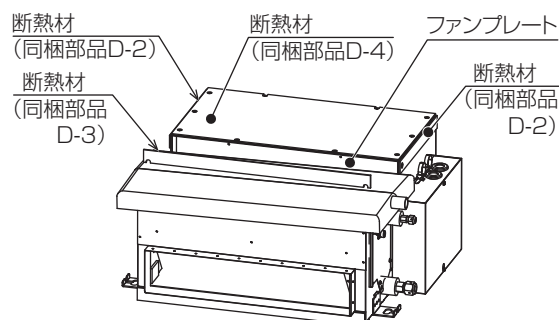

4-2. 下吸込みの場合

手順

1. フィルタレール 1、2 (ねじ各 2 本) および底板 (ねじ 8 本) の固定ねじを取り外す。(右図)
取り外したフィルタレール 1、2 とその固定ねじは使用しませんので廃却してください。

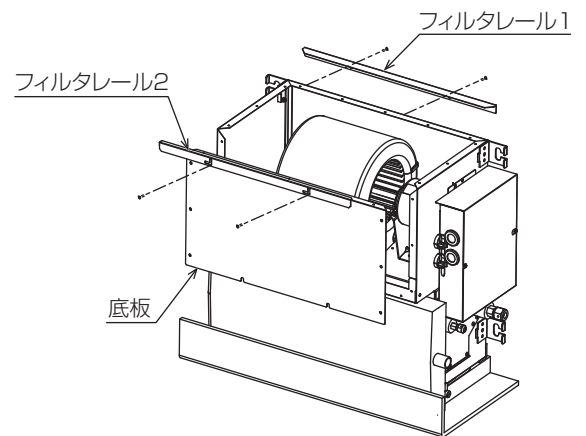

2. 手順 1 で取り外した底板をユニット本体へ取り付け
る。(右図)

お願い

- 接合部に隙間がないように取り付けてください。

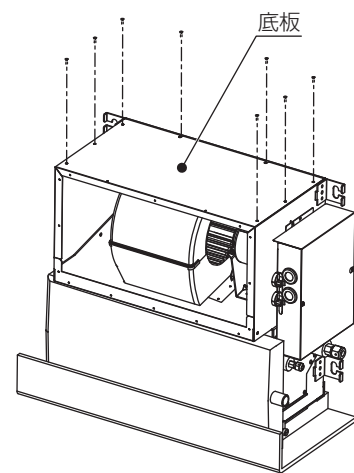

3. 吸込みダクトフランジをねじ (同梱部品 D-1) で取り付
ける。(右図)

お願い

- 接合部に隙間がないように取り付けてください。

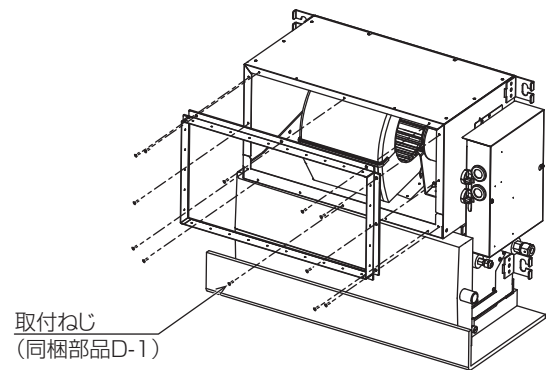

4. 断熱材 (同梱部品 D-3) を底板へ貼り付ける。
貼り付ける際、断熱材の切欠き位置とねじ穴の位置が
合っていることを確認してください。(右図)

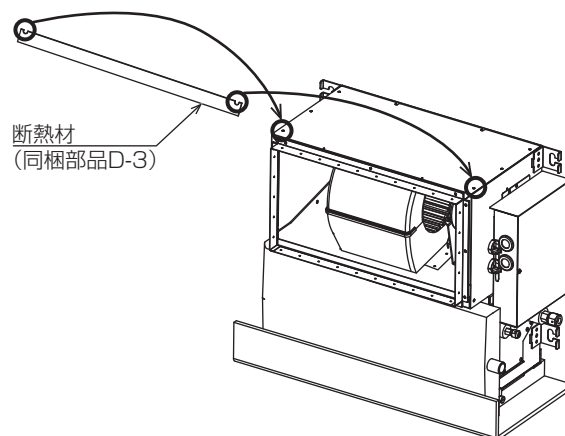

5. 断熱材 (同梱部品 D-2) をねじ穴の位置に合わせてユ
ニット本体に貼り付ける。反対側も同様に貼り付
ける。(右図)

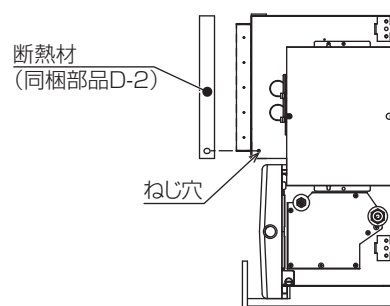

6. 断熱材 (同梱部品 D-3) をファンプレートに貼り付ける。
この際、断熱材 (同梱部品 D-3) と断熱材 (同梱部品
D-2) および吸込みダクトフランジの間に隙間ができ
ないように貼り付けてください。

お願い

- ユニット取り付け後、吸込み側にはエアフィルタ
(別途手配) を取り付けてください。市販のエア
フィルタを使用する場合は、フィルタサービスが
容易にできる場所に取り付けてください。

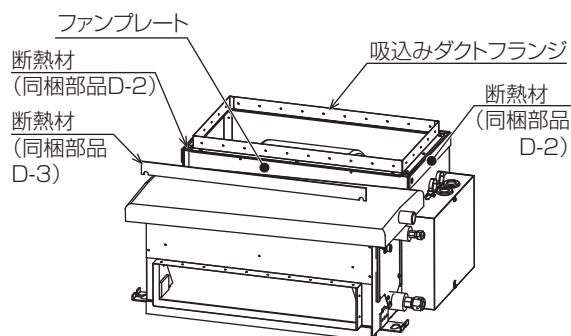

5. 取付作業後の確認

取付作業が完了しましたら、下表に従ってもう一度点検してください。
不具合がありましたら必ず直してください。(機能が発揮できないばかりか、安全性が確保できません。)

5-1. 取付作業のチェックリスト

No.	チェック項目	チェック欄
1	接合部に隙間がないことを確認してください。不備がある場合、ユニット周囲の空気を吸込むおそれがあります。	
2	取付ねじに緩みがないか確認してください。	
3	取付後に作業に漏れがないかもう一度確認してください。	

6. 試運転

お客様立ち会いで試運転を行ってください。

6-1. 試運転の準備

吸込みダクト取付前に、パッケージエアコンの試運転を完了させてください。

6-2. 試運転の方法

手順

1. パッケージエアコンの電源を投入する。
2. パッケージエアコンを運転する。
3. 吸込みダクトの接続部から天井内の空気を吸込んでいないことを確認する。

7. お客様への説明

- この取付説明書に従って、正しい使い方をご説明ください。とくに「安全のために必ず守ること」の項は、安全に関する重要な注意事項を記載していますので、必ず守るようにご説明ください。
- お使いになる方が不在の場合は、オーナー様・ゼネコン関係者様や建物の管理人様にご説明ください。
- この取付説明書は、取付け後お客様にお渡しください。
- お使いになる方が代わる場合は、この取付説明書を新しくお使いになる方にお渡しください。
- ファンおよびモータの保守・点検を行う際は、本品を取り外す必要があることをお使いになる方にご説明ください。

MEMO

ご不明な点がございましたらお客様相談窓口にお問い合わせください。

三菱電機冷熱相談センター

0037-80-2224(フリーボイス)/073-427-2224(携帯電話対応)

FAX(365日・24時間受付)

0037(80)2229(フリーボイス)・073(428)-2229(通常FAX)

三菱電機株式会社

本社 〒100-8310 東京都千代田区丸の内2-7-3 (東京ビル)
冷熱システム製作所 〒640-8686 和歌山市手平6-5-66

2017年8月作成

WT08707X01