

- <付属品>  
 ホースバンド.....3個  
 塩ビパイプ.....1本  
 リードセン.....2種類各1本  
 パンタイ.....3本  
 取付用金具.....1個  
 取付用ネジ.....3個  
 ドレンホースセット.....2種類各1組

注1. 吊りボルト(φ10), ワッシャ(M10), ナット(M10)は  
 現地で手配して下さい。  
 注2. サービススペースは下記による。  
 (サービススペース部は出来るだけ、配管、ダクト等通さない様  
 注意して下さい。)  
 注3. 本機は単独使用出来ません。(分流通ローラ親機が必要です。)

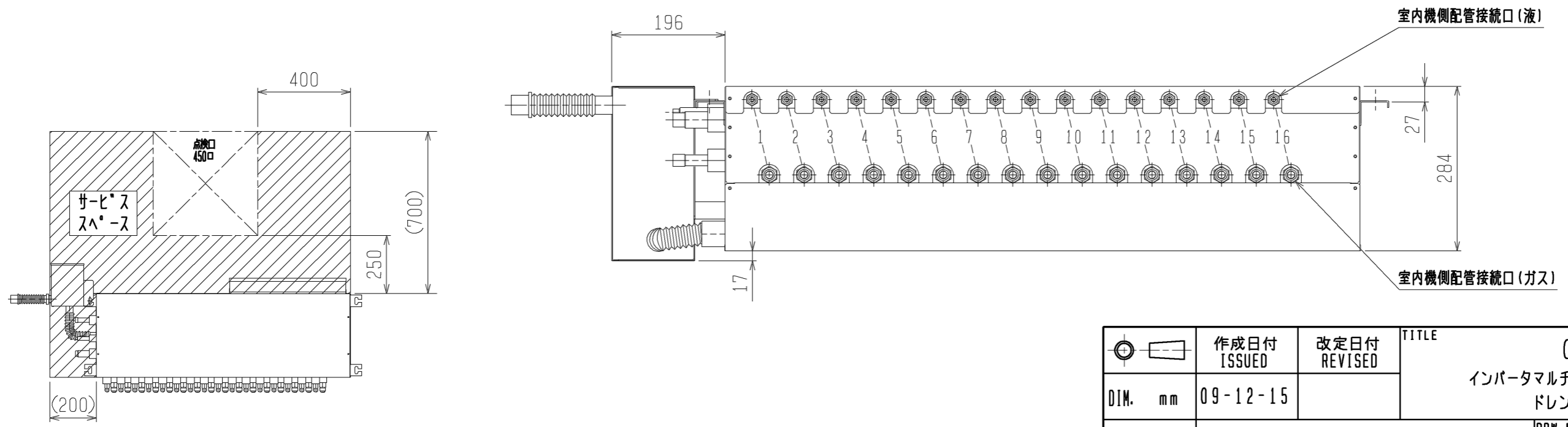
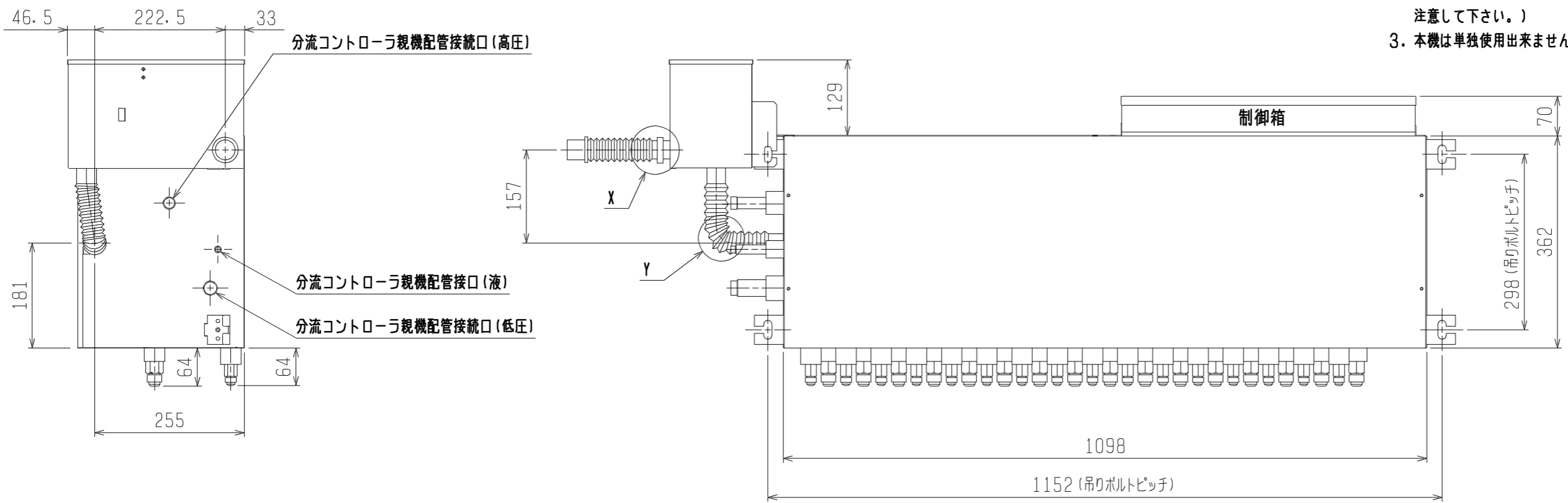

	作成日付 ISSUED	改定日付 REVISED	TITLE CMB-P1016HB インバータマルチエアコン フリープランシステム ドレンアップメカ組込外形図		
	09-12-15		DRW. NO. WKD94C615	REV.	PAGE 1/1
SCALE NTS	三菱電機株式会社				